

Sound Bar

Model: LAS350B
LAC450B

CEŠTINA | STRUČNÝ NÁVOD (1/2)

Pokyny k pokročilým funkcím najdete v návodu k obsluze, který si můžete stáhnout na adrese <http://www.lg.com>. Část obsahu tohoto návodu se nemusí vztahovat k vašemu přístroji.

SLOVENČINA | JEDNODUCHÝ MANUÁL (1 z 2)

Pre náhľadnutie do pokynov týkajúcich sa pokročilých vlastností navštívte internetovú stránku <http://www.lg.com> a prevezmite si Prírúčku používateľa. Časť obsahu tejto príručky sa môže líšiť od vašej jednotky.

ROMÂNĂ | MANUAL SIMPLU (1 din 2)

Pentru a vizualiza instrucțiunile pentru funcțiile avansate, vizitați <http://www.lg.com> iar apoi descărcați Manualul proprietarului. O parte din conținutul acestui manual poate diferi față de unitatea dvs.

POLSKI | INSTRUKCJA UPROSZCZONA (1 z 2)

Aby przejrzeć opis dla funkcji zaawansowanych proszę odwiedzić stronę <http://www.lg.com> i pobrać instrukcję obsługi. Niektóre treści zawarte w tej instrukcji mogą się różnić od urządzenia rzeczywistego.

ENGLISH | SIMPLE MANUAL (1 of 2)

To view the instructions of advanced features, visit <http://www.lg.com> and then download Owner's Manual. Some of the content in this manual may differ from your unit.

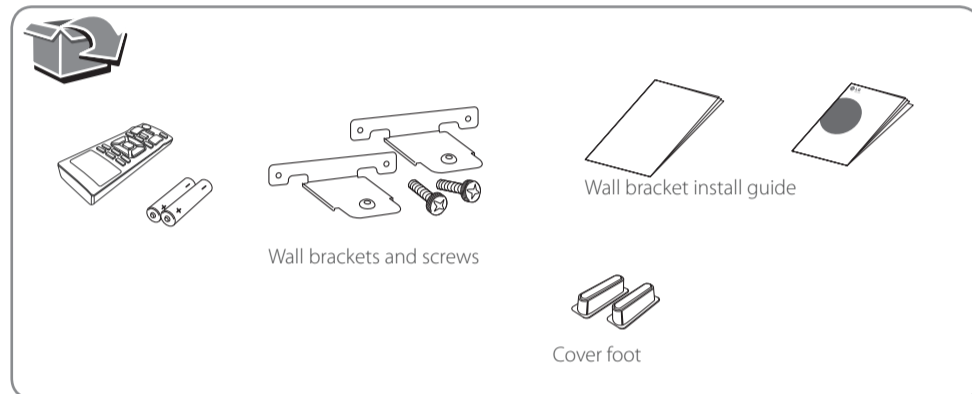

www.lg.com



Optical operation

Provoz optického systému / Optická převádka / Utilizare conexiune optică / Praca przez wejście optyczne

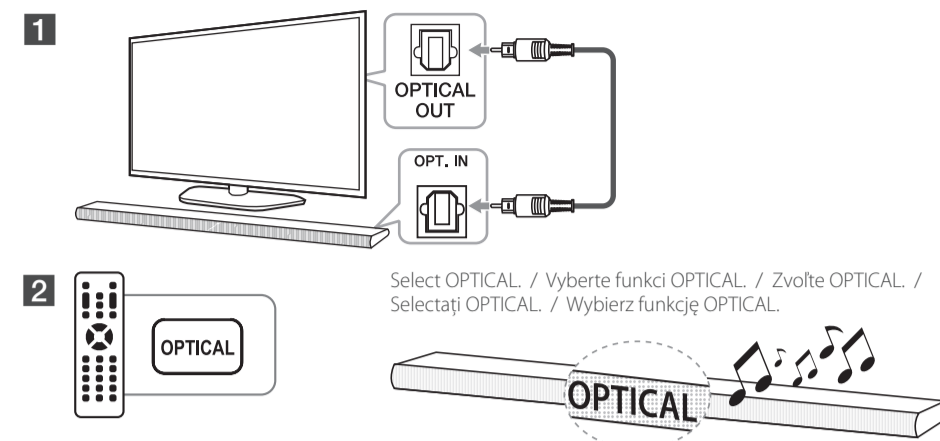

Some TV need to change setting of sound output. Refer to the description below. / U některých televizí bude nutná změna zvukového výstupu. Viz popis níže. / Na některých TV je potřebná změna nastavení zvukového výstupu. Pozrite si opis nižšie. / Anumite televizoare trebuie să modifice setarea pentru ieșirea de sunet. Consultați descrierea de mai jos. / Niektóre telewizory wymagają zmiany ustawienia wyjścia dźwięku. Patrz opis poniżej.

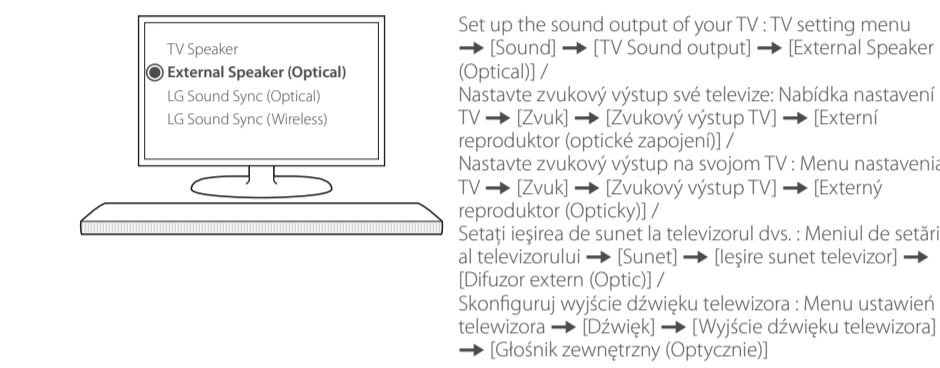

Details of TV setting menu vary depending on the manufacturers or models of your TV. / Údaje v nabídce nastavení televize se mohou lišit v závislosti na výrobci či modelu vaší televize. / Detalii menu nastavenia TV sa lišia v závislosti od výrobcov alebo modelov vášho TV. / Detaliile meniului de setări al televizorului depind de producătorul sau de modelul televizorului dvs. / Menu ustawień telewizora różni się w zależności od producenta oraz modelu.



LG Sound Sync

LG Sound Sync / LG Sound Sync / LG Sound Sync / LG Sound Sync

LG Sound Sync enables you to control some functions of this unit by a remote control of your LG TV. Controllable functions are volume up/down and mute. Make sure that your TV has LG Sound Sync logo as shown above. / System LG Sound Sync umožňuje ovládnutí určitých funkcí přístroje pomocí dálkového ovladače od LG TV. Lze ovládat funkce zesílení/zeslabení a ztláčení zvuku. Přesvědčte se, zda vaše televize disponuje výše uvedeným logem systému LG Sound Sync. / Funkcia LG Sound Sync vám umožní ovládať niektoré funkcie tejto jednotky diaľkovým ovládačom vášho LG TV. Funkcie, ktoré možno ovládať, sú zvýšenie/zníženie hlasitosti a vypnutie zvuku. Skontrolujte, či má váš TV logo LG Sound Sync, ako je znázornené vyššie. / LG Sound Sync vă permite să controlați anumite funcții ale acesteia unități prin intermediul telecomenzii televizorului dvs. LG. Funcțiile care pot fi controlate sunt creșterea/scăderea volumului sau dezactivarea sunetului. Asigurați-vă că televizorul dvs. are sigla LG Sound Sync după cum se indică mai sus. / LG Sound Sync pozwala sterować niektórymi funkcjami tego urządzenia za pomocą pilota do telewizora LG. Funkcje, które można kontrolować to głośność oraz wyciszenie. Upewnij się, że na telewizorze jest logo LG Sound Sync, takie jak pokazano powyżej.

Optical / Optické zapojení / Optický / Optic / Optyczne

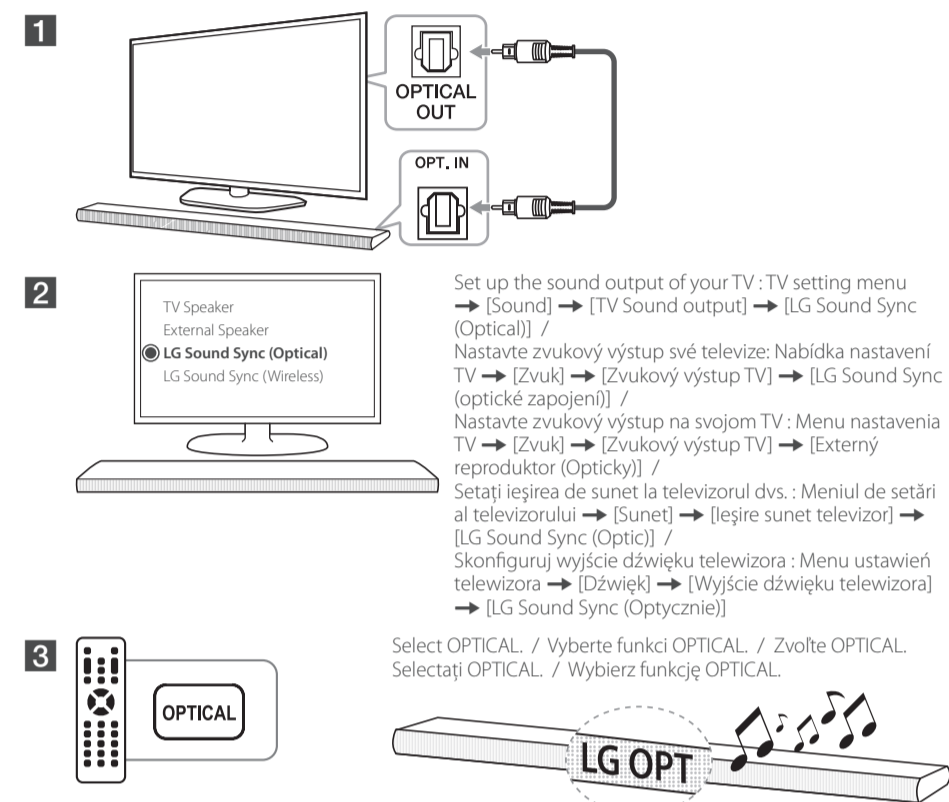

How to affix the Ferrite Core (Optional)

Jak připojit feritové jádro (volitelné) / Ako pripojiť feritové jádro (Voliteľné) / Cum să anexați miezul de ferită (Opțional) / Mocowanie filtra ferrytowego (opcja)

You may need to attach Ferrite core in order to reduce or eliminate any electrical interference. / Abyste snížili nebo odstranili jakékoli elektrické rušení, může být nutné připevnit feritové jádro. / Aby ste obmedzili alebo odstránili akékoľvek elektrické rušenie, je možné, že budete musieť pripojiť feritové jádro. / Este posibil să fie nevoie să atașați miezul de ferită pentru a reduce sau pentru a elimina orice interferență electrică. / Može być konieczne zamontowanie filtra ferrytowego w celu zredukowania lub wyeliminowania wszelkich zakłóceń elektrycznych.

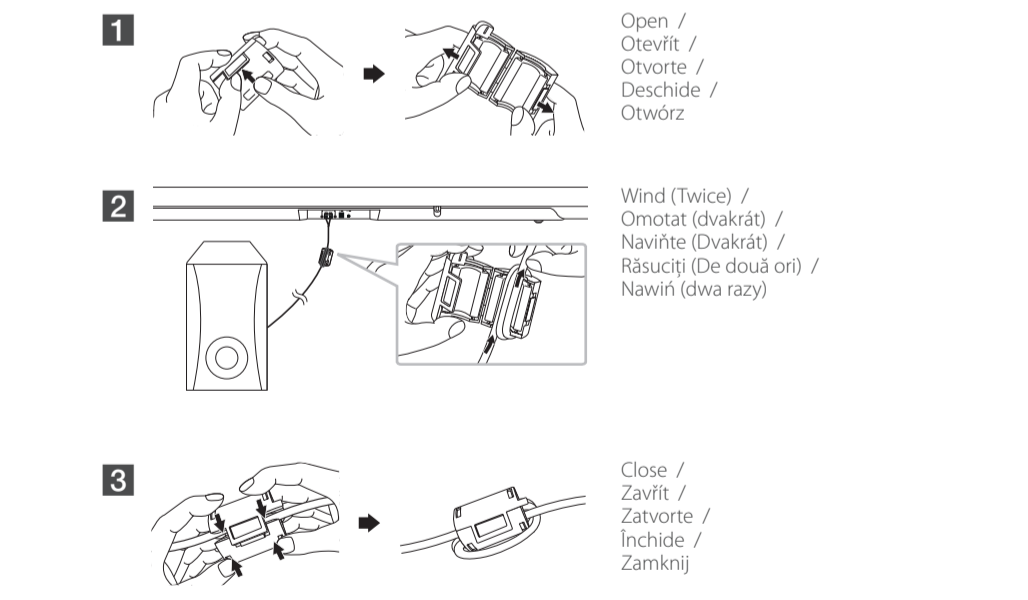

Using External device

Použití externího zařízení / Používanie externého zariadenia. / Utilizarea dispozitivului extern / Korzystanie z urządzenia zewnętrznego

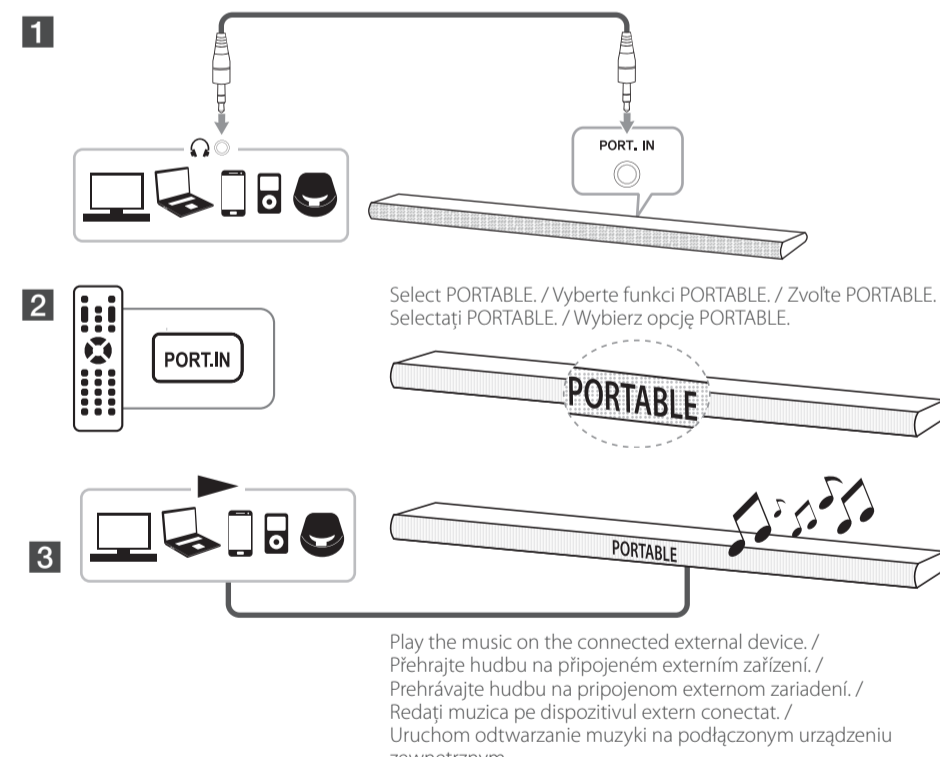

Using BLUETOOTH®

Používání BLUETOOTH® / Používanie BLUETOOTH®. / Utilizarea BLUETOOTH® / Korzystanie z BLUETOOTH®

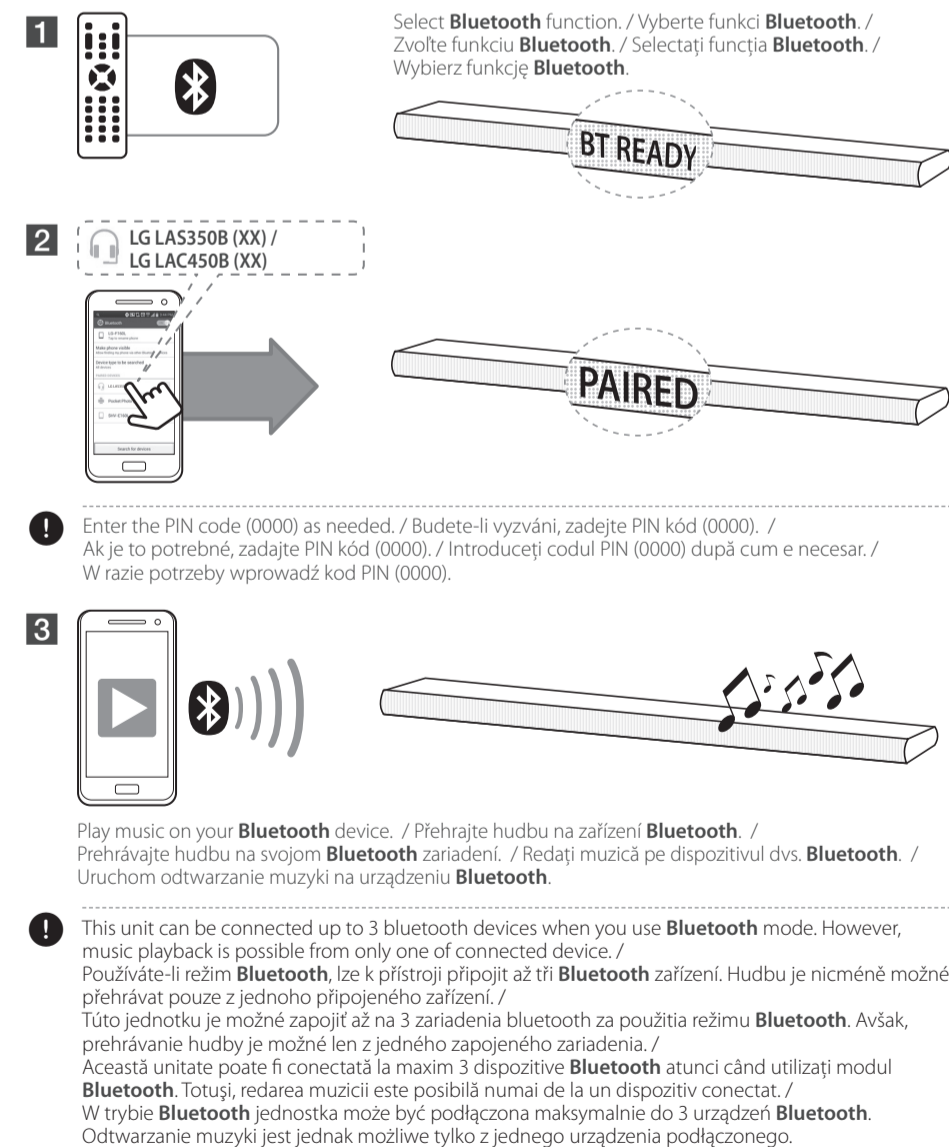

Wireless / Bezdrátové zapojení / Bezdrtovo / Wireless / Bezprzewodowo

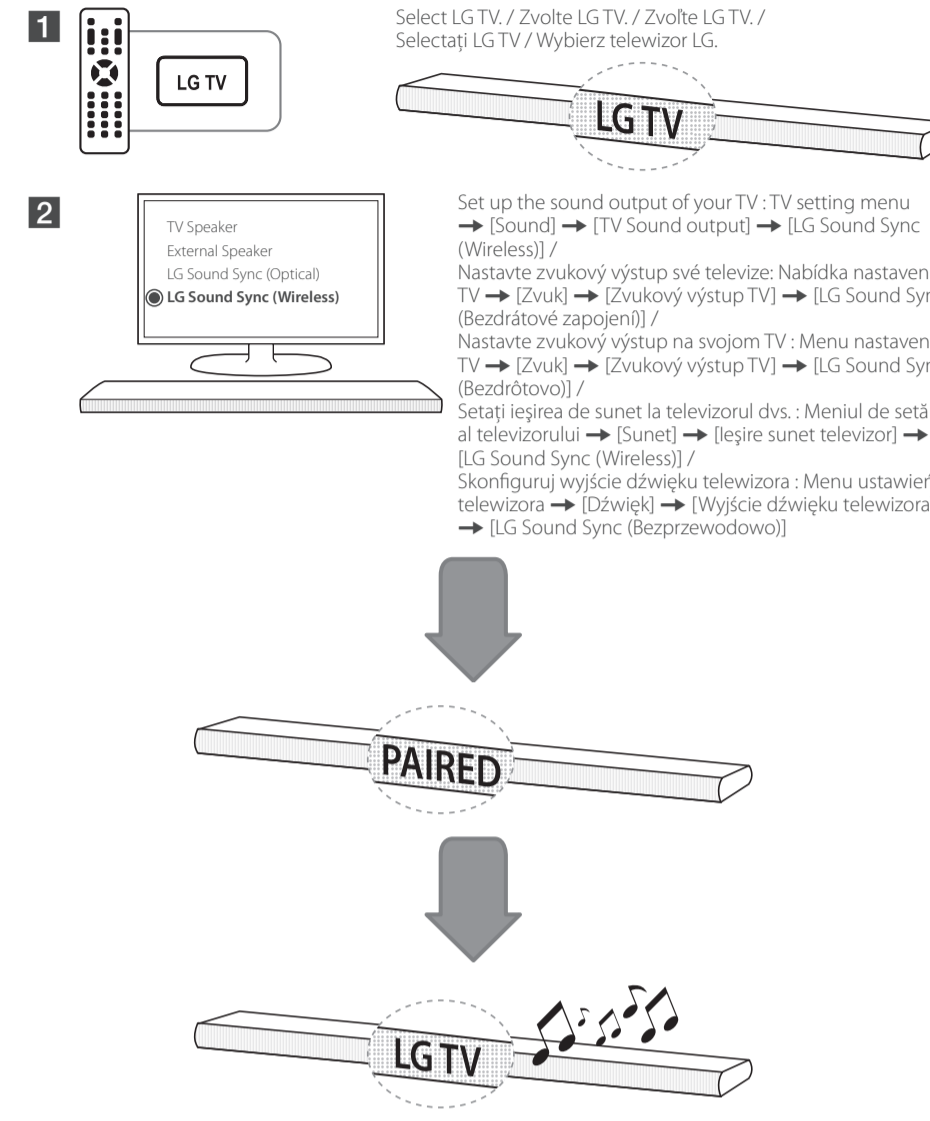

Using "Music Flow Bluetooth" App

Používání aplikace „Music Flow Bluetooth“ / Používanie aplikácie „Music Flow Bluetooth“ / Utilizarea aplicației „Music Flow Bluetooth“ / Korzystanie z aplikacji „Music Flow Bluetooth“

To use this unit more comfortably, install "Music Flow Bluetooth" on your Bluetooth devices. Select a way of installation (● or ●). / Chcete-li, aby bylo používání přístroje pohodlnější, nainstalujte si na svá zařízení Bluetooth aplikaci „Music Flow Bluetooth“. Vyberte způsob instalace (● nebo ●). / Pre pohodlnejšie používanie jednotky si na svoje Bluetooth zariadenia nainštalujte aplikáciu „Music Flow Bluetooth“. Zvoľte spôsob inštalácie (● alebo ●). / Pentru a utiliza această unitate într-un mod mai confortabil, instalați „Music Flow Bluetooth“ pe dispozitivele dvs. Bluetooth. Selectați un mod de instalare (● sau ●). / Aby korzystać z jednostki bardziej komfortowo, zainstaluj na urządzeniach Bluetooth aplikację „Music Flow Bluetooth“. Wybierz sposób instalacji (● lub ●).





Using your TV remote control

Používání dálkového ovladače TV / Použitie diaľkového ovládača vášho TV / Utilizarea telecomenzii / Korzystanie z pilota telewizora

You can control some functions of this unit by your TV remote control even in other company's product. Controllable functions are volume up/down and mute. / Některé funkce přístroje můžete ovládat dálkovým televizním ovladačem, a to dokonce i od jiného výrobce. Lze ovládat funkce zesílení/zeslabení a ztišení zvuku. / Niektoré funkcie jednotky môžete ovládať pomocou diaľkového ovládača svojho TV, dokonca aj keď je to produkt inej spoločnosti. Funkcie, ktoré možno ovládať, sú zvýšenie/zníženie hlasitosti a vypnutie zvuku. / Puteți controla unele funcții ale acestei unități chiar și cu telecomenzi de la alți producători. Funcțiile care pot fi controlate sunt creșterea/scăderea volumului sau dezactivarea sunetului. / Možeteš sterovať niektorými funkciami tego urządzenia za pomocą pilota do swojego telewizora nawet jeżeli jest to produkt innej firmy. Funkcje, które można kontrolować to głośność oraz wyciszenie.

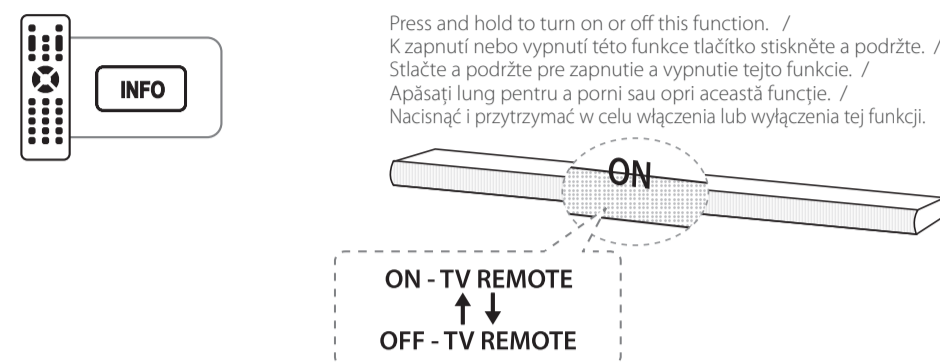

Supported TV brands / Podporované značky televízií / Podporované značky TV / Márci de televizor acceptate / Obsługiwane marki telewizorów

| | | | | | | | |
|----|-----------|---------|---------|-------|------|---------|-------|
| LG | Panasonic | Philips | Samsung | Sharp | Sony | Toshiba | Vizio |
|----|-----------|---------|---------|-------|------|---------|-------|

Make sure that the sound output of your TV is set to [External speaker]. / Přesvědčte se, že je výstup na televizi nastaven na [Externí reproduktor]. / Skontrolujte, či je zvukový výstup vášho TV nastavený na [Externý reproduktor]. / Asigurați-vă că ieșirea de sunet a televizorului dvs. este setată la [Difuzor extern]. / Upewnij się, że wyjście dźwięku telewizora ustawione jest na [Głośnik zewnętrzny]

Depending on the remote control, this function may not work well. / U některých ovladačů nemusí tato funkce dobře fungovat. / Táto funkcia nemusí fungovať správne v závislosti od diaľkového ovládania. / În funcție de telecomandă, este posibil ca această funcție să nu opereze corespunzător. / W zależności od pilota, funkcja ta może nie działać prawidłowo.



Auto power On/Off

Automatické zapínání/vypínání / Zapnutie/vypnutie funkcie automatického napájania / Pornire/oprire automată / Automatische wł./wyl. zasilania

This unit automatically turns on by an input source : Optical, LG TV or Bluetooth. / Přístroj se automaticky zapíná pomocí zdroje vstupu: optický vstup, LG TV nebo Bluetooth. / Jednotka sa automaticky zapne pomocou vstupného zdroja : Optický, LG TV alebo Bluetooth. / Această unitate pornește automat de la o sursă de intrare : Optical, LG TV sau Bluetooth. / Urządzenie to jest włączane automatycznie poprzez źródło wejściowe : Optyczne, telewizor LG lub Bluetooth.

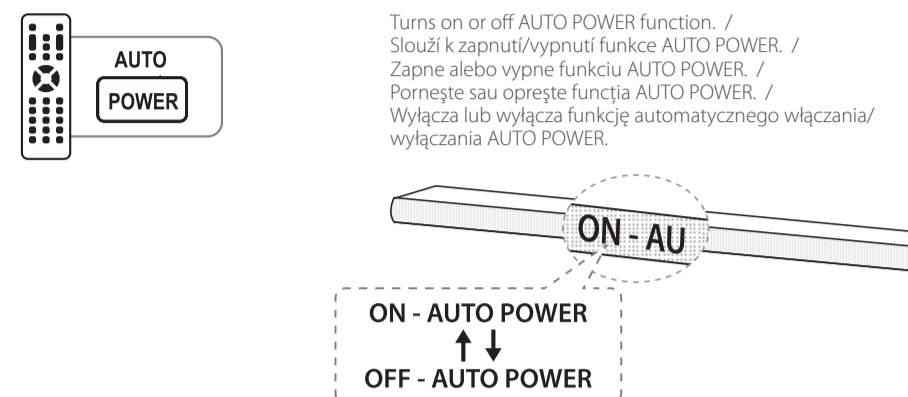

Additional Feature

Dodatečná funkce / Dodatčne vlastnosti / Funcții suplimentare / Funkcje dodatkowe

Adjusts sound level of Treble or Bass. / Upraví úroveň výšek a basů. / Nastaví hladinu zvuku výšek alebo basov. / Reglajți nivelul sunetului pentru înalte sau Joase. / Ustawianie poziomu dźwięku dla tonów wysokich lub niskich.

Adjusts sound level of Sub-woofer. / Upraví úroveň subwooferu. / Nastaví hladinu zvuku subwoofera. / Reglajți nivelul sunetului pentru Sub-woofer. / Ustawianie poziomu dźwięku dla Subwoofera.

Synchronizes the audio and video. (0 to 300 ms) / Slouží k synchronizaci zvuku a videa. (0 až 300 ms) / Sincronizuje audio a video. (0 až 300 ms) / Sincronizează audio și video. (de la 0 la 300 ms) / Synchronizacja dźwięku i obrazu. (0 do 300 ms)

Turn down the volume when you watch the movie at night. / Zeslabte hlasitost při nočním sledování filmů. / Keď pozeráte filmy v noci, znížte hlasitosť. / Scade volumul atunci când vizionați un film pe timpul nopții. / Zmniejszenie głośności podczas oglądania filmu w nocy.

Replaces battery / Wymiana baterii / Wymiana baterie / Înlocuirea bateriilor / Wymiana baterii



Auto Function Change

Automatická změna funkce / Automatická zmena funkcie / Modificarea funcțiilor automate / Automatische zmianna funkcji

This unit recognizes input signals such as optical, Bluetooth and LG TV and then changes suitable function automatically. / Přístroj rozpoznává signály vstupu, jako je optický vstup, Bluetooth a LG TV, a následně provede automatickou změnu příslušné funkce. / Táto jednotka podporuje vstupné signály, akými sú optický signál, Bluetooth a LG TV, a následne automaticky zmení príslušnú funkciu. / Această unitate recunoaște semnalele de intrare precum cele optice, Bluetooth și LG TV iar apoi schimbă automat funcția corespunzătoare. / Urządzenie to rozpoznaje sygnały wejściowe takie jak optyczne, Bluetooth oraz telewizora LG i automatycznie zmienia odpowiednie funkcje.

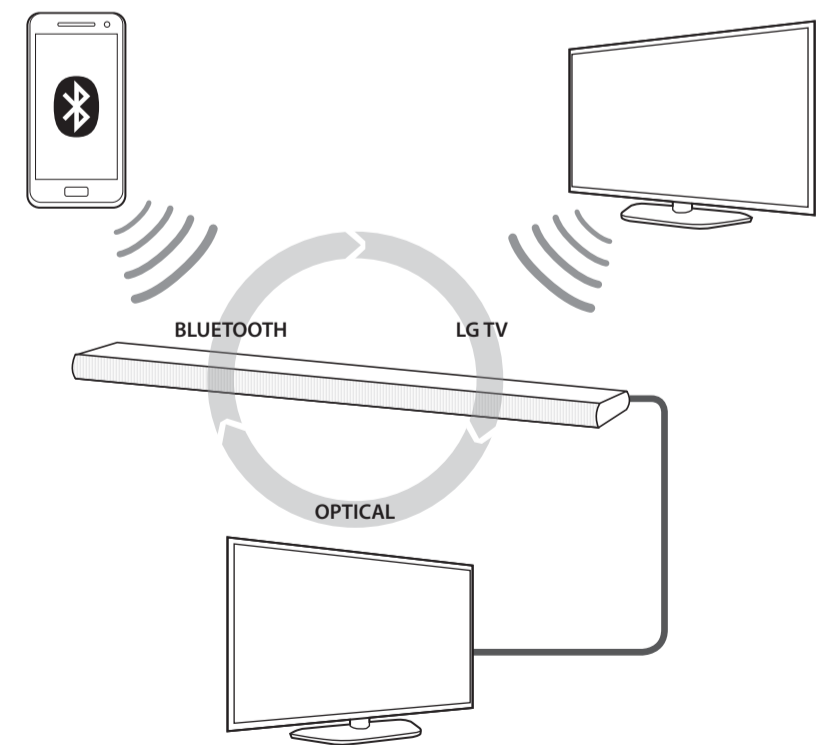

Installation

Montáž / Inštalácia / Instalare / Instalacja

1. Mounting the unit to a wall bracket.

2. WALL BRACKET INSTALL GUIDE

3. Screws and wall plugs are not supplied. / Šrouby a hmoždinky nejsou součástí dodávky. / Skrutky a elektrické zásvuky nie sú dodávané. / Șuruburile și fișele de perete nu sunt furnizate. / Śruby oraz kołki nie są dostarczone.

4. Screws and wall plugs are not supplied. / Šrouby a hmoždinky nejsou součástí dodávky. / Skrutky a elektrické zásvuky nie sú dodávané. / Șuruburile și fișele de perete nu sunt furnizate. / Śruby oraz kołki nie są dostarczone.

5. Screws and wall plugs are not supplied. / Šrouby a hmoždinky nejsou součástí dodávky. / Skrutky a elektrické zásvuky nie sú dodávané. / Șuruburile și fișele de perete nu sunt furnizate. / Śruby oraz kołki nie są dostarczone.

If your TV is not a wall-mountable, you do not have to use wall brackets. Just put the unit in front of your TV. / Jeśli nie ma telewizor ścienny, nie musisz używać wsporników ściennych. Można położyć urządzenie z przodu telewizora.



Installing cover foot

Montáž krycí patky / Inštalácia krycej patky / Instalarea piciorușelor de protecție / Zakładanie osłon nóżek

You can adjust height of the unit by using cover foot. (Foot height : 17 mm) / Výšku přístroje lze upravit pomocí krycí patky. (Výška patky: 17 mm) / Použitím krycej patky môžete upraviť výšku jednotky. (Výška patky: 17 mm) / Pozażenie regła ináltimea unității, utilizând piciorușele de protecție. (Înlățimea picioruș : 17 mm) / Można wyregulować wysokość urządzenia przy pomocy osłon nóżek. (Wysokość nóżek : 17 mm)

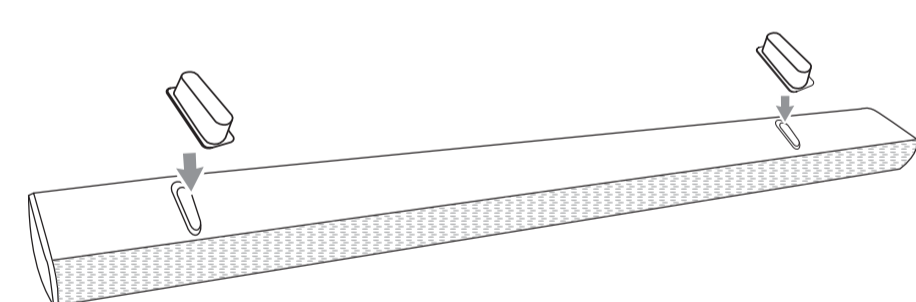

Additional Information

Doplňkové informace / Dodatčné informácie / Informații suplimentare / Informacje dodatkowe

| | | |
|-----------|-------|-----|
| Bluetooth | Codec | SBC |
|-----------|-------|-----|

How to disconnect the wireless network connection or the wireless device - Set up the AUTO POWER ON/OFF function to off and turn off the unit. / Jak se odpojit bezdrôtové síťové připojení nebo bezdrôtového zařízení. - Pro vypnutí přístroje nastavte funkci AUTO POWER ON/OFF na vypnuto. / Ako odpojiť bezdrôtové síťové pripojenie alebo bezdrôtové zariadenie - Nastavte funkciu AUTO POWER ON/OFF do polohy vypnúť a vypnite jednotku. / Cum se deconectează rețeaua wireless sau dispozitivul wireless - Setati funcția AUTO POWER ON/OFF la opriť și opriți unitatea. / Jak rozłączyć połączenie z siecią bezprzewodową lub urządzenie bezprzewodowe - Wyłącz funkcję AUTO POWER ON/OFF i wyłącz urządzenie.



Specification

Technické údaje / Špecifikácia / Specificații / Specyfikacja

| | | | |
|------------------------|--|--|---|
| Power requirements | Refer to main label on the unit. | ROMÂNĂ | Consultați eticheta principală a aparatului. |
| Power consumption | Refer to main label on the unit. | Consultați eticheta principală a aparatului. | Consultați eticheta principală a aparatului. |
| Amplifier Total output | Networked standby : 0.5 W (If all network ports are activated) | Consum de electricitate | În așteptare cu conectare la rețea : 0,5 W (dacă toate porturile de rețea sunt activate.) |
| | 120 W | leșire Amplificator total | 120 W |

NOTICE: For Product Identification and Compliance/Safety labeling information please refer to Main Label on the bottom of Unit. Design and specifications are subject to change without notice.

| | | | | |
|--------------------------|--|---------------------------|--|-----------------------------------|
| Príkon | Viz hlavní štítek na přístroji. | POLSKI | Zasilanie | Patrz główna naklejka urządzenia. |
| Spotřeba | Viz hlavní štítek na přístroji. | Pobór mocy | Gotowość sieciowa : 0,5 W (Jeżeli wszystkie porty sieciowe są aktywowane.) | |
| Celkový výkon zesilovače | Síťový pohotovostní režim : 0,5 W (Jsou-li aktivovány všechny síťové porty.) | Moc całkowita wzmacniacza | 120 W | |

UPOZORNĚNÍ : Údaje z identifikačního štítku výrobku, bezpečnostního štítku/štítku shody najdete na hlavním štítku na spodní straně přístroje. Provedení a technické údaje podléhají změnám bez předchozího upozornění.

| | | | |
|--------------------------|---|------------|--|
| Požadavky na napájení | Pozrite si hlavný štítok na jednotke. | SLOVENČINA | |
| Spotřeba energie | Pozrite si hlavný štítok na jednotke. Síťový pohotovostní režim : 0,5 W (Ak sú aktivované všetky síťové porty.) | | |
| Celkový výkon zesilovača | 120 W | | |

POZNÁMKA : Pre identifikáciu produktu a informácie o zhode/bezpečnostnom značení si pozrite hlavný štítok na spodnej strane jednotky. Dizajn a špecifikácie podliehajú zmenám bez upozornenia.

Sound Bar

Model : LAS350B
LAC450B

ENGLISH | SIMPLE MANUAL (2 of 2)

To view the instructions of advanced features, visit <http://www.lg.com> and then download Owner's Manual. Some of the content in this manual may differ from your unit.

ČEŠTINA | STRUČNÝ NÁVOD (2/2)

Pokyny k pokročilým funkcím najdete v návodu k obsluze, který si můžete stáhnout na adrese <http://www.lg.com>. Část obsahu tohoto návodu se nemusí vztahovat k vašemu přístroji.

SLOVENČINA | JEDNODUCHÝ MANUÁL (2 z 2)

Pre nahliadnutie do pokynov týkajúcich sa pokročilých vlastností navštívte internetovú stránku <http://www.lg.com> a prevezmite si Príručku používateľa. Časť obsahu tejto príručky sa môže líšiť od vašej jednotky.

ROMÂNĂ | MANUAL SIMPLU (2 din 2)

Pentru a vizualiza instrucțiunile pentru funcțiile avansate, vizitați <http://www.lg.com> iar apoi descărcați Manualul proprietarului. O parte din conținutul acestui manual poate diferi față de unitatea dvs.

POLSKI | INSTRUKCJA UPROSZCZONA (2 z 2)

Aby przejrzeć opis dla funkcji zaawansowanych proszę odwiedzić stronę <http://www.lg.com> i pobrać instrukcję obsługi. Niektóre treści zawarte w tej instrukcji mogą się różnić od urządzenia rzeczywistego.



MFL69181485

www.lg.com

Declaration of Conformity

CE 1588

Hereby, LG Electronics European Shared Service Center B.V., declares that this Sound Bar is compliant with the essential requirements and other relevant provisions of Directive 1999/5/EC. The complete Declaration of Conformity may be requested through the following postal address:

LG Electronics European Shared Service Center B.V.
European Standard Team
Krijgsman 1
1186 DM Amstelveen
The Netherlands

or can be requested at our dedicated DoC website:

<http://www.lg.com/global/support/cedoc/cedoc#>

This device is a 2.4 GHz wideband transmission system, intended for use in all EU member states and EFTA countries.

Prohlášení o shodě

CE 1588

Společnost LG Electronics European Shared Service Center B.V. tímto prohlašuje, že tento Sound Bar je ve shodě se základními požadavky a příslušnými ustanoveními směrnice 1999/5/ES. Plně znění prohlášení o shodě může být vyžádáno na uvedené poštovní adrese:

LG Electronics European Shared Service Center B.V.
European Standard Team
Krijgsman 1
1186 DM Amstelveen
The Netherlands

nebo lze vyžádat na našem specializovaném portálu prohlášení o shodě:

<http://www.lg.com/global/support/cedoc/cedoc#>

Toto zařízení je 2,4GHz širokopásmový přenosový systém určený k použití ve všech členských státech EU a ESVO.

Vyhlasenie o zhode

CE 1588

Spoločnosť LG Electronics European Shared Service Center B.V. týmto vyhlasuje, že tento Sound Bar je v súlade so základnými požiadavkami a ďalšími relevantnými ustanoveniami Smernice č. 1999/5/ES. Úplné znenie Vyhlásenia o zhode si môžete vyžiadať na nasledujúcej poštovej adrese:

LG Electronics European Shared Service Center B.V.
European Standard Team
Krijgsman 1
1186 DM Amstelveen
The Netherlands

alebo si ho môžete vyžiadať na špeciálnej webovej stránke DoC:

<http://www.lg.com/global/support/cedoc/cedoc#>

Toto zariadenie je 2,4 GHz širokopásmovým prenosovým systémom, ktoré je určené na použitie vo všetkých členských štátoch EÚ a v krajinách EFTA.

Declarație de Conformitate

CE 1588

Prin aceasta, LG Electronics European Shared Service Center B.V. declară că acest Sound Bar îndeplinește cerințele esențiale și alte prevederi relevante ale Directivei 1999/5/EC. Declarația de Conformitate integrală poate fi solicitată la următoarea adresă poștală:

LG Electronics European Shared Service Center B.V.
European Standard Team
Krijgsman 1
1186 DM Amstelveen
The Netherlands

sau poate fi solicitată de pe site-ul nostru dedicat DoC:

<http://www.lg.com/global/support/cedoc/cedoc#>

Acest dispozitiv este un sistem de transmisie de bandă largă 2,4 GHz, destinat utilizării în toate statele UE și țările EFTA.

Deklaracja zgodności

CE 1588

Niniejszym LG Electronics European Shared Service Center B.V. deklaruje, że urządzenie Panel dźwiękowy jest zgodne z wymaganiami oraz innymi stosownymi postanowieniami Dyrektywy 1999/5/EC. Kompletną Deklarację zgodności można zażądać pod następującym adresem pocztowym:

LG Electronics European Shared Service Center B.V.
European Standard Team
Krijgsman 1
1186 DM Amstelveen
The Netherlands

lub można o nią poprosić na naszej specjalnej stronie internetowej DoC:

<http://www.lg.com/global/support/cedoc/cedoc#>

Urządzenie to wykorzystuje łączność szerokopasmową 2,4 GHz i przeznaczona jest do użytkowania we wszystkich krajach członkowskich UE oraz EFTA.



Installation Montáž / Inštalácia / Instalare / Instalacja

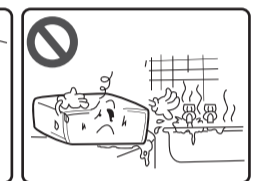
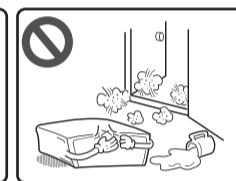
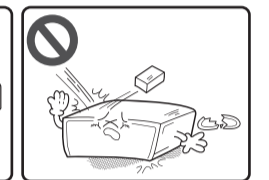
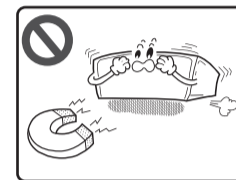
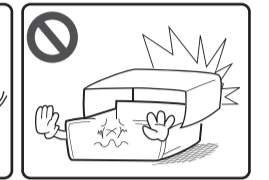
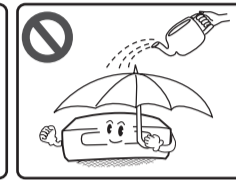
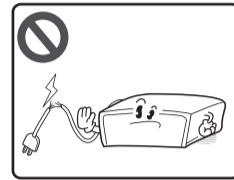
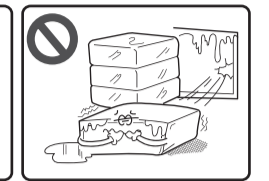
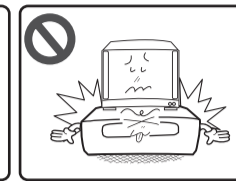
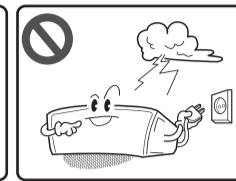
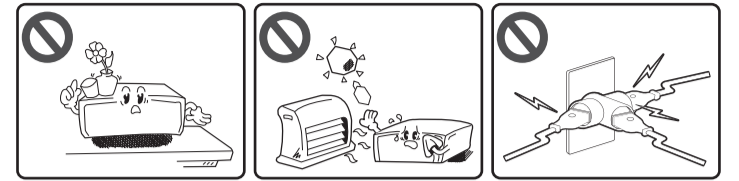

NOTICE for using this Unit

LG Sound Sync

- For specific information of operating, refer to the instruction manual of your TV.
- When the connections failed, make sure of the conditions of this unit and your TV : power, function and cable connection.
- The amount of time to turn off this unit is different depending on your TV when you set AUTO POWER function to ON.

Auto power On/Off

- Depending on the connected device, this function may not operate.
- If you turned off the unit directly, it cannot be turned on automatically by AUTO POWER function. However the unit can be turned on by AUTO POWER function when optical signal comes in after 5 seconds of no signal.
- After the unit is turned on by AUTO POWER function, it will be automatically turned off if there is no signal for a certain period of time from the TV connected by LG Sound Sync (Optical/Wireless).

Auto Function Change

- When Auto Function Change does not work properly, turn off the external device and then turn on the device after 5 seconds.

Using BLUETOOTH®

- Sound quality may become lower or disconnected depending on the distance, interference or obstacles.
- Depending on the type of the device, you may not be able to use the Bluetooth function.
- The multi pairing connection is only supported on Android or iOS devices. (Multi pairing connection may not be supported depending on the connected device specifications.)
- Removable/detachable Bluetooth device (Ex : Dongle etc.) doesn't support multi pairing.

Using "Music Flow Bluetooth" App

- Android O/S : Ver 4.0.3 (or later)
- If you want to get more information to operate, tap [Setting] and turn on the User guide.

UPOZORNĚNÍ pro použití tohoto přístroje

LG Sound Sync

- Konkrétní informace o provozu najdete v návodu k obsluze vašeho televizoru.
- Pokud připojení selhalo, zkontrolujte stav přístroje a vašeho televizoru: napájení, funkce a kabelové připojení.
- Když je funkce AUTO POWER ON (zapnuta), doba vypínání tohoto přístroje se různí podle typu televize.

Automatické Zapnutí/Vypnutí

- V závislosti na připojeném zařízení tato funkce nemusí být k dispozici.
- Pokud provedete přímé vypnutí přístroje, nelze jej již dále automaticky zapínat pomocí funkce AUTO POWER. Přístroj lze však stále zapnout pomocí funkce AUTO POWER, pokud je 5 sekund po nepřítomnosti signálu na jeho vstup přiveden optický signál.
- Jestliže jednotka byla zapnuta pomocí funkce AUTO POWER, vypne se automaticky v případě, že po určitou dobu není k dispozici signál z TV, která je připojena pomocí funkce LG Zvuková synchronizace (Optický/Bezdrátově).

Změna automatické funkce

- Když automatická změna funkce nepracuje správně, vypněte externí zařízení, a poté zařízení po 5 sekundách znovu zapněte.



OBSERVAȚIE privind utilizarea acestei unități

LG Sound Sync

- Pentru informații specifice referitoare la modul de utilizare vă rugăm consultați ghidul de utilizare al televizorului dvs.
- În cazul eșuării conexiunilor, verificați următoarele la unitate și la televizorul dvs.: alimentarea, funcționarea și cablurile conectate.
- Timpul de oprire al acestei unități poate fi diferit în funcție de televizorul dvs. atunci când setați funcția de AUTO POWER pe modul activat.

AUTO POWER pornit/oprit

- În funcție de dispozitivul conectat, este posibil ca această funcție să fie inactivă.
- Dacă opriți direct aparatul, acesta nu poate fi repornit automat prin funcția AUTO POWER. Oricum, aparatul poate fi pornit prin funcția AUTO POWER când semnalul optic apare la 5 secunde de lipsă semnal.
- După ce unitatea este pornită prin funcția AUTO POWER, va fi oprită automat dacă nu există semnal o anumită perioadă de timp de la televizorul conectat prin LG Sound Sync (Optic/Wireless).

Comutarea automată a funcției

- În cazul în care Auto Function Change nu funcționează corespunzător, opriți dispozitivul extern, și reporniți-l după 5 secunde.

Používání funkce BLUETOOTH®

- Kvalita zvuku může být nižší nebo dojít k odpojení v závislosti na vzdálenosti, rušení nebo překážkách.
- V závislosti na typu zařízení nemusí být funkce **Bluetooth** k dispozici.
- Párování s více přístroji je podporováno pouze v případě zařízení se systémem Android či iOS. (Párování s více přístroji nemusí být v závislosti na parametrech připojeného zařízení podporováno.)
- Vyjímatelná/snímatelná zařízení **Bluetooth** (např. dongle atd.) nepodporují párování s více zařízeními.

Používání aplikace „Music Flow Bluetooth“

- Android O/S: Verze 4.0.3 (nebo novější)
- Budete-li se chtít dozvědět podrobnosti o provozu zařízení, klepněte na tlačítko [Nastavení] a spusťte uživatelskou příručku.

UPOZORNENIE týkajúce sa používania tejto jednotky

LG Sound Sync

- Špecifické informácie o obsluhu nájdete v návode na obsluhu svojho televizora.
- Pri poruche pripojení skontrolujte stav tejto jednotky a svojho televizora: napájanie, fungovanie a pripojenie káblov.
- Čas na vypnutie tejto jednotky je odlišný v závislosti od vášho TV, keď nastavíte funkciu AUTO POWER na ON (Zapnuté).

Zapnutie/vypnutie funkcie Auto power

- V závislosti od pripojeného zariadenia nemusí táto funkcia fungovať.
- Ak ste jednotku vypli priamo, nedá sa zapnúť automaticky pomocou funkcie AUTO POWER. Zariadenie je však možné zapnúť pomocou funkcie AUTO POWER, keď sa optický signál obnoví po 5 sekundách bez signálu.
- Ak bola jednotka zapnutá pomocou funkcie AUTO POWER, vypne sa automaticky v prípade, že po určitú časovú dobu nie je k dispozícii signál z televízora pripojeného pomocou LG Sound Sync (optická/bezdrôtová sieť).

Automatická zmena funkcie

- Ak Automatická zmena funkcie nefunguje správne, vypnite externé zariadenie a po 5 sekundách ho znova zapnite.



UWAGI dotyczące używania Urządzenia

LG Sound Sync

- Dla szczegółowych informacji dotyczących obsługi, sprawdź instrukcję obsługi swojego telewizora.
- Jeżeli połączenie nie powiedzie się, sprawdź zasilanie, funkcje oraz podłączenie przewodów urządzenia oraz telewizora.
- Po uruchomieniu funkcji AUTO POWER czas potrzebny, aby wyłączyć to urządzenie różni się w zależności od telewizora.

Automatyczne Wł./Wył. zasilania

- Funkcja ta może nie działać w zależności od podłączonego urządzenia.
- Jeżeli wyłączysz urządzenie bezpośrednio, nie może ono być włączone automatycznie przez funkcję AUTO POWER. Jednakże urządzenie może być włączone przez funkcję AUTO POWER, gdy sygnał optyczny dojdzie po 5 sekundach braku sygnału.
- Po tym jak urządzenie zostało włączone przy pomocy funkcji AUTO POWER, zostanie automatycznie wyłączone, jeżeli przez pewien okres czasu nie będzie sygnału z telewizora podłączonego przy pomocy LG Sound Sync (Optycznie/Bezprzewodowo).

Automatyczna Zmiana Funkcji

- Jeżeli Automatyczna Zmiana Funkcji nie działa prawidłowo, wyłącz urządzenie zewnętrzne i włącz je ponownie po 5 sekundach.

Používanie rozhrania BLUETOOTH®

- V závislosti na vzdialenosti, rušení alebo prekážkach môže dôjsť ku zníženiu kvality zvuku alebo k odpojeniu.
- V závislosti od typu zariadenia sa funkcia rozhrania **Bluetooth** možno nebude dať použiť.
- Viacnásobné párovacie spojenie je podporované len na zariadeniach Android alebo iOS. (Viacnásobné párovacie spojenie nemusí byť podporované v závislosti od špecifikácií pripojeného zariadenia.)
- Odstrániteľné/odpojiteľné **Bluetooth** zariadenie (napr. dongle atď.) nepodporuje viacnásobné párovanie.

Použitie aplikácie „Music Flow Bluetooth“

- OS Android: Ver 4.0.3 (alebo novšia)
- Ak potrebujete viac informácií o používaní, ťuknite na [Nastavenie] a zapnite používateľskú príručku.



| |
|---|
| <p>Używanie BLUETOOTH®</p> <ul style="list-style-type: none">Jakość dźwięku może ulec pogorszeniu lub może on zostać rozłączony, w zależności od odległości, zakłóceń lub przeszkód. W zależności od typu urządzenia, w niektórych przypadkach użycie funkcji Bluetooth może okazać się niemożliwe. Multi parowanie jest obsługiwane tylko przez urządzenia Android lub iOS. (Multi parowanie może nie być obsługiwane w zależności od specyfikacji podłączonego urządzenia.) Usuwane/zdejmowane urządzenie Bluetooth (np.: dongle itp.) nie obsługuje multi parowania. |
| <p>Korzystanie z aplikacji “Music Flow Bluetooth”</p> <ul style="list-style-type: none">System Operacyjny Android : Wersja 4.0.3 (lub późniejsza) Aby uzyskać szczegóły dotyczące obsługi, naciśnij [Ustawienia] oraz uruchom instrukcję obsługi. |