

ΕΓΧΕΙΡΙΔΙΟ ΚΑΤΟΧΟΥ
ΚΑΙ ΕΓΚΑΤΑΣΤΑΣΗΣ

ΚΛΙΜΑΤΙΣΤΙΚΟ

Διαβάστε το παρόν εγχειρίδιο εγκατάστασης πλήρως προτού εγκαταστήσετε το προϊόν.

Οι εργασίες εγκατάστασης πρέπει να πραγματοποιούνται σύμφωνα με τα εθνικά πρότυπα καλωδιώσεων και μόνο από εγκεκριμένο προσωπικό.

Ο εξοπλισμός αυτός πρέπει να είναι εφοδιασμένος με αγωγό τροφοδοσίας σύμφωνα με τον εθνικό κανονισμό.

PDI (PDI Premium)
PQNUD1S40

Μετάφραση των πρωτότυπων οδηγιών

ΟΔΗΓΙΕΣ ΑΣΦΑΛΕΙΑΣ

Οι παρακάτω οδηγίες ασφαλείας προορίζονται για να αποτραπούν απρόβλεπτοι κίνδυνοι ή βλάβη από μη ασφαλή ή λανθασμένη λειτουργία του προϊόντος.

Οι οδηγίες χωρίζονται σε 'ΠΡΟΕΙΔΟΠΟΙΗΣΗ' και 'ΠΡΟΣΟΧΗ' όπως περιγράφεται παρακάτω.

 Το σύμβολο αυτό εμφανίζεται για να υποδείξει ζητήματα και λειτουργίες που μπορεί να προκαλέσουν κίνδυνο. Διαβάστε το τμήμα με αυτό το σύμβολο προσεκτικά και ακολουθήστε τις οδηγίες ούτως ώστε να αποτραπεί κίνδυνος.

ΠΡΟΕΙΔΟΠΟΙΗΣΗ

Η ένδειξη αυτή υποδεικνύει ότι η μη τήρηση των οδηγιών μπορεί να προκαλέσει σοβαρό τραυματισμό ή θάνατο.

ΠΡΟΣΟΧΗ

Η ένδειξη αυτή υποδεικνύει ότι η μη τήρηση των οδηγιών μπορεί να προκαλέσει μικροτραυματισμό ή ζημιά στο προϊόν.

ΠΡΟΕΙΔΟΠΟΙΗΣΗ

Εγκατάσταση

- Για επανεγκατάσταση του προϊόντος, επικοινωνήστε με την αντιπροσωπία από όπου αγοράσατε το προϊόν ή κάποιο κέντρο σέρβις, για επανεγκατάσταση.
 - Η εγκατάσταση του προϊόντος από μη εξουσιοδοτημένο άτομο ενδέχεται να αποτελέσει αιτία πυρκαγιάς, ηλεκτροπληξίας, έκρηξης, τραυματισμού ή δυσλειτουργίας του προϊόντος.
- Μην συστρέφετε και μην προκαλείτε ζημιές στο καλώδιο ρεύματος.
 - Ενδέχεται να προκληθεί πυρκαγιά ή ηλεκτροπληξία.
- Για ηλεκτρολογικές εργασίες, επικοινωνήστε με την αντιπροσωπία από όπου αγοράσατε το προϊόν ή κάποιο κέντρο σέρβις.
 - Η αποσυναρμολόγηση ή η επισκευή του προϊόντος από μη εξουσιοδοτημένο άτομο ενδέχεται να αποτελέσει αιτία πρόκλησης πυρκαγιάς ή ηλεκτροπληξίας.
- Εγκαταστήστε το προϊόν σε χώρο προστατευμένο από τη βροχή.
 - Εάν εισρεύσει νερό στο προϊόν, ενδέχεται να προκληθεί δυσλειτουργία.
- Μην εγκαθιστάτε το προϊόν σε χώρο με υγρασία.
 - Εάν το προϊόν υγρανθεί, ενδέχεται να προκληθεί δυσλειτουργία.
- Για την εγκατάσταση του προϊόντος, επικοινωνήστε με την αντιπροσωπία από όπου αγοράσατε το προϊόν ή κάποιο κέντρο σέρβις.
 - Η εγκατάσταση του προϊόντος από μη εξουσιοδοτημένο άτομο ενδέχεται να αποτελέσει αιτία πυρκαγιάς, ηλεκτροπληξίας, έκρηξης, τραυματισμού ή δυσλειτουργίας του προϊόντος.

- Για ηλεκτρολογικές εργασίες, αναθέστε την εργασία σε ηλεκτρολόγο, ο οποίος θα συμβουλευτεί το εγχειρίδιο εγκατάστασης και το καθορισμένο διάγραμμα κυκλωμάτων.
 - Η χρήση ακατάλληλου καλωδίου ή η ανάθεση ηλεκτρολογικών εργασιών σε μη επαγγελματία ενδέχεται να αποτελέσει αιτία πρόκλησης πυρκαγιάς ή ηλεκτροπληξίας.
- Μην τοποθετείτε το προϊόν κοντά σε πηγή φωτιάς.
 - Ενδέχεται το προϊόν να πάρει φωτιά.
- Εάν το προϊόν εγκατασταθεί σε νοσοκομείο ή σε σταθμό βάσης επικοινωνιών, φροντίστε να τοποθετηθεί επαρκής εξοπλισμός προστασίας από τον ηλεκτρικό θόρυβο.
 - Το προϊόν ενδέχεται να παρουσιάσει δυσλειτουργία ή άλλα προϊόντα ενδέχεται να δυσλειτουργήσουν.
- Εγκαταστήστε το προϊόν με ασφάλεια.
 - Εάν το προϊόν δεν στερεωθεί κατά την εγκατάσταση, ενδέχεται να πέσει ή να παρουσιάσει δυσλειτουργία.
- Διαβάστε με προσοχή το εγχειρίδιο, για να γίνει σωστή εγκατάσταση του προϊόντος.
 - Η λανθασμένη εγκατάσταση ενδέχεται να προκαλέσει πυρκαγιά ή ηλεκτροπληξία.
- Κατά την καλωδίωση του προϊόντος, μην χρησιμοποιείτε μη τυπικό καλώδιο ούτε να επιμηκύνετε υπερβολικά το καλώδιο.
 - Ενδέχεται να προκληθεί πυρκαγιά ή ηλεκτροπληξία.
- Τοποθετήστε σωστά το καλώδιο τροφοδοσίας και το καλώδιο επικοινωνίας.
 - Η μη ασφαλής τοποθέτηση ενδέχεται να αποτελέσει αιτία πρόκλησης πυρκαγιάς ή ηλεκτροπληξίας.
- Μη συνδέετε το καλώδιο τροφοδοσίας στην υποδοχή σύνδεσης του καλωδίου επικοινωνίας.
 - Ενδέχεται να προκληθεί πυρκαγιά, ηλεκτροπληξία ή δυσλειτουργία του προϊόντος.
- Μην εγκαθιστάτε το προϊόν σε χώρο που βρίσκεται κοντά σε εύφλεκτο αέριο.
 - Αυτό ενδέχεται να αποτελέσει αιτία πυρκαγιάς, ηλεκτροπληξίας, έκρηξης, τραυματισμού ή δυσλειτουργίας του προϊόντος.
- Πάντα να γειώνετε το προϊόν.
 - Υπάρχει κίνδυνος πυρκαγιάς ή ηλεκτροπληξίας.

Λειτουργία

- Μη τοποθετείτε βαριά αντικείμενα επάνω στο καλώδιο τροφοδοσίας.
 - Ενδέχεται να προκληθεί πυρκαγιά ή ηλεκτροπληξία.
- Μην αλλάζετε και μην επεκτείνετε αυθαίρετα το καλώδιο τροφοδοσίας.
 - Ενδέχεται να προκληθεί πυρκαγιά ή ηλεκτροπληξία.

- Να χρησιμοποιείτε το ειδικό καλώδιο για το προϊόν.
 - Η χρήση μη εγκεκριμένου, μη τυπικού καλωδίου ενδέχεται να αποτελέσει αιτία πρόκλησης πυρκαγιάς ή ηλεκτροπληξίας.
- Μη χρησιμοποιείτε συσκευή θέρμανσης κοντά στο καλώδιο τροφοδοσίας.
 - Ενδέχεται να προκληθεί πυρκαγιά ή ηλεκτροπληξία.
- Βεβαιωθείτε ότι δεν θα εισρεύσει ποτέ νερό στο εσωτερικό του προϊόντος.
 - Μπορεί να προκληθεί ηλεκτροπληξία ή το προϊόν να παρουσιάσει δυσλειτουργία.
- Μην τοποθετείτε κανένα δοχείο με υγρό επάνω στο προϊόν.
 - Το προϊόν ενδέχεται να παρουσιάσει δυσλειτουργία.
- Μην αγγίζετε το προϊόν με υγρά χέρια.
 - Ενδέχεται να προκληθεί πυρκαγιά ή ηλεκτροπληξία.
- Να χρησιμοποιείτε τα τυπικά μέρη.
 - Η χρήση ενός μη εγκεκριμένου προϊόντος ενδέχεται να αποτελέσει αιτία πυρκαγιάς, ηλεκτροπληξίας, έκρηξης, τραυματισμού ή δυσλειτουργίας του προϊόντος.
- Εάν το προϊόν βυθιστεί σε νερό, θα πρέπει να επικοινωνήσετε με ένα κέντρο σέρβις.
 - Ενδέχεται να προκληθεί πυρκαγιά ή ηλεκτροπληξία.
- Μην αναταράζετε το προϊόν.
 - Το προϊόν ενδέχεται να παρουσιάσει δυσλειτουργία.
- Μην αποθηκεύετε και μη χρησιμοποιείτε εύφλεκτα αέρια ή εύφλεκτες ουσίες κοντά στο προϊόν.
 - Ενδέχεται να προκληθεί πυρκαγιά ή δυσλειτουργία του προϊόντος.
- Μην αποσυναρμολογείτε, μην επισκευάζετε και μην ανακαινίζετε το προϊόν αυθαίρετα.
 - Ενδέχεται να προκληθεί πυρκαγιά ή ηλεκτροπληξία.
- Τα παιδιά και οι ηλικιωμένοι θα πρέπει να χρησιμοποιούν το προϊόν υπό επίβλεψη.
 - Η απρόσεκτη χρήση μπορεί να προκαλέσει ατύχημα ή δυσλειτουργία του προϊόντος.
- Ο επιβλέπων πρέπει να αποτρέπει τα παιδιά να αγγίζουν το προϊόν.
 - Το προϊόν ενδέχεται να υποστεί ζημιά ή να πέσει, προκαλώντας τραυματισμό στα παιδιά.
- Να έχετε υπ' όψιν το εύρος θερμοκρασίας λειτουργίας που καθορίζεται στο εγχειρίδιο.

Εάν δεν αναφέρεται στο εγχειρίδιο το εύρος θερμοκρασίας λειτουργίας, να χρησιμοποιείτε το προϊόν σε θερμοκρασία μεταξύ 0 °C ~ 40 °C (32 °F ~ 104 °F).

 - Εάν το προϊόν χρησιμοποιηθεί εκτός αυτού του εύρους τιμών, ενδέχεται να υποστεί σοβαρή ζημιά.
- Μην πατάτε το διακόπτη ή το κουμπί με αιχμηρό αντικείμενο.
 - Μπορεί να προκληθεί ηλεκτροπληξία ή το προϊόν να παρουσιάσει δυσλειτουργία.
- Μην καλωδιώνετε το προϊόν ενόσω βρίσκεται σε λειτουργία.
 - Ενδέχεται να προκληθεί πυρκαγιά ή ηλεκτροπληξία.
- Εάν το προϊόν κάνει θόρυβο ή παρουσιάσει διαφορετική οσμή, τερματίστε τη χρήση του.
 - Ενδέχεται να προκληθεί πυρκαγιά ή ηλεκτροπληξία.

- Μη τοποθετείτε βαριά αντικείμενα επάνω στο προϊόν.
 - Το προϊόν ενδέχεται να παρουσιάσει δυσλειτουργία.
- Μην ψεκάζετε το προϊόν με νερό και μην το καθαρίζετε με μουσκεμένο πανί.
 - Ενδέχεται να προκληθεί πυρκαγιά ή ηλεκτροπληξία.
- Μη χρησιμοποιείτε το προϊόν για τη συντήρηση ζώων και φυτών, οργάνων ακριβείας και έργων τέχνης ή για άλλους ειδικούς σκοπούς.
 - Ενδέχεται να προκληθεί φθορά περιουσίας.
- Να απορρίπτετε τα υλικά συσκευασίας με ασφάλεια.
 - Τα υλικά συσκευασίας ενδέχεται να προκαλέσουν τραυματισμούς.

! ΠΡΟΣΟΧΗ

Εγκατάσταση

- Να εγκαθιστάτε με ασφάλεια το προϊόν σε σημείο όπου το βάρος του προϊόντος να μπορεί να υποστηριχθεί.
 - Το προϊόν ενδέχεται να πέσει και να καταστραφεί.
- Μη χρησιμοποιείτε το προϊόν σε χώρους όπου υπάρχει πετρέλαιο, ατμός ή θειικό αέριο.
 - Ενδέχεται να επηρεαστεί η απόδοση του προϊόντος ή να του προκληθεί ζημιά.
- Ελέγξτε την ονομαστική ισχύ.
 - Ενδέχεται να προκληθεί πυρκαγιά ή δυσλειτουργία του προϊόντος.
- Χρησιμοποιήστε το τροφοδοτικό που παρέχεται με το προϊόν ή τροφοδοτήστε το από έναν μετασχηματιστή κατηγορίας 2 24 V~, ανάλογα με το μοντέλο.
 - Εάν χρησιμοποιηθεί μη τυπικό τροφοδοτικό, το προϊόν ενδέχεται να παρουσιάσει δυσλειτουργία. Το τροφοδοτικό δεν παρέχεται με το πακέτο PDI που πωλείται στις Η.Π.Α.
- Προσέξτε να μην σας πέσει κάτω το προϊόν και να μην του προκαλέσετε ζημιά κατά τη μεταφορά.
 - Το προϊόν ενδέχεται να παρουσιάσει δυσλειτουργία ή να τραυματιστεί το άτομο που το μεταφέρει.
- Βεβαιωθείτε ότι το καλώδιο θα συνδεθεί με ασφάλεια, ώστε να αποτραπεί η είσοδος υγρασίας, νερού ή εντόμων στο εσωτερικό του προϊόντος.
 - Εάν εισέλθει κάποια ξένη ουσία, ενδέχεται να προκληθεί ηλεκτροπληξία ή δυσλειτουργία του προϊόντος.
- Η συσκευή πρέπει να χρησιμοποιείται μόνο με την μονάδα τροφοδοσίας που παρέχεται με τη συσκευή.
- Μην εγκαταστήσετε τη μονάδα σε δυναμικά εκρήξιμη ατμόσφαιρα.

Λειτουργία

- Καθαρίστε το προϊόν με μαλακό πανί, αλλά μη χρησιμοποιήσετε απορρυπαντικό με βάση διαλυτικό.
 - Η χρήση ενός απορρυπαντικού με βάση διαλύτη ενδέχεται να προκαλέσει πυρκαγιά ή παραμόρφωση του προϊόντος.

- Μην αγγίζετε τον πίνακα με αιχμηρό αντικείμενο.
 - Μπορεί να προκληθεί ηλεκτροπληξία ή το προϊόν να παρουσιάσει δυσλειτουργία.
- Μην επιτρέψετε να έρθει το προϊόν σε επαφή με μεταλλική ουσία.
 - Το προϊόν ενδέχεται να παρουσιάσει δυσλειτουργία.
- Όταν κάνετε απολύμανση ή αποστείρωση, τερματίστε τη λειτουργία του προϊόντος.
 - Το προϊόν ενδέχεται να μην λειτουργεί σωστά.
- Μην αγγίζετε το εσωτερικό του προϊόντος.
 - Το προϊόν ενδέχεται να παρουσιάσει δυσλειτουργία.
- Μετά από παρατεταμένη χρήση του προϊόντος, να ελέγχετε την κατάστασή του.
 - Εάν το προϊόν χρησιμοποιείται για παρατεταμένη χρονική περίοδο, η κατάσταση του προϊόντος ενδέχεται να επιδεινωθεί, προκαλώντας τραυματισμό στο χρήστη.
- Μην αφήνετε κοντά στο προϊόν βάζα με λουλούδια, φιάλες με νερό ή άλλα υγρά.
 - Ενδέχεται να προκληθεί πυρκαγιά ή ηλεκτροπληξία.
- Εάν οι υγροί κρύσταλλοι του προϊόντος σπάσουν, προσέξτε να μην έρθει το υλικό σε επαφή με το πρόσωπο ή τα χέρια σας.
 - Ενδέχεται να προκληθεί τραυματισμός ή φθορά ιδιοκτησίας.
- Αν το καλώδιο ρεύματος είναι φθαρμένο, πρέπει να αντι-κατασταθεί από τον κατασκευαστή, τον αντιπρόσωπο τεχνικής υποστήριξης του ή παρομοίως ειδικευμένα άτομα για να αποφευχθεί ο κίνδυνος.
- Η συσκευή πρέπει να αποσυνδέεται από την πηγή ρεύματος κατά το σέρβις και την αντικατάσταση εξαρτημάτων.

Σύμφωνα με το πρότυπο IEC 60335-1

Αυτή η συσκευή δεν προορίζεται για χρήση από άτομα (συμπεριλαμβανομένων των παιδιών) με μειωμένες σωματικές ή νοητικές ικανότητες, ή έλλειψη σχετικής εμπειρίας και γνώσης, εκτός αν τους έχει παρασχεθεί επίβλεψη ή οδηγίες αναφορικά με τη χρήση της συσκευής από άτομο που είναι υπεύθυνο για την ασφάλειά τους. Τα παιδιά θα πρέπει να επιβλέπονται για να διασφαλίζεται ότι δεν παίζουν με τη συσκευή.

Σύμφωνα με το πρότυπο EN 60335-1

Αυτή η συσκευή μπορεί να χρησιμοποιηθεί από παιδιά ηλικίας 8 ετών και άνω και άτομα με μειωμένες σωματικές, αισθητηριακές ή νοητικές ικανότητες, ή με έλλειψη σχετικής εμπειρίας και γνώσης, εφόσον τους έχει παρασχεθεί επίβλεψη ή οδηγίες αναφορικά με την ασφαλή χρήση της συσκευής και κατανοούν τους κινδύνους που ενέχονται. Τα παιδιά δεν πρέπει να παίζουν με τη συσκευή. Ο καθαρισμός και η συντήρηση από το χρήστη δεν πρέπει να πραγματοποιείται από παιδιά χωρίς επίβλεψη.

! ΠΡΟΣΟΧΗ

Οι αλλαγές ή τροποποιήσεις που δεν είναι ρητά εγκεκριμένες από τον κατασκευαστή που είναι υπεύθυνος για τη συμμόρφωση με τους κανονισμούς ενδέχεται να ακυρώσουν την εξουσιοδότηση του χρήστη να λειτουργεί τον εξοπλισμό.

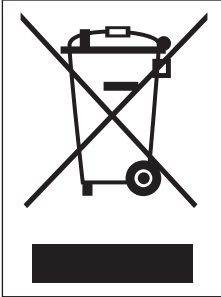

Απόρριψη της παλιάς σας συσκευής

1. Αυτό το διαγραμμένο σύμβολο του τροχοφόρου κάδου υποδεικνύει ότι τα απόβλητα ηλεκτρικών και ηλεκτρονικών προϊόντων (ΑΗΗΕ) πρέπει να απορρίπτονται χωριστά από τα γενικά οικιακά απορρίμματα.
2. Τα παλιά ηλεκτρικά προϊόντα μπορεί να περιέχουν επικίνδυνες ουσίες και ως εκ τούτου η σωστή απόρριψη της παλιάς σας συσκευής αποτρέπει ενδεχόμενες αρνητικές συνέπειες για το περιβάλλον και την ανθρώπινη υγεία. Η παλιά σας συσκευή μπορεί να περιέχει επαναχρησιμοποιήσιμα ανταλλακτικά που θα μπορούσαν να χρησιμοποιηθούν για την επισκευή άλλων προϊόντων, καθώς και άλλα υλικά αξίας που μπορούν να ανακυκλωθούν για εξοικονόμηση των περιορισμένων φυσικών πόρων.
3. Μπορείτε να πάτε τη συσκευή σας, είτε στο κατάστημα από το οποίο αγοράσατε το προϊόν, ή να επικοινωνήσετε το τοπικό γραφείο απορριμμάτων για λεπτομέρειες σχετικά με το πλησιέστερο εγκεκριμένο σημείο συλλογής ΑΗΗΕ (Απόβλητα Ηλεκτρικών και Ηλεκτρονικών Συσκευών). Για τις πιο πρόσφατες πληροφορίες για τη χώρα σας επισκεφθείτε τη διεύθυνση www.lg.com/global/recycling

ΜΕΡΗ

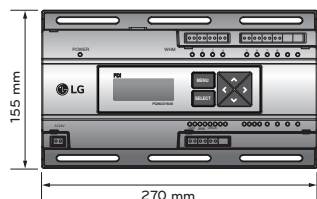

Μονάδα ελέγχου ισχύος

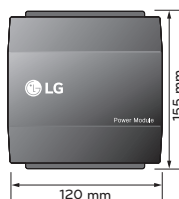

Τροφοδοτικό



Εγχειρίδιο



Κάλυμμα πρόσοψης



βίδας

Στοιχείο	Προδιαγραφή
Κλάση προστασίας	IP20

ΟΝΟΜΑΣΙΕΣ ΕΞΑΡΤΗΜΑΤΩΝ

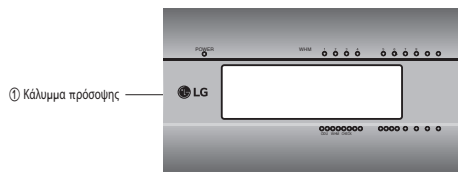

① Κάλυμμα πρόσοψης

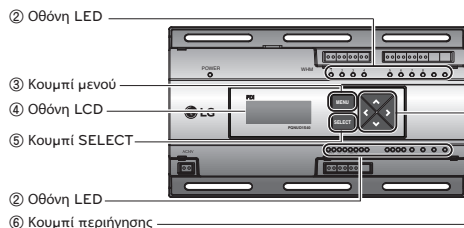

② Οθόνη LED

③ Κουμπί μενού

④ Οθόνη LCD

⑤ Κουμπί SELECT

② Οθόνη LED

⑥ Κουμπί περιήγησης



⑦ Τροφοδοτικό

- ① **Κάλυμμα πρόσοψης**
- ② **Οθόνη LED** Εμφανίζει την τρέχουσα κατάσταση της μονάδας ελέγχου ισχύος
- ③ **Κουμπί μενού** Χρησιμοποιείται για τον έλεγχο της αρχικής ρύθμισης και της παροχής ρεύματος
- ④ **Οθόνη LCD** Εμφανίζει πληροφορίες για τη ρύθμιση και τη χρήση ρεύματος
- ⑤ **Κουμπί SELECT** Χρησιμοποιείται για την αρχική ρύθμιση
- ⑥ **Κουμπί περιήγησης** Χρησιμοποιείται για τον έλεγχο της αρχικής ρύθμισης και της παροχής ρεύματος
- ⑦ **Τροφοδοτικό** Τροφοδοσία ρεύματος προς τη μονάδα ελέγχου ισχύος

• Όταν υπάρχει ενδασφάλιση με προϊόν με GHP

- Όταν συνδέεται με προϊόν με GHP, ο κεντρικός ελεγκτής μπορεί να συνδεθεί μόνο με μοντέλο της σειράς ACS IV ή μεταγενέστερο.

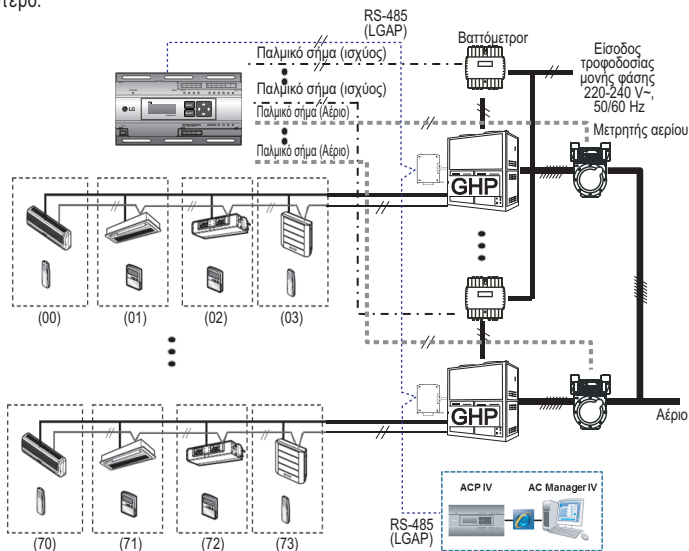

- //— : Καλώδιο τροφοδοσίας μονοφασικό
- //··· : Καλώδιο επικοινωνίας (2κλωνο θωρακισμένο καλώδιο): Σύνδεση εξωτερικής μονάδας και κεντρικού ελεγκτή
- //— : Καλώδιο επικοινωνίας (2κλωνο θωρακισμένο καλώδιο): Σύνδεση εσωτερικής μονάδας και εξωτερικής μονάδας
- //+ : Καλώδιο παλμικού σήματος
- : Σωλήνας ψυκτικού
- : Σωλήνας αερίου
- //■ : Καλώδιο παλμικού σήματος (Αέριο)

! ΠΡΟΣΟΧΗ

- Χρησιμοποιήστε το βατόμετρο για απομακρυσμένες ενδείξεις, για την αποστολή παλμικού σήματος ανάλογα με την ισχύ.
- Χρησιμοποιήστε το βατόμετρο με εύρος παλμών 50 ms ~ 400 ms.
- Ο παλμός του βατομέτρου πρέπει να έχει τη δυνατότητα βύθισης της έντασης του ρεύματος κατά τουλάχιστον 3 mA στη μονάδα ελέγχου ισχύος.
- Χρησιμοποιήστε βατόμετρο 1 W/παλμό, 2 W/παλμό, 4 W/παλμό, 6 W/παλμό, 8 W/παλμό, 10 W/παλμό, 100 W/παλμό και PT/CT (1 ~ 50 000).
- Χρησιμοποιήστε το μετρητή αερίου για απομακρυσμένες ενδείξεις, για την αποστολή παλμικού σήματος ανάλογα με την κατανάλωση αερίου.
- Χρησιμοποιήστε το μετρητή αερίου με εύρος παλμών 50 ms ή μεγαλύτερο.
- Χρησιμοποιήστε το μετρητή αερίου όταν περιέχει τη μέγ. πίεση αερίου 0.2 m³/h ~ 10 m³/h.
- Ο παλμός του μετρητή αερίου πρέπει να έχει τη δυνατότητα βύθισης της έντασης του ρεύματος κατά τουλάχιστον 3 mA στη μονάδα ελέγχου ισχύος.
- Χρησιμοποιήστε μετρητή αερίου 1 // παλμό, 2 // παλμό, 4 // παλμό, 6 // παλμό, 8 // παλμό, 10 // παλμό, 100 // παλμό, VT / Pr (1 ~ 50 000).
- Όταν ρυθμίζετε το βατόμετρο ή το μετρητή αερίου, ορίστε τα σε Slave Mode.
- Μπορούν να τοποθετηθούν έως 4 βατόμετρα ή μετρητές αερίου το μέγιστο.
- Υπό κανονικές συνθήκες, το καλώδιο σύνδεσης της μονάδας ελέγχου ισχύος και του βατομέτρου (μετρητή αερίου) δεν πρέπει να υπερβαίνει τα 50 m.
- Εάν στο χώρο παρατηρηθεί ηλεκτρικός ή μηχανικός θόρυβος, μειώστε το μήκος του καλωδίου.

* GHP (Gas engine Heat Pump – αντλία θερμότητας κινητήρα αερίου): Πρόκειται για ένα κλιματιστικό αερίου που λειτουργεί με συμπιεστή με LNG ή LPG ως πηγή θερμότητας και τον κινητήρα αερίου με ηλεκτρικό ρεύμα.

Καλωδίωση του προϊόντος (όταν είναι συνδεδεμένο με προϊόν με EHP)

Καλωδίωση της μονάδας ελέγχου ισχύος

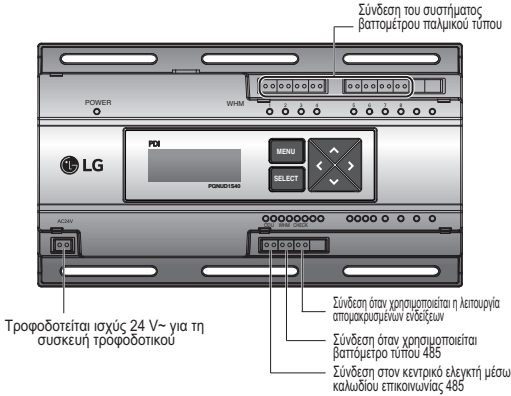

Καλωδίωση του τροφοδοτικού

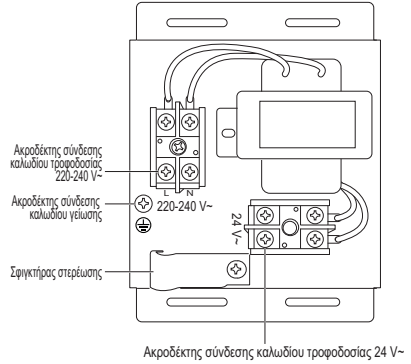

⚠ ΠΡΟΣΟΧΗ

• Η τροφοδοσία θα πρέπει να ενεργοποιείται αφού ολοκληρωθεί η καλωδίωση του προϊόντος.

Καλωδίωση του προϊόντος (όταν είναι συνδεδεμένο με προϊόν με GHP)

Καλωδίωση της μονάδας ελέγχου ισχύος

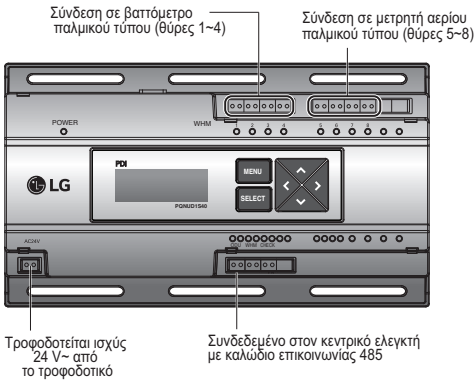

Καλωδίωση του τροφοδοτικού

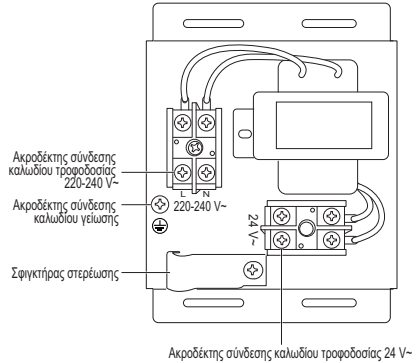

⚠ ΠΡΟΣΟΧΗ

• Η τροφοδοσία θα πρέπει να ενεργοποιείται αφού ολοκληρωθεί η καλωδίωση του προϊόντος, εάν υπάρχει.

Καλωδίωση

- Ανοίξτε το περίβλημα του τροφοδοτικού.
- Χαλαρώστε το σφικτήρα που στερεώνει το τροφοδοτικό.
- Συνδέστε το καλώδιο τροφοδοσίας των 220-240 V~ στο μαύρο ακροδέκτη και στον ακροδέκτη γείωσης.
- Συνδέστε το καλώδιο τροφοδοσίας των 24 V~ στον κίτρινο ακροδέκτη.
- Χρησιμοποιήστε τον σφικτήρα για να στερεώσετε τα καλώδια τροφοδοσίας 220-240 V~ και 24 V~.
- Χρησιμοποιήστε τη βίδα για να συναρμολογήσετε το περίβλημα.
- Χρησιμοποιήστε τις βίδες που περιλαμβάνονται για να στερεώσετε τη μονάδα ελέγχου ισχύος και το τροφοδοτικό στις κατάλληλες θέσεις, μέσα στον ηλεκτρικό πίνακα.
- Συνδέστε το καλώδιο τροφοδοσίας των 24 V~ που είναι συνδεδεμένο στο τροφοδοτικό, στον ακροδέκτη τροφοδοσίας της μονάδας ελέγχου ισχύος.
- Συνδέστε τα καλώδια του βατομέτρου, του μετρητή αερίου, το καλώδιο επικοινωνίας του κεντρικού ελεγκτή και του επαναλήπτη για απομακρυσμένες ενδείξεις.

Σύνδεση τροφοδοσίας

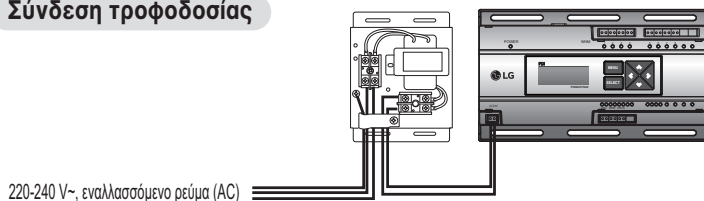

220-240 V~, εναλλασσόμενο ρεύμα (AC)

Τοποθέτηση στον τοίχο

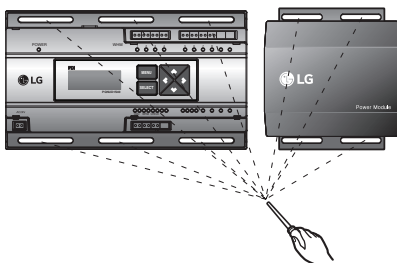

⚠ ΠΡΟΕΙΔΟΠΟΙΗΣΗ

- Να σφίγγετε πάντοτε τις βίδες των ακροδεκτών, ώστε να μην χαλαρώνουν.
- Όταν συνδέετε το καλώδιο τροφοδοσίας και επικοινωνίας, να χρησιμοποιείτε πάντοτε τον ακροδέκτη (Δακτύλιος O, δακτύλιος Y).
- Για καλώδιο τροφοδοσίας 220-240 V~ χρησιμοποιήστε (CV) 1.5 mm² x 3 και για καλώδιο τροφοδοσίας 24 V~, χρησιμοποιήστε το καλώδιο CV.



⚠ ΠΡΟΣΟΧΗ

- Η τροφοδοσία θα πρέπει να ενεργοποιείται αφού ολοκληρωθεί η καλωδίωση του προϊόντος.
- Όταν η τροφοδότηση τερματίζεται και στη συνέχεια εφαρμόζεται ξανά, ενεργοποιήστε μετά από 2 λεπτά.

Συνδέστε το βαττόμετρο και το καλώδιο επικοινωνίας (προϊόντα με EHP)

Όταν συνδέετε το βαττόμετρο παλμικού τύπου

- Ανεξάρτητη λειτουργία της μονάδας ελέγχου ισχύος (ενδασφάλιση με προϊόν με EHP)

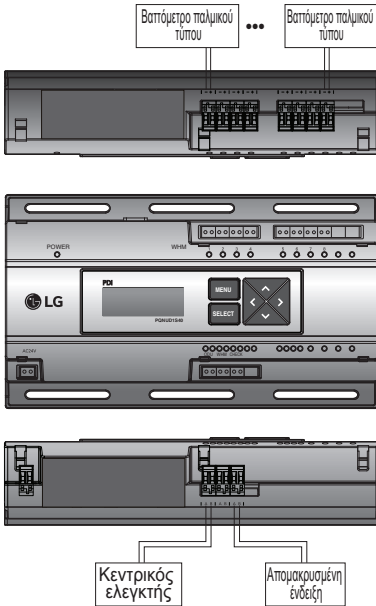

⚠ ΠΡΟΣΟΧΗ

- Το χρώμα και η πολικότητα του σήματος ενδέχεται να διαφέρει από τα στοιχεία που υποδεικνύονται επάνω στο περιβλήμα, ανάλογα με τον κατασκευαστή ή το βαττόμετρο. [Μαύρο: (-), λευκό: (+)]
- Όταν συνδέετε το καλώδιο επικοινωνίας 485, ελέγχετε οπωσδήποτε την πολικότητα A, B.
- Αφού συνδέσετε το βαττόμετρο, ελέγξτε εάν το σήμα έχει συνδεθεί μέσω της LED.
- Τοποθετήστε τη μονάδα ελέγχου ισχύος και το βαττόμετρο παλμικού τύπου στον ίδιο πίνακα.

Connection of wattmeter, gas meter and communication cable (GHP products)

Όταν συνδέετε το βαττόμετρο/μετρητή αερίου παλμικού τύπου

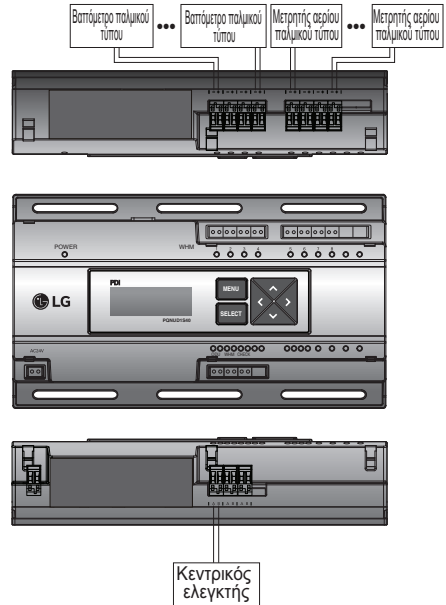

⚠ ΠΡΟΣΟΧΗ

- Το χρώμα και η πολικότητα του σήματος ενδέχεται να διαφέρει από τα στοιχεία που υποδεικνύονται επάνω στο περιβλήμα, ανάλογα με τον κατασκευαστή ή το βαττόμετρο. [Μαύρο: (-), λευκό: (+)]
- Όταν συνδέετε το καλώδιο επικοινωνίας 485, ελέγχετε οπωσδήποτε την πολικότητα A, B.
- Αφού συνδέσετε το βαττόμετρο, ελέγξτε εάν το σήμα έχει συνδεθεί μέσω της LED.
- Τοποθετήστε τη μονάδα ελέγχου ισχύος και το βαττόμετρο παλμικού τύπου στον ίδιο πίνακα.
- Βεβαιωθείτε ότι οι γραμμές παλμικού σήματος του βαττομέτρου και του μετρητή αερίου έχουν συνδεθεί στις σωστές θέσεις (βαττόμετρο: θύρες 1 ~ 4, μετρητής αερίου: θύρες 5 ~ 8)

ΜΕΘΟΔΟΣ ΡΥΘΜΙΣΗΣ ΚΑΙ ΧΡΗΣΗΣ

Λεπτομερείς ρυθμίσεις λειτουργιών (προϊόντα με EHP)

Πίνακας ροής για τον τρόπο ρύθμισης των λειτουργιών (προϊόντα με EHP)

Ενώσω είναι επιλεγμένο το προϊόν EHP, ρυθμίστε με λεπτομέρεια τις λειτουργίες της μονάδας ελέγχου ισχύος, ανατρέχοντας στο παρακάτω διάγραμμα ροής.

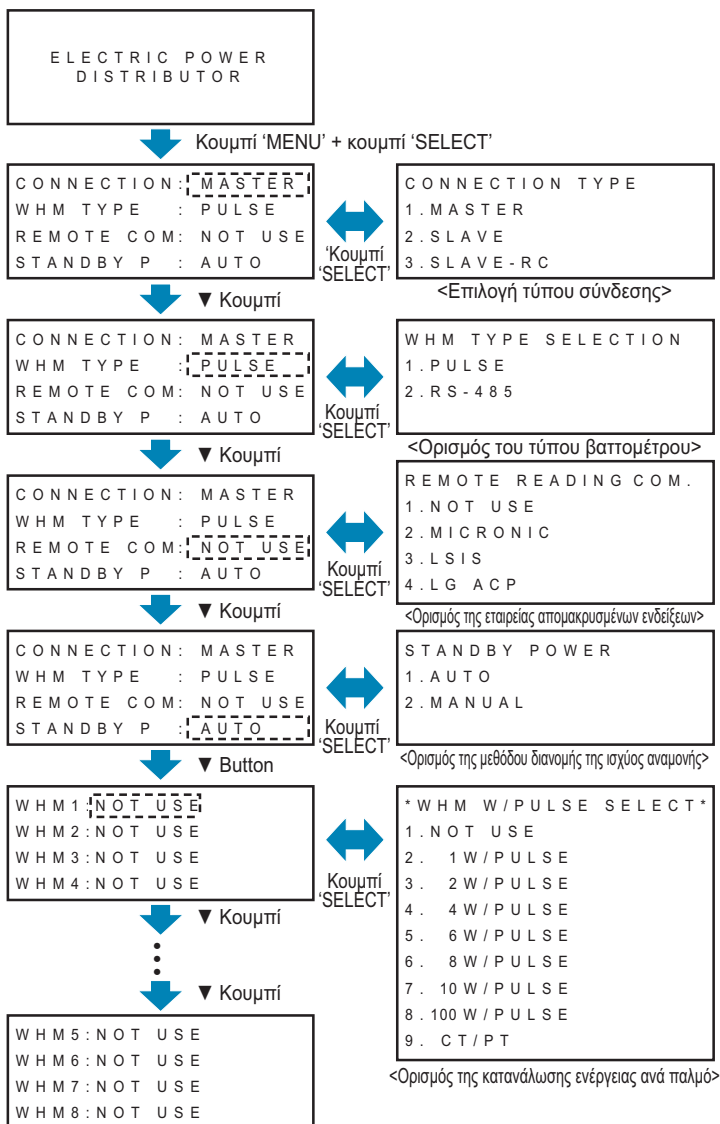

! ΠΡΟΣΟΧΗ

- Η ρύθμιση της μονάδας ελέγχου ισχύος μπορεί να αλλάξει μόνο εντός 20 λεπτών από την ενεργοποίηση της συσκευής.
Μετά την παρέλευση είκοσι (20) λεπτών, εάν χρειαστεί να αλλάξετε τις ρυθμίσεις, ενεργοποιήστε και πάλι τη μονάδα ελέγχου ισχύος.

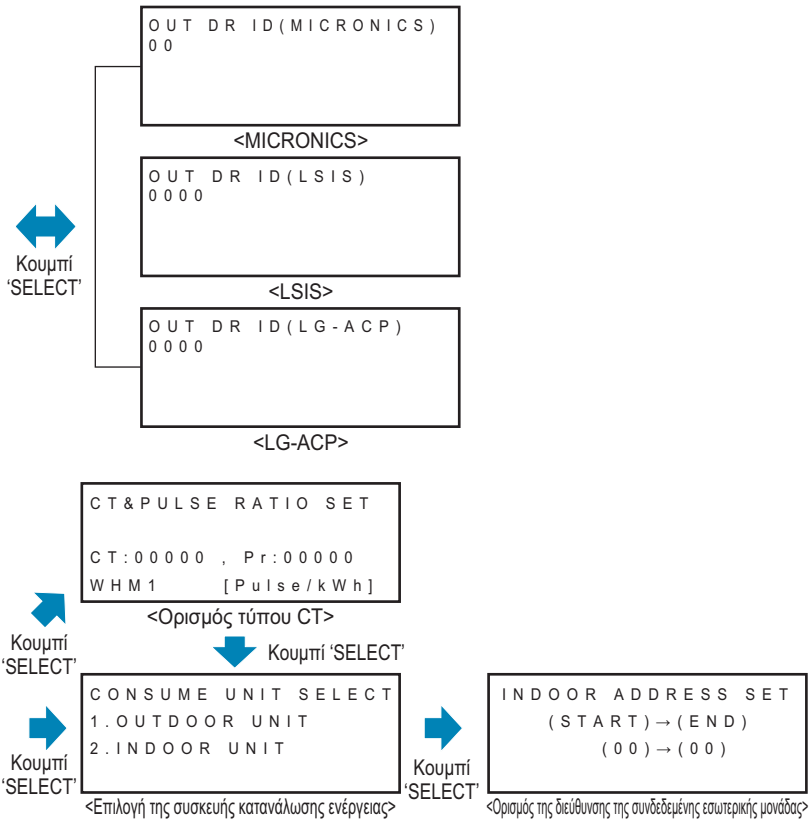

Λεπτομερείς ρυθμίσεις λειτουργιών (προϊόντα με GHP)

Πίνακας ροής μεθόδου ρύθμισης λειτουργιών (προϊόντα με GHP)

Ενώσ είναι επιλεγμένο το προϊόν GHP, ρυθμίστε με λεπτομέρεια τις λειτουργίες της μονάδας ελέγχου ισχύος, ανατρέχοντας στο παρακάτω διάγραμμα ροής.

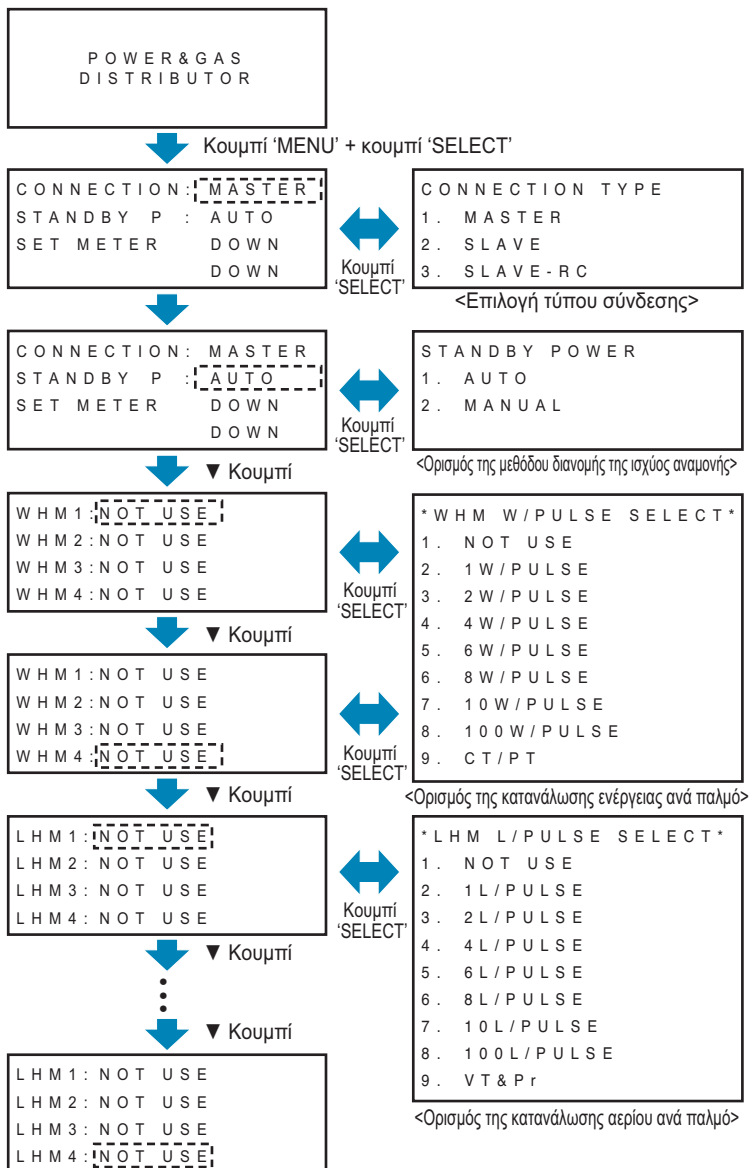

! ΠΡΟΣΟΧΗ

- Η ρύθμιση της μονάδας ελέγχου ισχύος μπορεί να αλλαχθεί μόνο εντός 20 λεπτών από την ενεργοποίηση της συσκευής.
Μετά την παρέλευση είκοσι (20) λεπτών, εάν χρειαστεί να αλλάξετε τις ρυθμίσεις, ενεργοποιήστε και πάλι τη μονάδα ελέγχου ισχύος.

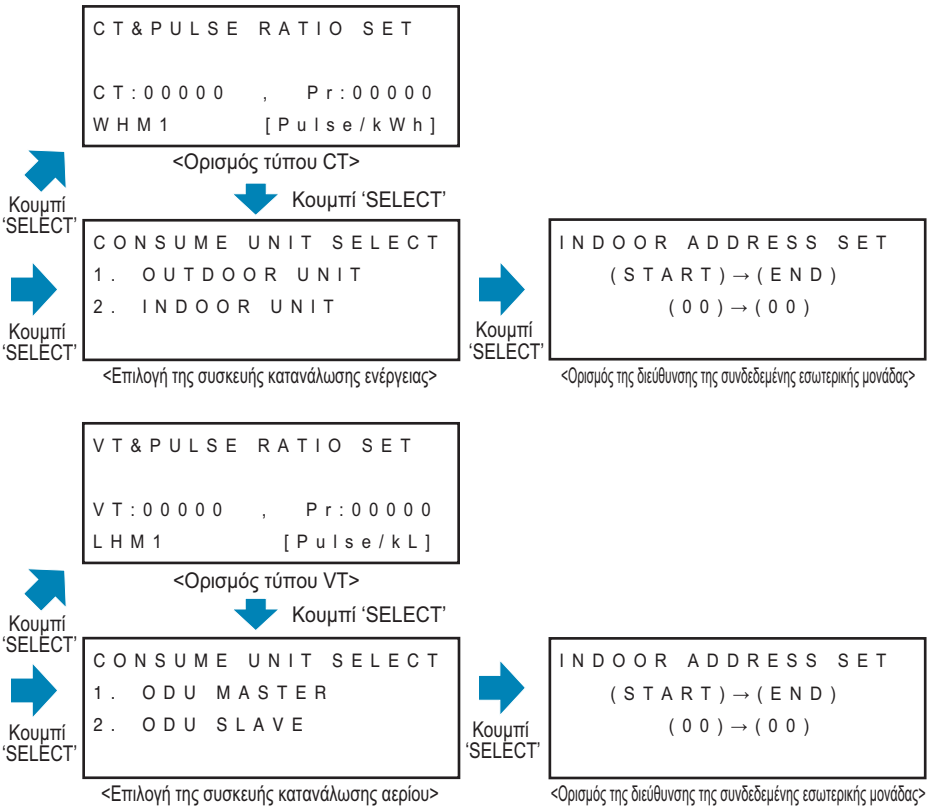

• **Εάν εισέρχαστε στην οθόνη ρυθμίσεων για πρώτη φορά.**

- Αφού ενεργοποιήσετε τη συσκευή, πατήστε ταυτόχρονα το κουμπί 'MENU' και το κουμπί 'SELECT' και στην οθόνη θα εμφανιστεί η οθόνη από την οποία μπορείτε να επιλέξετε τον τύπο σύνδεσης του προϊόντος. Επιλέξτε τον τύπο προϊόντος που πρέπει να συνδεθεί και, στη συνέχεια, πατήστε το κουμπί 'SELECT'. Στη συνέχεια, η επιλογή του προϊόντος θα αποθηκευθεί και η οθόνη θα μετατραπεί στην κύρια οθόνη αναμονής.

ELECTRIC POWER
DISTRIBUTOR

<Κύρια οθόνη αναμονής>



PRODUCT TYPE
1 . EHP
2 . GHP
CHANGE SETTING INFO!

<Οθόνη ρύθμισης τύπου σύνδεσης προϊόντος>

• **Εάν, μετά από την επιλογή του τύπου σύνδεσης του προϊόντος τουλάχιστον μία φορά, εισέρχαστε στην οθόνη ρυθμίσεων.**

- Αφού ενεργοποιήσετε τη συσκευή, πατήστε ταυτόχρονα το κουμπί 'MENU' και το κουμπί 'SELECT' και στη συνέχεια θα μεταβείτε στην οθόνη ρυθμίσεων λειτουργιών.

• **Αφού επιλέξετε το προϊόν EHP**

ELECTRIC POWER
DISTRIBUTOR

<Κύρια οθόνη αναμονής>



CONNECTION : MASTER
WHM TYPE : PULSE
REMOTE COM : NOT USE
STANDBY P : AUTO

<Οθόνη ρύθμισης λειτουργιών>

• **Αφού επιλέξετε το προϊόν GHP**

POWER & GAS
DISTRIBUTOR

<Κύρια οθόνη αναμονής>



CONNECTOIN : MASTER
STANDBY P : AUTO
SET METER : DOWN
DOWN

<Οθόνη ρύθμισης τύπου σύνδεσης προϊόντος>

• Το στοιχείο με τα γράμματα που αναβοσβήνουν είναι η τρέχουσα θέση ρύθμισης της οθόνης ρυθμίσεων λειτουργιών.

* Εάν θέλετε να αλλάξετε τον τύπο σύνδεσης του προϊόντος

- Στην οθόνη ρύθμισης λειτουργιών, πατήστε το κουμπί (▲) και το κουμπί (▼) ταυτόχρονα και, στη συνέχεια, θα μεταβείτε στην οθόνη ρύθμισης του τύπου του συνδεδεμένου προϊόντος.



ΠΡΟΣΟΧΗ

• Η ρύθμιση της μονάδας ελέγχου ισχύος μπορεί να αλλαχθεί μόνο εντός 20 λεπτών από την ενεργοποίηση της συσκευής. Μετά την παρέλευση είκοσι (20) λεπτών, εάν χρειαστεί να αλλάξετε τις ρυθμίσεις, ενεργοποιήστε και πάλι τη μονάδα ελέγχου ισχύος.