



LG

Life's Good

사용 설명서

LG 잉크젯 복합기

사용하기 전에 안전을 위한 주의사항을 반드시 읽고 정확하게 사용하세요.

복합기 모델

LIP3470DN

목차

1

알아두세요

- 4 사용하기 전에
- 5 사용 가능한 PC 환경
- 5 LG 복합기 디지털 솔루션
- 5 전원 관련 잉크 절약 방법
- 6 소모품 구입과 사용 방법
- 8 안전을 위한 주의사항 및 표시기호

2

제품 설치하기

- 11 제품의 구성물
- 12 포장 풀기
- 13 보호 테이프 제거하기
- 14 입력 용지함 확장판 장착 및 제거하기
- 16 출력 용지함 장착 및 제거하기
- 17 복합기 사용환경
- 18 각 부위 명칭 알아보기
- 20 전원 어댑터 연결 및 전원 켜기
- 20 전원 끄기
- 21 제어판 버튼 및 메뉴 사용하기
- 22 제어판 메뉴맵
- 24 잉크 카트리지 설치 및 교체
- 26 용지 넣기
- 28 봉투 넣기
- 29 카드 넣기

3

복합기 연결 및 소프트웨어 설치하기

- 31 유선(USB)으로 설치하기
- 37 유선 네트워크(이더넷)으로 설치하기
- 44 다른 PC에서 복합기 사용하기
- 50 새 프린터 연결 추가하기
- 51 프린터 소프트웨어 삭제하기
- 52 LG LIP3470DN Series 프린터 소프트웨어
- 53 LG 프린터 길잡이

4

네트워크 사용하기

- 56 고정 IP 설정 및 IP 주소 설정 변경하기
- 56 네트워크 설정 재설정

5

내장 웹 서버(EWS)

- 57 내장 웹 서버 접속
- 58 홈 메뉴
- 58 스캔 메뉴
- 59 팩스 메뉴
- 59 네트워크 메뉴
- 60 도구 메뉴
- 60 설정 메뉴

6

인쇄하기

- 61 용지 기본사항
- 64 문서 인쇄
- 65 봉투 인쇄하기
- 66 브로슈어 인쇄
- 66 양면 인쇄
- 67 한 부씩 인쇄
- 68 한장에 여러 페이지 인쇄
- 68 인쇄 순서 변경
- 69 인쇄 기본 설정 메뉴
- 71 용지 설정 변경

7

복사하기

- 72 원본 넣기
- 73 기본 복사하기
- 74 복사 작업 취소
- 74 용지 크기
- 74 용지 종류
- 74 크기 조정
- 75 양면 복사
- 75 신분증/ID카드 복사
- 76 밝게/어둡게
- 76 품질
- 77 향상
- 77 새 기본값 설정

8

스캔하기

- 78 원본 넣기
- 79 복합기에서 바로 스캔하기
- 81 네트워크 PC에 스캔
- 81 LG 스캔으로 Windows에서 스캔하기
- 84 LG 스캔 고급 메뉴 사용하기
- 85 WebScan 사용하기

9

팩스 연결 및 기능 설정

- 87 팩스선 연결
- 90 음성/인터넷 디지털 회선(DSL)과 연결
- 91 VoIP 서비스 전화기와 연결
- 92 디지털 전화기(인터넷 케이블)와 연결

10

팩스 보내기/받기

- 94 팩스 보내기
- 100 팩스 받기
- 106 빠른 연락처 항목 설정
- 107 팩스 설정 변경

11

LG Photo Creations

- 109 LG Photo Creations 실행하기
- 111 LG Photo Creations 홈 화면 구성
- 112 LG Photo Creations 사용하기

12

제품 관리 및 유지보수

- 118 인쇄 작업관리
- 118 기본 복합기 설정
- 118 기본 인쇄 모드 변경
- 119 인쇄 일시 중지/취소
- 119 잉크 카트리지 관리하기
- 120 잉크 잔량 확인하기
- 121 인쇄 품질 진단하기
- 122 프린트 헤드 정렬하기
- 123 프린트 헤드 청소하기
- 124 스캐너 유리 청소하기
- 125 복합기 외부 청소하기
- 126 자동 문서 공급기(ADF) 청소하기
- 127 보고서 인쇄하기

- 129 팩스 보고서 사용

13

문제해결하기

- 132 문제를 해결하기 전에
- 132 문제 해결하기를 통해 해결되지 않는 경우
- 132 복합기가 비정상적으로 종료됩니다.
- 132 제품에서 예기치 못한 소음이 발생합니다.
- 132 정렬 실패
- 133 복합기가 응답하지 않습니다. (인쇄되지 않음)
- 133 인쇄 속도가 느립니다.
- 133 빈 페이지 또는 일부 페이지가 인쇄됩니다.
- 134 페이지 일부가 누락되거나 잘못된 페이지가 인쇄된 경우
- 134 텍스트 또는 그래픽의 위치가 틀린 경우
- 135 인쇄 품질 문제 해결
- 136 프린트 헤드 유지보수
- 136 프린트 헤드 정렬
- 137 용지 공급 문제
- 137 용지 걸림 해결하기
- 139 용지 걸림 예방하기
- 139 인쇄가 되지 않을 경우
- 141 복사 관련 FAQ
- 142 스캔 관련 FAQ
- 143 팩스 관련 FAQ

14

부록

- 151 제품 사양
- 153 용지 사양



알아두세요

사용하기 전에



아래 표시는 위험을 끼칠 우려가 있는 사항과 조작에 대하여 주의를 환기시키기 위한 기호입니다.

이 기호가 표시된 부분은 위험 발생 방지 및 올바른 사용을 위해 반드시 확인해 주십시오.

안전을 위한 주의사항에 표시된 기호

 주의	표시된 사항을 위반할 경우 경미한 손해나 제품 손상이 발생할 가능성이 있는 내용입니다.
 경고	표시된 사항을 위반할 경우 심각한 손해나 사망사고가 발생할 가능성이 있는 내용입니다.

본문 내용에 표시된 기호

 주의	제품이 정상적으로 동작하지 않거나 설정 내용 등이 변경될 수 있는 내용입니다.
 참고	제품을 사용하는데 참고가 되는 사항이나 유용한 정보를 나타내는 기호입니다.

LG전자 로고는 LG전자의 등록상표입니다.

Microsoft, MS, WinPE 및 Windows는 Microsoft Corporation의 등록 상표입니다.

이 사용설명서는 저작권법에 의해 보호됩니다.

이 사용설명서에 표시된 내용 중 일부 또는 전부를 무단으로 복제하는 것은 금지되어 있습니다.

이 사용설명서에 표시된 그림은 예시를 위한 것으로 실물과 다소 차이가 있을 수 있습니다.

이 제품의 규격 및 외관은 품질 향상을 위해 사전 통보 없이 변경될 수 있으며, LG전자는 이에 대한 변경 권리를 갖습니다.

이 기기는 가정용(B급) 전자파적합 기기로서 주로 가정에서 사용하는 것을 목적으로 하며, 모든 지역에서 사용할 수 있습니다.

이 기기를 화폐 위조에 사용하지 마십시오. 만일 이 기기를 이용하여 화폐를 위조하거나, 위조 지폐라는 사실을 알면서 사용할 경우 '형법'과 '특정범죄 가중 처벌 등에 관한 법률'에 의거해 형사 처벌을 받게 됩니다.

사용 가능한 PC 환경

운영체제	프로세서	메모리	하드 디스크 여유공간
Windows® XP 서비스팩2 이상 (32 bit)	Intel® Pentium® II 또는 호환 가능한 233 MHz 이상의 프로세서	128 MB 이상	2 GB 이상
Windows Vista® (32 bit, 64 bit)	800 MHz 이상의 32 bit(x86) 또는 64 bit(x64) 프로세서	512 MB 이상	2 GB 이상
Windows® 7 (32 bit, 64 bit)	1 GHz 이상의 32 bit(x86) 또는 64 bit(x64) 프로세서	1024 MB 또는 2048 MB 이상	2 GB 이상
Windows® 8 (32 bit, 64 bit)	1 GHz 이상	1GB(32 비트) 또는 2GB(64 비트)	2 GB 이상

! 참고

- 프린터 소프트웨어 설치를 위해 CD/DVD-ROM이 컴퓨터에 설치되어 있어야 하며, CD/DVD-ROM이 없는 경우에는 LG 전자 서비스 홈페이지(www.lgservice.co.kr)에서 다운 받으실 수 있습니다.
- 이 제품을 효율적으로 사용하기 위해서는 Internet Explorer (6.0 이상)가 설치되어 있어야 합니다.

! 주의

- DOS, Windows Sever 및 Windows 2000 이하의 Windows 버전에서는 이 제품을 사용할 수 없습니다.

LG 복합기 디지털 솔루션

LG 복합기는 사용자가 보다 쉽고 간편하게 사용할 수 있도록 다양한 디지털 솔루션을 제공합니다.

PC로 스캔

제어판에서 버튼을 누르기만 하면 문서를 PC로 직접 스캔하거나 이메일 첨부 파일로 다른 사용자와 쉽고 빠르게 공유할 수 있습니다.

PC로 스캔하기의 자세한 내용은 "스캔하기" 를 참고 하십시오.

LG 디지털 팩스(PC로 팩스 받기)

LG 디지털 팩스를 사용하면 팩스를 인쇄하지 않고 PC로 직접 저장할 수 있습니다.

PC로 팩스를 저장하면, 받은 팩스의 복사본을 쉽게 저장할 수 있습니다. 또한 대 용량의 팩스를 보다 정확하게 받을 수 있습니다.

PC에 팩스를 저장하여 불 필요한 인쇄를 줄이기 때문에 용지와 잉크의 소모를 줄일 수 있습니다.

LG 디지털 팩스의 자세한 내용은 "팩스 보내기/받기" 를 참고 하십시오.

전원 관련 잉크 절약 방법

! 참고

- 전원을 켜거나 끌 때, 발생하는 잉크 소모를 방지하기 위해 제품의 전원은 항상 켜 놓은 상태를 유지하는 것을 권장합니다. 제품의 전원을 켤 때에 발생하는 잉크 테스트 및 카트리지가 청소로 소모되는 잉크를 절약할 수 있습니다.
- 제품을 오랜 시간 꺼놓은 상태로 방치하였을 경우 잉크가 말라 정상적으로 동작되지 않을 수 있습니다.

소모품 구입과 사용 방법

소모품 모델명

사용할 수 있는 잉크 카트리지 모델명

소모품 종류	모델명
검정 잉크 카트리지	327XL 345

소모품 구입 방법

LG전자 서비스 홈페이지(www.lgservice.co.kr)에서 주문할 수 있으며 가까운 LG 전자 대리점 또는 서비스 센터에서 구입할 수 있습니다. 소모품의 품질 문제가 발생하였을 경우 가까운 서비스 센터를 방문하여 문의하십시오.

! 참고

- 소모품은 반드시 LG전자 정품을 사용해야 합니다.
- 유사품 사용으로 발생한 제품의 손상에 대해서는 LG전자에서 책임지지 않습니다.
- 최상의 인쇄 품질을 얻으려면, LG전자 소모품을 사용하는 것을 권장합니다.
- 잉크 카트리지를 개조하거나 잉크를 다시 채워 발생한 제품 손상 및 파손에 대해서는 품질 보증 및 서비스를 받을 수 없습니다.
- 다 쓴 잉크 카트리지에 잉크를 다시 채워 사용하면 압력으로 인해 잉크 카트리지의 전자 및 기계 부품이 정상적인 수명대로 동작하지 않거나 문제가 생길 수 있습니다.

잉크 카트리지에 대하여

잉크 카트리지 보증

LG 카트리지 보증은 제품을 지정된 LG 인쇄 장치에 사용한 경우에만 적용됩니다.

LG 잉크 제품을 리필, 재생산, 임의 수리, 오용, 개조된 경우에는 보증이 적용되지 않습니다.

품질보증 기간에 잉크량이 새 제품 대비 70%이상 남아있을 경우, 발생하는 품질문제에 대해 무상 보증됩니다.

품질보증 기한 [만료일(Warranty ends)]은 그림에 표시된 제품 부위에서 확인할 수 있습니다.

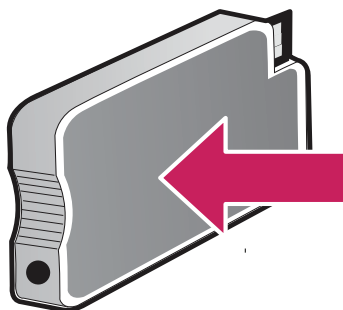

잉크 카트리지 교체 시기

검정색이 흐리게 인쇄되거나 정확한 화상이 인쇄되지 않을 때는 사용 중인 잉크 카트리지의 양을 확인한 뒤 새 잉크 카트리지로 교체하시기 바랍니다.

도구 상자에 표시되는 남은 잉크량과 잉크 카트리지 자체의 남은 잉크량은 다를 수 있습니다.

! 참고

- 잉크 카트리지의 남은 잉크량이 부족할 경우 제어판 및 프린터 소프트웨어에서 잉크 부족 메시지가 나타납니다.

유상 서비스 항목 안내

다음과 같은 사항은 무상 보증기간(1년)에도 서비스 요금이 청구됩니다.

- 사용 설명 및 제품을 분해하지 않는 간단한 조치 또는 잘못된 사용환경으로 인한 고장
- 사용자 설치 미숙 및 이동 설치 또는 재설치
- 프린터 문제가 아닌 컴퓨터, 프로그램으로 인해 발생한 문제
- 소비자 고의, 과실로 인한 고장 및 임의 수리 등으로 인한 고장
- 비정품 사용 또는 재생(리필, 충전) 소모품, 옵션품 사용
- 소모품 또는 소모성 부품의 수명 초과
- 규격외 용지 사용에 의한 고장
- 천재지변에 의한 제품 손상
- 자세한 내용은 [제품 보증서]를 참조하십시오

안전을 위한 주의사항 및 표시기호

안전하고 올바른 사용을 위해 안전을 위한 주의사항을 꼭 숙지해 주시기 바랍니다.

제품의 올바르지 못한 사용은 제품의 수명을 단축시킬 수 있으며 상해의 원인이 될 수 있습니다.

! 주의

- 잘못된 사용환경이나 사용상의 부주의로 인해 손상된 제품은 무상 서비스 대상에서 제외됩니다.

제품을 설치할 때

! 주의

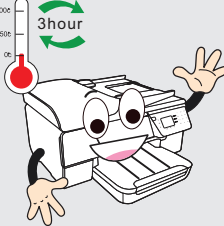
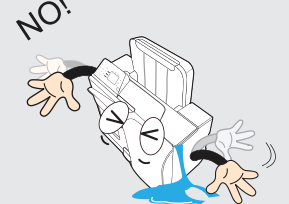
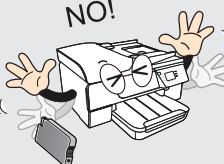
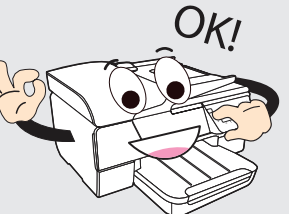

	<p>제품이 떨어질 위험이 없는 안전하고 평평한 곳에 설치하십시오. 제품 떨어질 경우 고장 및 상해의 원인이 될 수 있습니다.</p>		<p>잉크 카트리지 설치 중에 피부에 잉크가 묻었을 경우 비누를 사용해 깨끗히 닦아주십시오.</p>
	<p>실수로 잉크가 눈에 들어간 경우 가까운 병원에서 진료를 받으십시오.</p>		<p>복합기를 낮은 온도에서 장시간 보관한 경우에는 상온(25°C)에서 약 3시간 정도 보관한 후 사용하십시오. 상온(25°C)에서 보관하지 않고 사용하는 경우에는 오작동이 발생할 수 있습니다.</p>
	<p>복합기를 이동할 때에는 제품을 뒤집거나 눕히지 마십시오. 잉크액 누수 및 고장의 원인이 될 수 있습니다.</p>		<p>복합기를 이동할 경우 잉크 카트리지를 복합기에서 제거하지 마십시오.</p>
	<p>복합기를 이동할 경우에는 반드시 복합기의 전원버튼을 이용하여 전원을 OFF한 후에 복합기의 전원코드를 제거하고 이동하십시오. 전원 코드를 강제로 뽑아 전원을 끈 경우에는 복합기 이동 시 잉크액 누수가 발생할 수 있습니다.</p>		

! 경고

	<p>습기, 먼지가 많은 곳이나 빗물이 튀는 곳에 설치하지 마십시오. 감전 및 화재의 위험이 있습니다.</p>		<p>제품 위에 촛불,ライター 등을 올려 놓거나 전열기구 근처에 설치하지 마십시오. 화재의 위험이 있습니다.</p>
---	---	--	--

제품을 사용할 때

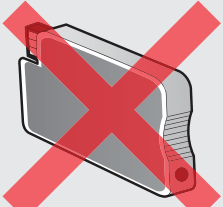
! 주의

	<p>스캐너 장치와 자동 문서 공급기를 닫을 때 주의하여 닫기 바랍니다. 부주의로 인하여 손이 다치거나 스캐너유리판이 깨질 수 있습니다.</p>		<p>규격에 맞지 않는 종이를 사용하지 마십시오. 제품 고장의 원인이 됩니다.</p>
	<p>LG전자에서 인증받지 않은 잉크 카트리지 사용하지 마십시오. 노즐 막힘 등으로 인한 제품 고장의 원인이 됩니다.</p>		<p>어린이 또는 애완동물이 잉크를 먹지 않도록 주의하십시오.</p>
	<p>제품 위에 무거운 물건을 올려놓지 마십시오. 물건이 떨어져 상해를 입을 수 있으며, 제품 고장의 원인이 될 수 있습니다.</p>		

전원을 연결할 때

! 경고

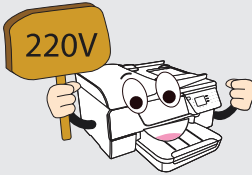
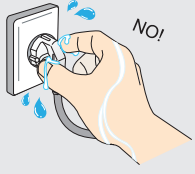
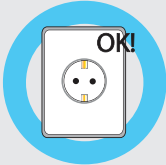
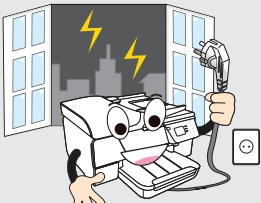
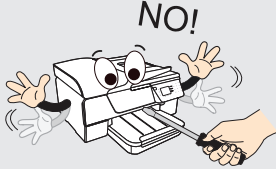
	<p>험거운 콘센트나 손상된 전원코드를 사용하지 마십시오. 감전 및 화재의 위험이 있습니다.</p>		<p>정격 전압에서 사용하십시오. 과전압으로 인해 제품이 손상되거나 감전, 화재의 위험이 있습니다.</p>
	<p>젖은 손으로 전원 코드를 만지지 마십시오. 감전 및 화재의 위험이 있습니다.</p>		<p>정격용량(전압/전류)에 맞고 접지 단자가 있는 콘센트(또는 멀티 콘센트)를 사용하십시오. 제품고장, 감전 및 화재발생의 원인이 될 수 있습니다.</p>
	<p>전원 코드는 플러그 부분 잡고 뽑아야 하며, 전원 케이블을 잡아 당겨 뽑지 마십시오. 케이블 손상으로 인한 감전 및 화재의 위험이 있습니다.</p>		<p>전원 케이블을 무리하게 구부리거나 무거운 물건에 의해 손상되지 않도록 하십시오. 감전 및 화재의 위험이 있습니다.</p>
	<p>천둥, 번개가 칠 때에는 전원코드를 뽑고 천둥, 번개가 그칠 때까지 사용하지 마십시오. 감전 및 화재발생의 원인이 될 수 있습니다.</p>		<p>사용자 임의로 제품 또는 잉크 카트리지를 분해하거나 개조하지 마십시오. 제품 고장의 원인이 되며, 무상 서비스 대상에서 제외됩니다.</p>

! 경고

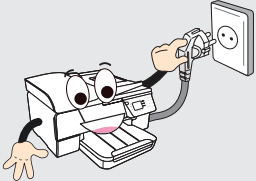
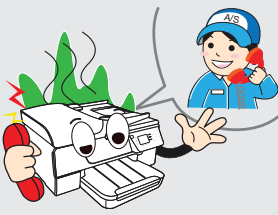
	<p>제품 주변에 약품, 물이 담긴 용기나 핀셋 같은 작은 금속 등을 놓지 마십시오. 감전 및 화재의 위험이 있습니다.</p>	 <p>장시간 동안 사용하지 않을 때에는 전원코드를 뽑고 보관하십시오. 천둥, 번개 및 과전압이 발생하면 감전 및 화재 발생의 원인이 될 수 있습니다.</p>
	<p>제품에서 이상한 소리, 냄새나 연기가 날 경우 전원코드를 뽑고 서비스 센터에 연락하십시오. 감전 및 화재의 원인이 될 수 있습니다.</p>	

제품을 청소할 때

! 경고

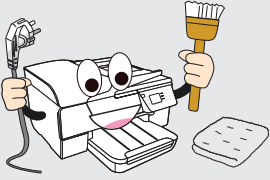
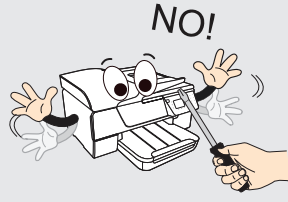
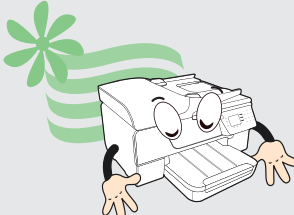
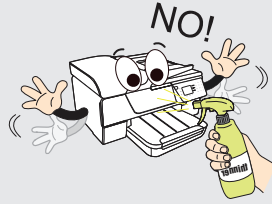
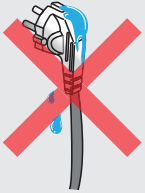
	<p>제품을 청소할 때에는 전원코드를 분리하십시오. 제품 동작에 의해 상해를 입을 수 있습니다.</p>	 <p>용지 걸림이 발생했을 때 드라이버, 핀셋 등으로 용지를 제거하지 마십시오. 제품 내부 전선의 피복이 벗겨져 누전 또는 감전의 위험이 있습니다.</p>
	<p>제품을 청소할 때에는 전용세척제를 사용하고, 세척제가 완전히 건조된 후에 사용하십시오. 완전히 건조되지 않은 상태에서 사용할 경우 감전 및 화재의 위험이 있습니다.</p>	 <p>신나, 알코올, 벤젠 등을 사용하여 제품을 닦지 마십시오. 복합기색상이 변색되거나 외관이 변형될 수 있으므로 전용 세척제를 사용해서 청소해야 합니다.</p>
	<p>전원 코드 핀과 접촉부분에 먼지, 물 등이 묻어 있을 경우 깨끗이 닦은 후에 사용하십시오. 감전, 화재의 위험이 있습니다.</p>	

제품 설치하기

제품의 구성물

제품을 구입하시면 다음과 같은 구성물이 제공됩니다.

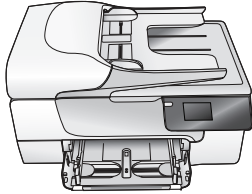

LG LIP3470DN 본체



프린터 소프트웨어 CD
(사용설명서 포함)



설치안내서



빠른 설치안내서



제품보증서

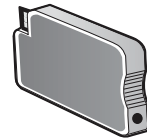

검정 잉크 카트리지

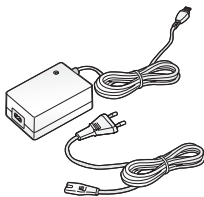

전원 어댑터, 전원 코드

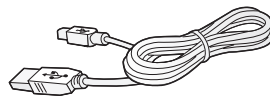

USB 케이블

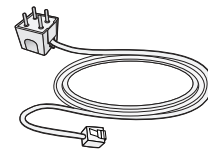

전화선

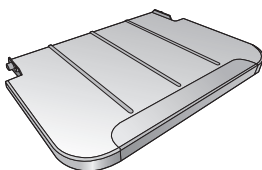

출력 용지함

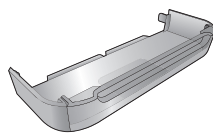

입력 용지함 확장판

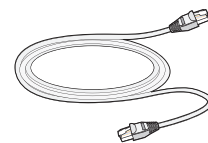

네트워크(LAN) 케이블

포장 풀기

1 제품 박스를 열고 본체를 제외한 모든 구성물을 꺼내 주십시오.

1

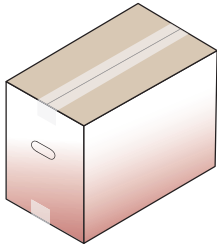

2

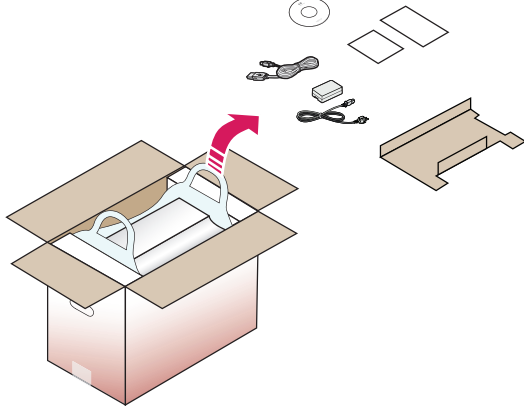

2 다음 그림과 같은 방법으로 제품을 꺼내 주십시오.
제품의 바닥면이 아래로 향하도록 상자를 눕혀 주십시오.

3

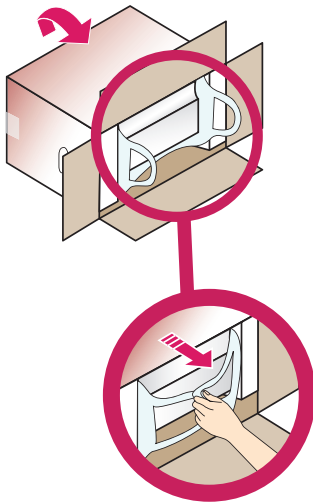

4

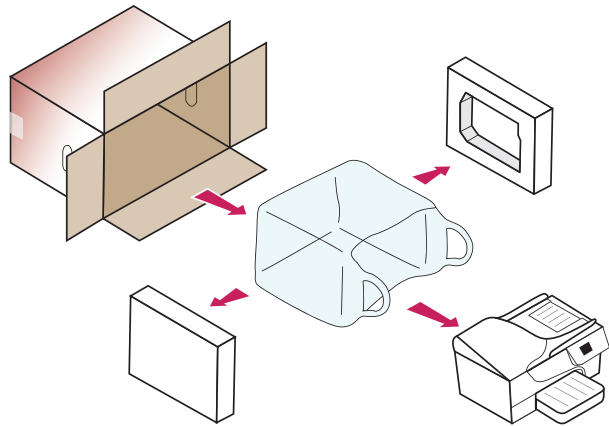

⚠ 주의

- 복합기를 이동할 때에는 복합기의 전원 버튼을 눌러 전원을 끈 후 전원 어댑터를 제거하십시오.
- 복합기를 뒤집거나 눕혀서 이동하게 되면 잉크가 누수될 수 있으므로 주의하십시오.
- 복합기를 이동할 때에는 잉크 카트리지를 제거하지 마십시오.

보호 테이프 제거하기

제품을 사용하기 전에 다음과 같이 보호재와 보호 테이프를 제거하십시오.

- 1 제품 전면의 보호 테이프를 제거합니다.

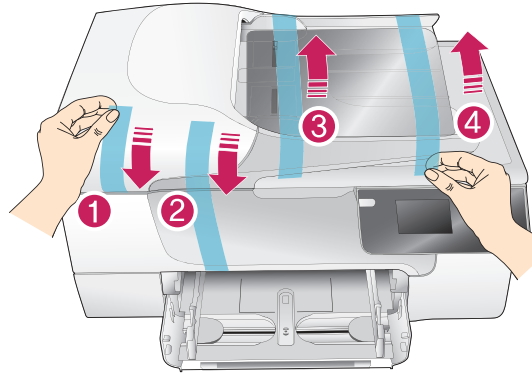

- 2 자동 문서 공급기를 열고 스캐너 유리면의 보호재와 보호 테이프를 제거합니다.

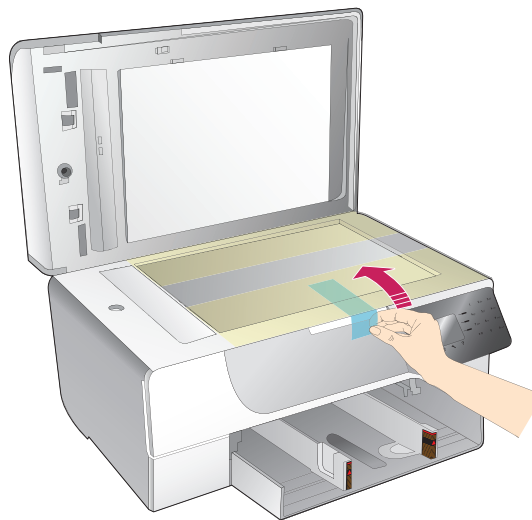

- 3 제어판의 보호재와 보호 테이프를 제거합니다.

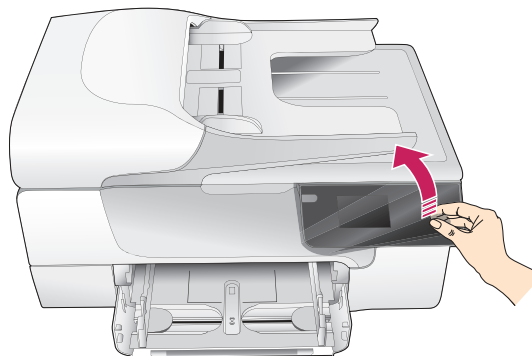

- 4 후면 덮개의 보호재 및 보호 테이프를 제거합니다.

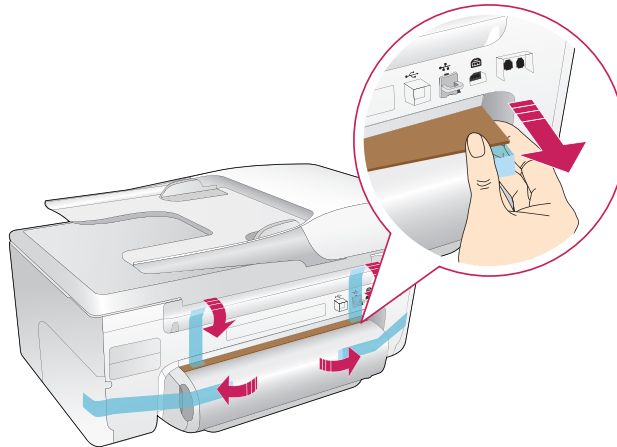

입력 용지함 확장판 장착 및 제거하기

다음과 같은 방법으로 입력 용지함 확장판을 장착 및 제거할 수 있습니다.

장착하기

- 1 입력 용지함 확장판의 보호비닐 및 보호 테이프를 제거합니다.

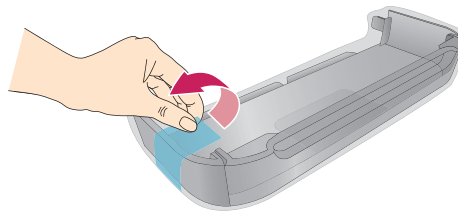

- 2 화살표 방향으로 입력 용지함 확장판을 입력 용지함에 장착합니다.

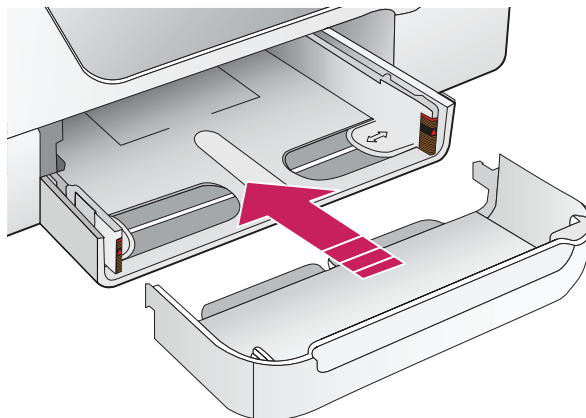

제거하기

- 1 입력 용지함 확장판을 제거하기 전에 출력 용지함을 먼저 제거합니다.

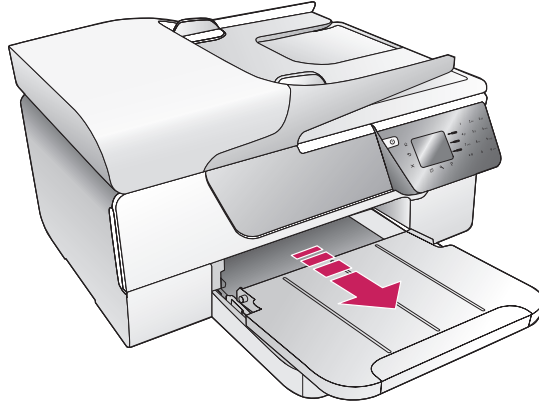

- 2 화살표 방향으로 용지 가이드의 폭을 최대한 줄입니다.

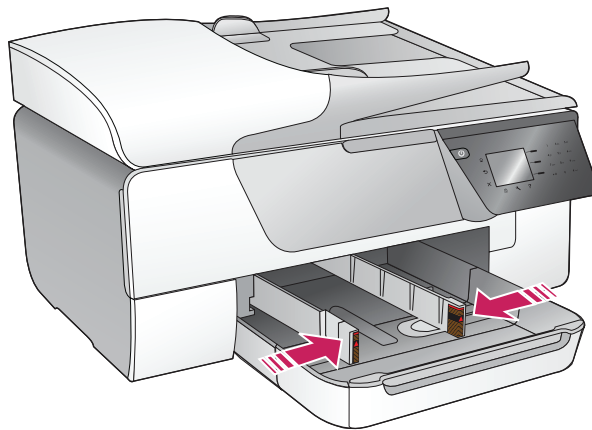

- 3 다음 그림과 같이 입력 용지함 확장판 안쪽의 걸쇠를 손가락으로 당기면서 바깥쪽을 서서히 누르면 입력 용지함 확장판이 분리됩니다.

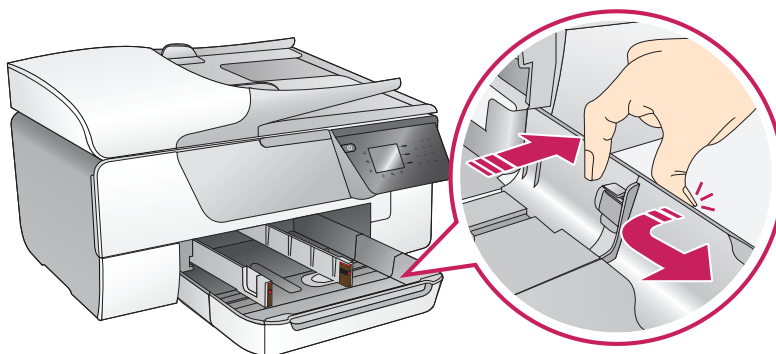

주의

- 입력 용지함 확장판에 충격이 가해지거나 무리하게 분리할 경우 걸쇠 또는 입력 용지함 확장판이 손상될 수 있습니다.

출력 용지함 장착 및 제거하기

다음과 같은 방법으로 출력 용지함을 장착 및 제거할 수 있습니다.

장착하기

- 1 출력 용지함의 보호 비닐 및 보호 테이프를 제거합니다.

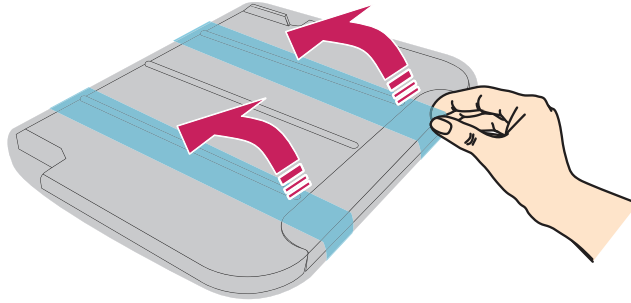

- 2 다음 그림에 표시된 양쪽 홈에 맞추어 화살표 방향으로 출력 용지함을 복합기에 장착합니다.

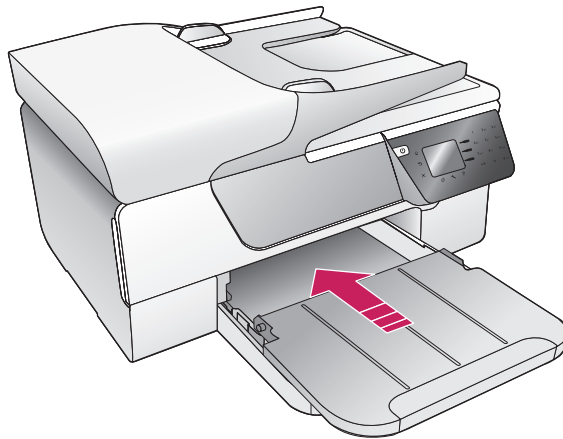

제거하기

- 1 다음 그림과 같이 출력 용지함을 제거합니다.

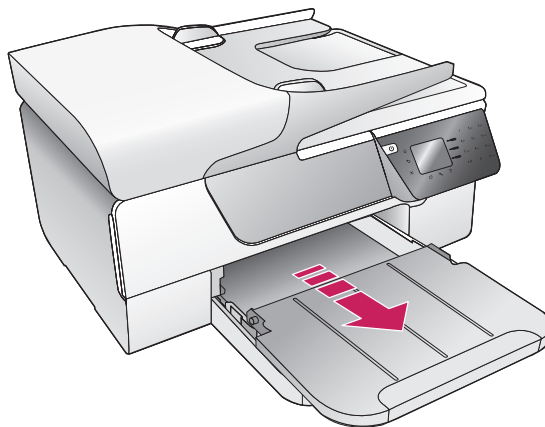

복합기 사용환경

복합기는 평평한 곳에 설치해야 하며, 상단 60 cm, 좌/우측 20 cm, 전면 40 cm, 후면 30 cm 이상의 공간을 확보해야 합니다.

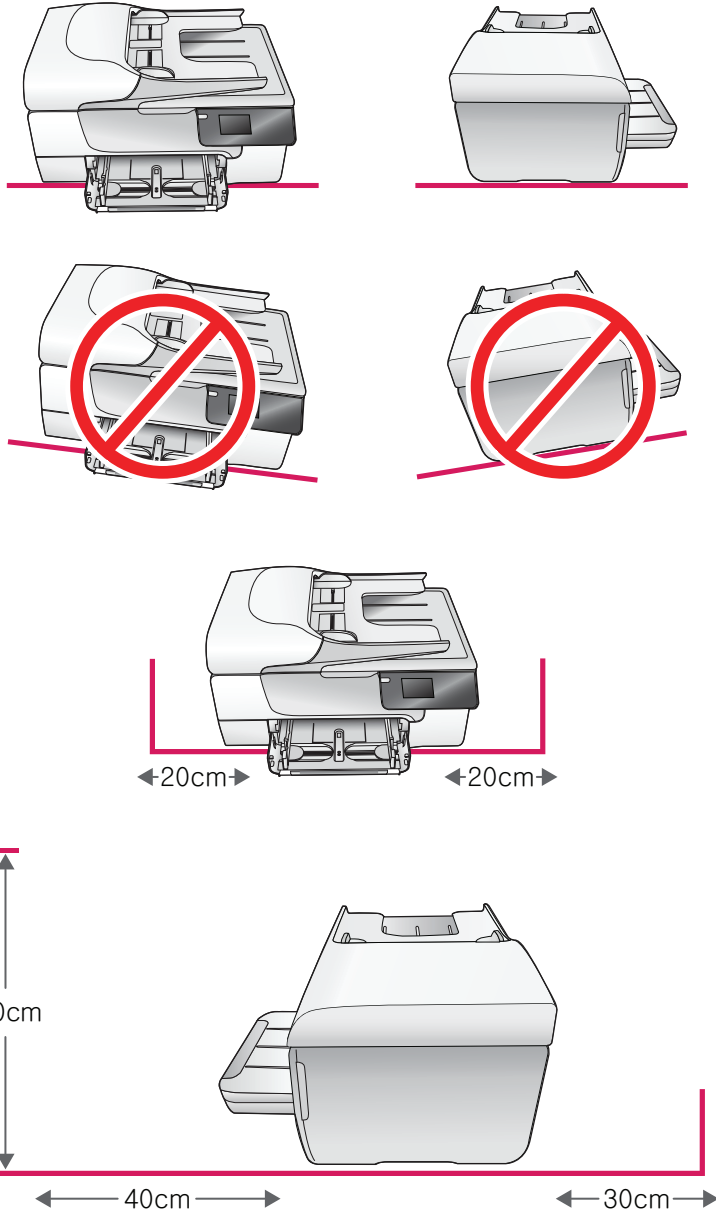

⚠ 주의

- 복합기를 이동할 경우에는 반드시 복합기의 전원 버튼을 이용하여 전원을 OFF한 후 복합기의 전원 어댑터를 제거하고 이동하시기 바랍니다.
- 전원 코드 또는 어댑터를 강제로 뽑아 전원을 끈 경우에는 복합기 이동 시 잉크액 누수가 발생할 수 있습니다.
- 복합기를 낮은 온도에서 장시간 보관한 경우에는 복합기의 오작동 방지를 위해 상온 (25 °C 이상)에서 약 3시간 정도 보관 한 후 사용하십시오.

각 부위 명칭 알아보기

앞면

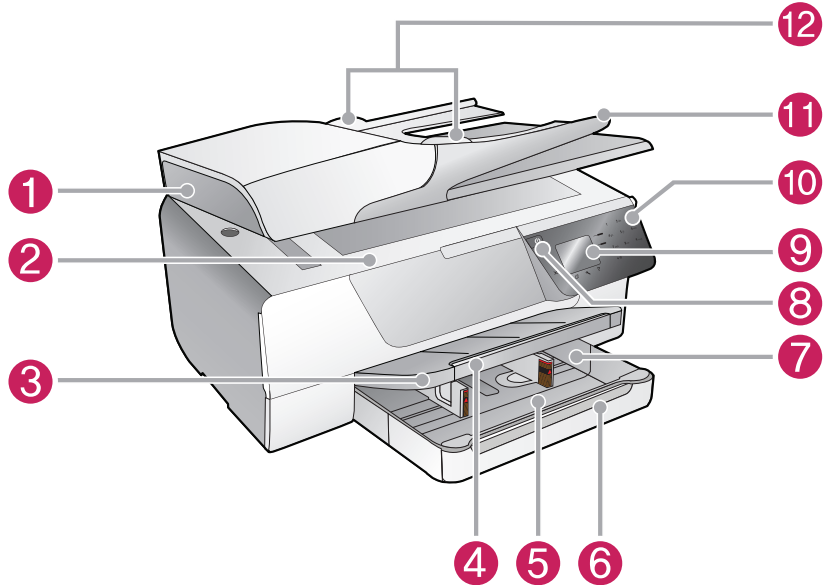

No.	명칭	No.	명칭
①	자동 문서 공급기 (ADF)	⑦	입력 용지함
②	스캐너 유리면	⑧	전원 버튼
③	출력 용지함	⑨	제어판 화면
④	출력 용지함 확장판	⑩	제어판 버튼
⑤	입력 용지함 확장판	⑪	자동 문서 공급기 용지함
⑥	입력 용지함 확장판 도어	⑫	자동 문서 공급기(ADF) 용지 가이드

뒷면

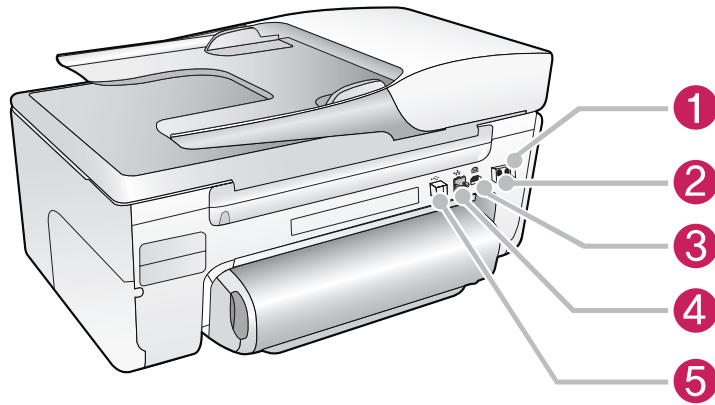

No.	명칭	No.	명칭
1	팩스 포트 (2-EXT)	4	네트워크(LAN) 포트
2	팩스 포트 (1-LINE)	5	범용 직렬 버스(USB) 포트
3	전원 입력		

인쇄 공급 영역

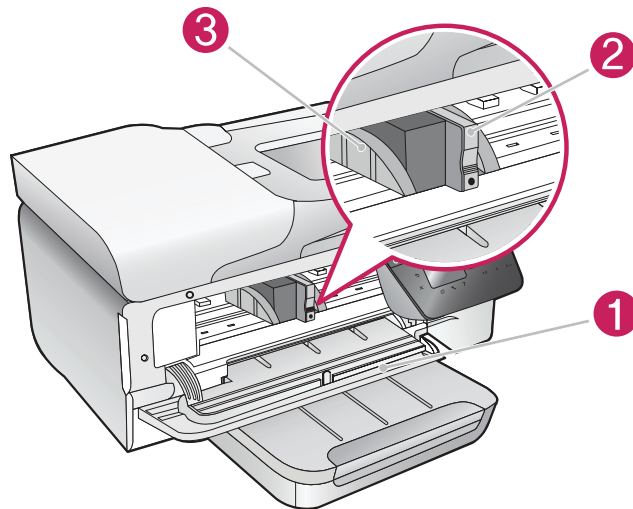

No.	명칭	No.	명칭
1	잉크 카트리지가 액세스 도어	3	프린트 헤드
2	잉크 카트리지가		

! 참고

- 잉크 카트리지가 설치 시 반드시 보호 테이프를 제거하십시오.

전원 어댑터 연결 및 전원 켜기

1 다음 그림과 같이 전원 어댑터를 연결합니다.

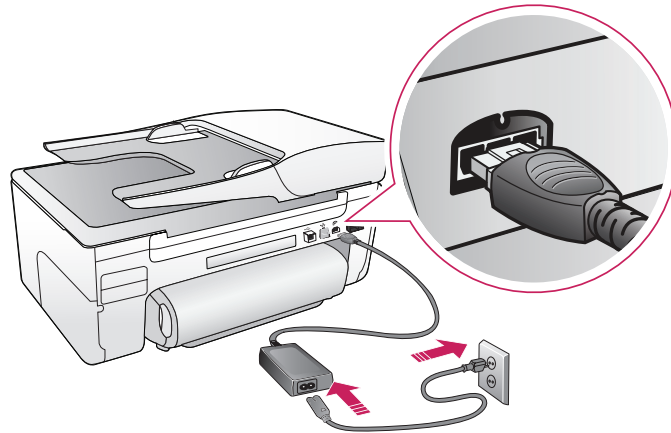

2 전원 버튼을 눌러 복합기의 전원을 켭니다.

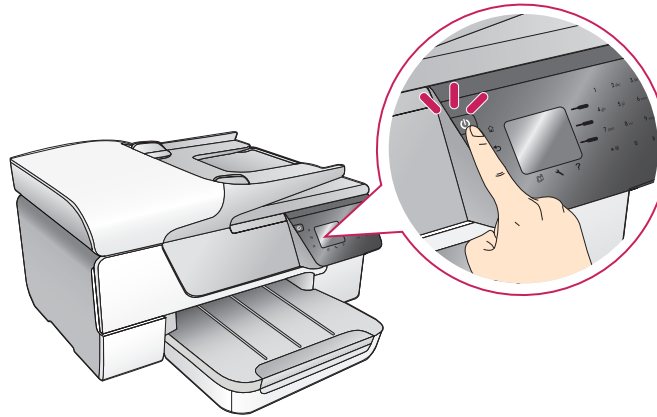

! 참고

- 초기 제품 설치 진행 시 제품의 유지관리를 위하여 출력 가능 상태까지 약 9분정도 소요됩니다.

전원 끄기

- 1 복합기 전원 버튼을 눌러 복합기를 끕니다.
- 2 전원 표시등이 꺼질 때까지 기다린 후 전원 어댑터를 분리합니다.

! 주의

- 복합기의 전원을 올바른 방법으로 끄지 않으면 인쇄 캐리지가 올바른 위치로 복귀되지 않아 잉크 카트리지 및 인쇄 품질에 문제가 발생할 수 있습니다.

제어판 버튼 및 메뉴 사용하기

! 참고

- 제어판 버튼을 누르거나 화면을 터치할 때 제어판 코팅면이 안쪽으로 눌리는 느낌을 받을 수 있으나 이는 정상적인 것으로 제품에 문제가 있는 것이 아닙니다.

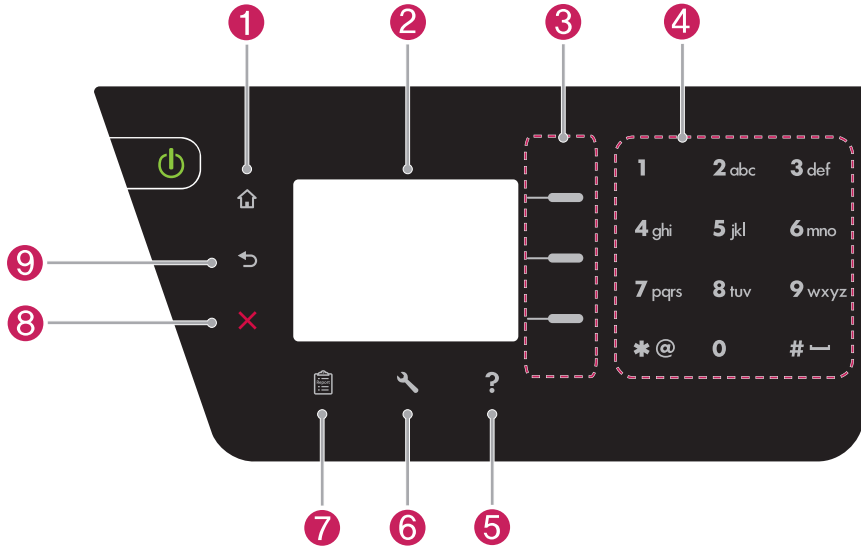

No.	버튼	명칭	설명
1	🏠	홈 버튼	홈 화면으로 복귀합니다.
2	■	제어판 화면	복합기의 상태와 메뉴, 메시지 등이 표시됩니다
3	—	선택 버튼	표시되는 상황에 따라 버튼 동작이 변경됩니다.
4	■	키패드 버튼	숫자 또는 텍스트를 입력할 때 사용됩니다.
5	?	도움말 버튼	복합기의 도움말이 표시됩니다.
6	🔧	설정 버튼	복합기의 기본 설정 및 각 메뉴의 설정을 할 수 있습니다.
7	📄	보고서 버튼	복합기 상태 보고서를 설정할 수 있습니다.
8	✖	취소 버튼	작업을 중지하거나 메뉴를 종료합니다.
9	↶	뒤로 가기 버튼	이전 화면으로 돌아갑니다.

제어판 메뉴맵

주 메뉴	상위 메뉴	하위 메뉴	설명
복사	매수	-	1~99까지 복사할 매수를 선택할 수 있습니다.
	용지 크기	-	사용할 용지 크기를 선택할 수 있습니다.
	복사 시작	-	복사를 시작할 수 있습니다.
팩스	번호 입력	-	팩스를 보낼 전화 번호를 입력 할 수 있습니다.
	빠른 연락처	전화 번호부	연락처를 추가 할 수 있습니다.
		호출 기록	팩스의 호출 기록을 확인 할 수 있습니다.
		그룹 연락처	그룹 연락처를 추가 할 수 있습니다.
		전화 번호부 설정	개별 연락처 및 그룹 연락처를 추가하거나 삭제 할 수 있습니다.
	팩스 시작	흑백	스캐너 유리면 또는 자동 문서 공급기(ADF)에서 흑백 팩스를 보냅니다.
컬러		스캐너 유리면 또는 자동 문서 공급기(ADF)에서 컬러 팩스를 보냅니다.	
스캔	USB	컴퓨터 선택	USB에 연결된 컴퓨터로 스캔을 원하는 형식으로 저장할 수 있습니다.
	네트워크	컴퓨터 선택	네트워크에 연결된 컴퓨터로 스캔을 원하는 형식으로 저장할 수 있습니다.
설정	네트워크	네트워크 요약 보기	복합기의 네트워크 정보를 확인 또는 인쇄할 수 있습니다.
		인쇄 구성 페이지	인쇄 구성 페이지가 인쇄합니다.
		고급 설정	IP 및 IPv6의 설정을 할 수 있습니다.
		기본 값 복원	네트워크 설정을 처음 구입하였을 때 상태로 복원합니다.
	잉크 정보	추정 잉크량	현재 남은 잉크량을 표시해 줍니다.
		카트리지 정보	잉크 카트리지의 정보를 표시해 줍니다.
		보고서 인쇄	잉크 정보를 인쇄합니다.
	팩스 설정	자동 수신	팩스의 자동 수신을 설정/끄기를 할 수 있습니다.
		팩스 설정 마법사	복합기의 팩스 설정을 할 수 있습니다.
		기본 설정	팩스 머리글, 응답 전 신호음 횟수 등의 팩스 설정을 할 수 있습니다.
고급 설정		호출 인식 구분자, 사용 시 재 다이얼 등의 팩스 설정을 할 수 있습니다.	

주 메뉴	상위 메뉴	하위 메뉴	설명	
설정	팩스 설정	팩스 도구	메모리의 팩스 다시 인쇄, 팩스 테스트 실행 등을 할 수 있습니다.	
		팩스 보고서	팩스의 각종 보고서를 설정할 수 있습니다.	
	도구	프린트 헤드 청소	프린트 헤드를 청소합니다.	
		프린트 헤드 정렬	프린트 헤드를 정렬합니다.	
		팩스 테스트 실행	팩스의 상태를 테스트합니다.	
		팩스 로그 삭제	메모리에 저장된 팩스 로그를 삭제합니다.	
		기본값 복원	복합기를 처음 구입하였을 때의 상태로 복원합니다.	
	기본 설정	날짜 및 시간	날짜 및 시간을 설정할 수 있습니다.	
		언어 설정	사용할 언어를 선택합니다.	
		국가/지역	현재 위치한 국가/지역을 선택합니다.	
		팩스 소리 크기	복합기 소리 크기를 조절합니다.	
		절전	복합기를 절전 모드로 전환합니다.	
	예약 꺼짐/켜짐	켜짐 예약	복합기가 켜지는 시간을 예약할 수 있습니다.	
		꺼짐 예약	복합기가 꺼지는 시간을 예약할 수 있습니다.	
	보고서	프린터 상태 보고서	복합기의 상태를 체크하여 인쇄합니다.	
		인쇄 품질 보고서	인쇄 품질을 체크하여 인쇄합니다.	
		네트워크 구성 페이지	네트워크 구성 목록을 인쇄합니다.	
		팩스 보고서	팩스와 관련된 보고서를 인쇄합니다.	
	도움말	문서 공급기에 원본 넣기	-	문서 공급기에 원본 넣기의 대한 도움말을 제공합니다.
		스캐너 유리에 원본 넣기	-	스캐너 유리에 원본 넣기 원본 넣기의 대한 도움말을 제공합니다.
용지 넣기		-	용지 넣기에 대한 도움말을 제공합니다.	
봉투 넣기		-	봉투 넣기에 대한 도움말을 제공합니다.	
작은 사진 용지 넣기		-	작은 사진 용지 넣기에 대한 도움말을 제공합니다.	
용지 걸림 제거		-	용지 걸림 제거에 대한 도움말을 제공합니다.	
잉크 카트리지 교체		-	잉크 카트리지 교체에 대한 도움말을 제공합니다.	

잉크 카트리지 설치 및 교체

최상의 품질을 위해 LG 전자 정품 잉크 카트리지 사용을 권장합니다.

⚠ 주의

- LG 전자에서 인증 받지 않은 잉크 카트리지 사용으로 인한 고장은 LG 전자 서비스 보증 항목에서 제외됩니다.
- 초기 제품 설치 진행 시 제품의 유지관리를 위하여 출력 가능 상태까지 약 9분정도 소요됩니다.
- 잉크 카트리지를 제거한 후 새로운 잉크 카트리지를 장착하지 않으면, 헤드와 노즐의 잔여 잉크가 응고되어 제품 고장의 원인이 될 수 있습니다.

- 1 전원 버튼을 눌러 복합기의 전원을 켭니다.
- 2 다음 그림과 같이 카트리지 액세스 도어를 열면, 프린트 헤드가 설치/교체 위치로 이동합니다.

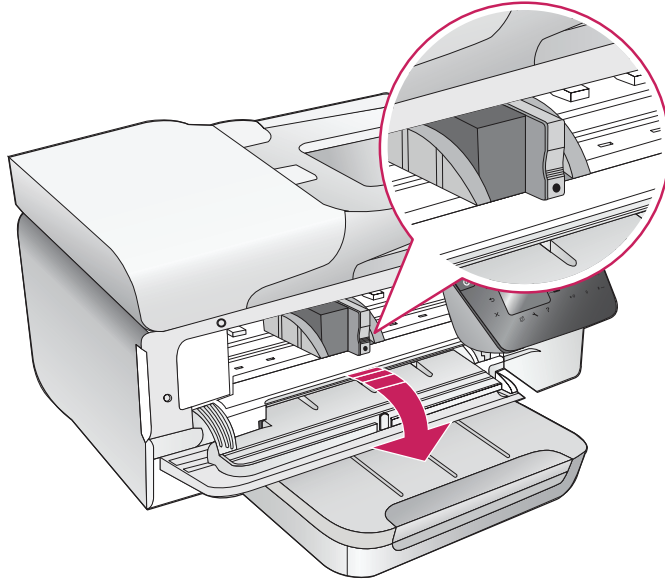

- 3 이미 설치된 카트리지가 있는 경우, 카트리지를 안쪽으로 눌러 잉크 카트리지를 제거합니다.

1

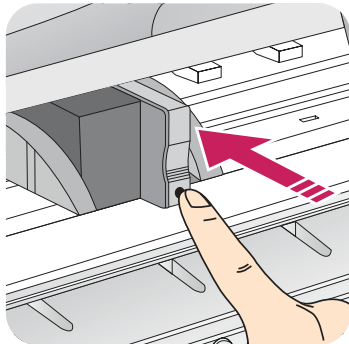

2

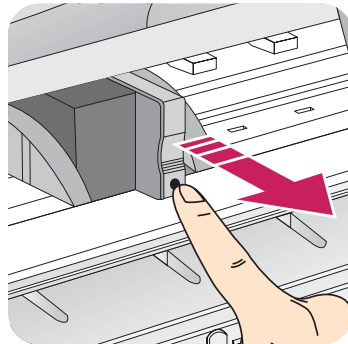

- 4 새 잉크 카트리지의 포장을 벗깁니다.
- 5 프린트 헤드에 설치/교체할 잉크 카트리지를 화살표 방향으로 “딸깍” 소리가 날 때 까지 밀어 장착합니다.

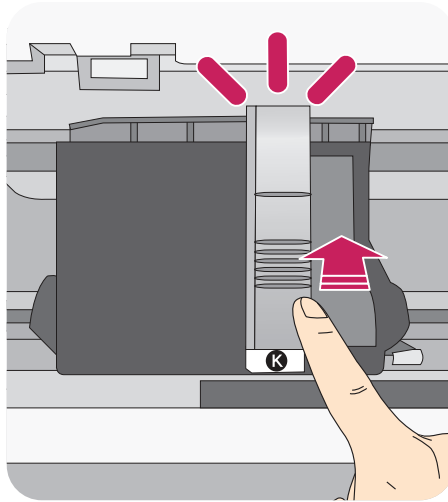

- 6 카트리지 액세스 도어를 화살표 방향으로 닫습니다.

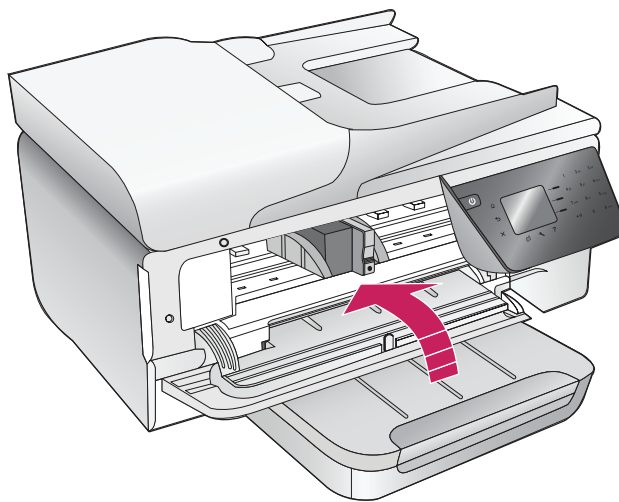

잉크 카트리지 및 프린트 헤드에 대한 정보

다음 정보는 LG 잉크 카트리지를 유지 관리하고 일관된 인쇄 품질을 유지하는데 도움이 됩니다.

! 참고

- 이 사용 설명서의 지침은 잉크 카트리지 교체에 관한 것이며 최초 설치에 관한 내용이 아닙니다.
- 모든 잉크 카트리지는 사용하기 전까지 원래의 밀봉 포장 안에 보관하십시오.
- 잉크 카트리지를 실온(15 ~ 35°C)에 보관하십시오.
- 불필요하게 프린트 헤드를 청소하지 마십시오. 잉크가 낭비되어 카트리지 수명이 단축됩니다.
- 잉크 카트리지를 주의해서 취급하십시오. 설치 중에 잉크 카트리지를 떨어뜨리거나, 흔들거나, 거칠게 다룰 경우 일시적인 인쇄 문제가 발생할 수 있습니다.

용지 넣기

- 1 용지를 가지런히 정리한 후 용지가 서로 붙지 않도록 용지 사이를 입김으로 불어주거나 손으로 가볍게 털어줍니다.

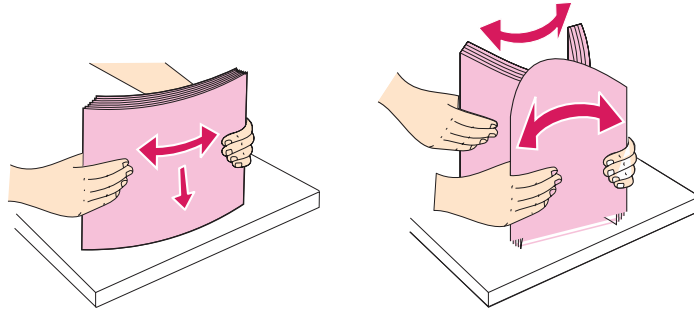

- 2 화살표 방향으로 출력 용지함을 들어올립니다.

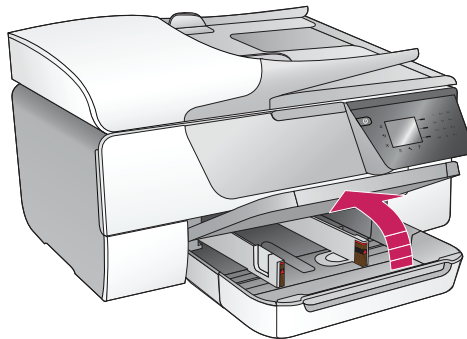

- 3 다음 그림과 같이 입력 용지함 확장판 도어를 열어 줍니다.

참고

- 입력 용지함 확장판 도어를 열면 용지를 더욱 쉽게 넣을 수 있습니다.

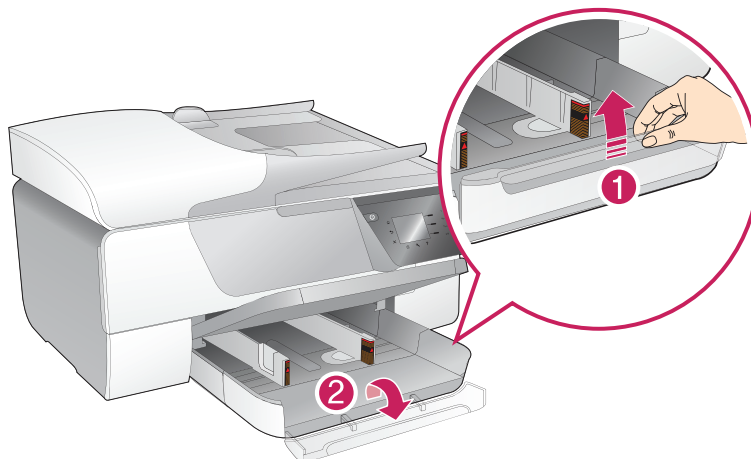

4 다음 그림과 같이 입력 용지함의 용지 폭 가이드를 화살표 방향으로 최대한 열어줍니다.

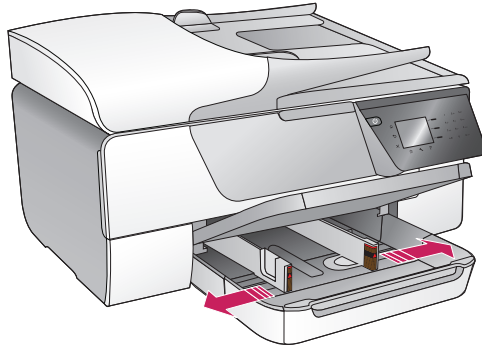

5 다음 그림과 같이 인쇄면을 아래로 향하게 한 후 용지를 복합기 안쪽 끝까지 밀어 넣습니다.

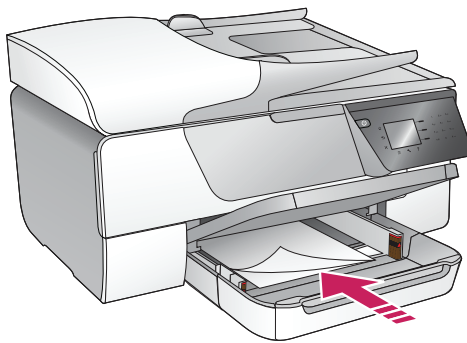

6 용지 크기에 맞게 용지 가이드를 조절합니다.

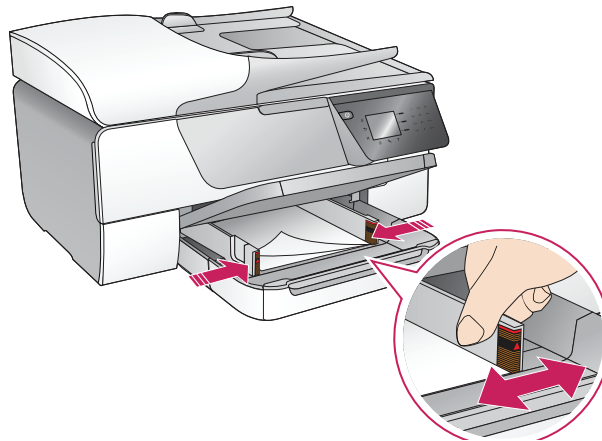

7 출력 용지함을 화살표 방향으로 내린 후 출력 용지함 확장판을 잡아당깁니다.

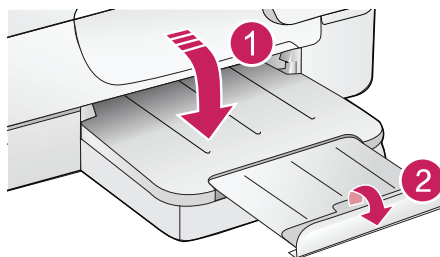

! 참고

- 구겨지거나 접힌 용지, 스테이플 처리가 된 용지, 규격에 맞지 않는 용지를 사용하지 마십시오. 제품 고장의 원인이 될 수 있습니다.
- 복합기가 인쇄하는 동안에는 용지를 넣지 마십시오.
- 용지 걸림에 대한 자세한 사항은 용지 걸림 해결하기를 참고하세요.

봉투 넣기

봉투를 인쇄하려면 제어판 및 인쇄 기본 설정에서 사용할 용지 크기를 봉투 크기에 맞게 변경해야 합니다. 용지 크기 변경에 대한 자세한 사항은 "용지 설정 변경"을 참고하세요.

- 1 화살표 방향으로 출력 용지함을 들어올립니다.

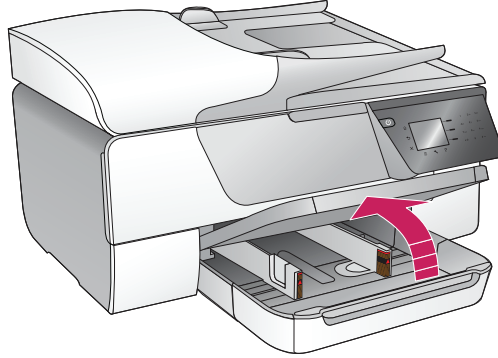

- 2 다음 그림과 같이 입력 용지함의 용지 가이드를 화살표 방향으로 최대한 열어줍니다.

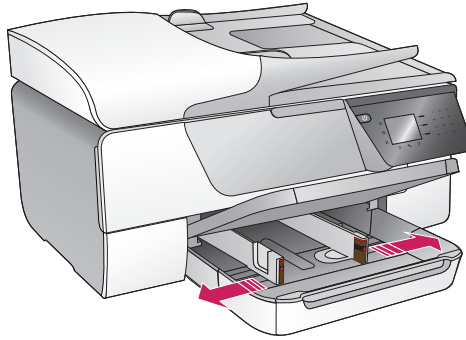

- 3 다음 그림과 같이 인쇄면을 아래로 향하게 한 후 봉투를 복합기 안쪽 끝까지 밀어 넣습니다.

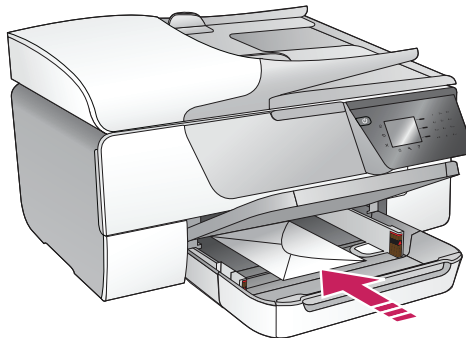

4 봉투 크기에 맞게 용지 가이드를 조절합니다.

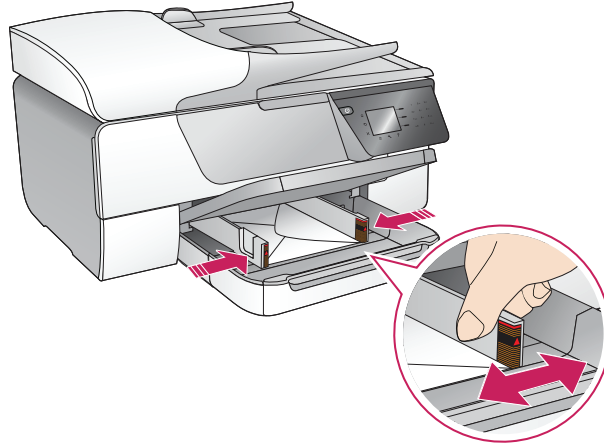

5 출력 용지함을 화살표 방향으로 내린 후 출력 용지함 확장판을 잡아당깁니다.

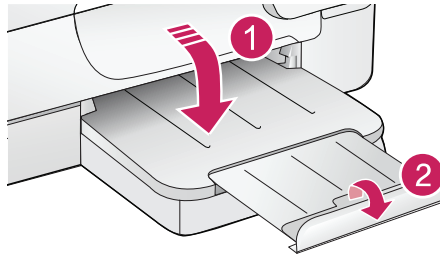

카드 넣기

카드를 인쇄하려면 제어판 및 인쇄 기본 설정에서 사용할 용지 크기를 카드 크기에 맞게 변경해야 합니다. 용지 크기 변경에 대한 자세한 사항은 "용지 설정 변경"을 참고하세요.

1 화살표 방향으로 출력 용지함을 들어올립니다.

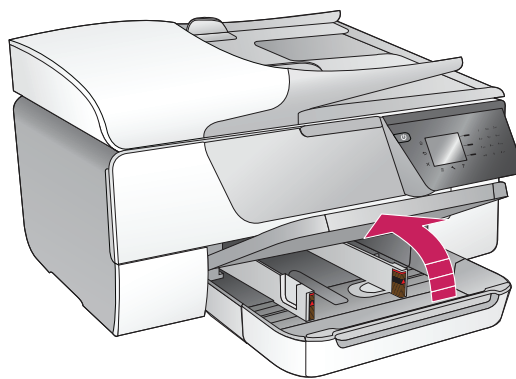

- 2 다음 그림과 같이 입력 용지함의 용지 가이드를 화살표 방향으로 최대한 열어줍니다.

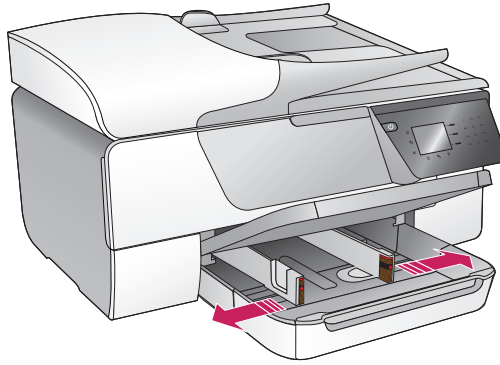

- 3 다음 그림과 같이 인쇄면을 아래로 향하게 한 후 카드를 복합기 안쪽 끝까지 밀어 넣습니다. 가장자리 탭이 있는 포토 용지일 경우 다음 그림과 같이 탭이 복합기 앞쪽을 향하도록 넣습니다.

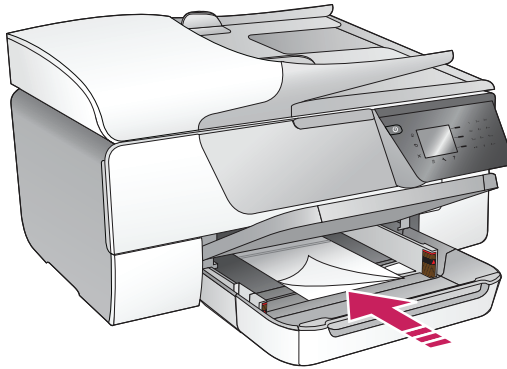

- 4 카드에 맞게 용지 가이드를 조절합니다.

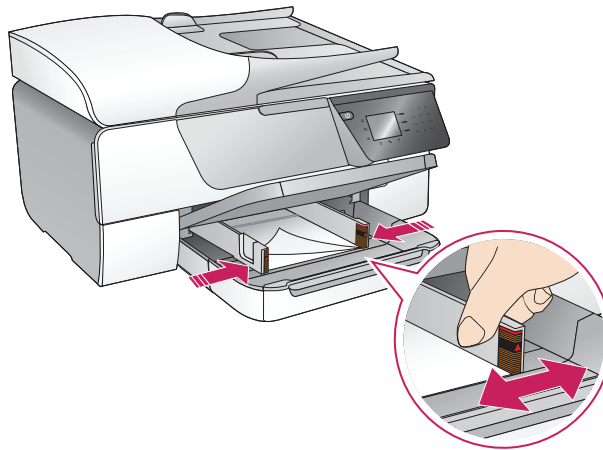

- 5 출력 용지함을 화살표 방향으로 내린 후 출력 용지함 확장판을 잡아당깁니다.

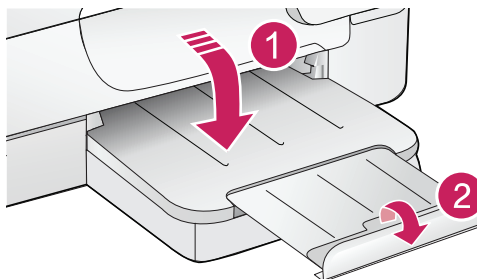

복합기 연결 및 소프트웨어 설치하기

제품을 사용하기 위해서는 프린터 소프트웨어를 설치해야 합니다.

! 참고

- 복합기는 구입한 제품의 기능에 따라 일부 소프트웨어가 지원되지 않을 수 있습니다.
- 소프트웨어를 설치하기 전에 PC와 복합기의 USB 케이블을 연결하지 마십시오.
(소프트웨어 설치 과정 중 USB 연결 안내 메시지가 나타날때 연결하십시오.)
- 프린터 소프트웨어는 LG전자 서비스 홈페이지 (www.lgservice.co.kr)에서도 다운을 받아서 사용할 수 있습니다.

유선(USB)으로 설치하기

다음 안내에 따라 제공된 프린터 소프트웨어 CD를 사용해 PC에 드라이버와 소프트웨어를 설치하십시오.

소프트웨어 CD에는 드라이버 이외의 프린터 소프트웨어가 포함되어 있으며, 필요한 소프트웨어를 선택해서 설치할 수 있습니다.

- 1 프린터 소프트웨어 CD를 CD 드라이브에 넣습니다.

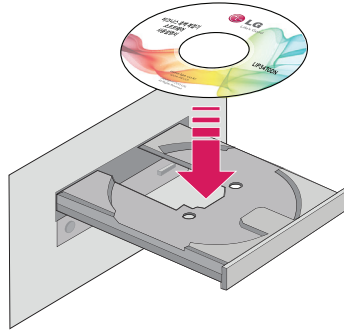

- 2 다음과 같이 프린터 소프트웨어 설치가 시작됩니다.

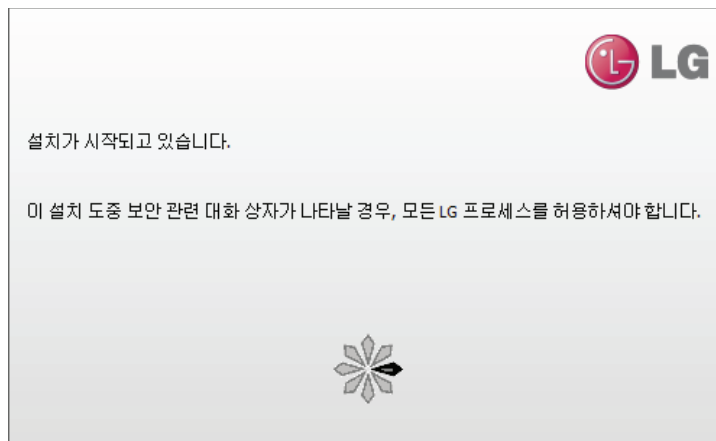

- 3 잠시 후 소프트웨어 선택 화면이 나타나면, 설치 할 권장 소프트웨어를 선택한 후 [다음] 버튼을 눌러 설치를 진행합니다.

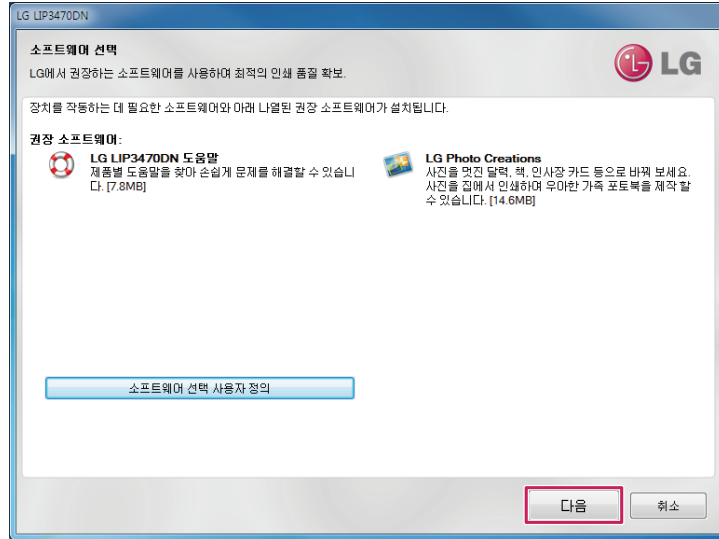

- 4 다음 그림과 같이 [설치 계약서와 설정을 확인했고 동의합니다.]를 선택 한 후 [다음] 버튼을 누르면 설치가 진행됩니다.

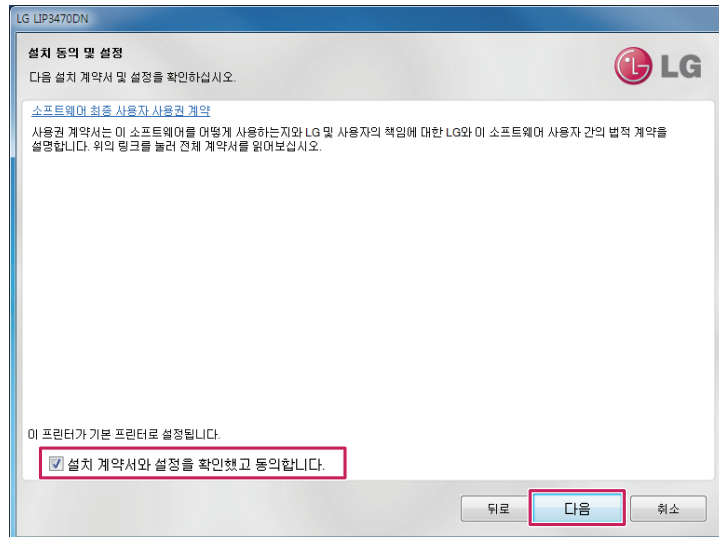

- 5 다음과 같이 [연결 옵션] 화면이 나타나면 [USB-USB 케이블을 사용하여 프린터를 컴퓨터에 연결합니다.]를 선택 한 후 [다음] 버튼을 누릅니다.

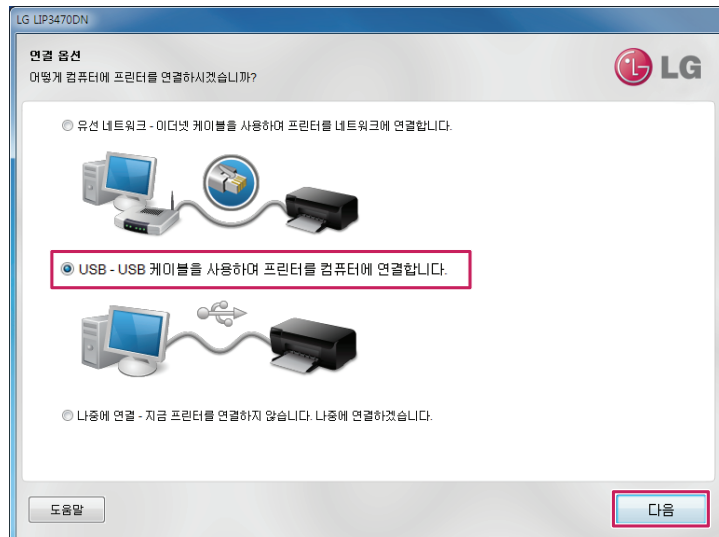

6 [USB 케이블 연결] 화면이 나타나면 안내에 따라 컴퓨터와 프린터를 연결합니다.

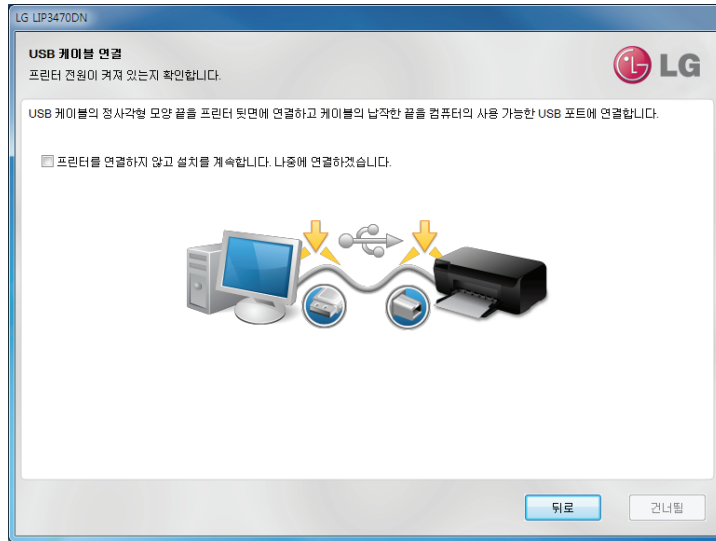

7 USB 연결 설정이 완료되어, [USB 연결 성공] 화면이 나타나면 [다음] 버튼을 누릅니다.



8 잠시 후 팩스 설정 마법사가 나타나면, 안내에 따라 팩스를 설정하거나, 팩스가 필요하지 않을 경우 [건너뛰기] 버튼을 누릅니다.

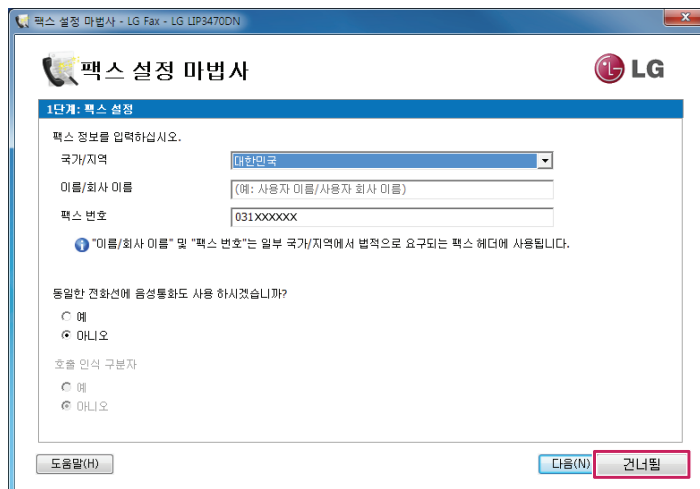

9 팩스를 설정할 경우에는 다음과 같은 화면에서 지역, 이름, 팩스, 번호 등을 설정한 후 [다음] 버튼을 누릅니다.

참고

- 팩스를 설정할 때 일반적인 환경에서는 지역, 이름, 팩스 번호를 제외한 사용 환경의 기본값을 변경하지 않고 계속 [다음] 버튼을 눌러 진행하십시오.

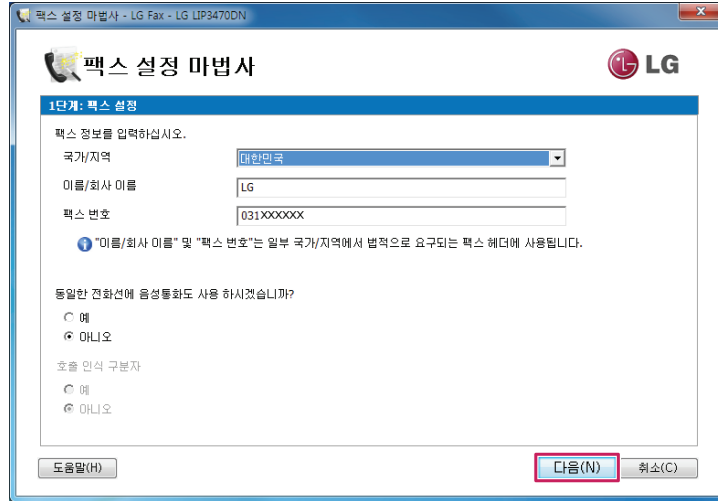

10 다음과 같은 화면이 나타나면, 사용 환경에 맞는 값을 선택한 후 [다음] 버튼을 누릅니다.

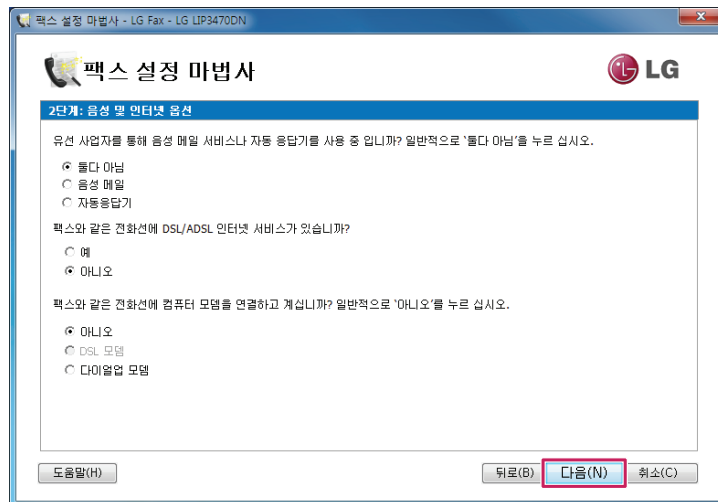

11 다음과 같은 화면이 나타나면, 사용 환경에 맞는 값을 선택한 후 팩스선을 프린터에 연결합니다.

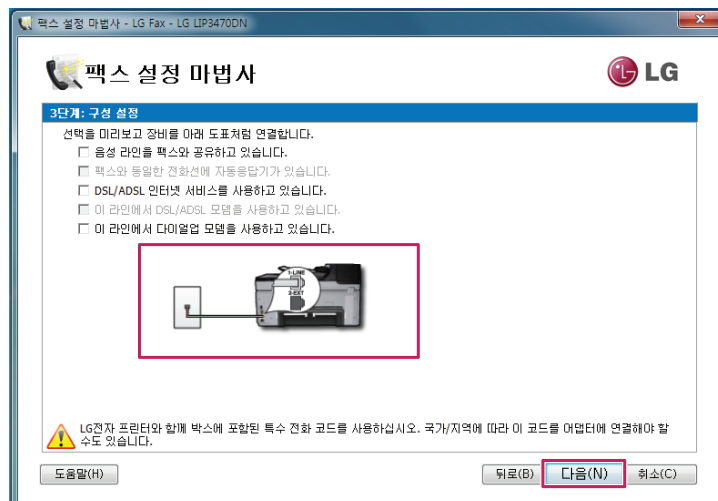

12 팩스를 보내고 받을 때 적용할 추가 옵션을 선택합니다.

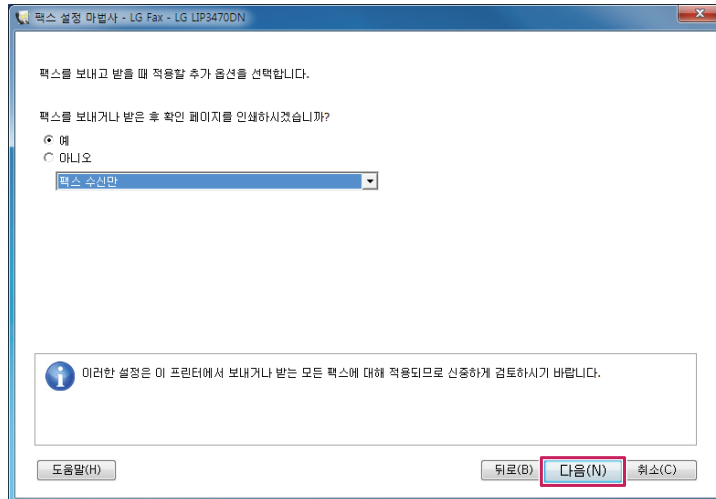

13 다음과 같이 팩스 구성 준비 목록을 확인 한 후 [저장] 버튼을 누릅니다.

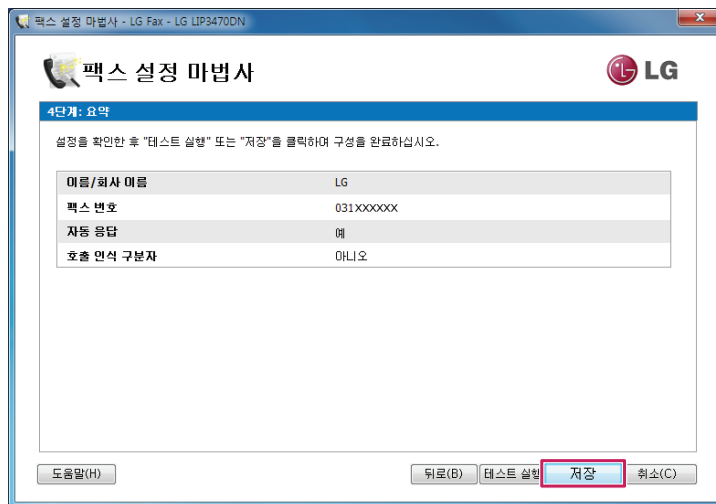

14 다음과 같이 팩스 설정이 완료되면, [테스트 실행] 또는 [완료] 버튼을 누릅니다.



15 팩스 구성이 완료 된 후 다음과 같은 화면이 나타나면, 잉크 경고 설정을 한 후 [다음] 버튼을 누릅니다.

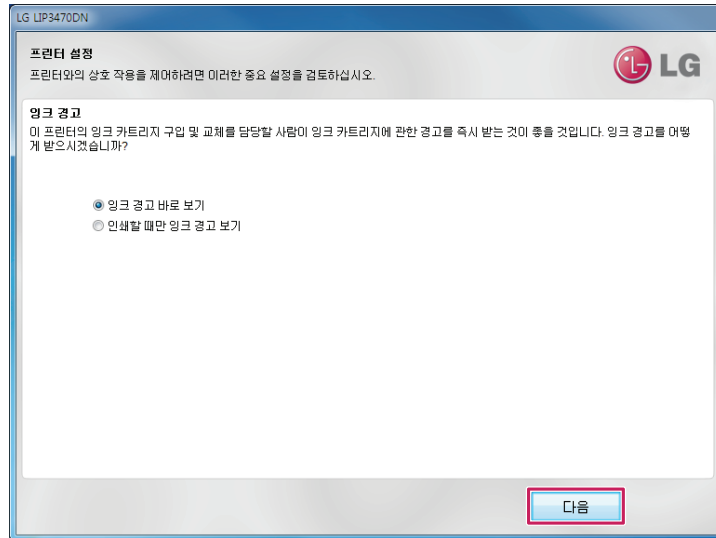

참고

다음과 같이 사용자 필요에 따라 잉크 부족 메시지를 확인 할 수 있도록 설정 합니다.

- 잉크 경고 바로가기 : 복합기에 잉크가 부족할 경우 PC에 잉크 부족 메시지가 나타납니다.
- 인쇄할 때만 잉크 경고 보기 : 복합기에 잉크가 부족할 경우 사용자가 인쇄를 시작할 때 잉크 부족 메시지가 나타납니다.

16 다음과 같이 프린터 정보 화면이 나타나면, 사용할 장소와 언어를 선택한 후 [다음] 버튼을 누릅니다.

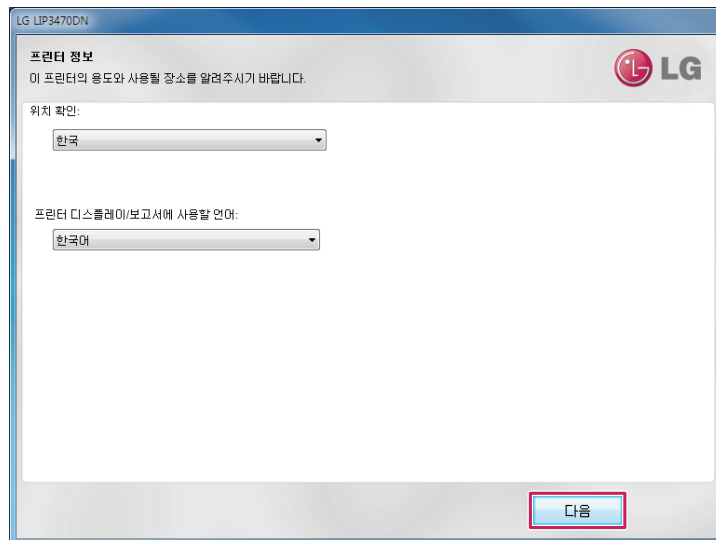

17 설치가 정상적으로 완료되면, [LG 프린터 길잡이]가 실행되고, 바탕화면에 [LG LIP3470DN], [LG Photo Creations] 바로가기 아이콘이 생성됩니다. (Windows 8에서는 시작화면과 데스크톱 화면에 아이콘이 모두 추가됩니다.)

유선 네트워크(이더넷)로 설치하기

유선 네트워크로 복합기를 설치하려면, PC가 복합기와 동일한 네트워크에 접속되어 있어야 합니다.

제어판에서  버튼을 눌러 [네트워크] > [네트워크 요약 보기]를 누르면 IP를 확인 할 수 있습니다.

! 참고

- 초기 복합기의 IP 설정 값은 자동(DHCP)으로 설정되어 있으나, 복합기의 IP가 자동으로 변경되는 것을 방지하기 위해 고정 IP사용을 권장합니다.
- 유동 IP(DHCP)로 복합기를 이미 설치한 경우 제어판에서 고정 IP로 변경 할 수 있습니다.
고정 IP 설정의 자세한 내용은 "네트워크 사용하기"를 참고 하십시오.
- 제어판에서  버튼을 눌러 [네트워크] > [네트워크 요약 보기]를 누르면 IP를 확인 할 수 있습니다.

1 다음 그림과 같이 이더넷 케이블을 사용하여 프린터를 공유기 또는 라우터에 연결합니다.

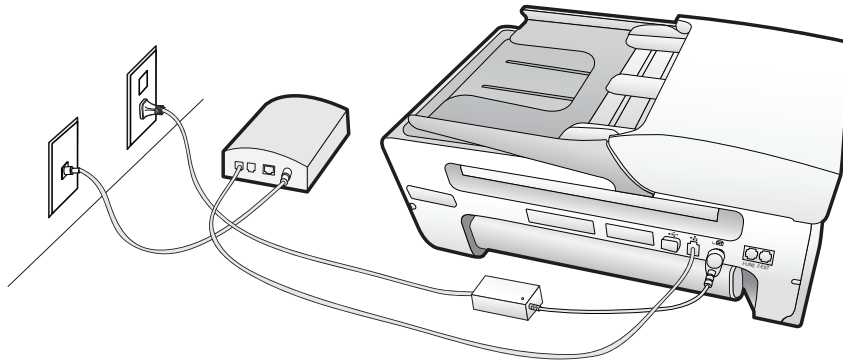

2 프린터 소프트웨어 CD를 CD드라이브에 넣습니다.

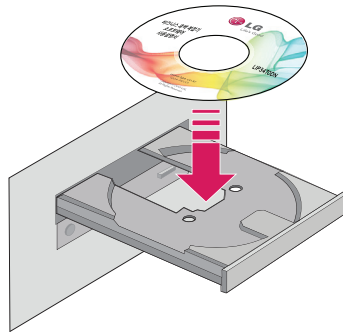

3 다음과 같이 소프트웨어 설치가 시작됩니다.

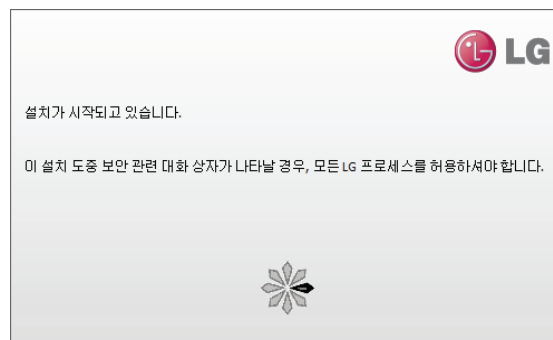

4 잠시 후 소프트웨어 선택화면이 나타나면, 설치할 권장 소프트웨어를 선택한 후 [다음] 버튼을 누릅니다.

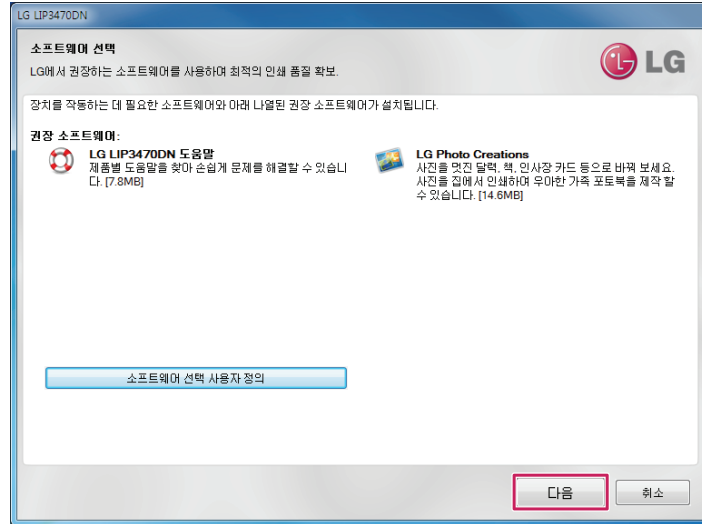

5 다음 그림과 같이 [설치 계약서와 설정을 확인했고 동의합니다.]를 선택한 후 [다음] 버튼을 누르면 설치가 진행됩니다.

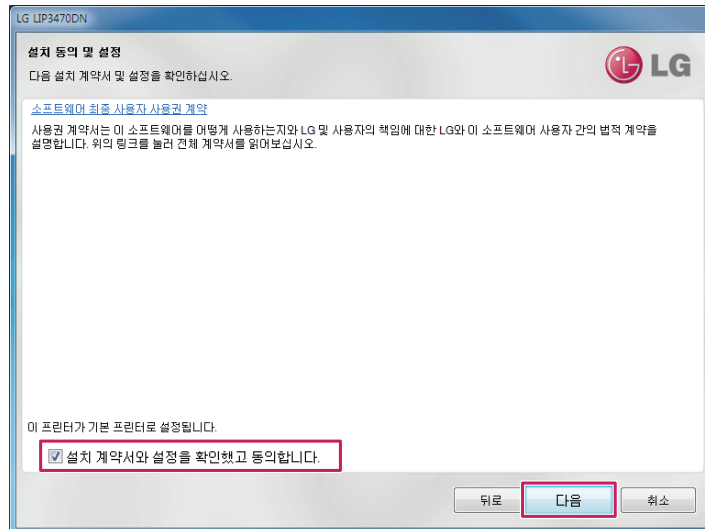

6 다음과 같이 [연결 옵션] 화면이 나타나면, [유선 네트워크-이더넷 케이블을 사용하여 프린터를 네트워크에 연결합니다.]를 선택한 후 [다음] 버튼을 누릅니다.

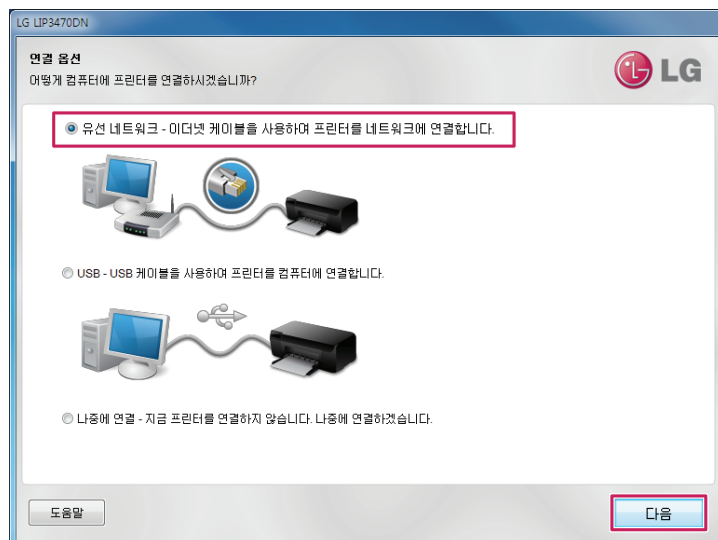

7 다음 그림과 같이 [네트워크 점검] 화면이 나타나면서, 설치할 프린터를 검색합니다.

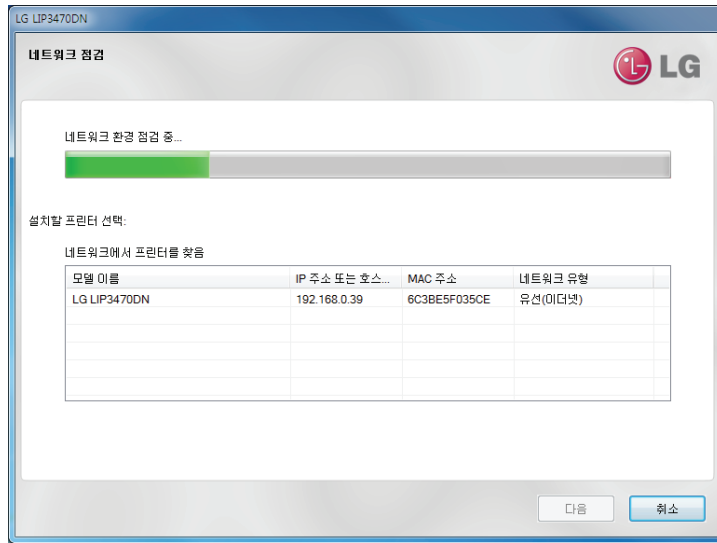

8 다음 그림과 같이 설치할 프린터가 검색되면, 목록에서 프린터를 선택한 후 [다음] 버튼을 누릅니다.

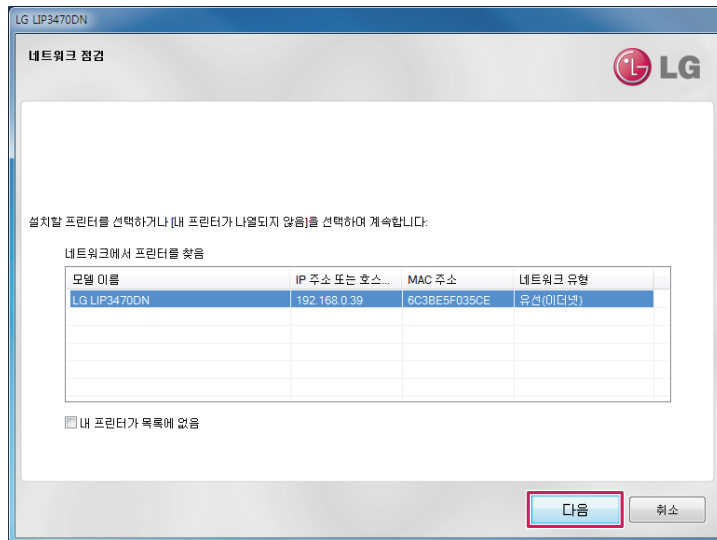

9 다음 그림과 같이 프린터가 네트워크에 설치가 완료되면, [다음] 버튼을 누릅니다.



참고

- 네트워크에 프린터가 검색되지 않을 경우 다음과 같은 화면이 나타납니다.

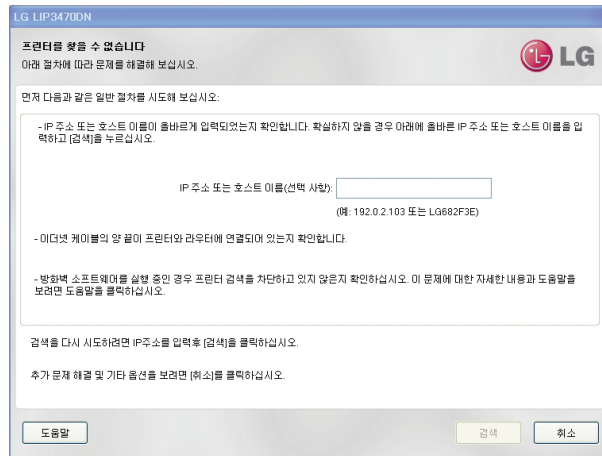

- 프린터 소프트웨어 안내에 따라 설치를 진행합니다.
- 프린터의 네트워크 상태를 점검하여 문제점을 해결할 수 있습니다.

10 잠시 후 팩스 설정 마법사가 나타나면, 안내에 따라 팩스를 설정하거나, 팩스가 필요하지 않을 경우 [건너뛰] 버튼을 누릅니다.

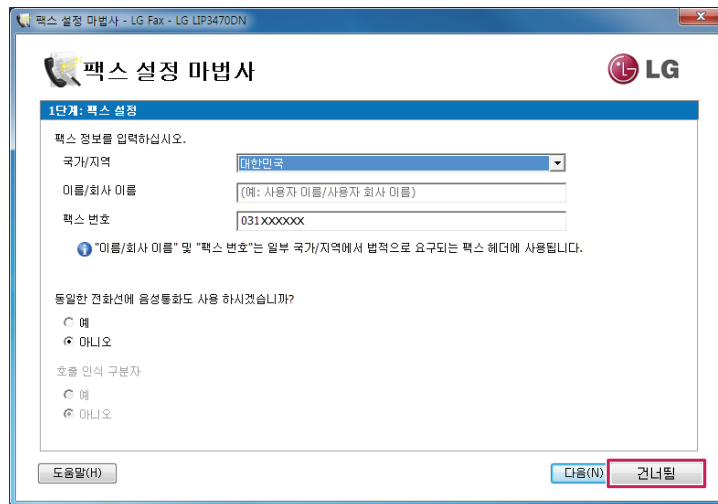

11 팩스를 설정할 경우에는 다음과 같은 화면에서, 지역, 이름, 팩스 번호 등을 설정한 후 [다음] 버튼을 누릅니다.

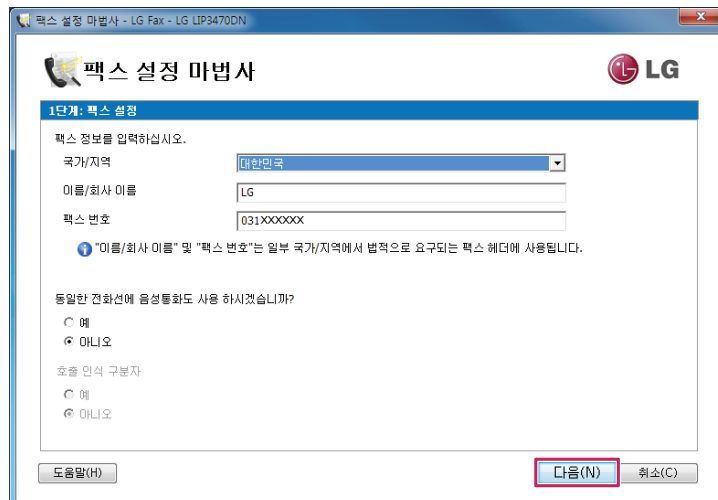

12 다음과 같은 화면이 나타나면, 사용자 환경에 따라 선택한 후 [다음] 버튼을 누릅니다.

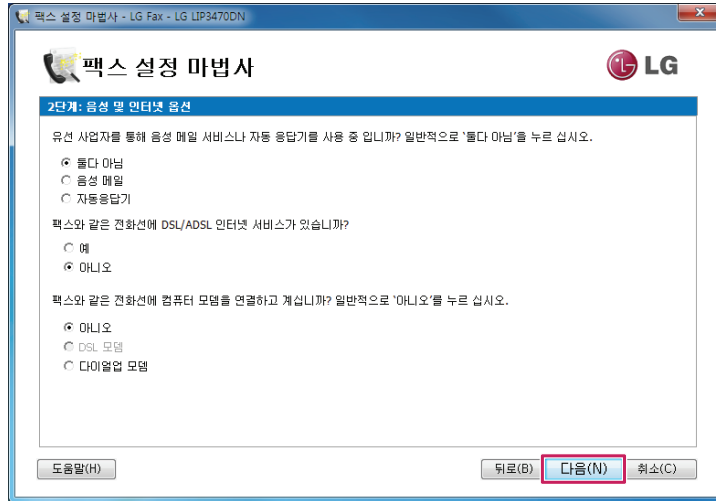

13 다음과 같은 화면이 나타나면, 사용자 환경에 따라 선택한 다음 팩스선을 복합기에 연결합니다.

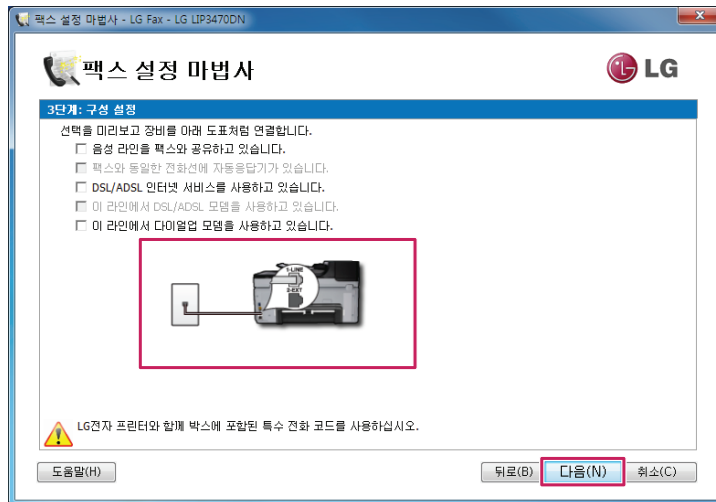

14 팩스를 보내고 받을 때 적용할 추가 옵션을 선택합니다.

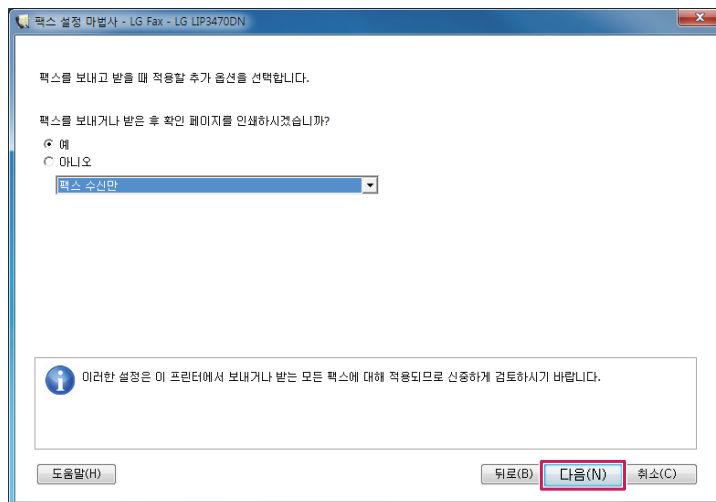

15 다음과 같이 팩스 구성 준비 목록을 확인 한 후 [저장] 버튼을 누르면, 팩스설정이 완료됩니다.

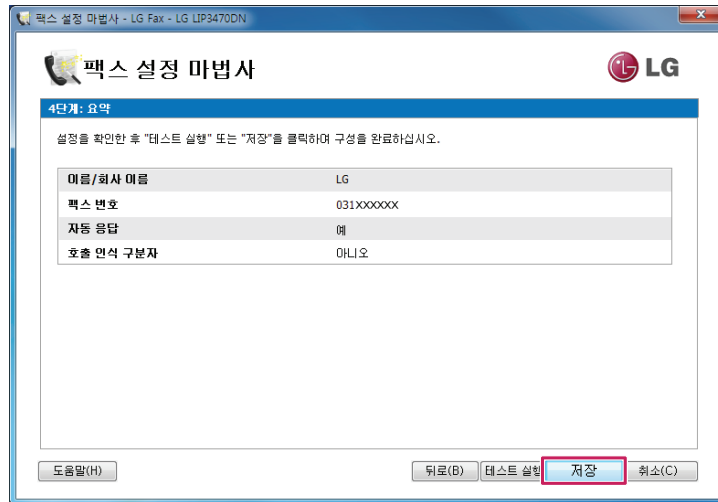

16 다음과 같이 팩스 설정이 완료되면, [테스트 실행] 또는 [완료] 버튼을 누릅니다.



17 팩스 구성이 완료 된 후 다음과 같은 화면이 나타나면, 잉크 경고 설정을 한 후 [다음] 버튼을 누릅니다.

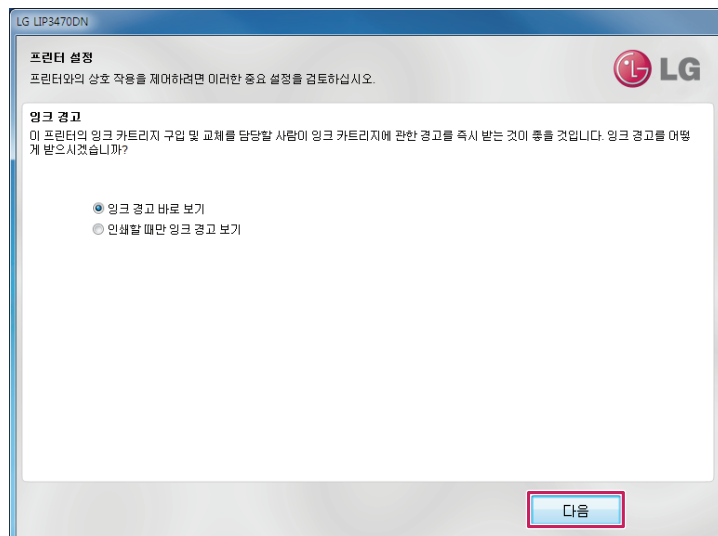

! 참고

다음과 같이 사용자 필요에 따라 잉크 부족 메시지를 확인 할 수 있도록 설정 합니다.

- 잉크 경고 바로가기 : 복합기에 잉크가 부족할 경우 PC에 잉크 부족 메시지가 나타납니다.
- 인쇄할 때만 잉크 경고 보기 : 복합기에 잉크가 부족할 경우 사용자가 인쇄를 시작할 때 잉크 부족 메시지가 나타납니다.

18 다음과 같이 프린터 정보 화면이 나타나면, 사용할 장소와 언어를 선택한 후 [다음] 버튼을 누릅니다.

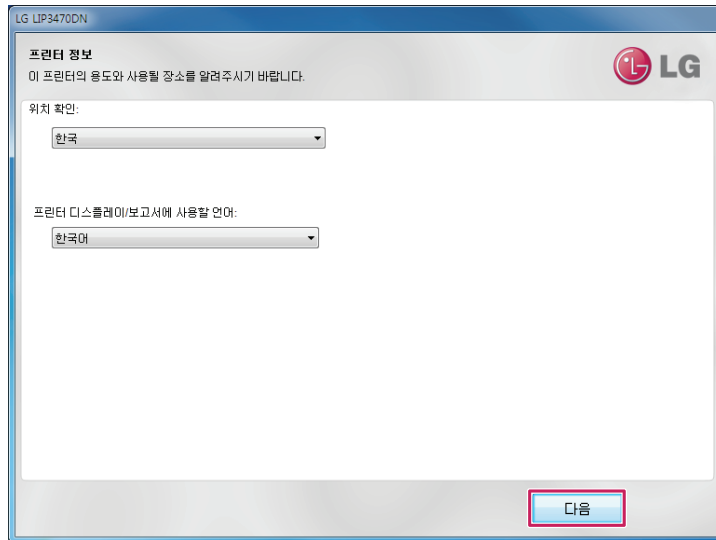

19 설치가 정상적으로 완료되면, [LG 프린터 길잡이]가 실행되고, 바탕화면에 [LG LIP3470DN], [LG Photo Creations] 바로가기 아이콘이 생성됩니다. (Windows 8에서는 시작화면과 데스크톱 화면에 아이콘이 모두 추가됩니다.)

다른 PC에서 복합기 사용하기

복합기가 네트워크에 연결되어 있는 경우 다른 PC에서 다음과 같은 방법으로 복합기를 사용할 수 있습니다.

사용하려는 PC에 드라이버가 설치되어 있는 경우에는 [시작] > [(모든)프로그램] > [LG] > [LG LIP3470DN] > [새 프린터 연결]을 누른 후 6번 과정부터 프린터 연결을 진행합니다.

- Windows 8에서는 시작 화면에서 [LG LIP3470DN] 타일 또는 데스크톱 화면의 [LG LIP3470DN] 아이콘을 더블 클릭하여 실행한 후 [유틸리티] > [프린터 설치 및 소프트웨어]에서 [새 프린터 연결]을 누릅니다.

1 다음 그림과 같이 이더넷 케이블을 사용하여 프린터를 공유기 또는 라우터에 연결합니다.

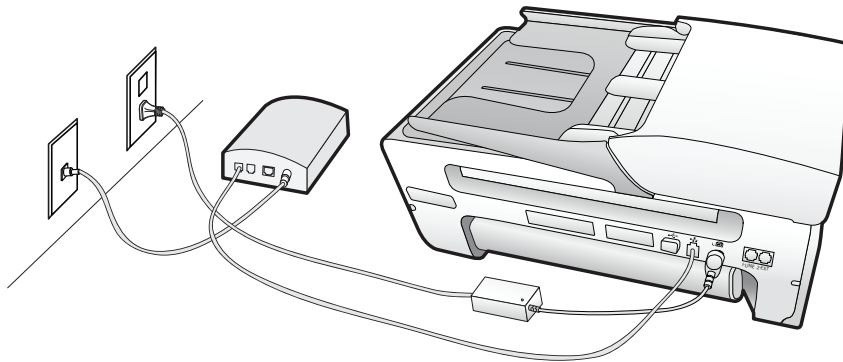

2 프린터 소프트웨어 CD를 CD드라이브에 넣습니다.

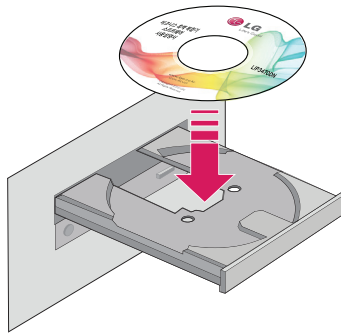

3 다음과 같이 소프트웨어 설치가 시작됩니다.

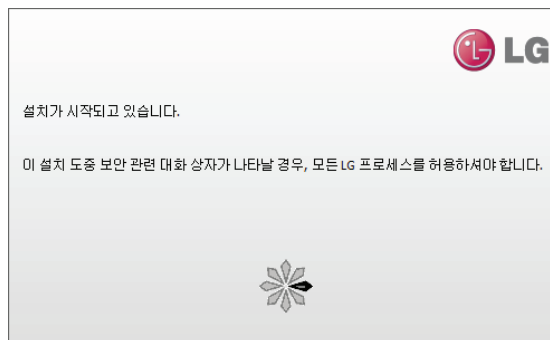

4 잠시 후 소프트웨어 선택화면이 나타나면, 설치할 권장 소프트웨어를 선택한 후 [다음] 버튼을 누릅니다.

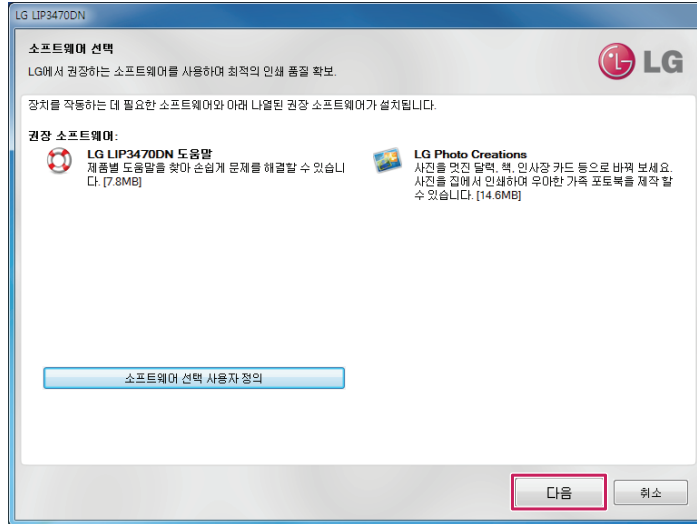

5 다음 그림과 같이 [설치 계약서와 설정을 확인했고 동의합니다.]를 선택한 후 [다음] 버튼을 누르면 설치가 진행됩니다.

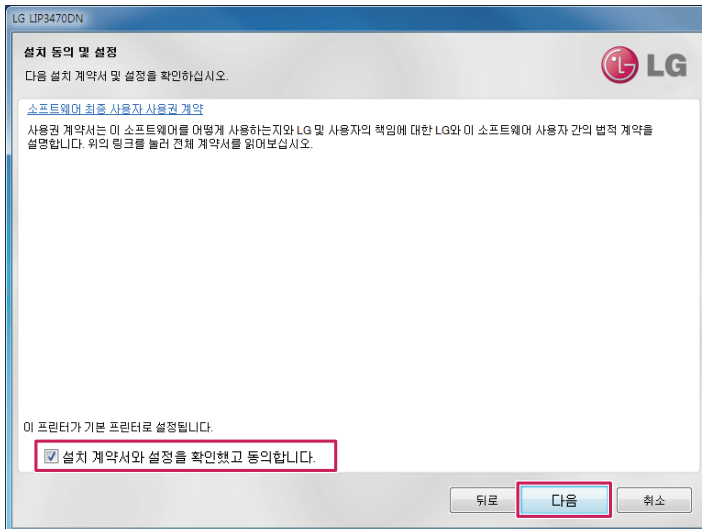

6 다음과 같이 [연결 옵션] 화면이 나타나면, [유선 네트워크-이더넷 케이블을 사용하여 프린터를 네트워크에 연결합니다.]를 선택한 후 [다음] 버튼을 누릅니다.

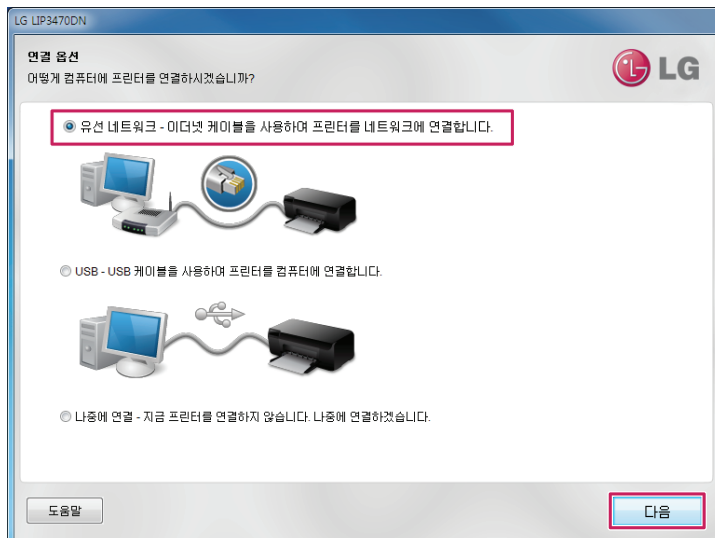

7 다음 그림과 같이 [네트워크 점검] 화면이 나타나면서, 설치할 프린터를 검색합니다.

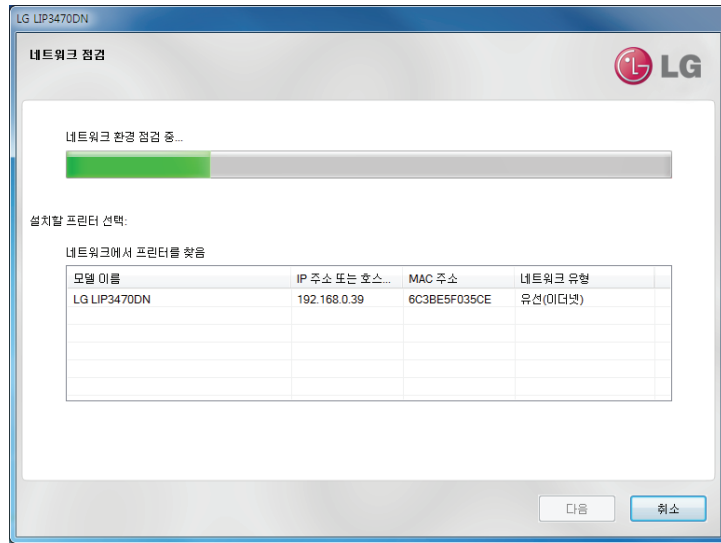

8 다음 그림과 같이 설치할 프린터가 검색되면, 목록에서 프린터를 선택한 후 [다음] 버튼을 누릅니다.



9 다음 그림과 같이 프린터가 네트워크에 설치가 완료되면, [다음] 버튼을 누릅니다.

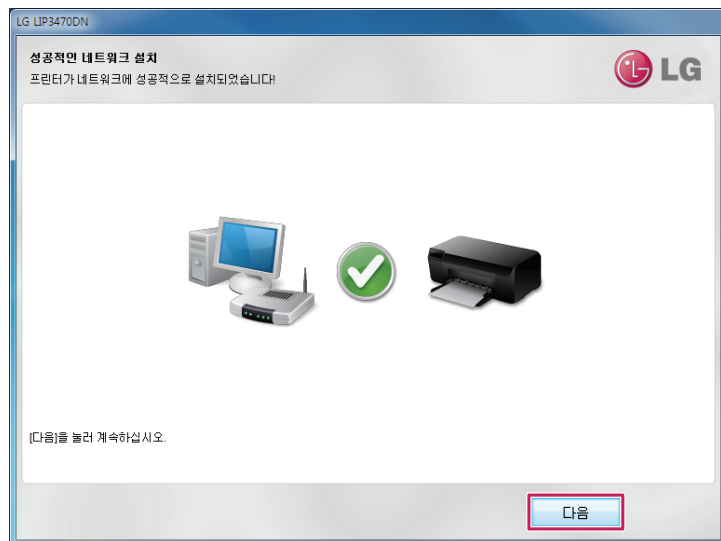

참고

- 네트워크에 프린터가 검색되지 않을 경우 다음과 같은 화면이 나타납니다.

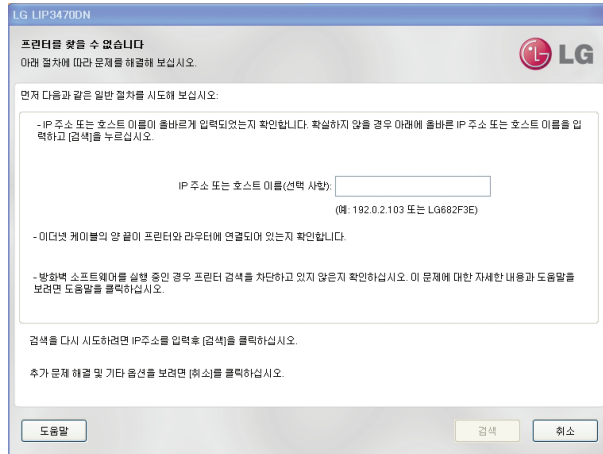

- 프린터 소프트웨어 안내에 따라 설치를 진행합니다.
- 프린터의 네트워크 상태를 점검하여 문제점을 해결할 수 있습니다.

10 잠시 후 팩스 설정 마법사가 나타나면, 안내에 따라 팩스를 설정하거나, 팩스가 필요하지 않을 경우 [건너뛰] 버튼을 누릅니다.

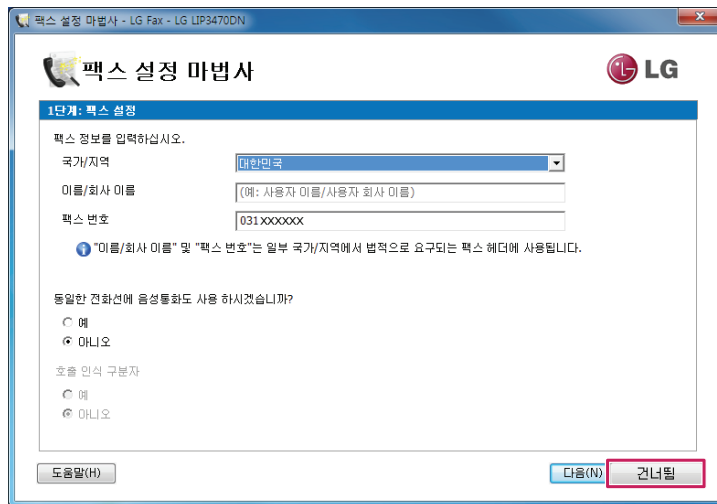

11 팩스를 설정할 경우에는 다음과 같은 화면에서, 지역, 이름, 팩스 번호 등을 설정한 후 [다음] 버튼을 누릅니다.

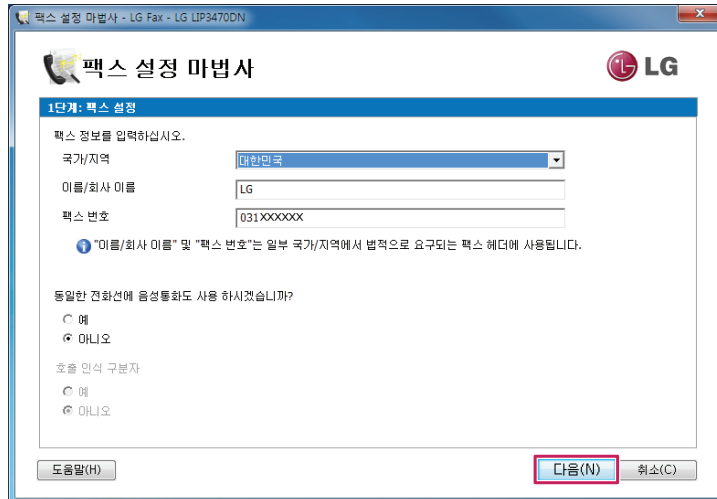

12 다음과 같은 화면이 나타나면, 사용자 환경에 따라 선택한 후 [다음] 버튼을 누릅니다.

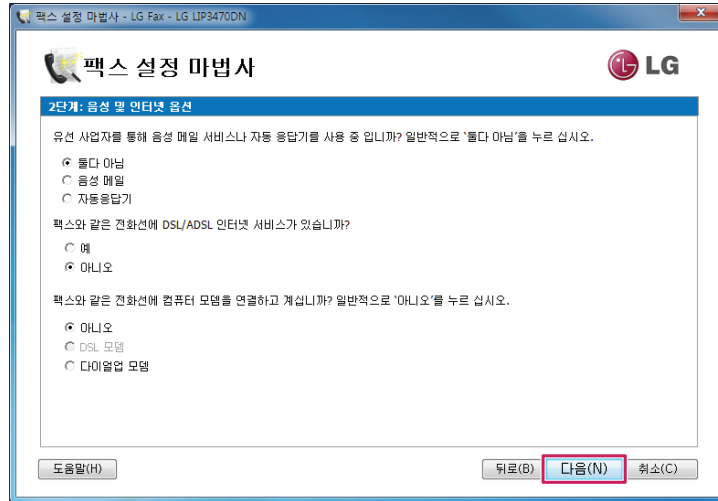

13 다음과 같은 화면이 나타나면, 사용자 환경에 따라 선택한 다음 팩스선을 복합기에 연결합니다.

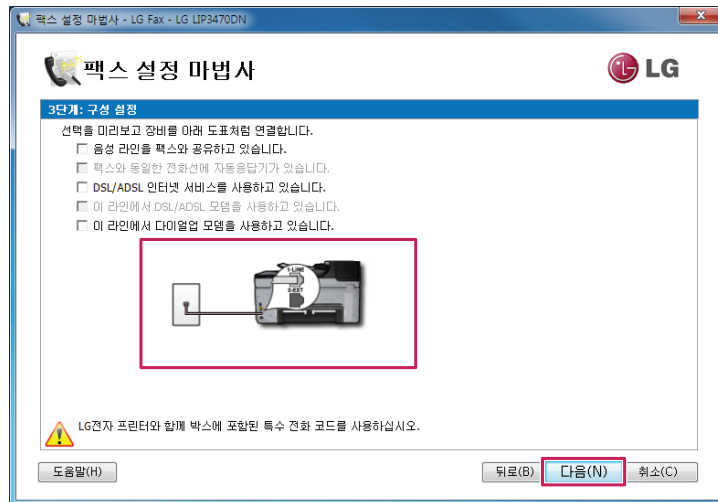

14 팩스를 보내고 받을 때 적용할 추가 옵션을 선택합니다.

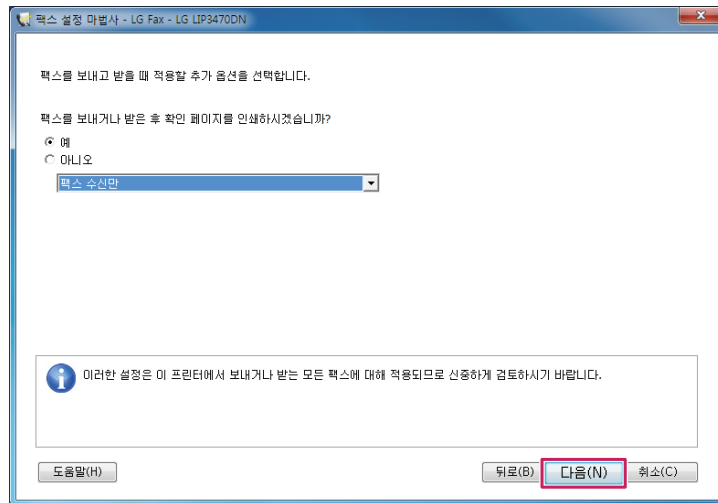

15 다음과 같이 팩스 구성 준비 목록을 확인 한 후 [저장] 버튼을 누르면, 팩스설정이 완료됩니다.

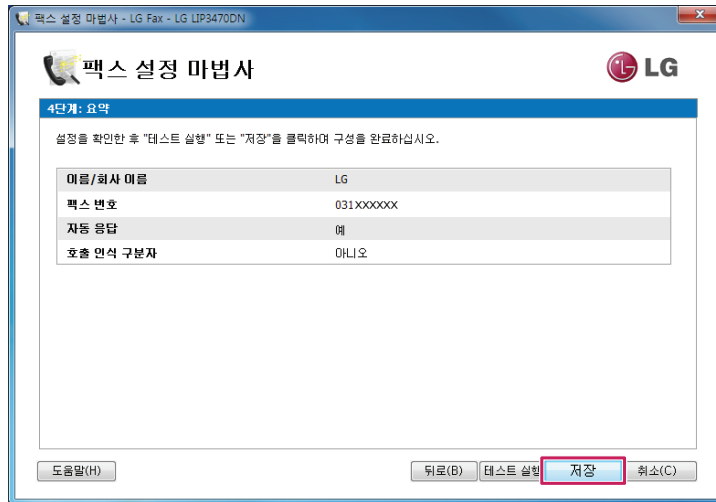

16 다음과 같이 팩스 설정이 완료되면, [테스트 실행] 또는 [완료] 버튼을 누릅니다.



17 팩스 구성이 완료 된 후 다음과 같은 화면이 나타나면, 잉크 경고 설정을 한 후 [다음] 버튼을 누릅니다.

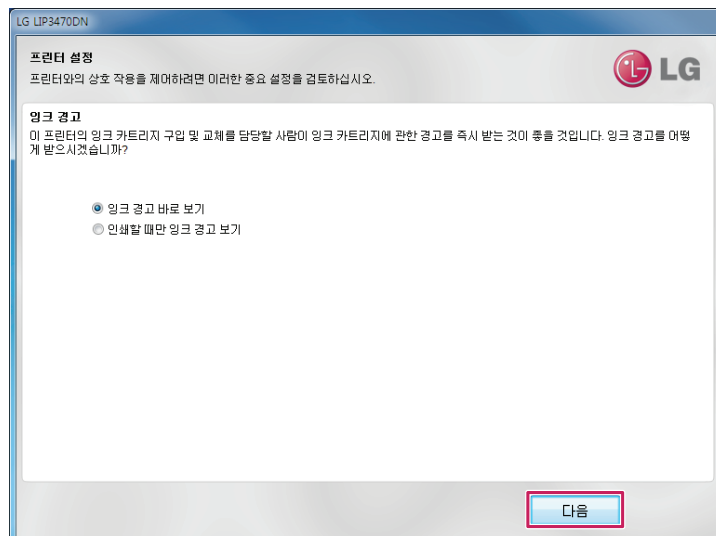

참고

다음과 같이 사용자 필요에 따라 잉크 부족 메시지를 확인 할 수 있도록 설정 합니다.

- 잉크 경고 바로가기 : 복합기에 잉크가 부족할 경우 PC에 잉크 부족 메시지가 나타납니다.
- 인쇄할 때만 잉크 경고 보기 : 복합기에 잉크가 부족할 경우 사용자가 인쇄를 시작할 때 잉크 부족 메시지가 나타납니다.

18 다음과 같이 프린터 정보 화면이 나타나면, 사용할 장소와 언어를 선택한 후 [다음] 버튼을 누릅니다.

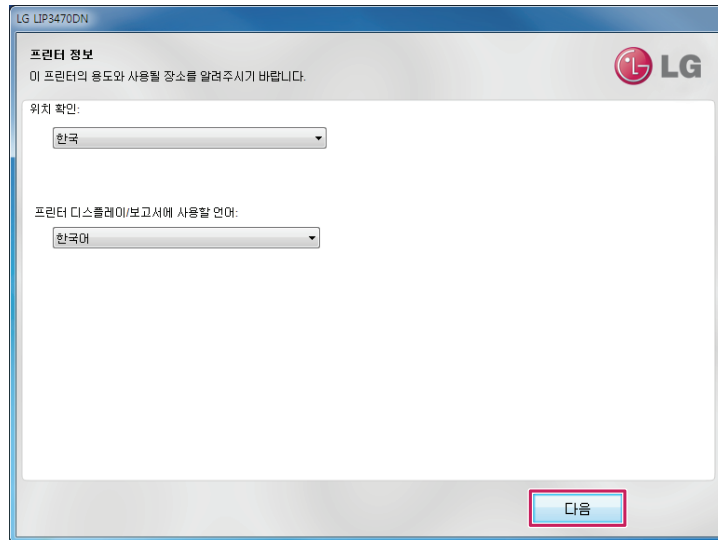

19 설치가 정상적으로 완료되면, [LG 프린터 길잡이]가 실행되고, 바탕화면에 [LG LIP3470DN], [LG Photo Creations] 바로가기 아이콘이 생성됩니다. (Windows 8에서는 시작화면과 데스크톱 화면에 아이콘이 모두 추가됩니다.)

새 프린터 연결 추가하기

PC에 새로운 복합기를 추가하여 사용하려면 다음과 같은 내용을 참고하십시오.

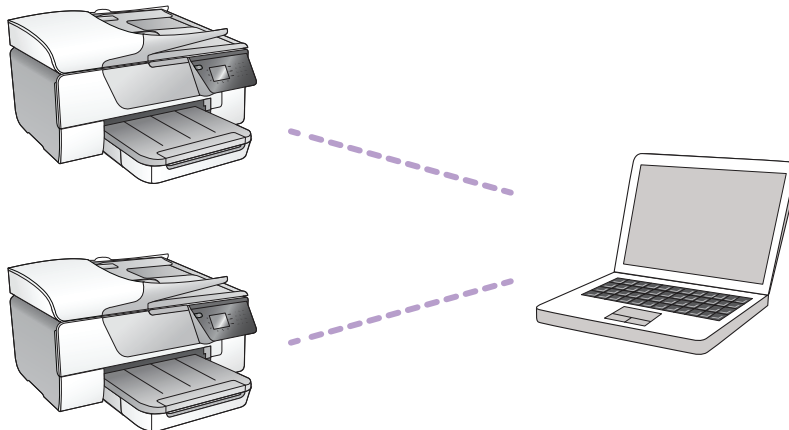

사용하려는 PC에 드라이버가 설치되어 있는 경우에는 [시작] > [(모든) 프로그램] > [LG] > [LG LIP3470DN] > [새 프린터 연결] 을 눌러 안내에 따라 [새 프린터 연결]을 완료하십시오.

- Windows 8에서는 시작 화면에서 [LG LIP3470DN] 타일 또는 데스크톱 화면의 [LG LIP3470DN] 아이콘을 더블 클릭하여 실행한 후 [유틸리티] > [프린터 설치 및 소프트웨어] 에서 [새 프린터 연결]을 누릅니다.

프린터 소프트웨어 삭제하기

프린터 소프트웨어가 정상적으로 동작하지 않을 때에는 다음과 같은 방법으로 프린터 소프트웨어를 삭제한 후 다시 설치하십시오.

- 1 PC에 연결된 USB 케이블을 분리합니다.

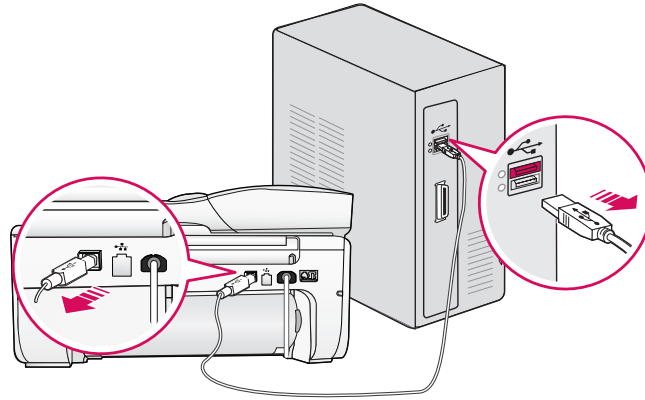

- 2 현재 사용 중인 모든 프로그램을 종료합니다.
- 3 [시작] > [모든 프로그램] > [LG] > [LG LIP3470DN] > [제거] 버튼을 누릅니다.
 - Windows 8 : 시작화면에서 [LG LIP3470DN] 타일을 마우스 오른쪽 버튼으로 선택한 후 화면 하단 앱바에서 [제거] 버튼을 누르면, [프로그램 및 기능]이 실행됩니다. [프로그램 제거 또는 변경] 목록에서 [LG LIP3470DN]를 제거합니다.

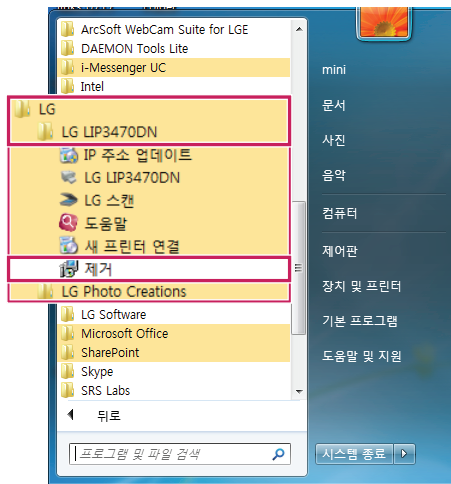

- 4 자동으로 프린터 소프트웨어 삭제가 진행됩니다.

! 참고

- [제어판] > [프로그램 및 기능] 메뉴에서 프린터 소프트웨어를 삭제할 경우 정상적으로 삭제되지 않을 수 있습니다.

LG LIP3470DN Series 프린터 소프트웨어

프린터 소프트웨어 설치가 완료되면 [시작] > [(모든)프로그램] > [LG] > [LG LIP3470DN] 메뉴에 다음과 같은 항목들이 설치됩니다.

- Windows 8 사용자는 시작 화면에 [LG LIP3470DN], [LG Photo Creations] 타일이 생성됩니다.
- Windows 8 사용자는 시작 화면에서 [LG LIP3470DN] 타일 또는 데스크톱 화면의 [LG LIP3470DN] 아이콘을 더블 클릭하여 [LG 프린터 길잡이]에서 [IP 주소 업데이트], [LG 스캔], [도움말], [새 프린터 연결] 기능을 사용할 수 있습니다.
(자세한 내용은 LG 프린터 길잡이를 참조하세요.)

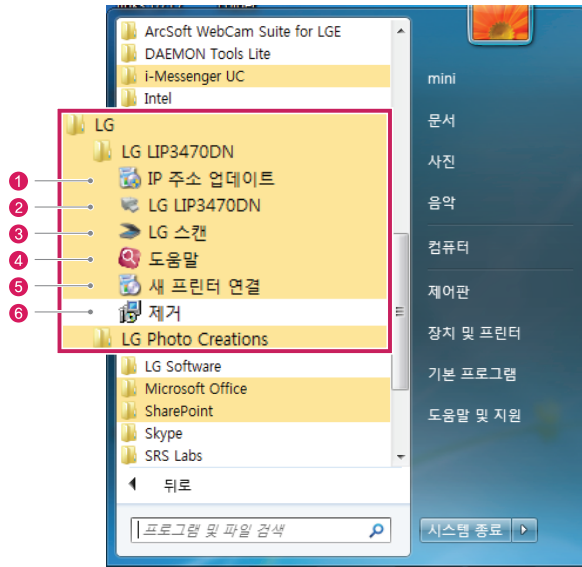

No.	메뉴	기능
①	IP 주소 업데이트	네트워크로 연결된 프린터의 IP가 변경되었을 경우 변경된 IP 정보를 업데이트 할 수 있습니다.
②	LG LIP3470DN	LG 프린터 길잡이가 실행되며 인쇄, 스캔, 팩스, 설정 및 유틸리티 메뉴를 사용할 수 있습니다.
③	LG 스캔	LG 스캔을 통해 PDF로 저장, JPEG로 저장 PDF로 전자 메일 전송 등 다양한 저장 방식으로 저장 할 수 있습니다.
④	도움말	프린터의 사용 중 문의사항에 대한 전자 도움말을 실행합니다.
⑤	새 프린터 연결	프린터 연결 설정을 새로 시작하거나 연결 설정을 변경할 수 있습니다.
⑥	제거	LG LIP3470DN 소프트웨어를 제거합니다. • Windows 8에서는 소프트웨어 제거 기능을 지원하지 않습니다.

LG 프린터 길잡이

프린터 소프트웨어 설치가 완료되면 LG 프린터 길잡이를 통해 인쇄, 스캔, 팩스 설정 및 도움말 등의 다양한 기능을 사용할 수 있습니다.

LG 프린터 길잡이를 실행하려면 [시작] > [(모든)프로그램] > [LG] > [LG LIP3470DN]의 메뉴에서 [LG LIP3470DN]를 누릅니다.

- Windows 8에서는 시작 화면에서 [LG LIP3470DN] 타일 또는 데스크톱 화면의 [LG LIP3470DN] 아이콘을 더블 클릭하여 실행합니다.

인쇄 스캔 및 팩스



No.	항목	기능
1	인쇄	<ul style="list-style-type: none"> • 인쇄 내용 확인 : 현재 인쇄 작업 보기 또는 인쇄 일시정지 또는 취소를 할 수 있습니다. • 기본 설정 : 용지 크기, 인쇄 품질 등에 대한 설정을 변경 할 수 있습니다. • 프린터 사용자 정의 : 이름, 보안 설정 또는 등록 정보를 변경 할 수 있습니다. • 프린터 유지 관리 : 잉크 카트리지가 정렬 및 청소, 진단 페이지를 인쇄 할 수 있습니다.
2	스캔	<ul style="list-style-type: none"> • 문서 또는 스캔 : 스캔 대화 상자를 엽니다.
3	팩스	<ul style="list-style-type: none"> • 팩스 보내기 : 개인 또는 그룹으로 팩스를 보낼 수 있습니다. • 팩스 설정 마법사 : 외부 환경 변화에 따른 팩스 설정을 할 수 있습니다. • 팩스 설정 관리 : 팩스 기록을 보거나 정크 팩스를 차단하고 팩스 설정을 관리 합니다. • 디지털 팩스 설정 마법사 : 수신 팩스를 PC로 저장 할 수 있습니다.

도움말

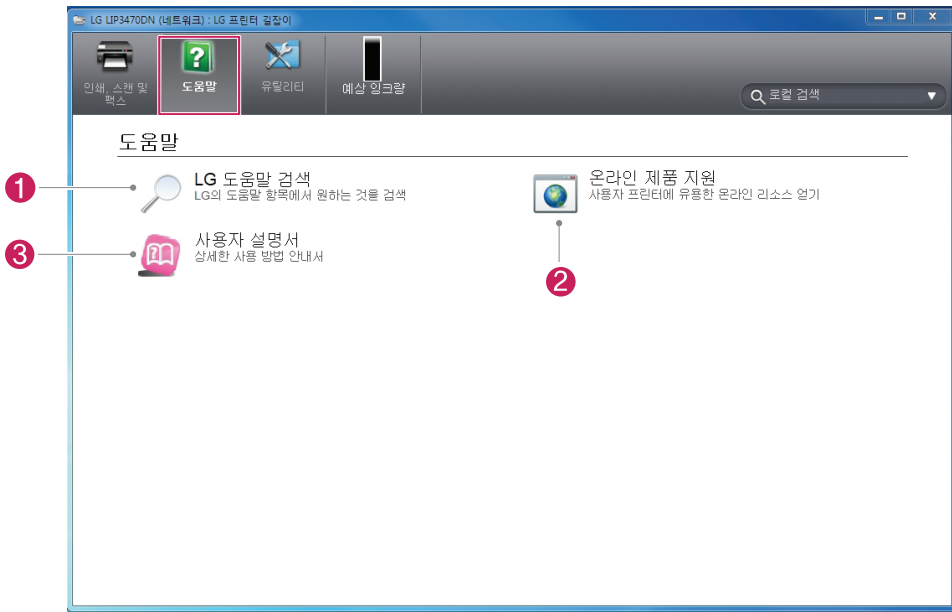

No.	항목	기능
1	LG 도움말 검색	LG의 도움말 항목에서 원하는 것을 검색할 수 있습니다.
2	온라인 제품 지원	LG전자 서비스 홈페이지에 접속해 프린터와 관련된 정보와 온라인 지원을 받을 수 있습니다.
3	사용자 설명서	LG 프린터 사용자 설명서가 열립니다.

유틸리티



No.	항목	기능
1	프린터 설치 및 소프트웨어	프린터 연결 설정 및 무선 설정 등을 변경하거나 소프트웨어 추가 메뉴를 사용할 수 있습니다.
2	IP 주소 업데이트	네트워크에 연결된 프린터의 IP가 변경되었을 경우 변경된 IP 정보를 업데이트 할 수 있습니다.

예상 잉크량

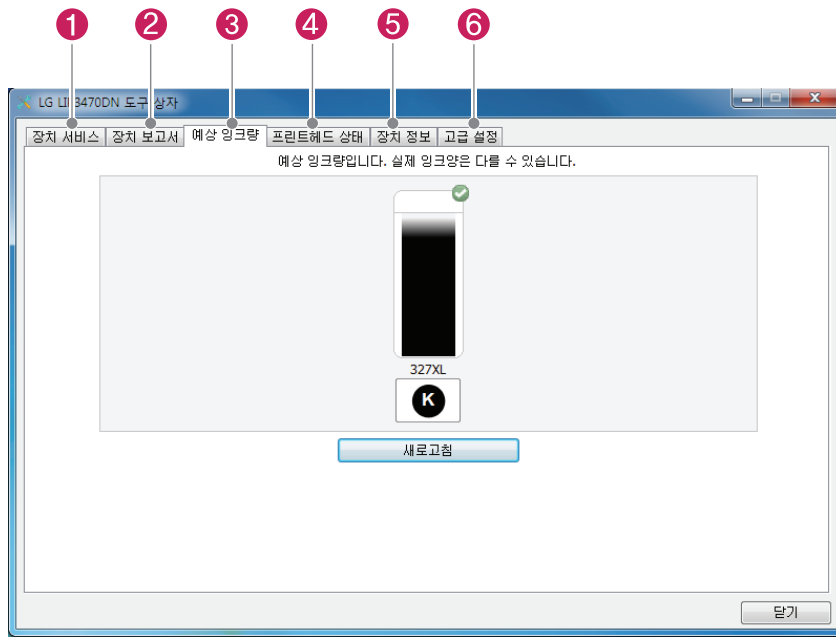

No.	항목	기능
①	장치 서비스	인쇄 품질 진단 페이지, 프린트 헤드 정렬, 프린트 헤드 청소 메뉴를 사용할 수 있습니다.
②	장치 보고서	복합기의 진단 정보와 상태 보고서를 인쇄할 수 있습니다.
③	예상 잉크량	잉크 카트리지의 남은 잉크량이 표시됩니다.
④	프린트 헤드 상태	프린트 헤드의 상태가 표시됩니다.
⑤	장치 정보	복합기의 하드웨어 및 펌웨어 정보와 네트워크 정보 등이 표시되며, 복합기의 EWS 홈페이지 접속 메뉴가 제공됩니다.
⑥	고급 설정	자동 꺼짐 및 경고 표시 기능을 설정할 수 있습니다.

네트워크 사용하기

고정 IP 설정 및 IP 주소 설정 변경하기

복합기의 IP 설정 기본값은 자동(유동)으로 설정되어 있습니다. 고정 IP를 사용하거나 IP 주소 설정을 변경해야 할 경우에는 다음과 같은 방법으로 설정을 변경할 수 있습니다.

⚠ 주의

- IP 주소를 수동으로 설정할 때 정확하지 않는 IP 주소를 입력 할 경우 복합기가 네트워크에 정상적으로 연결되지 않습니다.

- 1 제어판에서  버튼을 누른 후 [네트워크] > [고급 설정] > [IP 설정]을 누릅니다.

! 참고

- 복합기가 네트워크에 연결되어 있는 경우 네트워크 해제 경고 메시지가 나타나며, 계속하려면 [OK]를 누릅니다.

- 2 IP 설정 화면이 나타나면 [수동] 버튼을 누릅니다.
- 3 IP 주소, 서브넷 마스크, 기본 게이트웨이, DNS 주소를 입력한 다음 [OK]를 누릅니다.

! 참고

- IP 주소, 서브넷 마스크, 게이트웨이에 대한 정보를 확인하려면 시스템 지원 담당자에게 문의하십시오.

네트워크 설정 재설정

다음과 같은 방법으로 네트워크 설정값을 초기화할 수 있습니다.

- 1 제어판에서  버튼을 누른 후 [네트워크] > [기본 값 복원] > [예] 버튼을 누릅니다.
- 2 네트워크 설정이 기본 값으로 복원 됩니다.

! 참고

- 네트워크 구성 페이지를 인쇄하여 네트워크 설정이 초기화 되었는지 확인하십시오.

내장 웹 서버(EWS)

복합기의 내장 웹 서버(EWS: Embedded Web Server)는 복합기를 사용하는데 필요한 다양한 기능 (인크 잔량, 스캔/복사/팩스 설정, 네트워크 설정, 보고서)을 제공합니다.

참고

- 내장 웹 서버(EWS)를 사용하려면 복합기가 네트워크에 연결되어 있어야 하며, 정상적으로 IP를 할당 받아야합니다.
- 내장 웹 서버(EWS)는 복합기를 사용하는데 필요한 기능을 세부적으로 설정해서 사용할 수 있습니다.

주의

- 내장 웹 서버(EWS)는 복합기의 기능 설정을 보다 세부적으로 조정할 수 있으나, 설정 값이 잘못될 경우 프린터가 정상적으로 동작하지 않을 수 있습니다.

내장 웹 서버 접속

- 1 인터넷 브라우저를 열고 복합기에 할당된 IP (예: 192.168.X.X)를 입력한 후 [Enter]키를 누릅니다.
 - 제어판에서  버튼을 누른 후 [네트워크] > [네트워크 요약 보기]를 누르면 IP를 확인 할 수 있습니다.
- 2 다음과 같이 내장 웹 서버(EWS) 초기 화면이 나타납니다.

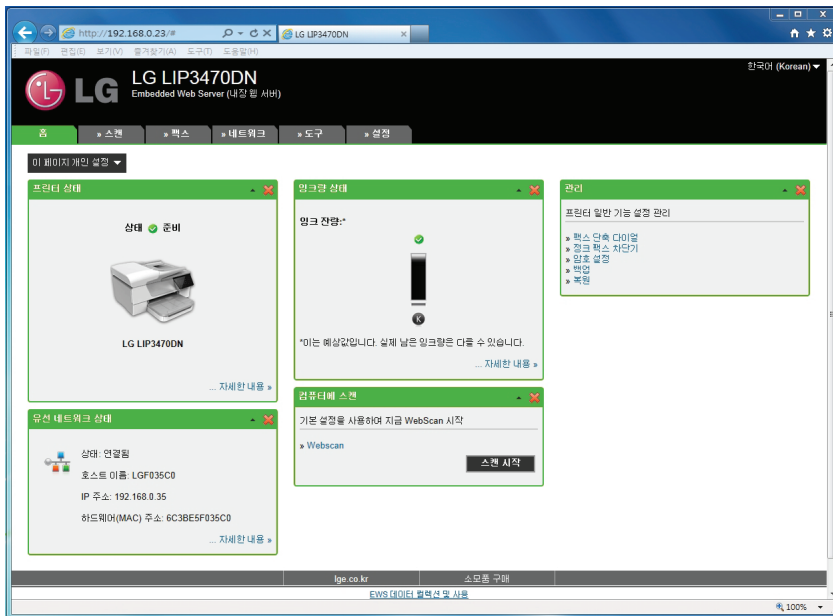

홈 메뉴

내장 웹 서버 접속 시 맨 처음 나타나는 페이지로 복합기, 잉크 카트리지의 상태를 표시하고 빠른 설정 메뉴 등을 제공합니다. [이 페이지 개인 설정] 메뉴를 눌러 홈 메뉴에 표시할 목록을 선택하여 표시할 수 있습니다.

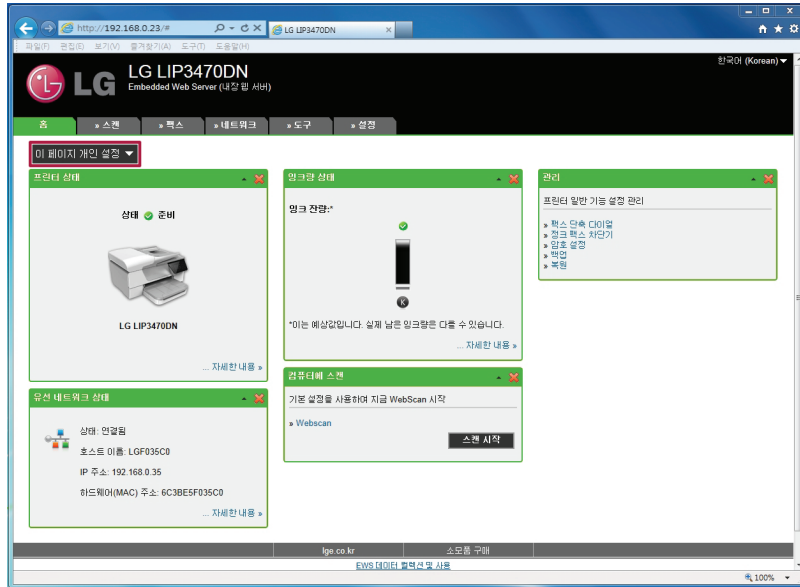

스캔 메뉴

내장 웹 서버를 통해 Webscan으로 스캔 작업을 진행할 수 있습니다.

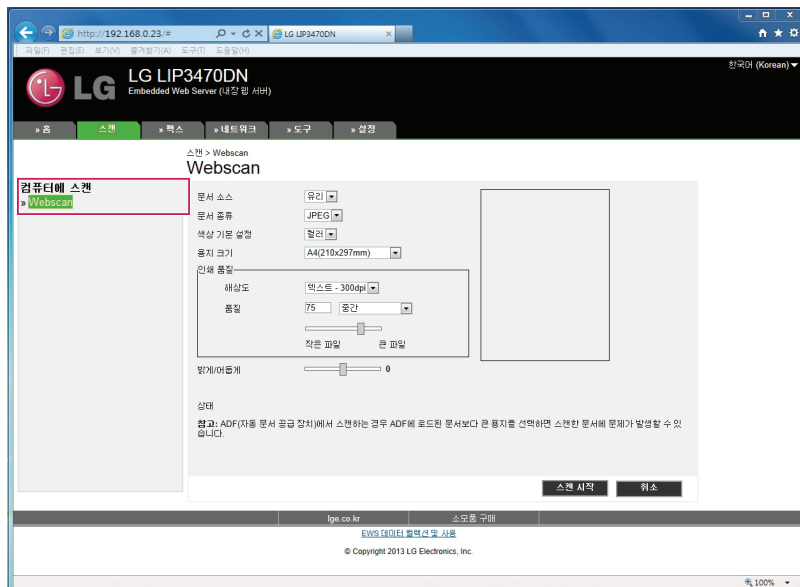

팩스 메뉴

팩스 설정을 변경하거나 관련 정보를 확인할 수 있습니다.

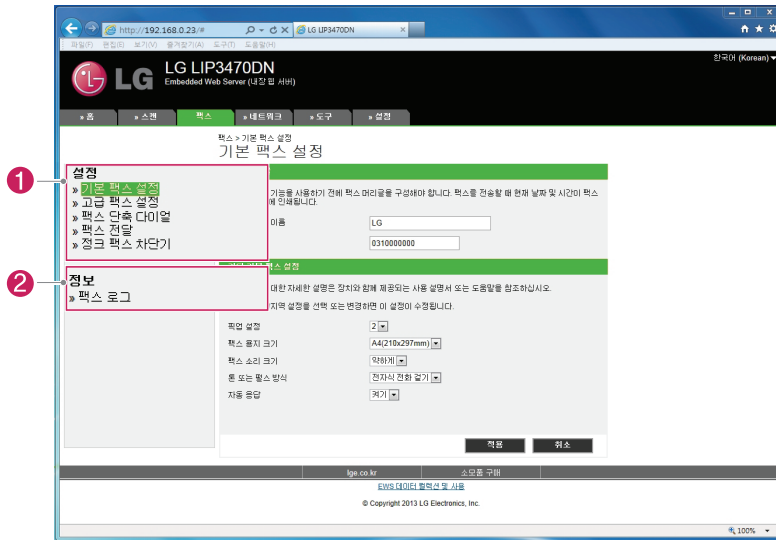

No.	메뉴	기능
①	설정 메뉴	기본 팩스 설정, 고급 팩스 설정, 팩스 단축 다이얼등의 팩스 설정을 할 수 있습니다.
②	정보 메뉴	팩스 로그를 확인할 수 있습니다.

네트워크 메뉴

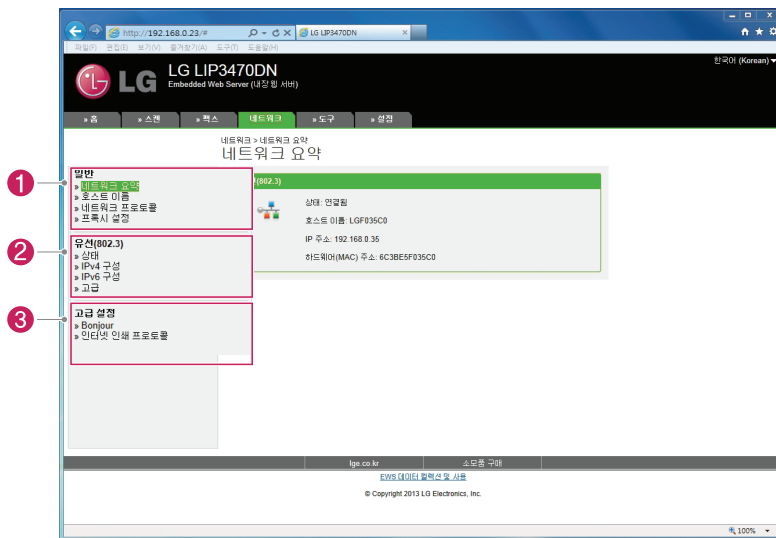

No.	메뉴	기능
①	일반 메뉴	호스트 이름 변경, 프록시 설정 메뉴를 사용할 수 있습니다.
②	유선(802.3) 메뉴	네트워크 연결 상태에 대한 자세한 정보를 제공하며, IP 설정 및 네트워크 구성 페이지를 인쇄할 수 있습니다.
③	고급 설정 메뉴	Bonjour 서비스 및 인터넷 인쇄 프로토콜을 설정할 수 있습니다.

도구 메뉴

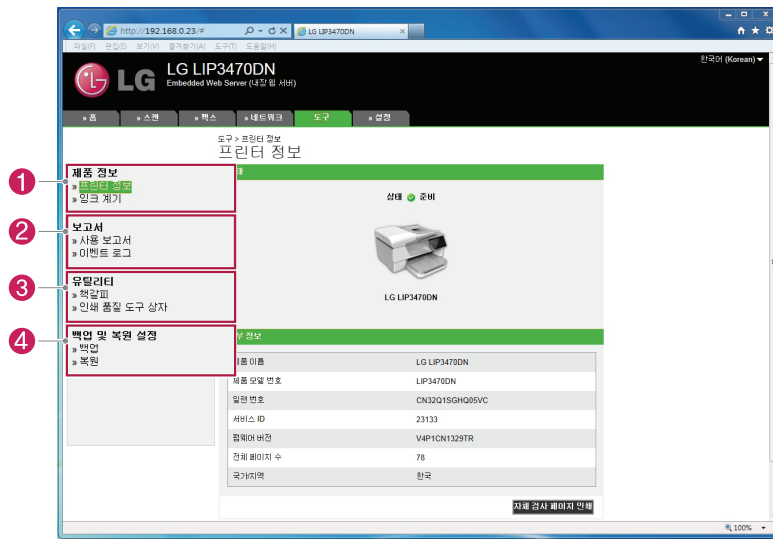

No.	메뉴	기능
1	제품 정보 메뉴	복합기와 잉크 카트리지에 대한 세부적인 정보를 표시합니다.
2	보고서 메뉴	인쇄, 스캔, 복사, 팩스 등의 복합기 사용 내역과 사용 중 발생한 이벤트 로그를 확인할 수 있습니다.
3	유틸리티 메뉴	정적(고정) IP 설정을 통해 체크할 기능을 설정하거나 인쇄 품질 도구 상자를 통해 인쇄 품질 관련 기능을 사용할 수 있습니다.
4	백업 및 복원 설정 메뉴	복합기의 설정 값을 저장하거나 복원할 수 있습니다.

설정 메뉴

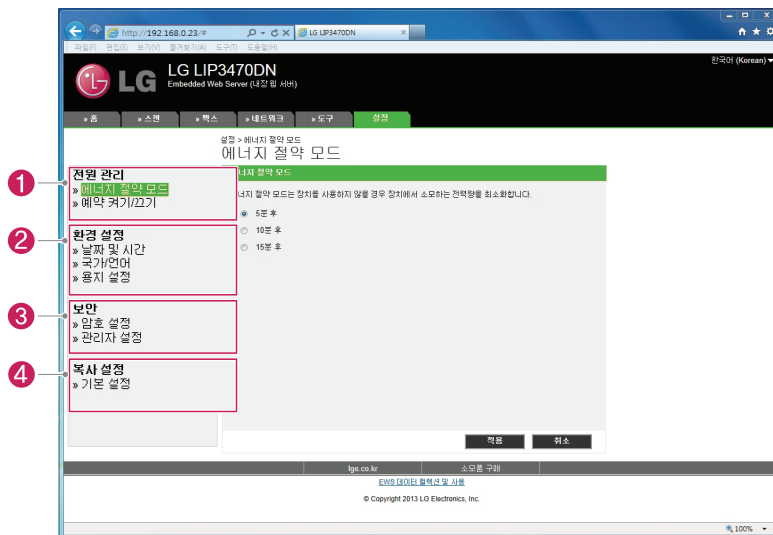

No.	메뉴	기능
1	전원 관리 메뉴	에너지 절약 모드, 예약 켜기/끄기를 설정할 수 있습니다.
1	환경 설정 메뉴	날짜 및 시간, 국가/언어 용지 설정을 할 수 있습니다.
2	보안 메뉴	암호 및 관리자 설정 메뉴를 통해 복합기 설정 권한 및 기능 사용을 제한할 수 있습니다.
3	복사 설정 메뉴	복사 기능을 세부적으로 설정할 수 있습니다.

인쇄하기

용지 기본사항

이 제품은 A4 용지, 봉투 등 다양한 종류 및 크기의 용지를 사용할 수 있으며, 최상의 인쇄 품질을 얻기 위해 고품질 잉크젯 복합기 전용지를 사용하십시오.

사용 가능한 용지 종류

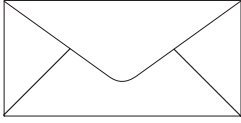
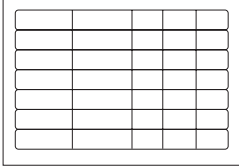
		
일반 용지 (최대 250매)	봉투 (최대 30매)	색인카드 (최대 80매)

! 참고

- 사용 가능한 최대 용지 크기는 216 x 356 mm 입니다.
- 최대 용지 매수는 용지 두께에 따라 달라질 수 있습니다.

! 주의

- 구겨지거나 접힌 용지, 스테이플 처리가 된 용지, 규격에 맞지 않는 용지를 사용하지 마십시오.
제품 고장의 원인이 될 수 있습니다.

용지 사양

LG LIP3470DN Series는 다음과 같은 용지를 지원합니다.

종류	용지 크기	입력 용지함 지원	자동 문서 공급기(ADF) 지원	양면 인쇄
표준 용지 크기	U.S. 레터(216 x 279mm)	○	○	○
	216 x 330mm	○	○	
	U.S. 리갈(216 x 356mm)	○	○	
	A4(210 x 297mm)	○	○	○
	U.S. Executive(184 x 267mm)	○	○	
	U.S. Statement(140 x 216mm)	○	○	
	B5(JIS)(182 x 257mm)	○	○	
	A5(148 x 210mm)	○	○	
봉투	U.S. #10 Envelope(105 x 241mm)	○		
	Monarch 봉투(98 x 191mm)	○		
	카드 봉투(111 x 152mm)	○		
	A2 봉투(111 x 146mm)	○		
	DL 봉투(110 x 220mm)	○		
	C5 봉투(162 x 229mm)	○		
	C6 봉투(114 x 162mm)	○		
카드	색인 카드(76.2 x 127 mm, 3 x 5 인치)	○		
	색인 카드(102 x 152 mm, 4 x 6 인치)	○		
	색인 카드(127 x 203 mm, 5 x 8 인치)	○		
	A6 카드(105 x 148.5 mm)	○		
	A4 색인 카드(210 x 297 mm)	○		○
	152 x 203 mm	○		
	인덱스 카드 레터(216 x 279 mm)	○		○

인쇄 용지 사용상 주의/참고사항



규격에 맞지 않는 용지나 구겨진 용지, 찢어진 용지, 젖은 용지를 사용하지 마십시오.
인쇄 중에 용지가 걸리거나 인쇄 품질이 저하될 수 있습니다.

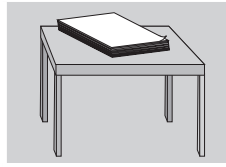

습도가 적고 평평한 곳에 보관하십시오.
용지의 색상이 변질되거나 용지가 변형될 수 있습니다.



용지 위에 무거운 물건을 올려놓지 마십시오.
용지가 눌러서 변형될 수 있습니다.



외부가 코팅되어 있거나 결이 있는 용지, 무늬가 있는 용지 등은 사용하지 마십시오.
잉크가 번지거나 품질이 떨어질 수 있습니다.

특수용지 사용상 주의/참고사항

특수 용지(투명 필름, 전사 용지, 브로셔 등)에 인쇄할 때에는 용지와 함께 제공된 지시사항을 참고하십시오.

- 특수 용지는 한번에 한 장씩 넣어서 인쇄하는 것을 권장합니다.
- 두께가 얇은 용지에 고품질로 인쇄할 경우 잉크가 번지거나 용지의 모양이 변형될 수 있습니다.
- 너무 두꺼운 용지를 사용하면 카트리지의 노즐과 간섭이 발생해 카트리지에 손상이거나 잉크가 번지는 현상이 발생할 수 있습니다.
- 투명 필름 등의 경우 지문이 묻어 있으면 잉크가 번질 수 있으며, 인쇄가 완료된 후에는 완전히 건조시켜 보관하는 것이 좋습니다.
- 인쇄 완료된 용지를 직사광선에 오랫동안 노출시킬 경우 색상이 변질되거나 모양이 변형될 수 있습니다.
- 두꺼운 봉투 또는 스탬플러가 있는 봉투를 사용하면 제품의 고장을 유발할 수 있습니다.

문서 인쇄

복합기를 PC와 연결한 후 드라이버 설치가 정상적으로 완료되면 Windows 및 응용 프로그램에서 인쇄를 진행할 수 있습니다.

- 1 입력 용지함에 용지를 넣고 크기에 맞게 용지 가이드를 조절합니다.

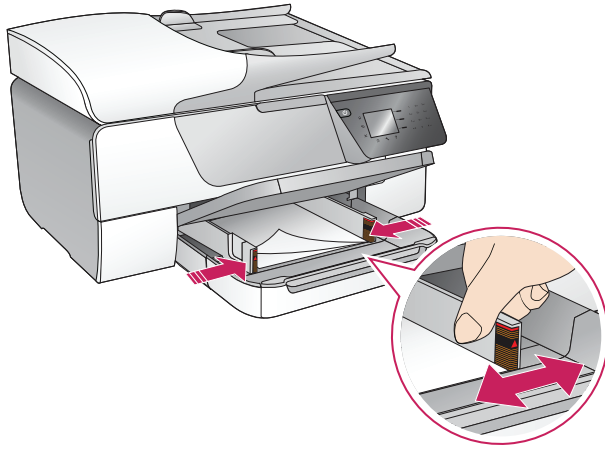

- 2 사용하는 프로그램에서 [인쇄] 버튼을 누릅니다.

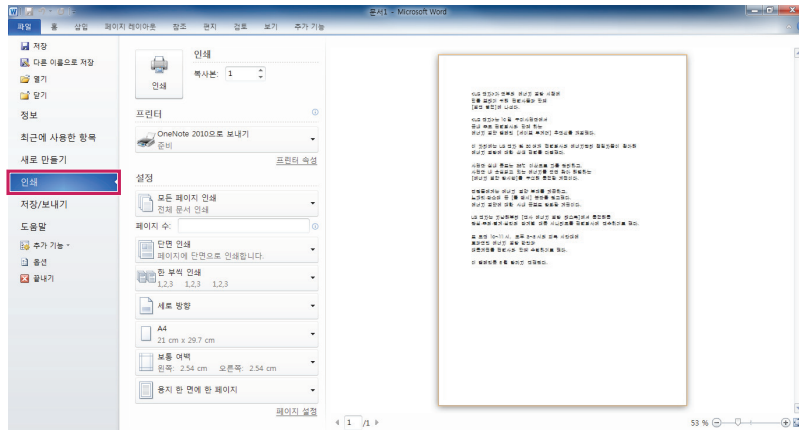

- 3 프린터 선택 화면이 나타나면 [LG LIP3470DN]를 선택합니다.

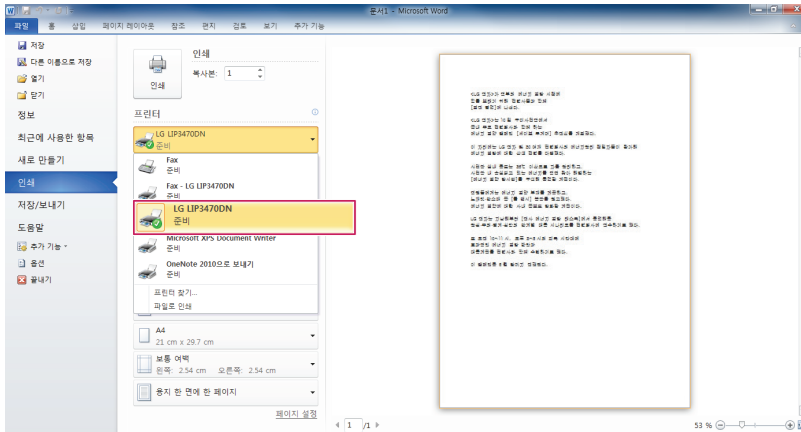

- 4 인쇄 매수, 인쇄 방식 등을 원하는 방법으로 설정한 후 [인쇄] 또는 [확인] 버튼을 누릅니다.
(Windows 버전 및 사용하는 프로그램에 따라 설정화면이 다를 수 있으며, 프린터 기본 설정 값이 아닌 사용하는 프로그램의 설정 값이 우선으로 적용됩니다.)

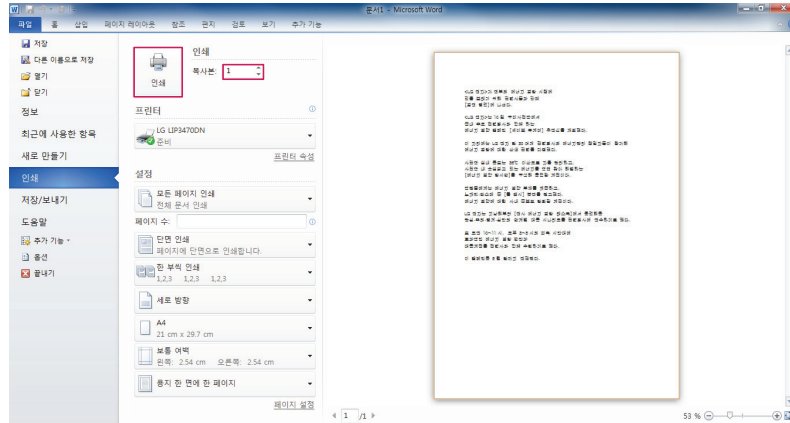

- 5 인쇄가 정상적으로 진행 되는지 확인합니다.

참고

- 프린터 또는 네트워크 프린터를 사용 중이거나 사용한 적이 있는 경우에는 인쇄 화면에서 프린터가 여러 개 표시될 수 있습니다.
- 인쇄 환경을 세부적으로 설정하려면 [기본 설정] 버튼을 누릅니다. [기본 설정] 버튼은 사용하는 프로그램에 따라 [속성], [인쇄 환경설정], [옵션], [복합기 설정] 등으로 다르게 표시될 수 있습니다.

봉투 인쇄하기

이 제품은 여러 개의 봉투를 넣어 인쇄할 수 있으며, 외부가 코팅되어 있거나 광택이 있는 용지, 울룩불룩한 무늬가 있는 봉투, 스테이플 처리가 되어 있는 봉투는 사용하지 마십시오.

- 1 입력 용지함에 봉투의 인쇄면이 아래로 향하도록 봉투를 넣은 후 용지 가이드를 봉투 크기에 맞게 조절합니다.
- 2 사용하는 프로그램에서 [인쇄] 버튼을 누릅니다.
- 3 프린터 선택 화면이 나타나면, [LG LIP3470DN]를 선택합니다.
- 4 인쇄 매수를 선택하고 [기본 설정] 버튼을 누릅니다.
- 5 [레이아웃] 탭에서 페이지 방향, 페이지 순서를 설정합니다.
- 6 [용지/품질] 탭에서 용지 크기와 미디어를 설정한 후 [인쇄] 또는 [확인] 버튼을 누릅니다.
- 7 인쇄가 정상적으로 진행되는지 확인합니다.

참고

- 일반적인 봉투는 가로 방향을 사용합니다.
- 봉투의 방향과 응용 프로그램에서 설정된 방향이 맞는지 확인하십시오.

브로슈어 인쇄

- 1 입력 용지함에 용지를 넣고 크기에 맞게 용지 가이드를 조절합니다.
- 2 사용하는 프로그램에서 인쇄 버튼을 누릅니다.
- 3 프린터 선택 화면이 나타나면 [LG LIP3470DN]를 선택합니다.
- 4 인쇄 매수, 인쇄 방식 등을 원하는 방법으로 설정한 후 [인쇄] 또는 [확인] 버튼을 누릅니다. (Windows 버전 및 사용하는 프로그램에 따라 설정화면이 다를 수 있으며, 프린터 기본 설정 값이 아닌 사용하는 프로그램의 설정 값이 우선으로 적용됩니다.)
- 5 인쇄가 정상적으로 진행 되는지 확인합니다.

양면 인쇄

양면 인쇄 기능을 사용하면 양면의 원본과 동일하게 앞/뒷면을 모두 인쇄할 수 있습니다.

- 1 입력 용지함에 용지를 넣고 크기에 맞게 용지 가이드를 조절합니다.
- 2 사용하는 프로그램에서 [인쇄] 버튼을 누릅니다.
- 3 프린터 선택 화면이 나타나면, [LG LIP3470DN]을 선택합니다.
- 4 인쇄 매수를 선택하고 [기본 설정] 버튼을 누릅니다.
- 5 [레이아웃] 탭에서 [양면 인쇄] 메뉴에서 [짧은 쪽으로 넘김] 또는 [긴 쪽으로 넘김]을 선택하고 [인쇄] 또는 [확인] 버튼을 누릅니다.

긴 쪽으로 넘김

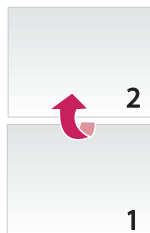

짧은 쪽으로 넘김

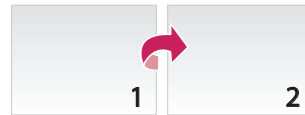

- 6 다음 그림과 같이 첫 번째 페이지가 인쇄된 후 복합기에서 자동으로 두번째 페이지를 인쇄합니다.

! 참고

- 첫 번째 페이지가 인쇄된 후 용지를 잡아당기거나 만지지 마십시오. 두번째 페이지가 정상적으로 출력되지 않을 수 있습니다.

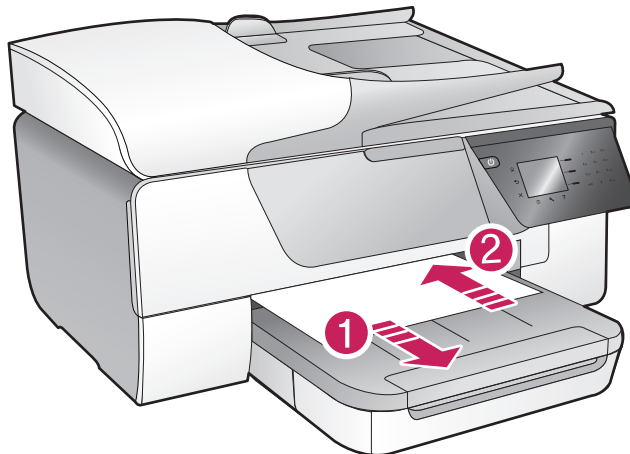

7 복사가 완료되면 아래와 같이 출력 됩니다.



한 부씩 인쇄

문서를 인쇄할 때 사용자 필요에 따라 한 부씩 인쇄 하거나 페이지 별 인쇄로 인쇄할 수 있습니다.

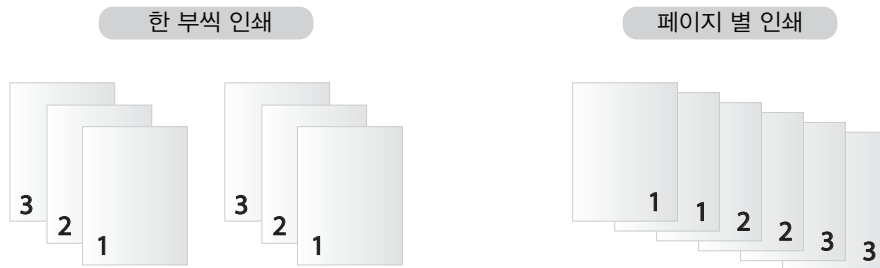

! 참고

- 한 부씩 인쇄 기능은 사용하는 Windows 버전 및 소프트웨어에 따라 지원되지 않을 수 있습니다.
- Windows 버전 및 사용하는 프로그램에 따라 설정화면이 다를 수 있으며, 프린터 기본 설정 값이 아닌 사용하는 프로그램의 설정 값이 우선으로 적용됩니다.
- 경계선 없는 문서 인쇄를 설정하면 출력 품질은 최상으로 자동 변경되고 인쇄 속도가 느려집니다.
- 한 부씩 인쇄, 페이지 별 인쇄는 여러 복사본을 인쇄하는 경우에만 사용할 수 있습니다.

- 1 입력 용지함에 용지를 넣고 크기에 맞게 용지 가이드를 조절합니다.
- 2 사용하는 프로그램에서 [인쇄] 버튼을 누릅니다.
- 3 프린터 선택 화면이 나타나면 [LG LIP3470DN]를 선택합니다.
- 4 매수를 원하는 수량으로 변경합니다.
- 5 세트로 인쇄할 경우 인쇄 매수를 변경하고 [한 부씩 인쇄] 메뉴를 선택합니다.
- 6 [인쇄] 또는 [확인] 버튼을 누릅니다.
- 7 인쇄가 정상적으로 진행되는지 확인합니다.

한장에 여러 페이지 인쇄

사용자 필요에 따라 또는 인쇄 용지를 효율적으로 사용하기 위해 한 면에 여러 페이지를 인쇄할 수 있습니다.

- 1 입력 용지함에 용지를 넣고 크기에 맞게 용지 가이드를 조절합니다.
- 2 사용하는 프로그램에서 [인쇄] 버튼을 누릅니다.
- 3 프린터 선택 화면이 나타나면 [LG LIP3470DN]를 선택합니다.
- 4 [기본 설정] 또는 [프린터 속성] 버튼을 누릅니다.
- 5 [레이아웃]탭의 [한 면에 인쇄할 페이지 수] 항목에서 원하는 페이지를 선택합니다.
- 6 [인쇄] 또는 [확인] 버튼을 누릅니다.
- 7 인쇄가 정상적으로 진행되는지 확인합니다.

인쇄 순서 변경

사용자 필요에 따라 인쇄 순서를 정방향 또는 역방향으로 변경할 수 있습니다.

앞에서 뒤로 인쇄

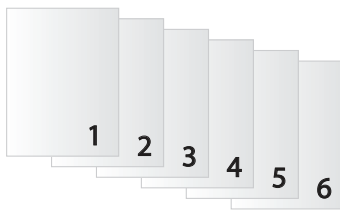

뒤에서 앞으로 인쇄

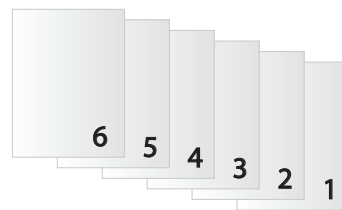

- 1 입력 용지함에 용지를 넣고 크기에 맞게 용지 가이드를 조절합니다.
- 2 사용하는 프로그램에서 [인쇄] 버튼을 누릅니다.
- 3 프린터 선택 화면이 나타나면 [LG LIP3470DN]를 선택합니다.
- 4 [기본 설정] 또는 [속성] 버튼을 누릅니다.
- 5 [레이아웃]탭에 [페이지 순서] 메뉴에서 "앞에서 뒤로" 또는 "뒤에서 앞으로" 항목을 선택합니다.
- 6 [확인] 버튼을 누른 후 [인쇄] 버튼을 누릅니다.
- 7 인쇄가 정상적으로 진행되는지 확인합니다.

인쇄 기본 설정 메뉴

! 참고

- Windows 7, 8과 Windows XP는 인쇄 기본 설정 메뉴 화면 구성이 다를 수 있습니다.

사용하는 프로그램에서 [인쇄] 버튼을 누른 후 프린터 선택 화면에서 [LG LIP3470DN]를 선택하십시오.

[기본 설정] 또는 [프린터 속성] 등의 버튼을 누르면 인쇄 기본 설정 메뉴가 나타납니다.

레이아웃 탭

인쇄 방향, 페이지 순서, 한 면에 인쇄할 페이지 수 설정 등 레이아웃에 관한 기본적인 설정을 할 수 있습니다.

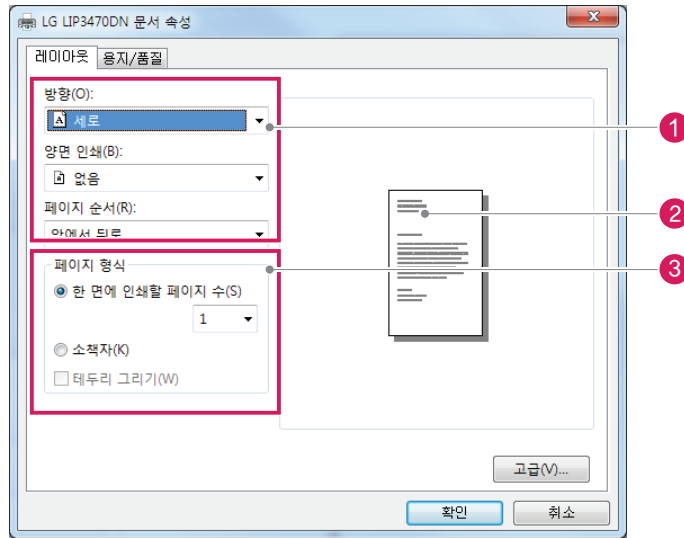

No.	기능
1	<ul style="list-style-type: none"> 방향 : 인쇄 방향을 가로 또는 세로로 변경할 수 있습니다. 페이지 순서 : 인쇄 순서를 설정할 수 있습니다.
2	인쇄를 시작하기 전에 설정한 값이 적용된 상태를 미리 볼 수 있습니다.
3	용지 한 면에 인쇄할 페이지 수를 선택합니다.

용지/품질 탭

용지 공급함, 용지 크기, 용지 종류 등 용지에 관한 전반적인 설정과 인쇄 품질을 설정할 수 있습니다.

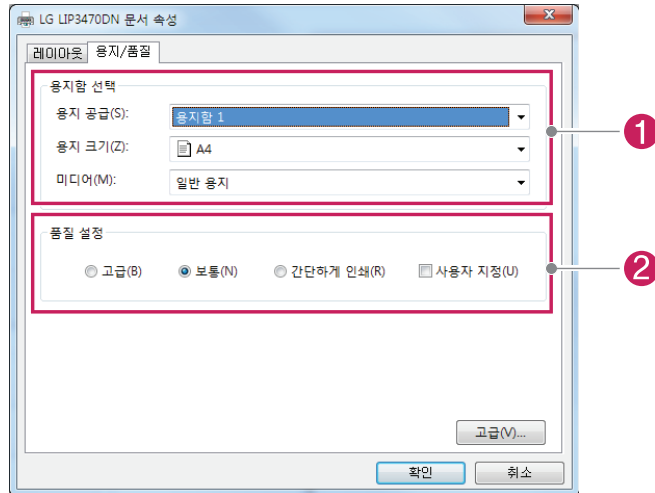

No.	기능
1	<ul style="list-style-type: none"> • 용지 공급 : 용지를 공급할 용지함을 선택할 수 있습니다. • 용지 크기 : 사용할 용지 크기를 선택할 수 있습니다. • 미디어 : 사용할 인쇄 용지 종류를 선택할 수 있습니다.
2	<p>인쇄 품질을 설정할 수 있습니다. 인쇄 품질이 높을수록 인쇄 속도는 느려집니다.</p> <ul style="list-style-type: none"> - 고급 옵션을 눌러 출력 품질 설정을 변경하면, 자동으로 사용자 지정 항목이 선택됩니다.

고급 설정 변경

프린터 기능과 관련된 고급 옵션을 설정할 수 있습니다.

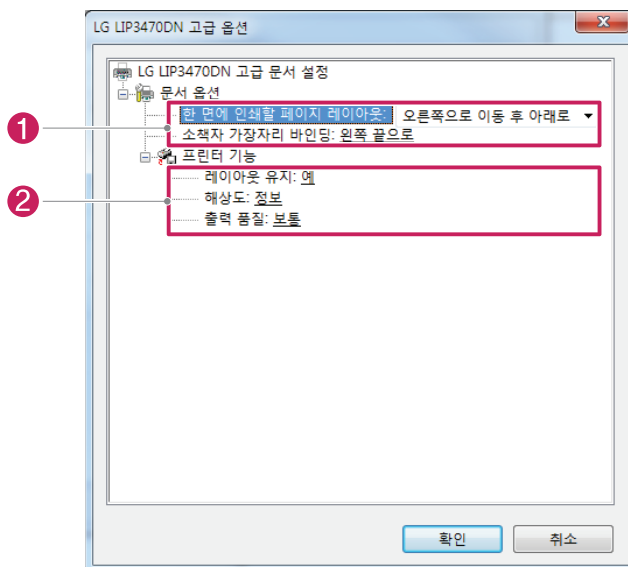

No.	기능
1	한 면에 인쇄할 페이지의 레이아웃 및 소책자 가장자리 바인딩의 설정을 할 수 있습니다.
2	레이아웃 유지, 해상도, 출력 품질에 관한 설정을 할 수 있습니다.

용지 설정 변경

사용자 필요에 따라 제어판에서 사용할 용지 크기와 유형을 변경할 수 있습니다.

용지 크기 변경

- 1 인쇄 설정에서 [기본 설정] 버튼을 누릅니다.
- 2 [용지/품질] 탭에서 용지 크기를 변경하십시오.

용지 종류 변경

- 1 인쇄 설정에서 [기본 설정] 버튼을 누릅니다.
- 2 [용지/품질] 탭에서 미디어 항목에서 원하는 용지 종류를 선택하십시오.

복사하기

원본 넣기

원본은 자동 문서 공급기(ADF)를 열고 유리면에 원본을 넣는 방법과 자동 문서 공급기에 넣는 두 가지 방법이 있습니다.

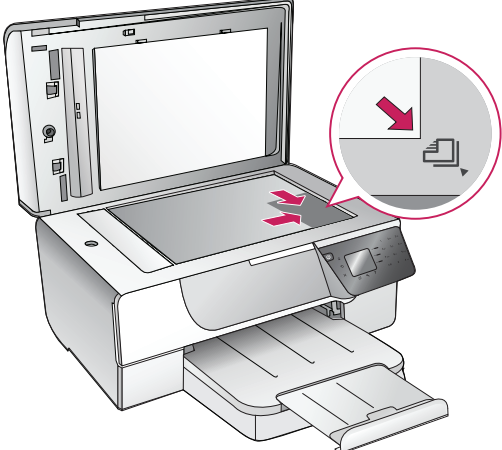
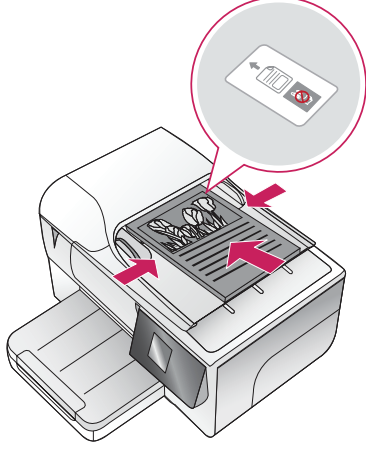
스캐너 유리면	자동 문서 공급기
	
<p>자동 문서 공급기를 열고 원본의 인쇄면이 아래로 향하도록 넣은 후 덮개를 닫습니다.</p> <p>다음과 같은 경우에 사용합니다.</p> <ul style="list-style-type: none"> • 단일 페이지 복사/스캔 • 작은 사이즈 문서/사진 (엽서, 사진 등) • 투명 용지, 사진 용지 • 얇은 미디어 (잘라낸 용지나 내용 등) 	<p>자동 문서 공급기에 원본의 인쇄면이 위로 향하도록 모서리에 맞추어 원본을 넣습니다.</p> <p>여러장의 페이지를 복사/스캔할 때 사용합니다.</p>

! 참고

- 스캐너 유리면을 통해 스캔할 때에는 가능한 경우 자동 문서 공급기를 닫고 진행하십시오. 자동 문서 공급기가 열린 경우 가장자리가 어둡게 스캔/인쇄됩니다.
- 자동 문서 공급기를 사용할 때에는 자동 문서 공급기 가이드를 용지 사이즈에 맞게 조절해서 사용하십시오.
- 자동 문서 공급기에 우편 엽서, 사진, 작은 사이즈 용지, 사진 용지, 얇은 용지 (예: 잡지 등을 오려낸 종이 등)를 사용하지 마십시오.

기본 복사하기

- 1 입력 용지함에 용지를 넣고 크기에 맞게 용지 가이드를 조절합니다.

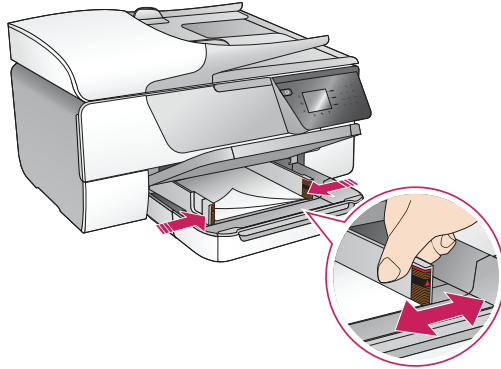

- 2 원본을 스캐너 유리면에 놓고 자동 문서 공급기를 닫거나 자동문서 공급기에 원본을 넣습니다.
- 3 제어판에서  버튼을 누른 후 [복사] 메뉴를 누릅니다.

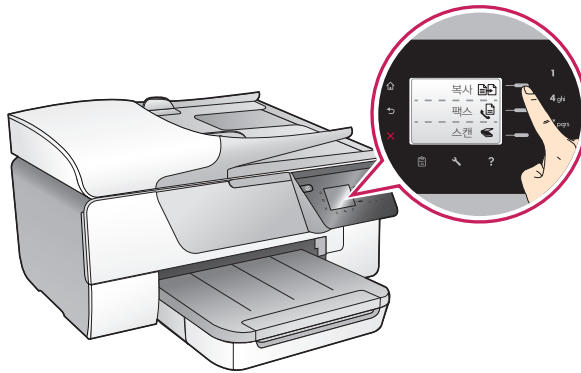

- 4 복사 매수와 용지 크기를 선택합니다.

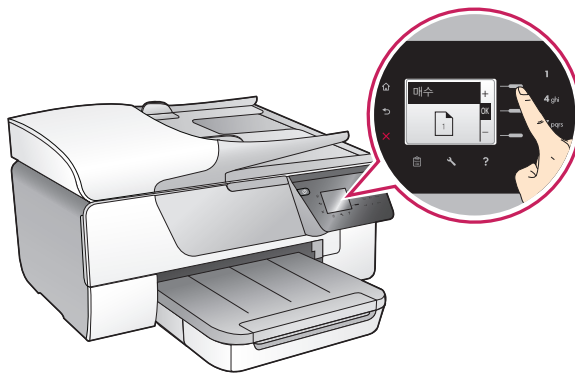

- 5 [복사 시작] 버튼을 눌러 복사를 시작합니다.

복사 작업 취소

- 1 제어판의 **X** 버튼을 누릅니다.

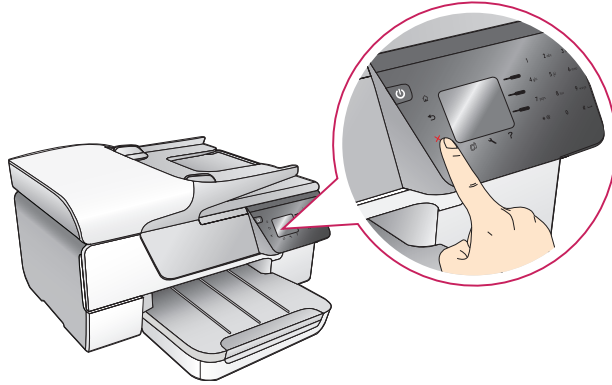

- 2 제어판 화면에 복사 취소 메시지가 나타난 후 복사가 취소됩니다.

용지 크기

[크기 조정] 메뉴에서 [페이지에 맞추기] 메뉴를 선택하면, 입력 용지함에 입력된 크기에 맞게 크기가 변경되어 인쇄됩니다.

- 1 입력 용지함에 용지를 넣고 크기에 맞게 용지 가이드를 조절합니다.
- 2 원본을 스캐너 유리면에 넣고 자동 문서 공급기를 닫습니다.
- 3 제어판에서 **⏠** 버튼을 누른 후 [복사] 메뉴를 누릅니다.
- 4 복사 메뉴에서 [용지 크기] 메뉴를 선택한 후 원하는 크기를 선택합니다.
- 5 [OK]를 눌러 설정이 완료되면, 복사 매수를 선택한 후 [복사 시작] 버튼을 눌러 안내에 따라 복사를 시작합니다.

용지 종류

- 1 입력 용지함에 용지를 넣고 크기에 맞게 용지 가이드를 조절합니다.
- 2 원본을 스캐너 유리면에 넣고 자동 문서 공급기를 닫습니다.
- 3 제어판에서 **⏠** 버튼을 누른 후 [복사] 메뉴를 누릅니다.
- 4 복사 메뉴에서 **🔧** 버튼을 누른 후 [용지 종류] 메뉴에서 원하는 용지 종류를 선택합니다.
- 5 설정이 완료되면, [뒤로가기] 버튼을 눌러 복사 설정 메뉴를 닫습니다.
- 6 복사 매수를 선택한 후 [복사 시작] 버튼을 눌러 안내에 따라 복사를 시작합니다.



크기 조정

크기 조정 메뉴를 사용하면 원본을 사용자가 설정한 크기로 복사할 수 있습니다.

- 1 원본을 스캐너 유리면에 넣고 자동 문서 공급기를 닫습니다.
- 2 제어판에서 **⏠** 버튼을 누른 후 [복사] 메뉴를 누릅니다.
- 3 복사 메뉴에서 **🔧** 버튼을 누른 후 [크기 조정] 메뉴에서 원하는 크기를 조정합니다.
- 4 설정이 완료되면, [뒤로가기] 버튼을 눌러 복사 설정 메뉴를 닫습니다.
- 5 복사 매수를 선택한 후 [복사 시작] 버튼을 눌러 안내에 따라 복사를 시작합니다.

양면 복사



양면 복사 기능을 사용하면 양면의 원본과 동일하게 앞/뒷면을 모두 복사할 수 있습니다.

- 1 입력 용지함에 용지를 넣고 크기에 맞게 용지 가이드를 조절합니다.
- 2 제어판에서  버튼을 누른 후 [복사] 메뉴를 누릅니다.
- 3 복사 메뉴에서  버튼을 누른 후 [양면] 메뉴에서 [설정]을 선택합니다.
- 4 설정이 완료되면, [뒤로가기] 버튼을 눌러 복사 설정 메뉴를 닫습니다.
- 5 복사 매수를 선택한 후 [복사 시작] 버튼을 누릅니다.
- 6 첫 번째 페이지를 스캐너 유리면에 넣고 [OK]를 누릅니다.
- 7 첫 번째 페이지의 인쇄가 완료되면, 스캐너 유리면에 두 번째 페이지를 넣고 [OK]를 누릅니다.
- 8 복사가 완료되면 아래와 같이 출력 됩니다.



신분증/ID카드 복사

신분증 복사 기능을 사용하면 신분증의 한 페이지에 앞/뒷면을 모두 복사할 수 있습니다.

- 1 입력 용지함에 용지를 넣고 크기에 맞게 용지 가이드를 조절합니다.
- 2 제어판에서  버튼을 누른 후 [복사] 메뉴를 누릅니다.
- 3 복사 메뉴에서  버튼을 누른 후 [신분증 복사] 메뉴에서 [설정]을 선택합니다.
- 4 설정이 완료되면, [뒤로가기] 버튼을 눌러 복사 설정 메뉴를 닫습니다.
- 5 복사 매수를 선택한 후 [복사 시작] 버튼을 누릅니다.
- 6 신분증의 앞면을 그림과 같이 유리면에 놓은 후 [OK]를 누릅니다.

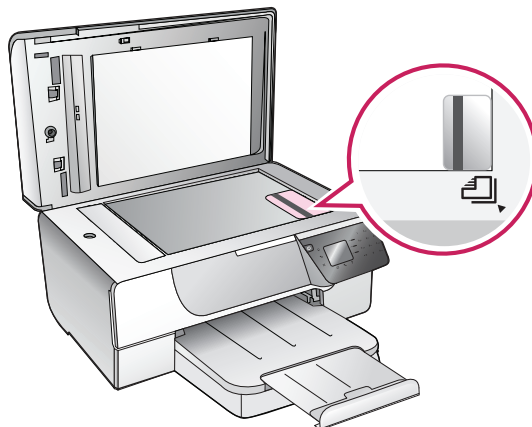

- 7 앞면의 스캔이 완료되면, 신분증의 뒷면을 그림과 같이 유리면에 놓고 [OK]를 누릅니다.

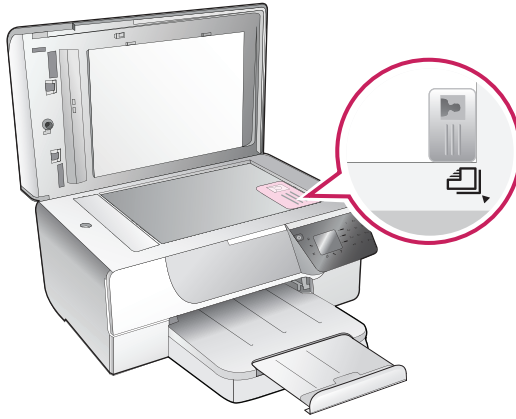

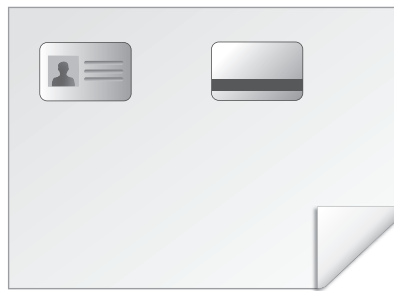

- 8 복사가 완료되면 아래와 같이 출력 됩니다.



! 참고



- 신분증 복사 설정은 복사 작업이 완료된 후 자동으로 기능이 해제됩니다.

밝게/어둡게



- 1 입력 용지함에 용지를 넣고 크기에 맞게 용지 가이드를 조절합니다.
- 2 원본을 스캐너 또는 자동 문서 공급기에 넣습니다.
- 3 제어판에서  버튼을 누른 후 [복사] 메뉴를 누릅니다.
- 4 복사 메뉴에서  버튼을 누른 후 [밝게/어둡게] 메뉴에서 밝기를 조절합니다.
- 5 설정이 완료되면, [뒤로가기] 버튼을 눌러 복사 설정 메뉴를 닫습니다.
- 6 복사 매수를 선택한 후 [복사 시작] 버튼을 눌러 안내에 따라 복사를 시작합니다.

품질

품질 기능을 통해 잉크 사용량을 줄일 수 있으며, 사진 및 고품질 문서에 맞게 품질 설정을 조정할 수 있습니다.



- 1 입력 용지함에 용지를 넣고 크기에 맞게 용지 가이드를 조절합니다.
- 2 원본을 스캐너 유리면에 놓고 자동 문서 공급기를 닫습니다.
- 3 제어판에서  버튼을 누른 후 [복사] 메뉴를 누릅니다.
- 4 복사 메뉴에서  버튼을 누른 후 [품질] 메뉴에서 원하는 품질 설정을 조정합니다.
- 5 설정이 완료되면, [뒤로가기] 버튼을 눌러 복사 설정 메뉴를 닫습니다.
- 6 복사 매수를 선택한 후 [복사 시작] 버튼을 눌러 안내에 따라 복사를 시작합니다.

항상

- 1 입력 용지함에 용지를 넣고 크기에 맞게 용지 가이드를 조절합니다.
- 2 원본을 스캐너 유리면에 넣고 자동 문서 공급기를 닫습니다.
- 3 제어판에서  버튼을 누른 후 [복사] 메뉴를 누릅니다.
- 4 복사 메뉴에서  버튼을 누른 후 [항상] 메뉴를 선택한 후 다음과 같이 원하는 설정을 선택합니다.
 - 문자열 : 문자를 강조하여 출력합니다.
- 5 설정이 완료되면, [뒤로가기] 버튼을 눌러 복사 설정 메뉴를 닫습니다.
- 6 복사 매수를 선택한 후 [복사 시작] 버튼을 눌러 안내에 따라 복사를 시작합니다.

새 기본값 설정

사용자가 변경한 복사 설정을 복사 기본 설정으로 변경합니다.

- 1 제어판에서  버튼을 누른 후 [복사] 메뉴를 누릅니다.
- 2 복사 메뉴에서  버튼을 누른 후 [새 기본값 설정] 메뉴를 선택한 후 현재 설정된 값을 기본값으로 변경합니다.
- 3 [OK]를 눌러 설정을 완료합니다.

스캔하기

원본 넣기

원본은 자동 문서 공급기(ADF)를 열고 유리면에 원본을 넣는 방법과 자동 문서 공급기에 넣는 두 가지 방법이 있습니다.

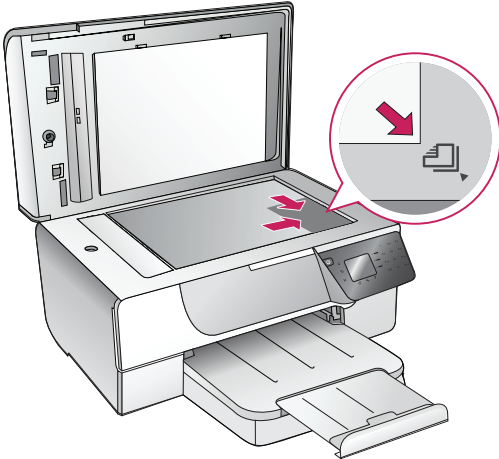
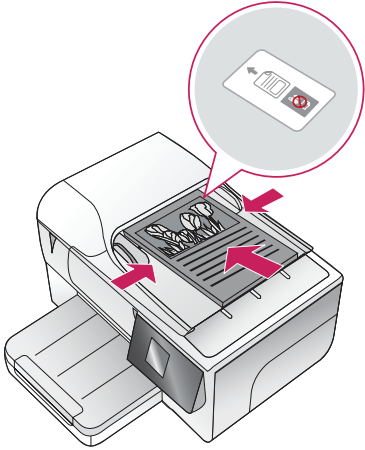
스캐너 유리면	자동 문서 공급기
	
<p>자동 문서 공급기를 열고 원본의 인쇄면이 아래로 향하도록 넣은 후 덮개를 닫습니다.</p> <p>다음과 같은 경우에 사용합니다.</p> <ul style="list-style-type: none"> • 단일 페이지 복사/스캔 • 작은 사이즈 문서/사진 (엽서, 사진 등) • 투명 용지, 사진 용지 • 얇은 미디어 (잘라낸 용지나 내용 등) 	<p>자동 문서 공급기에 원본의 인쇄면이 위로 향하도록 모서리에 맞추어 원본을 넣습니다.</p> <p>여러장의 페이지를 복사/스캔할 때 사용합니다.</p>

! 참고

- 스캐너 유리면을 통해 스캔할 때에는 가능한 경우 자동 문서 공급기를 닫고 진행하십시오. 자동 문서 공급기가 열린 경우 가장자리가 어둡게 스캔/인쇄됩니다.
- 자동 문서 공급기를 사용할 때에는 자동 문서 공급기 가이드를 용지 사이즈에 맞게 조절해서 사용하십시오.
- 자동 문서 공급기에 우편 엽서, 사진, 작은 사이즈 용지, 사진 용지, 얇은 용지 (예: 잡지 등을 오려낸 종이 등)를 사용하지 마십시오.

복합기에서 바로 스캔하기

제어판의 [스캔] 메뉴를 사용해 복합기에 연결된 PC로 스캔한 파일을 전송할 수 있습니다.

! 참고

- 스캔 작업이 정상적으로 진행되지 않으면 USB케이블을 분리하고 복합기의 전원을 껐다가 켜 후 USB 케이블을 연결합니다.
- 컴퓨터 이름은 사용하는 컴퓨터에 따라 다르게 표시됩니다.

- 1 원본을 스캐너 또는 자동 문서 공급기에 넣습니다.
- 2 제어판에서  버튼을 누른 후 [스캔] 메뉴를 누릅니다.

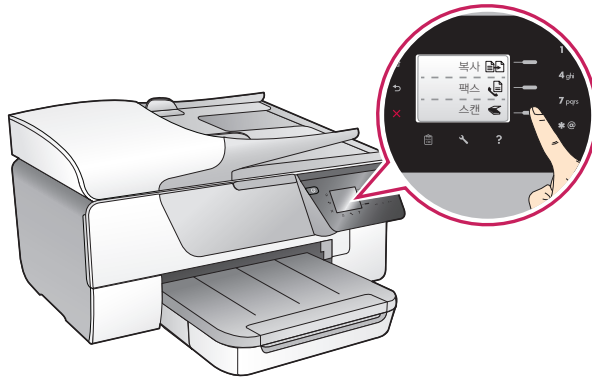

- 3 컴퓨터 선택화면이 나타나면 연결된 컴퓨터 이름을 확인한 다음 [OK]를 누릅니다.



4 원하는 저장 방식을 선택한 다음 [OK]를 누릅니다.



5 제어판 화면에 다음과 같은 화면이 나타나면, [스캔 시작] 버튼을 눌러 스캔을 시작합니다.



6 스캔 작업이 완료되면 PC 화면에 스캔된 파일이 저장된 폴더가 나타납니다.

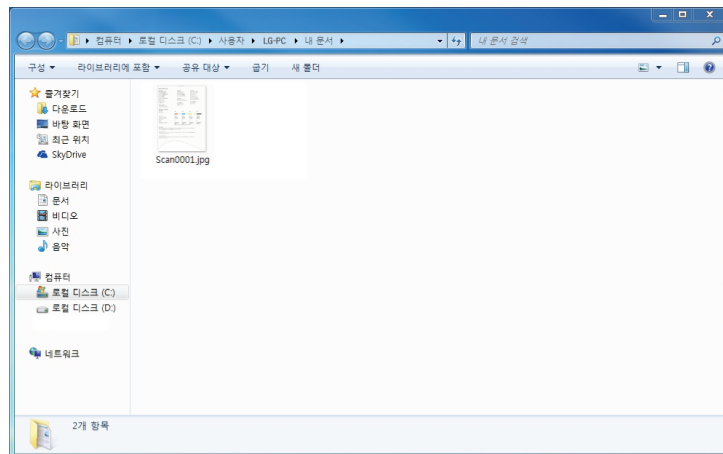

네트워크 PC에 스캔

- 1 바탕화면의 [LG LIP3470DN] 아이콘을 더블 클릭하거나 [시작] > [(모든)프로그램] > [LG] > [LG LIP3470DN] > [LG LIP3470DN] 메뉴를 눌러 프로그램을 실행합니다.
 - Windows 8에서는 시작 화면에서 [LG LIP3470DN] 타일 또는 데스크톱 화면의 [LG LIP3470DN] 아이콘을 더블 클릭하여 실행합니다.
- 2 [컴퓨터로 스캔관리] 메뉴를 눌러 스캔 기능을 활성화합니다.
- 3 원본을 스캐너 또는 ADF에 넣습니다.
- 4 제어판에서  버튼을 누른 후 [스캔] 메뉴를 누릅니다.
- 5 스캔 메뉴에서 [컴퓨터] 를 누른 다음 네트워크에 연결된 PC를 선택합니다.
- 6 원하는 저장 방식을 선택한 다음 [스캔 시작] 버튼을 누르면 스캔이 시작됩니다.
- 7 스캔이 완료되면 PC에 전송된 스캔파일이 있는 폴더가 열립니다.

! 참고

- PC를 재 부팅하거나 네트워크에 등록된 다른 PC에서 스캔 활성화 기능을 사용중인 PC에서 스캔 활성화가 해제됩니다.

LG 스캔으로 Windows에서 스캔하기

사용자의 필요에 따라 Windows에서 제공하는 기본 소프트웨어로 스캔 작업을 할 수 있습니다.

- 1 원본을 자동 문서 공급기 또는 스캐너 유리면 오른쪽 끝에 맞추어 넣습니다.

스캐너 유리면

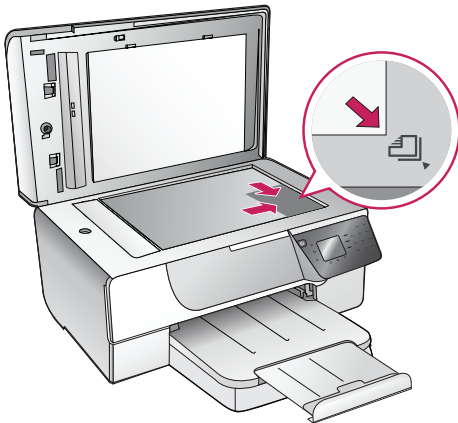

자동 문서 공급기

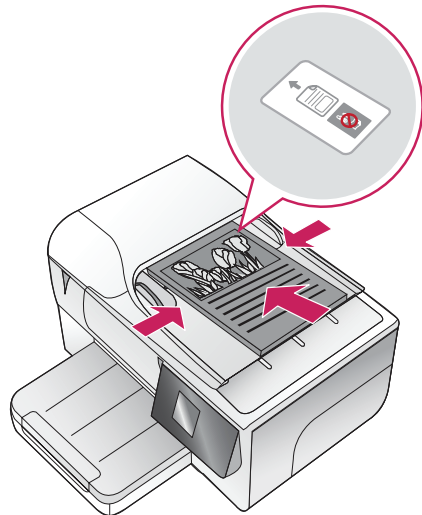

2 [시작] > [(모든)프로그램] > [LG] > [LG LIP3470DN] > [LG 스캔] 메뉴를 눌러 프로그램을 실행합니다.

- Windows 8에서는 시작 화면에서 [LG LIP3470DN] 타일 또는 데스크톱 화면의 [LG LIP3470DN] 아이콘을 더블 클릭하여 실행한 후 [인쇄, 스캔 및 팩스]에서 [문서 또는 사진 스캔] 메뉴를 눌러 프로그램을 실행합니다.

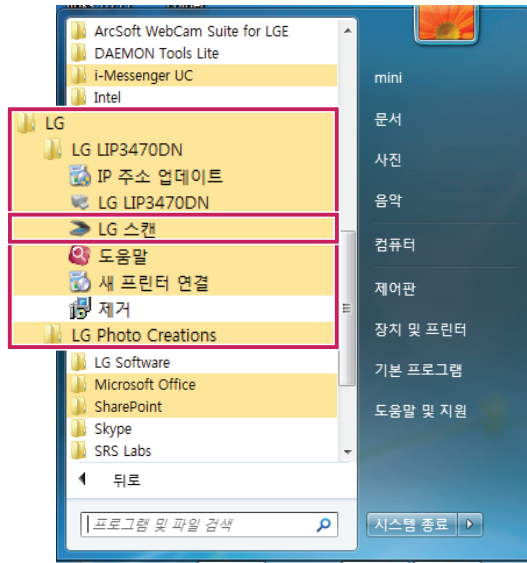

3 LG 스캔이 실행되면 스캔 설정과 스캔 장치를 선택한 후 [스캔] 버튼을 누릅니다.

참고

- [스캔 미리 보기 표시] 하단 메뉴에서 [평판 유리] 또는 [자동 문서 공급기(ADF)]로 스캔 장치를 변경할 수 있습니다.

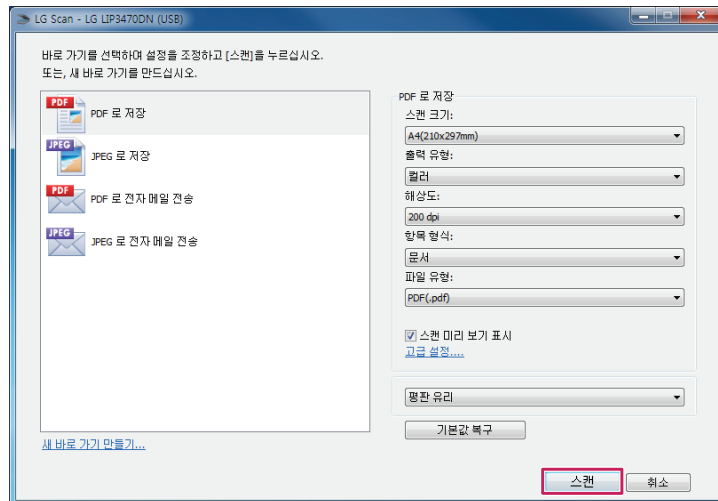

- 4 스캔이 완료되면 미리보기 화면에서 스캔된 이미지를 확인한 후 [저장] 버튼을 누릅니다.

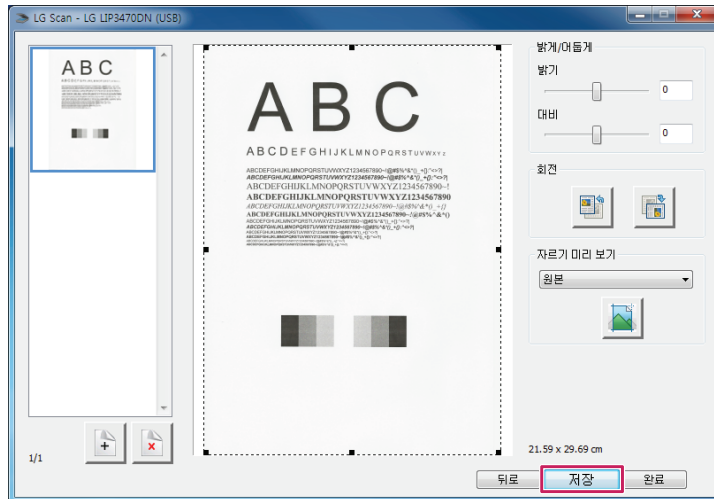

- 5 다음과 같은 화면이 나타나면, 저장할 경로와 파일명을 지정한 후 [저장] 버튼을 누릅니다.

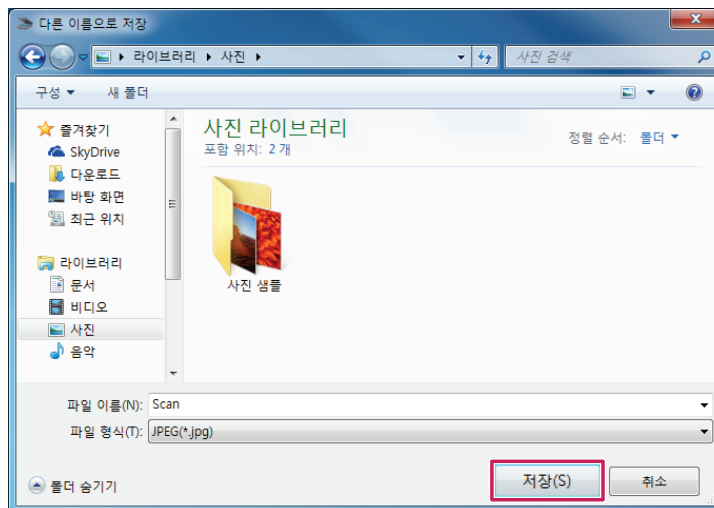

- 6 스캔 파일이 저장된 경로의 폴더가 화면에 표시됩니다.

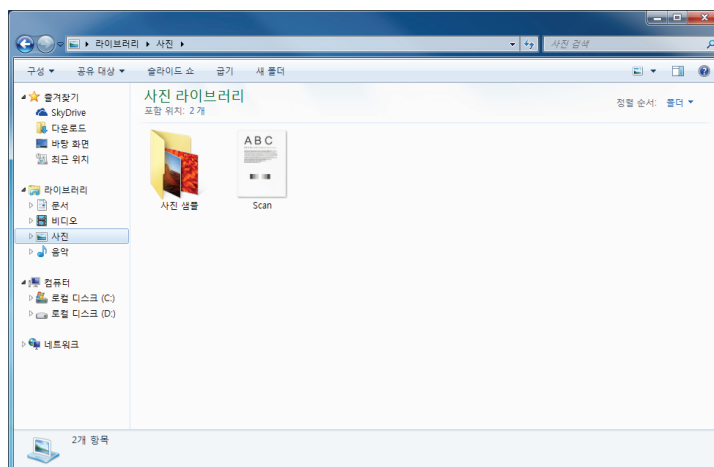

LG 스캔 고급 메뉴 사용하기

- 1 [시작] > [(모든)프로그램] > [LG] > [LG LIP3470DN] > [LG 스캔] 메뉴를 눌러 프로그램을 실행합니다.
- 2 LG 스캔이 실행되면 [고급 설정] 버튼을 누릅니다.

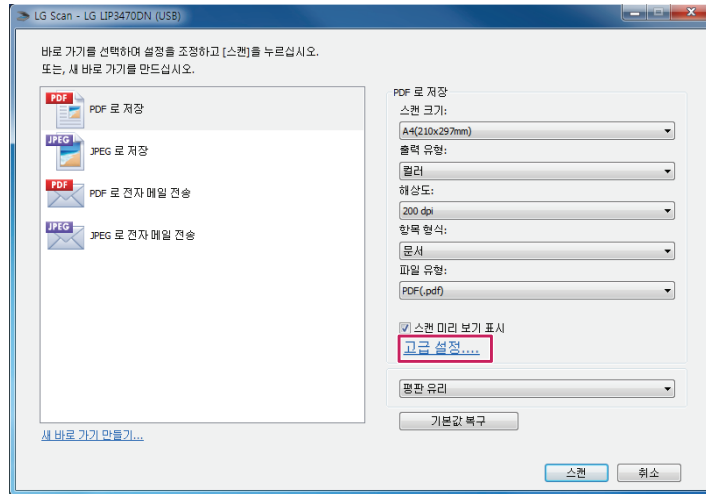

- 3 다음과 같이 LG 스캔 [고급 설정] 메뉴가 나타납니다.

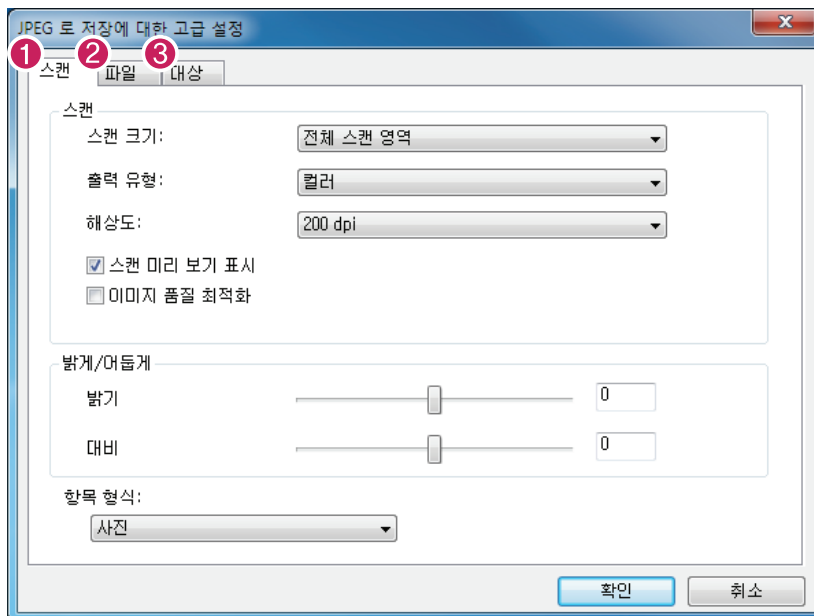

1	[스캔] 탭 : 스캔과 관련된 세부 설정과 밝기 조절, 항목 형식 메뉴를 사용할 수 있습니다.
2	[파일] 탭 : 스캔 파일 유형 및 파일 크기/품질의 설정을 변경할 수 있습니다.
3	[대상] 탭 : 스캔 완료된 파일의 이름과 저장 위치, 작업 완료 후 작업 설정 메뉴를 사용할 수 있습니다.

WebScan 사용하기

WebScan을 사용하기 위해서는 복합기가 네트워크에 연결되어 있고 PC에 프린터 소프트웨어가 설치 되어 있어야 합니다.

- 1 인터넷 브라우저를 실행합니다.

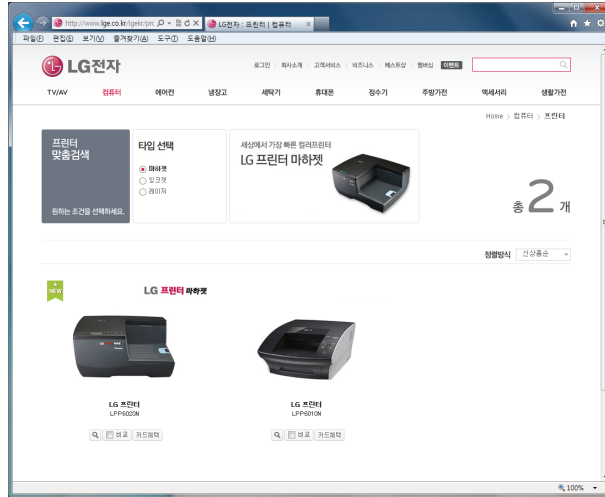

- 2 제어판에서 버튼을 눌러 [네트워크] > [네트워크 요약 보기]를 누르면 IP를 확인 할 수 있습니다.
- 3 인터넷 주소창에 IP 주소(예: 192.168.0.3)를 입력한 후 [Enter] 키를 누릅니다.

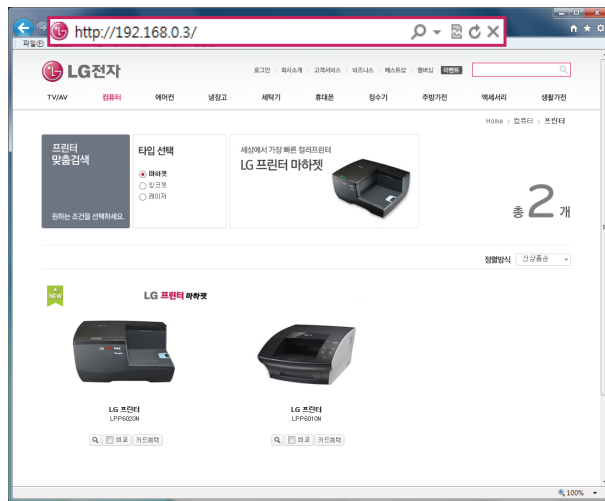

- 4 내장 웹 서버(EWS)에 접속되면, 스캔 탭에서 원하는 설정을 선택한 후 [스캔 시작] 버튼을 누릅니다.

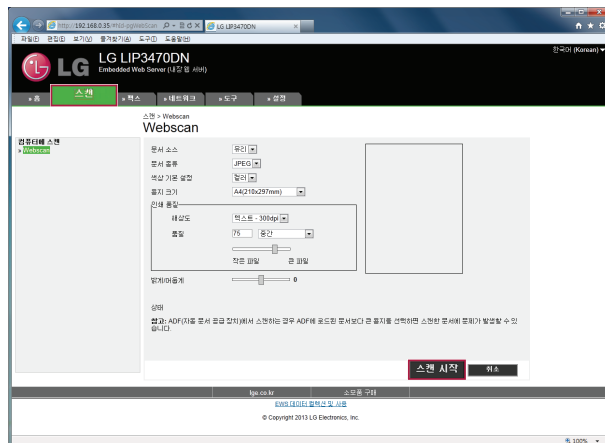

! 참고

- WebScan에서 스캔을 할 때 자동 문서 공급기(ADF)에서는 JPEG 파일 형식 저장을 지원하지 않습니다.

5 스캔이 완료되면 제어판에 [스캔 성공] 화면이 표시되고 인터넷 브라우저에 스캔 완료된 이미지가 나타납니다.

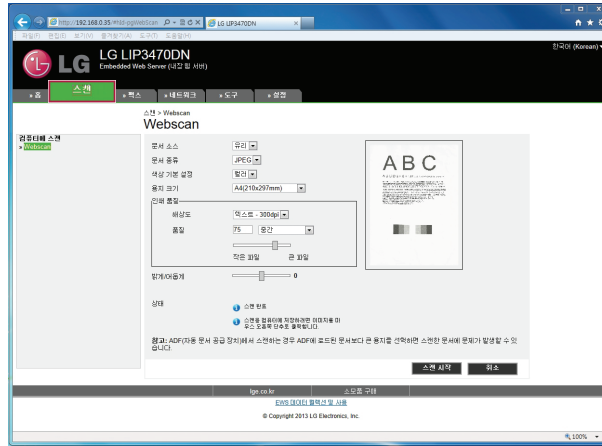

6 스캔이 완료된 이미지에서 마우스 오른쪽 버튼을 눌러 [다른 이름으로 사진 저장] 메뉴를 선택합니다.

참고

- PDF 파일 형식으로 저장을 할 경우에는 스캔이 완료된 이미지에서 [저장] 버튼을 누릅니다.

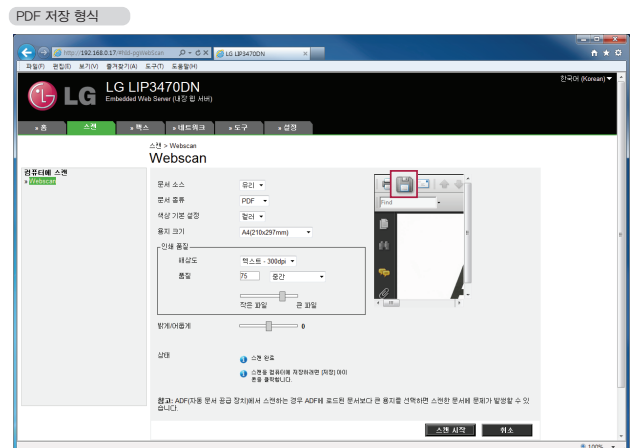
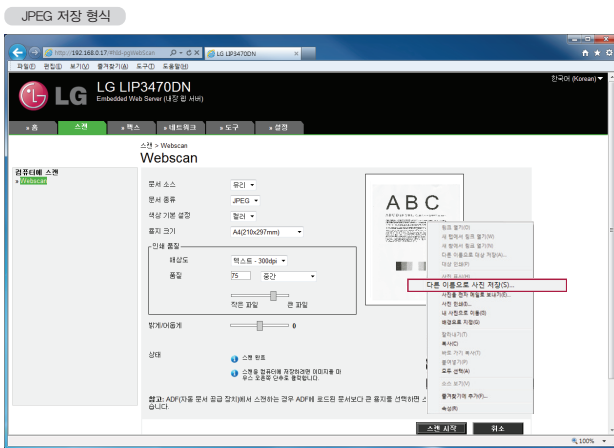

7 다음과 같은 화면이 나타나면, 저장할 경로와 파일명을 지정한 후 [저장] 버튼을 누릅니다.

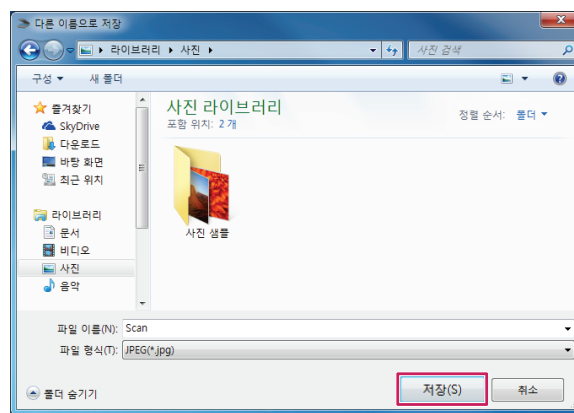

8 스캔 파일이 저장된 경로의 폴더가 화면에 표시됩니다.

팩스 연결 및 기능 설정

! 주의

- 복합기에는 RJ-11 규격의 전화선 또는 코드만 사용할 수 있습니다.
- 번개, 폭풍이 치는 동안에는 벽면 콘센트에서 전화선 코드를 분리하고 팩스 기능을 사용하지 마십시오.
(제품 고장의 원인이 됩니다.)

팩스선 연결

전화 회선과 직접 연결

다음 그림과 같이 벽면 콘센트에 연결된 팩스선을 프린터 [1-LINE] 포트에 연결하십시오.

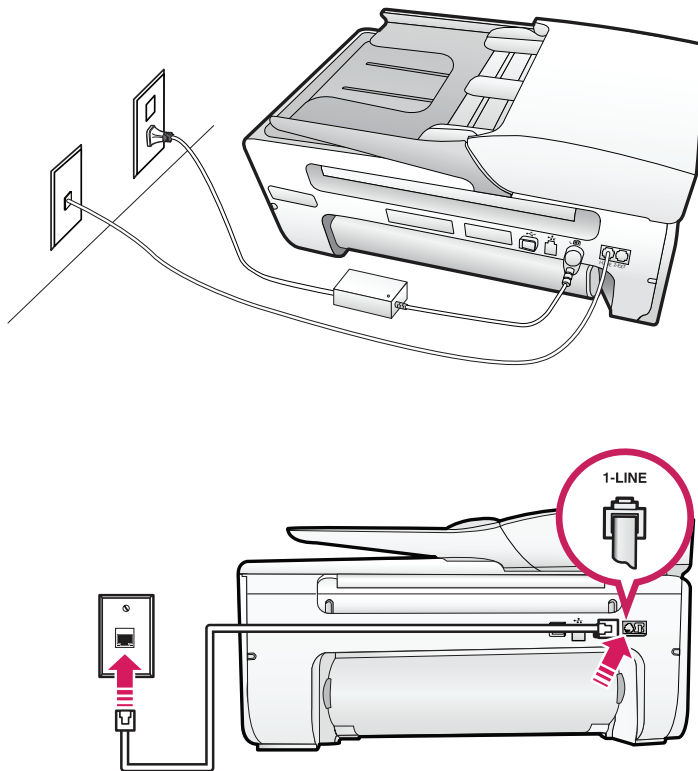

! 참고

- 복합기가 팩스를 자동으로 수신(자동 응답 설정)하거나 수동(자동 응답 해제)으로 수신하도록 설정할 수 있습니다.

자동 응답기와 선을 공유해서 연결

자동 응답기와 복합기가 동일한 벽면 콘센트의 전화 회선을 사용할 경우에는 다음과 같이 연결하십시오.

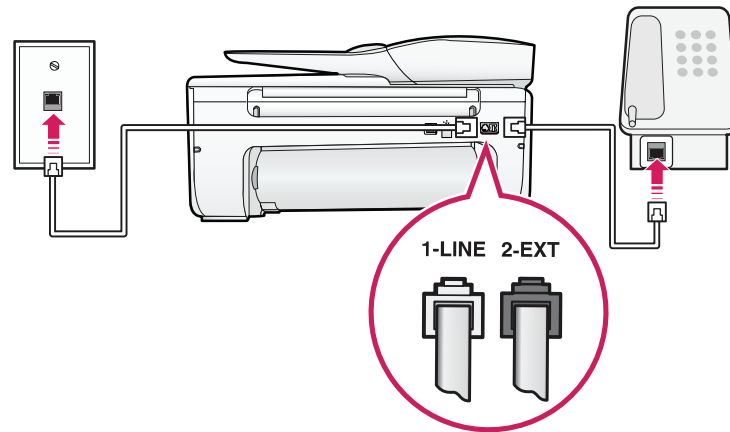
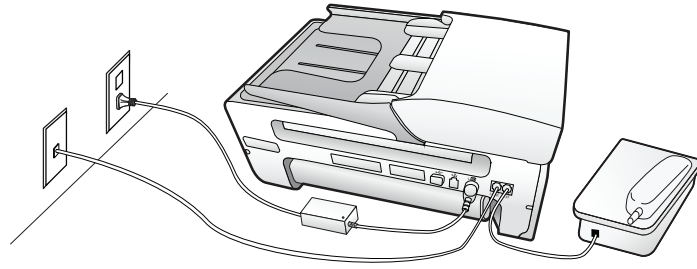

- 1 팩스선을 사용해 벽면 콘센트와 복합기의 [1-LINE] 포트를 연결합니다.
- 2 복합기의 [2-EXT] 포트에서 보호 플러그를 제거하고 전화선으로 자동 응답기를 연결합니다.

서로 다른 벽면 콘센트에 연결할 경우에는 팩스선을 사용해 벽면 콘센트와 복합기의 [1-LINE] 포트를 다음과 같이 연결하십시오.

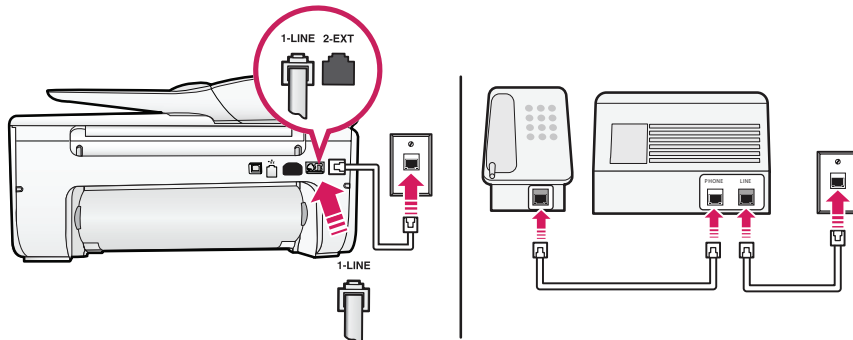
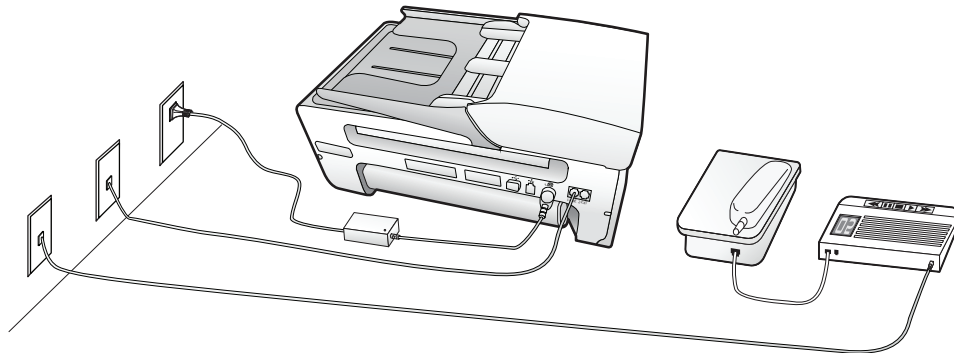

! 참고

- 자동 응답기를 사용하려는 곳에 전화 라인이 1개 밖에 없는 경우에는 복합기가 팩스를 자동으로 수신(자동 응답 설정)하도록 설정하십시오.
- 자동 응답기 또는 자동 응답 전화기가 복합기보다 빠르게 전화를 받도록 설정하십시오.
(예) 전화가 4번 울린 후 자동 응답기가 전화를 받도록 설정되어 있다면, 복합기는 6번 울린 후 팩스를 받도록 해야 합니다. 이 방법으로 설정하면 자동 응답기가 음성 전화를 먼저 받은 후 복합기가 자동으로 팩스 신호를 감지해서 팩스를 받습니다.)

음성 메일 수신이 가능한 전화기와 연결

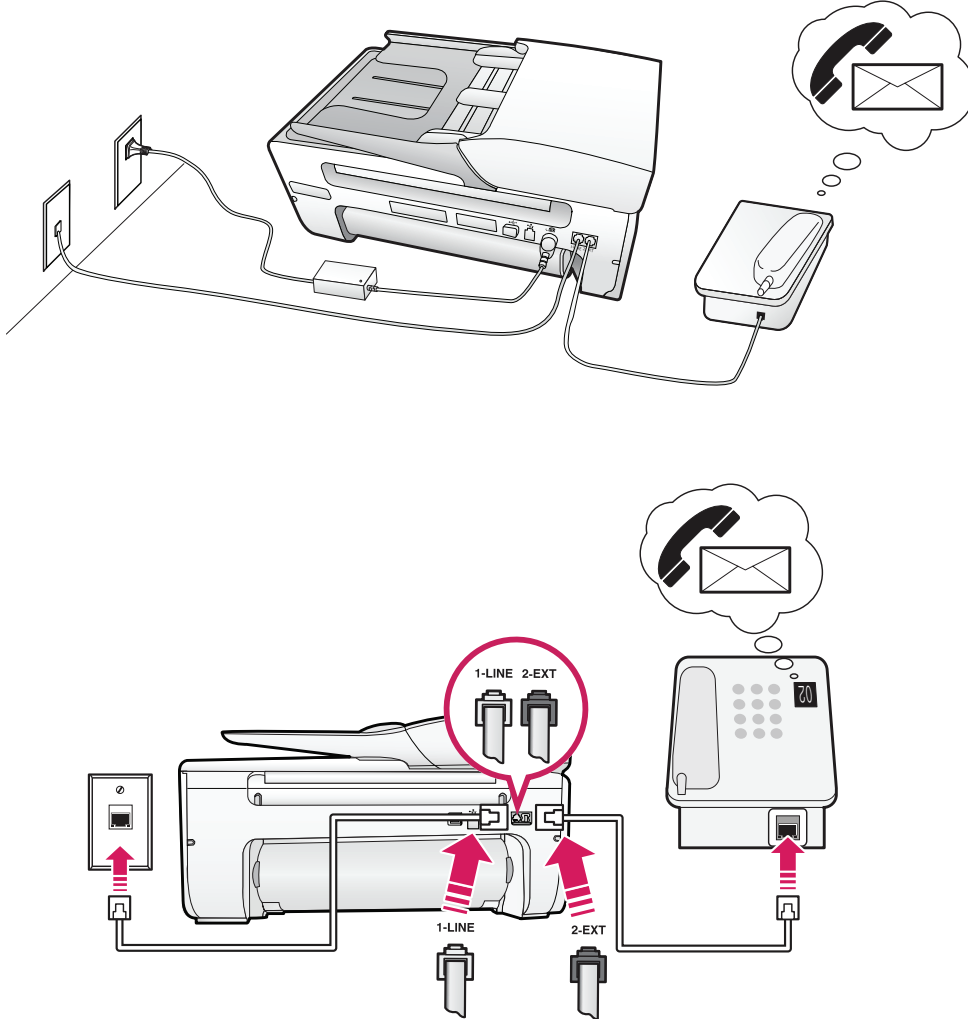

- 1 팩스선을 사용해 벽면 콘센트와 복합기의 [1-LINE] 포트를 연결합니다.
- 2 복합기의 [2-EXT] 포트에서 보호 플러그를 제거하고 전화선으로 전화기를 연결합니다.

! 참고

- 음성 메일 수신이 가능한 전화기를 사용하려는 곳에 전화 회선이 1개 밖에 없는 경우에는 복합기가 팩스를 수동으로 수신(자동 응답 해제)하도록 설정하십시오.
전화 통화를 수신하는 동안 팩스 신호음이 들릴 경우 설정된 수신 코드를 눌러 팩스를 수동으로 받을 수 있습니다.
- 자동으로 팩스를 받도록 설정(자동 응답 설정) 하려면 음성 메일 수신 기능을 해제해야 합니다.
- 팩스보다 음성 메일 서비스를 자주 사용하는 경우에는 팩스를 받을 때에만 자동으로 설정해서 사용하십시오.

음성/인터넷 디지털 회선(DSL)과 연결

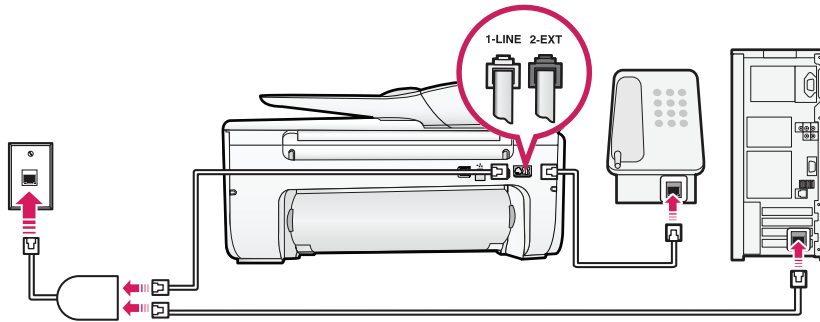
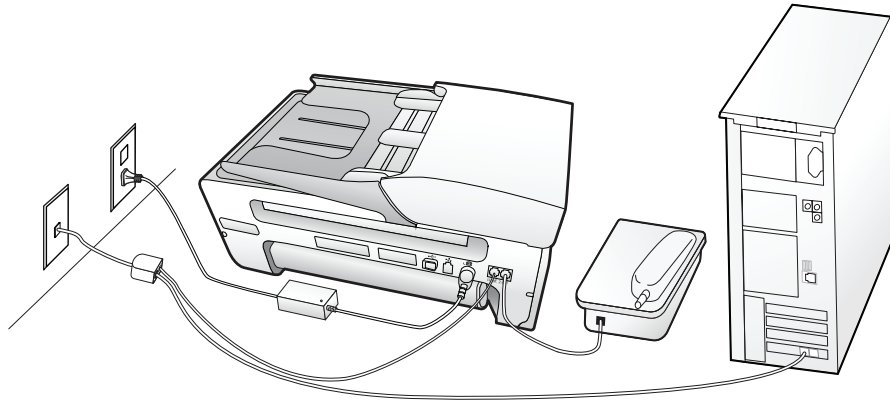

음성 통화 및 인터넷이 가능한 디지털 회선은 다음 그림과 같이 1개의 회선을 아날로그 음성 통화와 인터넷 신호로 나누어 사용합니다. 전화 및 팩스 신호는 음성 채널을 통해 전달되며, 인터넷 신호는 다른 채널로 전달됩니다.

! 참고

- 두 채널간의 간섭을 최소화 하기 위해서는 네트워크에 있는 아날로그 장치 (팩스, 전화, 자동 응답기 등)에 DSL 필터를 설치해야 합니다. DSL 필터를 장착하지 않을 경우에는 간섭 노이즈 발생 및 끊김 현상, 인터넷 연결 속도가 느려질 수 있습니다.

다음과 같은 방법으로 DSL 필터를 통해 회선을 2개 채널로 나누어 사용하십시오.

- 1 벽면 잭에 DSL 필터의 라인 포트를 연결합니다.
- 2 DSL 필터의 전화 포트와 복합기 뒷면 [1-LINE] 포트를 전화 케이블로 연결합니다.
- 3 DSL 필터의 DSL HPN 포트와 PC를 연결합니다.
- 4 복합기와 전화기를 연결하려면, 복합기의 [2-EXT] 포트에서 보호 플러그를 제거하고 포트에 전화기를 연결합니다.

VoIP 서비스 전화기와 연결

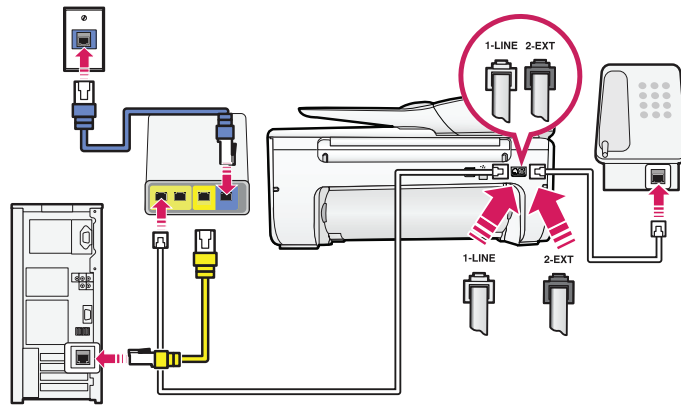
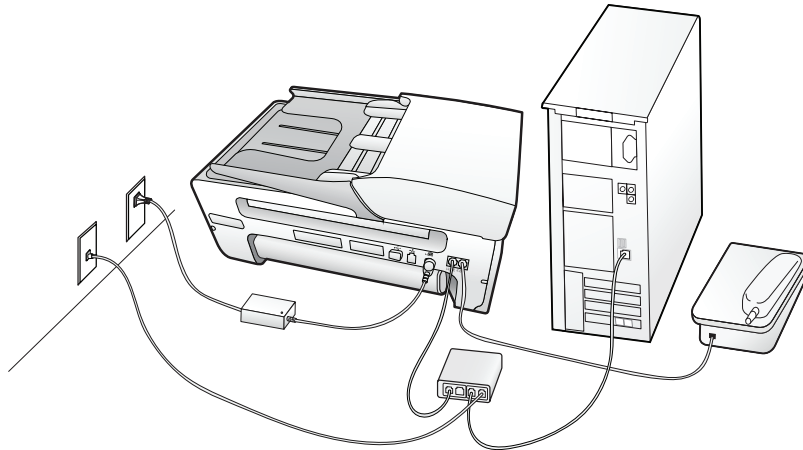

- 1 팩스선의 한 쪽을 복합기의 [1-LINE] 에 연결합니다.
- 2 VoIP 어댑터의 [Phone Line 1] 또는 [Phone Port] 라고 표시된 포트에 팩스선의 다른 한쪽을 연결합니다.

! 참고

- [Phone Line 2] 또는 [FAX Port]로 표시된 포트는 항상 활성화 되어있지 않으며, 해당 포트를 활성화 하려는 경우 VoIP 공급자에게 추가 요금을 내야할 수 있습니다.

- 3 복합기와 전화기를 연결하려면, 복합기의 [2-EXT] 포트에서 보호 플러그를 제거하고 포트에 전화기를 연결합니다.

! 참고

- VoIP 어댑터의 전화 포트가 활성화 되어 있는지 확인하려면, 해당 포트에 아날로그 전화기를 연결한 후 발신음이 들리는지 확인하십시오.
- VoIP 서비스를 신청하지 않았을 경우 현재 사용 중이 아닌 다른 전화 포트에 복합기를 연결하지 마십시오.
- [Phone Line 1] 또는 [Phone Line 2]로 표시 된 포트는 분배기를 사용해 회선을 2개로 나누어 사용 할 수 있습니다. 분배기를 사용하는 경우 전화 분배기가 아닌 회선 분배기를 사용했는지 확인 하십시오.
- 연결이 정상적으로 완료되었는지 확인하려면 분배기 포트에 아날로그 전화기를 연결해 발신음을 확인합니다.

디지털 전화기(인터넷 케이블)와 연결

프린터를 케이블 모뎀에 직접 연결

케이블 모뎀에 전화 포트가 있는 경우 다음과 같은 방법으로 연결하십시오.

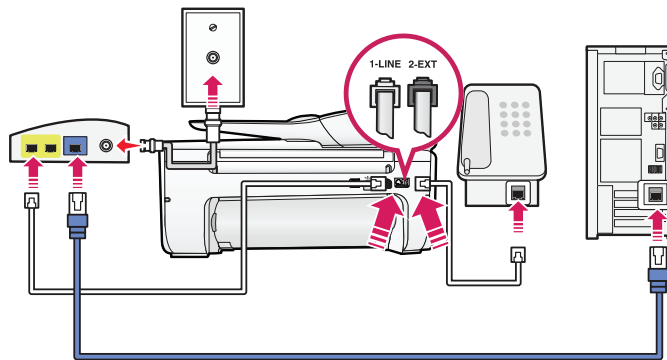
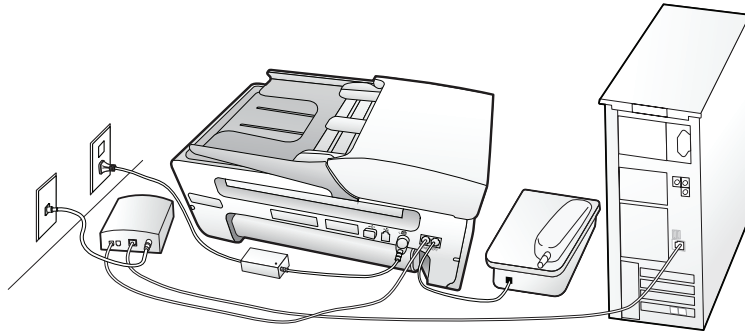

- 1 팩스선의 한 쪽을 복합기의 [1-LINE]에 연결합니다.
- 2 케이블 모뎀의 [Phone Line 1] 또는 [Phone Port] 라고 표시된 포트에 팩스선의 다른 한쪽을 연결합니다.
[Phone Line 2] 또는 [FAX Port]로 표시된 포트는 항상 활성화 되어있지 않으며, 해당 포트를 활성화 하려는 경우 인터넷 케이블 공급자에게 추가 요금을 내야 할 수 있습니다.
- 3 복합기와 전화기를 연결하려면, 프린터의 [2-EXT] 포트에서 보호 플러그를 제거하고 포트에 전화기를 연결합니다.

! 참고

- 본 서비스를 이용이 가능한지 케이블 공급자에게 연락하여 문의 하시기 바랍니다.
- 케이블 모뎀의 전화 포트가 활성화 되어 있는지 확인하려면, 해당 포트에 아날로그 전화기를 연결한 후 발신음이 들리는지 확인하십시오.
- [Phone Line 1] 또는 [Phone Line 2]로 표시 된 포트는 분배기를 사용해 회선을 2개로 나누어 사용 할 수 있습니다.
분배기를 사용하는 경우 전화 분배기가 아닌 회선 분배기를 사용했는지 확인 하십시오.
- 연결이 정상적으로 완료되었는지 확인하려면 분배기 포트에 아날로그 전화기를 연결해 발신음을 확인합니다.

프린터와 케이블 모뎀을 별도로 설치

인터넷 공급자가 전화기를 케이블 모뎀과 같이 연결하지 않고 별도로 연결해 놓은 경우 다음과 같은 방법으로 복합기와 케이블 모뎀을 별도로 설치할 수 있습니다.

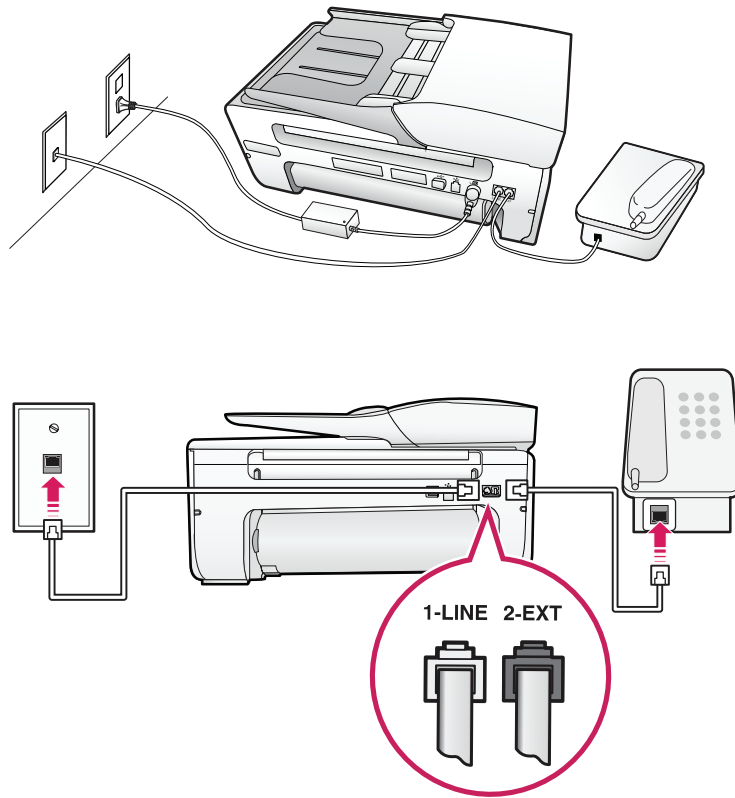

- 1 벽면의 케이블을 복합기의 [1-LINE] 포트에 연결합니다.
- 2 복합기의 [2-EXT] 포트에서 보호 플러그를 제거하고 포트에 전화기를 연결합니다.

팩스 보내기/받기

팩스를 보내려면 다음과 같이 자동 문서 공급기(ADF)에 원본을 넣으십시오.

! 참고

- 팩스 보내기/받기 전에 복합기가 팩스선에 연결 되어 있어야 합니다.

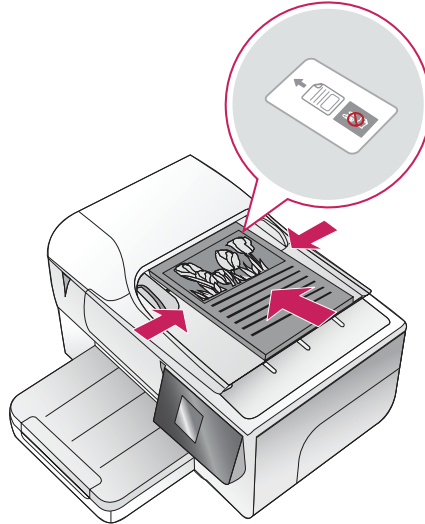

- 자동 문서 공급기에 원본의 인쇄면이 위로 향하도록 모서리에 맞추어 원본을 넣으십시오.
- 한 번에 여러장의 페이지를 보낼 수 있습니다.

! 참고

- 자동으로 팩스 받기(자동 응답 설정)를 설정한 경우 입력 용지함에 충분히 용지를 넣으십시오.
- 수동으로 팩스 받기(자동 응답 해제)를 설정한 경우 벨소리 볼륨이 해제되어 있지 않은지 확인해 주십시오.
- 자동 문서 공급기를 사용할 때에는 자동 문서 공급기 가이드를 용지 사이즈에 맞게 조절해서 사용하십시오.
- 자동 문서 공급기에 우편 엽서, 사진, 작은 사이즈 용지, 사진 용지, 얇은 용지 (예: 잡지 등을 오려낸 종이 등)를 사용하지 마십시오.

팩스 보내기

제어판에서 팩스 보내기

- 1 원본을 자동 문서 공급기에 넣습니다.
- 2 제어판에서  버튼을 누른 후 [팩스] 메뉴를 누릅니다.

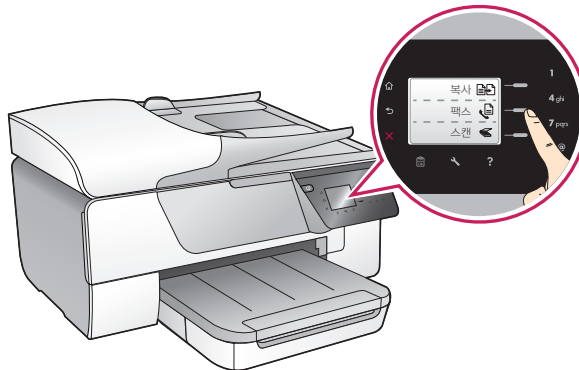

3 팩스 번호를 입력하거나 빠른연락처에서 연락처를 선택합니다.

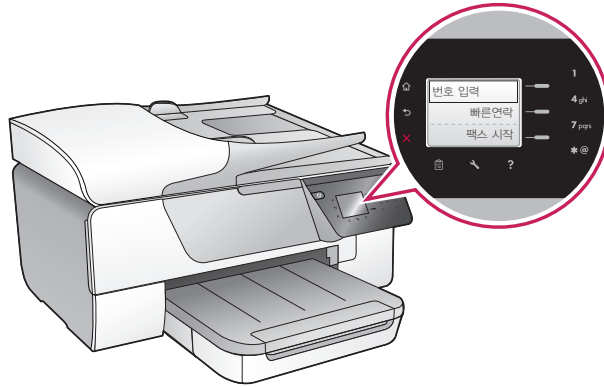

4 [팩스 시작] 버튼을 누른 후 [흑백] 또는 [컬러] 버튼을 누릅니다.



5 제어판에 팩스 전송 메시지가 나타나면서 팩스가 전송됩니다.

참고

- 팩스 번호를 입력할 때 제어판의 **X** 버튼을 누르면 입력한 번호가 차례로 지워지고 **↶** 버튼을 누르면 이전 화면으로 돌아갑니다.

주의

- 팩스를 받을 때 [1-LINE] / [2-EXT] 포트에 연결된 케이블을 만지지 마십시오. (제품 고장의 원인이 됩니다.)

Windows에서 팩스 보내기

- 1 사용하는 프로그램에서 [인쇄] 버튼을 누릅니다.
- 2 복합기 선택 화면이 나타나면 [FAX-LG LP3470DN]를 선택하고 [인쇄] 버튼을 누릅니다.
- 3 잠시 후 팩스 보내기 화면이 나타납니다.

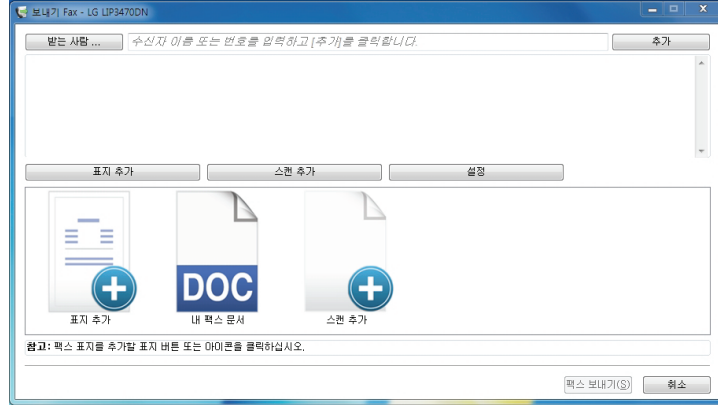

- 4 "받는 사람" 입력 필드에 받는 사람의 팩스 번호를 입력한 후 [추가] 버튼을 누릅니다.

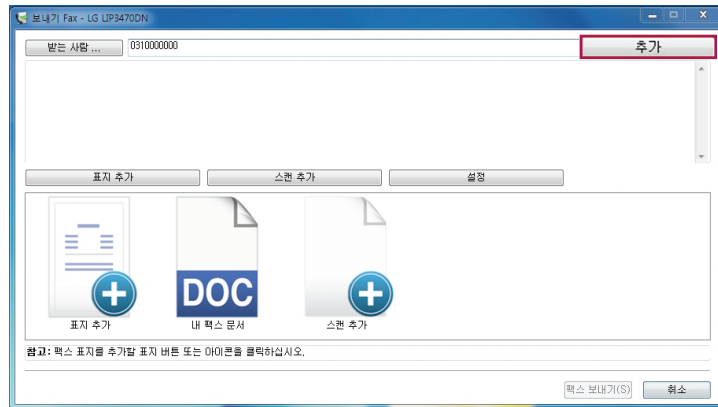

- 5 표지 또는 스캔이 필요한 경우 [표지 추가] 또는 [스캔 추가] 버튼을 눌러 추가 할 수 있습니다.

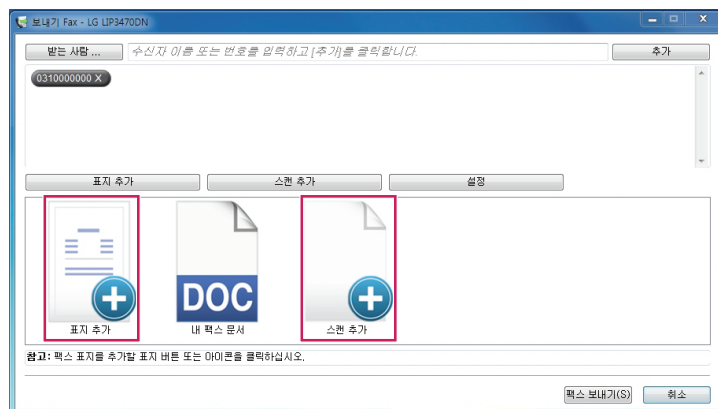

6 팩스 설정이 완료되면, [팩스 보내기] 버튼을 눌러 팩스를 보냅니다.

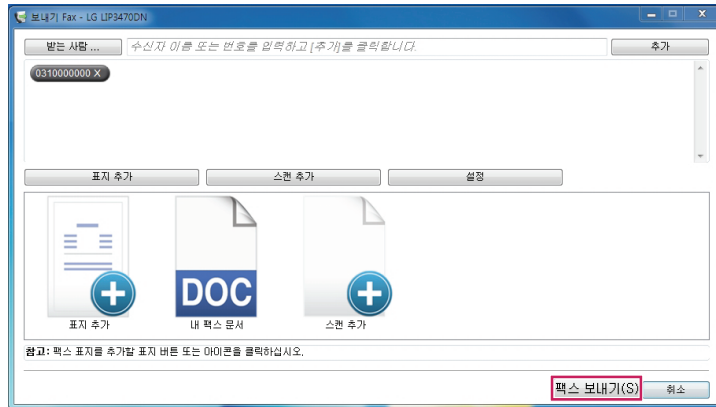

전화 통화 후 수동으로 팩스 보내기

전화기를 통해 수동으로 팩스를 보내면, 팩스를 보내기 전에 상대방과 통화할 수 있습니다. 이 기능은 팩스를 보내기 전에 수신자와의 통화가 필요한 경우에 유용하게 사용할 수 있습니다.

! 참고

- 전화기를 통한 수동 팩스는 현재 통화 중인 상대방의 번호로 팩스가 전송됩니다. 팩스가 전송 중일 때에는 전송이 완료될 때까지 통화가 일시적으로 중지될 수 있으며, 전송이 완료된 후에는 통화가 정상적으로 동작합니다.

내선 전화기에서 수동으로 팩스를 보내려면

- 1 원본을 자동 문서 공급기에 넣습니다.
- 2 제어판에서  버튼을 누른 후 [팩스] 메뉴를 누릅니다.
- 3 복합기에 연결된 전화기의 키패드를 사용하여 전화를 겁니다.
- 4 상대방이 전화를 받으면, 용건에 대해 통화를 합니다.
- 5 제어판에 다음과 같은 메시지가 나타나면, [OK]를 누른 후 [새 팩스 보내기] 메뉴를 선택합니다.

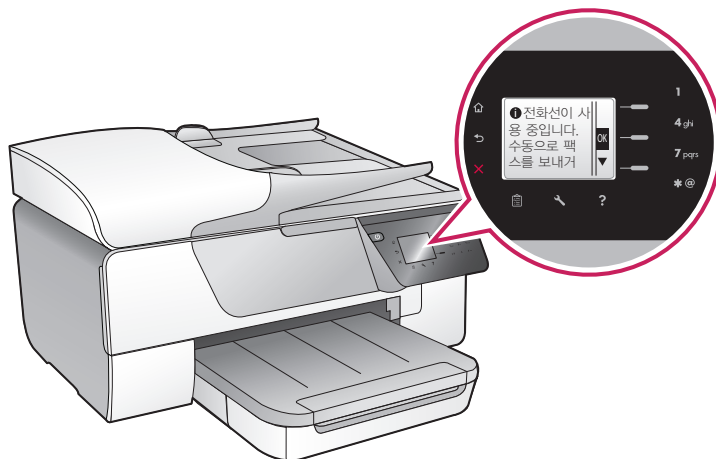



6 [흑백] 또는 [컬러] 버튼을 눌러 팩스를 보냅니다.

메모리에서 팩스 보내기

메모리에서 팩스 보내기 기능은 상대방 팩스가 통화 중이거나 일시적으로 사용할 수 없을 때 유용하게 사용할 수 있습니다. 이 기능을 사용하면 복합기가 원본을 메모리에 저장한 후 상대방 팩스가 수신 준비가 됐을 때 자동으로 팩스를 보냅니다.

! 참고



- 메모리에 원본 데이터가 스캔된 이후에는 바로 원본을 꺼내도 됩니다.
- 이 기능은 컬러 팩스를 지원하지 않습니다.

- 1 원본을 자동 문서 공급기에 넣습니다.
- 2 제어판에서  버튼을 누른 후 [팩스] 메뉴에서  버튼을 누릅니다.
- 3 팩스 설정 메뉴가 나타나면, [스캔 및 팩스(ADF)] > [팩스 보내기] 메뉴에서 [OK]를 누릅니다.
- 4 키패드를 사용해 상대방 팩스 번호를 입력하거나 빠른연락처 메뉴를 눌러 상대방 번호를 선택합니다.
- 5 [팩스 시작] 버튼을 누르면, 복합기가 원본을 스캔하고 팩스를 전송합니다.
- 6 수신자가 수신준비가 되지 않았을 경우 1분 후에 자동으로 팩스를 전송합니다.
- 7 1분 후에도 수신준비가 되지 않았을 경우 5분 후에 다시 팩스 전송을 시도합니다.
- 8 상대방 팩스가 수신 준비가 됐을 때 자동으로 팩스가 보내집니다.



예약 팩스 보내기

팩스 설정의 [전송 예약] 기능을 사용하면 팩스를 24시간 이내에 원하는 시간에 팩스를 전송할 수 있습니다.

예약 팩스 설정

- 1 원본을 자동 문서 공급기에 넣습니다.
- 2 제어판에서  버튼을 누른 후 [팩스] 메뉴를 누릅니다.
- 3 팩스 메뉴에서  버튼을 누른 후 [전송 예약] 메뉴에서 [OK]를 누릅니다.
- 4 시작 시간을 설정 한 후 [OK]를 누릅니다.
- 5 팩스 번호를 입력하거나 빠른연락처에서 연락처를 선택합니다.
- 6 [팩스 시작] 버튼을 누르면 예약된 시간에 팩스가 전송됩니다.

예약 팩스 취소

- 1 제어판에서  버튼을 누른 후 [팩스] 메뉴를 누릅니다.
- 2 팩스 메뉴에서  버튼을 누른 후 [전송 예약]을 누릅니다.
- 3 [예약된 팩스 취소]를 누르면 예약된 팩스가 취소됩니다.

! 참고

- 복합기에 꺼짐 예약 기능으로 인해 복합기의 전원이 꺼진 경우 예약된 팩스가 전송되지 않습니다.
- 예약 팩스를 보내기 전 복합기에 입력된 날짜 및 시간을 확인 하시기 바랍니다.

여러 수신자에게 팩스 보내기

개별 단축 다이얼 항목을 그룹 단축 다이얼 항목으로 묶어서 한 번에 여러 수신자에게 팩스를 보낼 수 있습니다.

! 참고

- 그룹 단축 다이얼에 대한 자세한 사항은 "빠른 연락처 항목 설정"을 참조하십시오.

- 1 원본을 자동 문서 공급기에 넣습니다.
- 2 제어판에서  버튼을 누른 후 [팩스] 메뉴를 누릅니다.
- 3 [빠른 연락처] > [그룹 연락처]를 누릅니다.
- 4 그룹 연락처 메뉴에서 [그룹 연락처]를 눌러 원하는 그룹을 선택하세요.

! 참고

- 그룹 연락처를 선택하려면 먼저 연락처가 복합기에 저장되어 있어야 합니다.
- 연락처가 그룹으로 지정되어 있지 않을 경우 그룹 연락처 메뉴에서 [그룹 추가]를 눌러 그룹을 추가해야 합니다.

- 5 선택한 그룹에서 연락처를 확인 한 후 [팩스 보내기]를 누릅니다.

오류 수정 모드로 팩스 보내기

오류 수정 모드(ECM)은 팩스 전송 중에 발생하는 오류를 검색하고 오류가 발생하면 해당 부분을 다시 전송하여 전화 회선 불량으로 인한 데이터 손실을 예방하는 기능입니다. 오류 수정 모드는 전화 회선 상태가 불량일 때 전송 시간이 길어져 전화 요금이 늘어날 수 있지만, 데이터를 보다 안정적으로 보낼 수 있습니다. 오류 수정 모드는 기본적으로 켜져 있으며, 오류 수정 모드를 사용하지 않으려는 경우 다음과 같은 사항을 확인하십시오.

- 보내고 받는 팩스의 품질과 전송 속도에 영향을 미칩니다.
- 팩스 속도가 중간으로 자동 설정됩니다.
- 팩스가 더 이상 컬러로 송수신되지 않습니다.

오류 수정 모드 변경

- 1 제어판에서  버튼을 누른 후 [팩스 설정] > [고급 설정]을 누릅니다.
- 2 [고급 설정] 메뉴가 나타나면 [오류 수정 모드]를 눌러 [설정] 또는 [끄기]를 선택합니다.

국제 팩스 보내기









해외로 팩스를 보낼 경우에는 팩스 번호를 입력 할 때, 다음과 같은 형식으로 번호를 누르십시오.

"국제전화 서비스 번호 + 국가 번호(예:미국1) + 수신자의 지역번호 + 수신자 팩스 번호"를 입력하십시오.

예를 들어 미국에 있는 사람에게 팩스를 보낼 경우 "00X + 1 + 123 + 456 + 7890"과 같은 형식으로 입력하십시오.

! 참고

- 다음은 주요 국가의 국가 번호 목록입니다.

국가	대한민국	미국	일본	중국	호주	영국	캐나다	홍콩
								
국가번호	82	1	81	86	61	44	1	852

팩스 받기

복합기가 켜져 있는지 확인하고 팩스선을 복합기에 연결하십시오. 출력 용지함이 확장되어 있지 않은 경우 출력 용지함 확장판을 최대로 확장하십시오.

! 참고

- 자동으로 팩스 받기(자동 응답 설정)를 설정한 경우 팩스가 인쇄될 수 있도록 입력 용지함에 충분한 용지를 넣으십시오.
- 수동으로 팩스 받기(자동 응답 해제)를 설정한 경우 벨소리 볼륨이 OFF로 설정되어 있지 않은지 확인하십시오.

자동으로 팩스 받기

- 1 제어판에서  버튼을 누른 후 [팩스] 메뉴를 누릅니다.

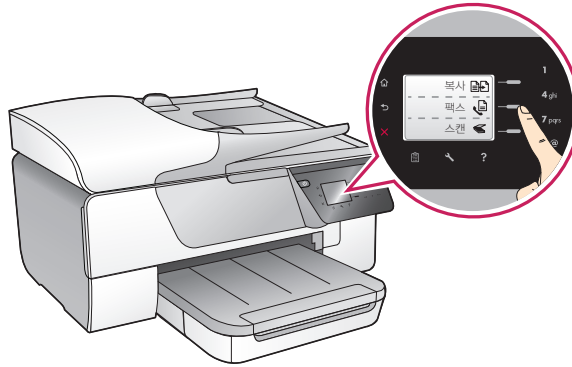

- 2 팩스 메뉴에서  버튼을 누른 후 [팩스 설정] > [자동 수신]을 누릅니다.

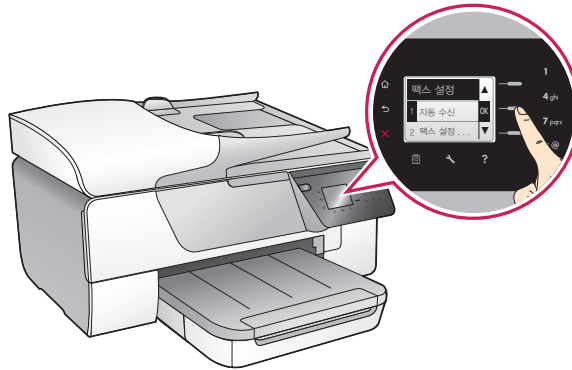

- 3 자동수신 메뉴에서 [설정]을 누르면 자동으로 팩스 받기가 설정됩니다.



주의

- 팩스를 받을 때 [1-LINE] / [2-EXT] 포트에 연결된 케이블을 만지지 마십시오.(제품 고장의 원인이 됩니다.)

참고

- 자동 응답기를 사용하려는 곳에 전화 라인이 1개 밖에 없는 경우에는 복합기가 팩스를 자동으로 수신(자동 응답 설정)하도록 설정하십시오.
- 자동 응답기 또는 자동 응답 전화기가 복합기 보다 빠르게 전화를 받도록 설정하십시오.
(예) 전화가 4번 울린 후 자동 응답기가 전화를 받도록 설정되어 있다면, 복합기는 6번 울린 후 팩스를 받도록 해야 합니다. 이 방법으로 설정하면 자동 응답기가 음성 전화를 먼저 받은 후 복합기가 자동으로 팩스신호를 감지해서 팩스를 받습니다.)
- 한 개의 전화선에 여러 개의 번호를 가지고 있거나, 별도의 전화 수신 서비스를 사용하고 있는 경우에는 해당 서비스에 맞게 복합기의 기능을 설정해야 합니다. 설정하지 않은 경우 복합기가 자동으로 팩스를 수신하지 못할 수 있습니다.
- 전화선을 팩스 전용 라인으로 사용하는 경우에는 전화울림 횟수를 사용자가 원하는 대로 설정할 수 있습니다.

수동으로 팩스 받기

- 1 제어판에서  버튼을 누른 후 [팩스] 메뉴를 누릅니다.

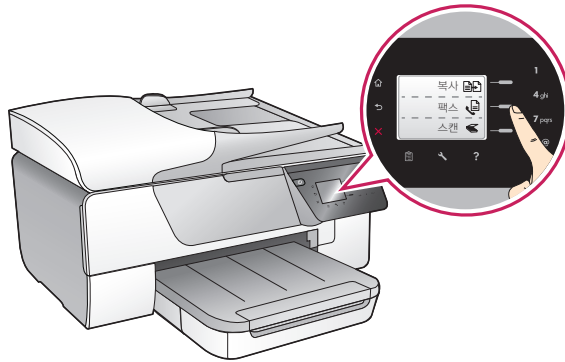

- 2 팩스 메뉴에서  버튼을 누른 후 [팩스 설정] > [자동 수신]을 누릅니다.

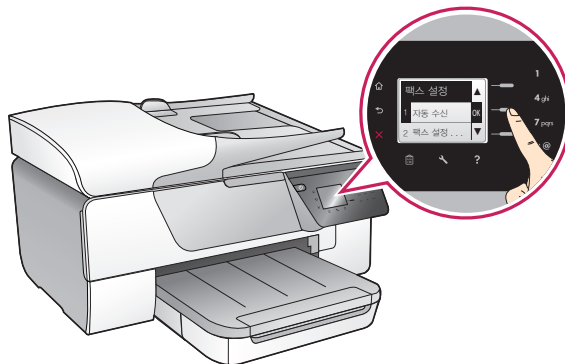

- 3 자동 수신 메뉴에서 [끄기]를 누르면 수동으로 팩스 받기가 설정됩니다.

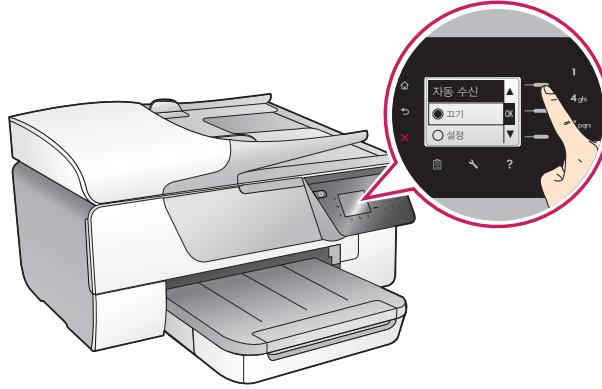

! 주의

- 팩스를 받을 때 [1-LINE] / [2-EXT] 포트에 연결된 케이블을 만지지 마십시오.(제품 고장의 원인이 됩니다.)

! 참고

- 전화기가 복합기 뒷면의 [2-EXT] 포트에 연결되었는지, 벽면의 [1-LINE] 포트에 연결되었는지 확인하십시오.

메모리에서 수신 팩스 다시 인쇄

팩스 백업 모드를 켜기로 설정하면 수신되는 모든 팩스를 메모리에 저장합니다.

- 1 제어판에서 버튼을 누른 후 [팩스] 메뉴를 누릅니다.
- 2 팩스 메뉴에서 버튼을 누른 후 [팩스 설정] > [팩스 도구]를 누릅니다.
- 3 팩스 도구 메뉴에서 [메모리의 팩스 다시 인쇄]를 누르면 메모리에 저장된 모든 팩스가 출력됩니다.

다른 번호로 팩스 전달

수신된 팩스를 다른 팩스로 전달하도록 프린터를 설정할 수 있으며, 수신된 팩스는 흑백으로 전송됩니다.

팩스를 전달하는 번호가 팩스 수신 가능한 번호인지 팩스를 보내 미리 확인해 보십시오.

- 1 제어판에서 버튼을 누른 후 [팩스 설정] > [고급 설정] > [팩스 전달] 메뉴를 누릅니다.
- 2 팩스를 인쇄하고 전달하려면, [켜짐](인쇄 및 전달)을 누르고, 팩스를 인쇄하지 않고 전달하려면 켜짐(전달)을 선택합니다.
- 3 메시지가 표시되면 전달된 팩스를 받도록 지정된 팩스기의 번호를 입력한 다음 [완료]를 누릅니다. 시작 날짜와 시간, 종료 날짜와 중지 시간을 설정하십시오.
- 4 [OK]를 누르면 팩스 전달 기능이 동작합니다.

원하지 않는 팩스 번호 차단

원하지 않는 팩스 번호를 차단하려면 통신 사업자가 제공하는 서비스에 별도로 가입해야 하며, 해당 서비스는 복합기에 입력된 정크 팩스 번호를 인식하여 팩스를 차단합니다.



다음과 같은 방법으로 정크 팩스 번호를 설정할 수 있습니다.

정크 팩스 목록에 번호 추가



- 1 제어판에서 버튼을 누른 후 [팩스] 메뉴를 누릅니다.

- 2 팩스 메뉴에서  버튼을 누른 후 [팩스 설정] > [기본 설정] > [정크 팩스]를 누릅니다.
- 3 호출자 ID 서비스 가입 안내 메시지가 나타나면, [OK]를 누릅니다.
- 4 [정크 목록에 추가] 메뉴를 누릅니다.
- 5 호출자 ID 기록이 있는 경우 [호출 ID 기록에서 선택]을 선택하고, 새로운 번호를 추가하려면 [새 번호 입력]을 선택하십시오.
- 6 차단할 팩스 번호를 입력한 다음 [완료]를 누릅니다.

정크 팩스 번호 목록에서 번호를 제거하려면

- 1 제어판에서  버튼을 누른 후 [팩스] 메뉴를 누릅니다.
- 2 팩스 메뉴에서  버튼을 누른 후 [팩스 설정] > [기본 설정] > [정크 팩스]를 누릅니다.
- 3 [정크 목록에서 제거]를 누른 후 제거할 연락처를 선택 해 [완료]를 누릅니다.
- 4 [번호 제거] 버튼을 누릅니다.

정크 팩스 목록을 인쇄하려면

- 1 제어판에서  버튼을 누른 후 [팩스] 메뉴를 누릅니다.
- 2 팩스 메뉴에서  버튼을 누른 후 [팩스 설정] > [기본 설정] > [정크 팩스]를 누릅니다.
- 3 [보고서 인쇄]를 누른 후 [정크 목록]을 누르면 정크 팩스 목록이 인쇄 됩니다.

PC로 팩스 받기

다음과 같이 PC로 팩스 받기 설정을 하면, PC로 직접 팩스를 받을 수 있습니다.

! 참고

- PC로 팩스를 받으려면, 기능이 설정된 PC가 항상 켜져 있어야 합니다.
- PC가 절전모드 또는 최대 절전 모드로 전환된 경우 수신된 팩스가 저장되지 않습니다.
- PC로 팩스 받기는 흑백 팩스 수신만 지원되며, 컬러 팩스는 복합기로 인쇄됩니다.

- 1 바탕화면의 [LG LIP3470DN] 아이콘을 더블 클릭하거나, [시작] > [(모든)프로그램] > [LG] > [LG LIP3470DN] > [LG LIP3470DN] 메뉴를 눌러 프로그램을 실행합니다.
 - Windows 8에서는 시작 화면에서 [LG LIP3470DN] 타일 또는 데스크톱 화면의 [LG LIP3470DN] 아이콘을 더블 클릭하여 실행합니다.
- 2 [팩스] 메뉴에서 [디지털 팩스 설정 마법사] 메뉴를 누릅니다.



3 다음과 같은 화면이 나타나면 **+** 버튼을 누릅니다.



4 다음 화면에서 [찾아보기] 버튼을 눌러 수신 팩스가 저장될 폴더를 설정한 후 자동 인쇄 여부를 선택하고 [다음] 버튼을 누릅니다.

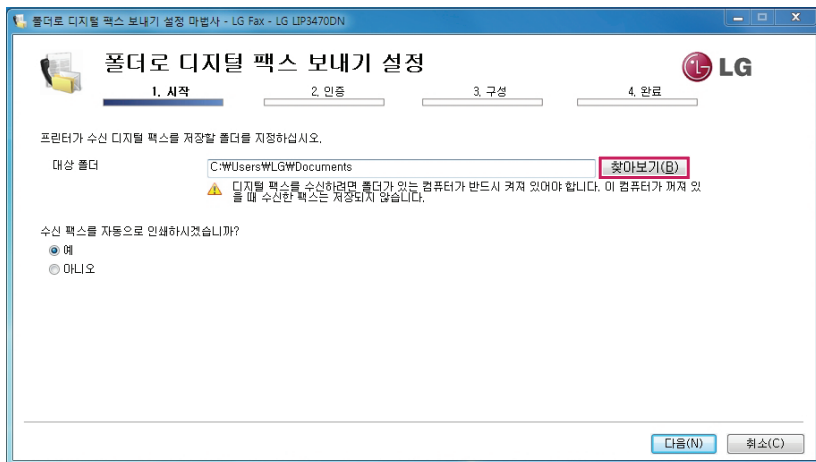

5 다음과 같은 화면이 나타나면, 원하는 설정을 선택 한 후 [다음] 버튼을 누릅니다.

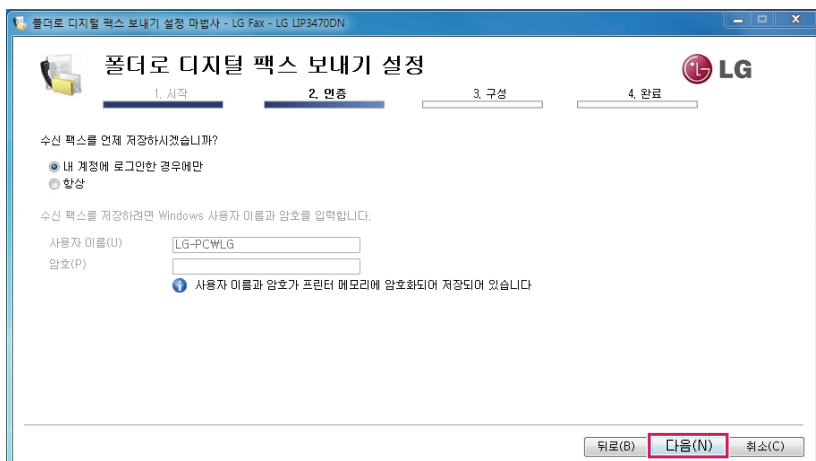

6 Windows의 사용자 계정을 지정한 후 [다음] 버튼을 누릅니다.

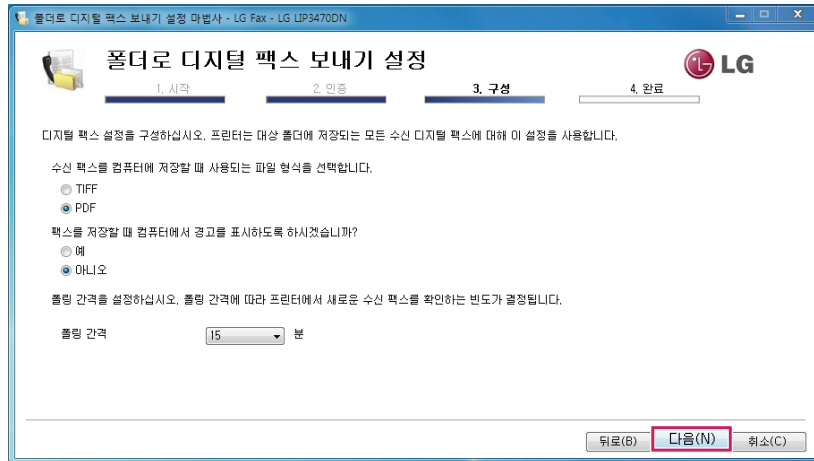

참고

- Windows 로그인 암호가 설정되지 않은 계정은 사용할 수 없으므로, Windows 계정 암호를 설정한 후 진행하십시오.

7 다음과 같은 화면이 나타나면, [저장] 버튼을 눌러 설정을 완료합니다.

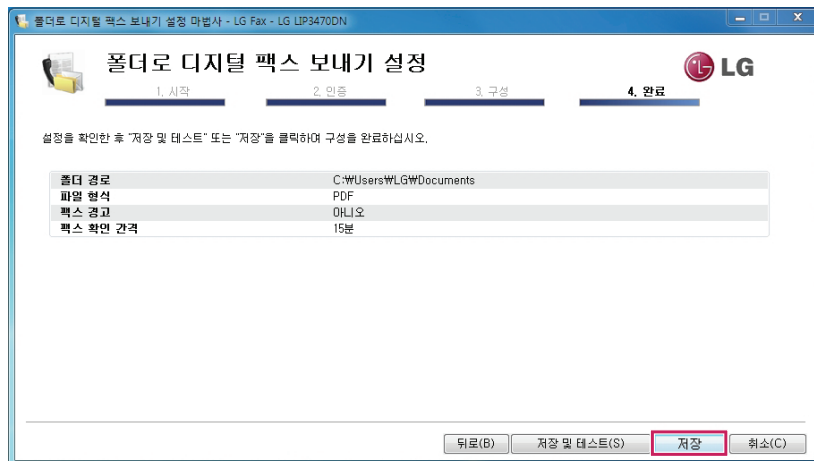

빠른 연락처 항목 설정

자주 사용하는 팩스 번호를 빠른 연락처 항목으로 등록하여 제어판에서 팩스를 보낼 때 빠르게 번호를 입력할 수 있습니다.

빠른 연락처 항목 설정 및 변경

빠른 연락처 추가

- 1 제어판에서  버튼을 누른 후 [팩스] 메뉴를 누릅니다.
- 2 팩스 메뉴에서 [빠른 연락처] > [전화 번호부] > [연락처 추가]를 누릅니다.
- 3 추가할 번호, 이름을 차례로 입력한 후 [OK]를 누르면 빠른 연락처가 추가됩니다.

빠른 연락처 항목을 변경하려면

- 1 제어판에서  버튼을 누른 후 [팩스] 메뉴를 누릅니다.
- 2 팩스 메뉴에서 [빠른 연락처] > [전화 번호부 설정] > [연락처 추가/편집]을 누릅니다.
- 3 [개별 연락처]를 눌러 편집할 연락처를 선택합니다.
- 4 변경될 정보를 차례로 입력한 후 [OK]를 누르면 연락처가 변경됩니다.

그룹 연락처 항목 설정 및 변경

팩스 번호를 그룹 연락처 항목으로 저장할 수 있습니다.

그룹 연락처 항목을 설정하려면

- 1 제어판에서  버튼을 누른 후 [팩스] 메뉴를 누릅니다.
- 2 팩스 메뉴에서 [빠른 연락처] > [그룹 연락처] > [그룹 추가]를 누릅니다.
- 3 그룹 연락처에 추가할 연락처를 선택한 다음 [완료]를 누릅니다.
- 4 그룹 이름을 입력한 다음 [OK]를 누르면 그룹 연락처가 추가 됩니다.

그룹 단축 다이얼 항목을 변경하려면

- 1 제어판에서  버튼을 누른 후 [팩스] 메뉴를 누릅니다.
- 2 팩스 메뉴에서 [빠른 연락처] > [전화 번호부 설정] > [연락처 추가/편집]을 누릅니다.
- 3 [그룹 연락처]를 눌러 편집할 그룹 연락처를 선택합니다.
- 4 변경될 정보를 차례로 입력한 후 [OK]를 누르면 연락처가 변경됩니다.

빠른 연락처 항목 삭제

단축 다이얼 항목 또는 그룹 단축 다이얼 항목을 삭제하려면 다음 절차를 따릅니다.



- 1 제어판에서  버튼을 누른 후 [팩스] 메뉴를 누릅니다.
- 2 팩스 메뉴에서 [빠른 연락처] > [전화 번호부 설정] > [연락처 삭제]를 누릅니다.
- 3 삭제할 연락처를 선택한 다음 [OK]를 누르면 빠른 연락처가 삭제됩니다.

팩스 설정 변경

사용설명서의 팩스 설치/설정 단계를 완료한 후 다음과 같은 사항을 참고하여 초기 설정을 변경하거나 세부 옵션을 구성할 수 있습니다.



팩스 머리글 설정

팩스 머리글을 설정하면 프린터에서 보내는 모든 팩스에 설정한 이름과 팩스 번호가 인쇄됩니다.

- 1 제어판에서  버튼을 누른 후 [팩스] 메뉴를 누릅니다.
- 2 팩스 메뉴에서  버튼을 누른 후 [팩스 설정] > [기본 설정] > [팩스 머리글]을 누릅니다.
- 3 머리글에 입력할 문자를 입력한 후 [OK]를 누릅니다.
- 4 팩스 번호를 입력한 다음 [OK]를 누릅니다.

응답 전 신호음 횟수 설정

자동 수신 설정이 켜져 있는 경우 팩스를 수신하기 전에 울릴 신호음 횟수를 지정할 수 있습니다.



- 1 제어판에서  버튼을 누른 후 [팩스] 메뉴를 누릅니다.
- 2 팩스 메뉴에서  버튼을 누른 후 [팩스 설정] > [기본 설정] > [응답 전 신호음 횟수]을 누릅니다.
- 3 원하는 신호음 횟수를 설정한 후 [OK]를 누릅니다.

호출 인식 구분자에 대한 응답 벨소리 패턴 변경

호출 인식 구분자 기능은 한개의 전화선으로 여러 전화번호를 사용할 수 있도록 설정하여 각 번호의 벨소리를 구분할 수 있는 기능입니다.

! 참고



- 호출 인식 구분자 기능은 한국에서는 지원되지 않습니다.

- 1 프린터가 자동으로 팩스 전화에 응답하도록 설정되어 있는지 확인합니다.
- 2 제어판에서  버튼을 누른 후 [팩스] 메뉴를 누릅니다.
- 3 팩스 메뉴에서  버튼을 누른 후 [팩스 설정] > [고급 설정] > [호출 인식 구분자]를 누릅니다.
- 4 같은 전화 회선에 여러 번호가 있는지 확인 메시지가 나타납니다. [OK]를 눌러 계속합니다.
- 5 패턴 변경 메시지가 나타나면, [예]를 누릅니다.
- 6 호출 인식 구분자의 신호음을 선택한 후 [OK]를 누릅니다.

재다이얼 옵션 설정

수신 팩스가 응답하지 않거나 통화중일 경우 재다이얼, 무응답 시 재다이얼을 옵션에 따라 재다이얼을 시도합니다. 다음과 같은 방법으로 재다이얼 옵션을 설정하십시오.

- 통화중 일 때 재다이얼: 복합기가 통화 중에 신호를 받는 경우 자동으로 재다이얼하며, 기본 값은 켜짐입니다.
- 응답이 없을 때 재다이얼: 수신 중인 팩스가 응답이 없는 경우 프린터가 자동으로 재다이얼하며, 기본 값은 꺼짐입니다.

- 1 제어판에서  버튼을 누른 후 [팩스] 메뉴를 누릅니다.
- 2 팩스 메뉴에서  버튼을 누른 후 [팩스 설정] > [고급 설정] > [통화 중 일때 재다이얼]을 누릅니다.
- 3 [설정] 또는 [끄기]를 눌러 원하는 설정으로 변경합니다.



팩스 속도 설정

팩스를 주고 받을 때 복합기와 팩스 장치기 사이의 통신에 사용하는 팩스 속도를 설정할 수 있습니다.

다음 중 하나를 사용하는 경우 팩스 속도를 느린 속도로 설정해야 합니다.

- 인터넷 전화 서비스
- PBX 시스템
- 인터넷 프로토콜을 통한 팩스 전송(FoIP)
- ISDN(중합 정보 통신망) 서비스



팩스 속도를 설정하려면

- 1 제어판에서  버튼을 누른 후 [팩스] 메뉴를 누릅니다.
- 2 팩스 메뉴에서  버튼을 누른 후 [팩스 설정] > [고급 설정] > [팩스 속도]를 누릅니다.
- 3 변경할 팩스 속도를 선택합니다.

팩스 소리 크기 설정

이 절차를 이용해 팩스 소리 크기를 높이거나 줄입니다.

팩스 소리 볼륨을 설정하려면

- 1 제어판에서  버튼을 누른 후 [팩스] 메뉴를 누릅니다.
- 2 팩스 메뉴에서  버튼을 누른 후 [팩스 설정] > [기본 설정] > [팩스 소리 크기]를 누릅니다.
- 3 원하는 설정을 선택합니다.

LG Photo Creations

LG Photo Creations는 사용자가 촬영한 사진이나 이미지를 사용해 사진첩, 축하 카드, 달력, 캘린더 등을 쉽고 빠르게 제작할 수 있도록 해주는 소프트웨어입니다.

! 참고

- LG Photo Creations를 설치하려면, 컴퓨터가 인터넷에 연결되어 있어야 합니다.
- LG Photo Creations에 대한 보다 자세한 사항은 LG Photo Creations 도움말을 참조하십시오.

LG Photo Creations 실행하기

- 1 바탕화면의 [LG Photo Creations] 아이콘을 두번 눌러 실행합니다.
 - Windows 8 사용자는 시작 메뉴의 [LG Photo Creations] 타일 또는 데스크톱 화면의 [LG Photo Creations] 아이콘을 더블 클릭해 소프트웨어를 실행하십시오. 시작 화면의 타일을 삭제했거나, 데스크톱의 바로가기 아이콘을 삭제한 경우 참 메뉴의 [검색] 메뉴를 통해 소프트웨어를 실행 할 수 있습니다.
- 2 다음과 같은 화면이 나타나면, [LG Photo Creations 다운로드 및 바로 설치하기]를 선택한 후 [다음] 버튼을 누릅니다.

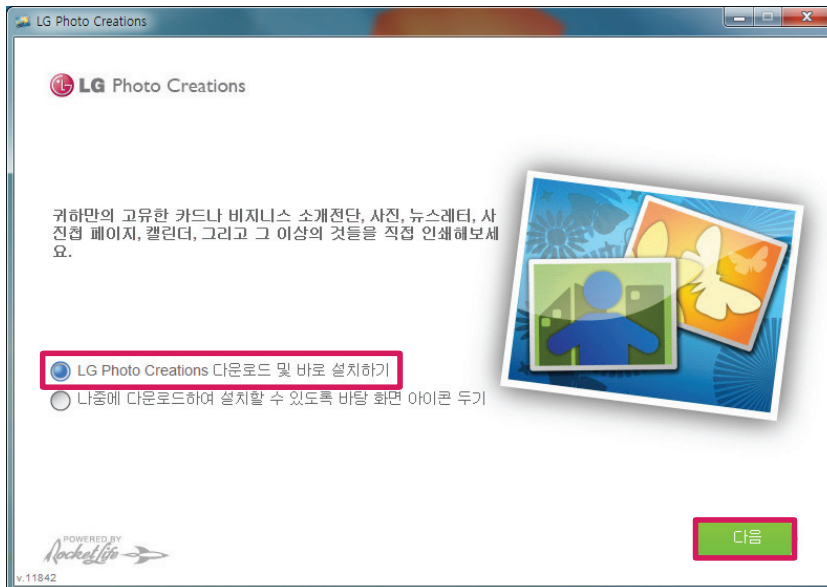

- 3 다음과 같이 [LG Photo Creations]의 다운로드 및 설치가 진행됩니다.

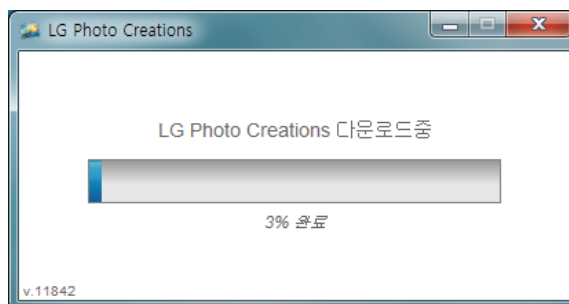

- 4 [LG Photo Creations]의 다운로드 및 설치가 완료되면, [지금 실행] 버튼을 눌러 실행합니다.



- 5 다음과 같은 화면이 나타나면, 약관 및 정보에 대한 내용을 확인하고 [본인은 설치 약정 및 설정을 검토하고 수락하였습니다.]를 체크한 후 [계속] 버튼을 눌러 [LG Photo Creations]를 실행합니다.

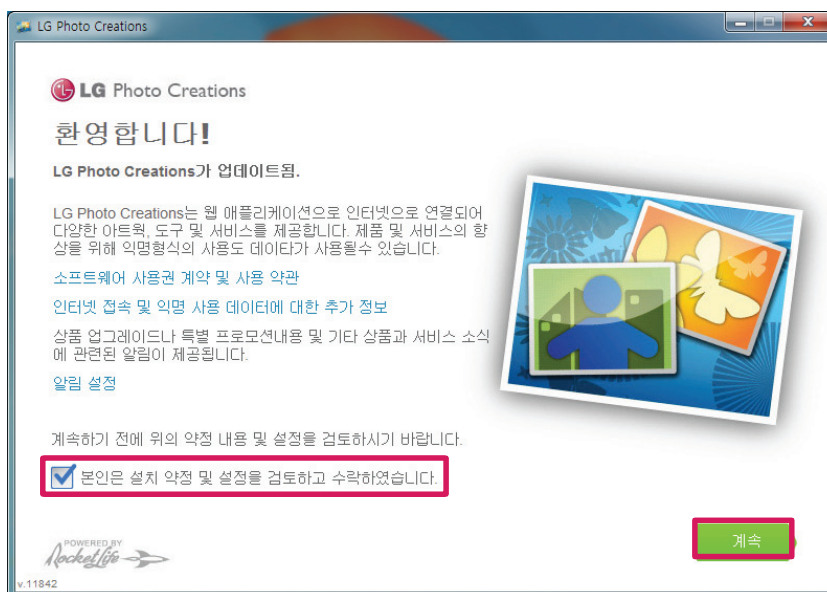

LG Photo Creations 홈 화면 구성



1	홈 메뉴 : LG Photo Creations의 홈 화면으로 이동하며, 제작 유형별 Photo Creations 메뉴가 제공됩니다.
2	내 프로젝트 관리 : 제작 중인 프로젝트 또는 저장된 프로젝트를 관리할 수 있습니다.
3	행사별 테마 디자인 : 각종 행사별로 분류된 테마 디자인을 제공합니다.
4	프로젝트별 테마 디자인 : 프로젝트별로 분류된 테마 디자인을 제공합니다.
5	장바구니 : 장바구니에 담은 테마 디자인 목록을 표시합니다.
6	온라인 기능 옵션 : 소프트웨어 다운로드 및 업데이트, 새로운 테마 디자인 등의 온라인 기능 옵션을 설정할 수 있습니다.
7	지역 및 언어 설정 : 지역 및 언어 설정을 변경할 수 있습니다.
8	온라인 도움말 : LG Photo Creations에 대한 온라인 도움말을 제공합니다.
9	홈 화면 테마 디자인 메뉴 : 사용자가 원하는 테마 디자인에 빠르게 접근할 수 있도록 유형별로 분류된 테마 디자인 메뉴가 제공됩니다.

LG Photo Creations 사용하기

LG Photo Creations를 사용해 다음과 같은 방법으로 테마 디자인을 제작할 수 있습니다.

! 참고

- LG Photo Creations에 대한 보다 자세한 사항은 LG Photo Creations 도움말을 참조하십시오.

- 1 LG Photo Creations 홈 화면의 [테마 디자인] 메뉴 또는 [행사별], [프로젝트별] 테마 디자인 중 원하는 메뉴를 선택합니다.

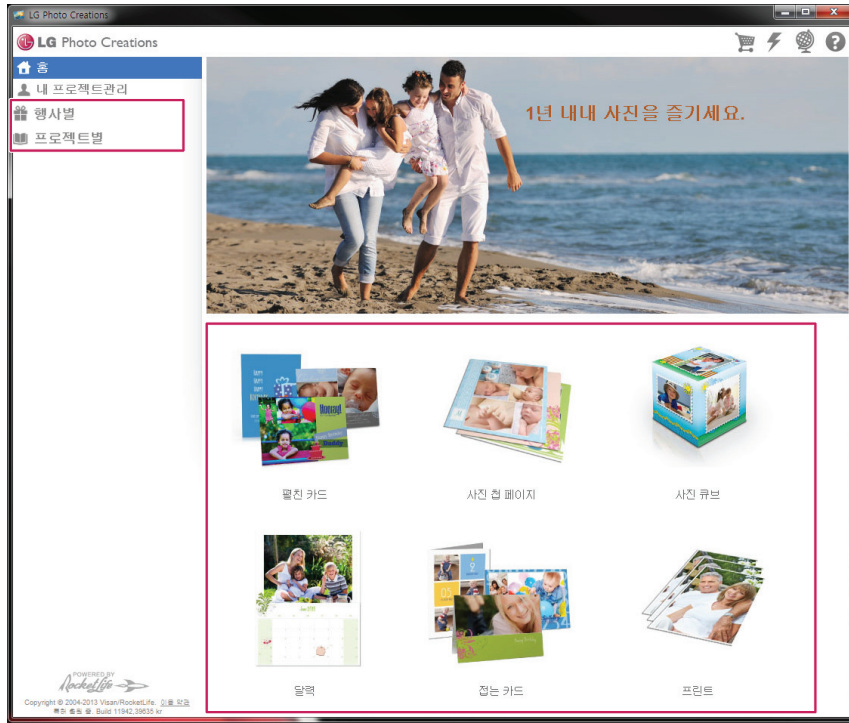

- 2 다음과 같이 선택한 메뉴의 테마 디자인 목록이 나타나면, 원하는 테마 디자인을 선택합니다.



3 다음과 같은 화면이 나타나면, [개인화하기] 버튼을 누릅니다.

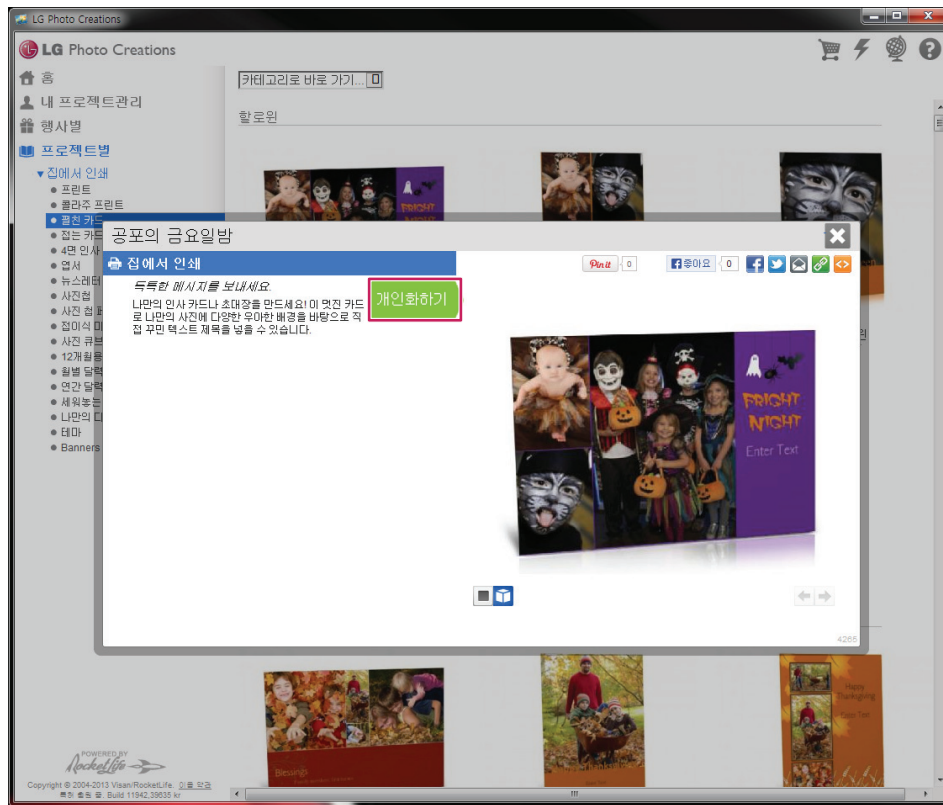

4 테마 디자인 편집 화면이 나타나면, [사진 추가] 메뉴를 누릅니다.



- 다음과 같은 화면이 나타나면, 소셜 네트워크 메뉴 또는 [이 컴퓨터에서 찾아보기] 버튼을 눌러 사용할 이미지를 불러옵니다.

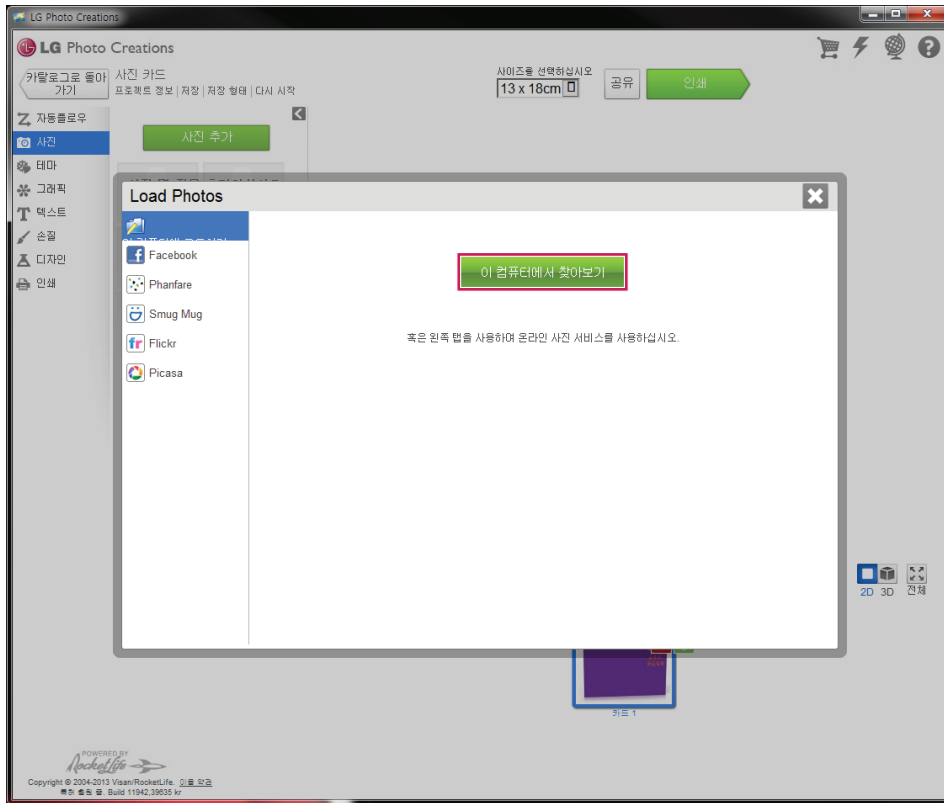

- 이미지를 테마 디자인의 [사진 끌어오기 위치]에 드래그 하고, 원하는 텍스트를 입력합니다.



7 사진 배치가 완료되면, [페이지 추가] 버튼을 눌러 페이지를 추가 하거나 [페이지 삭제] 버튼을 눌러 페이지를 삭제할 수 있습니다.

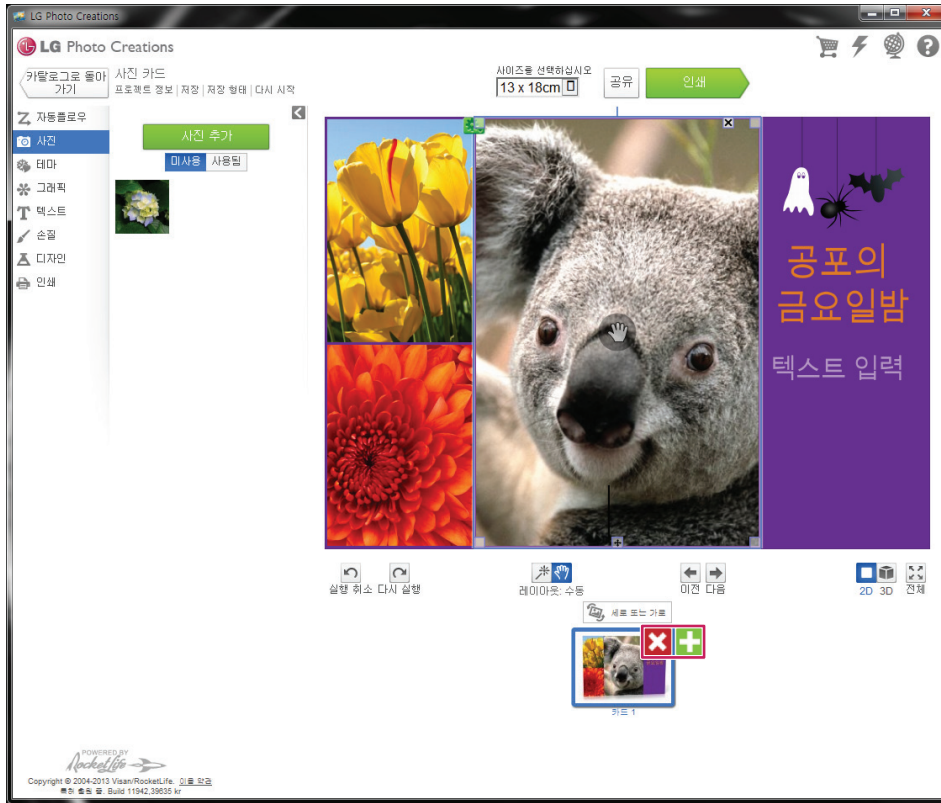

8 상단의 사이즈 변경 메뉴를 사용해 사이즈를 변경하거나, 좌측의 테마, 효과 등의 메뉴를 통해 디자인을 변경할 수 있습니다.



9 편집 중인 테마 디자인(프로젝트)을 저장하려면 화면 상단의 [저장] 버튼을 누릅니다.

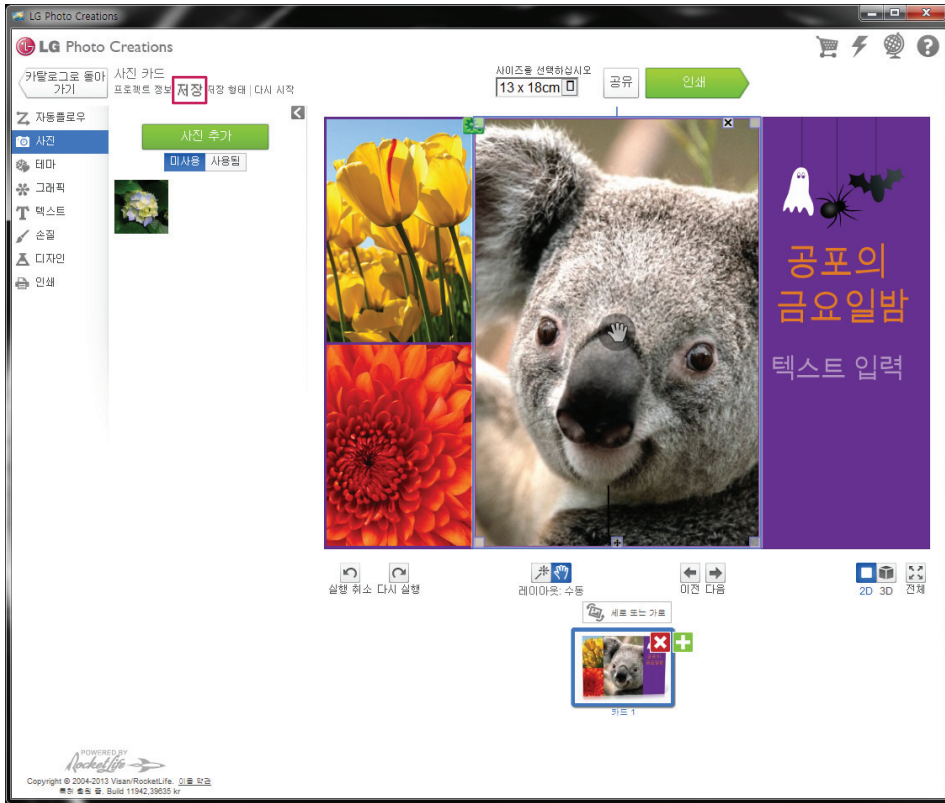

10 프로젝트 이름과 저장 위치를 저장한 후 [저장] 버튼을 누릅니다.

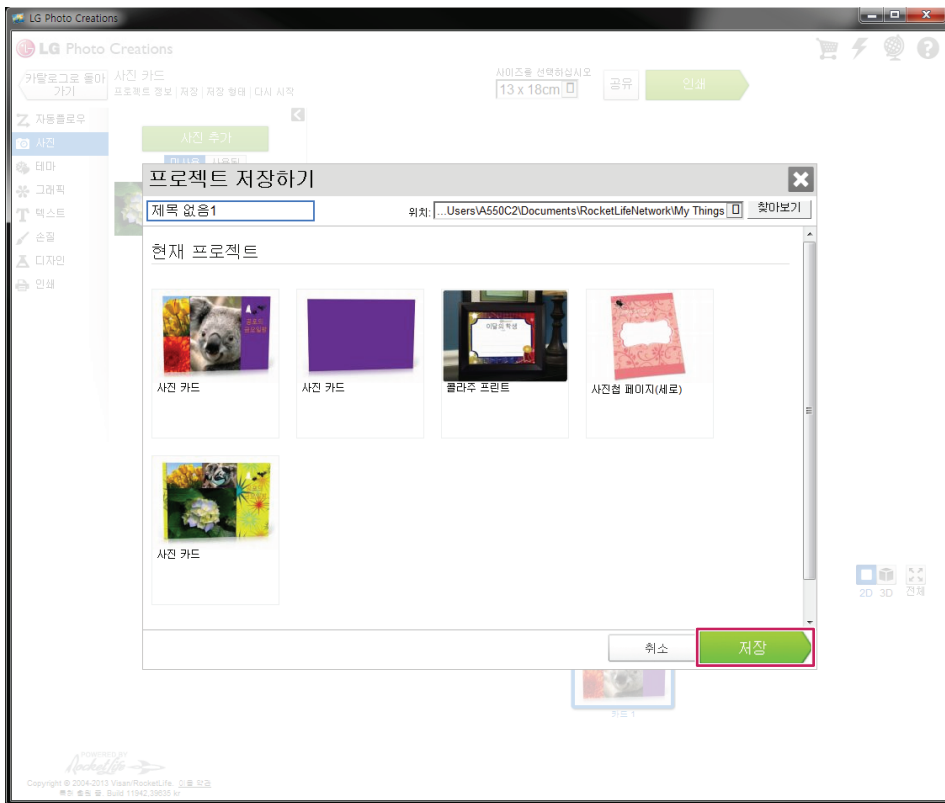

! 참고

- 저장된 프로젝트는 LG Photo Creations 홈 화면의 [내 프로젝트관리] 메뉴에서 확인할 수 있습니다.

11 제작이 완료되면, [인쇄] 버튼을 눌러 제작 완료된 테마 디자인을 인쇄할 수 있습니다.

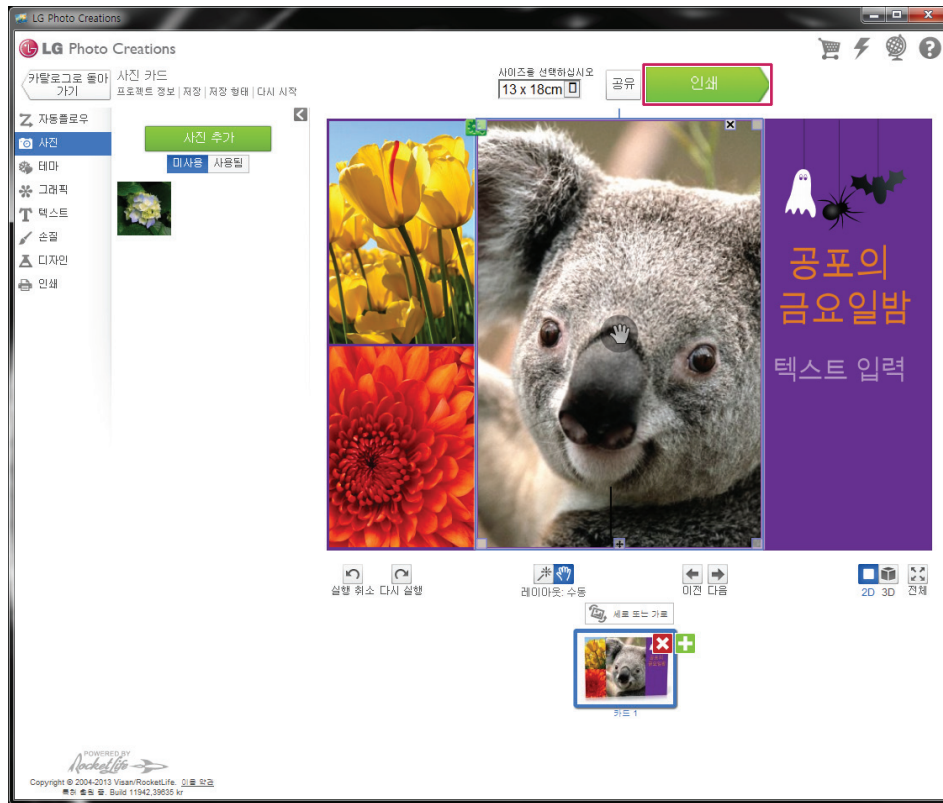

제품 관리 및 유지보수

인쇄 작업관리

인쇄 대기열을 통해 현재 복합기에 작업 진행 및 대기중인 파일 목록을 확인하고 인쇄 작업을 중지/시작/취소할 수 있습니다.

! 참고

- 인쇄 대기열은 연결된 방법(USB, 유/무선 네트워크 등)에 따라 목록에 다르게 나타날 수 있습니다.

- [시작] > [실행] 또는 [시작] > [프로그램 및 파일 검색] 창을 선택합니다.
 - Windows 8: 데스크톱 화면에서 [참 메뉴] > [검색] 메뉴를 선택하고, 앱목록에서 [실행] 또는 [프로그램 및 파일 검색] 창을 선택하세요.
- [실행] 또는 [프로그램 및 파일 검색] 창에 "control printers" 를 입력한 후 [Enter] 키를 누릅니다.
- [장치 및 프린터] 화면이 나타나면 [LG LIP3470DN]을 선택합니다.
- 마우스 오른쪽 버튼을 눌러 [인쇄 작업 목록 보기] 메뉴에서 [LG LIP3470DN]를 선택합니다.
- 프린터 대기열(네트워크 또는 USB) 화면이 나타납니다.

기본 복합기 설정

다른 복합기가 기본 복합기로 설정되어 있거나, 수동으로 기본 복합기를 설정해야 하는 경우 다음과 같은 방법으로 기본 복합기를 설정할 수 있습니다.

- [시작] > [실행] 또는 [시작] > [프로그램 및 파일 검색] 창을 선택합니다.
 - Windows 8: 데스크톱 화면에서 [참 메뉴] > [검색] 메뉴를 선택하고, 앱목록에서 [실행] 또는 [프로그램 및 파일 검색] 창을 선택하세요.
- [실행] 또는 [프로그램 및 파일 검색] 창에 "control printers" 를 입력한 후 [Enter] 키를 누릅니다.
- [장치 및 프린터] 화면이 나타나면 [LG LIP3470DN]을 선택합니다.
- 마우스 오른쪽 버튼을 눌러 [기본 프린터 설정] 메뉴에서 [LG LIP3470DN]을 선택합니다.

기본 인쇄 모드 변경

기본 인쇄 모드를 변경하여 잉크를 절약하거나 사진이나 고품질 문서 인쇄를 위해 기본 인쇄 모드를 변경해 사용할 수 있습니다.

! 참고

- 기본 인쇄 모드를 [간단하게 인쇄]로 사용하면 잉크를 절약할 수 있으며, [간단하게 인쇄]는 텍스트 문서를 인쇄하는 데 적합합니다.

- 입력용지함에 용지를 넣고 크기에 맞게 용지 가이드를 조절합니다.
- 사용하는 프로그램에서 [인쇄] 버튼을 누릅니다.
- 복합기 선택 화면이 나타나면 [LG LIP3470DN]을 선택합니다.
- [기본 설정] 또는 [프린터 속성] 버튼을 누릅니다.
- [용지/품질] 탭의 [품질 설정] 메뉴에서 인쇄 모드를 변경한 후 [확인] 버튼을 누릅니다.
- [인쇄] 또는 [확인] 버튼을 누릅니다.
- 인쇄가 정상적으로 진행되는지 확인합니다.

인쇄 일시 중지/취소

인쇄 진행 중인 인쇄 작업은 복합기 제어판의 **X** 버튼을 누릅니다.

- 1 [시작] > [실행] 또는 [시작] > [프로그램 및 파일 검색] 창을 선택합니다.
 - Windows 8: 데스크톱 화면에서 [참 메뉴] > [검색] 메뉴를 선택하고, 앱목록에서 [실행] 또는 [프로그램 및 파일 검색] 창을 선택하세요.
- 2 [실행] 또는 [프로그램 및 파일 검색] 창에 "control printers" 를 입력한 후 [Enter] 키를 누릅니다.
- 3 [장치 및 프린터] 화면이 나타나면 [LG LIP3470DN]를 선택합니다.
- 4 마우스 오른쪽 버튼을 눌러 [인쇄 작업 목록 보기] 메뉴에서 [LG LIP3470DN]를 선택합니다.
- 5 프린터 대기열에서 중지/취소하려는 대기열을 선택합니다.
- 6 마우스 오른쪽 버튼을 눌러 [일시 중지] 또는 [취소]를 누릅니다.

! 참고

- 일시 중지/중지된 인쇄 작업을 다시 시작하려면 대기열에서 마우스 오른쪽 버튼을 눌러 [계속] 또는 [다시 시작]을 누릅니다. 모든 인쇄 작업을 취소하려면 [프린터] > [모든 문서 취소]를 누릅니다.
- 인쇄 취소가 되지 않을 경우: [시작] > [실행] 또는 [시작] > [(모든 프로그램) > 보조프로그램 > 실행] 창을 선택한 후 spool을 입력합니다. 그리고 [PRINTERS]를 선택한 후 폴더안에 있는 파일을 모두 삭제한 후 위와 같은 방법으로 다시 한번 취소를 해 보시기 바랍니다.
 - » Windows 8: 데스크톱 화면에서 [참 메뉴] > [검색] 메뉴를 선택하고, 앱목록에서 [실행]을 선택한 후 spool을 입력합니다.

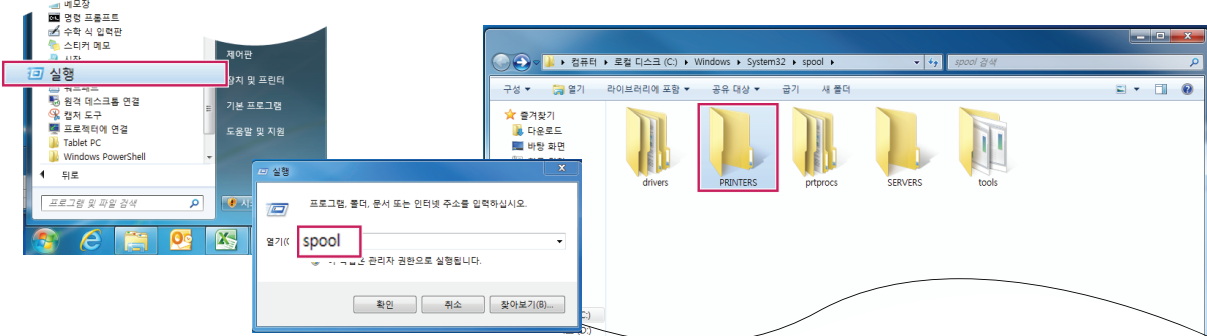

- [PRINTERS] 폴더안에 파일이 삭제가 안될 경우에는 [서비스]에 Printer spooler를 중지하고 삭제하시기 바랍니다. (XP인 경우 [내 컴퓨터] 선택 > 오른쪽 마우스로 [관리] 선택 > [서비스 및 응용 프로그램] 선택 > [서비스]를 선택한 후 Printer spooler를 중지하고 파일을 삭제한 후 반드시 printer spooler에서 [시작]을 다시 선택해야만 정상적으로 작동됩니다.)
- 파일을 삭제한 후에는 반드시 컴퓨터를 재시작해야 합니다.

잉크 카트리지를 관리하기

잉크 카트리지를 잘못 관리할 경우 제품 고장 및 문제 발생의 원인이 될 수 있으므로 다음과 같은 사항을 준수하여 주십시오.

- 1 사용하지 않은 잉크 카트리지는 사용하기 전까지 포장을 뜯지 마십시오.
 - 포장을 뜯은 상태로 보관하면 노즐이 막혀 인쇄 품질이 떨어지거나 인쇄가 되지 않을 수 있습니다.
 - 잉크 잔량이 남은 카트리지는 보관함이나 진공 비닐에 넣어 보관하십시오.
- 2 충전용 잉크를 넣어서 사용하거나 LG전자에서 보증되지 않은 잉크 카트리지는 사용하지 마십시오.
 - 충전용 잉크 또는 보증되지 않은 카트리지를 사용 중에 문제가 발생한 경우 무상 서비스 대상에서 제외됩니다.
- 3 장기간 동안 사용하지 않을 때에는 잉크 카트리지를 분리한 후 보관함이나 진공 비닐에 넣어 보관 하십시오.
 - 카트리지의 노즐이 막혀 인쇄 품질이 떨어지거나 인쇄가 되지 않을 수 있습니다.

잉크 잔량 확인하기

LG전자 프린터 소프트웨어를 통해 다음과 같이 잉크 잔량을 확인하십시오.

- 1 바탕화면의 [LG LIP3470DN] 아이콘을 더블 클릭하거나 [시작] > [(모든)프로그램] > [LG] > [LG LIP3470DN] > [LG LIP3470DN] 메뉴를 눌러 프로그램을 실행합니다.
 - Windows 8에서는 시작 화면에서 [LG LIP3470DN] 타일 또는 데스크톱 화면의 [LG LIP3470DN] 아이콘을 더블 클릭하여 실행하십시오.
- 2 다음과 같은 화면이 나타나면 [예상 잉크량] 메뉴를 선택합니다.

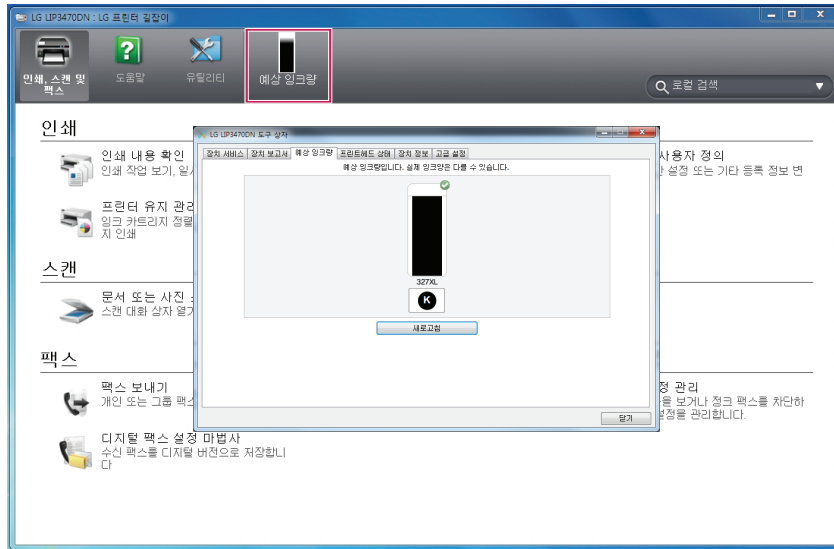

- 3 다음과 같이 예상 잉크량이 표시됩니다.

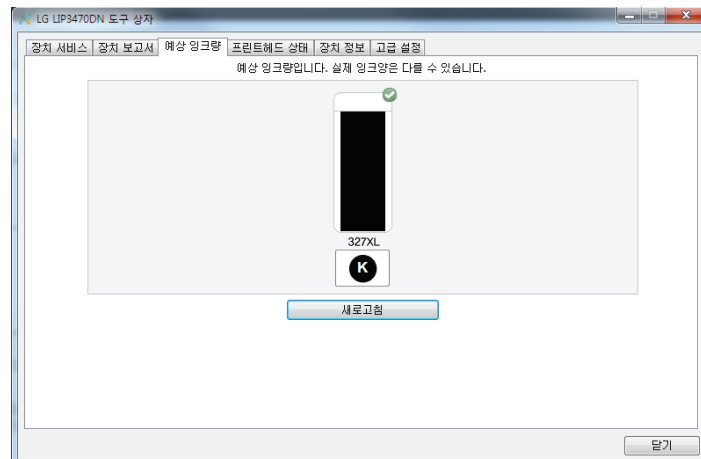

인쇄 품질 진단하기

인쇄 품질이 떨어지거나 문제점을 확인하기 위해 다음과 같이 프린터를 진단 하십시오.

- 1 바탕화면의 [LG LIP3470DN] 아이콘을 더블 클릭하거나 [시작] > [모든프로그램] > [LG] > [LG LIP3470DN] > [LG LIP3470DN] 메뉴를 눌러 프로그램을 실행합니다.
 - Winodws 8에서는 시작 화면에서 [LG LIP3470DN] 타일 또는 데스크톱 화면의 [LG LIP3470DN] 아이콘을 더블 클릭하여 실행하십시오.
- 2 다음과 같은 화면이 나타나면, [프린터 유지 관리] 메뉴를 클릭합니다.



- 3 [LG LIP3470DN 도구상자] 화면이 나타나면 [장치 서비스] 탭을 누른 후 [인쇄 품질 진단 페이지] 버튼을 누릅니다.

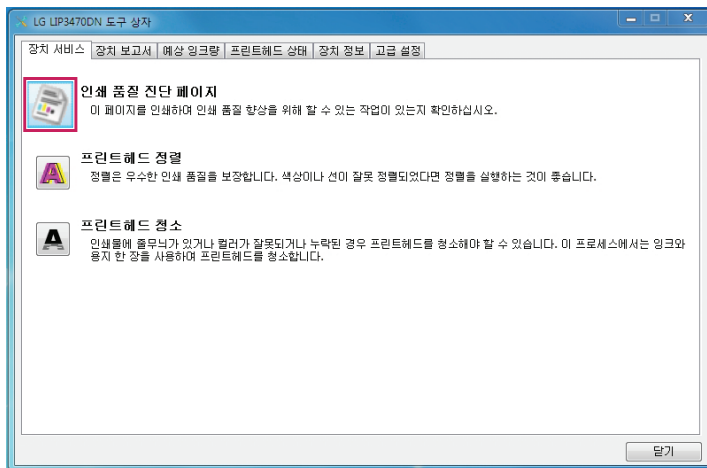

- 4 진단 정보 페이지가 인쇄 됩니다.

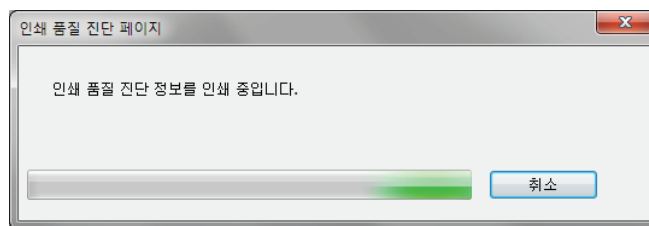

참고

- 인쇄된 진단 정보 페이지에 흰 줄이 생기거나 그물 선 중간이 끊어져서 인쇄될 때에는 잉크 카트리지를 청소하거나 교체 하십시오.

프린트 헤드 정렬하기

인쇄 품질 진단 페이지의 색상이나 선이 잘못 정렬 되었을 경우 프린터 내부를 청소 한 후 프린트 헤드 정렬을 실행하십시오.

- 1 바탕화면의 [LG LIP3470DN] 아이콘을 더블 클릭하거나 [시작] > [(모든)프로그램] > [LG] > [LG LIP3470DN] > [LG LIP3470DN] 메뉴를 눌러 프로그램을 실행합니다.
 - Winodws 8에서는 시작 화면에서 [LG LIP3470DN] 타일 또는 데스크톱 화면의 [LG LIP3470DN] 아이콘을 더블 클릭하여 실행하십시오.
- 2 다음과 같은 화면이 나타나면 [프린터 유지 관리] 메뉴를 선택 합니다.

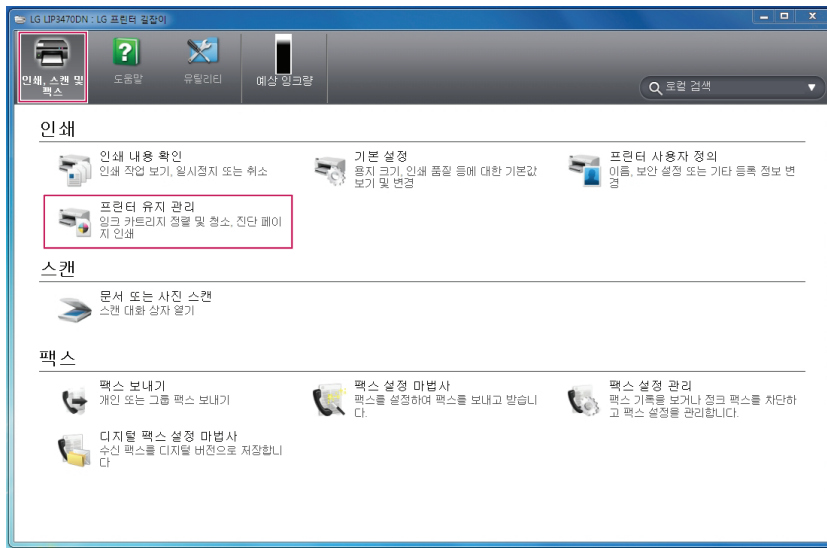

- 3 [LG LIP3470DN 도구상자] 화면이 나타나면 [장치 서비스] 탭을 누른 후 [프린트 헤드 정렬] 버튼을 누릅니다.

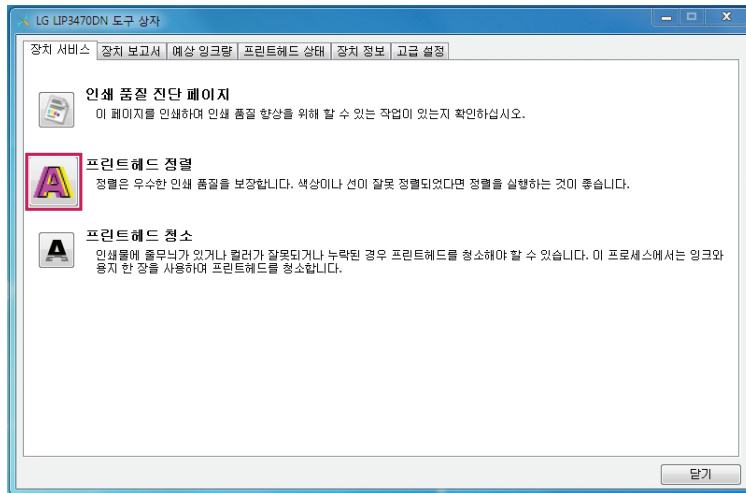

4 다음과 같은 화면이 나타나면서, 프린트 헤드 정렬이 시작됩니다.

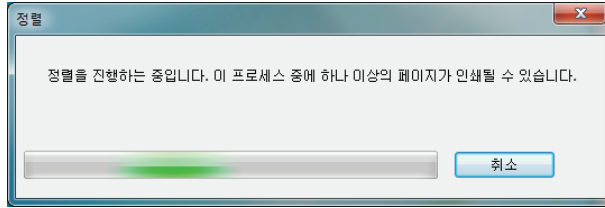

프린트 헤드 청소하기

인쇄물에 줄무늬가 생기거나 잘못된 색상 또는 누락된 색상이 있다면 다음과 같이 프린트 헤드를 청소하십시오.

프린터 소프트웨어에서 프린트 헤드 청소하기

- 바탕화면의 [LG LIP3470DN] 아이콘을 더블 클릭하거나 [시작] > [(모든)프로그램] > [LG] > [LG LIP3470DN] > [LG LIP3470DN] 메뉴를 눌러 프로그램을 실행합니다.
 - Windows 8에서는 시작 화면에서 [LG LIP3470DN] 타일 또는 데스크톱 화면의 [LG LIP3470DN] 아이콘을 더블 클릭하여 실행하십시오.
- 다음과 같은 화면이 나타나면 [프린터 유지 관리] 메뉴를 클릭합니다.



3 [LG LIP3470DN 도구 상자] 화면이 나타나면 [장치 서비스] 탭을 누른 후 [프린트 헤드 청소] 버튼을 누릅니다.

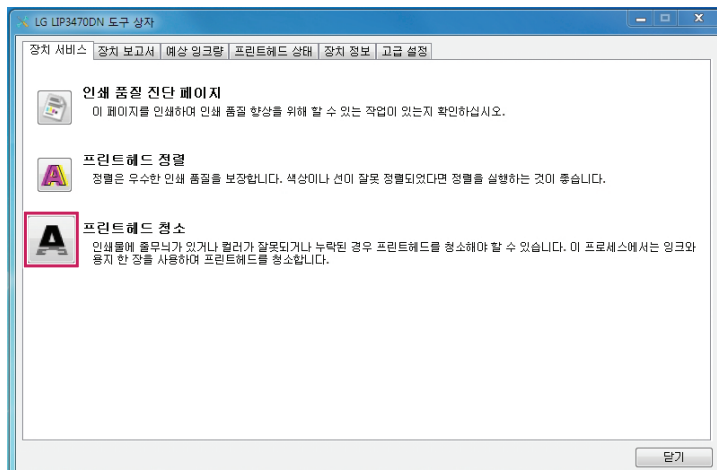

4 다음과 같이 프린트 헤드 청소가 진행됩니다.

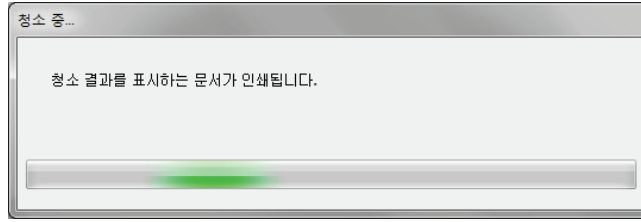

5 프린트 헤드 청소가 완료되면 다음과 같이 완료 메시지가 출력됩니다.

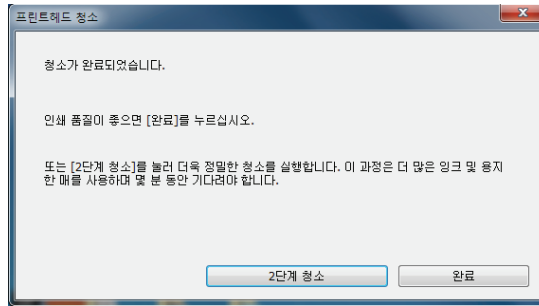

! 참고

- 청소 후에도 인쇄 품질이 개선되지 않을 경우에는 프린트 헤드를 교체하거나 서비스 센터에 문의하십시오.
- 불 필요하게 프린트 청소를하면 많은 양의 잉크가 소모되므로 필요할 때에만 프린트 헤드 청소를 하십시오.

스캐너 유리 청소하기

! 참고

- 스캐너 유리, 자동 문서 공급기(ADF) 안쪽 또는 스캐너 프레임의 오물이나 먼지가 있을 경우 제품의 성능 및 스캐너 품질이 저하될 수 있습니다.

- 1 복합기의 전원 버튼을 눌러 전원을 끕니다.
- 2 자동 문서 공급기를 들어 올립니다.

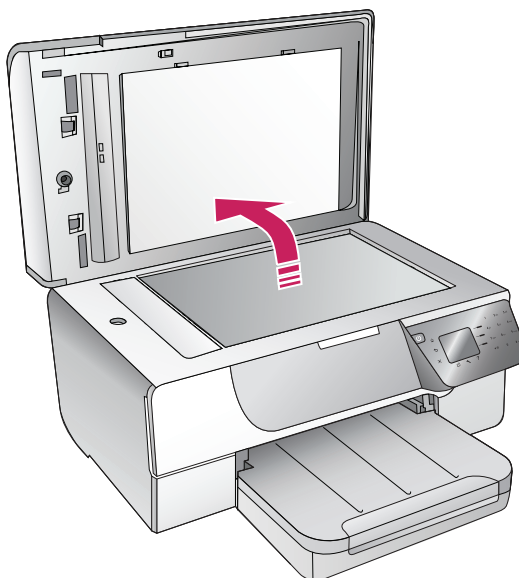

- 복합기 내부에 액체가 들어가지 않도록 주의하면서, 스캐너 유리면에 유리 세제를 뿌린 후 보풀이 없는 부드러운 천을 사용해 유리면을 청소합니다.

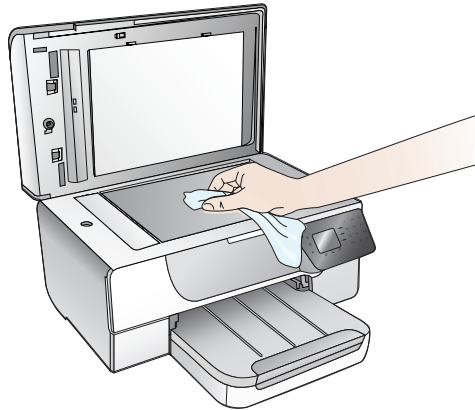

주의

- 유리 세제가 아닌 연마제, 아세톤, 벤젠 및 사염화탄소 등은 사용하지 마십시오. 스캐너 유리가 손상 될 수 있습니다.
- 이소프로필 알코올은 스캐너 유리면에 줄무늬를 남길 수 있으니 사용하지 마십시오.

- 세제를 사용한 청소가 끝나면, 보풀이 없는 부드러운 마른 천을 사용하여 습기를 닦아줍니다.
- 자동 문서 공급기를 닫은 후 복합기의 전원을 켭니다.

복합기 외부 청소하기

- 복합기 전원 버튼을 눌러 프린터 전원을 끈 후 제품의 전원 어댑터를 분리하세요.
- 보풀이 없는 부드러운 천에 액체를 묻힌 후 액체가 복합기 내부에 들어가지 않도록 주의하면서 얼룩과 먼지를 청소합니다.

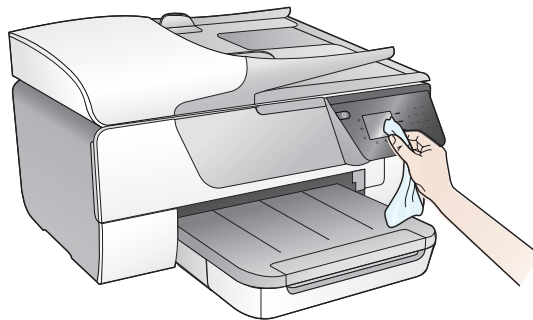

자동 문서 공급기(ADF) 청소하기

자동 문서 공급기에 먼지 또는 이물질로 인해 용지가 제대로 공급되지 않을 경우 자동 문서 공급기의 롤러와 분리기 패드를 청소하십시오.

- 1 자동 문서 공급기에서 문서를 모두 꺼냅니다.

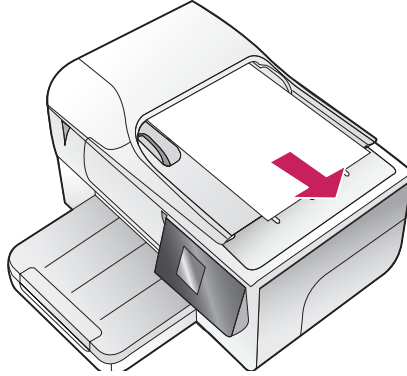

- 2 화살표 방향으로 자동 문서 공급기 덮개를 엽니다.

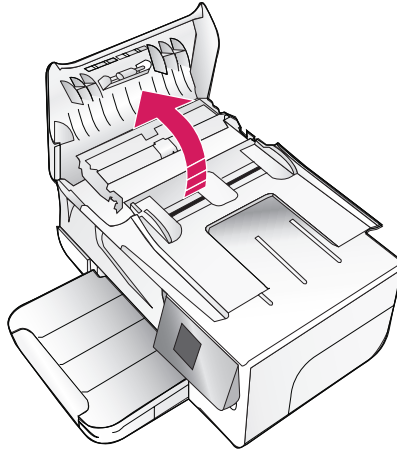

- 3 증류수에 적신 보풀 없는 천을 사용하여 롤러와 분리기 패드를 청소합니다.

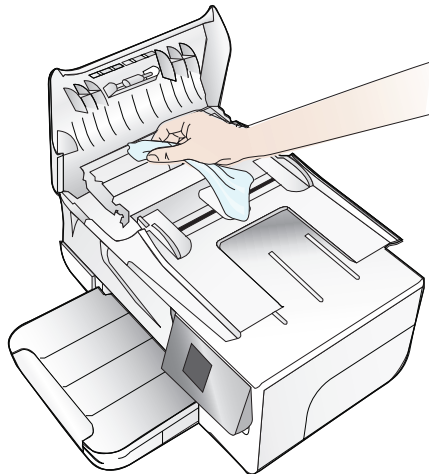



! 참고

- 증류수를 사용하여 닦이지 않는 이물질은 소독용 알코올을 사용해보십시오.

보고서 인쇄하기

보고서 인쇄하기 기능을 사용하면 복합기 상태를 상세하게 확인할 수 있습니다.

프린터 상태 보고서

- 1 제어판에서  버튼을 누른 후 [보고서] > [프린터 상태 보고서]를 누릅니다.
(제어판의  버튼을 누른 후 [프린터 상태 보고서]를 눌러도 보고서를 인쇄할 수 있습니다.)
- 2 다음과 같이 프린터 상태 보고서가 인쇄 됩니다.

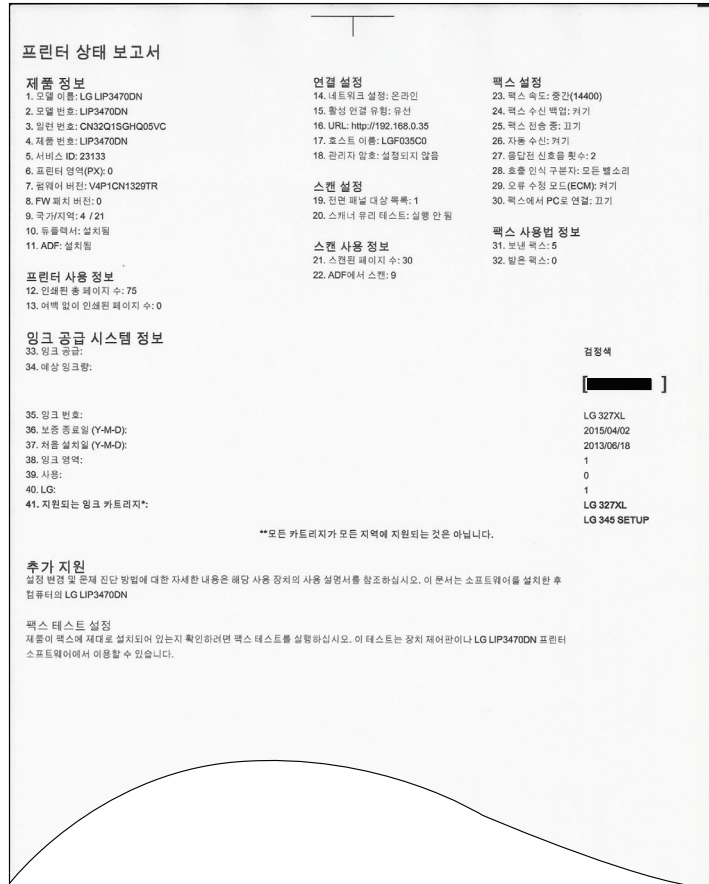

진단 정보 인쇄

- 1 바탕화면의 [LG LIP3470DN] 아이콘을 더블 클릭하거나 [시작] > [(모든)프로그램] > [LG] > [LG LIP3470DN] > [LG LIP3470DN] 메뉴를 눌러 프로그램을 실행합니다.
 - Windows 8에서는 시작 화면에서 [LG LIP3470DN] 타일 또는 데스크톱 화면의 [LG LIP3470DN] 아이콘을 더블 클릭하여 실행하십시오.
- 2 [LG 프린터 길잡이] 화면이 나타나면 [예상 잉크량] > [장치 보고서] > [진단 정보 인쇄] 메뉴를 누릅니다.
- 3 다음과 같이 진단 정보 페이지가 인쇄됩니다.

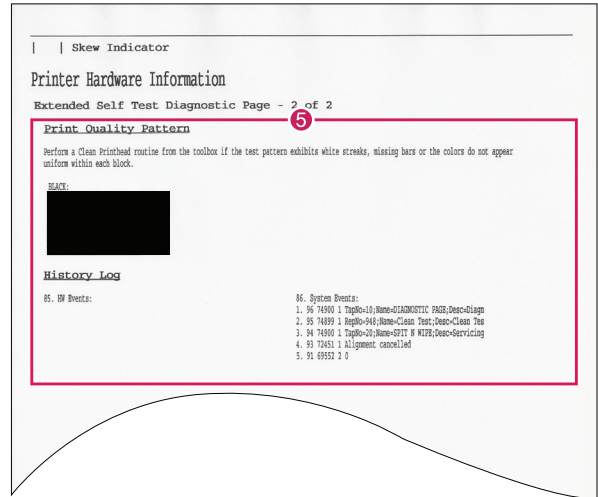
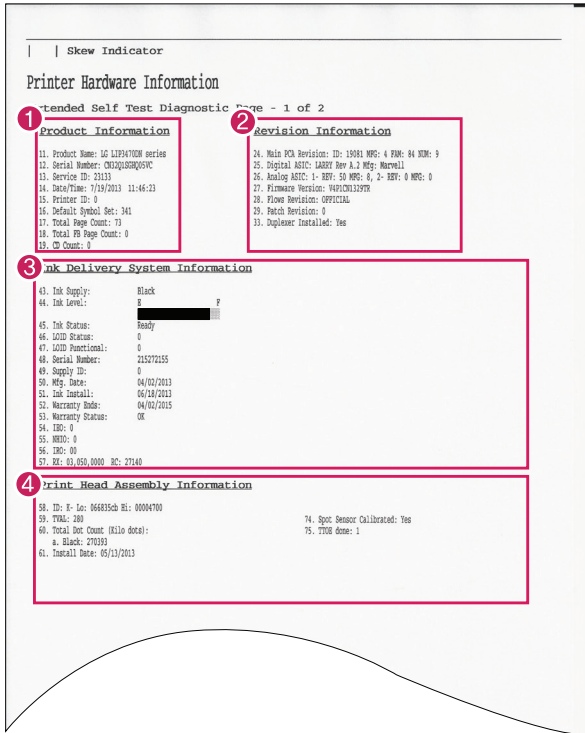



No.	내용
1	제품 이름, 시리얼 넘버, 서비스 ID 등 제품과 관련 된 정보가 표시됩니다.
2	ASIC, PCA 보드 및 펌웨어 버전 등의 정보가 표시됩니다.
3	잉크 카트리지 잔량 및 상태, 품질 보증 등 잉크 카트리지에 대한 정보가 표시됩니다.
4	프린트 헤드와 센서에 대한 정보가 표시됩니다.
5	검정색상의 인쇄 품질 패턴이 인쇄되며 흰색 줄무늬가 나타나거나 정상적으로 인쇄되지 않으면, 프린트 헤드 청소를 진행하십시오.



! 참고

- 진단 정보 인쇄 페이지의 다음과 같은 주요 항목을 확인하십시오.
 - » 16. Default Symbol Set : PCL통신 언어를 사용 (컴퓨터와 프린터의 통신 언어)
 - » 17. Total Page Count : 인쇄된 총 페이지 수
 - » 27. Firmware Version : 펌웨어 버전
 - » 33. Duplexer Installed : 양면 인쇄 장치 설치 유무
 - » 45. Ink Status : 잉크 카트리지의 현재 상태
 - » 48. Serial Number : 잉크 카트리지의 제품 번호
 - » 50. Mfg. Date : 잉크 카트리지의 제조 일자
 - » 51. Ink Install : 잉크 카트리지 설치 일자
 - » 52. Warranty Ends : 잉크 카트리지 품질보증 만료 일자
 - » 58. ID : 프린트 헤드의 제품번호
 - » 60. Total Dot Count : 프린트 헤드의 노즐수
 - » 61. Install Date : 프린트 헤드 설치 일자

인쇄 품질 보고서

- 1 제어판에서  버튼을 누른 후 [보고서] > [인쇄 품질 보고서]를 누릅니다.
(제어판의  버튼을 누른 후 [인쇄 품질 보고서]를 눌러도 보고서를 인쇄할 수 있습니다.)
- 2 인쇄 품질 보고서가 인쇄 됩니다.

네트워크 구성 페이지

- 1 제어판에서  버튼을 누른 후 [보고서] > [네트워크 구성 페이지]를 누릅니다.
(제어판의  버튼을 누른 후 [네트워크 구성 페이지]를 눌러도 보고서를 인쇄할 수 있습니다.)
- 2 네트워크 구성 페이지가 인쇄 됩니다.

! 참고

- 마지막으로 작업한 30개 까지 표시되며, 차단된 호출 정보에 대해서는 표시되지 않습니다.



팩스 보고서 사용

보내고 받는 각각의 팩스에 대해 오류 보고서와 확인 보고서를 자동으로 인쇄하도록 복합기를 설정할 수 있습니다. 또한 필요에 따라 시스템 보고서를 수동으로 인쇄할 수 있으며, 이런 보고서는 복합기에 대한 유용한 시스템 정보를 제공합니다.

기본적으로 복합기는 팩스 송수신에 문제가 있는 경우에만 보고서를 인쇄하도록 설정되어 있습니다.

팩스 확인 보고서 인쇄

다음과 같은 방법으로 팩스 확인 보고서가 인쇄되도록 설정할 수 있습니다.

- 1 제어판에서  버튼을 누른 후 [보고서] > [팩스 보고서]를 누릅니다.
- 2 [팩스 확인]을 누릅니다.
(제어판의  버튼을 누른 후 [팩스 보고서] > [팩스 확인]을 눌러도 보고서를 인쇄할 수 있습니다.)
- 3 옵션 중 하나를 눌러 선택합니다.

버튼	기능
켜짐 (팩스 전송)	팩스를 보낼 때에만 팩스 확인 보고서가 출력됩니다.
켜짐 (팩스 수신)	팩스를 받을 때에만 팩스 확인 보고서가 출력됩니다.
켜짐 (전송 및 수신)	팩스를 받을 때 와 보낼 때 팩스 확인 보고서가 출력됩니다.

- 4 [이미지와 함께 팩스 확인] 또는 [이미지 없이 팩스 확인] 메뉴를 선택합니다.



! 참고

- 켜짐(팩스 수신) 메뉴를 선택한 경우 [이미지와 함께 팩스 확인] 또는 [이미지 없이 팩스 확인] 메뉴가 나타나지 않습니다.

팩스 오류 보고서 인쇄

팩스 전송 또는 수신 중에 오류가 발생하면 보고서를 자동으로 인쇄하도록 복합기를 구성할 수 있습니다.



팩스 오류 보고서를 자동으로 인쇄하도록 복합기를 설정하려면

- 1 제어판에서  버튼을 누른 후 [보고서] > [팩스 보고서]를 누릅니다.
- 2 [팩스 오류 보고서]를 누릅니다.
(제어판의  버튼을 누른 후 [팩스 보고서] > [팩스 오류 보고서]를 눌러도 보고서를 인쇄할 수 있습니다.)
- 3 원하는 설정을 선택합니다.

버튼	기능
켜짐 (팩스 전달)	팩스를 보낼 때에만 팩스 오류 보고서가 출력됩니다.
켜짐 (팩스 수신)	팩스를 받을 때에만 팩스 오류 보고서가 출력됩니다.
켜짐 (팩스 전송 및 수신)	팩스를 받을 때 와 보낼 때 팩스 오류 보고서가 출력됩니다.

팩스 로그 인쇄 및 보기

복합기에서 송/수신한 팩스 내역을 인쇄할 수 있습니다.

- 1 제어판에서  버튼을 누른 후 [보고서] > [팩스 보고서]를 누릅니다.
- 2 [팩스 로그]를 누르면, 팩스 로그가 인쇄됩니다.
(제어판의  버튼을 누른 후 [팩스 보고서] > [팩스 로그]를 눌러도 보고서를 인쇄할 수 있습니다.)

팩스 로그 삭제



복합기에서 송/수신한 팩스 내역을 삭제할 수 있습니다.

- 1 제어판에서  버튼을 누른 후 [팩스 설정] > [팩스 도구]를 누릅니다.

- 2 [팩스 로그 삭제]를 누릅니다.



마지막 팩스 작업의 자세한 내용 인쇄

마지막 보낸 팩스의 팩스 번호, 페이지 수, 팩스 상태 등의 팩스 작업에 대한 자세한 사항을 인쇄할 수 있습니다.

- 1 제어판에서  버튼을 누른 후 [보고서] > [팩스 보고서]를 누릅니다.
- 2 [마지막 작업]을 누르면, 마지막 팩스 작업에 대한 보고서가 인쇄됩니다.
(제어판의  버튼을 누른 후 [팩스 보고서] > [마지막 작업]을 눌러도 보고서를 인쇄할 수 있습니다.)



호출자 ID 보고서

통신 사업자를 통해 호출자 ID 서비스가 등록되어 있는 경우 다음과 같은 방법으로 정크 팩스 목록을 인쇄할 수 있습니다.



- 1 제어판에서  버튼을 누른 후 [보고서] > [팩스 보고서]를 누릅니다.
- 2 [호출자 ID 보고서]를 누르면, 복합기의 모든 호출 목록이 인쇄됩니다.
(제어판의  버튼을 누른 후 [팩스 보고서] > [호출자 ID 보고서]를 눌러도 보고서를 인쇄할 수 있습니다.)

정크 팩스 보고서



통신 사업자를 통해 호출자 ID 서비스가 등록되어 있는 경우 다음과 같은 방법으로 정크 팩스 목록을 인쇄할 수 있습니다.

- 1 제어판에서  버튼을 누른 후 [보고서] > [팩스 보고서]를 누릅니다.
- 2 [정크 팩스 보고서]를 누르면, 정크 팩스 목록이 인쇄됩니다.
(제어판의  버튼을 누른 후 [팩스 보고서] > [정크 팩스 보고서]를 눌러도 보고서를 인쇄할 수 있습니다.)

단축 다이얼 목록 인쇄

- 1 제어판에서  버튼을 누른 후 [보고서] > [팩스 보고서] > [전화 번호부 목록]을 누릅니다.
- 2 복합기에 저장된 단축 다이얼 목록이 인쇄됩니다.
(제어판의  버튼을 누른 후 [팩스 보고서] > [전화 번호부 목록]을 눌러도 보고서를 인쇄할 수 있습니다.)

T30 팩스 추적 보고서 인쇄

- 1 제어판에서  버튼을 누른 후 [보고서] > [팩스 보고서] > [T30 팩스 추적 보고서]를 누릅니다.
- 2 T30 팩스 추적 보고서가 인쇄됩니다.
(제어판의  버튼을 누른 후 [팩스 보고서] > [T30 팩스 추적 보고서]를 눌러도 보고서를 인쇄할 수 있습니다.)

문제해결하기

문제를 해결하기 전에

사용상 발생하는 대부분의 문제에 대해 이 점검표를 사용하십시오.

- 전원 케이블이 복합기에 연결되어 있고, 전원 코드가 접지 단자가 있는 콘센트에 꽂혀 있는지 확인하십시오.
- 복합기 전원이 켜져 있는지 확인하십시오.
- 복합기가 인쇄 서버 또는 네트워크 액세스 포인트(라우터, 유/무선 공유기)에 안전하게 연결되어 있는지 확인하십시오.
- 입력 용지함에 용지를 올바르게 넣었는지 확인하십시오.
- 복합기에 걸린 용지가 없는지 확인하십시오.
- 모든 포장 테이프와 보호재를 제거하십시오.
- 복합기에 걸린 용지가 있는지 확인하고 걸린 용지가 있을 경우 제거하십시오.
- 잉크 카트리지 잔량을 확인하고 부족한 경우 교체하십시오.
- 복합기의 전원을 끄고 약 10초 후 다시 복합기의 전원을 켜십시오.
- 문서 작업을 할 때에 프로그램을 많이 실행하지 않도록 하십시오.
- 복합기에 대한 오류 메시지의 안내에 따라 오류를 해결하십시오.

문제 해결하기를 통해 해결되지 않는 경우

온라인 기술지원 및 전화 상담을 통해 문제를 해결할 수 있습니다.

- <http://www.lgservice.co.kr> 에 접속한 후 [온라인 상담] 메뉴를 통해 온라인 기술 지원을 받으십시오.
- 전화 상담(1544-7777, 1588-7777)을 통해 문제를 해결하십시오.

복합기가 비정상적으로 종료됩니다.

제품의 전원 어댑터가 제대로 전원 콘센트에 정상적으로 연결 되었는지 확인하십시오.

제품에서 예기치 못한 소음이 발생합니다.

복합기의 자동 서비스 기능으로 프린트 헤드의 수명을 관리할 때에 제품에서 예기치 못한 소음이 발생할 수 있습니다.

! 참고

- 프린트 헤드의 손상을 방지하려면, 복합기에서 인쇄하는 동안에는 복합기를 끄지 마십시오.
- 복합기의 전원을 끌 때에는 반드시 전원 버튼을 사용하고, 복합기가 정지할 때까지 기다린 후 전원을 끄십시오.
- 잉크 카트리지를 올바르게 장착했는지 확인합니다.

정렬 실패

입력 용지함에 흰색 일반 용지를 올바르게 넣었는지 확인하십시오. 흰색 일반 종이가 아닌 색지를 사용할 경우 헤드 정렬이 실패할 수 있습니다.

흰색 일반 용지를 사용해도 헤드 정렬에 실패한 경우 프린트 헤드를 청소해야 하거나 센서에 결함이 발생했을 수 있습니다.

프린트 헤드 청소를 통해 문제가 해결되지 않는 경우 LG전자 서비스 센터에 문의하십시오.

복합기가 응답하지 않습니다. (인쇄되지 않음)

인쇄 대기열에 걸려 있는 인쇄 작업이 있는지 확인하십시오.

- 인쇄 대기열을 열어 모든 문서 작업을 취소한 다음 PC를 재 부팅합니다.
- PC를 재 부팅한 후 인쇄를 다시 시작합니다.

LG 소프트웨어 설치를 확인하십시오.

- 인쇄 도중 복합기가 꺼지면 PC 화면에 경고 메시지가 나타납니다.
- 메시지가 나타나지 않을 경우 LG 소프트웨어가 제대로 설치되지 않았을 수 있습니다.
- LG 소프트웨어를 완전히 제거한 다음 다시 설치합니다. 자세한 내용은 [프린터 소프트웨어 삭제하기]를 참고하십시오.

케이블 및 연결 상태를 확인하십시오.

- 1 USB 케이블이 복합기와 PC에 제대로 연결되었는지 확인합니다.
- 2 복합기가 무선 네트워크에 연결되어 있을 경우 복합기와 PC의 네트워크 연결 상태를 확인합니다.
- 3 PC에 개인 방화벽 소프트웨어가 설치되어 있는지 확인합니다.
- 4 개인 소프트웨어 방화벽은 외부 침입으로부터 PC를 보호하는 보안 프로그램입니다.
- 5 방화벽으로 인해 PC와 복합기의 통신이 차단될 수 있습니다.
- 6 복합기와 통신이 문제가 될 경우에는 방화벽을 일시적으로 해제하십시오. 해제 후에도 문제가 발생하면 방화벽에 의한 문제가 아닙니다. 방화벽을 다시 실행하십시오.

인쇄 속도가 느립니다.

인쇄 속도가 매우 느리게 진행될 경우에는 다음과 같은 방법을 시도해보십시오.

인쇄 품질 설정을 확인하십시오.

- 인쇄 품질(해상도)이 최상 및 최대 DPI로 설정되었을 경우 인쇄 품질이 향상되나 인쇄 속도가 느려질 수 있습니다.

잉크 카트리지의 잉크 잔량을 확인하십시오.

- 잉크 카트리지에 남아 있는 예상 잉크량을 확인합니다.
- 잉크 카트리지 가 소모된 상태에서 인쇄를 할 경우 인쇄 속도가 느려질 수 있습니다.
- 위와 같은 방법으로 해결되지 않을 경우 복합기에 문제가 있을 수 있으므로, LG전자 서비스 센터에 서비스를 요청하십시오. LG전자 홈페이지 (<http://www.lgservice.co.kr>) 또는 서비스 센터(1544-7777, 1588-7777)에 문의하세요.

빈 페이지 또는 일부 페이지가 인쇄됩니다.

프린트 헤드를 청소하여 문제를 해결하십시오.

- 1 사용하지 않은 새 용지를 입력 용지함에 넣습니다.
- 2 제어판에서  버튼을 누른 후 [도구] > [프린트 헤드 청소] 메뉴를 눌러 청소를 진행합니다.

복합기의 전원을 올바른 방법으로 끄지 않으면 빈 페이지 또는 부분 페이지 인쇄와 같은 인쇄 품질 문제가 발생할 수 있습니다.

용지 설정을 확인하십시오.

- [인쇄 속성]에서 인쇄하려는 용지에 대해 맞는 인쇄 품질 설정이 되었는지 확인합니다.
- [인쇄 속성]의 페이지 설정이 인쇄하려는 용지의 페이지 크기와 같은지 확인합니다.

한 번에 두 장 이상의 용지가 공급되었을 수 있습니다.

인쇄하려는 원본에 빈 페이지가 있을 수 있습니다.

- 인쇄하려는 원본에 빈 페이지가 있는지 확인합니다.

페이지 일부가 누락되거나 잘못된 페이지가 인쇄된 경우

인쇄 품질 진단 페이지를 확인하십시오.

- 인쇄 품질 진단 페이지를 인쇄하여 유지 보수에 대한 정보를 얻을 수 있습니다.

인쇄 여백 설정을 확인하십시오.

- 인쇄할 원본 문서의 여백 설정이 인쇄 가능 영역을 초과하지 않았는지 확인합니다.

복합기와 연결된 USB의 길이가 너무 길면 높은 전자기장이 발생하여 출력물에 왜곡 현상이 발생 할 수 있습니다. USB의 길이는 3m 미만으로 할 것을 권장 합니다.

용지 크기 설정을 확인합니다.

- [인쇄 속성]의 용지 크기 설정이 인쇄하려는 용지와 같은지 확인합니다.

텍스트 또는 그래픽의 위치가 틀린 경우

용지 적재 방식을 확인하십시오.

- 용지 가이드가 용지의 가장자리에 맞게 위치하였는지 확인한 후 입력 용지함에 너무 많은 용지를 넣었는지 확인 합니다.

용지 크기를 확인하십시오.

- 선택된 용지 크기가 인쇄하려는 용지의 크기보다 큰 경우 내용이 잘릴 수 있습니다.
- [인쇄 속성]의 용지 크기 설정이 인쇄하려는 용지와 같은지 확인합니다.

인쇄 여백 설정을 확인하십시오.

- 인쇄할 원본 문서의 여백 설정이 인쇄 가능 영역을 초과하지 않았는지 확인합니다.

복합기 위치 및 USB 케이블의 길이를 확인하십시오.

- 높은 전자기장을 발생시키는 장치 주변에 있는 경우 복합기를 해당 장치에서 먼 곳에 다시 설치하십시오. 이러한 전자기장 문제를 최소화 하려면 길이가 3m 미만의 USB 케이블을 사용하길 권장합니다.

인쇄 품질 문제 해결

인쇄물의 품질의 대한 문제를 해결하려면, 다음과 같은 내용을 확인하십시오.

정품 LG 잉크 카트리지를 사용하고 있는지 확인하십시오.

- LG 복합기는 정품 LG 잉크 카트리지를 사용할 것을 권장합니다.
- 정품 LG 잉크 카트리는 LG 복합기에 최적화하여 제작되었기 때문에 오랜 시간을 사용해도 우수한 인쇄 품질을 제공합니다.

! 참고

- LG전자에서 제공하지 않은 소모품에 대하여 LG전자는 품질이나 신뢰성을 보장할 수 없습니다.
- LG전자 제품이 아닌 소모품을 사용하여 발생하는 모든 문제에 대하여 무상 수리를 받을 수 없습니다.

잉크 카트리지의 남아 있는 예상 잉크량을 확인하십시오.

- 잉크 카트리지의 잉크가 부족할 경우 정상적으로 인쇄되지 않습니다.
- 새로운 잉크 카트리지로 교체가 필요하며, 교체하기 전까지 사용하던 카트리지를 제거하지 마십시오.

입력 용지함에 넣은 용지를 확인하십시오.

- 용지를 잘못 넣었거나 구겨진 용지 또는 두꺼운 용지를 넣었을 경우에 인쇄 도중 프린트 헤드에 가깝게 위치하면 잉크가 번질 수 있습니다.
- 구겨진 용지 또는 두꺼운 용지를 사용하지 마십시오.

용지 종류를 확인하십시오.

- 잘못된 종류의 용지를 사용하면 최상의 품질을 얻을 수 없습니다.
- 잉크젯 전용지 사용을 권장합니다.

인쇄 설정을 확인하십시오.

- 인쇄 설정이 올바르게 설정이 되지 않을 경우 정상적으로 인쇄되지 않습니다.
- 용지의 종류 및 컬러 설정이 제대로 되어있는지 확인합니다.

소프트웨어 설정, 품질이 떨어지는 이미지 파일, 인쇄 설정의 원인으로 인하여 인쇄 품질이 저하될 수 있습니다.

- 인쇄물의 품질의 이상이 있을 경우 인쇄 품질 보고서를 통해 인쇄가 정상적으로 동작하는지 확인 할 수 있습니다.

프린트 헤드 유지보수

인쇄 도중 문제가 발생할 경우 프린트 헤드에 문제가 있을 수 있습니다.
[인쇄 품질 문제]를 참고하여 문제 해결을 진행한 후 다음과 같이 문제를 해결하십시오.

! 참고

- 프린트 헤드 정렬 및 청소를 불필요하게 실시하면 많은 양의 잉크가 소모되며, 카트리지 수명에 영향을 줄 수 있습니다.

프린트 헤드를 청소합니다.

완료된 인쇄물에 줄무늬가 있거나 부정확한 부분 또는 색상이 누락된 경우에는 프린트 헤드를 청소해야 할 수 있습니다.

제어판에서 프린트 헤드 청소

- 1 사용하지 않은 새 용지를 입력 용지함에 넣습니다.
- 2 제어판에서  버튼을 누른 후 [도구] > [프린트 헤드 청소]를 눌러 청소를 진행합니다.

소프트웨어에서 프린트 헤드를 청소

- 1 사용하지 않은 새 용지를 입력 용지함에 넣습니다.
- 2 바탕화면의 [LG LIP3470DN] 아이콘을 더블 클릭하거나 [시작] > [(모든)프로그램] > [LG] > [LG LIP3470DN] > [LG LIP3470DN] 메뉴를 눌러 프로그램을 실행합니다.
 - Windows 8에서는 시작 화면에서 [LG LIP3470DN] 타일 또는 데스크톱 화면의 [LG LIP3470DN] 아이콘을 더블 클릭하여 실행하십시오.
- 3 인쇄 메뉴에서 [프린터 유지 관리] 메뉴를 누릅니다.
- 4 도구 상자가 나타나면, [프린트 헤드 청소] 버튼을 눌러 청소를 진행합니다.

프린트 헤드 정렬

복합기를 맨 처음 설치 할 때 자동으로 프린트 헤드 정렬이 진행됩니다.
완료된 인쇄물에 문제가 있거나, 프린터 상태 페이지의 색 블록의 줄무늬 또는 흰색 선이 표시될 때 프린트 헤드 정렬을 사용하십시오.

제어판에서 프린트 헤드 청소

- 1 사용하지 않은 새 용지를 입력 용지함에 넣습니다.
- 2 제어판에서  버튼을 누른 후 [도구] > [프린터 헤드 정렬]을 눌러 프린트 헤드를 정렬합니다.

소프트웨어에서 프린트 헤드를 정렬

- 1 사용하지 않은 새 용지를 입력 용지함에 넣습니다.
- 2 바탕화면의 [LG LIP3470DN] 아이콘을 더블 클릭하거나 [시작] > [(모든)프로그램] > [LG] > [LG LIP3470DN] > [LG LIP3470DN] 메뉴를 눌러 프로그램을 실행합니다.
 - Windows 8에서는 시작 화면에서 [LG LIP3470DN] 타일 또는 데스크톱 화면의 [LG LIP3470DN] 아이콘을 더블 클릭하여 실행하십시오.
- 3 인쇄 메뉴에서 [프린터 유지 관리] 버튼을 누릅니다.
- 4 도구 상자가 나타나면, [프린트 헤드 정렬] 메뉴를 눌러 프린트 헤드를 정렬합니다.

용지 공급 문제

입력 용지함에 용지가 제대로 입력되지 않는 경우

- 입력 용지함에 용지가 있는지 확인합니다.
- 용지를 가지런히 정리한 후 용지가 서로 붙지 않도록 입김으로 불어주거나 손으로 가볍게 털어줍니다.
- 용지 가이드가 용지에 맞게 위치 하였는지 확인합니다.
- 사용할 용지가 휘어져 있다면 반대 방향으로 용지를 편 다음 넣습니다.

용지가 제대로 배출되지 않을 경우

- 출력 용지함 확장판을 충분히 펴지 않으면, 인쇄된 용지가 복합기에서 떨어지거나 제대로 배출되지 않을 수 있습니다.
- 출력 용지함에 용지가 너무 많은 경우 배출되지 않을 수 있으므로, 출력 용지함의 용지를 꺼냅니다.

용지가 기울어지는 경우

- 용지 크기에 맞게 용지 가이드가 조절 되었는지 확인한 후 용지를 다시 넣으십시오.

여러장의 용지가 급지되는 경우

- 용지를 가지런히 정리한 후 용지가 서로 붙지 않도록 입김으로 불어주거나 손으로 가볍게 털어줍니다.
- 용지 크기에 맞게 용지 가이드가 조절 되었는지 확인한 후 용지를 다시 넣습니다.
- 입력 용지함에 용지가 너무 많은 경우 적당량의 용지를 사용하십시오.

용지 걸림 해결하기

제품 사용 중 용지 걸림이 발생하면 다음과 같은 방법으로 용지를 꺼낼 수 있습니다.

걸린 용지를 제거한 후에 제어판의 [복사 시작]을 누르면 작업을 계속할 수 있습니다.

⚠ 주의

- 제품에 걸린 용지를 제거할 때 용지가 찢어지면, 제품 내부에 찢어진 조각이 끼어 있는 지 확인하십시오.
- 찢어진 조각이 남아있을 경우 지속적으로 용지 걸림 문제가 발생할 수 있습니다.

정지 버튼으로 용지 배출하기

- 정지 버튼을 누르면 걸린 용지가 자동으로 배출되며, 용지가 자동으로 배출되지 않을 경우에는 수동으로 용지를 꺼내야 합니다.

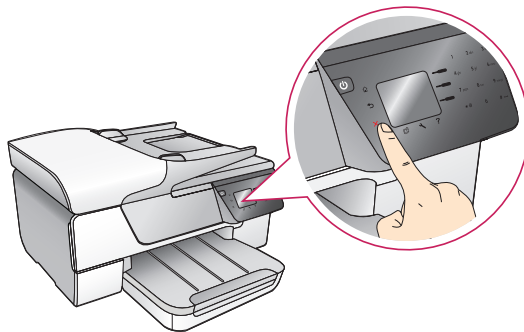

수동으로 걸린 용지 꺼내기

- 입력 / 출력 용지함에 용지가 걸린 경우
 걸린 용지의 끝을 잡고 제품에 무리가 가지 않도록 부드럽게 잡아당겨서 꺼냅니다.

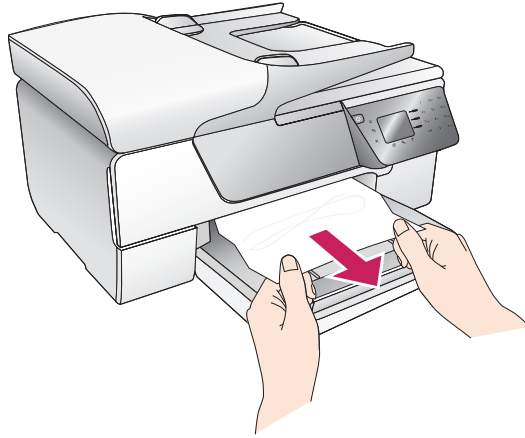

- 카트리지 덮개 안쪽에 용지가 걸린 경우
 용지가 잘 꺼내지지 않을 경우에는 카트리지 덮개를 열고 카트리지 운반함을 왼쪽으로 밀어낸 뒤 용지를 잡고 부드럽게 잡아당겨서 꺼냅니다.

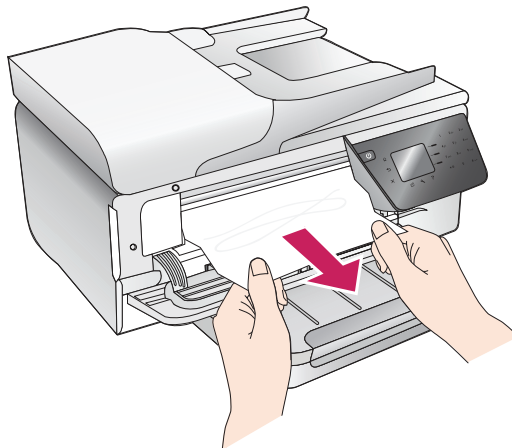

- 제품 내부에 용지가 걸린 경우
 1 복합기 뒷면 하단에 있는 청소 덮개 분리 버튼을 눌러 청소덮개를 분리합니다.

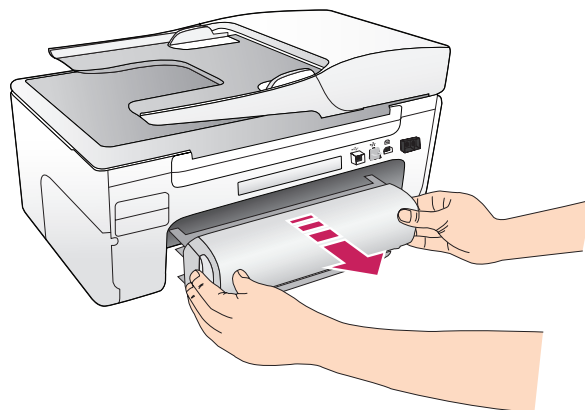

2 청소 덮개를 열고 걸린 용지를 제거합니다.

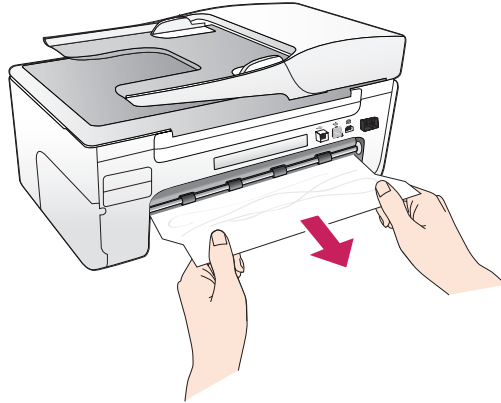

3 다음과 같이 청소 덮개를 가볍게 밀어서 닫습니다.

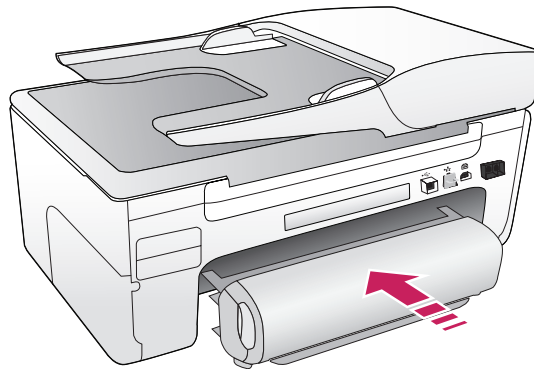

용지 걸림 예방하기

용지의 잘못된 사용이나 보관방법으로 인해 용지 걸림이 발생할 수 있으므로 다음과 같은 사항을 참고 하여 인쇄 걸림을 예방할 수 있습니다.

! 참고

- 입력 용지함에 너무 많은 용지를 넣지 마십시오.
- 입력 용지함에 용지를 너무 깊이 밀어 넣지 마십시오.
- 찢어진 종이나 휘어진 용지를 사용하지 마십시오.
- 용지함에 서로 다른 종류의 용지를 넣어 사용하지 마십시오.
- 용지 크기에 맞추어 입력 용지함의 너비 조정대를 조절하여 사용 하십시오.
- 이면지나 재활용 용지를 사용하면 용지가 걸릴 수 있습니다.
- 습기가 많은 곳에 용지를 보관하지 마십시오.

인쇄가 되지 않을 경우

- 1 제품의 전원이 켜져 있는지 확인하십시오.
- 2 입력 용지함에 용지가 없거나 용지가 걸려 있는지 확인하십시오.
- 3 USB 연결 케이블을 분리한 후 다시 연결하십시오.
- 4 제품이 일시 중지 / 오프라인 상태인지 확인 하십시오.

- 1 [시작] > [실행] 또는 [시작] > [프로그램 및 파일 검색] 창을 선택합니다.
 - Windows 8 사용자는 데스크톱 화면에서 [참 메뉴] > [검색] 메뉴를 선택하고, 앱 목록에서 [실행] 또는 [프로그램 및 파일 검색] 창을 선택하세요.
- 2 [실행] 또는 [프로그램 및 파일 검색] 창에 "control printers" 를 입력한 후 [Enter] 키를 누릅니다.
- 3 [장치 및 프린터] 화면이 나타나면 [LG LIP3470DN]을 선택합니다.
- 4 마우스 오른쪽 버튼을 눌러 [인쇄 작업 목록 보기] 메뉴에서 [LG LIP3470DN]를 더블 클릭하면 현재 상태를 확인할 수 있습니다.

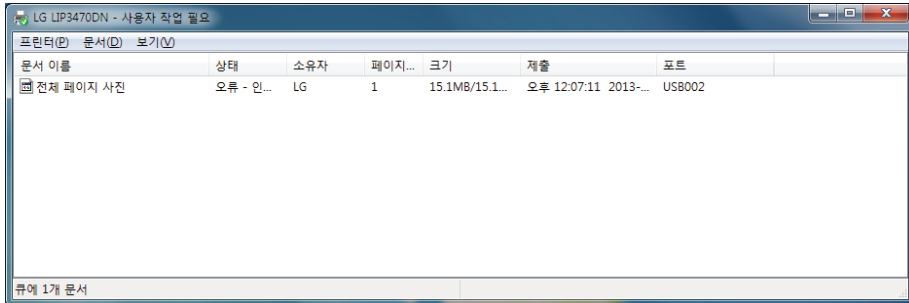

- [문서] 메뉴의 [계속] 또는 [다시 시작] 버튼을 눌러 인쇄 작업을 진행할 수 있습니다.

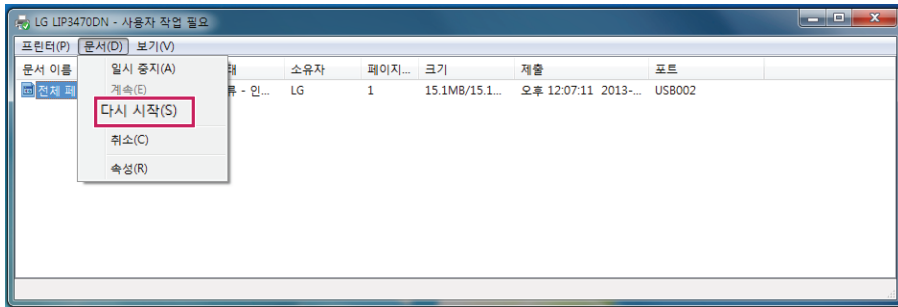

5 제품이 기본 프린터로 설정되어 있는지 확인 하십시오.

- 1 [시작] > [실행] 또는 [시작] > [프로그램 및 파일 검색] 창을 선택합니다.
 - Windows 8 사용자는 데스크톱 화면에서 [참 메뉴] > [검색] 메뉴를 선택하고, 앱 목록에서 [실행] 또는 [프로그램 및 파일 검색] 창을 선택하세요.
- 2 [실행] 또는 [프로그램 및 파일 검색] 창에 "control printers" 를 입력한 후 [Enter] 키를 누릅니다.
- 3 [장치 및 프린터]를 실행하고 [LG LIP3470DN] 프린터가 기본 프린터로 설정되어 있는지 확인합니다.

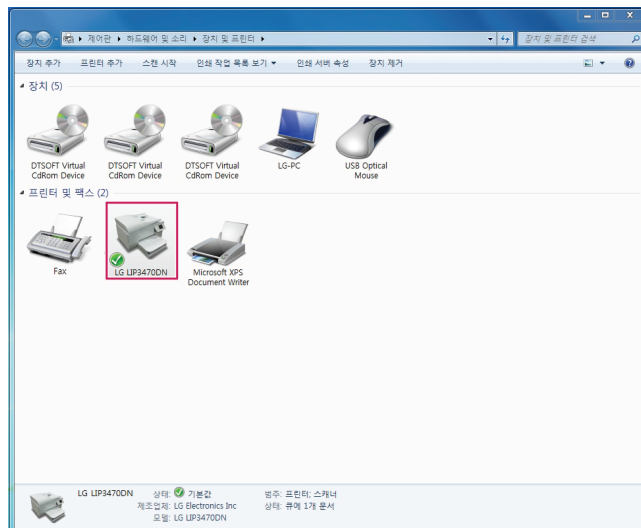

- [LG LIP3470DN] 프린터를 선택하고 마우스 오른쪽 버튼을 눌러 [기본 프린터로 설정] > [LG LIP3470DN]를 눌러 기본 프린터로 설정합니다.

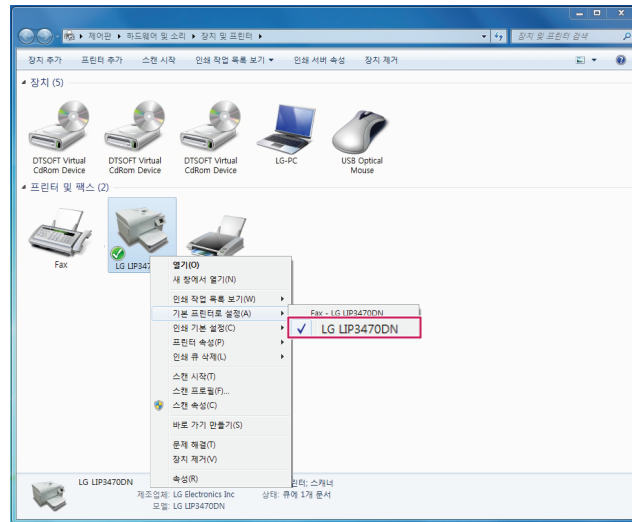

- 인쇄 작업을 다시 시작합니다.

복사 관련 FAQ

복사본이 나오지 않는 경우

- 전원 코드가 안전하게 연결되어 있는지와, 복합기 전원이 켜져 있는지 확인 하십시오
- 복합기가 다른 작업을 수행하고 있을 수 도 있습니다. 복합기 상태창을 열어 처리 중인 작업이 끝나면 다시 진행합니다.
- 용지가 제대로 삽입되어 있는지 확인합니다.

복사본에 아무것도 없는 경우

- 용지 권장 사양에 맞는 용지가 삽입되어 있는지 확인하십시오.
- 복합기 설정이 너무 밝게 설정되어 있을 수 있습니다. 복합기설정에서 [밝게/어둡게] 메뉴에서 조절하여 다시 진행합니다.
- 자동 문서 공급기에 복사하는 경우 원본 문서를 제대로 넣었는지 확인합니다.

문서가 누락 되거나 흐린 경우

- 용지 권장 사양에 맞는 용지가 삽입되어 있는지 확인하십시오.
- 복합기 설정을 고속의 품질 설정으로 인쇄할 경우 문서가 누락 되거나 흐려질 수 있습니다.
- 원본 문서에 문제가 없는지 확인합니다.

크기가 줄어드는 경우

- 제어판의 복사 설정에서 크기 조절이 설정되어 있거나 기타 복사 기능이 설정되어 있는지 확인하십시오.
- LG 소프트웨어 설정이 원본을 축소하도록 설정 되었을 수 있습니다.

복사 품질이 떨어지는 경우

- 복사 품질을 개선하는 단계를 수행합니다.
- 자동 문서 공급기가 제대로 닫혀 있는지 확인 하십시오,

- 스캐너 유리면이 오염되어 있는 지 확인 하십시오.
 - 자동 문서 공급기가 오염되어 있을 수 있으니 자동 문서 공급기를 청소합니다.
 - 인쇄 품질 진단 페이지를 인쇄한 다음 페이지의 지침을 따라 문제를 해결합니다.

복사 결합이 눈에 띄는 경우

- 습기가 많거나 표면이 거친 용지의 경우 세로의 흰색 띠 또는 흐린 띠가 나타날 수 있습니다.
- 복사본이 너무 밝거나 어두울 경우 제어판의 [복사 설정]에서 [밝게/어둡게] 항목을 설정하십시오.
- 스캐너 유리면, 덮개 또는 프레임이 오염되었을 경우 복사물의 검은 점 또는 줄무늬가 생길 수 있습니다. 이럴 경우 복합기를 청소하여 개선할 수 있습니다.
- 복사가 기울어지거나 비뚤어졌을 경우 용지가 제대로 삽입되었는지 확인하십시오.
- 텍스트가 명확하지 않을 경우 [복사 설정]에서 [품질] 항목을 확인한 후 설정을 변경합니다.
- 기본 설정이 인쇄 작업에 적합하지 않을 수 있습니다. [복사 설정]을 환경에 맞게 변경하여 복사 품질을 향상 시킬 수 있습니다.
- 텍스트나 그래픽이 불완전하게 채워질 경우 [복사 설정]에서 [품질]항목을 확인한 후 설정을 변경합니다.
- 커다란 검은색 서체가 거칠게 보일 경우, [복사 설정]을 환경에 맞게 변경하여 복사 품질을 향상 시킬 수 있습니다.
- 회색 부분에 수평 입자 또는 흰색띠가 생길 경우, [복사 설정]을 환경에 맞게 변경하여 복사 품질을 향상 시킬 수 있습니다.

페이지 절반이 인쇄되고 용지가 배출됩니다.

- 잉크가 부족하거나 잉크 카트리지가 잘못 장착되었을 수 있습니다.

용지가 일치하지 않음

- 용지 크기 및 종류가 제어판의 설정과 일치하는지 확인합니다.

스캔 관련 FAQ

스캐너가 아무 작업도 수행하지 않습니다.

- 스캔할 원본 문서가 제대로 배치되어 있는지 확인합니다.
- 복합기가 절전 모드에서 전환 될 때 작업을 수행하면 작업이 잠시 지연됩니다.
- LG 소프트웨어가 정상적으로 설치가 되었는지 확인합니다.

스캔 시간이 너무 오래 걸립니다.

- 스캔 설정의 해상도를 너무 높게 설정하면 작업 시간이 오래 걸리며, 파일 크기가 커집니다. 좋은 결과를 얻기 위해서는 필요에 따른 해상도를 설정합니다.
- 스캔을 시작하기 전에 인쇄 또는 복사 작업이 진행된 경우 같은 메모리를 공유하기 때문에 스캔 작업이 다소 지연 될 수 있습니다.

문서의 일부분이 스캔되지 않거나 텍스트가 누락되었습니다.

- 스캔할 원본 문서가 제대로 배치되어 있는지 확인합니다.
- 인쇄할 용지 크기가 스캔하는 원본에 비해 충분히 큰지 확인합니다.

팩스 관련 FAQ

팩스 관련 문제해결을 시작하기 전에 다음과 같은 내용을 확인하거나 진행하십시오.

제품의 연결 포트를 확인 하십시오.

- 팩스선을 일반 전화기에 연결하여 통화가 끊기지 않고 정상적으로 되는지 확인합니다.
- 복합기와 전화기 단자가 정상적으로 연결되었는지 확인합니다.
- 팩스선이 연결된 벽면 단자와 정상적으로 연결이 되어있는지, 벽면 단자에 문제가 없는지 확인합니다.

제어판에서 기본값으로 복원하십시오.

- 제어판에서  버튼을 누른 후 [팩스 설정] > [고급 설정] > [기본값 복원]을 누릅니다.

국가/지역 설정이 한국으로 되어 있는지 확인하십시오.

- 제어판에서  버튼을 누른 후 [기본 설정] > [국가/지역]에서 [한국]을 선택합니다.

팩스 속도를 낮추어 보십시오.

- 1 제어판에서  버튼을 누른 후 [팩스 설정] > [고급 설정] > [팩스 속도] 메뉴를 누릅니다.
- 2 팩스 속도 메뉴가 나타나면 9,600bps로 변경하여 팩스를 송/수신 하십시오.

DSL 필터를 사용하십시오.

- DSL 필터는 별도로 구매해야 합니다.

PBX관련 옵션을 체크 하십시오.

- 설정된 환경이 국선(내부 교환기)일 경우에는 PBX관련 옵션을 체크합니다.

다른 유선 전화 라인으로 테스트합니다.

- 다른 유선 전화 라인으로 변경한 후 이상이 없을 경우 유선 통신사에 문제가 있을 수 있으니 해당 통신사에 문의하십시오.

팩스의 송/수신 중 어떤 기능이 안되는지 확인합니다.

- 팩스의 송/수신중 하나의 기능만 문제가 있을 경우에는 상대방의 팩스의 설정을 변경해야 할 수 있습니다.

자동 수신 기능을 수동으로 변경 하십시오.

- 제어판에서  버튼을 누른 후 [팩스 설정] > [자동 수신]에서 [끄기]를 선택합니다.

복합기의 펌웨어가 최신 버전이 맞는지 확인합니다.

- 복합기의 펌웨어가 최신 버전이 아닐 경우 최신 펌웨어를 다운받아 업데이트 하십시오.

정크팩스 목록을 확인합니다.

- 제어판에서  버튼을 누른 후 [팩스 설정] > [기본 설정] > [정크 팩스 차단기] > [정크 팩스 차단]에서 [끄기]를 선택합니다.

팩스 테스트 실패

팩스 테스트를 실패 하였을 경우 보고서에서 오류에 대한 기본적 정보를 검토하십시오.

자세한 내용은 보고서를 검토한 다음 실패한 부분의 대하여 다음과 같이 문제해결을 진행하십시오.

"팩스 하드웨어 테스트"에 실패했습니다.

- 복합기의 전원 버튼을 눌러 전원을 끈 다음 전원 어댑터를 제거합니다. 수 초 후에 전원 어댑터를 연결한 한 다음 복합기의 전원을 켜서 검사를 다시 실행합니다.
- 팩스 전송 또는 수신을 테스트하여, 보내기 받기가 성공적으로 완료되면 기능에 문제가 없는 것입니다.
- 팩스 설치 마법사에서 검사를 실행하는 동안 복합기에서 팩스 수신이나 복사와 같은 다른 작업을 하지 마십시오. 제어판 화면에 복합기 작업 중 메시지가 나타나면, 작업이 끝날 때 까지 기다린 후 다시 검사합니다.
- 복합기와 함께 제공된 팩스선을 사용하지 않고 다른 전화선을 사용 중일 경우 제공된 팩스선으로 연결하여 다시 테스트 하십시오.
- 전화 분배기를 사용하는 경우 팩스 작업에 문제가 생길 수 있습니다.(분배기는 벽면의 전화 잭에 꽂는 2코드 커넥터 입니다.) 분배기를 제거하고 복합기를 전화 잭에 바로 연결해 보십시오.

"활성 전화 잭에 연결된 팩스" 테스트에 실패했습니다.

- 벽면의 전화 잭과 복합기 사이의 연결을 확인하여 전화 코드가 제대로 연결되도록 합니다.
- 복합기와 함께 제공된 팩스선을 사용하지 않고 다른 전화선을 사용 중일 경우 제공된 팩스선으로 연결하여 다시 테스트 하십시오.
- 복합기를 전화 소켓에 올바르게 연결했는지 확인하십시오. 복합기와 함께 제공된 팩스선을 사용하여 벽면의 전화 잭과 복합기의 1-LINE 포트에 연결합니다.

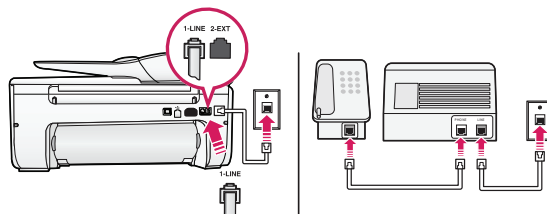
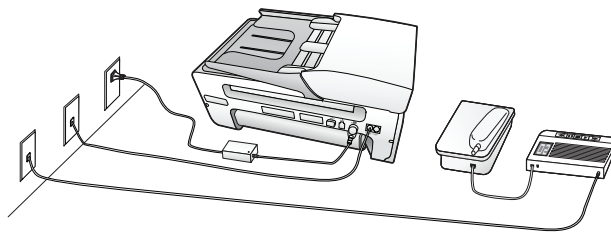

- 복합기에 사용 중인 팩스선에 정상적인 전화를 연결한 후 다이얼 톤을 확인합니다. 다이얼 톤이 들리지 않으면 통신사에 연락하여 회선을 점검하십시오.
- 팩스 전송 또는 수신 테스트를 하여, 보내기 받기가 성공적으로 완료되면 기능에 문제가 없는 것입니다.

"팩스의 올바른 포트에 연결된 전화 코드" 테스트에 실패했습니다.

- 전화 선을 올바른 포트에 연결하십시오.

- 1 복합기와 함께 제공된 팩스선을 사용하여 벽면의 전화 잭과 복합기의 1-LINE 포트에 연결합니다.

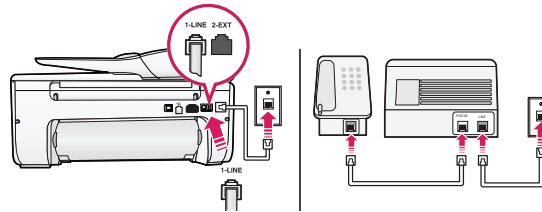
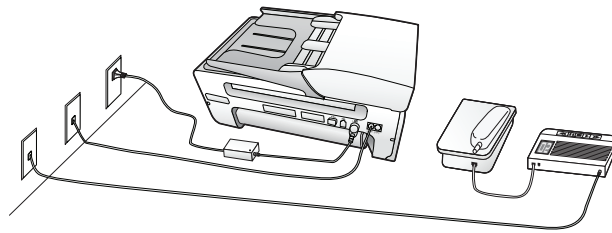

- 2 전화 잭을 1-LINE 포트에 연결한 후 팩스 테스트를 다시 실행합니다.
- 3 복합기에서 팩스를 사용할 수 있는지 확인합니다.
- 4 팩스 전송 또는 수신을 테스트합니다.

! 참고

- 전화 분배기를 사용하는 경우 팩스 작업에 문제가 생길 수 있습니다. (분배기는 벽면의 전화 잭에 꽂는 2코드 커넥터입니다.) 분배기를 제거하고 복합기를 전화 잭에 바로 연결해 보십시오.

"팩스에 올바른 종류의 전화 코드 사용" 테스트에 실패했습니다.

- 복합기와 함께 제공된 팩스선을 사용하지 않고 다른 전화선을 사용 중일 경우 제공된 팩스선으로 연결하여 다시 테스트 하십시오.

"다이얼 톤 감지" 테스트에 실패했습니다.

- 복합기와 동일한 전화 회선을 사용하는 기타 장비로 인해 검사에 실패했을 수 있습니다. 다른 장비가 문제를 일으키는지 알아보려면 전화 회선에서 모든 연결 장비를 분리하고 검사를 다시 실행하십시오. 다이얼 톤 감지 검사가 다른 장비 없이 통과되는 경우 하나 이상의 장비가 문제를 일으키는 것입니다. 한 번에 하나씩 다시 추가하고 어떤 장비가 문제를 일으키는지 확인될 때까지 테스트를 다시 진행하십시오.
- 복합기에 사용 중인 전화 잭에 정상적인 전화와 전화 코드를 연결하고 다이얼 톤을 확인합니다. 다이얼 톤이 들리지 않으면 전화 회사에 연락하여 회선을 점검하십시오.
- 복합기의 전화 잭이 제대로 연결 되었는지 확인합니다. 복합기와 함께 제공된 팩스선을 사용하여 벽면의 전화 잭과 복합기의 1-LINE 포트를 연결하십시오.
- 전화 분배기를 사용하는 경우 팩스 작업에 문제가 생길 수 있습니다. (분배기는 벽면의 전화 잭에 꽂는 2 코드 커넥터입니다.) 분배기를 제거하고 복합기를 전화 잭에 바로 연결해 보십시오.
- 일부 PBX 시스템에서처럼 전화 시스템이 표준 다이얼 톤을 사용하지 않는 경우, 이것이 검사 실패의 원인일 수 있습니다. 이 경우 검사가 실패할 수 있으나 팩스 기능은 정상적으로 동작할 수 있습니다. 테스트로 팩스를 보내거나 받아보십시오.
- 국가/지역 설정이 해당 국가/지역에 맞게 설정되었는지 확인하십시오. 국가/지역 설정이 설정되지 않았거나 잘못 설정되어 있으면 테스트가 실패하고 팩스를 보내고 받는 데 문제가 생길 수 있습니다.
- 복합기가 디지털 전화 회선에 연결된 경우 팩스가 정상적으로 동작하지 않습니다. 전화를 연결하여 정상적으로 다이얼 톤이 들리지 않는 경우 디지털 전화 회선일 수 있습니다. 아날로그 전화 회선에 연결하여 팩스를 보내거나 받아보십시오.
- 복합기와 함께 제공된 팩스선을 사용하지 않고 다른 전화선을 사용 중일 경우 제공된 팩스선으로 연결하여 다시 테스트 하십시오.
- 발견된 모든 문제를 해결한 후 팩스 테스트를 다시 실행하여 검사가 통과되고 복합기에서 팩스 작업을 할 수 있는지 확인하십시오. 다이얼 톤 감지 검사에 계속 실패하면 전화 회사에 연락하여 전화 회선을 점검하십시오.

"팩스 회선 상태" 테스트에 실패했습니다.

- 복합기가 디지털 전화 회선에 연결된 경우 팩스가 정상적으로 동작하지 않습니다. 전화기를 연결하여 정상적으로 다이얼 톤이 들리지 않는 경우 디지털 전화 회선일 수 있습니다. 아날로그 전화 회선에 연결하여 팩스를 보내거나 받아보십시오.
- 벽면의 전화 잭과 복합기사이의 연결을 확인하여 전화 코드가 단단히 연결되도록 합니다.
- 복합기를 전화 소켓에 올바르게 연결했는지 확인하십시오. 복합기와 함께 제공된 팩스선을 사용하여 벽면의 전화 잭과 복합기의 1-LINE 포트에 연결합니다.

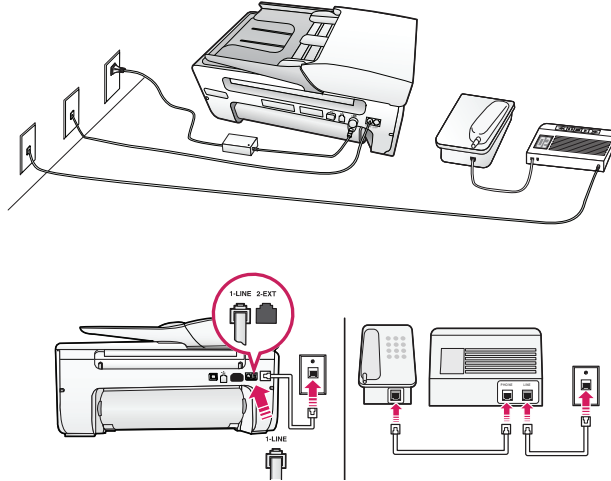

- 복합기와 동일한 전화 회선을 사용하는 기타 장비로 인해 검사에 실패했을 수 있습니다. 다른 장비가 문제를 일으키는지 알아보려면 전화 회선에서 모든 연결 장비를 분리하고 검사를 다시 실행하십시오.
- 전화 분배기를 사용하는 경우 팩스 작업에 문제가 생길 수 있습니다. (분배기는 벽면의 전화 잭에 꽂는 2 코드 커넥터입니다). 분배기를 제거하고 복합기를 전화 잭에 바로 연결해 보십시오.
- 복합기와 함께 제공된 전화 코드를 사용하는지 확인합니다. 제공된 전화코드를 사용하여 벽면의 전화 잭을 복합기에 연결하지 않을 경우 팩스를 보내거나 받지 못할 수 있습니다. 복합기와 함께 제공된 팩스선을 사용하지 않고 다른 전화선을 사용 중일 경우 제공된 팩스선으로 연결하여 다시 테스트 하십시오. 복합기와 함께 제공된 전화 코드를 연결한 후 팩스 테스트를 다시 실행합니다.
- 발견된 모든 문제를 해결한 후 팩스 테스트를 다시 실행하여 검사가 통과되고 복합기에서 팩스 작업을 할 수 있는지 확인하십시오. 팩스 회선 조건 검사가 계속 실패하고 팩스 작업에 문제가 있으면 전화 회사에 연락하여 전화 회선을 점검하십시오.

제어판 화면에 전화 오프 훅이 항상 표시됨

- 잘못된 종류의 전화 코드를 사용하고 있습니다. 복합기와 함께 제공된 팩스선을 사용하여 복합기를 전화 회선에 연결했는지 확인하십시오. 복합기와 함께 제공된 전화 코드의 길이가 충분하지 않으면 결합기를 사용하여 길이를 연장할 수 있으며, 전화 부속품을 취급하는 전파사에서 커플러를 구입할 수 있습니다. 커플러를 사용하기 위해서는 전화선이 추가로 필요하며, 가정이나 사무실에서 일반적으로 사용되는 표준 전화선을 사용할 수 있습니다.
- 복합기와 동일한 전화 회선을 사용하는 다른 장비에서 사용 중일 수 있습니다. 구내 전화(같은 전화 회선을 사용하지만 복합기에 연결되어 있지 않은 전화) 또는 기타 장비가 사용 중이거나 수화기가 내려져 있지 않은지 확인하십시오. 예를 들어 내선 전화의 수화기가 내려져 있거나 PC 전화 접속 모뎀을 사용해서 전자 메일을 보내거나 인터넷에 액세스하는 경우 복합기에서 팩스 기능을 사용할 수 없습니다.

복합기의 팩스 전송 및 수신에 문제가 있는 경우

- 복합기의 전원이 켜져 있는지 확인합니다. 복합기의 전원과 제어판 화면을 확인합니다. 제어판 화면에 아무 것도 표시되지 않고 전원 버튼 표시등이 꺼져 있으면 복합기가 꺼진 상태입니다. 전원 코드가 복합기에 확실히 연결되어 있고 전원 콘센트에 꽂혀 있는지 확인합니다. 전원 버튼을 눌러 복합기를 켭니다. 복합기를 켜 후에는 팩스를 보내거나 받기 전에 5 분간 기다리는 것이 좋습니다. 전원이 켜진 후에 사용 준비가 될 때까지는 복합기가 팩스를 보내거나 받을 수 없습니다.

- PC 로 팩스 받기가 활성화되어 있다면, 팩스 메모리(복합기메모리로 제한)가 꽉 찼을 경우 팩스를 주고 받을 수 없습니다.
- 복합기와 전화 잭이 제대로 연결 되었는지 확인합니다. 복합기와 함께 제공된 팩스선을 사용하여 벽면의 전화 잭과 복합기의 1-LINE 포트를 연결하십시오.

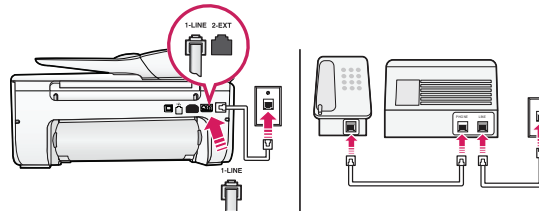
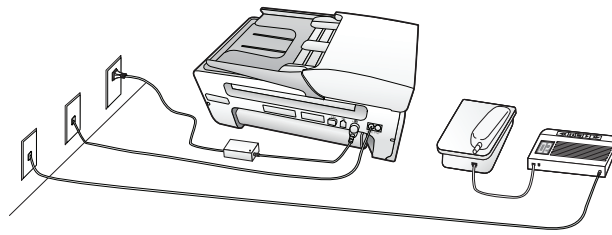

- 복합기와 함께 제공된 팩스선의 길이가 충분하지 않으면 커플러를 사용하여 길이를 연장할 수 있으며, 전화 부속품을 취급하는 전파사에서 커플러를 구입할 수 있습니다. 커플러를 사용하기 위해서는 전화선이 추가로 필요하며, 가정이나 사무실에서 일반적으로 사용되는 표준 전화선을 사용할 수 있습니다.
- 복합기에 사용 중인 전화 잭에 정상적인 전화와 전화 코드를 연결하고 다이얼 톤을 확인합니다. 다이얼 톤이 들리지 않으면 전화 회사에서 서비스를 요청하십시오.
- 복합기와 동일한 전화 회선을 사용하는 다른 장비에서 사용 중일 수 있습니다. 예를 들어 내선 전화의 수화기가 내려져 있거나 PC 전화 접속 모뎀을 사용해서 전자 메일을 보내거나 인터넷에 액세스하는 경우 복합기에서 팩스 기능을 사용할 수 없습니다.
- 다른 과정에서 오류가 발생했는지 확인합니다. 제어판 화면이나 PC에 문제와 이 해결 방법에 대한 정보를 제공하는 오류 메시지가 나타나는지 확인합니다. 오류가 있을 경우 해당 오류를 해결해야 복합기에서 팩스를 보내거나 받을 수 있습니다.
- 전화 회선 연결에 소음이 많을 수 있습니다. 음질이 좋지 못한(소음) 전화 회선을 사용하면 팩스 문제가 발생할 수 있습니다. 전화를 벽면의 전화 잭에 연결하고 잡음이나 소음이 들리는지 확인하여 전화 회선 음질을 확인합니다. 소음이 들리면 제어판에서  버튼을 누른 후 [팩스 설정] > [고급 설정] 메뉴를 눌러 [오류 수정 모드]를 끄기를 선택하십시오. 오류 수정 모드(ECM) 기능이 꺼지면 팩스를 다시 보내봅니다. 문제가 지속되면 전화 회사에 문의하십시오.
- 디지털 가입자 회선(DSL) 서비스를 사용하는 경우 DSL 필터가 제대로 연결되어 있어야 팩스를 전송할 수 있습니다.
- 복합기가 디지털 전화 회선에 연결된 경우 팩스가 정상적으로 동작하지 않습니다. 전화기를 연결하여 정상적으로 다이얼 톤이 들리지 않는 경우 디지털 전화 회선일 수 있습니다. 아날로그 전화 회선에 연결하여 팩스를 보내거나 받아보십시오.
- PBX(사설 교환기) 또는 ISDN(종합 정보 통신망) 컨버터/터미널 어댑터를 사용하는 경우, 필요에 따라 복합기를 올바른 포트에 연결했고 터미널 어댑터를 해당 국가/지역에 적합한 올바른 스위치 유형으로 설정했는지 확인하십시오.
- 복합기가 DSL 서비스와 같은 전화 회선을 공유하는 경우 DSL 모뎀이 올바르게 접지되어 있지 않을 수 있습니다. DSL 모뎀이 올바르게 접지되지 않으면 전화 회선에 잡음이 생길 수 있습니다. 음질이 떨어지는(소음) 전화선을 사용하면 팩스 전송 문제가 발생할 수 있습니다. 전화를 벽면의 전화 잭에 연결하고 잡음이나 소음이 있는지 확인하여 전화 회선의 음질을 확인할 수 있습니다. 소음이 들리면 DSL 모뎀을 끄고 최소 15 분 동안 전원을 완전히 차단하십시오. DSL 모뎀을 다시 켜고 다이얼 톤을 다시 들어보십시오. 여전히 전화 회선에서 잡음이 들리면 전화 회사에 연락하십시오. DSL 모뎀에 대한 정보는 DSL 모뎀 공급 업체를 통해 얻을 수 있습니다.
- 전화 분배기를 사용하는 경우 팩스 작업에 문제가 생길 수 있습니다. (분배기는 벽면의 전화 잭에 꽂는 2 코드 커넥터입니다). 분배기를 제거하고 복합기를 전화 잭에 바로 연결해 보십시오.

복합기에서 팩스를 수동으로 보내는 데 문제가 있는 경우

- 팩스 전화를 시작하는데 사용하는 전화기가 복합기에 직접 연결되어 있어야 합니다. 팩스를 수동으로 보내려면 전화기가 복합기의 2-EXT 포트에 직접 연결되어 있어야 합니다.

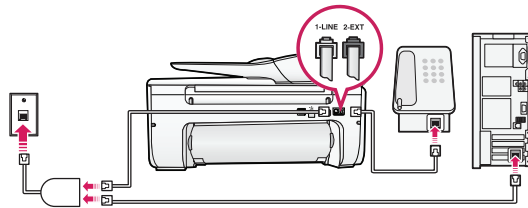
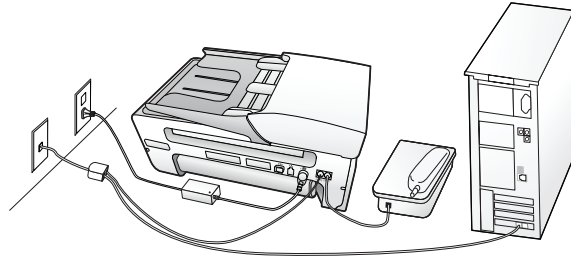

- 복합기에 직접 연결된 전화에서 팩스를 수동으로 보내는 경우 전화기의 키패드를 사용하여 팩스를 보내야 합니다. 제어판에 있는 키패드는 사용할 수 없습니다.

복합기에서 팩스를 보낼 수 있지만 받을 수는 없는 경우

- 다른 벨소리 서비스를 사용하지 않는 경우 복합기의 다른 벨소리 기능이 모든 벨소리로 설정되어 있는지 확인합니다.
- 자동 수신이 끄기로 설정되어 있는 경우 팩스를 수동으로 수신해야 하며, 팩스가 자동으로 수신되지 않습니다.

! 참고

- 제어판에서 버튼을 누른 후 [팩스 설정] > [자동 수신]에서 [자동 수신]을 설정 할 수 있습니다.

- 팩스 번호와 음성 메일 서비스를 제공하는 번호가 같은 경우 팩스를 직접 수동으로 수신해야 합니다.
- PC에 설치된 모뎀이 복합기와 동일한 전화 회선을 사용하는 경우 PC에 설치된 팩스 소프트웨어가 팩스를 자동 수신하도록 설정되어 있을 수 있습니다. PC의 팩스 소프트웨어가 팩스를 자동으로 수신할 경우 복합기에는 팩스가 수신되지 않습니다.
- 자동 응답기가 복합기에 사용하는 전화 회선을 같이 사용하는 경우 다음 중 한 가지 문제가 발생할 수 있습니다.
 - 1 자동 응답기와 복합기가 올바르게 설치되지 않았을 수 있습니다.
 - 2 발신 메시지가 너무 길거나 발신음이 너무 커서 복합기에서 팩스 신호를 감지하지 못해 연결을 끊어졌습니다.
 - 3 자동 응답기에서 발신 메시지를 보낸 후 복합기가 팩스 벨소리를 감지할 수 있는 시간이 충분하지 않을 수 있습니다.

다음과 같은 방법으로 이러한 문제를 해결하십시오.

- 1 [자동 응답기와 선을 공유해서 연결]을 참고하여 자동 응답기를 복합기에 직접 연결해 보십시오.
- 2 자동으로 팩스를 수신하도록 복합기를 설정했는지 확인합니다.

! 참고

- 제어판에서  버튼을 누른 후 [팩스 설정] > [자동 수신]에서 [자동 수신]을 설정 할 수 있습니다.

- 3 응답 전 벨 횟수 설정을 자동 응답기의 벨 횟수보다 많게 설정했는지 확인하십시오.
 - 4 자동 응답기를 제거한 후 팩스가 정상적으로 동작하면 자동 응답기로 인해 문제가 발생하는 것입니다.
 - 5 자동 응답기를 다시 연결하고 발신 메시지를 녹음합니다. 약 10 초간 지속하여 메시지를 녹음하십시오. 메시지를 녹음할 때에는 천천히 작은 목소리로 말합니다. 음성 메시지 끝에는 5 초 이상 공백을 남깁니다. 이 공백을 녹음할 때에는 배경 잡음이 없어야 합니다. 다시 팩스를 받아 봅니다.
- 복합기가 자동 응답기, PC의 다이얼업 모뎀 또는 다중 포트 전화기와 같은 전화 장치와 동일한 전화 회선을 사용하는 경우 팩스 신호가 작아질 수 있습니다. 분배기를 사용하거나 추가 케이블을 연결하여 전화의 길이를 연장한 경우에도 신호가 작아질 수 있습니다. 팩스 신호가 작아지면 팩스를 수신하는 동안 문제가 발생할 수 있습니다. 다른 장비가 문제를 일으키는지 알아보려면 복합기를 제외한 모든 장비를 전화 회선에서 분리한 다음 팩스 받기를 시도해 보십시오. 다른 장비없이 팩스를 성공적으로 수신할 수 있는 경우 하나 이상의 장비가 문제를 일으키는 것입니다. 한 번에 하나씩 다시 추가하고 어떤 장비가 문제를 일으키는지 확인될 때까지 매번 팩스를 수신해 보십시오.

복합기에서 팩스를 받을 수 있지만 보낼 수는 없는 경우

- 복합기의 다이얼을 누르는 속도가 너무 빠를 수 있으므로 번호와 번호를 누르는 사이에 시간을 두고 누르십시오. 외부 회선을 사용하기 위해 액세스 번호를 넣어야 할 경우 액세스 번호 뒤에 일정 시간을 두고 다이얼을 입력하십시오.
- 팩스를 보낼 때 입력한 번호가 잘못 되었거나 수신 팩스 장치에 문제가 있을 수 있습니다. 문제를 확인 하려면 전화기를 사용해 수신 팩스 장치로 전화를 걸어 팩스 장치의 신호음을 확인하십시오. 팩스 신호음이 들리지 않을 경우 수신 팩스 장치가 꺼져 있거나 연결되어 있지 않을 수 있습니다. 수신 팩스 장치가 음성 메일 서비스를 사용하는 경우 회선 간섭으로 인해 문제가 발생했을 수도 있습니다. 이러한 문제가 발생하는 경우 수신 팩스 장치 관리에게 문의하여 확인을 요청하십시오.

팩스 톤이 자동 응답기에 녹음됩니다.

- 팩스 전화와 동일한 전화 회선으로 자동 응답기를 사용하는 경우 [자동 응답기와 선을 공유해서 연결] 내용을 참고하여 자동 응답기를 복합기에 직접 연결해 보십시오. 설명된 내용과 같이 응답기를 연결하지 않은 경우 팩스 신호가 자동 응답기에 녹음될 수 있습니다.
- 복합기가 팩스 자동 수신으로 설정되어 있고 응답 전 벨 횟수 설정이 올바른지 확인합니다. 이렇게 하려면 복합기의 응답 전 벨 횟수가 자동 응답기의 응답 전 벨 횟수보다 많아야 합니다. 자동 응답기와 복합기의 응답 전 벨 횟수가 같은 횟수로 설정되어 있으면 두 장치가 모두 전화에 응답하므로 자동 응답기에 팩스 신호가 녹음됩니다.
- 이렇게 설정하면 자동 응답기가 음성 전화인 경우 전화에 먼저 응답하여 수신 메시지를 녹음하고, 복합기는 회선을 모니터한 후 팩스 신호를 감지하여 팩스를 수신합니다.

복합기와 함께 제공된 전화 코드 길이가 충분하지 않은 경우

- 복합기와 함께 제공된 팩스선의 길이가 충분하지 않으면 커플러를 사용하여 길이를 연장할 수 있으며, 전화 부속품을 취급하는 전파사에서 커플러를 구입할 수 있습니다. 커플러를 사용하기 위해서는 전화선이 추가로 필요하며, 가정이나 사무실에서 일반적으로 사용되는 표준 전화선을 사용할 수 있습니다.

전화 코드를 확장하려면?

- 1 복합기와 함께 제공된 전화 코드를 사용하여 한 끝은 커플러에 연결하고 다른 한 끝은 복합기 뒷면의 1-LINE 포트에 연결합니다.
- 2 다른 전화 코드를 커플러의 포트와 벽면의 전화 잭에 연결합니다.

PC로 팩스를 받을 수 없는 경우

- 팩스를 수신하도록 설정된 PC가 꺼져 있는 지 확인합니다. 수신이 설정된 PC의 전원이 항상 켜져 있어야 팩스를 받을 수 있습니다.
- 서로 다른 PC에 팩스 수신 설정이 연결되어 있는 경우 두 대의 PC가 항상 켜져 있어야 합니다.
- PC와 팩스 받기 설정이 꺼져 있을 수 있습니다.

팩스 수신은 되지만 송신이 되지 않을 경우

- 팩스의 특성상 수신측의 팩스 송수신 속도가 현저히 낮은 경우(2400bps) 정상적인 팩스 송신이 안 될 수 있습니다. 이러한 경우 팩스 수신측에 팩스 송/수신 속도를 9,600bps 이상으로 변경해 줄 것을 요청하시기 바랍니다.

! 참고

- 제어판에서  버튼을 누른 후 [팩스 설정] > [고급 설정] > [팩스 속도]에서 [팩스 속도]를 설정 할 수 있습니다.
- 전화 케이블이 감겨 있거나 필요 이상으로 길 경우 전화선에 혼선이나 에코가 발생할 수 있고 전화 케이블이 가전제품 (전기모터, 선풍기, 주방 기기, 텔레비전) 혹은 동축케이블 가까이 있으면 전기 차폐가 이루어지지 않아 전화선에 영향이 미쳐 팩스 송/수신에 문제가 발생할 수 있습니다.

부록

제품 사양

제품 규격 사양

인쇄 방식	흑백 복합기
최대 용지 크기	최대 216 X 356 mm
기본 사양	24 비트 스캔 2" 모노 LCD 복사 (양면 복사 지원) 흑백 및 컬러 팩스 (33.6k 모뎀) 이더넷 네트워크 인쇄 및 복사 (레터 및 A4) 35 페이지 ADF

복합기 사양

인쇄 속도	빠른 인쇄 흑백: 최대 34 ppm
인쇄 모드	최상: 600 x 1200 dpi (브로셔 및 전단지 무광택) 최상: 600 x 600 dpi 일반: 600 x 600 dpi 초안: 300 x 300 dpi
카드 리더기	지원 하지 않음

스캐너 사양

스캐너 방식	평판형 컬러 CIS (LED)
스캔 모드	컬러 : 24 bits 흑백 : 8 bits (그레이 스케일 : 256단계 무채색)
스캔 가능 크기	스캐너 유리 : 216 x 297 mm 자동 문서 공급기(ADF) : 216 X 356 mm
스캔 해상도	스캐너 유리 : 1200 x 1200 ppi 자동 문서 공급기(ADF) : 300 x 300 ppi

팩스 사양

팩스 방식	흑백 및 컬러
팩스 용지 크기	Letter(216 x 279 mm) A4(210 x 297 mm)
모뎀 속도	최대 33.6 Kbps
팩스 해상도	흑백 » 정밀 : 206 x 196 ppi » 표준 : 206 x 98 ppi 컬러 » 정밀 : 206 x 200 dpi » 표준 : 206 x 200 dpi

복사 사양

복사 모드	흑백 복사
복사 매수	최대 1 에서 99매

미디어 사양

용지함 용량	입력 용지함	출력 용지함
	일반용지: 최대 250매 봉투: 최대 30매 카드: 최대 80매	일반용지: 최대 75매 봉투: 최대 75매 카드: 최대 75매
추가 정보	기본 무게: 60 – 200g/m ²	
ADF	35 페이지	

※ dpi : dots per inch

※ ppi : pixels per inch

용지 사양

용지 크기 (폭 X 길이)

용지 종류	용지 크기	용지 종류	용지 크기
표준 용지 크기	U.S. 레터(216 x 279mm)	봉투	C6 봉투(114 x 162mm)
	216 x 330mm		카드
	U.S. 리갈(216 x 356mm)	색인 카드(102 x 152 mm)	
	A4(210 x 297mm)	색인 카드(127 x 203 mm)	
	U.S. Executive(184 x 267mm)	A6 카드(105 x 148.5 mm)	
	U.S. Statement(140 x 216mm)	A4 색인 카드(210 x 297 mm)	
봉투	U.S. #10 Envelope (105 x 241mm)		
	Monarch 봉투(98 x 191mm)		
	카드 봉투(111 x 152mm)		
	A2 봉투(111 x 146mm)		
	DL 봉투(110 x 220mm)		
	C5 봉투(162 x 229mm)		



이 기기는 가정용(B급) 전자파적합기기로서 주로 가정에서 사용하는 것을 목적으로 하며, 모든 지역에서 사용할 수 있습니다.

사용 설명서(CD)를 읽고 난 후 사용하는 사람이 언제나 볼 수 있는 장소에 필히 보관하세요.
제품에 붙어있는 라벨에는 서비스 받을 때 필요한 정보가 들어 있으니 참고하세요.

모델 _____

시리얼 번호 _____