



PRIRUČNIK ZA INSTALACIJU KLIMA UREĐAJ

SRPSKI

Pročitajte detaljno ovaj priručnik za instalaciju pre instaliranja uređaja. Instalacija mora biti izvršena u skladu sa nacionalnim standardima za ožičenje i to samo od strane ovlašćenih lica. Pažljivo pročitajte ovaj priručnik za instalaciju i sačuvajte ga za buduću referencu.

AC Smart 5

PACS5A000

Prevod originalne instrukcije

www.lg.com

Autorsko pravo © 2018 - 2025 LG Electronics Inc. Sva prava zadržana.

UPUTSTVA ZA BEZBEDNOST

Naredne bezbednosne smernice imaju za cilj da spreče nepredviđene rizike ili štetu od nebezbednog ili nepravilnog korišćenja proizvoda.

Ove smernice se dele na „UPOZORENJE“ i „OPREZ“ kao što je opisano ispod.

 Ovaj simbol stoji uz pojmove i operacije koji mogu da predstavljaju rizik. Pažljivo pročitajte deo sa ovim simbolom i pratite uputstva kako biste izbegli rizik.

UPOZORENJE

Ovo znači da nepoštovanje uputstava može da dovede do ozbiljne povrede ili smrti.

OPREZ

Ovo znači da nepoštovanje uputstava može da dovede do manje povrede ili oštećenja proizvoda.

UPOZORENJE

Instalacija

- Za ponovnu instalaciju proizvoda, kontaktirajte prodavca od koga ste kupili uređaj ili servisni centar za usluge ponovne instalacije.
 - Instaliranje uređaja od strane neovlašćenog lica može da dovede do požara, strujnog udara, eksplozije, povrede ili kvara uređaja.
- Ne upredajte i ne oštećujte kabl za napajanje.
 - To može da izazove požar ili strujni udar.
- Za elektro radove, kontaktirajte prodavca od koga ste kupili uređaj ili servisni centar.
 - Rastavljanje ili opravka koju obavi neovlašćeno lice, može da dovede do požara ili strujnog udara.

- Instalirajte uređaj na mestu zaštićenom od kiše.
 - Ako voda dospe u uređaj, može doći do kvara.
- Ne instalirajte uređaj na mestu sa puno vlage.
 - Ako se uređaj nakvasi, može doći do kvara.
- Za instalaciju uređaja, kontaktirajte prodavca od koga ste kupili uređaj ili servisni centar.
 - Instaliranje uređaja od strane neovlašćenog lica može da dovede do požara, strujnog udara, eksplozije, povrede ili kvara uređaja.
- Za elektro radove, neka električar odradi poslove u skladu sa priručnikom za instalaciju i naznačenim dijagramom kola.
 - Korišćenje neodgovarajućeg kabla, obavljanje elektro radova od strane neprofesionalnih lica može da dovede do požara ili strujnog udara.
- Ne postavljajte uređaj u blizini izvora plamena.
 - Može se desiti da uređaj bude zahvaćen plamenom.
- Ako se uređaj instalira u bolnici ili komunikacijskoj baznoj stanici, obezbedite dovoljno zaštitne opreme protiv elektro buke.
 - Uređaj može nepravilno raditi ili izazvati da drugi uređaji nepravilno rade.
- Uređaj čvrsto postavite.
 - Ako se uređaj ne pričvrsti tokom instaliranja, može pasti ili nepravilno raditi.
- Pročitajte pažljivo priručnik da biste pravilno instalirali uređaj.
 - U suprotnom, kvar može da dovede do požara ili strujnog udara.
- Kada vršite ožičavanje proizvoda, nemojte koristiti kabl koji nije standardni, niti preterano razvlačiti kabl.
 - To može da izazove požar ili strujni udar.
- Čvrsto postavite kabl za napajanje i za komunikaciju.
 - Ako se ne postavi čvrsto, to može dovesti do požara ili strujnog udara.

- Ne povezujte kabl za napajanje u priključak za komunikaciju.
 - To može dovesti do požara ili strujnog udara ili kvara uređaja.
- Ne instalirajte uređaj na mestu u blizini zapaljivih gasova.
 - To može da dovede do požara, strujnog udara, eksplozije, povrede ili kvara uređaja.

Rad

- Ne stavljajte teške predmete na kabl za napajanje.
 - To može da izazove požar ili strujni udar.
- Ne menjajte niti nastavljajte proizvoljno kabl za napajanje.
 - To može da izazove požar ili strujni udar.
- Koristite kabl predviđen za ovaj uređaj.
 - Korišćenje neodobrenog nestandardnog kabla može dovesti do požara ili strujnog udara.
- Ne koristite uređaje za grejanje u blizini kabla za napajanje.
 - To može da izazove požar ili strujni udar.
- Vodite računa da voda nikada ne dospe u uređaj.
 - To može dovesti do strujnog udara ili do kvara uređaja.
- Ne stavljajte posude sa tečnošću na uređaj.
 - Uređaj se može pokvariti.
- Ne dodirujte uređaj mokrim rukama.
 - To može da izazove požar ili strujni udar.
- Koristite standardne komponente.
 - Korišćenje neodobrenih proizvoda može da dovede do požara, strujnog udara, eksplozije, povrede ili kvara uređaja.
- Ako se uređaj potopi u vodu, trebalo bi da kontaktirate servisni centar.
 - To može da izazove požar ili strujni udar.
- Ne izlažite uređaj elektro šokovima.
 - Uređaj se može pokvariti.

- Ne čuvajte niti koristite zapaljivi gas ili zapaljive supstance u blizini proizvoda.
 - To može dovesti do požara ili kvara uređaja.
- Ne rastavljajte, ne popravljajte niti reparirajte uređaj proizvoljno.
 - To može da izazove požar ili strujni udar.
- Deca i starije osobe trebalo bi da koriste uređaj pod nadzorom.
 - Nepažnja može da dovede do nezgode ili kvara uređaja.
- Lica koja vrše nadzor trebalo bi da spreče decu da se približavaju uređaju.
 - Uređaj može da se ošteti ili da padne i time povredi decu.
- Imajte na umu opseg radne temperature naveden u priručniku. Ako nema navedenog opsega radne temperature u ovom priručniku, koristite uređaj na temperaturama između 0 i 40 °C (32 i 104 °F).
 - Ako se uređaj koristi na drugim temperaturama, on može ozbiljno da se ošteti.
- Ne pritiskajte prekidač niti tastere oštrim predmetima.
 - To može da dovede do strujnog udara ili se uređaj može pokvariti.
- Ne vršite ožičenje uređaja dok je on uključen.
 - To može da izazove požar ili strujni udar.
- Ako uređaj ispušta zvuke koji su drugačiji ili miriše drugačije, prestanite da ga koristite.
 - To može da izazove požar ili strujni udar.
- Ne stavljajte teške predmete na uređaj.
 - Uređaj se može pokvariti.
- Ne prskajte vodom uređaj, niti ga čistite krpom koja je natopljena vodom.
 - To može da izazove požar ili strujni udar.

- Ne koristite uređaj za čuvanje životinja ili biljaka, preciznih instrumenata, umetničkih dela niti u bilo koje druge posebne svrhe.
 - To može dovesti do oštećenja imovine.
- Uklonite materijal za pakovanje na bezbedan način.
 - Materijal za pakovanje može da dovede do povrede lica.

OPREZ

Instalacija

- Čvrsto postavite uređaj na mestu koje može da podnese težinu uređaja.
 - Uređaj može da padne i bude uništen.
- Ne koristite uređaj na mestima gde postoji mogućnost pojave ulja, pare ili sumpornih gasova.
 - To može da utiče na performanse uređaja ili da ga ošteti.
- Proverite naznačeni kapacitet napajanja.
 - To može dovesti do požara ili kvara uređaja.
- Vodite računa da ne ispustite ili oštetite uređaj kada ga pomerate.
 - Uređaj može da se pokvari ili ljudi mogu da pretrpe povrede.
- Vodite računa da je kabl čvrsto povezan da bi se sprečilo da rosa, voda ili insekti dospeju u unutrašnjost uređaja.
 - Ako strana tela dospeju u uređaj, mogu izazvati strujni udar ili uređaj može da se pokvari.
- Ovaj uređaj nije namenjen za korišćenje za osobe (uključujući decu) sa umanjenim fizičkim, čulnim ili mentalnim sposobnostima ili za osobe sa nedostatkom iskustva i znanja, osim ako nisu pod nadzorom ili imaju pomoć pri korišćenju uređaja od strane osobe odgovorne za njihovu bezbednost. Decu treba nadgledati da bi se obezbedilo da se ne igraju uređajem.

- Instalacija mora biti izvršena u skladu sa nacionalnim standardima za ožičavanje i to samo od strane ovlašćenih lica. Ova oprema će biti snabdvena provodnikom snabdevaња u skladu sa nacionalnim propisom.
- Aparat se koristi samo sa jedinicom za napajanje koja se dostavlja uz aparat.
- Uređaj se mora napajati samo na ekstra niskom sigurnosnom naponu prema oznaci na uređaju.
- Nemojte da postavite jedinicu u potencijalno eksplozivnim atmosferama.

Rad

- Čistite uređaj mekom krpom, ali ne pomoću deterdženata na bazi rastvarača.
 - Korišćenje deterdženata na bazi rastvarača može da izazove požar ili deformiše uređaj.
- Ne dodirujte ploču pomoću špicastih ili oštih predmeta.
 - To može dovesti do strujnog udara ili se uređaj može pokvariti.
- Ne dozvolite da uređaj dospe u kontakt sa metalima.
 - Uređaj se može pokvariti.
- Nemojte koristiti uređaj kada vršite sterilizaciju ili dezinfekciju.
 - Uređaj može da ne radi normalno.
- Ne dodirujte unutrašnjost uređaja.
 - Uređaj se može pokvariti.
- Proverite stanje uređaja nakon što ga koristite tokom dužeg vremenskog perioda.
 - Ako se uređaj koristi tokom dužeg vremenskog perioda, njegovo stanje može da se pogorša, što može da izazove povrede korisnika.

- Ne ostavljajte uređaj u blizini leja sa cvećem, boca sa vodom, niti drugih vrsta tečnosti.
 - To može da izazove požar ili strujni udar.
- Ako se slomi tečni kristal u uređaju, ne dozvolite da dođe u dodir sa kožom lica ili ruku.
 - To može dovesti do ozleda ili oštećenja imovine.
- Ovaj uređaj mogu da koriste deca starosti 8 godina i više kao i lica sa umanjenim fizičkim, čulnim i mentalnim sposobnostima ili nedostatkom iskustva i znanja ukoliko su pod nadzorom ili upućena u korišćenje uređaja na bezbedan način i razumeju uključene opasnosti. Deca ne smeju da se igraju sa uređajem. Čišćenje i održavanje ne mogu obavljati deca bez nadzora.
- Aparat treba isključiti iz izvora napajanja tokom servisiranja i prilikom zamene delova.

Uređaj klase A

NAPOMENA

Ova oprema je testirana i utvrđeno je da se uklapa u ograničenja za digitalne uređaje Klase A, u skladu sa odeljkom 15 FCC Propisa.

Ta ograničenja su predviđena radi obezbeđenja prihvatljive zaštite od štetnih smetnji koje nastaju kada se opremom rukuje u komercijalnom okruženju.

Ova oprema stvara, koristi i može da emituje energiju radio frekvencije i, ukoliko se ne instalira i ne koristi u skladu sa priručnikom sa uputstvima, može da dovede do smetnji štetnih po radio komunikaciju.

Rukovanje ovom opremom u naseljenim područjima verovatno može da izazove štetne smetnje, a u tom slučaju će se od korisnika zahtevati da ukloni smetnje o svom trošku.

! OPREZ

Vršenje prepravki koje nije izričito odobrio proizvođač odgovoran za usklađivanje, mogu da ponište ovlašćenje korisnika da rukuje opremom.



Odlaganje starog aparata

1. Ovaj simbol precrтана kanta за смеће показује да електрични и електронски отпад (WEEE) треба да се одлаже одвојено од обичног комуналног отпада.
2. Стари електрични апарати могу да садрже отровне супстанце, тако да ће правилно одлагање Вашег старог апарата помоћи спречавању појаве негативних последица по животну средину и здравље ljudi. Ваш стари апарат може да садржи делове за виšekратну употребу који се могу користити за замену других производа и друге вредне материјале који се могу рециклирати ради очувања ограничених ресурса.
3. Ваш апарат можете да однесете у радњу где сте га купили или да контактирате локалну владину канцеларију за отпад како бисте добили информацију о најближој ауторизованој WEEE станици за одлагање овог отпада. За најновије информације за Вашу земљу, молимо Вас да погледате веб страницу www.lg.com/global/recycling



Одлагање потрошених батерија/акумулатора

1. Уз овај симбол могу се налазити и хемијски симболи живе (Hg), кадмијума (Cd) или олова (Pb) уколико батерија садржи више од 0,0005% живе, 0,002% кадмијума или 0,004% олова.
2. Батерије/акумулатори морају се одлагати засебно од градског отпада, на посебним местима за прикупљање отпада која је одредила државна или локална управа.
3. Правилно одлагање старих батерија/акумулатора спречиће потенцијалне штетне последице по околину и здравствено стање ljudi и животиња.
4. Више информација о одлагању старих батерија/акумулатора можете добити од градске власти, јавне комуналне службе или у продавници у којој сте купили уређај.
(<http://www.lg.com/global/sustainability/environment/take-back-recycling/global-network-europe>)

PRIPREMA

U njemu se opisuju sve što treba da znate pre korišćenja proizvoda, kao što su komponente, instaliranje i metode podešavanja uređaja AC Smart 5.

AC Smart 5 Pregled

AC Smart 5 je centralni kontroler koji se instalira u upravljačke prostorije objekata ili administrativne prostorije škola i kojim se može pratiti ili kontrolisati rad klimatizacionih i ventilacionih uređaja, DI/DO sistema, DO KIT modula, grejnih kotlova, klimatizacionih komora (AHU) i U/I modula, instaliranjem u svakoj prostoriji objekta pojedinačno ili integrisanjem preko ekrana osetljivog na dodir.

AC Smart 5 je pojedinačni uređaj i može se povezati sa najviše 128 uređaja (klimatizacionih, ventilacionih, DI/DO, DOKIT, grejnih kotlova, AHU uređaja). Alternativno se može povezati sa najviše 64 uređaja (klimatizacionih, ventilacionih, DI/DO, DOKIT, grejnih kotlova, AHU uređaja) i 9 U/I modula.

Komponente

Sledeće komponente su uključene u pakovanje. Otvorite kutiju i proverite da li su priložene sve komponente.



AC Smart 5

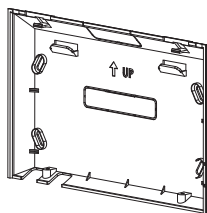

Ploča za montiranje na zid



Zavrtnja

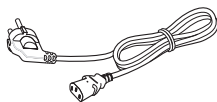

Kabl za napajanje



Ispravljač za napajanje

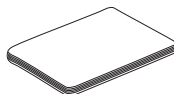

Brzi vodič

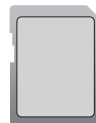

СД картица 8 GB

! OPREZ

Ako je kabl za napajanje oštećen, mora se zameniti onim od proizvođača, od njegovog agenta za servis ili sličnih kvalifikovanih lica da bi se izbegle opasnosti.

NAPOMENA

Slike komponenta i proizvoda koji se nabavljaju opciono koje su date ovde mogu da se razlikuju od stvarnog izgleda komponenta i proizvoda.

SPECIFIKACIJA PROIZVODA

Specifikacija hardverskog proizvoda AC Smart 5 je sledeća.

Broj	Kategorija	Specifikacija
①	CPU	<ul style="list-style-type: none"> • ARM Cortex A9 1 GHz • Dvojezgreni
②	Memorija	2 GB
③	Skladištenje	16 GB
④	LCD	TFT LCD 10 inča (1024 x 600)
⑤	Zvučnik	Mono
⑥	RS-485	2 luka
⑦	USB/SD	<ul style="list-style-type: none"> - Micro USB 1EA (za vezu sa spoljnom USB memorijom, za upotrebu) - Mini USB 1EA - SD Card 1EA
⑧	Ethernet	10 / 100 BASE-T
⑨	DI	2 luka
⑩	DO	2 luka
⑪	Ekran na dodir	C Tip dodirne table
⑫	Dugme dugmeta	Manje od 9 sekundi (uključivanje/isključivanje napajanja za LCD), 10 sekundi (resetovanje sistema)
⑬	Snaga	12 V --- (3.33 A)
⑭	Radna temperatura	0 °C ~ 40 °C
⑮	Klasa zaštite	IP20

Odlike i funkcije

Odlike i funkcije AC Smart 5 su sledeće.

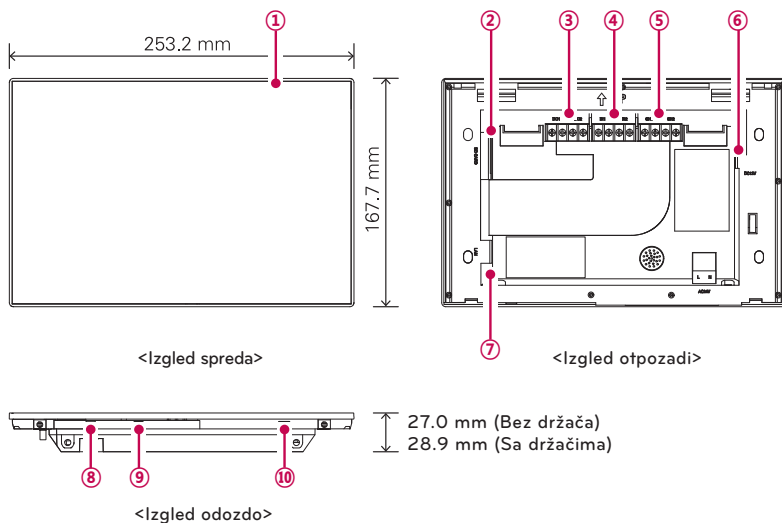

Broj	Stavka	Opis
①	Ekran osetljiv na dodir	<ul style="list-style-type: none"> • 10-inčni LCD kontrolni panel • Kontrole i displej sa informacijama AC Smart 5
②	Slot za SD memoriju	Slot za SD memorijsku karticu
③	DO port	2 CH DO port
④	DI port	2 CH DI port
⑤	RS-485 Port	<ul style="list-style-type: none"> • 2 CH 485 priključka (CH1: AHU, CH2: svi uređaji osim AHU) • Podrazumevano podešavanje za CH1: MODBUS / za CH2: LGAP I • Da biste promenili podrazumevano podešavanje, pogledajte sadržaj naslova „Podešavanje uređaja (AC Smart 5) – Uređivanje uređaja AC Smart 5” u korisničkom uputstvu dostupnom u kategoriji [Pomoć].
⑥	Ulazni port od 12 V \equiv	Ulazni port za napajanje od 12 V \equiv
⑦	LAN Port	Port za LAN kabl za Ethernet konekciju (100 Mb/s / 10 Mb/s)
⑧	Mikro USB priključak (za uslugu)	Priključak za nadogradnju softvera i izveštaja, statistike, itd. (potreban je kabl za povezivanje USB memorijskih stikova, podržava USB 2.0 ili noviju verziju)
⑨	Mini USB priključak	PC priključak za softver za otklanjanje grešaka
⑩	UKLJUČIVANJE/ISKLUČIVANJE napajanja	<ul style="list-style-type: none"> • Ako pritisnete na manje od 9 sekundi, kontrola pozadinskog svetla LCD monitora uređaja AC Smart 5 • Pritisnite na 10 sekundi ili duže da biste resetovali AC Smart 5. • Ako nećete koristiti AC Smart 5 duže vreme, preporučuje se da se uređaj isključi da bi se produžio vek trajanja pozadinskog osvetljenja LCD.

Instalacija

Da biste koristili AC Smart 5, treba da uspostavite okruženje za komunikaciju između uređaja AC Smart 5 i drugih uređaja (klimatizacionih, ventilacionih, DI/DO, DO KIT, grejnih kotlova, AHU uređaja, U/I modula) i registrujete odgovarajuće uređaje pomoću funkcija uređaja AC Smart 5.

Da biste koristili AC Smart 5, on se mora instalirati u sledećem redosledu operacija.

KORAK 1. Ispitivanje instalacionog okruženja i podešavanje adrese uređaja

Pre instaliranja uređaja AC Smart 5 proverite strukturu mreže sa povezanim uređajima i dodelite im adresu koja se ne preklapa.

KORAK 2. Podešavanje mrežnog prolaza PI485

Instalirajte PI485 i podesite DIP prekidač.

KORAK 3. Povezivanje mrežnog prolaza PI485 i uređaja AC Smart 5

Povežite PI485 i AC Smart 5 kablom RS-485.

KORAK 4. Prijavljivanje i registrovanje uređaja

Prijavite se na AC Smart 5 i registrujte uređaj pomoću adresne postavke.

OPREZ

Instalaciju AC Smart 5 mora da obavi profesionalac. Vodite računa da kontaktirate kvalifikovanog inženjera oko instalacije.

Ako imate pitanje ili zahtev u pogledu instalacije, kontaktirajte profesionalnog instalatera u ovlašćenom LG servisnom centru ili u LG Electronics.

NAPOMENA

Maksimalni broj čvorova koji mogu da se povežu na RS485 komunikacijsku liniju.

- **Multi V**
Može se povezati najviše 16 čvorova na 1 RS485 liniju.
- **Multi/Single**
Može se povezati najviše 32 čvora na 1 RS485 liniju.
- **ERV**
Može se povezati najviše 32 čvora na 1 RS485 liniju.

Proverite okruženje za instalaciju i konfigurirajte adresu uređaja

AC Smart 5 može da se poveže sa najviše 128 uređaja (uključujući i unutrašnje jedinice, ERV, DI/DO, DOKIT, AWHP i AHU) ili 64 uređaja (uključujući i unutrašnje jedinice, ERV, DI/DO, DOKIT, AWHP i AHU) i 9 I/O Modula).

Za optimalne performanse komunikacije, preporučuje se povezivanje do 64 jedinice na jedan RS-485 port.

Primer koji sledi prikazuje povezivanje AC Smart 5 sa takvim uređajima.

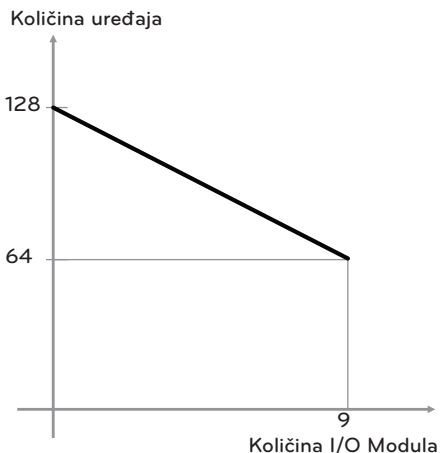

Količina I/O Modula	Količina uređaja
0	128
1	121
2	114
3	107
4	100
5	93
6	86
7	79
8	72
9	64

* Uređaji: Unutrašnje jedinice, ERV, DI/DO, DOKIT, AWHP, AHU

AC Smart 5 se povezuje pomoću PI485 i koristi RS485 za komunikaciju i razmenu informacija. Dodelite njihove jedinstvene adrese za te uređaje (unutrašnje jedinice, ERV, DI/DO, DOKIT, AWHP I AHU, I/O Module) koji će se povezivati sa AC Smart 5. Adrese su brojevi sa šest decimala koji mogu da se odaberu u opsegu od 00 do FF. Da bi kontrolisale sve unutrašnje jedinice sa centralnim kontrolerom i koristile TMS funkciju, sve glavne i podređene unutrašnje jedinice moraju da podeše centralnu kontrolnu adresu. Podređene unutrašnje jedinice moraju da postavljaju centralnu kontrolnu adresu u glavnom stanju i pre nego što ih postavljaju kao podređene uređaje.

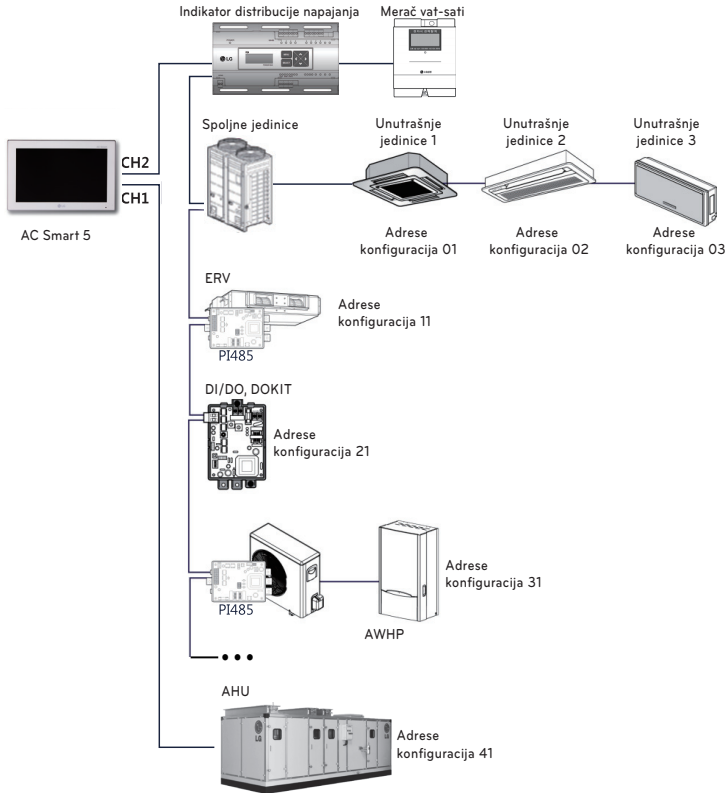

NAPOMENA

- Najveća dozvoljena komunikacijska udaljenost za koju garantuje LG Electronics je 1000 metara. To znači da udaljenost između AC Smart 5 -a i najudaljenijeg uređaja ne bi trebalo da prelazi 1000 metara. Za komunikacionu liniju RS-485 mora se koristiti oklopljeni kabl sa površinom jezgra od 1.0 ~ 1.5 mm².
- Za unutrašnje jedinice, ventilatore, DI/DO, DOKIT, AWHP I AHU ne možete dodeliti iste adrese za dva uređaja istog tipa. Dodelite različite adrese za uređaje istog tipa. (unutrašnja jedinica i DOKIT ne mogu da koriste istu adresu.)
- Svaki uređaj mora da bude podešen na svoju jedinstvenu adresu kada se povezuje sa PDI. Svaki uređaj može da se koristi sa PDI i mora da bude podešen na svoju jedinstvenu adresu kada se povezuje sa PDI. Za dodatne informacije o uređajima koji mogu da se koriste sa PDI, pogledajte PDI Priručnik.
- Povezivanje I/O Modula, podešavanje adresa, ne bi trebalo da bude na vrednosti 00 jer se 00 koristi za emitovanje kod MODBUS komunikacije.
- CH1 je podrazumevano podešen kao MODBUS, a CH2 kao LGAP. Da biste promenili podrazumevano podešavanje, pogledajte sadržaj naslova „Podešavanje uređaja (AC Smart 5) – Uređivanje uređaja AC Smart 5” u korisničkom uputstvu dostupnom u kategoriji [Pomoć].

Povezivanje AC Smart 5

Možete da instalirate AC Smart 5 i njegove kablove na sledeći način.

- 1 Izaberite mesto za AC Smart 5.
 - Pre pričvršćivanja AC Smart 5, proverite da li je mesto pogodno za instalaciju AC Smart 5, RS485 kabla, kabla za napajanje i Ethernet kabla.
- 2 Pričvrstite zadnju ploču AC Smart 5 na zid, a ispod nje se nalazi RS485 kabl.

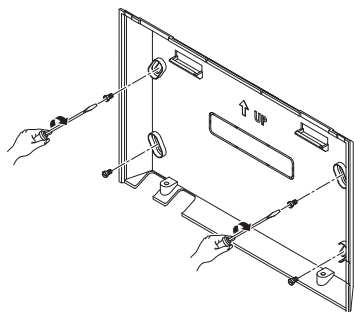

- 3 Provucite RS485 kabl kroz otvor na vrhu zadnje ploče.

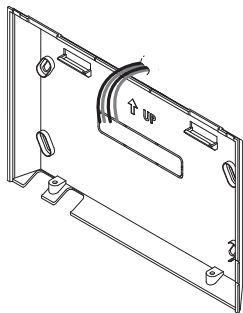

- 4 Povežite RS485 kabl, koji se nalazi iza AC Smart 5, na RS485 priključak.

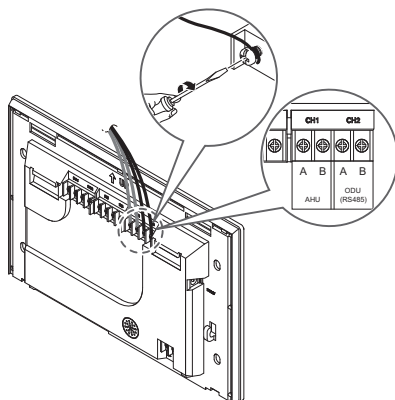

! OPREZ

RS485 kabl ima polaritet, tako da vodite računa da se ispoštuje polaritet kada se povezuju kablovi.

- 5 Da biste koristili mrežne funkcije (e-mail prenos i web kontrola) koje nudi AC Smart 5, povežite Ethernet kabl na LAN port na zadnjoj strani AC Smart 5.

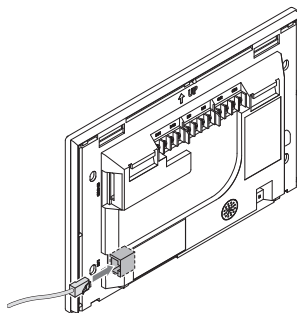

6 Povežite napajanje.

• Za globalne modele

- Na zadnjoj strani AC Smart 5, povežite ispravljač za napajanje u port za napajanje.

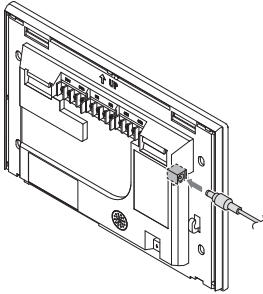

Ispravljač za napajanje se ne isporučuje uz AC Smart 5 paket koji se prodaje u SAD.

NAPOMENA

Možete da okačite kabl za napajanje na kukicu za kabl za napajanje koja se nalazi ispod porta za napajanje.

7 Nakon što pričvrstite kuku na vrhu glavnog kućišta za vrh zadnje ploče koja je postavljena na zid, gurnite vrh glavnog kućišta napred sve dok se ne upali znak KUKA.

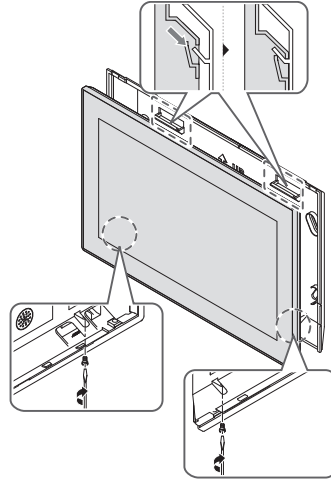
**OPREZ**

Zašrafiti dve tačke na dnu jedinice da bi se sprečilo da ona padne.

NAPOMENA

Skidanje uređaja

Nakon što skinete 2 zavrtnja na dnu kućišta, lagano povucite kućište pomoću ravnog šrafciopera i podignite ga da biste skinuli uređaj.

STARTOVANJE

U njemu se opisuje kako se pristupa sistemu pre korišćenja uređaja AC Smart 5.

Logovanje i Odjavljivanje

Sledi objašnjenje kako da se ulogujete i odjavite sa AC Smart 5.

AC Smart 5 može da se upravlja ne samo opremom, već i preko Web-a. Ako unesete IP adresu AC Smart 5 na adresnu liniju Interneta bez instaliranja drugog programa, program centralne kontrole AC Smart 5, Web server će izvršavati naredbe automatski, koristeći funkcionalnost različitog programa koji može da koristi.

NAPOMENA

- Ne mogu se koristiti specijalni znakovi (^), (!), ("), (,), (|) i (\).

Logovanje

Možete da se ulogujete na sledeći način.

- 1 Pokrenite AC Smart 5.
- 2 U prozoru za prijavljivanje unesite ID i lozinku i dodirnite dugme [Log in].

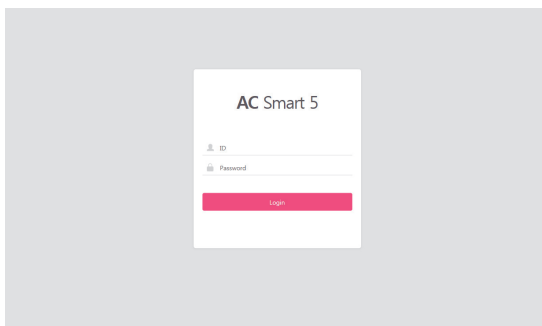

Prijavljivanje (u slučaju prvog pristupa)

U slučaju da prvi put pristupate uređaju, treba da definišete lozinku upravljačkog naloga (ID: admin).

- 1 Pokrenite AC Smart 5.
- 2 U prozoru za definisanje naloga unesite lozinku upravljačkog naloga koju ćete koristiti i dodirnite dugme [Create admin].

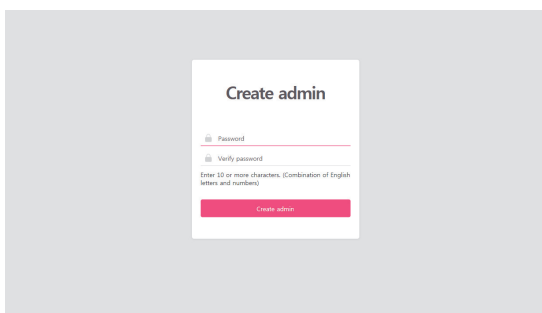

! OPREZ

- Lozinku upravljačkog naloga nemojte zaboraviti niti je otkrivati neovlašćenim osobama.
- Ako zaboravite lozinku upravljačkog naloga, obratite se tehničkoj službi.

NAPOMENA

- Svakih 90 dana pojaviće se iskačući prozor za promenu lozinke. Da biste zaštitili lične informacije i bezbedno koristili uređaj, periodično menjajte lozinku.

Odjava

Možete da se odjavite na sledeći način.

- 1 U meniju AC Smart 5 dodirnite meni [Account].
- 2 U prozoru sa informacijama o nalogu dodirnite dugme [Log Out].

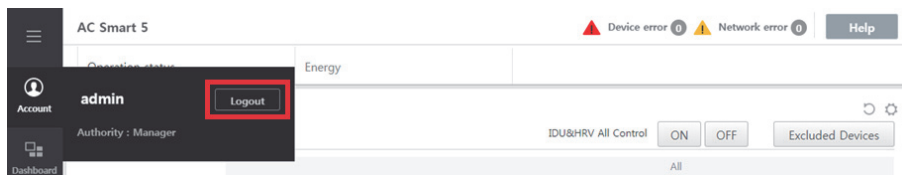

Korisničko uputstvo

Korisničko uputstvo možete prikazati na sledeći način.

- 1 Na ekranu za prijavljivanje uređaja AC Smart 5 unesite ID i lozinku, a zatim dodirnite dugme [Log in].
- 2 Dodirnite dugme [Help] na gornjoj desnoj strani ekrana uređaja AC Smart 5.
 - Prikazuje se korisničko uputstvo.

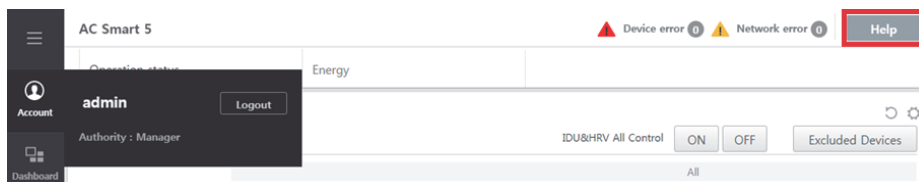

SAVET

Kontrolna lista pre dolaska tehničara











Ako dođe do kvara na uređaju, molimo vas da proverite sledeće stavke pre nego što pozovete servisni centar.

Simptom	Provera	Aktivnosti
Zvuk alarma ne prestaje.	<ul style="list-style-type: none"> • Da li upravljač zahtevima radi normalno? • Da li je LAN kabl povezan na uređaj? 	<ul style="list-style-type: none"> • Proverite da li je sve u redu sa upravljačem zahtevima. • Proverite da li je LAN kabl povezan pravilno na uređaj.
Svi uređaji nastavljaju da se isključuju.	Da li postoji kratak spoj na DI1 CH?	Proverite da li je kolo DI1 CH otvoreno ili zatvoreno. (DI1 CH trebalo bi da je uvek otvoreno osim u izuzetnim slučajevima.)
Proizvod se resetuje u ponoć.	Proizvod se resetuje svakog jutra u 02:05.	
Uređaj nema upravljanje.	Da nije zaključan uređaj kojim želite da upravljate?	Proverite da li je zaključavanje aktivno i ako jeste, deaktivirajte ga.
Ikonica za uređaj ima oznaku za grešku.	Da li je uređaj na kome je greška pravilno povezan?	Ako uređaji nisu pravilno povezani, pojavljuje se oznaka za grešku. Proverite status povezivanja uređaja.

Uklanjanje starih istrošenih baterija i akumulatora (JEDINO proizvod sa ugrađenom baterijom)

U slučaju da ovaj proizvod sadrži bateriju koju krajnji korisnik ne može jednostavno da izvadi, LG preporučuje da to uradi samo kvalifikovana osoba, bilo da se radi o zameni ili recikliranju baterije nakon što se istroši. Kako bi se sprečio nastanak bilo kakvog oštećenja na proizvodu, a i zbog svoje lične sigurnosti, korisnici nikako ne treba da pokušavaju da sami izvade bateriju, već treba da pozovu LG pomoćni servis ili nekog drugog nezavisnog provajdera za savet.

Opšte informacije

Standardni alat koji je potreban	Šrafciger						O
	Klešta						X
	Hvataljka						X
	Čekić						X
	Drugo						X
Nestandardni alat koji je potreban	-						-
Vrste korišćenih šrafova						Drugo	
							-
Broj šrafova koje treba ukloniti	-	9	-	-	-	-	
Vrsta ugrađene baterijske ćelije	Baterija 1	Dugme ćelije(ML2032)					
	Baterija 2						
	Baterija 3						
Posebna uputstva/upozorenja						Drugo	
	Opasnost od strujnog udara	Zapaljivo	Korozivno	Opasne baterije	Opasnost od priklještenja	-	
	X	X	X	X	X	-	
	-	-	-	-	-	-	

Postupak rasklapanja

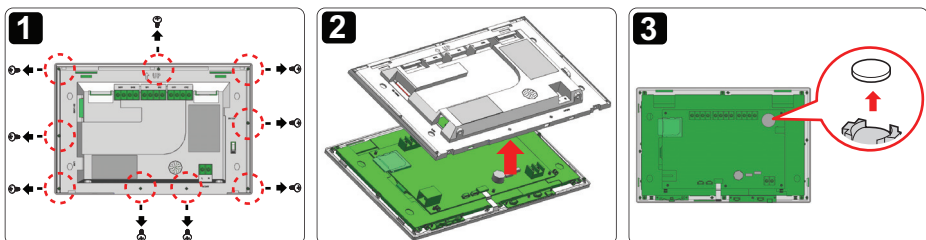

[For Equipment under battery regulation]



English

The battery is in compliance with the Regulation (EU) 2023/1542

Italiano

La batteria è conforme al Regolamento (UE) 2023/1542

Español

La pila cumple con el Reglamento (UE) 2023/1542

Français

La pile est conforme à la réglementation (UE) 2023/1542

Deutsch

Die Batterie entspricht der Verordnung (EU) 2023/1542

Ελληνικά

Η μπαταρία συμμορφώνεται με τον κανονισμό (ΕΕ) 2023/1542

Česky

Baterie odpovídá Nařízení (EU) 2023/1542

Nederlands

Deze accu voldoet aan de verordening (EU) 2023/1542

Polski

Bateria spełnia wymogi rozporządzenia (UE) 2023/1542

Română

Bateria este în conformitate cu Regulamentul (UE) 2023/1542

Português

A bateria está em conformidade com o Regulamento (EU) 2023/1542

Magyar

Az akkumulátor megfelel az (EU) 2023/1542 rendeletnek

Български

Батерията е в съответствие с Регламент (ЕС) 2023/1542

Srpski

Baterija je u skladu sa Uredbom (EU) 2023/1542.

Hrvatski

Baterija je u skladu s Uredbom (EU) 2023/1542.

Svenska

Batteriet överensstämmer med förordning (EU) 2023/1542

Norsk

Batteriet overholder forordningen (EU) 2023/1542

Dansk

Batteriet er i overensstemmelse med forordning (EU) 2023/1542

Eesti

Aku vastab määruusele (EL) 2023/1542

Malti

Il-batterija hija konformi mar-Regolament (UE) 2023/1542

Slovenčina

Batéria je v súlade s nariadením (EÚ) 2023/1542

Slovenščina

Baterija je v skladu z Uredbo (EU) 2023/1542.

Latviešu

Akumulators ir atbilstīgs Regulai (ES) 2023/1542.

Lietuvių K.

Baterija atitinka Reglamentą (ES) 2023/1542

Gaeilge

Tá an cadhnra i gcomhréir le Rialachán (AE) 2023/1542

Македонски

Батеријата е во согласност со Регулативата (ЕУ) 2023/1542.

Shqip

Bateria është në përputhje me Rregulloren (BE) 2023/1542

Bosanski

Baterija zadovoljava zahtjeve navedene u Propisu (EU) 2023/1542

LG Electronics EU Importer names and addresses / Имена и адреси на вносителите на LG Electronics в EC / Nazivi i adrese uvoznika LG Electronics u EU / Nazivi i adrese uvoznika LG Electronics u EU / Názvy a adresy dovozcu LG Electronics v EU / Navne og adresser på importører af LG Electronics i EU / Namen und Adressen der LG Electronics EU-Importeure / Ονόματα και διευθύνσεις εισαγωγέων της LG Electronics EU / Nombres y direcciones de importadores para la UE de LG Electronics / LG Electronics EL maaletoojate nimed ja aadressid / LG Electronics – EU:n maahantuojien nimet ja osoitteet / Noms et adresses des importateurs pour LG Electronics EU / Ainmneacha agus seolai Iompórtálaí AE LG Electronics / Nazivi i adrese uvoznika proizvoda tvrtke LG Electronics u Europskoj uniji / Az LG Electronics európai uniós importőreinek neve és címe / Nöfn og heimilisföng LG Electronics innflytjenda innan ESB / Nomi e indirizzi degli importatori UE di LG Electronics / LG Electronics ES importuotojų pavadinimai ir adresai / LG Electronics ES importētāju nosaukumi un adreses / Имиња и адреси на увозници на LG Electronics за ЕУ / LG Electronics: ismijiet u indirizzi tal-importaturi tal-UE / Namen en adressen van importeurs voor LG Electronics EU / Navn og adresser for EU-importører for LG Electronics / Nazwy i adresy importerów produktów LG Electronics w Europie / Nomes e endereços dos importadores para LG Electronics EU / Numele și adresele Importatorului UE al LG Electronics / Názvy a adresy dovozcov LG Electronics do EÚ / Imena in naslovi uvoznikov za LG Electronics EU / Emrat dhe adresat e importuesve të LG Electronics në BE / Nazivi i adrese EU uvoznika kompanije LG Electronics / Namn och adresser för LG Electronics EU-importörer

LG Electronics Benelux B.V.	Krijgsman 1, 1186 DM Amstelveen, The Netherlands
LG Electronics Deutschland GmbH	Alfred-Herrhausen-Allee 3-5, 65760, Eschborn, Germany
LG Electronics France, SAS	Immeuble Workstation, 25 quai du Président Paul Doumer, 92 400 Courbevoie, France
LG Electronics España S.A.U.	Calle Chile 1, 28290, Las Rozas, Madrid, Spain
LG Electronics Portugal S.A.	Taguspark, Av. Jacques Delors 3, Edifício Inovacao I, Corpo 1, 2740-122, Porto Salvo, Portugal
LG Electronics Hellas S.A.	Ethnarhou Makariou str. 1, 17501, Delta Paleo Faliro, Greece
LG Electronics Italia S.p.A.	Via Aldo Rossi 4, 20149, Milan, Italy
LG Electronics Latvia SIA	Gustava Zemgala gatve 74A, Riga, LV-1039, Latvia
LG Electronics Magyar Kft.	Konyves K. krt.3/a, 1097, Budapest, Hungary
LG Electronics Polska Sp. z o.o.,	Woloska 22, 02-675, Warszawa, Poland
LG Electronics Magyar Kereskedelmi Kft. Budapesta Sucursala București,	11-15, Tipografilor Street, S-Park Business Centre, Building B3, 5th Floor, District 1, 013714 Bucharest, Romania
LG Electronics Nordic AB	Esbogatan 18, 164 94, Kista, Sweden
LG Electronics Shared Services Center B.V.	Krijgsman 1, 1186 DM Amstelveen, The Netherlands

Depending on products or models, actual importers may be limited to some subsidiaries. For EU-produced units, there is no applicable EU importer. / В зависимост от продуктите или моделите действителните вносителни може да са ограничени до някои дъщерни дружества. За апарати, произведени в ЕС, няма приложим вносител в ЕС. / U zavisnosti od proizvoda ili modela, uvoznici mogu biti ograničeni na neka povezana društva. Za jedinice proizvedene u EU ne postoji važeći uvoznik iz EU. / U zavisnosti od proizvoda ili modela, uvoznici mogu biti ograničeni na određene podružnice. Za jedinice proizvedene u EU ne postoji EU uvoznik. / V závislosti na výrobcích nebo modelech mohou být aktuální dovozci omezeni na některé dceřiné společnosti. U výrobků vyráběných v EU není žádný relevantní dovozce do EU. / Afhængigt af produkter eller modeller kan de faktiske importører være begrænset til enkelte datterselskaber. For EU-fremstillede enheder er der ingen relevant EU-importør. / Je nach Produkt oder Modell können die tatsächlichen Importeure auf einige Tochtergesellschaften beschränkt sein. Für in der EU produzierte Geräte gibt es keinen anwendbaren EU-Importeur. / Ανάλογα με τα προϊόντα ή τα μοντέλα, οι πραγματικοί εισαγωγείς ενδέχεται να περιορίζονται σε ορισμένες θυγατρικές. Για μονάδες που παράγονται στην ΕΕ δεν υπάρχει ισχύων εισαγωγέας της ΕΕ. / Dependendo dos productos o modelos, los importadores efectivos podrían quedar limitados a algunos subsidiarios. Para las unidades producidas en la UE, no hay ningún importador para la UE aplicable. / Sõltuvalt toodetest või mudelistest võivad tegelikud maaletoojad olla piiratud mõnede tütarettevõtetega. EL-is toodetud seadmete puhul ei ole kohaldatavat EL maaletoojat. / Tuoteista tai malleista riippuen todelliset maahantuojat voivat rajoittua muutamiiin tytäryhtiöihin. EU:ssa valmistetuilla laitteilla ei ole sovellettavaa EU:n maahantuojaa. / Selon les produits ou les modèles, les importateurs effectifs peuvent être limités à certaines filiales. Pour les unités produites dans l'UE, il n'y a pas d'importateur applicable pour l'UE. / Ag brath ar tháirgí nó múnlaí, d'fhéadfaí go mbeadh iompórtálaithe iarmhír srianta go roinnt fochoimhlachtaí. Maidir le aonaid déanta sa AE, níl iompórtálai AE infheidhme. / Ovisno o proizvodima ili modelima uvoznici mogu biti ograničeni na neke podružnice. Za uređaje proizvedene u Europskoj uniji nije predviđena tvrtka za uvoz iz EU. / A termékektől vagy modellektől függően előfordulhat, hogy a tényleges importőrök egyes leányvállalatokra korlátozódnak. Az EU-ban gyártott készülékek esetében nincs vonatkozó európai uniós importőr. / Raunverlegir framleiðendur geta verið takmarkaðir við tiltekin dótturfélög, en það fer eftir vörum eða vörumódelum. Engin ESB innflytjandi er fyrir hluti sem eru framleiddir innan ESB. / A seconda dei prodotti o dei modelli, gli importatori effettivi potrebbero essere limitati ad alcune filiali. Per le unità prodotte nell'UE, non esiste un importatore UE applicabile. / Priklausomai nuo gaminių ar modelių, tikrieji importuotojai gali apsiriboti kai kuriomis dukterinėmis įmonėmis. ES pagamintiems vienetams nėra tinkama ES importuotojų. / Atkarībā no produktiem vai modeļiem, faktiskie importētāji var būt dažādi meitasuzņēmumi. ES ražotām vienībām nav piemērojama ES importētāja. / Зависно од производе или моделе, актуелните увозници можеби се ограничени на некои подружници. За единиците произведени за ЕУ, нема применливи увозници за ЕУ. / Skont il-prodott jew il-mudell, l-importaturi attwali jistghu jkunu limitati għal ċerti sussidjarji. Għall-unitajiet prodotti fl-UE, m'hemmx importatur applikabbli tal-UE. /

Afhankelijk van de producten of modellen, kunnen de eigenlijke importeurs beperkt zijn tot enkele dochterondernemingen. Voor in de EU geproduceerde eenheden is er geen toepasselijke EU-importeur. / Avhengig av produkter eller modeller, kan faktiske importører være begrenset til enkelte datterselskaper. Det er ingen gjeldende EU-importør for EU-produserte enheter. / W zależności od produktów lub modeli, rzeczywisci importerzy mogą polegać na swoich podmiotach zależnych. W przypadku wyrobów produkowanych w UE nie ma odpowiedniego importera na region Unii. / Dependendo dos produtos ou modelos, os importadores existentes podem ser limitados a algumas filiais. Para as unidades produzidas na UE, não há nenhum importador da UE aplicável. / În funcție de produse sau modele, importatorii actuali ar putea fi limitați la anumite filiale. Pentru unitățile produse în UE, nu există niciun importator UE aplicabil. / V závislosti od výrobkov alebo modelov môžu byť skutoční dovozcovia obmedzení na niektoré dcérske spoločnosti. Pre zariadenia vyrobené v EÚ neexistuje žiadny príslušný dovozca do EÚ. / Odvisno od izdelkov ali modelov so lahko dejanski uvozniki omejeni na nekatere hčerinske družbe. Za enote, proizvedene v EU, ni ustreznega uvoznika iz EU. / Nē varēsīt tē produktēve ose modeļēve, importuesit aktual mund tē jenē tē kufizuar vetēm nē disa degē. Pēr njēsītē e produhara nē BE, nuk ka importues tē zbatuëshēm tē BE-sē. / U zavisnosti od proizvoda ili modela, stvarni uvoznici mogu biti ograničeni na neke podružnice. Za jedinice proizvedene u EU ne postoji merodavni EU uvoznik. / Beroende på produkter eller modeller kan faktiska importörer vara begränsade till vissa dotterbolag. För EU-tillverkade enheter finns det ingen tillämplig EU-importör.

LG Electronics Inc. ^① Single Contact Point ^② (EU/UK) :
 LG Electronics Deutschland GmbH
 Alfred-Herrhausen-Allee 3-5, 65760 Eschborn, ^③ Germany

	①	②	③
ENGLISH	Single Contact Point	EU	Germany
ITALIANO	Punto di contatto unico	UE	Germania
ESPAÑOL	Punto de contacto único	UE	Alemania
FRANÇAIS	Point de contact unique	UE	Allemagne
DEUTSCH	Einheitliche Anlaufstelle	EU	Deutschland
ΕΛΛΗΝΙΚΑ	Ενιαίο σημείο επαφής	EE	Γερμανία
ČEŠTINA	Jednotné kontaktní místo	EU	Německo
NEDERLANDS	Eén enkel contactpunt	EU	Duitsland
POLSKI	Punkt kontaktowy	UE	Niemcy
LIMBA ROMÂNĂ	Punct unic de contact	UE	Germania
PORTUGUÊS	Ponto de contacto único	UE	Alemanha
MAGYAR	Egyetlen kapcsolattartó pont	EU	Németország
БЪЛГАРСКИ	Единна контактна точка	ЕС	Германия
SRPSKI	Jedinstvena kontaktna tačka	EU	Nemačka
HRVATSKI	Jedinstvena kontaktna točka	EU	Njemačka
SVENSKA	Enskild kontaktpunkt	EU	Tyskland
NORSK	Enkelt kontaktpunkt	EU	Tyskland
DANSK	Enkelt kontaktpunkt	EU	Tyskland
SLOVENČINA	Jednotné kontaktné miesto	EÚ	Nemecko
SLOVENŠČINA	Enotna kontaktna točka	EU	Nemčija
GAEILGE	Pointe Teagmhála Aonair	AE	an Ghearmáin
SHQIP	Pikë e vetme kontakti	BE	Gjermania
BOSANSKI	Jedinstvena kontaktna tačka	EU	Njemačka
EESTI KEEL	Üks kontaktpunkt	EL	Saksamaa
LATVIEŠU VALODA	Vienotais kontaktpunkts	ES	Vācija
LIETUVIŲ KALBA	Bendras kontaktas visiems	ES	Vokietija
MALTI	Punt ta' Kuntatt Uniku	UE	il-Ġermanja
МАКЕДОНСКИ	Единствена контакт точка	EY	Германија



Manufacturer :
LG Electronics Inc.
84, Wanam-ro, Seongsan-gu, Changwon-si, Gyeongsangnam-do, KOREA
UK Importer : LG Electronics U.K. Ltd
Velocity 2, Brooklands Drive, Weybridge, KT13 0SL