



Scan an cód QR chun an lámhleabhar a fheiceáil.



LÁMHLEABHAR ÚINÉARA

AERCHÓIRITHEOIR



Chun an táirge a úsáid ar bhealach sábháilte áisiúil, léigh lámhleabhar an úinéara sula n-úsáideann tú an táirge.

GAEILGE

CINEÁL: SUITE AR AN MBALLA



MFL72096403
Rev.01_111324

www.lg.com

Copyright © 2017-2024 LG Electronics. All Rights Reserved

CLÁR AN ÁBHAIR

B'fhéidir nach ionann na híomhánna ná an t-ábhar sa lámhleabhar seo agus an cineál a cheannaigh tú.

Bíonn an lámhleabhar seo faoi réir a n-athbheithnithe ag an monaróir.

TREORACHA SÁBHÁILTEACHTA

LÉIGH GACH TREOIR ROIMH ÚSÁID	3
TREORACHA RABHAIDH	4
TREORACHA AIRE	9

OIBRIÚCHÁN

Roimh Úsáid.....	12
Achoimre ar an Táirge	13
Ullmhúchán roimh Oibriúchán.....	14
Achoimre ar an gCianrialtán Gan Sreang	15
Cianrialtán Gan Sreang a Úsáid	19
Gnéithe agus Socruithe Breise.....	31
An Cnaipe Cumhachta a Úsáid	40

FEIDHMEANNA CLISTE

Feidhmchlár LG ThinQ.....	42
Aithint trí LG ThinQ a Úsáid	43

COTHABHÁIL

Feidhm Ghlantacháin	45
Glanadh.....	48

FABHTCHEARTÚ

Sula nGlaofar ar an Seirbhísíú	58
--------------------------------------	----

TREORACHA SÁBHÁILTEACHTA

LÉIGH GACH TREOIR ROIMH ÚSÁID

Tá na treoracha seo a leanas beartaithe go gcoisceann baoil gan choinne ná damáiste ó oibriúchán contúirteach nó mícheart an ghléis. Tá na treoracha roinnte ina 'RABHADH' agus 'AIRE' mar a chuirtear síos thíos.

Teachtaireachtaí Sábháilteachta



Taispeántar an tsiombail seo chun ceisteanna agus oibriúcháin is féidir a bheith ina chúis le baol. Léigh an chuid leis an tsiombail seo go cúramach agus lean na treoracha chun baol a sheachaint.



RABHADH

Léiríonn sé seo is féidir mainneachtain treoracha a leanúint a bheith ina chúis le drochghortú nó bás.



AIRE

Léiríonn sé seo is féidir mainneachtain treoracha a leanúint a bheith ina chúis le mionghortú nó damáiste don táirge.

Nótaí maidir le Cuisneáin Inlasta

Taispeántar na siombailí seo a leanas ar na haonaid.



Léiríonn an tsiombail seo go n-úsáidtear cuisneán inlasta sa ghléas seo. Má sceitear an cuisneán agus má nochtar é d'fhoirse sheachtrach adhainte, tá baol dóiteáin ann.



Léiríonn an tsiombail seo gur chóir Lámhleabhar an Úinéara a léamh go cúramach.



Léiríonn an tsiombail seo gur chóir do phearsanra seirbhíse a bheith ag láimhseáil an trealaimh seo agus iad ag tagairt don Lámhleabhar Suiteála.



Léiríonn an tsiombail seo go bhfuil faisnéis le fáil i Lámhleabhar an Úinéara nó sa Lámhleabhar Suiteála.

TREORACHA RABHAIDH

RABHADH

- Chun an baol pléisce, dóiteáin, báis, turrainge leictreáí, gortaithe nó scallta ar dhuine a laghdú nuair a úsáidtear an táirge, lean réamhchúraimí bunúsacha, lena n-áirítear an méid seo a leanas:

Sábháilteacht Theicniúil

- Is féidir an gléas seo a úsáid ag leanaí atá 8 mbliana d'aois agus níos síne agus ag daoine le hacmhainní fhisiciúla, chéadfacha, nó mheabhreacha laghdaithe nó le heaspa taithí agus eolais má fuair siad maoirseacht nó treoir maidir le húsáid an ghléis go sábháilte agus má thuigeann siad na contúirtí ag baint léi. Ní imreoidh leanaí leis an ngléas. Ní ghlanfadh leanaí agus ní dhéanfadh siad cothabháil úsáideora gan mhaoirseacht.
- Níl an gléas seo beartaithe le húsáid ag daoine (leanaí san áireamh) le hacmhainní fhisiciúla, chéadfacha, nó mheabhreacha laghdaithe nó le heaspa taithí agus eolais mura bhfuil iad maoirseacht nó treoir maidir le húsáid an ghléis ag duine atá freagrach as a sábháilteacht.

Ba cheart go ndéanfaí maoirseacht ar leanaí chun cinntiú nach n-imreoidh siad leis an ngléas.

- D'fhéadfadh suiteáil nó deisiúcháin déanta ag daoine neamhúdraithe a bheith contúirteach duit agus do dhaoine eile.
- Tá an fhaisnéis sa lámhleabhar beartaithe le húsáid ag teicneoir seirbhísithe cáilithe a bhfuil taithí gnásanna sábháilteachta aige agus a bhfuil na huirlisí cuí agus na hionstraimí tástála cuí aige.
- Mura léifear agus leanfar gach treoir sa lámhleabhar, is féidir leo a bheith ina chúis le mífheidhm trealaimh, damáiste maoine, diobháil pearsanta agus/nó bás.
- Tá gnásanna diúscartha speisialta ag teastáil ón gcuisneán agus ngás séidte inslithe atá úsáidte sa ghléas. Faigh comhairle ó ghníomhaire seirbhísithe nó dhuine go sna cáilíochta céanna sula ndiúscrófar iad.
- Nuair a chuirfear an corda cumhachta nua in ionad an gcorda cumhachta, déanfaidh an obair ionaid ag pearsanra údraithe nach mbainfidh úsáid ach as fíorpháirteanna ionaid.
- Má tá an corda cumhachta damáistithe, ní mór é a chur in ionad ag an monaróir, ag a ghníomhaire seirbhísithe nó duine go sna cáilíochta céanna chun contúirt a sheachaint.
- Suiteálfar an gléas de réir rialacha sreangaithe náisiúnta.
- Ní mór slí dícheangail a bheith corpraithe sa sreangaithe feistithe de réir rialacha sreangaithe.
- Ní mór an gléas seo a bheith talmhaithe i gceart chun baol turrainge leictrí a laghdú.
- Ná gearr nó bain an beangán talmhúcháin as an bplocóid chumhachta.
- Ní thalmhaíonn ceangal sreinge thalmhaithe le scriú clúdaigh an shoicéid cumhachta an gléas mura bhfuil an clúdach miotal, neamhinslithe agus dtalmhaítear an soicéad cumhachta trí shreang tí.
- Má tá aon amhras agat cé acu atá an t-aerchóiritheoir talmhaithe i gceart, iarr leictreoir cáilithe an soicéad cumhachta agus an ciorcad cumhachta a sheiceáil.

Suiteáil

- Déan teagmháil le lárionad seirbhíse údaraithe nuair a bhítear ag suiteáil agus ag athshuí an aerchóiritheora.
- Ná suiteáil an t-aerchóiritheoir ar dhromchla míshocair nó in áit a bhfuil contúirt ann go dtitfidh sé.
- Ná suiteáil an t-aonad in atmaisféir a d'fhéadfadh a bheith pléascach.
- Ná suiteáil an t-aerchóiritheoir in áit a bhfuil leachtanna nó gáis inadhainte amhail peitreal, própán, caolaitheoir péinte, srl., stóráilte.
- Suiteáil an painéal agus an clúdach an bhosca rialaithe go sábháilte.
- Suiteáil soicéad leictreach agus scoradán ciorcaid tiomnaithe sula n-úsáidtear an t-aerchóiritheoir.
- Úsáid scoradán ciorcaid agus fiús caighdeánach a chomhlíonann an grádú an aerchóiritheora.
- Cinntigh nach bhfuil an píopa agus cábla cumhachta a cheanglaíonn na haonaid faoi dhíon agus faoin aer tarraingthe ródhainean nuair a bhítear ag suiteáil an aerchóiritheora.
- Ní mór na cónaisc sreinge faoi dhíon/faoin aer a cheangal go daingean, agus ba cheart an cábla a leagan i gceart ionas nach bhfuil aon fhórsa ag tarraingt an chábla ó na teirminéil cheangail. Is féidir le cónaisc mhíchearta nó scaoilte a bheith ina gcúis le teas nó dóiteán.
- Ná ceangal an tsreang thalmhaithe le píopa gáis, seoltóir tintrí nó sreang thalmhaithe teileafóin.
- Úsáid gás neamh-inadhainte (nítrigin) chun sceitheanna a sheiceáil agus aer a sciúradh; d'fhéadfadh úsáid aeir comhbhrúite nó gáis inadhainte a bheith ina chúis le dóiteán nó pléasc.

Oibriúchán

- Ná hathraigh agus ná méadaigh an cábla cumhachta. D'fhéadfadh scríobhadh nó scamhadh inslithe ar na cáblaí cumhachta a bheith ina chúis le dóiteán nó turraing leictreach, agus ba cheart a leithéid a athsholáthar.
- Cinntigh nach bhfuil an cábla cumhachta salach, scaoilte nó briste.

- Ná cuir aon rud ar an gcábla cumhachta.
- Ná cuir téitheoir nó gléas téimh eile in aice leis an gcábla cumhachta.
- Bí cúramach agus cinntigh nach féidir an cábla cumhachta a tarraingt amach agus nach féidir damáiste a dhéanamh dó le linn oibriúcháin.
- Ná teagmhaigh leis, ná hoibrigh, agus ná deisigh an táirge le lámha fliucha.
- Ná cuir lámha nó rudaí eile isteach san ionraon aeir ná san asraon aeir nuair atá an táirge ag oibriú.
- Cinntigh nach ndreapann ná nach mbuaileann leanaí an t-aonad faoin aer.
- Ná húsáid ach na páirteanna sin atá liostaithe sa liosta páirteanna seirbhísithe. Ná féach le hathrú a chur ar an trealamh.
- Ná teagmhaigh leis an bpíopa cuisneáin, píopa uisce ná le haon pháirteanna istigh nuair atá an t-aonad ag oibriú nó i ndiaidh oibriúcháin láithreach.
- Ná fág substaintí inadhainte amhail peitreal, beinséin, ná caolaitheoir in aice leis an aerchóiritheoir.
- Ná húsáid an t-aerchóiritheoir ar feadh tréimhse fhada i limistéar beag gan aeráil chuí.
- Cinntigh go n-aeráiltear an limistéar go leordhóthanacha nuair a úsáidtear an t-aerchóiritheoir agus gléas téimh amhail téitheoir san am céanna.
- Ná bac an t-ionraon ná an t-asraon aershreibhe.
- Gearr an soláthar cumhachta má tá aon fhuaim, bholadh nó toit ag teacht ón aerchóiritheoir.
- Déan teagmháil le lárionad seirbhíse údaraithe nuair a thumtar an t-aerchóiritheoir i dtuille uisce.
- I gcás sceitheadh gáis (amhail Freon, gás própáin nó gás LP) aeráil go leordhóthanach sula n-úsáidtear an t-aerchóiritheoir arís.
- Gearr an soláthar cumhachta láithreach i gcás cliste cumhachta nó stoirme thoirní.

Cianrialtán

- Bain na cadhnraí mura n-úsáidfean an táirge ar feadh tréimhse fhada.
- Ná measc cineálacha éagsúla cadhnraí, ná seanchadhnraí agus cadhnraí nua, sa chianrialtán.
- Ná déan na cadhnraí a athluchtú nó a bhaint óna chéile.
- Stop ag úsáid an cianrialtán má tá sreabhán ag sceitheadh ón gcadhna. Má nochtar d'éadaí nó do chraiceann don sreabhán cadhnra sceite, nigh é le huisce glan.
- Má shlogadh an sreabhán cadhnra sceite, sruthlaigh an taobh istigh den bhéal go hiomlán agus faigh comhairle ó dhochtúir.
- Diúscair na cadhnraí in áit nach bhfuil aon bhaol dóiteáin.

Cothabháil

- Sula nglantar an gléas agus sula ndéantar cothabháil air, dícheangail an soláthar cumhachta agus fan go stopann an gaothrán.
- Ná glan an gléas trí uisce a spraeáil díreach ar an táirge.

Cuisneán

Ginearálta

- Ná húsáid ach an cuisneán sonraithe ar lipéad an aerchóiritheora.
- Ná cuir aer nó gás isteach sa chóras seachas an cuisneán sonraithe.
- Ná teagmhaigh leis an gcuisneán sceite le linn suiteála ná deisithe.
- Cinntigh go seiceáiltear an bhfuil sceitheanna cuisneáin ann tar éis an táirge a shuiteáil nó a dheisiú.
- Ní mór an gléas a stóráil ar chaoi nach dtarlóidh damáiste meicniúil dó.

R32 Amháin



- Aon duine a bhfuil baint aige/aici le hobair ar chiorcad cuisneáin nó le briseadh isteach i gchiorcad cuisneáin, ba cheart deimhniú bailí reatha a bheith aige/aici ó údarás measúnúcháin atá creidiúnaithe ag an tionscal, ar deimhniú é lena n-údaraithear inniúlacht an duine sin cuisneáin a láimhseáil go sábháilte i gcomhréir le sonraíocht mheasúnúcháin atá aitheanta ag an tionscal.
- Ní dhéanfar seirbhísiú ach amháin mar a mholann an monaróir trealaimh. Aon chothabháil agus deisiú a éilíonn cúnamh ó phearsanra oile, déanfar é eile faoi mhaoirseacht an duine atá inniúil ar chuisneoirí inlasta a úsáid.
- Stórálfar an gléas i limistéar dea-aeráilte ina bhfreagraíonn méid an tseomra d'achar an tseomra mar a shonraítear lena oibriú.
- Ní mór aon oscailtí riachtanacha aerála a choinneáil saor ó bhac.
- Ní mór an gléas a stóráil i seomra gan lasracha oscailte (mar shampla gléas gáis atá ar siúl) ná foinsí adhainte (mar shampla téitheoir leictreach atá ar siúl) a bhíonn ar siúl go leanúnach.

TREORACHA AIRE

AIRE

- Chun an baol mionghortaithe ar dhuine, mífhaidhme, nó damáiste don táirge nó don mhaoin a laghdú nuair a úsáidtear an táirge, lean réamhchúraimí bunúsacha, lena n-áirítear an méid seo a leanas:

Suiteáil

- Iompair an t-aerchóiritheoir le beirt nó níos mó nó bain úsáid as forcardaitheoir.

- Suiteáil an t-aonad faoin aer ar bhealach a chosnaítear ó sholas díreach na gréine é. Ná cuir an t-aonad faoi dhíon in áit a nochtar don solas díreach na gréine é trí na fuinneoga.
- Ná suiteáil an táirge i limistéar a nochtar do ghaoth na farraige (cáitheadh salainn) é.
- Suiteáil an t-osán draenála i gceart le draenáil éasca comhdhlúthaithe.
- Suiteáil an t-aerchóiritheoir in áit nach gcuirfear trioblóid ar do chomharsana leis an bhfuaim ón aonad faoin aer nó leis an múch sceite. Mura ndéanfar amhlaidh, d'fhéadfadh aighneas a bheith ann leis na comharsana.
- Diúscair trealaimh pacáistíochta amhail scriúnna, tairní, málaí plaisteacha nó cadhnaí go sábháilte trí úsáid a bhaint as pacáistíocht cheart i ndiaidh suiteála nó deisiú.
- Bí cúramach nuair a bhítear ag díphacáil nó ag suiteáil an aerchóiritheora.

Oibriúchán

- Cinntigh go bhfuil an scagaire suiteáilte sula n-oibrítear an taerchóiritheoir.
- Ná hól an t-uisce atá draenáilte ón aerchóiritheoir.
- Ná cuir aon rud ar an aerchóiritheoir.
- Ná lig an t-aerchóiritheoir a oibriú ar feadh tamall fada nuair atá bogthaise an-ard ná nuair a fhágtar doras nó fuinneog oscailte.
- Ná ligtear an fuacht ná teas ón aerchóiritheoir chuig daoine, ainmhithe ná plandaí ar feadh tréimhsí fada ama.
- Ná húsáid an táirge le haghaidh cuspóirí speisialta, amhail ag leasú bianna nó saothair ealaíne. Tá an t-aerchóiritheoir deartha le haghaidh tomhaltóirí agus ní córas beachtchuisniúcháin atá ann. Tá baol ann go ndéanfar damáiste do mhaoin nó go gcaillfear maoin.

Cothabháil

- Úsáid stól nó dréimire téagartha nuair a bhítear ag glanadh, ag déanamh cothabháil air nó ag deisiú an t-aerchóiritheoir ag airde.
- Ná húsáid oibreáin glanta láidre nó tuaslagóirí riamh agus ná spraeáil uisce in am ar bith nuair a bhítear ag glanadh an t-aerchóiritheoir. Úsáid éadach bog.
- Ná teagmhaigh leis na codanna miotail an aerchóiritheora nuair a bhítear ag baint an scagaire aeir.
- Chun an taobh istigh a ghlanadh, déan teagmháil le lárionad seirbhíse údaraithe nó le díoltóir. Is féidir le húsáid glantach díobhálach a bheith ina chúis le creimeadh nó le damáiste a dhéanamh don aonad.

OIBRIÚCHÁN

Roimh Úsáid

Nótaí le haghaidh Oibriúcháin.

- Socraigh an treo an aersreibhe go hingearach nó go cothrománach chun aer faoi dhíon a imshruthú.
- Géaraigh an gaothrán ar a luas chun an t-aer faoi dhíon a fhuarú nó a théamh go tapa i dtréimhse ghearr.
- Cas an gléas as agus oscail fuinneoga anois agus arís le haghaidh aeraú. D'fhéadfadh cáilíocht an aeir faoi dhíon dul in olcas má úsáidtear an gléas ar feadh tréimhsí fada.
- Glan an scagaire aeir uair amháin gach coicís. D'fhéadfadh dusta agus salachair atá bailithe sa scagaire aeir an aershreabh a chosc nó feidhmiú an ghléis a laghdú.

Moltaí le haghaidh Shábháil Fuinnimh

- Ná rófhuaigh an spás. D'fhéadfadh sé seo dochar a dhéanamh do do shláinte agus d'fhéadfaí breis leictreachais a ídiú dá bharr.
- Bac solas na gréine le dallóga nó cuirtíní nuair atá tú ag oibriú an gléas.
- Fág doirse agus fuinneoga dúnta go docht nuair atá tú ag oibriú an gléas.

Achoimre ar an Táirge

Feistithe ar an mBalla

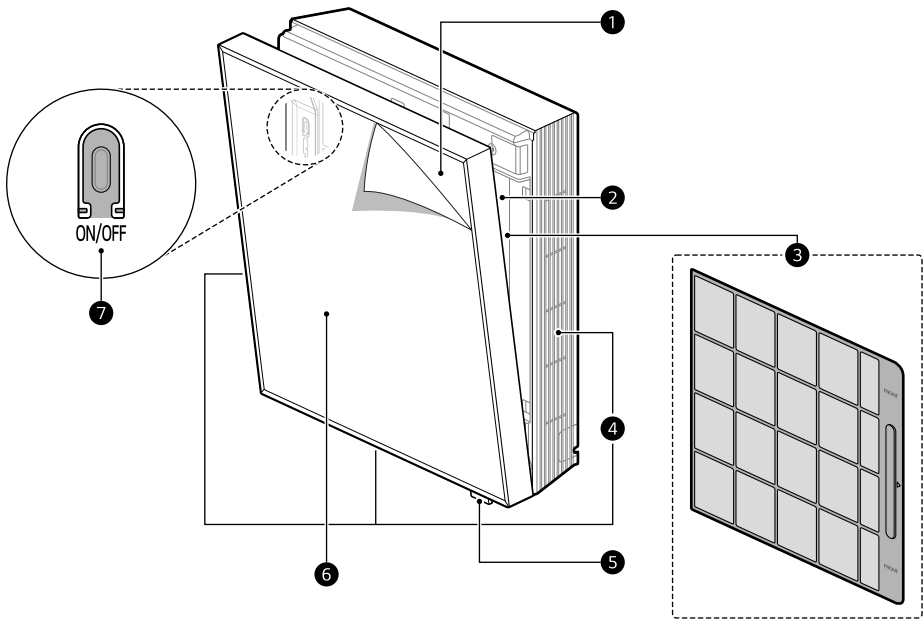

- | | |
|----------------------------|--|
| ➊ Painéal Tosaigh | ➋ Táscaire Stádais agus Glacadóir an Chianrialtáin (LED) |
| ➌ Gaothaire Iontógála Aeir | ➍ Pictiúr |
| ➎ Scagaire Aeir | ➏ Cnaipe Cumhachta |
| ➐ Eití Asraoin Aeir | |

NÓTA

- D'fhéadfadh an uimhir agus áit choda a athrú ag brath archineál an ghléis.
- D'fhéadfadh gnéithe a athrú ag brath ar an gcineál.

Ullmhúchán roimh Oibriúchán

Cadhnaí a Chur isteach sa Chianrialtán Gan Sreang

Cuir cadhnaí AA (1.5 V) isteach sa chianrialtán gan sreang.

- 1** Bain an clúdach cadhnra.

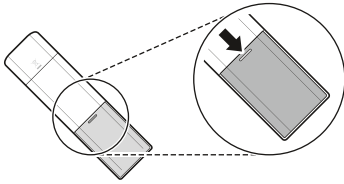

- 2** Cuir na cadhnaí nua isteach, ag cinntiú go bhfuil teirminéil + agus - na gcadhnaí curtha isteach i gceart.

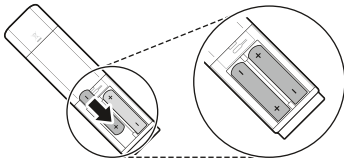

- 3** Sleamhnaigh an clúdach ar ais isteach san ionad cúí.

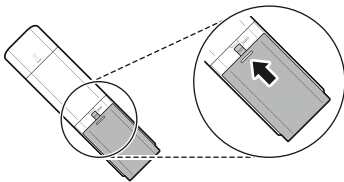

NÓTA







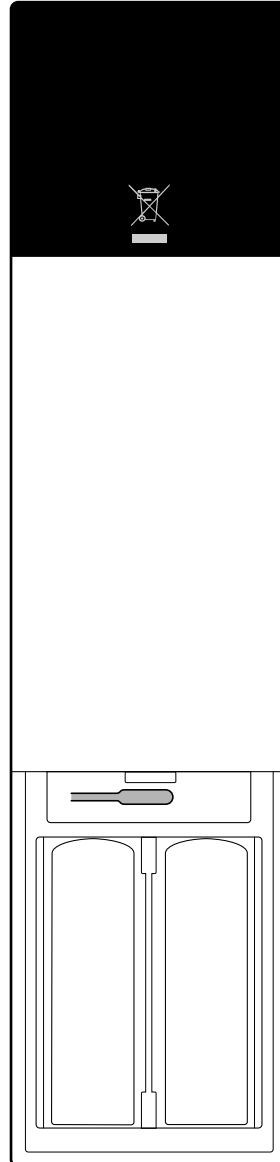
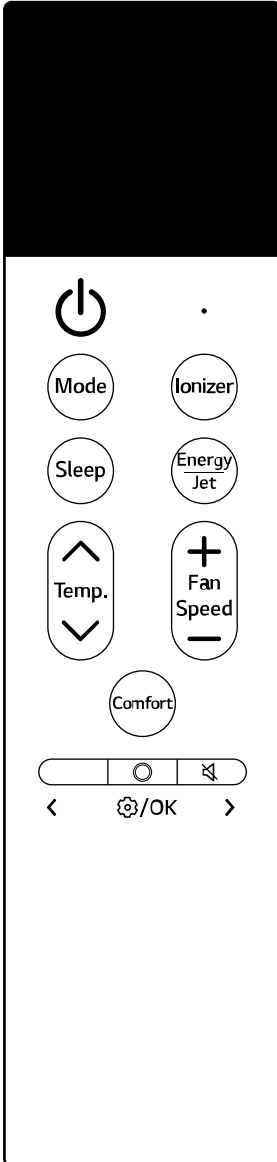

- Nuair a thosaíonn scáileán an chianrialtáin gan sreang ag dul in éag, athraigh na cadhnaí AA (1.5V).
 - Ná húsáid seanchadhnaí agus cadhnaí nua le chéile.
-



Achoimre ar an gCianrialtán Gan Sreang

Cianrialtán Gan Sreang

Is féidir úsáid a bhaint as an gcianrialtán gan sreang chun an gléas a oibriú níos éasca.



Íomhá	Cur síos
	<p>Cumhacht Castar an táirge air nó as.</p> <hr/> <p>Nascadh le LG ThinQ Brúigh agus coinnigh an cnaipe Cumhachta 3 shoicind chun an stádas a ullmhú le nascadh leis an ngléas agus wi-Fi.</p>
	<p>Mode Roghnaíonn sé an mód inmhianaithe oibriúcháin.</p> <ul style="list-style-type: none"> Athraíonn gach brú an mhóid san ord seo: Fuarú → Uath → Díthaisiú → Téamh → Gaothrán.
	<p>Sleep Casann sé as an gléas go huathoibríoch ag am inmhianaithe. Úsáid roimh chodladh.</p>
	<p>Ionizer Laghdaíonn cáithníní ian ón ianaitheoir na baictéir dromchla agus substaintí dhíobhálacha eile.</p>
	<p>Energy/Jet Roghnaítear an fheidhm inmhianaithe.</p> <ul style="list-style-type: none"> Sa mhód Fuaraithe, gach uair a bhrúann tú an cnaipe Energy/Jet, athraíonn an mód san ord a leanas: Sábháil Fuinnimh → Cúram Cliste → Fuarú Scaird → Fuarú. Sa mhód Téimh, gach uair a bhrúann tú cnaipe Energy/Jet, athraíonn mód san ord a leanas: Cúram Cliste → Téamh Scaird → Téamh.
	<p>Temperature ^, v Socraíonn sé teocht inmhianaithe an tseomra.</p>
	<p>Fan Speed +, - Athraíonn sé luas an ghaothráin.</p> <ul style="list-style-type: none"> Is féidir luas an ghaothráin a shocrú in ord leibhéil 1 ↔ 2 ↔ 3 ↔ 4 ↔ 5 ↔ Auto
	<p>Comfort Is féidir leat an bealach a thagann aer amach as an asraon aer a athrú ag bun an ghléis ionas nach mbíonn sé buailte go díreach ag an aer.</p>

Íomhá	Cur síos
	 Bog ar chlé agus ar dheis chun an Socrú a úsáid.
	Fuaimeanna a Chasadh Air nó As Casann sé air nó as fuaim fógra a tharlaíonn nuair a shocraíonn nó athraíonn tú feidhmeanna an ghléis.

	Feidhm Socraíonn sé Uath-Glanadh+, Glanadh Reoite, Codladh, Amadóir Air agus As, Cealaigh gach Amadóir, Diagnóis Cliste, agus Soilse LED.
---	---

	1 Athshocraigh Athshocraíonn sé an socrú cianrialtáin gan sreang. Oscail clúdach cadhnra an chianrialtáin agus ansin brúigh an cnaipe Athshocraigh chun é a athshocrú.
--	--

Feidhmeanna a Shocrú

Íomhá	Cur síos
Auto Clean+	Is féidir tais sa mhalartóir teasa a laghdú má oibrítear an gléas i staid séidte ar feadh tréimhse ama.
Freeze Cleaning	Laghdaítear éilleáin amhail deannach má athdhéantar an próiseas reoite agus díreote don malartóir teasa laistigh den ghléas.
Sleep Timer	Socraíonn sé mód codlata chun cuidiú leat codladh níos fearr. <ul style="list-style-type: none"> Tosaíonn mód codlata ó 30 nóiméad agus is féidir é a shocrú in incrimintí uair suas go dtí 12 uair an chloig.
On Timer	Socraíonn sé an gléas chun é a chasadh air go huathoibríoch ag am inmhianaithe. <ul style="list-style-type: none"> Don Amadóir Air, is féidir leat an t-am inmhianaithe a shocrú in incrimintí uaire ó uair amháin go dtí 24 uair.
Off Timer	Socraíonn sé an gléas chun é a chasadh air nó as go huathoibríoch ag am inmhianaithe. <ul style="list-style-type: none"> Don Amadóir As, is féidir leat an t-am inmhianaithe a shocrú in incrimintí uaire ó uair amháin go 24 uair.
Cancel all Timer	Cealaíonn sé na socruithe amadóra go léir.
Smart Diagnosis	Seiceáil go héasca an fhaisnéis chothabhála atá ag gléas.
LED Light	Casann sé an solas LED air agus as, atá lonnaithe ar dheis sa ghléas.

NÓTA

- Nuair a chasann tú an cianrialtán as agus air arís, tiocfaidh na socruithe is déanaí úsáidte ar thaispeáint an chianrialtáin.

NÓTA

- D'fhéadfadh taispeáint an chianrialtáin a bheith difriúil ón íomhá ar lámhleabhar an úinéara ag brath ar an samhail.
-

Cianrialtán Gan Sreang a Úsáid

Mód Fuaraithe

Nuair a oibríonn an mód Fuaraithe, tagann aer fuar amach ón asraon aer.

1 Cas an gléas air.

2 Brúigh an cnaipe **Mode** arís agus arís eile chun an mód **Fuaraithe** a roghnú. Tagann an deilbhín a léiríonn mód **Fuaraithe** agus tosaíonn oibriúchán fuaraithe.

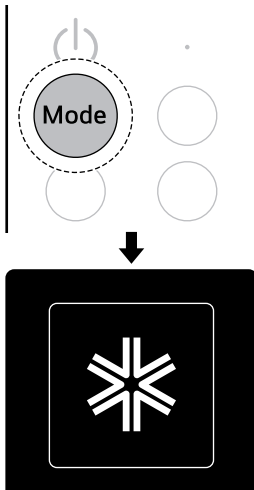

3 Brúigh an cnaipe **▲** nó **▼** chun an teocht inmhianaithe a shocrú.

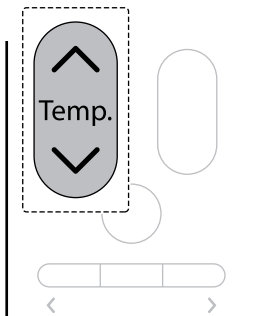

4 Brúigh an cnaipe **+** nó **-** chun luas inmhianta an ghaothráin a shocrú.

- Is féidir Luas Gaothráin a shocrú go leibhéal 1 ↔ 2 ↔ 3 ↔ 4 ↔ 5 ↔ **Auto**.
- Nuair a shocraítear é go **Auto**, athraítear go huathoibríoch luas an ghaothráin.

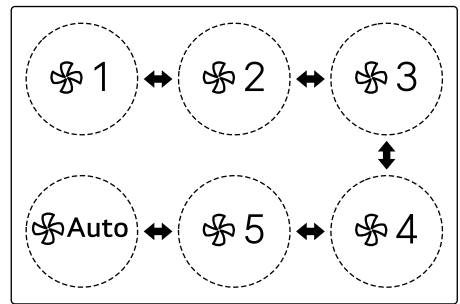
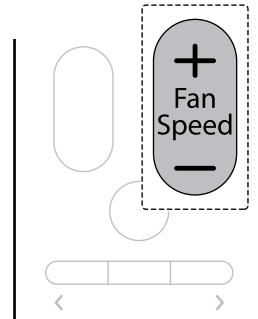

Feidhmeanna Fuaraithe Breise a Úsáid

Is féidir leat Sábháil Fuinnimh, Cúram Cliste, Fuarú Scaird agus Compord Aer a shocrú.

Sábháil Fuinnimh

Déantar an teocht inmhianaithe a choigeartú go huathoibríoch chun idiú cumhachta a shábháil.

1 Cas an gléas air.

- 2 Brúigh an cnaipe **Mode** arís agus arís eile chun an mód **Fuaraithe** a roghnú.

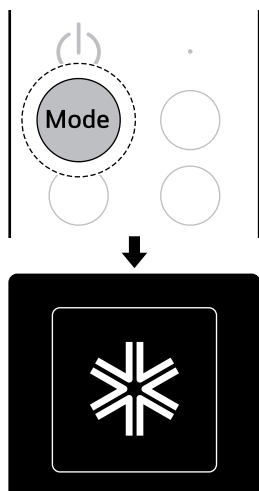

Fuinnimh → **Cúram Cliste** → **Fuarú**
Scaird → **Fuarú**.

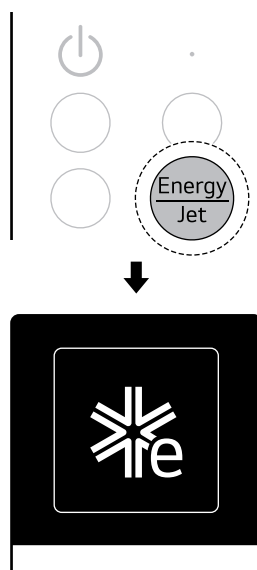

- 3 Nuair a thosaíonn an t-oibriúchán fuaraithe, brúigh an cnaipe **Energy/Jet** arís agus arís eile ar an gchianrialtán chun an mód **Sábhála Fuinnimh** a roghnú. Tagann an deilbhín a léiríonn mód **Sábhála Fuinnimh** ar thaispeáint an chianrialtáin agus tosaíonn oibriúchán sa mhód **Sábhála Fuinnimh**.

- Gach uair a bhrúann tú an cnaipe **Energy/Jet**, athraíonn an mód san ord **Sábháil**

NÓTA

- Socraíonn an teocht go huathoibríoch ag 22°C má bhíonn an teocht inmhianaithe faoi bhun 22°C. Fanann an teocht seasmhach má bhíonn sé os cionn 22 °C.
- I ndiaidh tréimhse áirithe ama tar éis tús feidhme Sábhála Fuinnimh, socraítear an teocht nó luas gaothráin go huathoibríoch de réir an timpeallachta, ionas gur fhéadfadh an teocht nó luas gaothráin ar taispeáint sa chianrialtáin a bheith difriúil ón fíor-cheann.

Cúram Cliste

Oibríonn an gléas níos éifeachtaí le hanailís ar an timpeallacht agus gnéithe an úsáideora. I ndiaidh an teocht inmhianaithe a shroicheadh, athraítear go huathoibríoch luas an gaothráin, chun gur féidir leat a bheith compordach.

- 1 Cas an gléas air.

- 2 Brúigh an cnaipe **Mode** arís agus arís eile chun an mód **Fuaraithe** a roghnú.

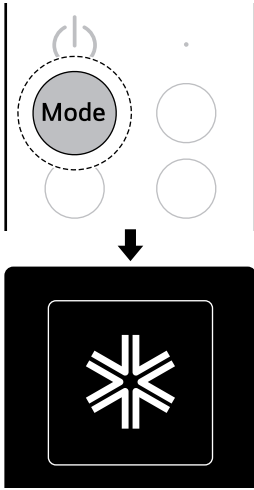

Fuinnimh → Cúram Cliste → Fuarú
Scaird → Fuarú.

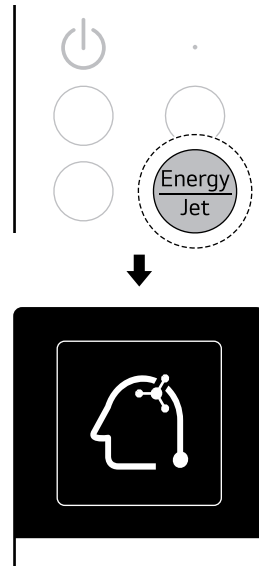

- 3 Nuair a thosaíonn oibriúchán fuaraithe, brúigh an cnaipe **Energy/Jet** arís agus arís eile ar an gchianrialtán chun an mód **Cúram Cliste** a roghnú. Tagann an deilbhín a léiríonn mód **Cúram Cliste** ar thaispeáint an chianrialtáin agus tosaíonn oibriúchán fuaraithe sa mhód **Cúram Cliste**.

- Gach uair a bhrúann tú an cnaipe **Energy/Jet**, athraíonn an mód san ord **Sábháil**

NÓTA

- Má bhíonn an gléas athlonnaithe nó má athraíonn an t-úsáideoir, athshocraigh an fhaisnéis curtha isteach roimhe. →Féach **Cnaipe Cumhachta a Úsáid (Faisnéis Foghlamtha a Athshocrú)**.

Fuarú Scaird

Séideann sé amach aer níos fuair ná gnáth-aerchóiritheoir agus fuarann sé síos thú go gasta.

- 1 Cas an gléas air.

- 2 Brúigh an cnaipe **Mode** arís agus arís eile chun an mód **Fuaraithe** a roghnú.

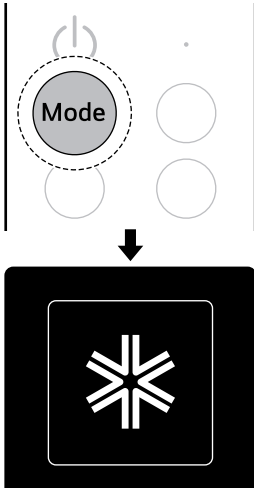

Fuinnimh → Cúram Cliste → Fuarú
Scaird → Fuarú.

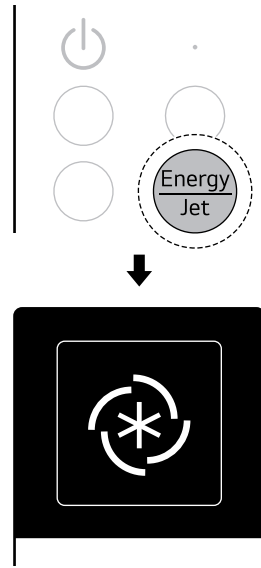

- 3 Nuair a thosaíonn oibriúchán fuaraithe, brúigh an cnaipe **Energy/Jet** arís agus arís eile chun an mód **Fuaraithe Scairde** a roghnú. Tagann an deilbhín a léiríonn mód **Fuaraithe Scairde** ar thaispeáint an chianrialtáin agus tosaíonn mód **Fuaraithe Scairde**.

- Gach uair a bhrúann tú an cnaipe **Energy/Jet**, athraíonn an mód san ord **Sábháil**

NÓTA

- Nuair a thosaíonn oibriúchán fuaraithe ar an mód Fuaraithe Scairde, athraíonn luas an ghaothráin go ardluas gaothráin agus socraítear an teocht Inmhianaithe go huathoibríoch.

Compord Aer

Is féidir leat an bealach a thagann aer amach as an asraon aer a athrú ag bun an ghléis ionas nach mbíonn sé buailte go díreach ag an aer.

- 1 Cas an gléas air.

- 2 Brúigh an cnaipe **Mode** arís agus arís eile chun an mód **Fuaraithe** a roghnú.

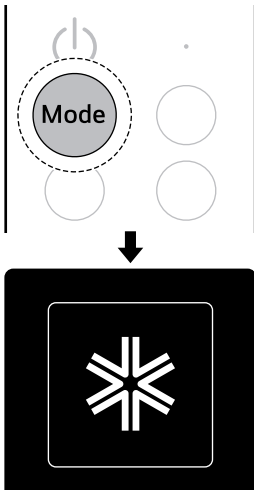

- 3 Nuair a thosaíonn oibriúchán fuaraithe, brúigh an cnaipe **Comfort**. Tagann **Indirect On** agus ní thagann aon aer amach as an asraon aeir ag bun an ghléis.

- Gach uair a bhrúann tú cnaipe **Comfort**, athraíonn sreabhadh aeir indíreach in ord **Indirect On** ↔ **Indirect Off**.

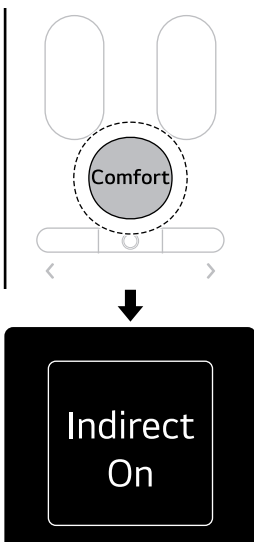

Uathmhód

Socróidh an fearas an mód oibríochta go huathoibríoch chun **Fuarú** nó **Téamh** a roghnú, ag brath ar theocht an tseomra. Is féidir an teocht inmhianaithe agus luas an ghaothráin a shocrú.

- Cas an gléas air.
- Brúigh an cnaipe **Mode** arís agus arís eile chun an mód **Uath** a roghnú. Tagann an deilbhín a léiríonn mód **Uath** ar thaispeáint an chianrialtáin agus tosaíonn mód **Uath**.

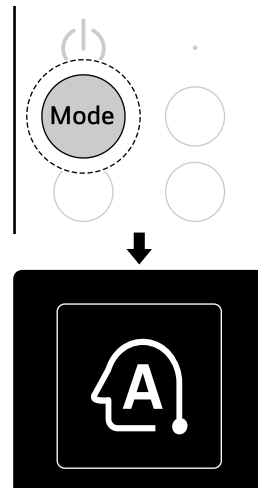

- Brúigh an cnaipe **^** nó **v** chun an teocht inmhianaithe a shocrú.

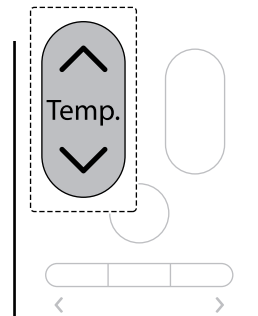

4 Brúigh an cnaipe **+** nó **-** chun luas inmhianta an ghaothráin a shocrú.

- Is féidir luas an ghaothráin a shocrú go leibhéal 1 ↔ 2 ↔ 3 ↔ 4 ↔ 5 ↔ **Auto**.
- Nuair a shocraítear é go **Auto**, athraítear go huathoibríoch luas an ghaothráin.

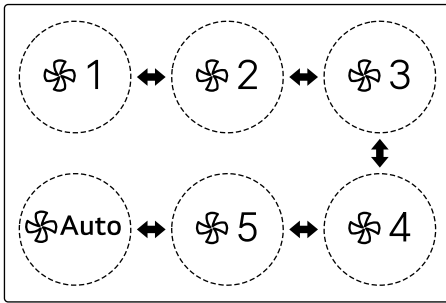
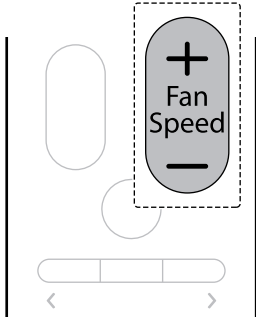

Feidhmeanna Uathoibríocha Breise a Úsáid

Is féidir leat Compord Aer a shocrú.

Compord Aer

Is féidir leat an bealach a thagann aer amach as an asraon aer a athrú ag bun an ghléis ionas nach mbíonn sé buailte go díreach ag an aer.

1 Cas an gléas air.

2 Brúigh an cnaipe **Mode** arís agus arís eile chun an mód **Uath** a roghnú.

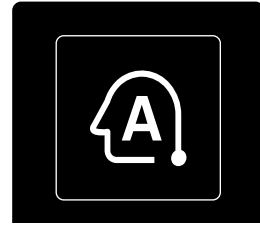
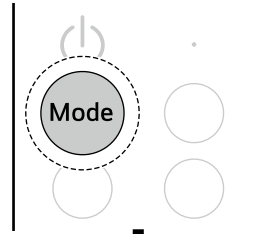

3 Nuair a thosaíonn mód Uath, brúigh cnaipe **Comfort**. Tagann **Indirect On** agus ní thagann aon aer amach as an asraon aer ag bun an ghléis.

- Gach uair a bhrúann tú cnaipe **Comfort**, athraíonn sreabhadh aer indíreach in ord **Indirect On** ↔ **Indirect Off**.

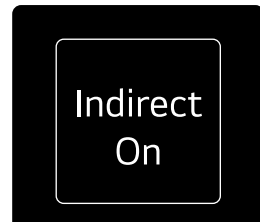
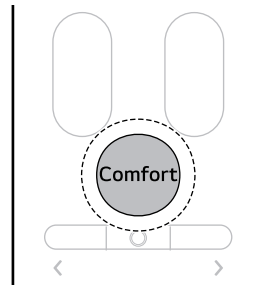

Mód Díthaisithe

Laghdaíonn sé tais an aeir sna laethanta ina bhfuil tais ard, chun gur féidir leat a bheith compordach.

1 Cas an gléas air.

2 Brúigh an cnaipe **Mode** cúpla uair chun mód **Díthaisithe** a roghnú. Tagann an deilbhín a léiríonn mód **Díthaisithe** ar thaispeáint an chianrialtáin agus tosaíonn oibriúchán sa mhód **Díthaisithe**.

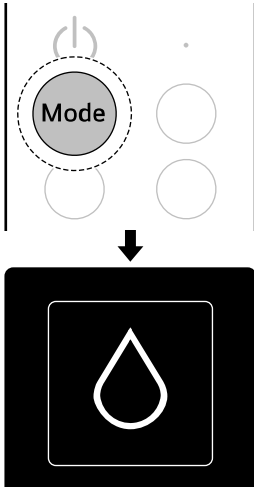

3 Brúigh an cnaipe **^** nó **v** chun an teocht imhianaithe a shocrú.

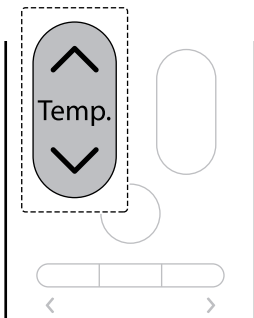

NÓTA

- Tar éis tréimhse ama ó thús an oibriúcháin sa mhód Díthaisithe, socraítear luas an ghaothráin go huathoibríoch de réir an timpeallachta.
- Nuair a nasctar leis an aonad Lasmuigh Iolrach, ní féidir leat teocht a choigeartú.

Feidhmeanna Díthaisithe Breise a Úsáid

Is féidir leat Compord Aer a shocrú.

Compord Aer

Is féidir leat an bealach a thagann aer amach as an asraon aeir a athrú ag bun an ghléis ionas nach mbíonn sé buailte go díreach ag an aer.

1 Cas an gléas air.

2 Brúigh an cnaipe **Mode** arís agus arís eile chun an mód **Díthaisithe** a roghnú.

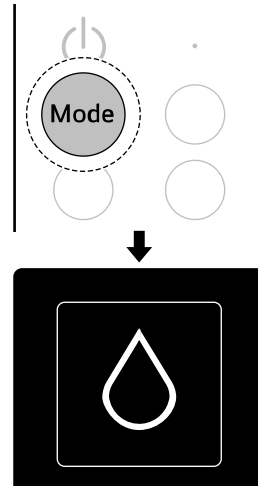

3 Nuair a thosaíonn mód Díthaisithe, brúigh cnaipe **Comfort**. Tagann **Indirect On** agus ní thagann aon aer amach as an asraon aeir ag bun an ghléis.

- Gach uair a bhrúann tú cnaipe **Comfort**, athraíonn sreabhadh aeir indíreach in ord **Indirect On** ↔ **Indirect Off**.

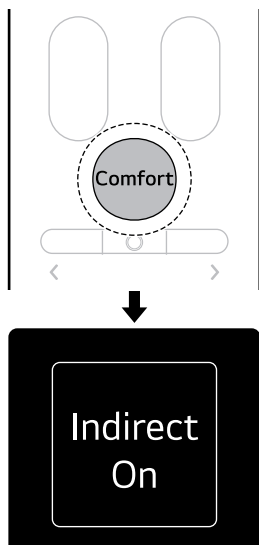

léiríonn mód **Téimh** ar thaispeáint an chianrialtáin agus tosaíonn oibriúchán téimh.

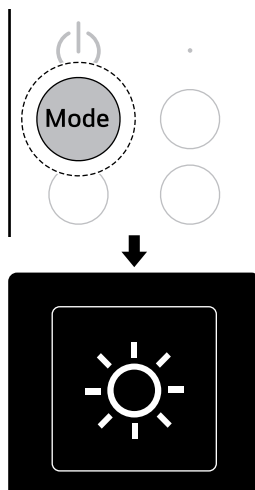

Mód Téimh

Nuair a oibríonn an mód téimh, tagann aer te amach ón asraon aeir.

- 1 Cas an gléas air.
- 2 Brúigh an cnaipe **Mode** arís agus arís eile chun an mód **Téimh** a roghnú. Tagann an deilbhín a

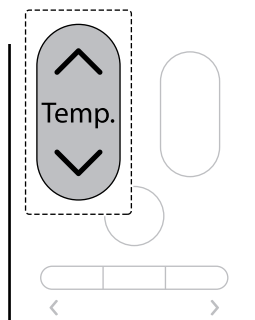

- 3 Brúigh an cnaipe **▲** nó **▼** chun an teocht inmhianaithe a shocrú.

- 4 Brúigh an cnaipe **+** nó **-** chun luas inmhianta an ghaothráin a shocrú.
 - Is féidir luas an ghaothráin a shocrú go leibhéil 1 ↔ 2 ↔ 3 ↔ 4 ↔ 5 ↔ **Auto**.

- Nuair a shocraítear é go **Auto**, athraítear go huathoibríoch luas an ghaothráin.

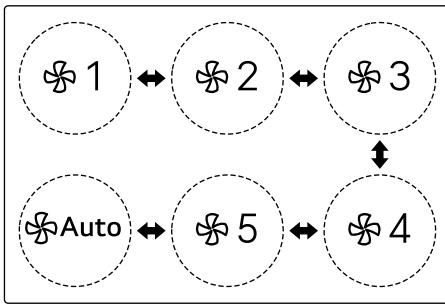
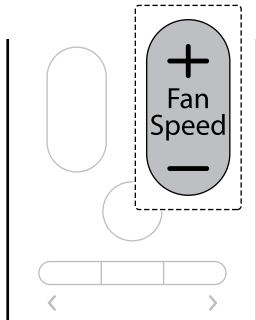

- go huathoibríoch luas an ghaothráin, chun gur féidir leat a bheith compordach.

- 1 Cas an gléas air.
- 2 Brúigh an cnaipe **Mode** arís agus arís eile chun an mód **Téamh** a roghnú.

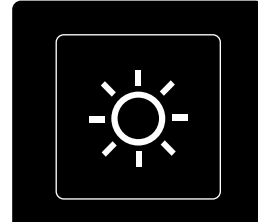
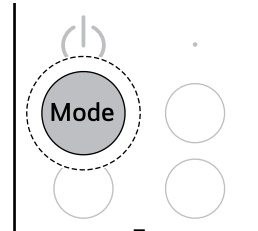

- 3 Nuair a thosaíonn oibriúchán téimh, brúigh an cnaipe **Energy/Jet** arís agus arís eile ar an gchianrialtán chun an mód **Cúram Cliste** a roghnú. Tagann an deilbhín a léiríonn mód **Cúram Cliste** ar thaispeáint an chianrialtáin agus tosaíonn oibriúchán fuaraithe sa mhód **Cúram Cliste**.

NÓTA

- Le linn aonad lasmuigh a réamhthéamh agus díreo san oibriúchán téimh, ní thagann aer amach.

Feidhmeanna Téimh Breise a Úsáid

Is féidir leat Cúram Cliste, Téamh Scaird, agus Compord Aer a shocrú.

Cúram Cliste

Oibríonn an gléas níos éifeachtaí le hanailís ar an timpeallacht agus gnéithe an úsáideora. I ndiaidh an teocht inmhianaithe a shroicheadh, athraítear

- Gach uair a bhrúann tú cnaipe **Energy/Jet**, athraíonn mód in ord **Cúram Cliste** → **Téamh Scaird** → **Téamh**.

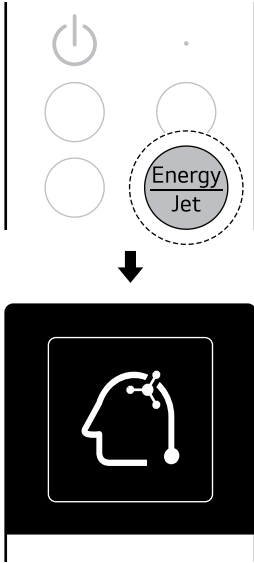

- 2 Brúigh an cnaipe **Mode** arís agus arís eile chun an mód **Téamh** a roghnú.

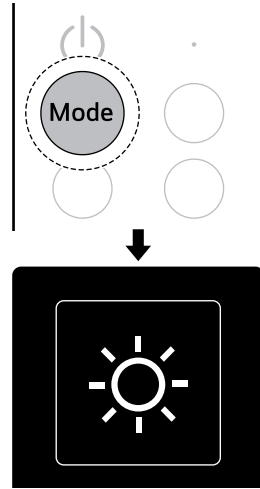

- 3 Nuair a thosaíonn oibriúchán fuaraithe, brúigh an cnaipe **Energy/Jet** arís agus arís eile ar an gchianrialtán chun an mód **Téimh Scairde** a roghnú. Tagann an deilbhín a léiríonn mód **Téimh Scairde** ar thaispeáint an chianrialtáin agus tosaíonn mód **Téimh Scairde**.

NÓTA

- Má bhíonn an gléas athlonnaithe nó má athraíonn úsáideoir, athshocraigh an fhaisnéis curtha isteach roimhe. → Féach **Cnaipe Cumhachta a Úsáid (Athshocraigh an Fhaisnéis Foghlamtha)**.

Téamh Scaird

Is féidir leis an seomra a théamhú níos gasta ná gnáth-aer te.

- 1 Cas an gléas air.

- Gach uair a bhrúann tú cnaipe **Energy/Jet**, athraíonn mód in ord **Cúram Cliste** → **Téamh Scaird** → **Téamh**.

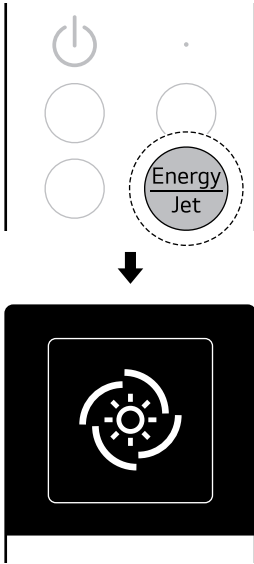

- Brúigh an cnaipe **Mode** arís agus arís eile chun an mód **Téamh** a roghnú.

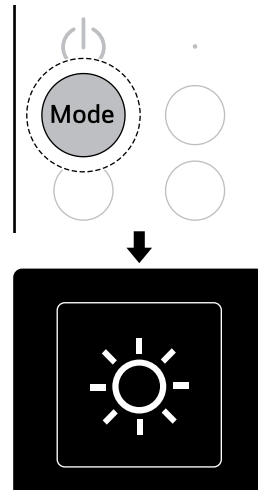

- Nuair a thosaíonn oibriúchán téimh, brúigh an cnaipe **Comfort** ar an gclianrialtán. Tagann **Indirect On** agus ní thagann aon aer amach as an asraon aer ag bun an ghléis.

- Gach uair a bhrúann tú cnaipe **Comfort**, athraíonn sreabhadh aer indíreach in ord **Indirect On** ↔ **Indirect Off**.

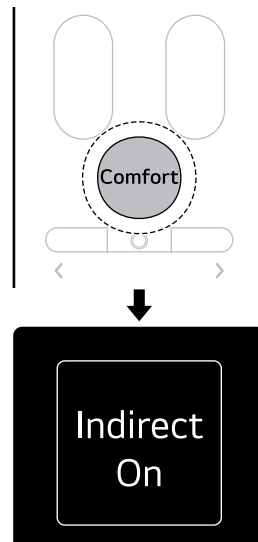

NÓTA

- Nuair a thosaíonn oibriúchán i mód Téimh Scairde, athraíonn luas an ghaothráin go ardluas agus socraítear an teocht inmhianaithe go huathoibríoch.

Compord Aer

Is féidir leat an bealach a thagann aer amach as an asraon aer a athrú ag bun an ghléis ionas nach mbíonn sé buailte go díreach ag an aer.

- Cas an gléas air.

Mód Gaothráin

Is féidir leat an t-aer thart istigh sa seomra a chiorclú ach ní athraítear teocht an tseomra.

- 1 Cas an gléas air.
- 2 Brúigh an cnaipe **Mode** arís agus arís eile chun an mód **Gaothráin** a roghnú. Tagann an deilbhín a léiríonn mód **Gaothráin** ar thaispeáint an chianrialtáin agus tosaíonn mód **Gaothráin**.

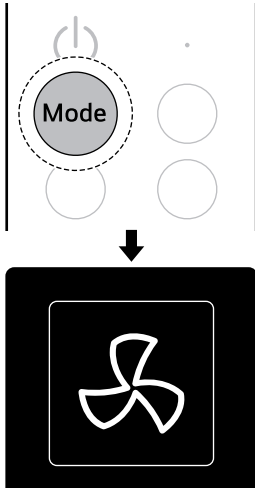

- Nuair a shocraítear é go **Auto**, athraítear go huathoibríoch luas an ghaothráin.

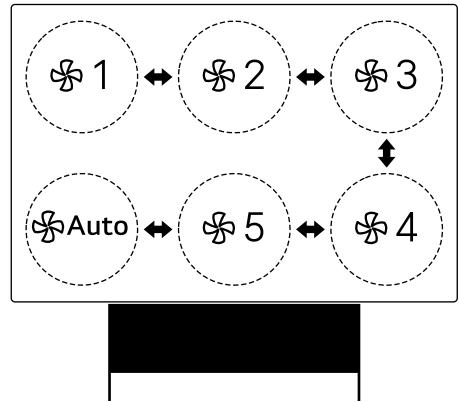
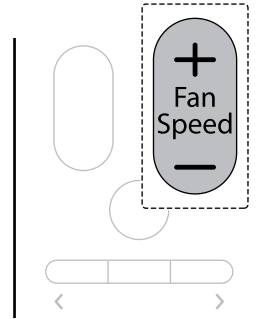

- 3 Brúigh an cnaipe **+** nó **-** chun luas inmhianta an ghaothráin a shocrú.
 - Is féidir luas an ghaothráin a shocrú go leibhéil 1 ↔ 2 ↔ 3 ↔ 4 ↔ 5 ↔ **Auto**.

NÓTA

- Ní féidir rialú teochta a dhéanamh le linn mhód Gaothráin.

Feidhmeanna Breise an Ghaothráin a Úsáid

Is féidir leat Compord Aer a shocrú.

Compord Aer

Is féidir leat an bealach a thagann aer amach as an asraon aeir a athrú ag bun an ghléis ionas nach mbíonn sé buailte go díreach ag an aer.

- 1 Cas an gléas air.

- 2 Brúigh an cnaipe **Mode** arís agus arís eile chun an mód **Gaothráin** a roghnú.

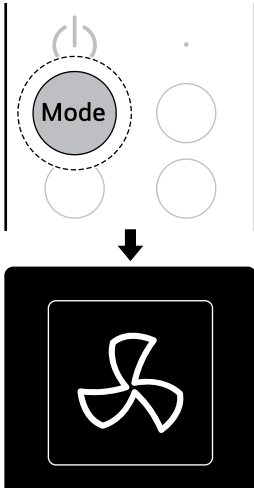

- 3 Nuair a thosaíonn mód Gaothráin, brúigh cnaipe **Comfort**. Tagann **Indirect On** agus ní thagann aon aer amach as an asraon aeir ag bun an ghléis.

- Gach uair a bhrúann tú cnaipe **Comfort**, athraíonn sreabhadh aeir indíreach in ord **Indirect On ↔ Indirect Off**.

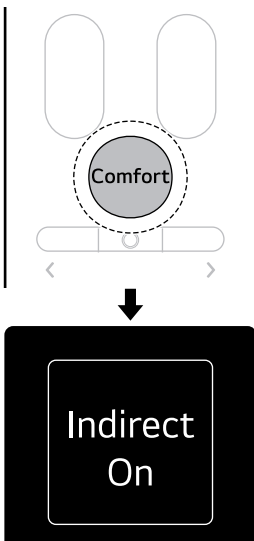

Gnéithe agus Socruithe Breise

Feidhm Ianaitheora

Soláthraíonn na feidhmeanna seo aer glan úr trí cháithníní iain agus an scagaire. Laghdaíonn cáithníní iain ón Ianaitheoir baictéir an dromchla agus substaintí díobhálacha eile.

Feidhm Ianaitheora a úsáid leis an mód oibriúcháin inmhianaithe

- Cas an gléas air.
- Brúigh an cnaipe **Mode** arís agus arís eile chun an mód oibriúcháin inmhianaithe a roghnú.

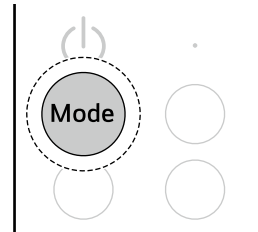

- Brúigh an cnaipe **Ionizer** chun an fheidhm Ianaitheora a roghnú.

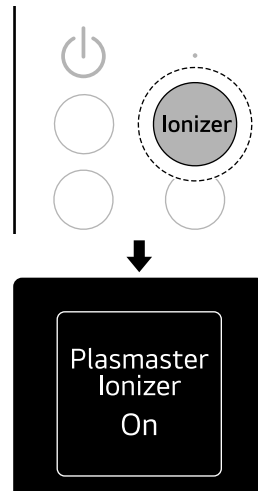

Feidhm Ianaitheora a úsáid go neamhspleách

1 Castar an táirge as.

2 Brúigh an cnaipe **Ionizer** chun feidhm an Ianaitheora a roghnú. Casann an fheidhm ianaitheora air.

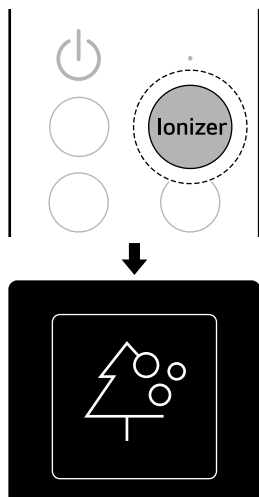

- Tosaíonn socrú codlata ó 30 nóiméad agus is féidir Amadóir Codlata a shocrú in incrimintí uaire suas go dtí 12 uair an chloig.

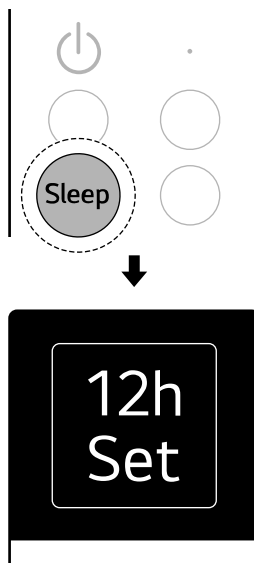

Amadóir Codlata a Úsáid san Fheidhm

1 Cas an gléas air.

2 Brúigh an cnaipe **Feidhm**.

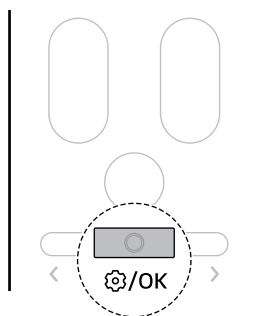

Feidhm Amadóra Codlata

Oibríonn an gléas chun cuidiú leat codladh go sámh de réir do staid chodlata féin.

Úsáid a Bhaint as an bhFeidhm Chodlata

1 Cas an gléas air.

2 Brúigh an cnaipe **Sleep**. Chun an áirithint a chríochnú, brúigh an cnaipe **Sleep** carís agus arís eile chun an t-am inmhianaithe a roghnú. Tá do shocrú críochnaithe.

- 3 Brúigh an cnaipe < nó > chun **Sleep Timer** a roghnú. Ansin brúigh an cnaipe **Feidhm**.

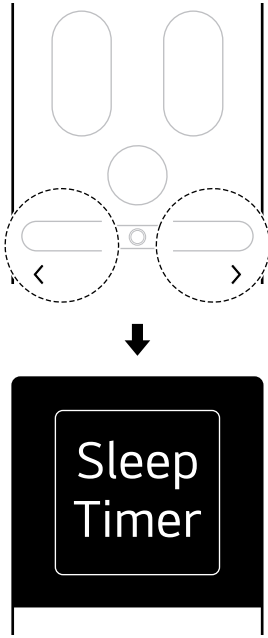

- 4 Brúigh an cnaipe < nó > chun an t-am inmhianta a roghnú agus ansin brúigh an cnaipe **Feidhm**. Tá do shocrú críochnaithe.

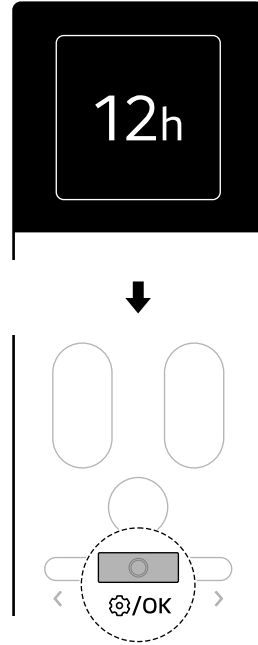

NÓTA

- Nuair atá Amadóir Codlata socraithe agus roghnaigh tú **Sleep Timer**, is féidir leat an t-am fágtha a sheiceáil, áirithint a chur ar ceal, nó am áirithinte a athshocrú.
- Socraítear luas an ghaothráin is laige.
- Má chasann tú as an gléas le linn oibriúcháin, beidh an tAmadóir Codlata díchumasaithe.
- Is féidir Amadóir Codlata a shocrú nuair nach bhfuil an gléas ag oibriú.
- Fiú má bhíonn an solas LED air, má shocraíonn tú Amadóir Codlata, casfar as an solas LED go huathoibríoch.

Amadóir Ar agus As

An tAmadóir Air a Chealú

Casann an gléas air go huathoibríoch ag an am a shocraigh tú.

1 Brúigh an cnaipe **Feidhm**.

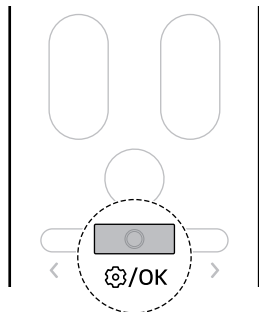

2 Brúigh an cnaipe < nó > chun **On Timer** a shocrú. Ansin brúigh an cnaipe **Feidhm**.

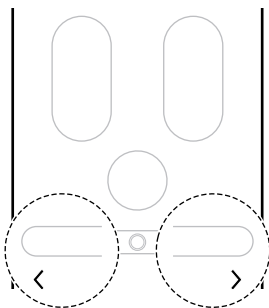

3 Brúigh an cnaipe <> chun an t-am inmhianta a roghnú agus ansin brúigh an cnaipe **Feidhm**. Tá d-áirithint críochnaithe.

- Is féidir leat an t-am inmhiantaithe a shocrú in incrimintí uaire ó uair amháin go dtí 24 uair an chloig.

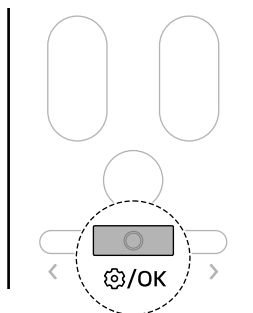
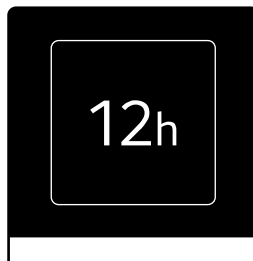

NÓTA

- Nuair atá Amadóir Air socraithe agus roghnaigh tú **On Timer**, is féidir leat an t-am fágtha a sheiceáil, áirithint a chur ar ceal, nó am áirithinte a athshocrú.

An tAmadóir As a Úsáid

Casadh an gléas as go huathoibríoch ag an am socraithe.

1 Brúigh an cnaipe **Feidhm**.

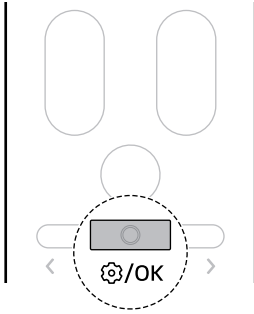

- Is féidir leat an t-am inmhianaithe a shocrú in incrimintí uaire ó uair amháin go dtí 24 uair an chloig.

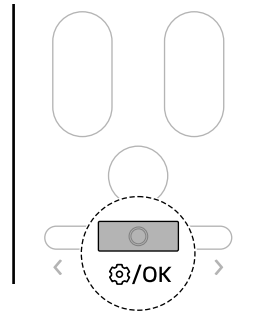
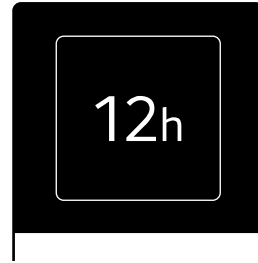

2 Brúigh an cnaipe < nó > chun **Off Timer** a shocrú. Ansin brúigh an cnaipe **Feidhm**.

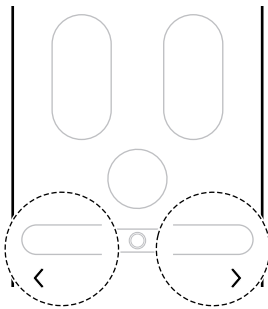

NÓTA

- Nuair atá Amadóir As socraithe agus roghnaíonn tú **Off Timer**, is féidir leat an t-am fágtha a sheiceáil, áirithint a chur ar ceal, nó am áirithinte a athshocrú.
- Is féidir leat Amadóir Air agus Amadóir As a shocrú le chéile.
- Is féidir leat Amadóir Air agus Amadóir As a shocrú fiú nuair nach bhfuil an gléas ag oibriú.

3 Brúigh an cnaipe <> chun an t-am inmhianta a roghnú agus ansin brúigh an cnaipe **Feidhm**. Tá d-áirithint críochnaithe.

Cealaigh Gach Amadóir

Is féidir leat gach socruithe amadóira a chealú.

1 Brúigh an cnaipe **Feidhm**.

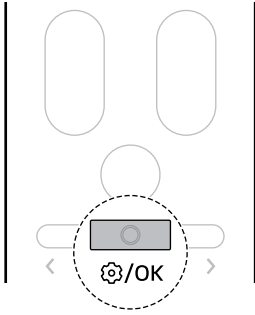

3 Brúigh an cnaipe <> chun **Cancel** a roghnú agus ansin brúigh an cnaipe **Feidhm**. Cuirfear ar ceal gach socruithe amadóra.

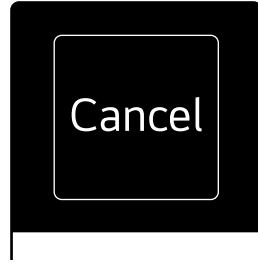

2 Brúigh an cnaipe < nó > chun **Cancel all Timer** a roghnú. Ansin brúigh an cnaipe **Feidhm**.

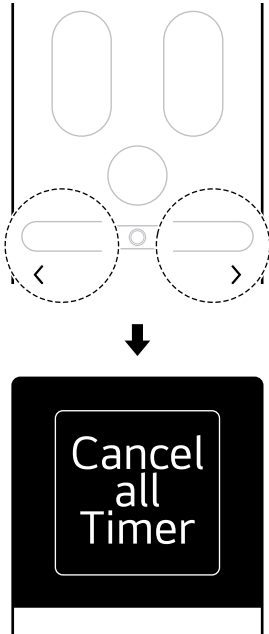

Smart Diagnosis

Úsáid an ghné seo chun cuidiú leat le fadhbanna a aithint agus a réiteach.

1 Cas an gléas air.

2 Brúigh an cnaipe **Feidhm**.

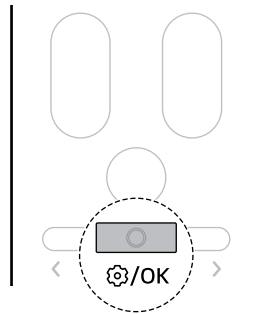

- 3 Brúigh an cnaipe < nó > chun **Smart Diagnosis** a shocrú. Ansin brúigh an cnaipe **Feidhm**.

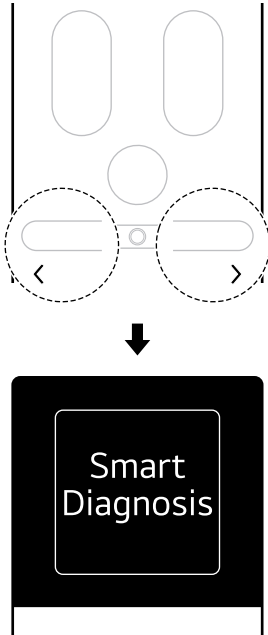

- Gach uair a bhrúann tú cnaipe < nó >, athraíonn sé in ord **Start** ↔ **Back**.

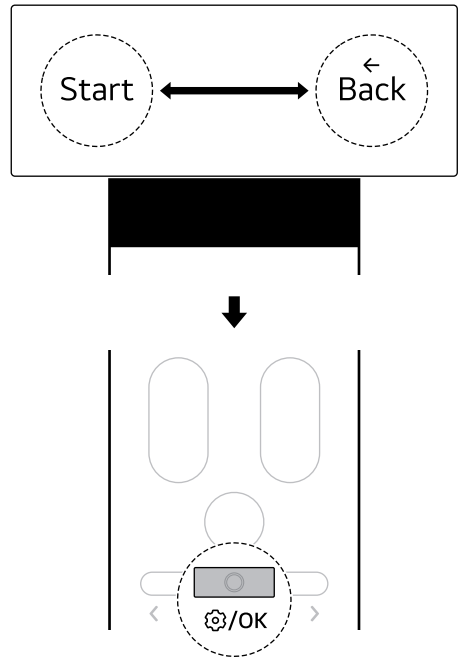

- 4 Brúigh an cnaipe <> chun **Tosaigh** a roghnú agus ansin brúigh cnaipe **Feidhm** chun Smart Diagnosis a thosú.

NÓTA

- Is féidir an fheidhm diagnóise cliste a shocrú fiú nuair a scoirtear d'fheidmiú an táirge.
- Is féidir leat an fheidhm diagnóise cliste a úsáid le linn diagnóise ar an ngléas le fuaim bíp. → Féach **FEIDHMEANNA CHLISTE (Diagnóis Inchloiste a Úsáid chun Diagnóise ar Cheisteanna)**.

Solas LED a Shocrú

Is féidir an solas LED ar ghlacadóir an chianrialtáin a chasadh air agus as.

1 Brúigh an cnaipe **Feidhm**.

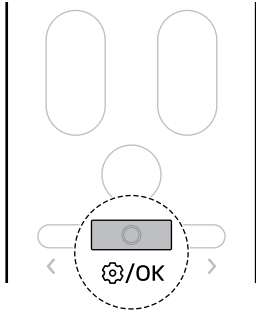

- Gach uair a bhrúann tú an cnaipe < nó >, athraíonn sé in ord **On** ↔ **Off** ↔ **Back**.

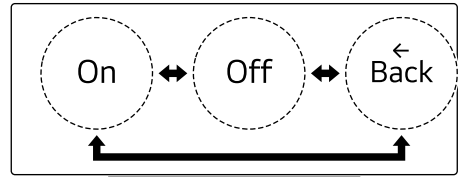

2 Brúigh an cnaipe < nó > chun **LED Light** a roghnú. Ansin brúigh an cnaipe **Feidhm**.

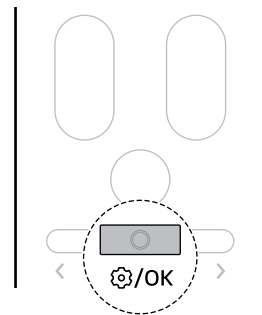
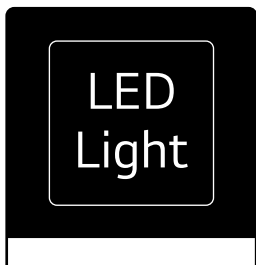
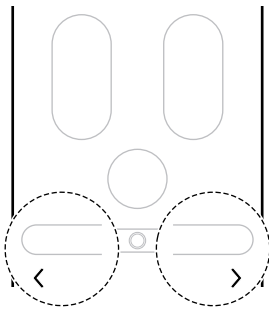

Fuaimeanna a Chasadh Air nó As

Casann sé air nó as fuaim fógra a tharlaíonn nuair a shocraíonn nó athraíonn tú feidhmeanna an ghléis.

3 Brúigh an cnaipe < nó > chun **On** a roghnú, ansin brúigh an cnaipe **Feidhm**. Casann solas LED air.

- Brúigh an cnaipe **Fuaime**.

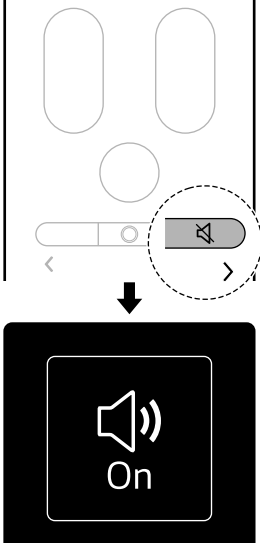

An Cnaipe Cumhachta a Úsáid

Lámhoibriúchán

Mura bhfuil do chianrialtán gan sreang le fáil, is féidir an gléas a chasadh air nó as tríd an gcnaipe **Cumhacht** a bhrú ar an aonad faoi dhíon.

- Oscail an painéal tosaigh agus brúigh an cnaipe **Cumhachta**.

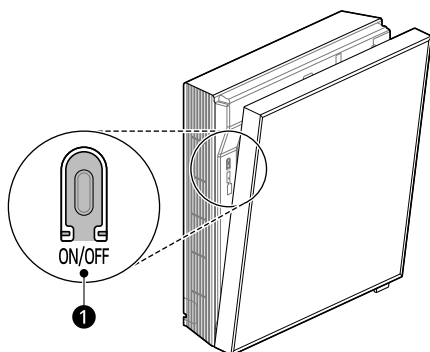

- 1 Cnaipe cumhachta

Socruithe Roimhe a Athbhunú

Nuair a chuirtear an t-aerchóiritheoir ar siúl arís i ndiaidh cliseadh cumhachta, athbhunaíonn an fheidhm **Uath-Atosú** na socruithe roimhe sin.

Agus an gléas á úsáid den chéad uair, socraítear an fheidhm **Uath-Atosú**. Is féidir an fheidhm seo a chealú agus a shocrú tríd an gcnaipe **Cumhacht** a bhrú ar an aonad faoi dhíon.

Uath-Atosú a Chealú

- 1 Brúigh agus coinnigh síos an cnaipe **Cumhacht** ar feadh 6 shoicind nó mar sin.

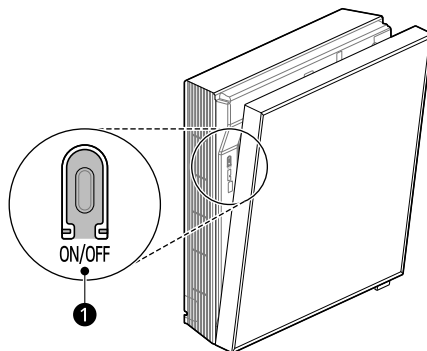

- 1 Cnaipe cumhachta

- 2 Nuair a bhípeálann an gléas faoi dhó, scaoil an cnaipe **Cumhacht**. Splancaidh an lampa faoi dhó. Déanann sé é seo arís 4 huairé.

Uath-Atosú a Shocrú

- 1 Brúigh agus coinnigh síos an cnaipe **Cumhacht** ar feadh 6 shoicind nó mar sin.

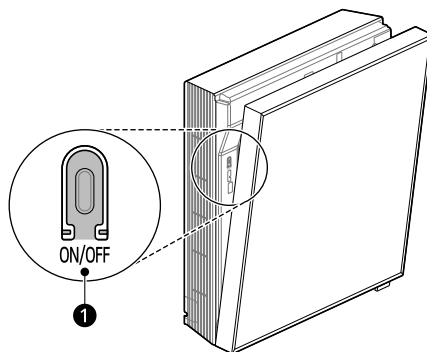

- 1 Cnaipe cumhachta

- 2 Nuair a bhípeálann an gléas faoi dhó, scaoil an cnaipe **Cumhacht**. Splancaidh an lampa. Déanann sé é seo arís 4 huair.

Faisnéis Foghlamtha a Athshocrú

Is féidir leat an fhaisnéis atá bailithe ó thimpeallachtaí reatha a athshocrú chun foghlaim spáis nua agus faisnéise sonracha don úsáideoir a cheadú.

- 1 Oscail an clúdach tosaigh.
- 2 Brúigh agus coinnigh síos an cnaipe **Cumhacht** ar feadh níos mó ná 13 shoicind.
- 3 Nuair a dhéanann an gléas bíp 4 uair, scaoil an cnaipe **Cumhacht**. Scríosfar an fhaisnéis limistéir chónaithe curtha isteach.

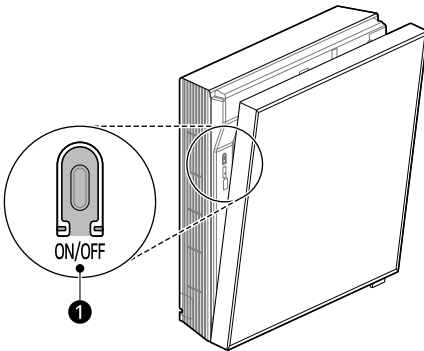

- 1 Cnaipe cumhachta

NÓTA

- Cinntigh an cnaipe a scaoileadh nuair a chloiseann tú an bíp ceithre uair. Má scaoileann tú an cnaipe sula gcloiseann tú an bíp ceithre uair, d'fhéadfadh feidhmeanna eile a bheith díchumasaithe.

FEIDHMEANNA CLISTE

Feidhmchlár LG ThinQ

Níl an ghné seo le fáil ach ar shamhlacha a bhfuil Wi-Fi orthu.

Ceadaíonn **LG ThinQ** duit a chur in iúl leis an ngléas trí úsáid a bhaint as fón cliste.

Gnéithe an Fheidhmchláir LG ThinQ

Gnéithe coitianta

Déan cumarsáid leis an ngléas ó fhón cliste trí úsáid a bhaint as an **LG ThinQ** bhfeidhmchlár.

• Smart Diagnosis

- Má tá fadhb agat le húsáid an ghléis, cuideoidh an ghné smart diagnosis leat an fhadhb a aithint.

Gnéithe breise

Tá tuilleadh gnéithe ar fáil má tá do ghléas ceangailte de Wi-Fi.

• Socruithe

- Ceadaíonn siad duit roghanna éagsúla a shocrú ar an ngléas agus san fheidhmchlár.

NÓTA

- Má athraíonn tú do ródaire gan sreang, soláthraí seirbhísí idirlín, nó phasfhocal, scrios an gléas cláraithe ón bhfeidhmchlár **LG ThinQ** agus cláraigh é arís.
- Tá an feidhmchlár faoi réir athrú le haghaidh chúiseanna feabhsúcháin gléis gan fógra d'úsáideoirí.
- D'fhéadfadh feidhmeanna a athrú ag brath ar an gcineál.

An Feidhmchlár LG ThinQ Application a Shuiteáil agus Gléas de chuid LG a Nascadh

Samhlacha a bhfuil Cód QR orthu

Scan an cód QR atá ceangailte den táirge trí úsáid a bhaint as an gceamara nó as aip léitheora cód QR ar d'fhón cliste.

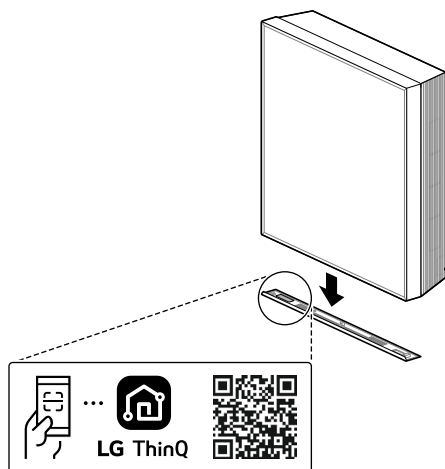

Samhlacha nach bhfuil Cód QR orthu

- 1 Cuardaigh an feidhmchlár **LG ThinQ** sa Google Play Store nó sa Apple App Store ar fhón cliste.
- 2 Rith an feidhmchlár **LG ThinQ** agus sínigh isteach le do chuntas reatha nó cruthaigh cuntas le LG chun síniú isteach.
- 3 Brúigh an cnaipe 'cuir leis' (+) ar an bhfeidhmchlár **LG ThinQ** chun do ghléas LG a nascadh. Lean na treoracha san fheidhmchlár chun an próiseas a chur i gcrích.

NÓTA

- Chun an nasc Wi-Fi a fhíorú, seiceáil go lastar an táscaire Wi-Fi ar an bpainéal rialúcháin.

- Níl líonra Wi-fi ar fáil ach 2.4GHz ar an ngléas. Chun do mhinicíocht líonra a sheiceáil, déan teagmháil le do sholáthraí seirbhísí idirlín nó féach ar do lámhleabhar ródaire gan sreang.
- Níl **LG ThinQ** freagrach as aon fhadhbanna naisc líonra nó aon fhabhtanna, mhífheidhmeanna nó earráidí is cúis le nasc líonra.
- D'fhéadfadh an timpeallacht gan sreang mórthimpeall a bheith ina chúis le seirbhís líonra gan sreang mall.
- Má tá an fad idir an gléas agus an ródaire gan sreang rófhada, rachaidh láidreacht an comhartha i laige. D'fhéadfadh tamall fada a bheith ann sula ndéanfaí an gléas a chlárú nó b'fhéidir go dteipfeadh ar an tsuiteáil.
- Níl ag éirí le gléas líonra Wi-Fi a nascadh, d'fhéadfadh sé a bheith rófhada ón ródaire. Ceannaigh athsheoltóir Wi-Fi (sínteoir raoin) chun láidreacht an chomhartha Wi-Fi a fheabhsú.
- Ní fhéadfadh an nasc líonra a oibriú i gceart ag brath ar an soláthraí seirbhísí idirlín.
- Ní fhéadfadh an nasc Wi-Fi a nascadh nó d'fhéadfadh sé curtha isteach air mar gheall ar an timpeallacht líonra bhaile.
- Ní féidir an gléas a nascadh mar gheall ar fhadhbanna le tarchur an chomhartha gan sreang. Díphlugáil an gléas agus fan ar feadh nóiméad amháin nó mar sin agus bain triail eile as ansin.
- Má tá an balla dóiteáin ar do ródaire gan sreang casta air, díchumasaigh an balla dóiteáin nó cuir eisceacht leis.
- Ba cheart go mbeadh an t-ainm an líonra gan sreang (SSID) meascán litreacha Béarla agus uimhreacha. (Ná húsáid litreacha speisialta.)
- D'fhéadfadh comhéadan úsáideora (UI) a athrú ag brath ar an gcóras oibriúcháin móibíleach (OS) agus an monaróir.
- Má tá prótacal slándála an ródaire socraithe ar **WEP**, b'fhéidir go dteipfeadh ort an líonra a chur ar bun. Athraigh é go prótacal slándála eile (moltar **WPA2**) agus nasc an gléas arís.

Fógra Faisnéise maidir le Bogearraí Foinse Oscailte

Chun an cód foinse faoi GPL, LGPL, MPL agus ceadúnais foinse oscailte eile a fháil a bhfuil oibleagáidí acu cód foinse a nochtadh atá sa táirge seo, agus chun rochtain a fháil ar gach téarmaí ceadúnais tagartha, fógraí cóipchirt agus cáipéisí ábhartha eile, téigh go dtí <https://opensource.lge.com>, le do thoil.

Soláthróidh LG Electronics cód foinse oscailte duit ar CD-ROM a chur cuirear in ionad a chumhdóidh an costas a bhaineann le dáileachán mar sin (amhail an costas meáin, seolta, agus láimhseála) ar iarratas ríomhphoist do opensource@lge.com.

Tá an tairiscint seo bailí d'aon duine a fhaigheann an t-eolas seo ar feadh tréimhse trí bliana tar éis sheoladh deireanach an táirge seo.

Aithint trí LG ThinQ a Úsáid

Úsáid an ghné seo chun cuidiú leat le fadhbanna le do ghléas a aithint agus a réiteach.

NÓTA

- Ar chúiseanna nach bhfuil inchurtha i leith faillí LGE, ní fhéadfaidh an sheirbhís a oibriú mar gheall ar thosca seachtacha amhail, ach gan a bheith teoranta dóibh, do-úsáidteacht Wi-Fi, dícheangal Wi-Fi, beartas an aipmhargaidh áitiúil, nó do-úsáidteacht feidhmchláir.
- D'fhéadfadh go dtiocfadh athrú ar an ngné gan réamh-fhógra agus d'fhéadfadh go mbeadh sórt difriúil aici ag brath ar an áit a bhfuil tú lonnaithe.

LG ThinQ a Úsáid chun Ceisteanna a Aithint

Má tá fadhb agat le do ghléas atá feistithe le Wi-Fi, is féidir leis sonraí fhabhtcheartaíthe go fón cliste trí úsáid a bhaint as an bhfeidhmchlár **LG ThinQ**.

- Lainseáil an feidhmchlár **LG ThinQ** agus roghnaigh an ghné **Smart Diagnosis** sa roghchlár. Lean na treoracha atá soláthartha san fheidhmchlár **LG ThinQ**.

Aithint Inchloiste a Úsáid chun Ceisteanna a Aithint

Lean na treoracha thíos chun an modh aitheanta inchloiste a úsáid.

- Lainseáil an feidhmchlár **LG ThinQ** agus roghnaigh an ghné **Smart Diagnosis** sa roghchlár. Lean na treoracha aitheanta inchloiste atá soláthartha san fheidhmchlár **LG ThinQ**.

- 1** Plugáil an fhlocóid chumachta sa soicéad i gceart.
- 2** Cuir an bhéalóg de d'fhón cliste in aice leis an ngléas.
- 3** Roghnaigh **Smart Diagnosis** leis an gcianrialtán. → Féach **Feidhmeanna agus Socruithe Breise (Smart Diagnosis)**.
 - Coinnigh an fón cliste ina áit go gcríochnaítear an t-aistriú sonraí.
- 4** I ndiaidh críochnú an aistrithe sonraí, taispeántar an aithint san fheidhmchlár.

NÓTA

- Chun an toradh is fearr a fháil, ná bog an fón nuair a tharchuirtear na toin.
 - Cinntigh go gcoinnítear a laghad fuaime timpeallai is féidir nó d'fhéadfadh an fón na bípeanna dordáin ón aonad faoi dhíon a fháil i gceart.
-

COTHABHÁIL

Feidhm Ghlantacháin

Úsáid a Bhaint as an bhFeidhm Uathghlanta

Sa mhóid Fuaraithe agus Díthaisithe, gintear taise istigh san aonad faoi dhíon. Is féidir leat an taise sin a laghdú.

1 Cas an gléas air.

2 Brúigh an cnaipe **Feidhm**.

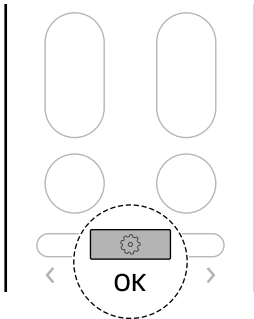

3 Brúigh an cnaipe < nó > chun **Auto Clean+** a roghnú. Ansin brúigh an cnaipe **Feidhm**.

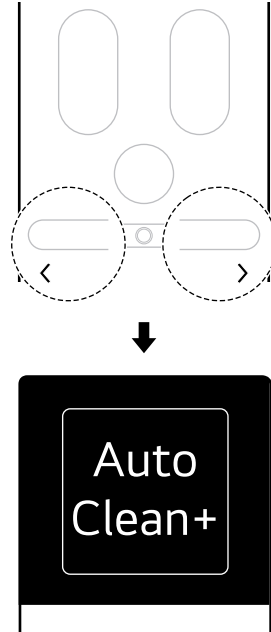

4 Brúigh an cnaipe < nó > chun na socrúithe inmhianaithe a roghnú agus ansin brúigh an cnaipe **Feidhm**. Tá an socrú críochnaithe.

- Gach uair a bhrúann tú an cnaipe < nó >, athraíonn sé in ord **Stop** ↔ **On** ↔ **Off** ↔ **Back**.

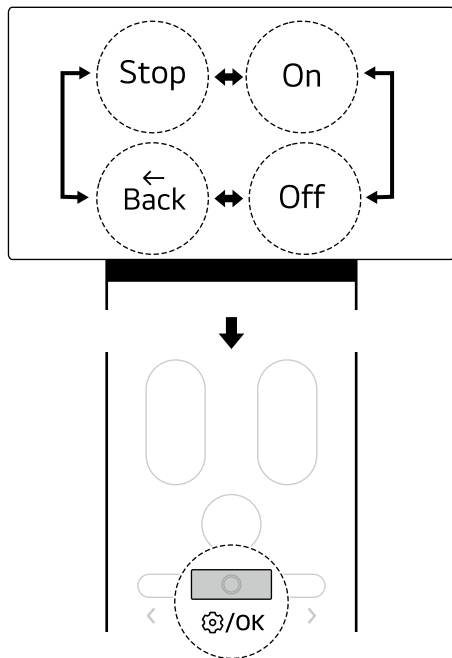

- Is féidir an fheidhm Uath-Glanadh+ a shocrú fiú nuair a scoirtear d'oibriúchán an táirge.

An Fheidhm Glanta Reoite a Úsáid

Laghdaítear éilleáin amhail deannach má athdhéantar an próiseas reoite agus díreosite don malartóir teasa laistigh den ghléas.

Má shocraítear Amadóir Air agus As, díchumasaigh an fheidhm sceidil agus ansin úsáid an fheidhm Glanta Reoite. → Féach **Oibriúchán agus Socruithe Breise (Cealaigh gach Amadóir)**.

1 Cas an gléas air.

2 Brúigh an cnaipe **Feidhm**.

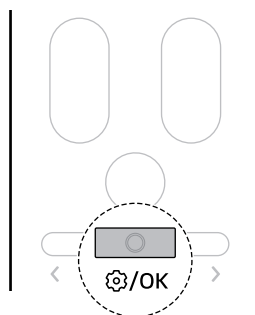

NÓTA

- Nuair a úsáideann tú an gléas den chéad uair, socraítear an fheidhm Uath-Glanadh+. Mura mian leat an fheidhm Uath-Glanadh a úsáid, cas as é.
- Socraítear an tréimhse Uathghlanadh+ go huathoibríoch de réir coinníollacha úsáide an ghléis.
 - Tá tréimhse Uathghlanadh+ suas go dtí 25 nóiméad.
- Nuair a bheidh an fheidhm Uath-Glanadh+ socraithe, coinneofar an fheidhm Uath-Glanadh+ a socraíodh roimhe seo nuair a úsáidtear an gléas arís.
- Mura n-úsáidfeadh an gléas ar feadh tréimhse fhada, rith an mód gaothráin ar feadh breis agus 1 uair an chloig chun an taobh istigh den ghléas a thriomú go hiomlán sula stóráiltear é.

- 3 Brúigh an cnaipe < nó > chun **Freeze Cleaning** a roghnú. Ansin brúigh an cnaipe **Feidhm**.

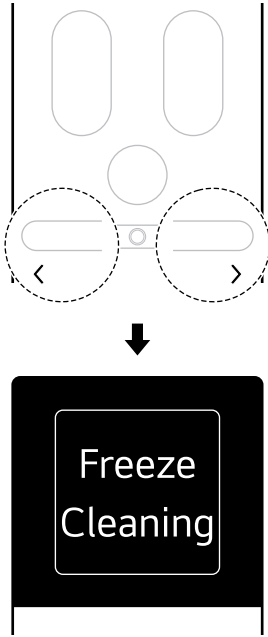

- Gach uair a bhrúann tú an cnaipe < nó >, athraíonn na socrúithe in ord **Start** ↔ **Stop** ↔ **Back**.

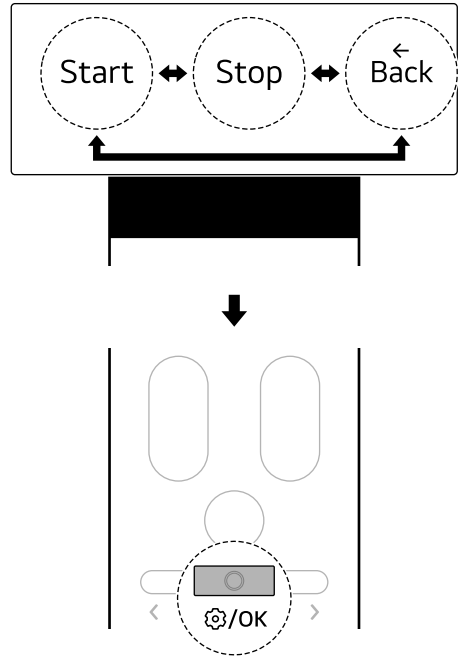

- 4 Brúigh an cnaipe < nó > chun na socrúithe imhianaithe a roghnú agus ansin brúigh an cnaipe **Feidhm**. Tá an socrú críochnaithe.

NÓTA

- Bíonn deireadh leis an bhfeidhm Glanta Reoite i ndiaidh do gach malartóir teasa a bheith triomaithe go hiomlán.
- Is féidir an fheidhm Ghlanta Reoite a úsáid fiú nuair atá an gléas ag oibriú.
- Nuair a oibríonn an fheidhm Glanta Reoite, tagann aer fuar amach ón asraon aer.
- Má bhíonn tais an aer ard agus an fheidhm Ghlanta Reoite gníomhachtaithe, d'fhéadfadh an limistéar timpeall an aonaid faoi dhíon a bheith smúite, amhail is da raibh deannach nó ceo ann.
- Má bhrúann tú an cnaipe **Cumhachta** ar an ngléas nó cianrialtán le linn Glanta Reoite, díchumasófar an fheidhm Glanta Reoite.
- Le linn Glanta Reoite, d'fhéadfadh an gléas crapadh nó fairsingiú, le torann "tic-tic" nó "clic-clic".

NÓTA

- I ndiaidh an malartóir teasa a ghlanadh, casann an gléas as go huathoibríoch agus oibríonn sé i mód fuaraithe nuair a chastar air arís é.
- Má tá an fheidhm áirithinte socraithe, ní fhéadfaidh an fheidhm Glanadh Reoite oibriú de ghnáth.
- Is féidir an fheidhm Glanta Reoite a úsáid laistigh ag 21°C~32°C agus lasmuigh ag 21°C~ 37°C. Ós rud é gur feidhm bainistíochta sláinteachais í

feidhm ghlanda an mhalartóra teasa, in áit feidhm fuaraithe, bíonn na coinníollacha úsáide difriúil ó theocht dhearbhaithe fuaraithe an ghléis.

- Má oibríonn tú an fheidhm Ghlanda Reoite ar theocht lasmuigh 21°C ~32°C istigh nó 21 °C~37 °C amuigh, beidh bíp 5 uair agus ní oibreoidh an fheidhm.
 - Is féidir an fheidhm Glanta Reoite a shocrú fiú nuair nach bhfuil an gléas ag oibriú.
-

Glanadh

RABHADH

- Sula nglantar an gléas agus sula ndéantar cothabháil air, dícheangail an soláthar cumhachta agus fan go stopann an gaotrán.
-

Eatramh Glanta

An Gléas a Ghlanadh

Mura n-úsáidfeair an gléas ar feadh tréimhse fhada ama, triomaigh an gléas chun é a choinneáil ina bhail is fearr. Glan an gléas go minic chun feidhmiú optamach a choinneáil agus cliseadh féideartha a chosc.

- Triomaigh an gléas i mód Gaothráin ar feadh 3 go 4 uair agus dícheangal an chumhacht. Seans go bhfuil damáiste istigh má fhágtar taise isteach sa pháirteanna an ghléis.
- Sula n-úsáidfeair an gléas arís, triomaigh na comhpháirteanna istigh sa ghléas sa mhód Gaothrán ar feadh 3 go 4 uair an chloig. Cuideoidh sé seo leis an mboladh ón taise a laghdú.

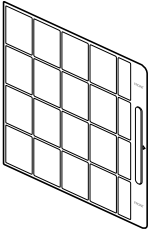
Cineál	Íomhá	Eatramh
Scagaire aeir		<ul style="list-style-type: none"> • Glan é le folúsghlantóir nó nigh é de láimh • Coicís

▲ AIRE

- Sula mbaintear an scagaire ón ngléas, cas as an gléas agus tarraing amach an plug cumhachta nó cas as an príomhlasc cumhachta.
- Ná scair le fórsa nó cóimeáil an scagaire. Má dhéantar amhlaidh, cuirfeair damáiste ar an scagaire.
- I ndiaidh an scagaire a ghlanadh, suiteáil an scagaire mar is cuí sula n-oibrítear an gléas.
 - Mura bhfuil an scagaire suiteáilte, d'fhéadfadh deannach nó substaintí eile dul isteach san aonad faoi dhíon agus fabht a chur sa ghléas.

NÓTA

- Má leanann tú leat ag úsáid scagaire gan é a ghlanadh go hiomlán de réir timthriail glanta, d'fhéadfadh boladh teacht as an ngléas. Nuair a úsáidfeair an gléas i dtimpeallacht lán le deannach, glan an scagaire níos minice ná de ghnáth.
- Má tá a lán éilleán amhail deannach ann nó má tá damáiste déanta don scagaire, déan é a athsholáthar le ceann nua.
- Labhair le hionad seirbhíse LG Electronics nuair is gá scagaire a athchur. Is leis an tomhaltóir an freagracht as an scagaire a athchur nó a ghlanadh go hiomlán in ainneoin an tréimhse baránta.
- Ag brath ar an samhail, d'fhéadfadh comhpháirteanna scagaire nó cruthanna a bheith difriúil.

An Scagaire Aeir a Ghlanadh

Glan an scagaire aeir uair amháin gach coicís, nó níos minice más gá.

An Scagaire Aeir a Bhaint

- 1 Castar an táirge as.
- 2 Tarraing an chuid bairr den phainéal tosaigh chun tosaigh chun é a oscailt, ansin faigh an hanla scagaire agus tarraing ar an taobh é chun an scagaire a bhaint go hiomlán.

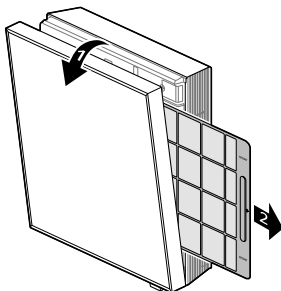

⚠ AIRE

- Le linn an scagaire a bhaint, bí cúramach gan an gléas a scrabhadh nó an scagaire a lúbadh.

An Scagaire Aeir a Ghlanadh

- 1 Bain an scagaire aeir amach as an ngléas.
- 2 Nuair atá beagáinín éilleáin sa scagaire aeir, nigh an scagaire faoi uisce reatha. Má tá a lán éilleáin amhail deannach sa scagaire aeir, tum an scagaire in uisce le glantach neodrach agus ansin nigh é.

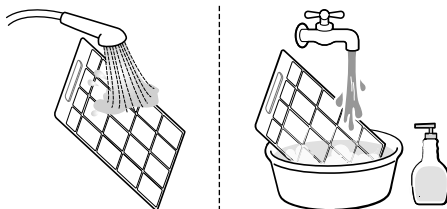

3 Triomaigh an scagaire aeir faoin scáth.

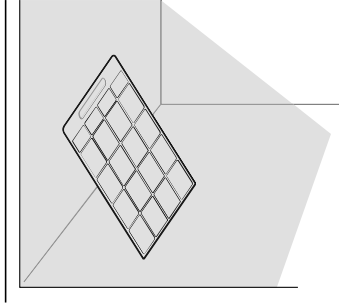

An Scagaire Aeir a Chóimeáil

- Cuir an scagaire aeir isteach sa chrochadán scagaire, ansin brúigh an painéal tosaigh le lámh chun é a dhúnadh.

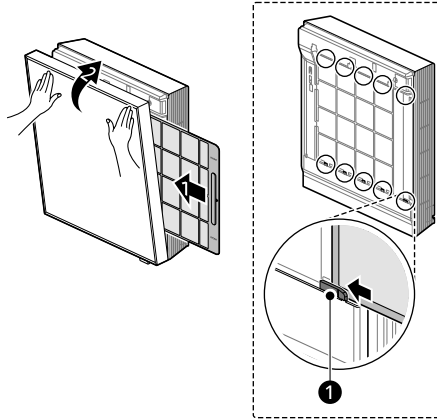

1 Crochadán Scagaire

NÓTA

- Mura ndúnann an painéal tosaigh go hiomlán, brúigh an cnaipe **Cumhachta** ar an gcianrialtán chún gléas a chasadh air, ansin cas as arís é chun an painéal tosaigh a dhúnadh go hiomlán.

An Gaothrán a Ghlanadh

Glan an gaothrán istigh sa ghléas.

Díchóimeáil an Gléas

- 1 Castar an táirge as.

- 2** Bain an fráma íochtair ceangailte le bun an phainéil tosaigh.

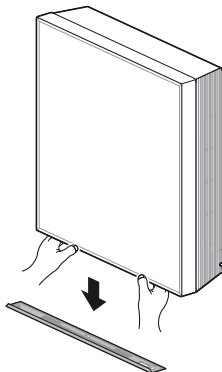

- 3** Tarraing an painéal tosaigh beagáinín chun tosaigh agus ardaigh é, ansin ceangail Ceangal an Phainéil Tosaigh leis an gCrochadán Phainéil Bun (Barr).

- Seiceáil go bhfuil an trí cheangal ar an bpainéal tosaigh suite mar is ceart ar an trí shuíomh ar an gcuid uachtarach den phainéal bun.

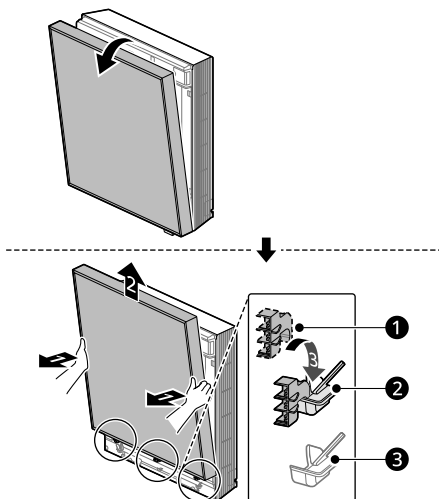

- 1 Ceangal an Phainéil Tosaigh
- 2 Crochadán an Phainéil Bun (Barr)
- 3 Crochadán an Phainéil Bun (Bun)

- 4 Scaoil an dá scriú a dhaingníonn an greille íochtair, ansin beir greim ar an gcuid uachtair den ghreille íochtair agus tarraing chun tosaigh é lena bhaint.

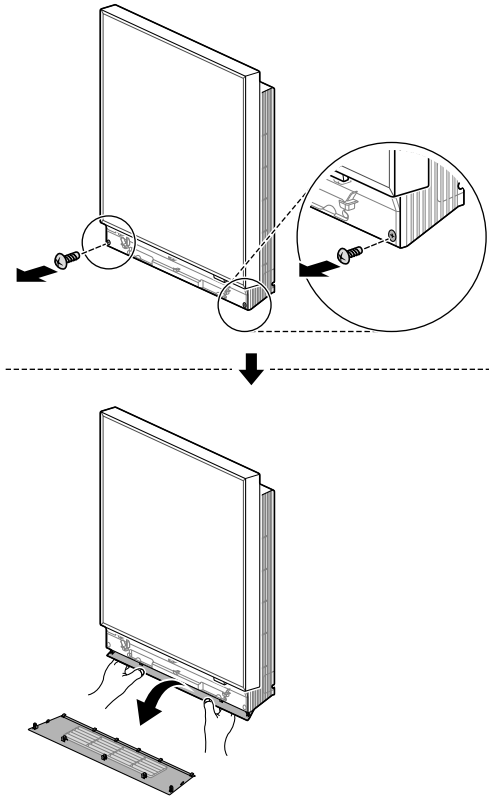

An Gaothrán a Ghlanadh

- Úsáid uirlis ghlantacháin, amhail glantóir deannaigh, chun an gaothrán nó an limistéar timpeall a ghlanadh.

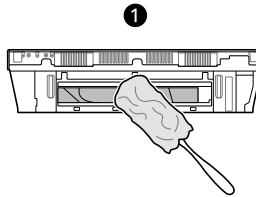

- 1 Bun an Ghléis

⚠ AIRE

- Le linn an gaohrán a ghlanadh, ná húsáid substaintí so-lasta (alcól, caolaitheoir, beinséin, srl.), taos fiacla, scrabhach, srl., ach glan le píosa éadach bog.
- Le linn an panna a ghlanadh, caith lámhainní agus bí cúramach gan ghortú a fháil ó pháisáí géara (malartóir teasa, srl.).

NÓTA

- Ar chúiseanna shábháilteachta, d'fhéadfadh an gléas gan oibriú mura bhfuil sé cóimeáilte go hiomlán. Cóimeáil go hiomlán an gléas.
- Mura ndúnann an painéal tosaigh go hiomlán, brúigh an cnaipe Cumhachta ar an gcianrialtán chúan gléas a chasadh air, ansin cas as arís é chun an painéal tosaigh a dhúnadh go hiomlán.

Cóimeáil an Gléas

1 Castar an táirge as.

2 Cuir isteach an Pháirt Chrochta agus Crochadán an Ghreille íochtair isteach sna eitrí ar bhun an aonaid laistigh, ansin brúigh an ceangal ghreille íochtair le do lámh go dtí go gcliceálann sé go hiomlán, dún an greille íochtair.

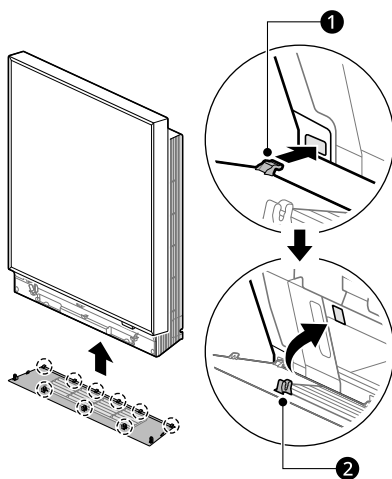

① Crochadán Ghreille ar Bun (6 Phíosa)

② Ceangail Ghreille ar Bun (3 Phíosa)

3 Daingnigh an greille íochtair le dhá scriú.

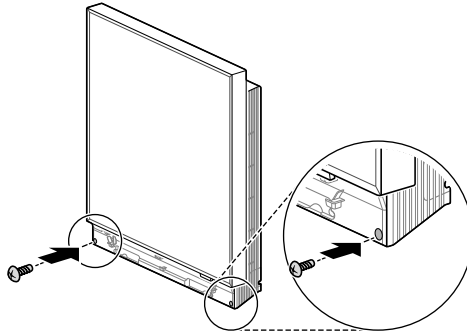

4 Tarraing an painéal tosaigh chun tosaigh beagáinín agus ardaigh é, ansin croch an Ceangal Phainéil Tosaigh ar an gCrochadán Phainéil Bun (Bun).

- Seiceáil go bhfuil trí cheangal phainéil tosaigh ann atá suite mar is cúí i dtrí shuíomh ar chuid íochtair an phainéil bun.

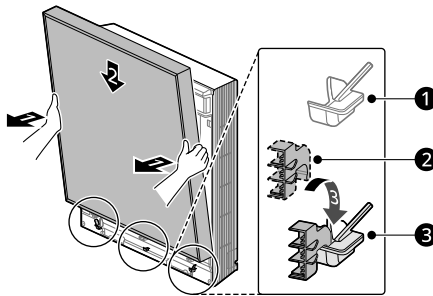

- 1 Crochadán Phainéil Bun (Barr)
- 2 Ceangal an Phainéil Tosaigh
- 3 Crochadán Phainéil Bun (Bun)

- 5 Brúigh ar an bpainéal tosaigh chun é a dhúnadh le do lámh.

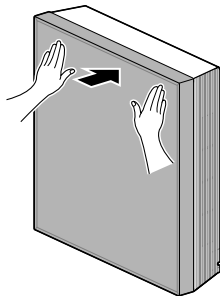

- 6 Ceangail an fráma íochtair le bun an phainéil tosaigh, ansin brúigh an dá dheireadh den fráma íochtair le do lámha go dtí go gcliceálann siad isteach san áit chúí.

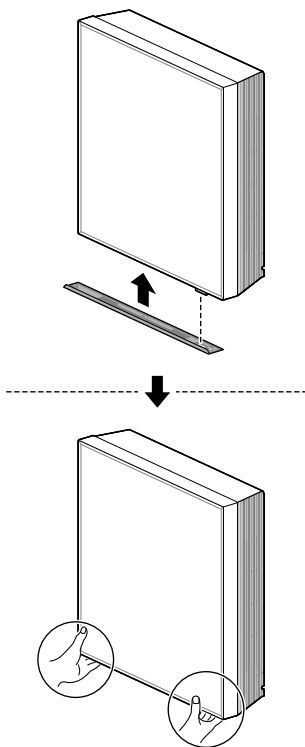

⚠ AIRE

- Ná scair nó cóimeáil le fórsa an gléas. Má dhéantar amhlaidh, d'fhéadfadh damáiste teacht ar an ngléas.

- Ná brúigh síos le fórsa ar an dá thaobh den fráma íochtair. Má dhéantar amhlaidh, d'fhéadfadh damáiste teacht ar sliotáin sa bhfráma íochtair.

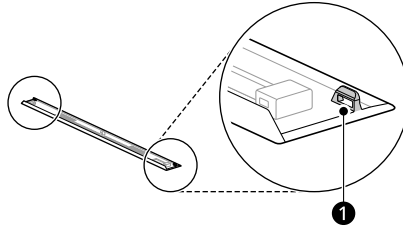

1 Sliotáin sa bhFráma Íochtair

NÓTA

- Ar chúiseanna shábháilteachta, d'fhéadfadh an gléas gan oibriú mura bhfuil sé cóimeáilte go hiomlán. Cóimeáil go hiomlán an gléas.
- Mura ndúnann an painéal tosaigh go hiomlán, brúigh an cnaipe **Cumhachta** ar an gclianrialtán chún an gléas a chasadh air, ansin cas as arís é chun an painéal tosaigh a dhúnadh go hiomlán.

FABHTCHEARTÚ

Sula nGlaofar ar an Seirbhísíú

Seiceáil an méid seo a leanas sula ndéanfaidh tú teagmháil leis an ionad seirbhísithe. Má leanann an fhadhb ar aghaidh, déan teagmháil le d'ionad seirbhísithe áitiúil.

NÓTA

- Ní fhéadfadh roinnt feidhmeanna a bheith ar fáil, ag brath ar an gcineál.

Feidhm Féin-Aitheanta

Tá feidhm **Féindiagnóisithe** sa ghléas seo. Má tharlaíonn earráid, splancfaidh lampa an aonaid faoi dhíon uair gach dhá shoicind. Má tharlaíonn sé sin, déan teagmháil le do dhíoltóir nó do lárionad seirbhíse áitiúil.

Oibriúchán

Comharthaí	Cúis Fhéideartha & Réiteach
Ní oibríonn an gléas mar is gnách.	Tagtar bolaithe dó agus fuaimeanna aisteacha ón ngléas. <ul style="list-style-type: none"> Cas an gléas as, cas an soláthar cumhachta as nó dícheangal é, agus déan teagmháil leis an ionad seirbhísithe.
	Sceitheann uisce ón aonad faoi dhíon fiú nuair atá an leibhéal bogthaise íseal. <ul style="list-style-type: none"> Cas an gléas as, cas an soláthar cumhachta as nó dícheangal é, agus déan teagmháil leis an ionad seirbhísithe.
	Tá an cábla cumhachta damáistithe nó tá sé ag cruthú teas iomarcach. <ul style="list-style-type: none"> Cas an gléas as, cas an soláthar cumhachta as nó dícheangal é, agus déan teagmháil leis an ionad seirbhísithe.
	Ní oibríonn lasc, scoradán ciorcaid (sábháilteachta, talmhaithe) nó fiús i gceart. <ul style="list-style-type: none"> Cas an gléas as, cas an soláthar cumhachta as nó dícheangal é, agus déan teagmháil leis an ionad seirbhísithe.
	Cruthaíonn an gléas cód earráide óna féin-aitheanta. <ul style="list-style-type: none"> Cas an gléas as, cas an soláthar cumhachta as nó dícheangal é, agus déan teagmháil leis an ionad seirbhísithe.
Ní féidir an luas an ghaothráin a shocrú.	Roghnaítear an mód Scairde. <ul style="list-style-type: none"> Ar roinnt mhód cineálacha, ní féidir leat an luas an ghaothráin a shocrú.
Ní féidir an teocht a shocrú.	Roghnaítear mód Gaothráin nó Scairde. <ul style="list-style-type: none"> Ar roinnt mhód cineálacha, ní féidir leat an teocht a shocrú. Roghnaigh mód oibriúcháin ina bhfuil tú an teocht a shocrú.

Comharthaí	Cúis Fhéideartha & Réiteach
Stopann an gléas le linn oibríúcháin.	Castar an gléas as go tobann. <ul style="list-style-type: none"> D'fhéadfadh t-am na feidhme Amadóra Asa bheith caite, agus casadh an gléas as. Seiceáil na socruithe amadóra.
	Tarlaíodh cliseadh cumhachta le linn oibríúcháin. <ul style="list-style-type: none"> Fan go gcasfaidh an chumhacht air arís. Má tá an fheidhm Uath-Atosaithe casta air agat, tosóidh an gléas arís a oibríúchán is déanaí roinnt nóiméid i ndiaidh athbhunú na cumhachta.
Ní oibríonn an gléas.	Tá an gléas díphlugáilte. <ul style="list-style-type: none"> Seiceáil an bhfuil an corda cumhachta plugáilte isteach san asraon nó an bhfuil na haonraitheoirí cumhachta ar siúl.
	Seideadh fiús nó blocáiltear an soláthar cumhachta. <ul style="list-style-type: none"> Cuir an fiús in ionad nó seiceáil má thruipeáiltear an scoradán ciorcaid.
	Tarlaíodh cliseadh cumhachta. <ul style="list-style-type: none"> Cas an gléas as nuair a tharlaíonn cliseadh cumhachta. Nuair a thosaítear an chumhacht arís, fan 3 nóiméad, agus ansin cas an gléas air.
	Tá an voltas ró-ard nó ró-íseal. <ul style="list-style-type: none"> Seiceáil má thruipeáiltear an scoradán ciorcaid.
	Casadh an gléas as go huathoibríoch ag am réamhshocraithe. <ul style="list-style-type: none"> Cas an gléas air.
	Tá socrú an chadhnra sa chianrialtán gan sreang mhícheart. <ul style="list-style-type: none"> Cinntigh go bhfuil na cadhnraí curtha isteach i gceart i do chianrialtán gan sreang. Má tá na cadhnraí curtha i gceart, ach ní oibríonn an gléas fós, cuir na cadhnraí in ionad agus triail arís.
	Ní astaíonn an gléas aer fionnuar.
Tá an scagaire aeir salach. <ul style="list-style-type: none"> Glan an scagaire aeir uair amháin gach coicís. Féach "An Scagaire Aeir a Ghlanadh" le tuilleadh faisnéise a fháil. 	
Tá teocht an tseomra ró-ard. <ul style="list-style-type: none"> Sa samhradh, d'fhéadfadh go nglacfaidh sé tamall fuarú ar an taobh istigh go leor. Sa chás sin, roghnaigh mód Fuaraithe Scairde chun an taobh istigh a fhuarú go gasta. 	
Tá an t-aer fuar ag sceitheadh ón seomra. <ul style="list-style-type: none"> Cinntigh nach bhfuil aon aer fuar ag sceitheadh trí na háiteanna aerála sa seomra. 	

Comharthaí	Cúis Fhéideartha & Réiteach
Ní astaíonn an gléas aer fionnuar.	Tá an teocht inmhianaithe níos airde ná an teocht reatha. <ul style="list-style-type: none"> Socraigh an teocht inmhianaithe go leibhéal níos ísle ná teocht reatha.
	Tá foirse téimh ann in aice láimhe. <ul style="list-style-type: none"> Moltar gan úsáid a bhaint as gineadóirí téimh amhail oighinn leictreacha nó iartaí gáis nuair a bhíonn an t-aerchóiritheoir ar siúl.
	Roghnaítear mód Gaothráin. <ul style="list-style-type: none"> Le linn mhód Gaothráin, séideann aer ón ghléas gan an t-aer a fhuarú nó a théamh. Athraigh an mód oibriúcháin go hoibriúchán fuarúcháin.
	Tá an teocht faoin aer ró-ard. <ul style="list-style-type: none"> D'fhéadfadh sé nach leor an éifeacht fuaraithe.

Feidhmiú

Comharthaí	Cúis Fhéideartha & Réiteach
Tá an t-aonad faoi dhíon ag oibriú fiú nuair a chastar an gléas as.	Tá an fheidhm Uathghlanadh+ ar siúl. <ul style="list-style-type: none"> Fág an fheidhm Uathghlanadh+ ar siúl ó tharla go laghdaíonn sé aon taise atá fágtha laistigh den aonad faoi dhíon. Mura bhfuil an fheidhm seo ag teastáil uait, is féidir an t-aonad faoi dhíon a mhúchadh.
Tá an t-aonad faoin aer ag astú sprae.	Déanann an t-aer fuar ón ghléas sprae. <ul style="list-style-type: none"> Nuair a laghdaíonn teocht an tseomra, imeoidh an feiniméan seo as radharc.
Sceitheann uisce ón aonad faoin aer.	San oibriúcháin téimh, titeann comhdhlúthú ón malartóir teasa. <ul style="list-style-type: none"> Fágann sé sin gur gá osán draenála a shuiteáil faoin bpanna boinn. Déan teagmháil leis an suiteálaí.
Tá fuaim nó creathadh ann.	Is féidir fuaim chliceála a chloisteáil nuair a thosaíonn nó a stopann an gléas de bharr ghluaiseacht na comhla cúlaithe. Fuaim dhíoscánach: díoscarnaíonn na codanna plaisteacha an aonaid faoin dhíon nuair a chrapann nó a mhéadaíonn siad de bharr athruithe thobanna teochta. Fuaim shruthaithe nó shéidte: Is é seo an sruthú cuisneáin tríd an ngléas. <ul style="list-style-type: none"> Tá fuaim normálta le linn nó i ndiaidh oibriúcháin. Ní comhartha mífheidhme í.
Cruthaíonn an t-aonad faoi dhíon boladh.	D'fhéadfadh boladh (amhail toit ó thoitíní) a bheith glactha isteach san aonad faoi dhíon agus é á astú le haershreabh. <ul style="list-style-type: none"> Mura n-imíonn an boladh, is gá duit an scagaire a ní. Mura bhfuil sé éifeachtach, déan teagmháil leis an ionad seirbhísithe chun do mhalartóir teasa a ghlanadh.

Comharthaí	Cúis Fhéideartha & Réiteach
Ní astaíonn an gléas aer te.	<p>Nuair a thosaíonn an mód Téamh, tá an eite beagnach dúnta, agus ní thagann aon aer amach, cé go bhfuil an t-aonad lasmuigh ag feidhmiú.</p> <ul style="list-style-type: none"> Tá sé normálta. Fan go ngineann an gléas aer te go leor a shéideadh tríd an aonad faoi dhón.
	<p>Tá an t-aonad faoin aer i mód díreo.</p> <ul style="list-style-type: none"> I mód Téimh, forbraítear oighear agus sioc ar na cornaí nuair a laghdaíonn an teocht faoin aer. Laghdaíonn an mód Díreo cóta seaca ar an gcorna, agus ba cheart go gcríochnódh sé thart ar 15 nóiméad.
	<p>Tá an teocht faoin aer ró-íseal.</p> <ul style="list-style-type: none"> D'fhéadfadh sé nach leor an éifeacht téimh.

Wi-Fi

Comharthaí	Cúis Fhéideartha & Réiteach
Ní nascatar do ghléas agus d'fhón cliste leis an líonra Wi-Fi.	<p>Tá pasfhocal don Wi-Fi a bhfuil tú ag triail a nascadh leis mícheart.</p> <ul style="list-style-type: none"> Aimsigh an líonra Wi-Fi nasctha le d'fhón cliste agus bain é, agus ansin cláraigh do ghléas ar LG ThinQ.
	<p>Castar sonraí móibíleacha le haghaidh d'fhón cliste air.</p> <ul style="list-style-type: none"> Cas an Sonraí móibíleacha de d'fhón cliste as agus cláraigh an gléas trí úsáid a bhaint as an líonra Wi-Fi.
	<p>Socraítear an t-ainm an líonra Wi-Fi (SSID) go mícheart.</p> <ul style="list-style-type: none"> Ba cheart go mbeadh an t-ainm an líonra gan sreang (SSID) meascán litreacha Béarla agus uimhreacha. (Ná húsáid litreacha speisialta.)
	<p>Níl an mhinicíocht ródaire 2.4 GHz.</p> <ul style="list-style-type: none"> Níl ach minicíocht ródaire 2.4 Ghz amháin tacaíte. Socraigh an ródaire gan sreang 2.4 Ghz agus nasc an gléas leis an ródaire gan sreang. Chun mhinicíochta an ródaire a sheiceáil, seiceáil le do sholáthraí seirbhísí idirlín nó do mhonaróir ródaire.
	<p>Tá an fad idir an gléas agus an ródaire rófhada.</p> <ul style="list-style-type: none"> Má tá an fad idir an gléas agus an ródaire ró-fhada, d'fhéadfadh an comhartha a bheith lag agus d'fhéadfadh an nasc a bheith cumraithe i gceart. Bog an suíomh an ródaire ionas go bhfuil sé níos gaire don gléas.

MEAMRAM

MEAMRAM

