

PRIRUČNIK ZA INSTALACIJU KLIMA UREĐAJ

Pročitajte detaljno ovaj priručnik za instalaciju pre instalacije uređaja. Instalacija mora biti izvršena u skladu sa nacionalnim standardima za ožičavanje i to samo od strane ovlašćenih lica.

Ова опрема ће бити снабдевена проводником снабдевања у складу са националним прописом.

BECON HVAC ez (AC Ez)

PQCSZ250S0, CQCSZ250S0

Prevod originalne instrukcije

MERE PREDOSTROŽNOSTI U POGLEDU BEZBEDNOSTI

- Ovaj uređaj mora da instalira profesionalni instalater iz ovlašćenog LG servisnog centra.
- Za sve probleme koji nastanu usled instalacije koju obavi neovlašćeno lice odgovoran je korisnik i njih neće pokrivati garancija.
- Mere predostrožnosti u pogledu bezbednosti predviđene su da spreče bilo kakve nepredviđene opasnosti ili oštećenja.
- Ovaj uređaj je predviđen za poslovnu upotrebu ili za prostore van doma, a prošao je Test elektromagnetnih smetnji.

UPOZORENJE

Ako se ne slede uputstva, može doći do povreda ili smrtnog ishoda.

OPREZ

Može doći do lakših povreda ili oštećenja proizvoda kada se uputstva zanemaruju.

UPOZORENJE

Instalacija

- Za ponovnu instalaciju proizvoda, kontaktirajte prodavca od koga ste kupili uređaj ili servisni centar za usluge ponovne instalacije.
 - Instaliranje uređaja od strane neovlašćenog lica može da dovede do požara, strujnog udara, eksplozije, povrede ili kvara uređaja.
- Ne upredajte i ne oštećujte kabl za napajanje.
 - To može da izazove požar ili strujni udar.
- Za elektro radove, kontaktirajte prodavca od koga ste kupili uređaj ili servisni centar.
 - Rastavljanje ili opravka koju obavi neovlašćeno lice, može da dovede do požara ili strujnog udara.
- Instalirajte uređaj na mestu zaštićenom od kiše.
 - Ako voda dospe u uređaj, može doći do kvara.
- Ne instalirajte uređaj na mestu sa puno vlage.
 - Ako se uređaj nakvasi, može doći do kvara.
- Za instalaciju uređaja, kontaktirajte prodavca od koga ste kupili uređaj ili servisni centar.
 - Instaliranje uređaja od strane neovlašćenog lica može da dovede do požara, strujnog udara, eksplozije, povrede ili kvara uređaja.

- Za elektro radove, neka električar odradi poslove u skladu sa priručnikom za instalaciju i naznačenim dijagramom kola.
 - Korišćenje neodgovarajućeg kabla, obavljanje elektro radova od strane neprofesionalnih lica može da dovede do požara ili strujnog udara.
- Ne postavljajte uređaj u blizini izvora plamena.
 - Može se desiti da uređaj bude zahvaćen plamenom.
- Ako se uređaj instalira u bolnici ili komunikacijskoj baznoj stanici, obezbedite dovoljno zaštitne opreme protiv elektro buke.
 - Uređaj može nepravilno raditi ili izazvati da drugi uređaji nepravilno rade.
- Uređaj čvrsto postavite.
 - Ako se uređaj ne pričvrsti tokom instaliranja, može pasti ili nepravilno raditi.
- Pročitajte pažljivo priručnik da biste pravilno instalirali uređaj.
 - U suprotnom, kvar može da dovede do požara ili strujnog udara.
- Kada vršite ožičavanje proizvoda, nemojte koristiti kabl koji nije standardni, niti preterano razvlačiti kabl.
 - To može da izazove požar ili strujni udar.
- Čvrsto postavite kabl za napajanje i za komunikaciju.
 - Ako se ne postavi čvrsto, to može dovesti do požara ili strujnog udara.
- Ne povezujte kabl za napajanje u priključak za komunikaciju.
 - To može dovesti do požara ili strujnog udara ili kvara uređaja.
- Ne instalirajte uređaj na mestu u blizini zapaljivih gasova.
 - To može da dovede do požara, strujnog udara, eksplozije, povrede ili kvara uređaja.
- Uvek izvršite uzemljenje proizvoda.
 - Postoji rizik od požara ili strujnog udara.

Rad

- Ne stavljajte teške predmete na kabl za napajanje.
 - To može da izazove požar ili strujni udar.
- Ne menjajte niti nastavljajte proizvoljno kabl za napajanje.
 - It may cause a fire or electric shock.
- Koristite kabl predviđen za ovaj uređaj.
 - Korišćenje neodobrenog nestandardnog kabla može dovesti do požara ili strujnog udara.

- Ne koristite uređaje za grejanje u blizini kabla za napajanje.
 - To može da izazove požar ili strujni udar.
- Vodite računa da voda nikada ne dospe u uređaj.
 - To može dovesti do strujnog udara ili do kvara uređaja.
- Ne stavljajte posude sa tečnošću na uređaj.
 - Uređaj se može pokvariti.
- Ne dodirujte uređaj mokrim rukama.
 - To može da izazove požar ili strujni udar.
- Koristite standardne komponente.
 - Korišćenje neodobrenih proizvoda može da dovede do požara, strujnog udara, eksplozije, povrede ili kvara uređaja.
- Ako se uređaj potopi u vodu, trebalo bi da kontaktirate servisni centar.
 - To može da izazove požar ili strujni udar.
- Ne izlažite uređaj elektro šokovima.
 - Uređaj se može pokvariti.
- Ne čuvajte niti koristite zapaljivi gas ili zapaljive supstance u blizini proizvoda.
 - To može dovesti do požara ili kvara uređaja.
- Ne rastavljajte, ne popravljajte niti reparirajte uređaj proizvodljivo.
 - To može da izazove požar ili strujni udar.
- Deca i starije osobe trebalo bi da koriste uređaj pod nadzorom.
 - Nepažnja može da dovede do nezgode ili kvara uređaja.
- Lica koja vrše nadzor trebalo bi da spreče decu da se približavaju uređaju.
 - Uređaj može da se ošteti ili da padne i time povredi decu.
- Imajte na umu opseg radne temperature naveden u priručniku. Ako nema navedenog opsega radne temperature u ovom priručniku, koristite uređaj na temperaturama između 0 °C ~ 40 °C (32 °F ~ 104 °F).
 - Ako se uređaj koristi na drugim temperaturama, on može ozbiljno da se ošteti.
- Ne pritiskajte prekidač niti tastere oštrim predmetima.
 - To može da dovede do strujnog udara ili se uređaj može pokvariti.
- Ne vršite ožičenje uređaja dok je on uključen.
 - To može da izazove požar ili strujni udar.
- Ako uređaj ispušta zvuke koji su drugačiji ili miriše drugačije, prestanite da ga koristite.
 - To može da izazove požar ili strujni udar.

- Ne stavljajte teške predmete na uređaj.
 - Uređaj se može pokvariti.
- Ne prskajte vodom uređaj, niti ga čistite krpom koja je natopljena vodom.
 - To može da izazove požar ili strujni udar.
- Ne koristite uređaj za čuvanje životinja ili biljaka, preciznih instrumenata, umetničkih dela niti u bilo koje druge posebne svrhe.
 - To može dovesti do oštećenja imovine.
- Uklonite materijal za pakovanje na bezbedan način.
 - Materijal za pakovanje može da dovede do povrede lica.

OPREZ

Instalacija

- Čvrsto postavite uređaj na mestu koje može da podnese težinu uređaja.
 - Uređaj može da padne i bude uništen.
- Ne koristite uređaj na mestima gde postoji mogućnost pojave ulja, pare ili sumpornih gasova.
 - To može da utiče na performanse uređaja ili da ga ošteti.
- Proverite naznačeni kapacitet napajanja.
 - To može dovesti do požara ili kvara uređaja.
- Koristite ispravljač koji dolazi uz uređaj ili napajanje od transformatora klase 2 od 24 V~, u zavisnosti od modela.
 - Ako se koristi nestandardni ispravljač, uređaj može da se pokvari. Ispravljač ne dolazi uz paket PDI koji se prodaje u SAD.
- Vodite računa da ne ispustite ili oštetite uređaj kada ga pomerate.
 - Uređaj može da se pokvari ili ljudi mogu da pretrpe povrede.
- Vodite računa da je kabl čvrsto povezan da bi se sprečilo da rosa, voda ili insekti dospeju u unutrašnjost uređaja.
 - Ako strana tela dospeju u uređaj, mogu izazvati strujni udar ili uređaj može da se pokvari.

Rad

- Čistite uređaj mekom krpom, ali ne pomoću deterdženata na bazi rastvarača.
 - Korišćenje deterdženata na bazi rastvarača može da izazove požar ili deformiše uređaj.
- Ne dodirujte ploču pomoću špicastih ili oštrih predmeta.
 - To može dovesti do strujnog udara ili se uređaj može pokvariti.

- Ne dozvolite da uređaj dospe u kontakt sa metalima.
 - Uređaj se može pokvariti.
- Nemojte koristiti uređaj kada vršite sterilizaciju ili dezinfekciju.
 - Uređaj može da ne radi normalno.
- Ne dodirujte unutrašnjost uređaja.
 - Uređaj se može pokvariti.
- Proverite stanje uređaja nakon što ga koristite tokom dužeg vremenskog perioda.
 - Ako se uređaj koristi tokom dužeg vremenskog perioda, njegovo stanje može da se pogorša, što može da izazove povrede korisnika.
- Ne ostavljajte uređaj u blizini leja sa cvećem, boca sa vodom, niti drugih vrsta tečnosti.
 - To može da izazove požar ili strujni udar.
- Ako se slomi tečni kristal u uređaju, ne dozvolite da dođe u dodir sa kožom lica ili ruku.
 - To može dovesti do ozleda ili oštećenja imovine.
- Ako je kabl za napajanje oštećen, mora da ga zameni proizvođač, agent njegovog servisa ili osoba sa sličnim kvalifikacijama, kako bi se izbegla opasnost.
- Uređaj treba da se isključi sa izvora napajanja tokom servisa i kada se menjaju delovi.

U skladu sa IEC 60335-1

Ovaj aparat nije namenjen da ga koriste osobe (uključujući i decu) sa smanjenim fizičkim ili mentalnim sposobnostima, ili manjkom iskustva i znanja, osim ako im nije dodeljen nadzor ili im uputstva u pogledu korišćenja uređaja daju lica odgovorna za njihovu bezbednost. Decu bi trebalo nadzirati da bi se obezbedilo da se ne igraju sa aparatom

U skladu sa EN 60335-1

Ovaj aparat mogu da koriste deca starija od 8 godina i lica sa smanjenim fizičkim, senzornim ili mentalnim sposobnostima ili sa manjkom iskustva i znanja ukoliko im uputstva u pogledu korišćenja uređaja daju lica odgovorna za njihovu bezbednost. Deca ne smeju da se igraju sa aparatom. Čišćenje i održavanje koje vrši korisnik ne smeju da vrše deca bez nadzora.

OPREZ

Vršenje prepravki koje nije izričito odobrio proizvođač odgovoran za usklađivanje, mogu da ponište ovlašćenje korisnika da rukuje opremom.

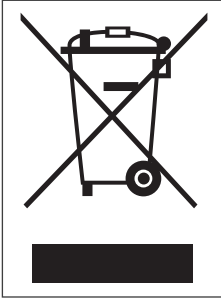

Uklanjanje vaših starih aparata

1. Kada se na uređaj stavi ovaj simbol sa precrtanim kontejnerom sa točkicama, to znači da je uređaj pokriven Evropskom Direktivom 2002/96/EC.
2. Svi električni i elektronski proizvodi trebalo bi da se uklanjaju odvojeno od otpada iz domaćinstva, preko posebnih postrojenja za sakupljanje koja imenuju vlada ili lokalne vlasti.
3. Pravilan način uklanjanja vaših starih aparata će pomoći u sprečavanju potencijalnih negativnih posledica po životnu sredinu i ljudsko zdravlje.
4. Za detaljne informacije o uklanjanju vaših starih aparata, kontaktirajte svoju opštinsku upravu, servis za uklanjanje otpada ili prodavnicu u kojoj ste kupili proizvod.

UVOD

Osobine

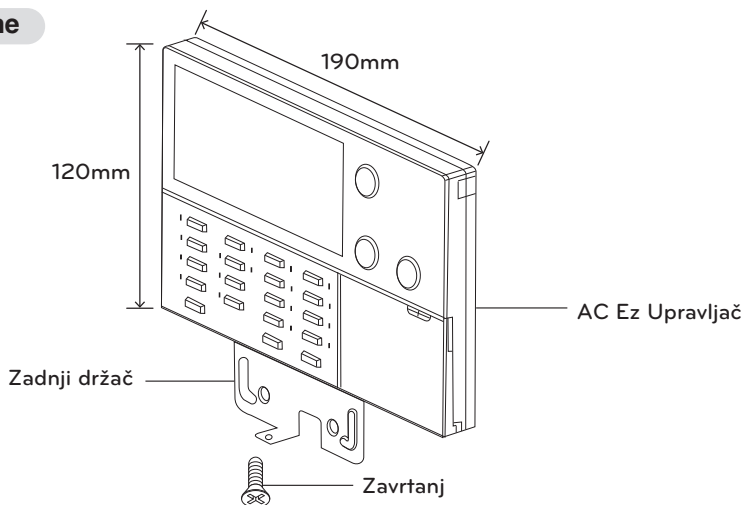

Dodatak

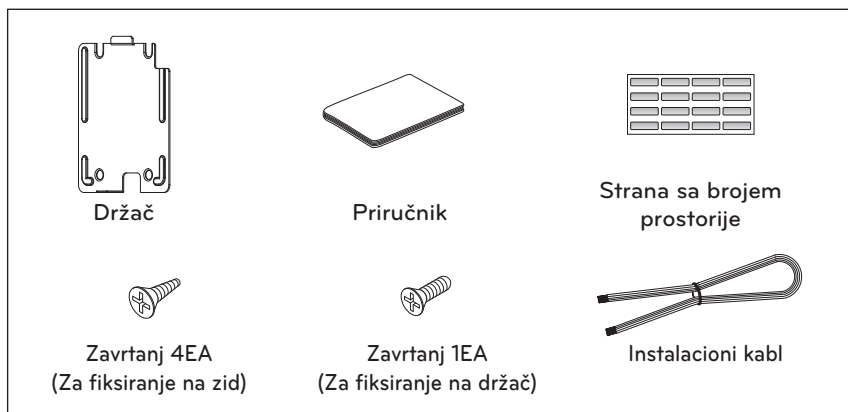

⚠ OPREZ

Ako je kabl za napajanje oštećen, mora da ga zameni proizvođač, radnik njegovog ovlašćenog servisa ili slična kvalifikovana osoba kako bi se sprečila opasnost.

! NAPOMENA

Slike komponenta i uređaja koji se opciono nabavljaju mogu da se razlikuju od stvarnog izgleda tih komponenta i uređaja.

UPUTSTVO ZA INSTALACIJU

Nakon nalaženja lokacije za AC Ez instalaciju Držača na željenom mestu, pričrafite ga čvrsto.

- Podesite ga tako da se ne savija jer loše podešavanje može da se dogodi ukoliko se tabla savije.
- Podesite tablu daljinskog upravljača na kutiju za izuzimanje, ako ona ostoji.

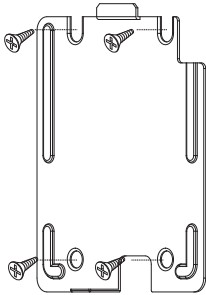

- U slučaju da nema sprovođenja kroz zid: Koristite kanalicu u desnom delu.

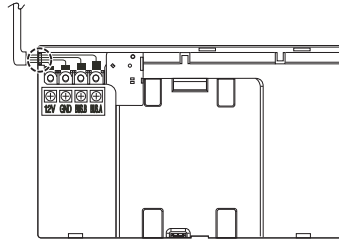

Pričvrstite, u donjem delu pomoću zavrtnjeva koji su priloženi, nakon što nakvasite držač.

OPREZ

Koristite priložene zavrtnje.

Podesite AC Ez kabl odgovarajućim metodom povezivanja.

- U slučaju sprovođenja kroz zid: Koristite otvor za kabl na držaču.

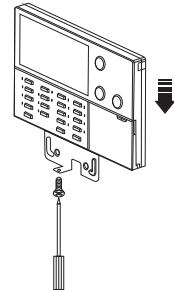
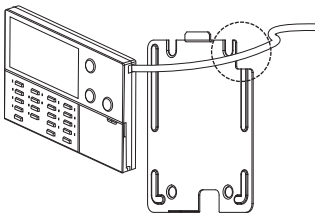

OPREZ

Može doći do obrušavanja na pod usled udaraca, ako zavrtnji nisu dobro pričvršćeni.

Metodi za povezivanje kabla

Da biste sproveli napajanje do centralnog upravljača, dovedite je od priključnog bloka od 10 V DC i priključka za uzemljenje (GND) sa PI485 ili od priključnog bloka od 12 V DC i priključka za uzemljenje (GND) spoljne jedinice.

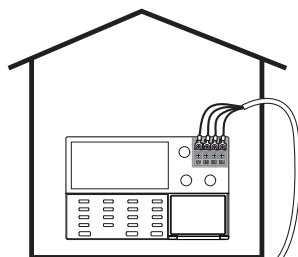

AC Ez	PI485
VCC	10V
GND	GND
BUS-A	BUS-A
BUS-B	BUS-B

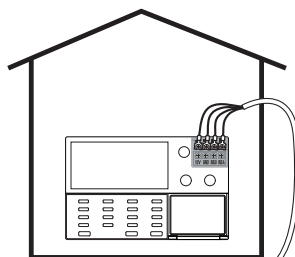
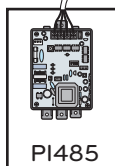

AC Ez	Multi V
VCC	12V
GND	GND
BUS-A	BUS-A
BUS-B	BUS-B

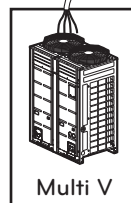

⚠ OPREZ

- Za napajanje od 10 V DC sa PI485, dozvoljeno je napajanje najviše 1 centralnog upravljača po svakoj PI485. Ako se napaja više od 1 AC Ez, može doći do kvarova u radu AC Ez.
- Za ekspanziju i povezivanje BUS_A, BUS_B komunikacijskih linija PI485, mogu se povezati najviše 16 AC Ez.
- Koristite zaštićene kablove preseka 0.75 kao kablove za povezivanje između PI485 i AC Ez.
- Celokupna dužina povezivanja ožičenjem trebalo bi da bude manja od 1 km.

U slučaju nezavisne instalacije AC Ez

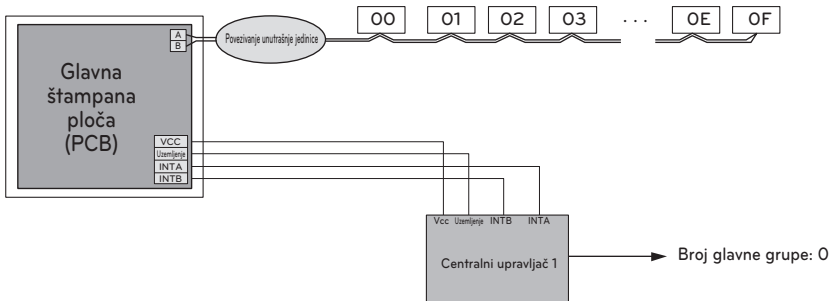
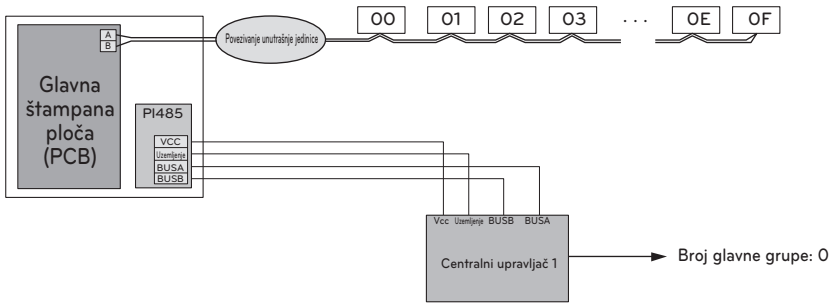

! NAPOMENA

Napajanje AC Ez trebalo bi da se pusti za samo jedan AC Ez sa spoljne jedinice.

U slučaju povezane instalacije AC Ez

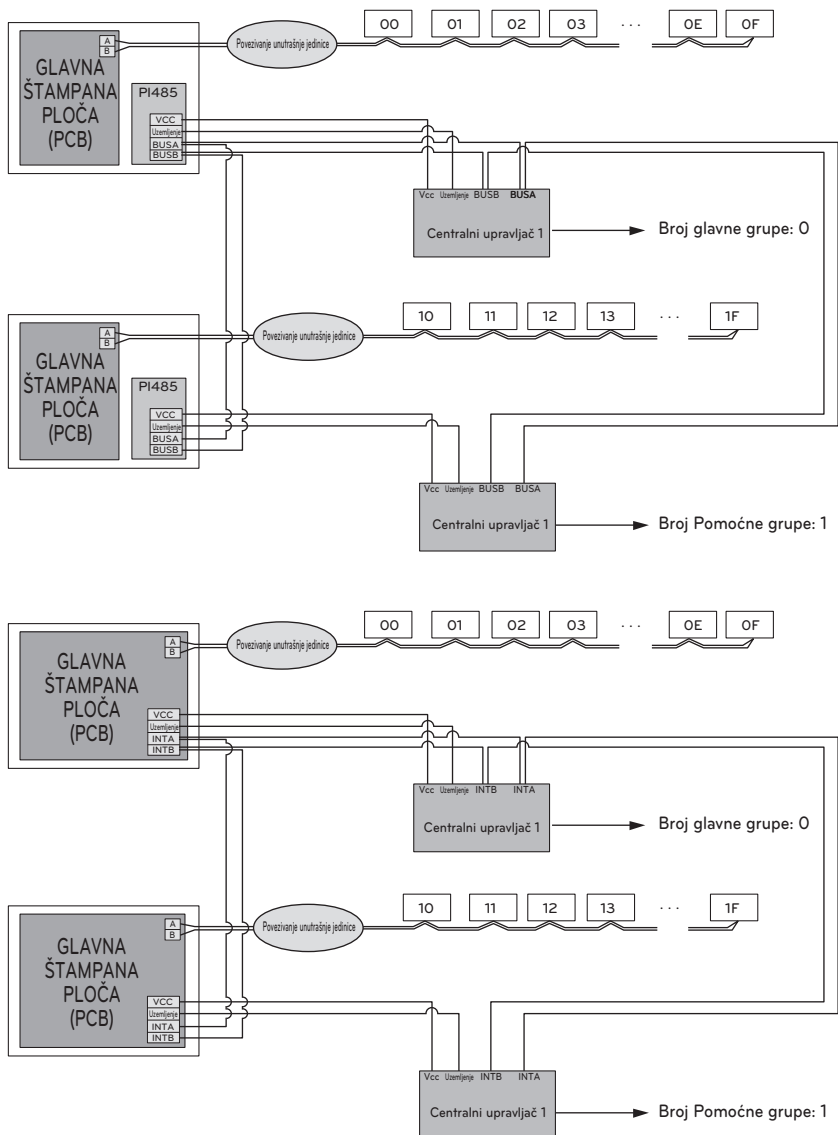

! NAPOMENA

Napajanje AC Ez trebalo bi da se pusti za samo jedan AC Ez sa spoljne jedinice. Moguće je izvršiti podešavanje Glavna/Pomoćna i broja grupe ulaskom u režim instalacije. Ožičenje centralnog upravljača i spoljne jedinice trebalo bi da bude povezano preko BUS priključka (BUS topologija).

Opis dela

Naziv i funkcija AC Ez

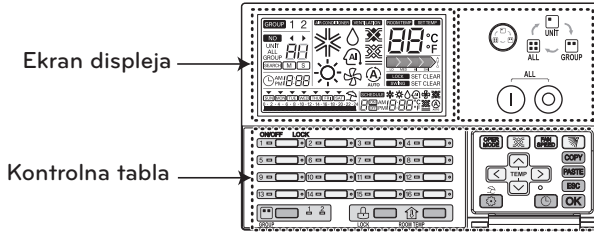

Kontrolna tabla	Ekran displeja	Opis
		Taster za odabir kontrole : Podesiti opseg odabrane unutrašnje jedinice.
		Opšti taster za Uključivanje/Isključivanje : Uključuje / Isključuje uslov napajanja za odabrane unutrašnje jedinice.
		Pojedinačni taster za Uključivanje/Isključivanje : Uključuje / Isključuje uslov napajanja za pojedinačnu unutrašnju jedinicu.
		Taster za odabir grupe : Menja kontrole i prikazivanje grupe.
		Taster za zaključavanje Podešavanja/Brisanja : Aktivira zaključavanje Podešavanja/Brisanja.
		Taster za sobnu temperaturu : Prikazuje sobnu temperaturu.
		Taster za režim rada : Menja režim rada klima uređaja.
		Taster za režim ventilacije : Menja režim ventilacije kod ventilatora.
		Taster za brzinu rada ventilatora : Menja brzinu rada ventilatora.
		Taster za smer strujanja vazduha : Uključuje podešavanje/brisanje usmeravanja strujanja vazduha.

Naziv i funkcija AC Ez (Nastavak)

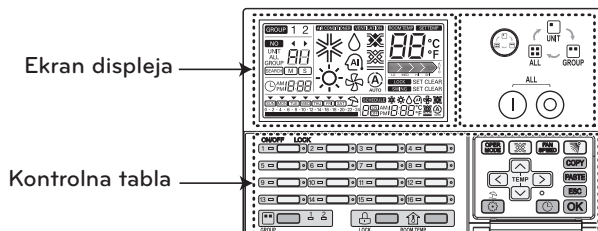

Kontrolna tabla	Ekran displeja	Opis
		Taster za podešavanje temperature : Menja željenu radnu temperaturu klima uređaja.
		Taster za izbor unutrašnje jedinice : Bira željenu unutrašnju jedinicu kojom treba da se upravlja.
		Taster za podešavanje funkcije : Ulazi u režim instalacije radi podešavanja instalacije.
		Taster za podešavanje trenutnog vremena : Podešava trenutno vreme.
		Taster za podešavanje vremenskog rasporeda : Ulazi u režim za podešavanje vremenskog rasporeda da bi se podesio željeni vremenski raspored.
		Taster za kopiranje vremenskog rasporeda : Kopira se prethodno podešeni vremenski raspored.
		Taster za nalepljivanje vremenskog rasporeda : Nalepljuje kopirani vremenski raspored.
		Taster za izlaz (Esc) : Poništava izmenjeni sadržaj.
		Taster za potvrdu (OK) : Podešava izmenjeni sadržaj.
		Taster za podešavanje tokom godišnjeg odmora : Uključuje primenu podešavanja/brisanja vremenskog rasporeda tokom godišnjeg odmora

- Neke funkcije možda neće raditi ili se pojavljivati, što zavisi od tipa uređaja.
- Pojaviće se neželjene vrednosti sobne temperature ako ožičeni daljinski upravljač nije povezan.

Režim podešavanja instalacije_ Kako ući u reži podešavanja instalatera.

! OPREZ

Režim podešavanja instalatera služi za podešavanje detaljnih funkcija AC Ez.

Ako režim podešavanja instalatera nije podešen pravilno, može izazvati probleme na uređaju, povrede korisnika ili oštećenje imovine. Njega mora da podesi sertifikovani instalater, a za svaku instalaciju ili izmenu koju izvrši ne-sertifikovani instalater, snosiće odgovornost korisnik za rezultate takve instalacije. U tom slučaju, ne može se obezbediti servis.

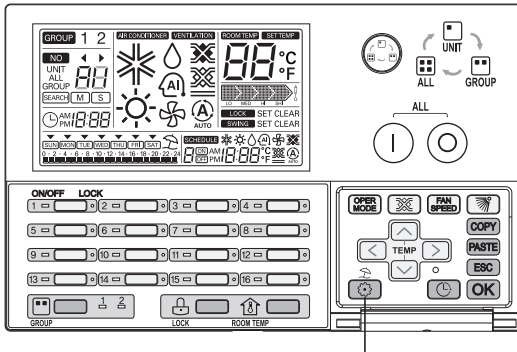

- 1 Ako se pritisne taster  na 5 sekundi, ulazi se u režim podešavanja AC Ez.
- Ako se pritisne samo jednom kratko, ne ulazi se u režim podešavanja instalatera. Vodite računa da pritisnete taster duže od 5 sekundi.

- 2 Kada ulazite na početku u režim podešavanja, šifra funkcije se pojavljuje trepće LED dioda unutrašnje jedinice #1 za uključivanje/isključivanje.

Tabela Šifara podešavanja instalatera

Br.	Funkcija	Šifra	Vrednost
1	Podešavanje Glavni / Pomoćni	1	[M] : Glavni [S] : Pomoćni
2	Izbor uređaja Grupe 1	2	Klima uređaj / Ventilator
	Podešavanje Broja Grupe		0 do F: Adresa Grupe - : Ne koristi se ova grupa
3	Izbor uređaja Grupe 2	3	Klima uređaj / Ventilator
	Podešavanje Br. Grupe		0 do F: Adresa Grupe - : Ne koristi se ova grupa
4	Pretraga unutrašnjih jedinica (Samo kod Glavnog upravljača)	4	Pretraga unutrašnjih jedinica
5	Podešavanje na °C / °F	5	°C : stepeni Celzijusa
			°F : stepeni Farenhajta

Grafikon za režim podešavanja instalatera

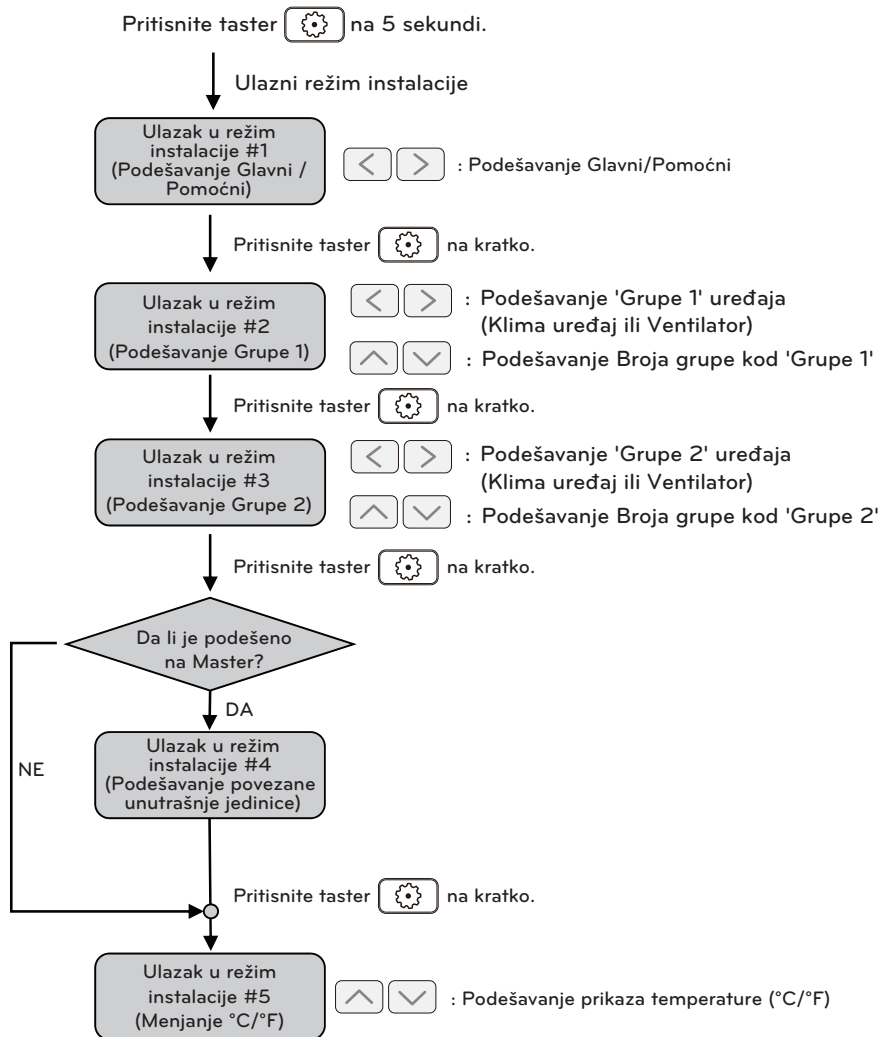

! NAPOMENA

U svakom režimu instalacije, ako pritisnete taster , funkcioniše ili se memoriće trenutni uslov podešavanja.

Ako pritisnete taster , vraća se na uslov pre podešavanja i izlazi se iz režima instalacije.

LG Electronics EU Importer names and addresses / Имена и адреси на вносителите на LG Electronics в ЕС / Nazivi i adrese uvoznika LG Electronics u EU / Nazivi i adrese uvoznika LG Electronics u EU / Názvy a adresy dovozcu LG Electronics v EU / Navne og adresser på importører af LG Electronics i EU / Namen und Adressen der LG Electronics EU-Importeure / Ονόματα και διευθύνσεις εισαγωγέων της LG Electronics EU / Nombres y direcciones de importadores para la UE de LG Electronics / LG Electronics EL maaletootajate nimed ja aadressid / LG Electronics – EU:n maahantuojien nimet ja osoitteet / Noms et adresses des importateurs pour LG Electronics EU / Ainmeacha agus seolai lompórtálaí AE LG Electronics / Nazivi i adrese uvoznika proizvoda tvrtke LG Electronics u Europskoj uniji / Az LG Electronics európai uniós importőreinek neve és címe / Nöfn og heimilisföng LG Electronics innflytjenda innan ESB / Nomi e indirizzi degli importatori UE di LG Electronics / LG Electronics ES importuotojų pavadinimai ir adresai / LG Electronics ES importētāju nosaukumi un adreses / Имиња и адреси на увозници на LG Electronics за ЕУ / LG Electronics: ismijet u indirizzi tal-importaturi tal-UE / Namen en adressen van importeurs voor LG Electronics EU / Navn og adresser for EU-importører for LG Electronics / Nazwy i adresy importerów produktów LG Electronics w Europie / Nomes e endereços dos importadores para LG Electronics EU / Numele și adresele Importatorului UE al LG Electronics / Názvy a adresy dovozcov LG Electronics do EÚ / Imena in naslovi uvoznikov za LG Electronics EU / Emrat dhe adresat e importuesve të LG Electronics në BE / Nazivi i adrese EU uvoznika kompanije LG Electronics / Namn och adresser för LG Electronics EU-importörer

LG Electronics Benelux B.V.	Krijgsman 1, 1186 DM Amstelveen, The Netherlands
LG Electronics Deutschland GmbH	Alfred-Herrhausen-Allee 3-5, 65760, Eschborn, Germany
LG Electronics France, SAS	Immeuble Workstation, 25 quai du Président Paul Doumer, 92 400 Courbevoie, France
LG Electronics España S.A.U.	Calle Chile 1, 28290, Las Rozas, Madrid, Spain
LG Electronics Portugal S.A.	Taguspark, Av. Jacques Delors 3, Edifício Inovacao I, Corpo 1, 2740-122, Porto Salvo, Portugal
LG Electronics Hellas S.A.	Ethnarhou Makariou str. 1, 17501, Delta Paleo Faliro, Greece
LG Electronics Italia S.p.A.	Via Aldo Rossi 4, 20149, Milan, Italy
LG Electronics Latvia SIA	Gustava Zemgala gatve 74A, Rīga, LV-1039, Latvia
LG Electronics Magyar Kft.	Konyves K. krt.3/a, 1097, Budapest, Hungary
LG Electronics Polska Sp. z o.o.,	Wołoska 22, 02-675, Warszawa, Poland
LG Electronics Magyar Kereskedelmi Kft. Budapesta Sucursala București,	19-21 Bucuresti - Ploiesti street, Baneasa Business Center, 5th floor, District 1, 013682, Romania
LG Electronics Nordic AB	Esbogatan 18, 164 94, Kista, Sweden
LG Electronics Shared Services Center B.V.	Krijgsman 1, 1186 DM Amstelveen, The Netherlands

Depending on products or models, actual importers may be limited to some subsidiaries. For EU-produced units, there is no applicable EU importer. / В зависимост от продуктите или моделите действителните вносители може да са ограничени до някои дъщерни дружества. За апарати, произведени в ЕС, няма приложим вносител в ЕС. / U zavisnosti od proizvoda ili modela, uvoznici mogu biti ograničeni na neka povezana društva. Za jedinice proizvedene u EU ne postoji važeći uvoznik iz EU. / U zavisnosti od proizvoda ili modela, uvoznici mogu biti ograničeni na određene podružnice. Za jedinice proizvedene u EU ne postoji EU uvoznik. / V závislosti na výrobcích nebo modelech mohou být aktuální dovozci omezeni na některé dceřiné společnosti. U výrobků vyráběných v EU není žádný relevantní dovozce do EU. / Afhængigt af produkter eller modeller kan de faktiske importører være begrænset til enkelte datterselskaber. For EU-fremstillede enheder er der ingen relevant EU-importør. / Je nach Produkt oder Modell können die tatsächlichen Importeure auf einige Tochtergesellschaften beschränkt sein. Für in der EU produzierte Geräte gibt es keinen anwendbaren EU-Importeur. / Ανάλογα με τα προϊόντα ή τα μοντέλα, οι πραγματικοί εισαγωγείς ενδέχεται να περιορίζονται σε ορισμένες θυγατρικές. Για μονάδες που παράγονται στην ΕΕ δεν υπάρχει ισχύων εισαγωγέας της ΕΕ. / Dependiendo de los productos o modelos, los importadores efectivos podrían quedar limitados a algunos subsidiarios. Para las unidades producidas en la UE, no hay ningún importador para la UE aplicable. / Sõltuvalt toodetest või mudelist võivad tegelikud maaletoojad olla piiratud mõnede tütarettevõtetega. EL-is toodetud seadmete puhul ei ole kohaldatav EL maaletoojad. / Tuotteista tai mallista riippuen todelliset maahantuojaat voivat rajoittua muutamiin tytäryhtiöihin. EU:ssa valmistetuilla laitteilla ei ole sovellettavaa EU:n maahantuoja. / Selon les produits ou les modèles, les importateurs effectifs peuvent être limités à certaines filiales. Pour les unités produites dans l'UE, il n'y a pas d'importateur applicable pour l'UE. / Ag brath ar tháirgí nó múnlaí, d'fhadaífaí go mbeadh iompórtálaithe iarmhír srianta go roinnt fochomhlachtaí. Maidir le aonaid déanta sa AE, níl iompórtálaí AE infheidhme. / Ovisno o proizvodima ili modelima uvoznici mogu biti ograničeni na neke podružnice. Za uređaje proizvedene u Europskoj uniji nije predviđena tvrtka za uvoz iz EU. / A termékektől vagy modellektől függően előfordulhat, hogy a tényleges importőrök egyes leányvállalatokra korlátozódnak. Az EU-ban gyártott készülékek esetében nincs vonatkozó európai uniós importőr. / Raunverullegir framleiðendur geta verið takmarkaðir við tiltekni dótturfélag, en það fer eftir vörum eða vörumódelum. Engin ESB innflytjandi er fyrir hluti sem eru framleiddir innan ESB. / A seconda dei prodotti o dei modelli, gli importatori effettivi potrebbero essere limitati ad alcune filiali. Per le unità prodotte nell'UE, non esiste un importatore UE applicabile. / Priklausomai nuo gaminių ar modelių, tikrieji importuotojai gali apsiriboti kai kuriomis dukterinėmis įmonėmis. ES pagamintiems vienetams nėra tinkama ES importuotojai. / Atkarībā no produktiem vai modeļiem, faktiskie importētāji var būt dažādi meitasuzņēmumi. ES ražotām vienībām nav piemērojama ES importētāja. / Зависно од производите или моделите, актуелните увозници можеби се ограничени на некои подружници. За единиците произведени за ЕУ, нема применливи увозници за ЕУ. / Skont il-prodott jew il-mudell, l-importaturi attwali jistghu jknu limitati għal ċerti sussidjarji. Għall-unitajiet prodotti fl-UE, m'hemmx importatur applikabbli tal-UE. /

Afhankelijk van de producten of modellen, kunnen de eigenlijke importeurs beperkt zijn tot enkele dochterondernemingen. Voor in de EU geproduceerde eenheden is er geen toepasselijke EU-importeur. / Avhengig av produkter eller modeller, kan faktiske importører være begrenset til enkelte datterselskaper. Det er ingen gjeldende EU-importør for EU-produserte enheter. / W zależności od produktów lub modeli, rzeczywisci importerzy mogą polegać na swoich podmiotach zależnych. W przypadku wyrobów produkowanych w UE nie ma odpowiedzialnego importera na region Unii. / Dependiendo dos productos o modelos, os importadores existentes podem ser limitados a algumas filiais. Para as unidades produzidas na UE, não há nenhum importador da UE aplicável. / În funcție de produse sau modele, importatorii actuali ar putea fi limitați la anumite filiale. Pentru unitățile produse în UE, nu există niciun importator UE aplicabil. / V závislosti od výrobcov alebo modelov môžu byť skutoční dovozcovia obmedzení na niektoré dcérske spoločnosti. Pre zariadenia vyrobené v EÚ neexistuje žiadny príslušný dovozca do EÚ. / Odvisno od izdelkov ali modelov so lahko dejanski uvozniki omejeni na nekatere hčerinske družbe. Za enote, proizvedene v EU, ni ustreznega uvoznika iz EU. / Nē varēsī tē produktēve ose modeļēve, importuesit aktual mund tē jenē tē kufizuar vetēm nē disa degē. Pēr nēsītē e prodhuara nē BE, nuk ka importues tē zbatueshēm tē BE-sē. / U zavisnosti od proizvoda ili modela, stvarni uvoznici mogu biti ograničeni na neke podružnice. Za jedinice proizvedene u EU ne postoji merodavni EU uvoznik. / Beroende på produkter eller modeller kan faktiska importörer vara begränsade till vissa dotterbolag. För EU-tillverkade enheter finns det ingen tillämplig EU-importör.