



PRIRUČNIK ZA INSTALACIJU

# KLIMA UREĐAJ

---



Pročitajte detaljno ovaj priručnik za instalaciju pre instalacije uređaja.

Instalacija mora biti izvršena u skladu sa nacionalnim standardima za ožičavanje i to samo od strane ovlašćenih lica.

Pažljivo pročitajte ovaj priručnik za instalaciju isporučujući ga za ubuduće.

**SRPSKI**

Podno stojeća ugradna podno stojeća  
Prevod originalne instrukcije

# SADRŽAJ

<b>OSOBI NE .....</b>	<b>3</b>
<b>MERE PREDOSTROŽNOSTI .....</b>	<b>4</b>
<b>MONTAŽA.....</b>	<b>10</b>
Izbor najbolje lokacije.....	10
Montaža na plafon .....	13
Povezivanje ožičenjem.....	13
Sistem odvodnih cevi.....	14
Podešavanje DIP prekidača .....	16
Podešavanje upravljanja grupom .....	17
Oznaka modela .....	22
Emisija buke koja se prenosi vazdušnim putem .....	22
Granična koncentracija.....	22

# Osobine

## [Tip CEA/CFA]

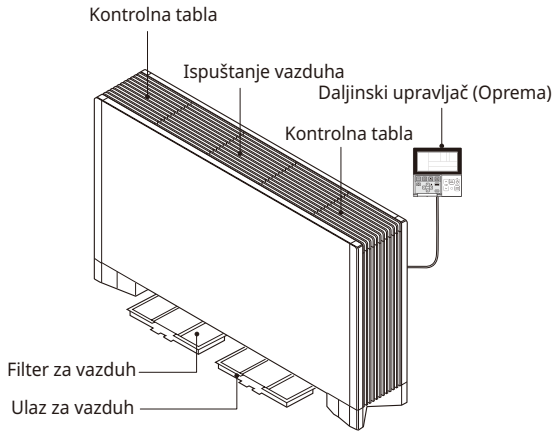

## [Tip CEU/CFU]

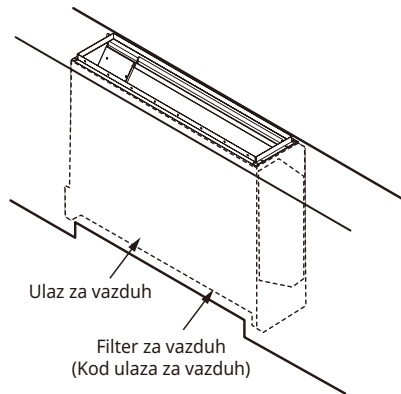

## Mere predostrožnosti

Na unutrašnjoj i spoljašnjoj jedinici nalaze se sledeće oznake.



U ovom uređaju se nalazi zapaljivo rashladno sredstvo (R32).



Ovaj simbol ukazuje na to da ovaj priručnik za rukovanje treba pažljivo pročitati.



Ovaj simbol ukazuje na to da osoblje za servisiranje treba da rukuje ovom opremom u skladu sa priručnikom za ugradnju.



Pre puštanja uređaja u rad pažljivo pročitajte o merama opreza u ovom priručniku.

Da biste sprečili povrede korisnika i drugih lica, ili oštećenja imovine, morate slediti ova uputstva:

- Nepravilno korišćenje usled nepoštovanja uputstava može da izazove povrede ili štetu. Stepenn ozbiljnosti klasifikovan je po sledećim oznakama.



### UPOZORENJE

Ovaj simbol ukazuje na mogućnost smrtnog ishoda ili ozbiljne povrede.



### OPREZ

Ovaj simbol ukazuje samo na mogućnost povrede ili oštećenja imovine.

- Značenja simbola korišćenih u ovom priručniku prikazana su ispod.



**Nikako nemojte raditi ovo.**



**Obavezno sledite uputstva.**



### UPOZORENJE

#### Montaža

- Treba poštovati državne propise koji se odnose na gas.
- Nemojte koristiti prekidač koji je oštećen ili je nižeg napona. Ovaj uređaj koristite u za to predviđenom strujnom kolu.
  - Postoji rizik od požara ili strujnog udara.
- Za radove sa strujom se obratite distributeru, prodavcu, kvalifikovanom električaru ili ovlašćenom servisnom centru.
  - Nemojte rasklapati niti popravljati uređaj. Postoji rizik od požara ili strujnog udara.

- Uvek uzemljite uređaj.
  - Postoji rizik od požara ili strujnog udara.
- Čvrsto postavite ploču i poklopac kontrolne kutije.
  - Postoji rizik od požara ili strujnog udara.
- Uvek instalirajte namensko kolo i prekidač.
  - Nepravilno postavljanje kablova može da izazove požar ili strujni udar.
- Koristite prekidač ili osigurač odgovarajućeg napona.
  - Postoji rizik od požara ili strujnog udara.
- Nemojte menjati niti produžavati kabl za napajanje.
  - Postoji rizik od požara ili strujnog udara.
- Nemojte instalirati, uklanjati ili ponovo instalirati jedinicu sami (odnosi se na kupca).
  - Postoji rizik od požara, strujnog udara, eksplozije ili povrede.
- Vodite računa prilikom raspakivanja i montaže uređaja.
  - Oštre ivice mogu da izazovu povrede. Posebno vodite računa o ivicama kućišta i krilcima na kondenzatoru i isparivaču.
- Za montažu se uvek obratite distributeru ili ovlašćenom servisnom centru.
  - Postoji rizik od požara, strujnog udara, eksplozije ili povrede.
- Ne postavljajte uređaj na neispravno postolje za montažu.
  - To može da izazove povrede, nezgode ili oštećenja na uređaju.
- Vodite računa da se stanje prostora na kojem vršite postavljanje vremenom ne pogoršava.
  - U slučaju obrušavanja podnožja, klima uređaj može da padne zajedno sa njim i dovede do oštećenja imovine, kvara uređaja i fizičkih povreda.
- Ne uključujte prekidač ili napajanje u uslovima kada su prednja ploča, orman, gornji poklopac ili poklopac kontrolne kutije skinuti ili otvoreni.
  - U suprotnom, može doći do požara, strujnog udara, eksplozije ili smrtnog ishoda.
- Upotrebite vakuum pumpu ili inertni gas (azot) prilikom obavljanja testa curenja i ispuštanja vazduha. Nemojte da komprimujete vazduh ili kiseonik i ne koristite zapaljive gasove. U suprotnom, može doći do požara ili eksplozije.
  - Postoji rizik od smrtnog ishoda, povrede, požara ili eksplozije.
- Sav posao oko elektro-instalacija treba da vrši licencirani električar u skladu sa „Standardom za električne instalacije u stanu“ i „Propisima za unutrašnje instalacije“ i sa uputstvima navedenim u ovom priručniku, i da uvek koristi posebno kolo.
  - Ako kapacitet izvora napajanja nije adekvatan ili ako se radovi oko električnih instalacija ne izvrše pravilno, može doći do strujnog udara ili požara.
- Uvek instalirajte kolo i prekidač predviđenog napona.
  - Nepravilno ožičenje ili instalacija može izazvati požar ili strujni udar.
- Uređaj bi trebalo čuvati u dobro provetrenom prostoru gde veličina sobe odgovara površini sobe koja je navedena za rad. (za R32)
- Kanali koji su spojeni na uređaj ne smeju da sadrže izvor paljenja. (za R32)

- Uređaj bi trebalo da bude smešten u sobi bez izvora paljenja koji rade neprestano (na primer: otvoreni plamen, upaljeni uređaj na gas ili uključeni električni grejač.)
- Svi otvori za ventilaciju moraju biti prohodni.
- Mehanički spojevi moraju da budu pristupačni radi održavanja.
- Da ne bi došlo do mešanja različitih vrsta rashladnih sredstava, proverite koja vrsta rashladnog sredstva se koristi u spoljnoj jedinici.

### **Rad**

- Nemojte ostavljati klima uređaj da dugo radi u uslovima velike vlažnosti vazduha ili kada su vrata ili prozor otvoreni.
  - Može doći do kondenzovanja vlage i vlaženja ili oštećenja nameštaja.
- Vodite računa da se kabl za napajanje ne izvuče ili ošteti tokom rada.
  - Postoji rizik od požara ili strujnog udara.
- Nemojte stavljati ništa preko kabla za napajanje.
  - Postoji rizik od požara ili strujnog udara.
- Tokom rada nemojte priključivati ili izvlačiti utikač napajanja.
  - Postoji rizik od požara ili strujnog udara.
- Nemojte dodirivati (koristiti) uređaj mokrim rukama.
  - Postoji rizik od požara ili strujnog udara.
- Nemojte ostavljati grejalicu ili druge aparate u blizini kabla za napajanje.
  - Postoji rizik od požara i strujnog udara.
- Nemojte dozvoliti da voda dospe do električnih delova.
  - Postoji rizik od požara, kvara uređaja ili strujnog udara.
- Nemojte skladištiti niti koristiti zapaljive gasove ili zapaljive materije u blizini uređaja.
  - Postoji rizik od požara ili kvara uređaja.
- Nemojte koristiti uređaj u hermetički zatvorenoj prostoriji dugo vremena.
  - Može doći do manjka kiseonika.
- Kada postoji curenje zapaljivog gasa, isključite dovod gasa i otvorite prozor radi ventilacije pre nego što uključite uređaj.
  - Nemojte koristiti telefon ili uključivati i isključivati prekidače. Postoji rizik od eksplozije ili požara.
- Ako se čuje neki neobičan zvuk, oseća miris ili iz uređaja izlazi dim. Isključite prekidač ili izvucite kabl za napajanje.
  - Postoji rizik od strujnog udara ili požara.
- Zaustavite uređaj i zatvorite prozor u slučaju oluje ili uragana. Ako je moguće, sklonite uređaj dalje od prozora pre dolaska uragana.
  - Postoji rizik od oštećenja imovine, kvara uređaja ili strujnog udara.

- okom rada, ne otvarajte usisnu rešetku uređaja.  
(Ne dodirujte elektrostatički filter ako ga jedinica ima.)
  - Postoji rizik od fizičkih povreda, strujnog udara ili kvara uređaja.
- Kada se uređaj natopi vodom (u poplavi ili upadne u vodu), obratite se ovlašćenom servisnom centru.
  - Postoji rizik od požara ili strujnog udara.
- Vodite računa da voda ne prodre u uređaj.
  - Postoji rizik od požara, strujnog udara ili oštećenja uređaja.
- S vremena na vreme proветриre uređaj kada radi istovremeno kada i šporet i sl.
  - Postoji rizik od požara ili strujnog udara.
- Prilikom čišćenja ili održavanja uređaja, isključite napajanje.
  - Postoji rizik od strujnog udara.
- Kada uređaj ne planirate da koristite duže vreme, izvucite kabl za napajanje ili isključite prekidač.
  - Postoji rizik od oštećenja uređaja ili kvara, ili nenamernog uključivanja.
- Vodite računa da niko ne nagazi spoljnu jedinicu ili padne na nju.
  - Može doći do povrede i oštećenja uređaja.
- Kada se mehanički priključci ponovo koriste u zatvorenom prostoru, treba obnovitizaptivne delove. (za R32)
- Kada se prošireni spojevi ponovo koriste unutra, prošireni deo bi trebalo da se ponovo proizvede. (za R32)
- Periodično (više od jednom godišnje) vodom treba očistiti prašinu ili čestice soli koje se natalože na izmenjivaču toplote.
- Nemojte koristiti sredstva za ubrzavanje postupka odmrzavanja ili za čišćenje, osim onih preporučenih od strane proizvođača.
- Nemojte bušiti ili spaljivati sistem za kruženje rashladnog sredstva.
- Imajte na umu da rashladna sredstva mogu da budu bez mirisa.

## OPREZ

### Montaža

- Uvek proverite da nema curenja gasa (rashladnog sredstva) nakon montaže ili popravke uređaja.
  - Nizak nivo rashladnog sredstva može dovesti do kvara uređaja.
- Montirajte odvodno crevo da obezbedite da se voda pravilno odvodi.
  - Loš spoj može dovesti do curenja vode.
- Prilikom montaže uređaja, vodite računa o nivelisanju.
  - Da biste izbegli vibracije ili curenje vode.
- Nemojte instalirati uređaj na mestima gde bi buka ili vreo vazduh iz spoljne jedinice mogli da smetaju ljudima u okolini.
  - To može da izazove problem sa vašim susedima.

- Za podizanje ili transport uređaja, potrebno je dvoje ili više ljudi.
  - Vodite računa da ne dođe do povrede.
- Nemojte montirati uređaj na mestu gde će biti direktno izložen morskome vetru (sa kapljicama slane vode).
  - To može da izazove koroziju uređaja. Korozija, naročito na krilcima kondenzatora i isparivača, može da izazove kvar uređaja ili neefikasan rad.
- Svaka osoba koja se bavi radom na ili provaljivanjem u kolo rashladnog sredstvabi trebalo da poseduje važeći sertifikat od strane ovlašćenog organa zaprocenjivanje u okviru industrije, koji odobrava njihovu sposobnost za bezbednorukovanje rashladnim sredstvima u skladu sa specifikacijom procenjivanja koja je priznata u okviru industrije. (za R32)
- Uređaj bi trebalo da se čuva na način koji će pomoći da ne dođe do mehaničkog oštećenja.
- Cevi kroz koje prolazi rashladno sredstvo treba zaštititi ili zatvoriti da ne bi došlo do oštećenja.
- Fleksibilni konektori za rashladno sredstvo (kao što su spojni vodovi između unutrašnje i spoljne jedinice) koji mogu da se pomere tokom normalnog rada bi trebalo da budu zaštićeni od mehaničkog oštećenja.
- Instalacija cevovoda treba da bude svedena na minimum.
- Cevovod mora da bude zaštićen od fizičkih oštećenja.
- Lemljenje, varenje ili mehaničko spajanje treba izvršiti pre otvaranja ventila da bi se rashladnom sredstvu omogućilo da teče između delova rashladnog sistema.
- Demontaža jedinice, rukovanje sa rashladnim uljem i eventualno delovima treba da se vrši u skladu sa lokalnim i državnim standardima.
- Nemojte da postavite jedinicu u potencijalno eksplozivnim atmosferama.

### **Rad**

- Ne izlažite kožu direktno hladnom vazduhu tokom dužeg vremenskog perioda. (Ne sedite na putu vazdušne struje.)
  - To može škoditi vašem zdravlju.
- Nemojte koristiti uređaj za posebne namene, poput konzerviranja hrane, umetničkih dela itd. To je korisnički klima uređaj, a ne precizni rashladni sistem.
  - Postoji rizik od oštećenja ili gubitka imovine.
- Nemojte blokirati usisni ili ispusni otvor za vazduh.
  - To može izazvati kvar uređaja.
- Za čišćenje koristite meku krpu. Nemojte koristiti grube deterdžente, razređivače i sl.
  - Postoji rizik od požara, strujnog udara ili oštećenja plastičnih delova uređaja.
- Nemojte dodirivati metalne delove uređaja kada uklanjate filter za vazduh. Veoma su oštri!
  - Postoji rizik od povrede.
- Nemojte gaziti po uređaju niti stavljati nešto na njega. (spoljne jedinice)
  - Postoji rizik od povrede i kvara uređaja.

- Filter uvek postavljajte na bezbedan način. Filter čistite svake dve nedelje ili češće ako je potrebno.
  - Zaprljan filter smanjuje efikasnost klima uređaja i može izazvati kvar ili oštećenje uređaja.
- Nemojte gurati ruke ili predmete u usisni ili ispusni otvor vazduha tokom rada uređaja.
  - Ima oštih i pokretnih delova koji mogu izazvati povrede.
- Nemojte da pijete vodu koja se ispusti iz uređaja.
  - Nije higijenski ispravna i može izazvati ozbiljne zdravstvene probleme.
- Koristite stabilnu stolicu ili merdevine prilikom čišćenja ili održavanja uređaja.
  - Potrudite se da izbegnete povrede.
- Zamenite sve baterije u daljinskom upravljaču novim baterijama istog tipa. Nemojte kombinovati nove i stare baterije različitih vrsta.
  - Postoji rizik od požara ili eksplozije.
- Nemojte dopunjavati ili otvarati baterije. Nemojte bacati baterije u vatru.
  - Mogu da izgore ili eksplodiraju.
- Ako vam tečnost iz baterija dospe na kožu ili odeću, dobro ih isperite čistom vodom. Nemojte koristiti daljinski ako su baterije iscurile.
  - Hemikalije u baterijama mogu izazvati opekotine ili drugu opasnost po zdravlje.
- Ukoliko progutate tečnost iz baterija, operite zube i potražite pomoć lekara. Nemojte koristiti daljinski ako su baterije iscurile.
  - Hemikalije u baterijama mogu izazvati opekotine ili drugu opasnost po zdravlje.
- Servisiranje bi trebalo da se obavlja na način koji je preporučio proizvođačopreme. Održavanje i popravka koji zahtevaju pomoć drugog kvalifikovanogosoblja treba da se obavlja pod nadzorom osobe koja je stručna u korišćenjuzapaljivih rashladnih sredstava. (za R32)
- Sredstva za isključivanje moraju da budu ugrađena u fiksno ožičenje u skladu sa pravilima o ožičenju.

## Montaža

### Izbor najbolje lokacije

#### Unutrašnja jedinica

Instalirajte klima uređaj na mesto koje zadovoljava sledeće uslove.

- Mesto koje bez teškoća može da podnese težinu preko četiri puta veću od težine unutrašnje jedinice.
- Treba da bude dostupno dovoljno prostora za pregled jedinice, kao na slici prikazanoj na desnoj strani.
- Mesto na kojem će uređaj biti nivelisan.
- Mesto treba da bude pogodno za lako povezivanje unutrašnje jedinice sa spoljnom jedinicom.
- Mesto na kojem je jedinica montirana ne treba da bude pod uticajem električnih smetnji.
- Mesto na kojem će cirkulacija vazduha u prostoriji biti dobra.
- U blizini uređaja ne treba stavljati nikakav izvor toplote ili pare.

#### Prostor za servisiranje

Izaberite mesto za montažu koje zadovoljava sledeće uslove i sa kojim je kupac saglasan.

- Mesto na kojem je pod dovoljno čvrst da izdrži težinu unutrašnje jedinice.
- Mesto na kojem pod nije pod značajnim nagibom.
- Mesto na kojem ništa ne sprečava strujanje vazduha.
- Mesto na kojem je moguć odgovarajući odvod kondenzata.
- Mesto na kojem je moguće obezbediti dovoljno slobodnog prostora za montažu i održavanje.
- Mesto na kojem nema mogućnosti da dođe do curenja zapaljivog gasa.
- Mesto gde je moguće obezbediti optimalnu distribuciju vazduha.
- Mesto gde je u okviru dozvoljenog ograničenja moguće postavljanje cevi između unutrašnje i spoljne jedinice (Pogledajte priručnik za montažu spoljne jedinice.)
- Smestite unutrašnju i spoljnu jedinicu, kabl napajanja i ožičenje prenosa na udaljenost od najmanje 1 m od TV i radio aparata da biste sprečili izobličenje slike i statiku. (U zavisnosti od tipa i izvora električnih talasa, statika se može čuti i sa razdaljine veće od 1 m.)

(Jedinica: mm)

Tip	A	B
Tip CEU	788	1 080
Tip CFU	1 066	1 358

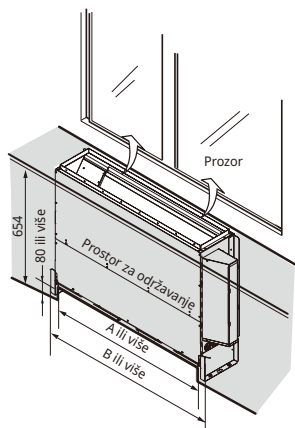
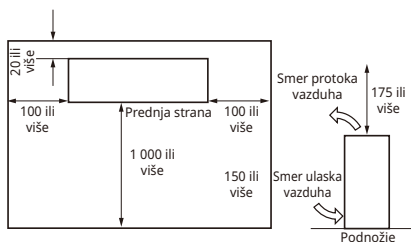
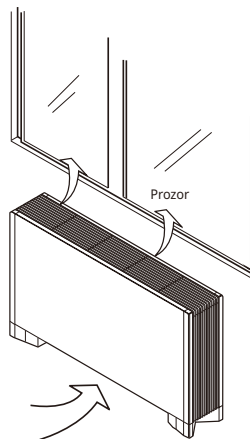

#### [VAŽNO]

Ostavite dovoljno prostora za ulazak vazduha i održavanje.

## Noseći zavrtnaj

- Postavljanje rupa za pričvršćivanje na zid.

(Jedinica : mm)

Kapacitet(Btu/h)	A
CE	858
CF	1 136

1. Za montiranje upotrebite nosač za montažu. Proverite da li je zid dovoljno čvrst da izdrži težinu jedinice. Ukoliko postoji rizik, ojačajte zid pre montaže jedinice.
2. Jedinica zahteva najmanje 100 mm slobodnog prostora sa donje strane za ulazak vazduha. Takođe, obezbedite da, kada je montirana, jedinica stoji ravno tako da se odvod odvija bez zastoja. Ukoliko je pod nagibom, može doći do curenja vode.
3. U zavisnosti od stanja zida, zvuk koji nastaje tokom rada može biti glasniji.

## Kako otvoriti/zatvoriti prednju ploču

- **Kako otvoriti/zatvoriti prednju ploču**

- (1) Otvorite poklopac kontrolne table (Sa leve i desne strane)
- (2) Uklonite zavrtnje (Sa leve i desne strane)
- (3) Podignite prednju ploču jedinice
  - Da biste je zatvorili, postupak izvršite obrnutim redosledom.

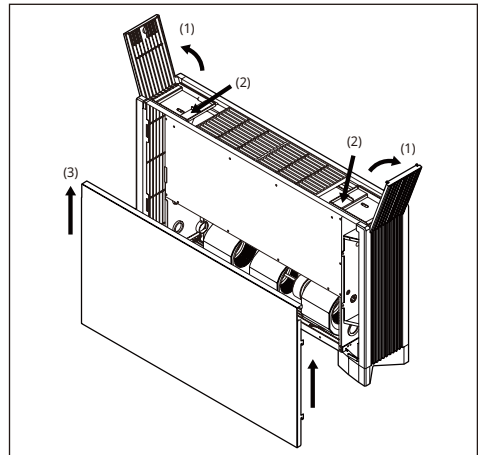
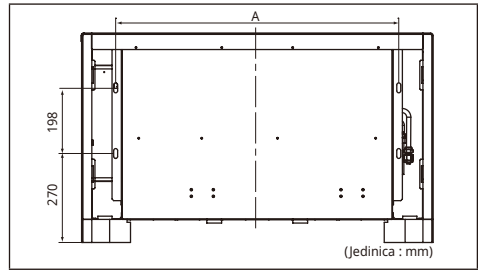

## Minimalna podna površina (za R32)

- Uređaj bi trebalo instalirati, njime upravljati i čuvati ga u sobi čija je podna površina veća od minimalne površine.
- Iskoristite grafik tabele da odredite minimalnu površinu.

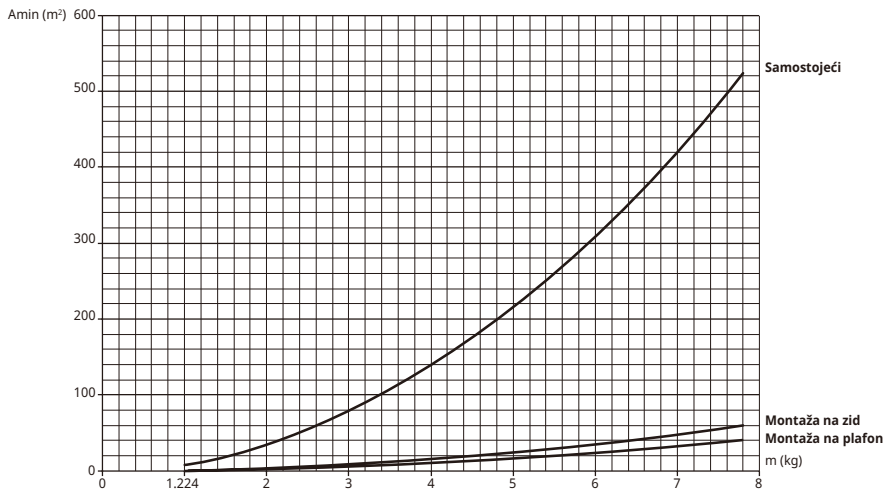

- m : Količina rashladnog sredstva u sistemu
- Količina rashladnog sredstva: fabričko punjenje rashladnog sredstva + dodatna količina rashladnog sredstva
- Amin : minimalno područje za postavljanje

Samostojeći	
m (kg)	Amin (m <sup>2</sup> )
< 1.224	-
1.224	12.9
1.4	16.82
1.6	21.97
1.8	27.80
2	34.32
2.2	41.53
2.4	49.42
2.6	58.00
2.8	67.27
3	77.22
3.2	87.86
3.4	99.19
3.6	111.20
3.8	123.90
4	137.29
4.2	151.36
4.4	166.12

Samostojeći	
m (kg)	Amin (m <sup>2</sup> )
4.6	181.56
4.8	197.70
5	214.51
5.2	232.02
5.4	250.21
5.6	269.09
5.8	288.65
6	308.90
6.2	329.84
6.4	351.46
6.6	373.77
6.8	396.76
7	420.45
7.2	444.81
7.4	469.87
7.6	495.61
7.8	522.04

Montaža na zid	
m (kg)	Amin (m <sup>2</sup> )
< 1.224	-
1.224	1.43
1.4	1.87
1.6	2.44
1.8	3.09
2	3.81
2.2	4.61
2.4	5.49
2.6	6.44
2.8	7.47
3	8.58
3.2	9.76
3.4	11.02
3.6	12.36
3.8	13.77
4	15.25
4.2	16.82
4.4	18.46

Montaža na zid	
m (kg)	Amin (m <sup>2</sup> )
4.6	20.17
4.8	21.97
5	23.83
5.2	25.78
5.4	27.80
5.6	29.90
5.8	32.07
6	34.32
6.2	36.65
6.4	39.05
6.6	41.53
6.8	44.08
7	46.72
7.2	49.42
7.4	52.21
7.6	55.07
7.8	58.00

Montaža na plafon	
m (kg)	Amin (m <sup>2</sup> )
< 1.224	-
1.224	0.956
1.4	1.25
1.6	1.63
1.8	2.07
2	2.55
2.2	3.09
2.4	3.68
2.6	4.31
2.8	5.00
3	5.74
3.2	6.54
3.4	7.38
3.6	8.27
3.8	9.22
4	10.21
4.2	11.26
4.4	12.36

Montaža na plafon	
m (kg)	Amin (m <sup>2</sup> )
4.6	13.50
4.8	14.70
5	15.96
5.2	17.26
5.4	18.61
5.6	20.01
5.8	21.47
6	22.98
6.2	24.53
6.4	26.14
6.6	27.80
6.8	29.51
7	31.27
7.2	33.09
7.4	34.95
7.6	36.86
7.8	38.83

## Montaža na plafon

Uklonite poklopac kutije sa električnim delovima i spojite ožičenje.

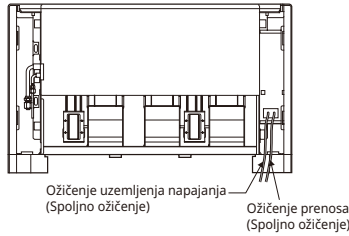

## Povezivanje ožičenjem

Povežite žice u priključke na kontrolnoj tabli, jednu po jednu, kao što je predviđeno za povezivanje spoljne jedinice.

- Vodite računa da boja žica na spoljašnjoj jedinici i broj priključaka bude isti kao na unutrašnjoj jedinici.

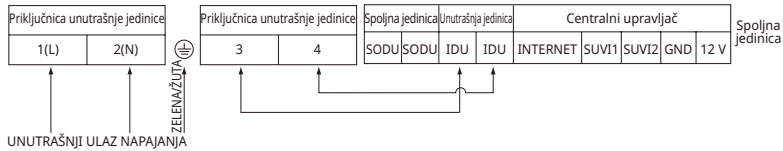

## ! UPOZORENJE

- Proverite da zavrtnji na priključcima nisu labavi.

## ! OPREZ

- Kabl za napajanje povezan sa jedinicom mora biti odabran u skladu sa sledećim specifikacijama.

## TOPLOTNA IZOLACIJA

1. Koristite materijal za toplotnu izolaciju koji ima odličnu otpornost na toplotu (preko 120 °C) za cevi rashladnog sistema.
2. Mere predostrožnosti u uslovima visoke vlažnosti vazduha: Ovaj klima uređaj je testiran u skladu sa „ISO uslovima sa maglom“ i potvrđeno je da sve u skladu sa standardima. Međutim, ako se koristi duže vreme u uslovima visoke vlažnosti vazduha (temperatura kondenzovanja: viša od 23 °C), moguće je da će padati kapljice vode. U tom slučaju, dodajte materijal za toplotnu izolaciju prema sledećem postupku:
  - Materijal za toplotnu izolaciju koji treba pripremiti... EPDM (Etilen propilen dien metilen)-otporan na temperature preko 120 °C.
  - Dodajte izolaciju debljine preko 10 mm u uslovima velike vlažnosti vazduha.

Pošto pregledate spojeve cevi za gas i uverite se da nema curenja gasa, obavezno izolujte spojeve izolacijom za opremu priloženom u dodatnoj opremi u skladu sa slikom. (Pričvrstite oba kraja klemama)

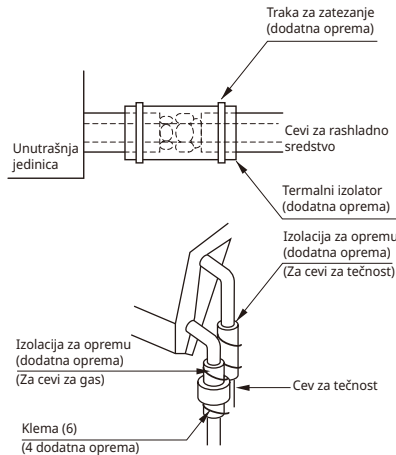

## Sistem odvodnih cevi

- Odvodna cev mora imati pad nadole (1/50 do 1/100): vodite računa da ne savijate cev nagore-nadole da biste sprečili protok vode u suprotnom smeru.
- Prilikom povezivanja odvodnih cevi, vodite računa da ne primenite prekomernu silu na drenažni otvor na unutrašnjoj jedinici.
- Spoljni prečnik spoja odvodne cevi na unutrašnjoj jedinici je 21 mm.

Materijal za cevi: cevi 25 mm i oprema za cevi od polivinil hlorida

- Obavezno postavite toplotnu izolaciju odvodne cevi

Toplotni izolacioni materijal: Polietilenska pena debljine veće od 10 mm.

- Ako ka jednoj tački usmeravate više odvodnih cevi, montirajte ih prema dole prikazanom postupku.

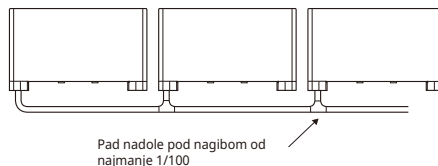

- Kada je rad na cevima završen, proverite da li se odvod odvija bez zastoja.
- Obavezno izolujte sve unutrašnje jedinice.

## OPREZ

Nakon potvrđivanja navedenih uslova, pripremite kablove na sledeći način:

- 1) **Obavezno uvek imajte posebno napajanje specijalizovano za klima uređaj. Što se tiče načina povezivanja žica, pratite dijagram za napajanje koji se nalazi sa unutrašnje strane poklopca kontrolne kutije.**
- 2) **Između izvora napajanja i jedinice postavite prekidač za napajanje.**
- 3) **Zavrtnji koji se koriste za pričvršćivanje ožičenja u kućištu sa elektro opremom mogu da postanu labaviji usled vibracija koje jedinica trpi tokom transporta. Proverite ih i uverite se da li su čvrsto zategnuti. (Ako su se olabavili, može doći do nagorevanja ožičenja.)**
- 4) **Specificiranje izvora napajanja**
- 5) **Proverite da li je električno napajanje dovoljno jako.**
- 6) **Vodite računa da početni napon bude održavan na nivou višem od 90 procenata od predviđenog napona označenog na identifikacionoj pločici.**
- 7) **Proverite da li je debljina kabla onolika koliko je navedena u specifikaciji za izvor napajanja. (Naročito obratite pažnju na odnos dužine i debljine kabla.)**
- 8) **Obavezno postavite prekidač za propuštanje uzemljenja na mokrim ili vlažnim mestima.**
- 9) **Usled pada napona može doći do sledećih problema:**
  - Vibriranja magnetnog prekidača, oštećenja kontaktne tačke, izbacivanja osigurača, prekida normalnog rada uređaja za zaštitu od preopterećenja.
  - Kompresor nije priključen na pravilno početno napajanje.
- 10) **Preporučuje se ugradnja zaštitnog uređaja od strujnog curenja (RCD) sa nazivnom rezidualnom strujom ne većom od 30 mA.**

## PRIMOPREDAJA

Pomoću korisničkog uputstva, obučite kupca za postupke korišćenja i održavanja. (čišćenje filtera za vazduh, kontrola temperature, itd.)

## Podešavanje DIP prekidača

### 1. Unutrašnja jedinica

	Funkcija	Objašnjenje	Podešavanje isključeno	Podešavanje uključeno	Podrazumevano
SW1	Komunikacija	Nije primenljivo (Podrazumevano)	-	-	Isključeno
SW2	Ciklus	Nije primenljivo (Podrazumevano)	-	-	Isključeno
SW3	Upravljanje grupom	Izbor glavne ili pomoćne kontrolne jedinice	Glavna	Pomoćni	Isključeno
SW4	Režim suvog kontakta	Izbor režima suvog kontakta	Izbor žičnog/bežičnog daljinskog upravljača ili manualnog ili automatskog režima rada	Automatsko	Isključeno
SW5	Montaža	Neprekidan rad ventilatora	Isključivanje neprekidnog rada	-	Isključeno
SW6	Povezivanje grejača	Nije primenljivo	-	-	Isključeno
SW7	Povezivanje ventilatora	Izbor povezivanja ventilatora	Isključivanje povezivanja	Radi	Isključeno
	Izbor krilca (Konzola)	Izbor krilca sa gornje/ donje strane	Krilca sa gornje + donje strane	Samo krilca sa gornje strane	
	Izbor područja	Izbor tropskog područja	Opšti model	Tropski model	
SW8	Ostalo	Rezervni	-	-	Isključeno

### OPREZ

- Za modele Multi V, DIP prekidači 1, 2, 6 i 8 moraju biti postavljeni u ISKLJUČENI položaj.

# Podešavanje upravljanja grupom

## 1. Upravljanje grupom 1

- Žični daljinski upravljač 1 + standardne unutrašnje jedinice

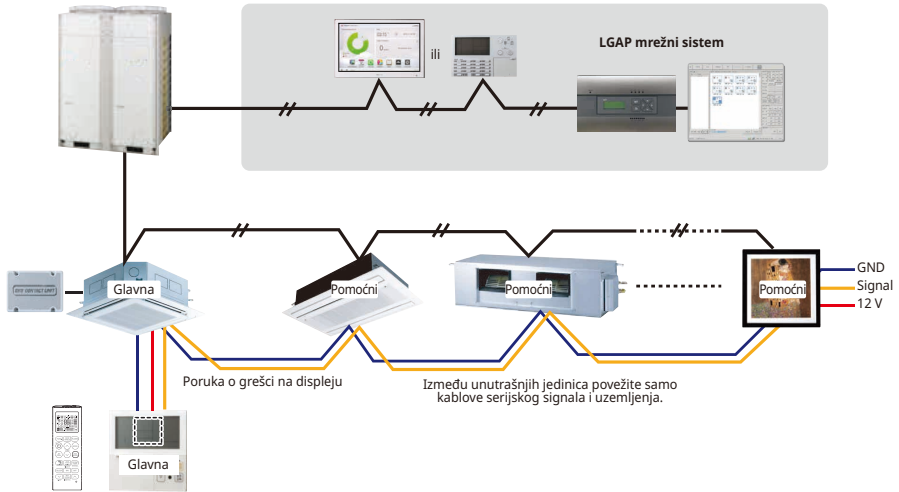

### • DIP PREKIDAČ NA ŠTAMPANOJ PLOČI

#### ① Podešavanje glavne jedinice

- Broj 3 Isključeno

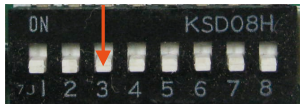

#### ② Podešavanje pomoćne jedinice

- Broj 3 Uključeno

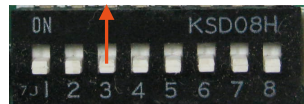

### DIP prekidač unutrašnje jedinice

Neki uređaji nemaju DIP prekidač na štampanoj ploči. Moguće je podesiti unutrašnje jedinice na glavnu ili pomoćnu putem bežičnog daljinskog upravljača umesto pomoću DIP prekidača. Za detalje ovog podešavanja, pogledajte priručnik bežičnog daljinskog upravljača.

1. **Moguće je povezati do 16 unutrašnjih jedinica (maks.) na jedan žični daljinski upravljač.**  
Podesite samo jednu unutrašnju jedinicu kao glavnu, a ostale kao pomoćne.
2. **Moguće je povezati sa svakim tipom unutrašnje jedinice.**
3. **Moguće je istovremeno koristiti bežični daljinski upravljač.**
4. **Moguće je povezati se sa suvim kontaktom i centralnim upravljačem istovremeno.**  
– Glavna unutrašnja jedinica može da prepozna samo suvi kontakt i centralni upravljač.
5. **U slučaju da dođe do bilo kakvih grešaka na unutrašnjoj jedinici, šifra greške je prikazana na žičnom daljinskom upravljaču.**  
Moguće je kontrolisati druge unutrašnje jedinice sem jedinica s greškom.

## 18 Montaža

- ※ Od februara 2009. godine, moguće je povezati unutrašnje jedinice.
- ※ Ako ne podesite glavnu/pomoćne jedinice, može doći do kvara.

- ※ Kod upravljanja grupom, moguće je koristiti sledeće funkcije.
    - Izbor rada, zaustavljanja ili režima
    - Podešavanja temperature i provera sobne temperature
    - Trenutna promena vremena
    - Kontrola brzine protoka (Visoka/Srednja/Niska)
    - Podešavanja rezervacije
- Nije moguće koristiti neke funkcije.

## 2. Upravljanje grupom 2

- Žični daljinski upravljači + Standardne unutrašnje jedinice

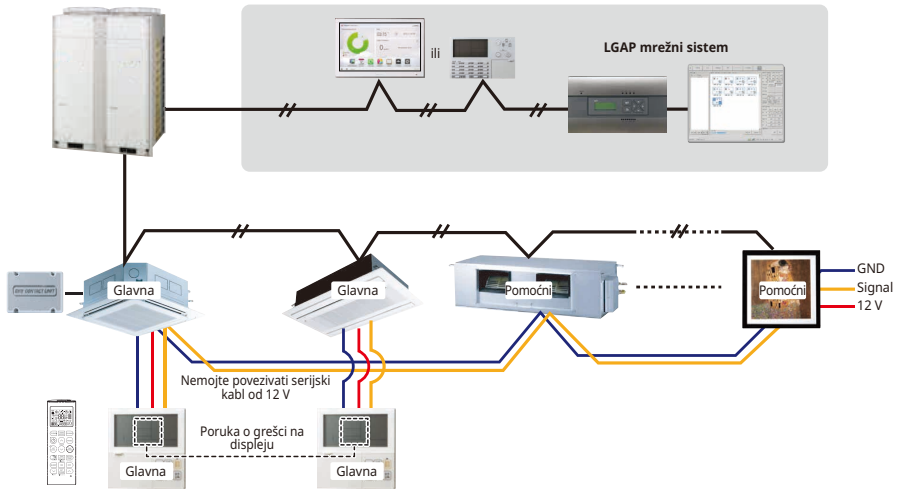

- ※ Moguće je kontrolisati 16 unutrašnjih jedinica (maks.) putem glavnog žičnog daljinskog upravljača.
- ※ Osim toga, sve ostalo je isto kao kod Upravljanja grupom 1.



## 4. 2 Daljinski upravljač

### • Žični daljinski upravljač 2 + unutrašnja jedinica 1

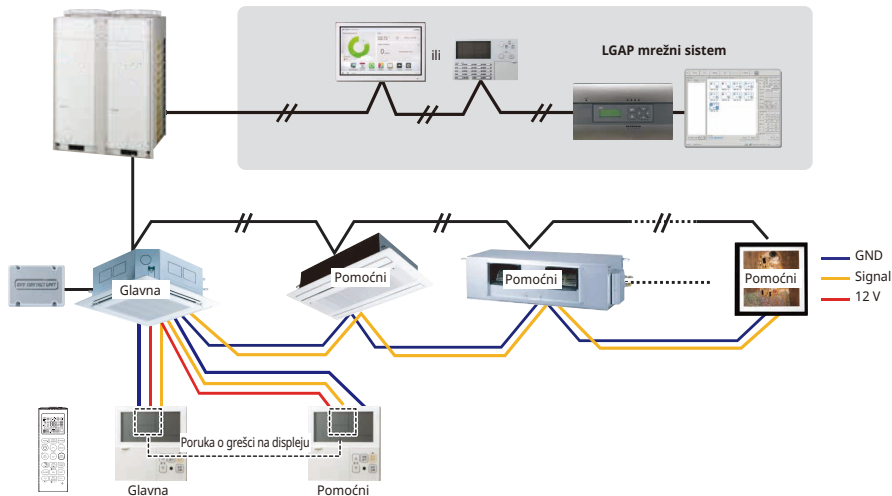

- 1. Moguće je spojiti dva žična daljinska upravljača (maks.) sa jednom unutrašnjom jedinicom.**  
Podesite samo jednu unutrašnju jedinicu kao glavnu, a ostale kao pomoćne.  
Podesite samo jedan žični daljinski upravljač kao glavni, a ostale kao pomoćne.
- 2. Svaki tip unutrašnje jedinice je moguće povezati sa dva daljinska upravljača.**
- 3. Moguće je istovremeno koristiti bežični daljinski upravljač.**
- 4. Moguće je povezati se sa suvim kontaktom i centralnim upravljačem istovremeno.**
- 5. U slučaju da dođe do bilo kakvih grešaka na unutrašnjoj jedinici, šifra greške je prikazana na žičnom daljinskom upravljaču.**
- 6. Nema ograničenja za funkcije unutrašnjih jedinica.**

## 5. Dodatna oprema za podešavanje upravljanja grupom

Moguće je podesiti upravljanje grupom pomoću dolenađene dodatne opreme.

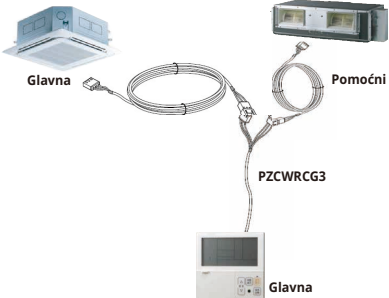
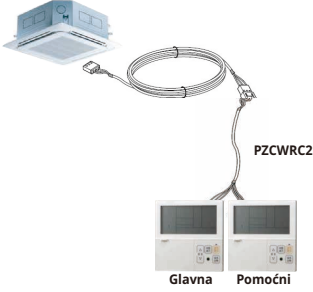
Unutrašnja jedinica 2 EA + Žični daljinski upravljač	Unutrašnja jedinica 1 EA + Žični daljinski upravljač 2 EA
<p>※PZCWRCG3 kabl korišćen za povezivanje</p> 	<p>※PZCWRC2 kabl, korišćen za povezivanje</p> 

### OPREZ

- Primenite potpuno oklopljeni nezapaljivi vod u slučaju da lokalni zakoni o izgradnji zahtevaju upotrebu plenum kabla.

## Oznaka modela

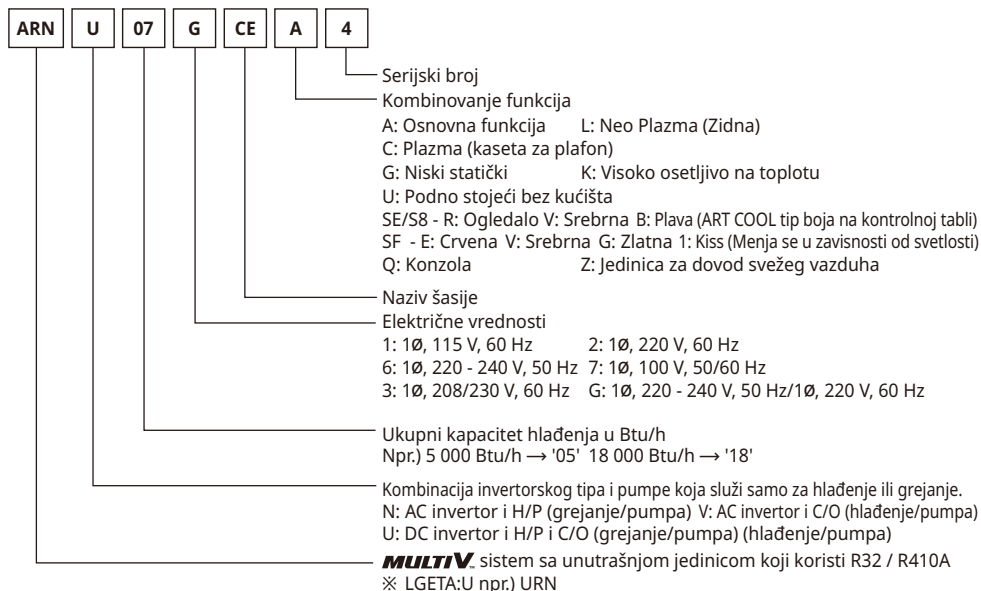

## Emisija buke koja se prenosi vazдушnim putem

Zagađenje bukom koju emituje ovaj uređaj na A-nivou je ispod 70 dB.

\*\* Nivo buke može da varira, u zavisnosti od lokacije.

Navedene vrednosti se odnose na nivo buke i ne predstavljaju nužno bezbedne nivoe u pogledu rada. Premda postoji korelacija između nivoa emisije i nivoa izloženosti, oni se ne mogu pouzdano koristiti da bi se utvrdilo da li je potrebno preduzeti dodatne mere predostrožnosti ili ne. Faktor koji utiče na stvarni nivo izloženosti radne snage obuhvata karakteristike radne prostorije i ostale izvore buke, tj. broj komada opreme i ostalih pratećih procesa i dužinu perioda tokom koga je operater izložen buci. Dozvoljeni nivoi izlaganja takođe mogu da variraju od jedne zemlje do druge. Ove informacije će, međutim, omogućiti korisniku opreme da napravi bolju procenu opasnosti i rizika.

## Granična koncentracija

Granična koncentracija je granica koncentracije gasa freona pri čemu se mogu preduzeti neposredne mere ukoliko dođe do curenja rashladnog sredstva, a da pri tom ne dođe do povreda ljudi. Granična koncentracija se izražava u jedinicama od kg/m<sup>3</sup> (težina gasa freona po jedinici zapremine vazduha) radi lakšeg izračunavanja.

**Granična koncentracija: 0.44 kg/m<sup>3</sup>(R410A)**

### • Izračunajte koncentraciju rashladnog sredstva

Koncentracija rashladnog sredstva =  $\frac{\text{Ukupna dodatna količina rashladnog sredstva u prostoriji za rashladno sredstvo (kg)}}{\text{Kapacitet najmanje prostorije gde je instalirana unutrašnja jedinica (m<sup>3</sup>)}}$



Manufacturer :

LG Electronics Inc.

84, Wanam-ro, Seongsan-gu, Changwon-si, Gyeongsangnam-do, KOREA

UK Importer : LG Electronics U.K. Ltd

Velocity 2, Brooklands Drive, Weybridge, KT13 0SL

**Eco design requirement**

- The information for Eco design is available on the following free access website.  
<https://www.lg.com/global/support/cedoc/cedoc>