



# MANUEL D'INSTALLATION

# POMPE A CHALEUR

# AIR-EAU

FRANÇAIS

Veillez lire ce manuel dans son intégralité avant d'installer le climatiseur.

L'installation doit être effectuée conformément aux normes électriques nationales par un personnel agréé uniquement.

Après avoir lu ce manuel attentivement, conservez-le pour pouvoir vous y reporter ultérieurement.

## **Hydro Kit**

Traduction de l'instruction originale (R410A/R32)

[www.lg.com](http://www.lg.com)

Copyright © 2018 - 2025 LG Electronics Inc. Tous droits réservés.

# SOMMAIRE

## 3 Consignes de sécurité

---

## 9 Pièces d'installation

---

## 10 Informations générales

---

10 Information modèle

12 Accessoires

## 13 Installation

---

13 Transport de l'unité

14 Sélection du meilleur emplacement

14 Espace d'installation

17 Emplacement pour l'installation

18 Raccord de la conduite d'eau et du circuit d'eau

21 Scènes d'installation

28 Tuyauterie de réfrigérant

31 Comment connecter les câblages

32 Connexion des câblages

34 Connexion des cables

## 37 Installation des accessoires

---

37 Emplacement des Accessoires et Raccordement des Pièces Extérieures

39 Raccord pompe principale

39 Raccord du capteur de la température du réservoir d'eau

40 Thermostat

44 Télécapteur de température

45 Robinet à 3 voies

47 Robinet à 2 voies

48 Contact sec

50 Contrôleur externe

51 Pompe externe

52 Modem Wi-Fi

53 Réseau intelligent

## 54 Montage du système

---

54 Réglage du commutateur DIP

57 Configuration de la commande de groupe

61 Réglage installateur

## 74 Essai de fonctionnement

---

74 Précaution avant l'exécution du test

74 Exécution du test du tuyau d'eau





75 Dépannage

77 Émission de bruit aérien

77 Model Designation

# Consignes de sécurité

Les symboles suivants sont affichés sur les unités intérieure et extérieure.

	Lisez soigneusement les précautions de ce manuel avant de faire fonctionner l'unité.		Cet appareil est rempli de réfrigérant inflammable. (pour R32)
	Ce symbole indique que le manuel d'utilisation doit être lu attentivement.		Ce symbole indique qu'un personnel de service devrait manipuler cet équipement en se référant au Manuel d'installation.

Les consignes de sécurité suivantes sont destinées à éviter les risques ou dommages imprévus issus d'une utilisation dangereuse ou incorrecte de l'appareil. Les consignes sont séparées en 'AVERTISSEMENT' et 'ATTENTION' comme décrit ci-dessous.

 Ce symbole s'affiche pour indiquer des problèmes et des utilisations qui peuvent présenter des risques. Lire attentivement la partie qui comporte ce symbole et suivre les instructions afin d'éviter tout risque.

## AVERTISSEMENT

Cela indique que tout manquement à suivre les instructions peut entraîner des blessures graves ou la mort.

## ATTENTION

Cela indique que tout manquement à suivre les instructions peut entraîner des blessures légères ou endommager l'appareil.

## AVERTISSEMENT

### Installation

- La conformité aux réglementations nationales de gaz doit être respectée
- Évitez d'utiliser un disjoncteur défectueux ou de capacité insuffisante. Utilisez cet appareil sur un circuit dédié.
  - À défaut, il existe un risque d'incendie ou de décharge électrique (électrocution).
- Pour toute réparation, contactez le concessionnaire, le revendeur, un électricien qualifié ou un centre de réparation agréé.
  - À défaut, il existe un risque d'incendie ou de décharge électrique (électrocution).
- Reliez l'unité à la terre toujours
  - À défaut, il existe un risque d'incendie ou de décharge électrique (électrocution).

- Fixez soigneusement le panneau et le capot du boîtier de commande.
  - À défaut, il existe un risque d'incendie ou de décharge électrique (électrocution).
- Installez toujours un circuit et disjoncteur spécialisés.
  - Le câblage ou l'installation incorrects peuvent entraîner un incendie ou un choc électrique
- Prenez soin lorsque vous déballez et installez ce produit.
  - Les bords aiguisés peuvent provoquer des blessures. Faites attention en particulier aux bords du boîtier et aux ailettes du condenseur et de l'évaporateur.
- Utilisez un disjoncteur ou un fusible de puissance adéquate.
  - Risque d'incendie ou de choc électrique
- Ne changez pas le câble d'alimentation et n'utilisez pas de rallonge.
  - À défaut, il existe un risque d'incendie ou de décharge électrique (électrocution).
- Ne pas installer, enlever ou réinstaller l'unité seul (client).
  - À défaut, il existe un risque d'incendie, de décharge électrique (électrocution), d'explosion ou de blessure.
- Pour l'antigel, contactez le revendeur ou un centre de service autorisé.
  - L'antigel est un produit toxique.
- Pour l'installation, contactez le revendeur ou un centre de service autorisé
  - À défaut, il existe un risque d'incendie, de décharge électrique (électrocution), d'explosion ou de blessure.
- Ne pas monter sur un support d'installation défectueux.
  - Il y a risque de blessure, accident ou dommage à l'unité
- N'allumez pas le disjoncteur ni l'alimentation lorsque le panneau frontal, le boîtier, le capot supérieur ou le couvercle du boîtier de commande sont retirés ou ouverts.
  - À défaut, vous vous exposez à un risque d'incendie, de choc électrique, d'explosion ou de décès.
- Assurez-vous que l'espace d'installation ne se détériore pas avec le temps.
  - En cas d'effondrement de la base, l'unité risque de tomber, entraînant des dommages matériels, la défaillance de l'unité et des blessures corporelles.
- Ne pas installer l'unité à l'extérieur.
  - Cela peut endommager l'unité.
- Utilisez une pompe à vide ou un gaz inerte (azote) lorsque vous faites des tests de fuites ou de purge d'air. Ne comprimez pas l'air ou l'oxygène et n'utilisez pas des gaz inflammables.
  - Il y a un risque de mort, blessure, d'incendie ou d'explosion.
- L'appareil doit être stocké dans un endroit bien ventilé où la taille de la pièce correspond à la surface requise spécifiée pour l'opération. (pour R32)

- Les conduits raccordés à un appareil ne doivent pas contenir une source d'inflammation. (pour R32)
- L'appareil doit être stocké dans une pièce qui ne contient pas de sources d'inflammation en fonctionnement continu (par exemple: des flammes nues, un appareil à gaz en marche ou un radiateur électrique allumé).
- Les moyens de débranchement doivent être incorporés dans le câblage fixe conformément aux règles de câblage.
- Cet équipement doit être muni d'un conducteur d'alimentation conforme à la réglementation nationale.
- Confiez l'installation électrique à un électricien qualifié, conformément aux normes d'installation électrique et réglementations électriques en vigueur, ainsi qu'aux instructions du présent manuel. Utilisez toujours un circuit dédié.
  - Si la capacité d'alimentation électrique est inadéquate ou que l'installation électrique n'est pas faite dans les normes, vous vous exposez à un risque de décharge électrique ou d'incendie.
- Dans tous les cas, utilisez un circuit dédié et un disjoncteur pour l'installation.
  - Un mauvais câblage ou une installation incorrecte pourrait entraîner un incendie ou une décharge électrique.
- Garder les ouvertures de ventilation requises dégagées d'obstacles
- Les connexions mécaniques doivent être accessibles aux fins de maintenance.
- Pour éviter le mélange de différents types de fluides frigorigènes, vérifiez bien le type de fluide utilisé dans l'unité d'extérieur.
- Lorsque des connecteurs mécaniques sont réutilisés à l'intérieur, les pièces d'étanchéité doivent être renouvelées.(pour R32)
- Lorsque les joints évasés sont réutilisés à l'intérieur, la partie évasée doit être refaite.(pour R32)

### **Utilisation**

- Ne laissez pas le climatiseur marcher trop longtemps lorsque l'humidité est très élevée et qu'il y a une porte ou une fenêtre ouverte.
  - De l'humidité peut se condenser et inonder ou endommager le mobilier.
- Veillez à ce qu'il soit impossible de tirer sur le cordon d'alimentation ou de l'endommager pendant le fonctionnement de l'appareil.
  - À défaut, il existe un risque d'incendie ou de décharge électrique (électrocution).
- Ne rien poser sur le câble d'alimentation.
  - À défaut, il existe un risque d'incendie ou de décharge électrique (électrocution).
- Ne pas brancher ni débrancher la prise d'alimentation pendant le fonctionnement.
  - À défaut, il existe un risque d'incendie ou de décharge électrique (électrocution).

- Ne pas toucher (faire fonctionner) les mains mouillées.
  - À défaut, il existe un risque d'incendie ou de décharge électrique (électrocution).
- Ne pas placer un appareil de chauffage près du câble d'alimentation
  - À défaut, il existe un risque d'incendie ou de décharge électrique (électrocution).
- Assurez-vous que les pièces électriques ne sont pas au contact de l'eau.
  - Risque d'incendie, de panne de l'unité ou de choc électrique.
- Ne pas stocker de gaz inflammable ou de matériel combustible près de l'unité.
  - Risque d'incendie ou de panne de l'unité.
- N'utilisez pas ce produit dans un espace fermé hermétiquement pendant une longue période de temps.
  - Il peut se produire un manque d'oxygène.
- Lorsqu'il y a fuite de gaz inflammable, veuillez fermer le gaz et ouvrir la fenêtre pour permettre la ventilation avant de mettre l'unité en marche.
  - Il y a risque de provoquer une explosion ou un incendie.
- En cas de bruits étrange ou d'odeur de fumée de l'unité, fermez le disjoncteur ou déconnectez le câble d'alimentation.
  - À défaut, il existe un risque de décharge électrique (électrocution) ou d'incendie.
- Arrêtez le fonctionnement et fermez la fenêtre en cas d'orage ou d'ouragan. Si possible, enlevez l'unité de la fenêtre avant l'arrivée d'un ouragan.
  - Risque de dommages matériels, de panne de l'unité ou de choc électrique.
- Ne pas ouvrir le panneau à l'avant de l'unité pendant le fonctionnement. (Ne touchez pas le filtre électrostatique, si l'appareil en est équipé).
  - Risque de blessures corporelles, de choc électrique ou de panne de l'unité.
- Si l'unité est inondation ou submergée de l'unité, contactez un centre de service autorisé.
  - À défaut, il existe un risque d'incendie ou de décharge électrique (électrocution).
- Veuillez à ce que l'eau ne pénètre pas dans le produit.
  - Ceci risquerait de provoquer un incendie, un choc électrique ou d'endommager le produit.
- Ventilez l'unité périodiquement lorsqu'elle fonctionne ensemble avec un fourneau, etc.
  - À défaut, il existe un risque d'incendie ou de décharge électrique (électrocution).
- Coupez l'alimentation centrale lors de nettoyage ou d'entretien de l'unité.
  - À défaut, il existe un risque de décharge électrique (électrocution).
- Assurez-vous que personne ne peut marcher ou tomber sur l'unité.
  - Risque de blessures corporelles et endommagement de l'unité.

- Pour l'installation, contactez le revendeur ou un centre de service autorisé
  - À défaut, il existe un risque d'incendie, de décharge électrique (électrocution), d'explosion ou de blessure.
- En cas de longue période sans utilisation de l'unité, il est déconseillé de couper l'alimentation centrale.
  - Risque de congélation d'eau.
- Nettoyage périodique (plus d'une fois par an) de la poussière ou des particules de sel collées sur l'échangeur de chaleur en utilisant de l'eau.
- Ne pas utiliser d'autres moyens que ceux recommandés par le fabricant pour accélérer le processus de dégivrage ou pour le nettoyage.
- Ne pas percer ou brûler la tuyauterie de réfrigération.
- Soyez conscient que les réfrigérants peuvent être inodores.

**⚠ ATTENTION**

### **Installation**

- Vérifiez qu'il n'y a pas de fuite de gaz (réfrigérant) après l'installation ou l'entretien de l'unité.
  - Un bas niveau de réfrigérant peut entraîner un panne de l'unité.
- Maintenez l'unité au niveau lors de l'installation.
  - Afin d'éviter des vibrations ou fuites d'eau
- Prévoyez deux personnes ou plus pour soulever l'unité
  - Attention à ne pas vous blesser.
- Toute personne impliquée dans un circuit de réfrigérant doit détenir un certificat actuel valide émis par une autorité d'évaluation accréditée par l'industrie, reconnaissant sa compétence à manipuler les réfrigérants en toute sécurité conformément à une spécification d'évaluation reconnue par l'industrie. (pour R32)
- L'appareil doit être stocké de manière à éviter tout dommage mécanique.
- Si une personne autre qu'un professionnel agréé installe, répare ou modifie les produits de climatisation LG Electronics, la garantie est annulée.
  - Tous les frais de réparation sont alors à la charge du propriétaire.
- N'installez pas ce produit à un endroit où il serait exposé directement au vent de la mer (pulvérisation d'eau de mer).
  - Ceci peut provoquer de la corrosion sur le produit. La corrosion, particulièrement sur les ailettes du condenseur et de l'évaporateur, peut provoquer un dysfonctionnement ou un fonctionnement inefficace du produit.

- Le tube réfrigérant doit être protégé ou fermé pour éviter tout dommage.
- Les connecteurs de réfrigérant flexibles (tels que les lignes de raccordement entre l'unité intérieure et extérieure) qui peuvent être déplacés pendant les opérations normales doivent être protégés des dommages mécaniques.
- L'installation des tuyauteries doit être réduite au minimum.
- Les tuyauteries doivent être protégées contre les dommages physiques
- Un raccord brasé, soudé ou mécanique doit être fait avant d'ouvrir les vannes pour permettre au réfrigérant de circuler entre les pièces du système de réfrigération.
- Le démontage du climatiseur et le traitement de l'huile de réfrigération et des pièces éventuelles doivent s'effectuer conformément aux normes locales et nationales.
- N'installez pas l'unité dans des atmosphères potentiellement explosives.





### **Utilisation**

- Ne vous allongez pas longtemps sur le sol refroidi lorsque l'unité fonctionne en mode refroidissement.
  - Cela risque de nuire à votre santé.
- N'utilisez pas l'unité à des fins autres que la climatisation, i.e. conservation d'aliments, d'œuvres d'art, etc.
  - À défaut, vous risquez d'endommager ou d'altérer ces biens.
- Utilisez un chiffon doux pour le nettoyage. N'utilisez pas de détergents corrosifs, de dissolvant, etc.
  - Risque d'incendie, de choc électrique ou d'endommagement des pièces plastiques de l'unité.
- Ne pas marcher ni poser aucun objet sur l'unité.
  - Il y a risque de blessures corporelles et de panne de l'unité.
- Utilisez un tabouret ou échelle stable lors du nettoyage ou de l'entretien de l'unité.
  - Faites attention à ne pas vous blesser.
- Le service ne doit être effectué que comme recommandé par le fabricant de l'équipement. L'entretien et la réparation requérant l'assistance d'un autre personnel compétent doivent être effectués sous la supervision d'une personne compétente pour l'utilisation de réfrigérants inflammables. (pour R32)
- Ne débranchez pas la fiche d'alimentation de l'Hydro Kit pour l'arrêter. Éteignez toujours l'Hydro Kit à l'aide de la télécommande filaire.
  - Une interruption de la communication entre l'Hydro Kit et l'unité extérieure pourrait provoquer un éclatement de l'échangeur thermique à plaques.

# Pièces d'installation

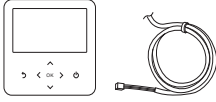
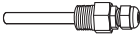
Merci d'avoir choisi **Hydro Kit** de LG Electronique.

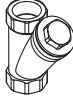
Avant de commencer l'installation, assurez-vous que toutes les pièces sont dans le carton de l'unité.

Elément	Image	Quantité
Télécommande / Câble		1
Support de capteur		1
Détecteur de la Température du Réservoir d'Eau		1
Épurateur		1
Manuel d'installation et D'utilisation		1
CN_EXT Câble		1

# Informations générales

Dotée d'une technologie d'inverseur de pointe, Hydro Kit est adapté pour les applications telles que le chauffage de plancher et la production de l'eau chaude. Par l'interconnexion de différents accessoires, l'utilisateur peut personnaliser le champ d'applications.

## Information modèle

### Nom de modèle et information connexe

#### • Moyenne Température

Type		Hydro Kit		
HP		10	4	
Alimentation électrique		Ø, V, Hz		
		1, 220-240, 50		
Puissance	Refroidissement	kW	28	12.3
		kcal/h	24 100	10 580
		Btu/h	95 900	42 000
	Chauffage	kW	31.5	13.8
		kcal/h	27 100	11 870
		Btu/h	107 500	47 000

\*1: Tested under Eurovent Heating condition

(water temperature 30 °C → 35 °C at outdoor ambient temperature 7 °C / 6 °C)

\*2: Tested under Eurovent Cooling condition

(water temperature 23 °C → 18 °C at outdoor ambient temperature 35 °C / 24 °C)

- Pression autorisée maximale

côté haut : 4.2 MPa / côté bas : 2.4 MPa

- Température maximale autorisée de l'eau

côté haut : 50 °C / côté bas : 10 °C

- Pression d'eau admissible ~ 0.98 Mpa (0.3 ~ 10 kgf / cm<sup>2</sup>)

## • Pour Température élevée

Type			Hydro Kit	
HP			8	4
Alimentation Electrique		Ø, V, Hz	1, 220-240, 50	
Puissance	Chauffage	kW	25.2	13.8
		kcal/h	21 700	11 870
		Btu/h	85 900	47 000
Réfrigérant	Type		R134a	
	Quantité	kg(lbs)	3(6.6)	2.3(5.04)

1: Testé sous condition de Chauffage Eurovent

(Température de l'eau 55 °C → 65 °C à la température ambiante à l'extérieure 7 °C / 6 °C)

- Pression autorisée maximale  
côté haut : 4.2 MPa / côté bas : 2.4 MPa
- Température maximale autorisée de l'eau  
côté haut : 80 °C / côté bas : 10 °C
- Pression d'eau admissible ~ 0.98 Mpa (0.3 ~ 10 kgf / cm<sup>2</sup>)

## Accessoires

Pour élargir la fonctionnalité de l'**Hydro Kit**, il y a différents accessoires auxiliaires externes nommés "accessoires".

Ils sont classifiés "accessoires" et "accessoires tiers" selon le fabricant. Les accessoires sont fabriqués par LG Electronics, et les accessoires tiers sont fabriqués par d'autres fabricants.

### Accessoires supportés par LG Electronics

Élément	But	Modèle (Température moyenne)	Modèle (Température élevée)
Télécapteur d'air	Pour contrôler l'unité par la température de l'air	PQRSTA0	PQRSTA0
Contact sec	Capter signal externe « MARCHE ARRÊT »	PDRYCB000 / PDRYCB100 / PDRYCB300	PDRYCB000 / PDRYCB100 / PDRYCB300
Kit solaire thermique	A faire fonctionner avec le réservoir d'eau sanitaire	PHLLA	

### Accessoires supportés par des compagnies tiers

Élément	But	Spécification
Système thermo-solaire	Génération d'énergie de chauffage auxiliaire pour le réservoir d'eau	
Thermostat	Pour contrôler l'unité par la température de l'air	Type chauffage seulement (230 V AC ou 24 V AC) Type refroidissement/chauffage (230 V AC ou 24 V AC avec commutateur de sélection de mode)
Robinet à 3 voies et actionneur	Contrôle d'écoulement d'eau pour chauffage d'eau ou de sol	3 fils, type SPDT (unipolaire à deux directions), 230 V AC
Robinet à 2 voies et actionneur	Contrôle d'écoulement d'eau pour l'évaporateur à ventilation forcée	2 fils, type NO (Normal ouvert) ou NF (Normal fermé), 230 V AC

# Installation

## Transport de l'unité

### • Pour Température élevée

- Pendant le transport de l'unité suspendu, veuillez passer les cordes entre les pieds du panneau de base sous l'unité.
- Soulevez l'unité toujours avec des cordes attaches aux 6 coins afin d'alléger la contrainte sur l'unité.
- Attachez les cordes à l'unité sur un angle (A) de 40° ou moins.
- Utilisez uniquement des accessoires et des pièces dont les spécifications sont appropriées pour l'installation.

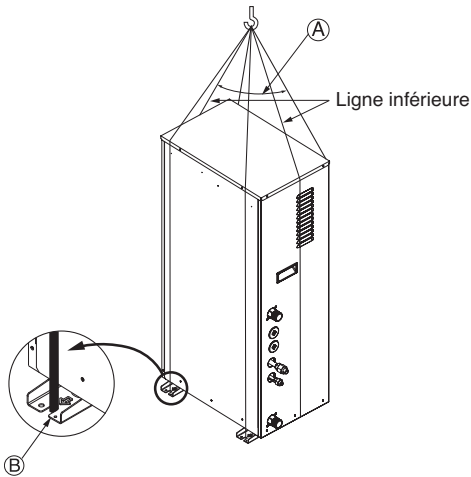

- (A) 40° ou moins
- (B) Support de la ligne

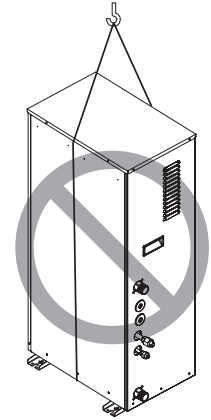

## ⚠ ATTENTION

Faites très attention lorsque vous transportez l'unité.

- Ne faites pas porter l'unité par une seule personne lorsque l'unité pèse plus de 20 kg (44.1 lbs).
- Les bandes en polypropylène sont utilisées pour emballer certains produits. N'utilisez pas ces bandes pour le transport car elles sont dangereuses.
- Déchirez et détruisez les emballages plastiques afin que les enfants ne puissent pas s'en servir pour jouer. Les emballages plastiques peuvent étouffer et tuer les enfants.
- Pendant le transport de l'unité, assurez-vous qu'il est supporté des 6 points côtés. Porter l'unité avec 4 points d'attache peut le rendre instable et le faire tomber.

## Sélection du meilleur emplacement

Choisissez un emplacement d'installation de l'unité qui remplisse les conditions suivantes:

L'emplacement où l'unité doit être installée à l'intérieur.

L'emplacement doit être à mesure de supporter facilement une charge quatre fois supérieure au poids de l'unité.

L'emplacement d'installation de l'appareil doit être plat et de même niveau.

L'emplacement doit permettre un drainage d'eau facile.

L'endroit où l'unité doit être connecté à l'unité externe.

L'emplacement d'installation de l'unité ne doit pas être affecté par un bruit électrique.

Un emplacement où il ne doit y avoir aucune source de chaleur ou de vapeur près de l'unité.

## Espace d'installation

- Les valeurs suivantes indiquent les espaces minimum pour l'installation.

Malgré les conditions du terrain, veillez à toujours laisser un espace suffisant pour permettre l'entretien.

- Les valeurs sont exprimées en mm(inch).

### <Moyenne Température>

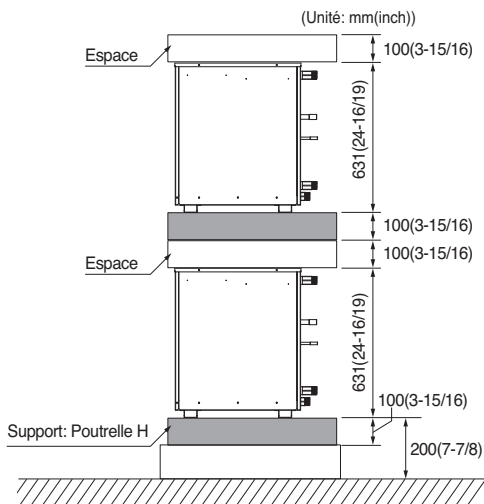
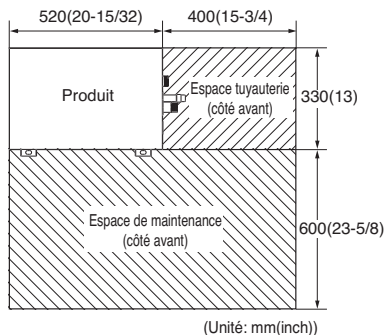

<Pour Température élevée>

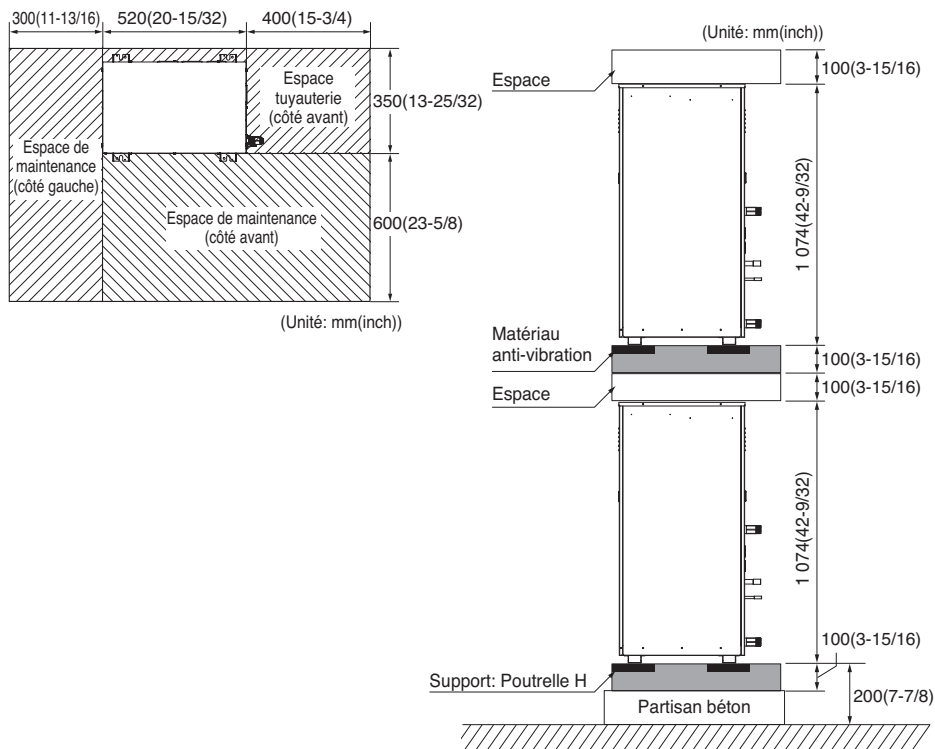

FRANÇAIS

## Surface minimale du sol (pour R32)

- L'appareil doit être installé, utilisé et stocké dans une pièce avec une surface de plancher supérieure à la surface minimale.
- Utilisez le graphique du tableau pour déterminer la zone minimale.
- Les tuyaux doivent être protégés contre les dommages physiques et ne doivent pas être installés dans un espace non ventilé, si cet espace est plus petit que A (zone minimale d'installation).

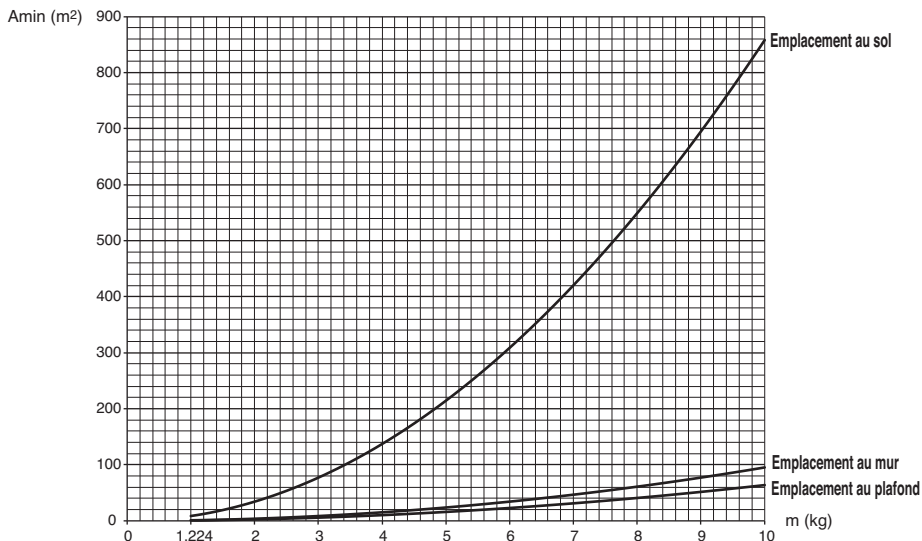

- m : Quantité de réfrigérant totale dans le système.
- Quantité de réfrigérant totale : charge de réfrigérant d'usine + quantité supplémentaire de réfrigérant.
- Amin : surface minimale d'installation.

Emplacement au sol		Emplacement au sol		Emplacement au mur		Emplacement au mur		Emplacement au plafond		Emplacement au plafond	
m (kg)	Amin (m <sup>2</sup> )	m (kg)	Amin (m <sup>2</sup> )	m (kg)	Amin (m <sup>2</sup> )	m (kg)	Amin (m <sup>2</sup> )	m (kg)	Amin (m <sup>2</sup> )	m (kg)	Amin (m <sup>2</sup> )
< 1.224	-	4.6	181.56	< 1.224	-	4.6	20.17	< 1.224	-	4.6	13.50
1.224	12.9	4.8	197.70	1.224	1.43	4.8	21.97	1.224	0.956	4.8	14.70
1.4	16.82	5	214.51	1.4	1.87	5	23.83	1.4	1.25	5	15.96
1.6	21.97	5.2	232.02	1.6	2.44	5.2	25.78	1.6	1.63	5.2	17.26
1.8	27.80	5.4	250.21	1.8	3.09	5.4	27.80	1.8	2.07	5.4	18.61
2	34.32	5.6	269.09	2	3.81	5.6	29.90	2	2.55	5.6	20.01
2.2	41.53	5.8	288.65	2.2	4.61	5.8	32.07	2.2	3.09	5.8	21.47
2.4	49.42	6	308.90	2.4	5.49	6	34.32	2.4	3.68	6	22.98
2.6	58.00	6.2	329.84	2.6	6.44	6.2	36.65	2.6	4.31	6.2	24.53
2.8	67.27	6.4	351.46	2.8	7.47	6.4	39.05	2.8	5.00	6.4	26.14
3	77.22	6.6	373.77	3	8.58	6.6	41.53	3	5.74	6.6	27.80
3.2	87.86	6.8	396.76	3.2	9.76	6.8	44.08	3.2	6.54	6.8	29.51
3.4	99.19	7	420.45	3.4	11.02	7	46.72	3.4	7.38	7	31.27
3.6	111.20	7.2	444.81	3.6	12.36	7.2	49.42	3.6	8.27	7.2	33.09
3.8	123.90	7.4	469.87	3.8	13.77	7.4	52.21	3.8	9.22	7.4	34.95
4	137.29	7.6	495.61	4	15.25	7.6	55.07	4	10.21	7.6	36.86
4.2	151.36	7.8	522.04	4.2	16.82	7.8	58.00	4.2	11.26	7.8	38.83
4.4	166.12			4.4	18.46			4.4	12.36		

## Emplacement pour l'installation

- Fixez fermement l'unité avec les boulons comme indiquez ci-dessous afin que l'unité ne tombe pas suite à un tremblement de terre.
- Des bruits ou des vibrations peuvent provenir du plancher ou de la paroi puisque les vibrations sont transférées à travers le système en fonction de l'installation. Pour cela, utilisez des matériaux anti-vibrations (coussinets) (Le coussinet de base doit dépasser 200 mm d'épaisseur (7-7/8 pouce)).

### <Moyenne Température>

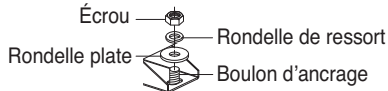
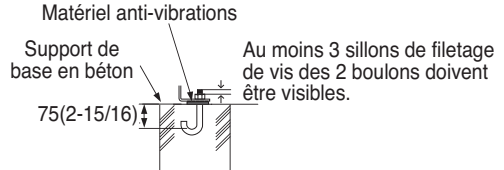
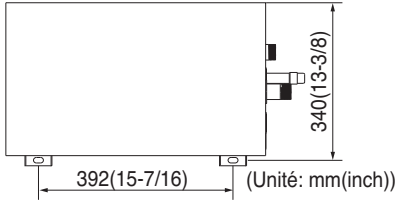

### <Pour Température élevée>

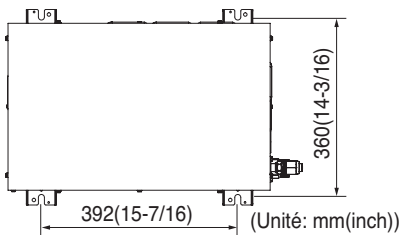

## ⚠ ATTENTION

- Lorsque des connecteurs mécaniques sont réutilisés à l'intérieur, les pièces d'étanchéité doivent être renouvelées. (pour R32)
- Lorsque les joints évasés sont réutilisés à l'intérieur, la partie évasée doit être refaite. (pour R32)

## Raccord du tuyau d'évacuation (Moyenne Température)

- **Hydro Kit** n'utilise pas la pompe de vidange.
- N'installez pas tourné vers le haut.
- Installez le tuyau d'évacuation tourné vers le bas (1/50-1/100).
- Le raccord du tuyau d'évacuation de **Hydro Kit** est PT 1.

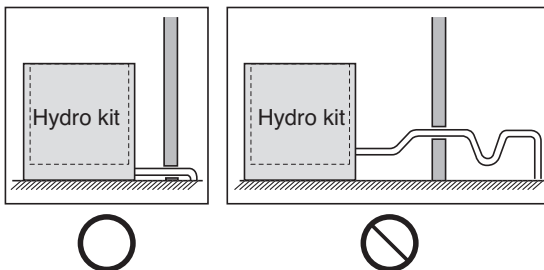

## Raccord de la conduite d'eau et du circuit d'eau

### Considérations générales

Les instructions suivantes doivent être prises en compte avant de commencer le raccord du circuit d'eau.

- Assurez un espace d'entretien.
- Il faut laver à l'eau les tuyaux et raccords.
- Assurez un espace pour l'installation de la pompe à eau externe.
- Ne jamais connecter l'alimentation électrique lors du chargement d'eau.

### Raccord de la conduite d'eau et du circuit d'eau

Considérez les éléments suivants lors de l'installation des tuyaux d'eau.

- Lors de l'installation des tuyaux d'eau, fermez le bout du tuyau au bouchon pour éviter l'introduction de poussière.
- Veillez à ce que l'intérieur du tuyau soit régulier lors du coupage et du soudage. Par exemple, que des barbes ne se trouvent pas à l'intérieur du tuyau.
- Les raccords de tuyau (i.e. coude en L, raccord en T, réducteur de diamètre) doivent être bien serrés pour éviter les fuites.
- Appliquez du ruban étanchéité, des douilles, etc. pour éviter les fuites.
- Veillez à ce que les outils et méthodes utilisés soient appropriés afin d'éviter la casse des raccords.
- Le temps de fonctionnement de la vanne (à 2 ou 3 voies) doit être inférieur à 90 secondes.
- La conduite est isolée pour éviter la perte de chaleur dans l'environnement extérieure.

### Filtre épurateur

- Utilisez une crépine à grillage 30.  
(Le grillage à 0.8 mm ou moins est à exclure)
- Vérifiez le sens de la crépine et installez-la sur le trou d'entrée (voir image)
- Appliquez au moins 15 couches de ruban étanchéité sur la partie filetée du tuyau d'eau.
- Installez la trappe de maintenance tournée vers le bas. (Entre 45 degrés gauche/droite)
- Vérifiez que le raccord ne fuit pas.
- Nettoyez la crépine périodiquement. (Au moins une fois par an)

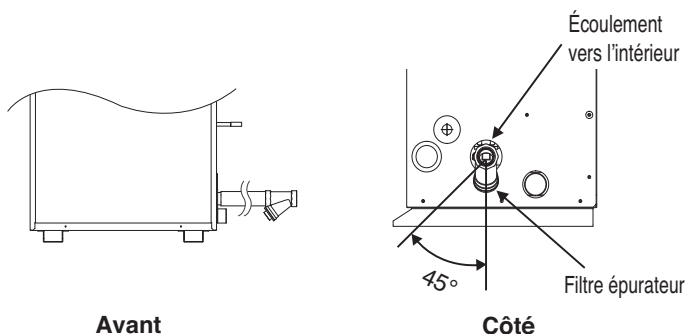

## Exigences minimales du cycle de l'eau

1. Pour sélectionner les composants du système hydraulique, assurez-vous qu'ils sont supérieurs à la pression d'eau nominale.
2. En ce qui concerne la conduite d'eau, il est recommandé d'utiliser des conduites d'eau à étanchéité diffuse plutôt que des conduites en acier.
3. En ce qui concerne le diamètre du tuyau de vidange, utilisez le même diamètre que celui du produit raccordé ou un diamètre supérieur. Vous devez toujours installer un système de drainage naturel afin que l'eau drainée ne s'écoule pas en retour.
4. Installez un matériau isolé sur toute la tuyauterie hydraulique pour éviter la condensation et pour éviter une faible capacité de refroidissement ou de chauffage pendant les pertes de transfert de chaleur. Si la température est supérieure à 30 °C et l'humidité supérieure à 80 %, le matériau isolant doit avoir une épaisseur minimale de 20 mm pour éviter la condensation.
5. Installez la vanne d'arrêt (1) pour bloquer l'eau en fermant la vanne lors du remplacement du composant ou lors du nettoyage.
6. Installez un vase d'expansion (2) en fonction du volume d'eau du système hydraulique.
7. Installez le robinet de vidange (3) pouvant être utilisé pour vidanger l'eau à l'intérieur lors du remplacement du composant ou lors de l'entretien.
8. Veuillez installer un séparateur de poussière magnétique (4) à l'entrée de la conduite d'eau. Si le séparateur d'air n'est pas installé, il peut se former des bulles d'air à l'intérieur du système hydraulique. L'erreur de débit sera d'abord affichée sur la télécommande, mais finalement un échangeur de chaleur à plaques peut éclater dans des circonstances combinées.
9. Installez une pompe de circulation (5) qui répond aux spécifications de débit d'eau mentionnées dans le manuel du produit.
10. Installez le filtre à tamis (6) sur le raccord de la conduite d'eau d'entrée pour protéger l'échangeur thermique. Ne chargez pas l'eau directement dans la conduite d'eau pendant le fonctionnement du kit hydraulique. Si la crépine n'est pas installée, un dysfonctionnement des composants du kit hydraulique peut se produire.
  - Utilisez une crépine de 30 mailles ou plus avec un diamètre de mesure de 0.8 mm ou moins.
  - Installez toujours la crépine sur le tuyau horizontal.
11. Installez une vanne d'équilibrage (avec débitmètre) (8)
12. Installez un séparateur d'air automatique dans la conduite d'eau de sortie (9)
13. Installez la soupape de sécurité contre les surpressions (10) en position verticale qui correspond à la pression de l'eau de conception pour éviter d'endommager l'unité ou la conduite d'eau pendant l'augmentation de la pression à l'intérieur du système de conduite d'eau.
14. Installez un manomètre (11) dans la conduite de sortie d'eau.
15. En cas de systèmes hydrauliques en cascade ou de systèmes bivalents, installez un clapet anti-retour d'écoulement (12) sur chaque conduite d'eau de sortie.
16. Installez un réservoir tampon (13) d'une capacité de chauffage d'au moins 10 L/kW afin d'avoir un cycle de dégivrage correct, si l'on ne connaît pas le type et les dimensions du système de chauffage. Si aucun réservoir tampon n'est installé, le produit peut être endommagé pendant le fonctionnement normal ou le dégivrage.
17. Après le fonctionnement du produit pendant 2 semaines en cas de nouvelle installation, nettoyez le filtre à eau. Au début du fonctionnement, de petites saletés particulières provenant du processus d'installation peuvent obstruer le filtre et endommager le produit.

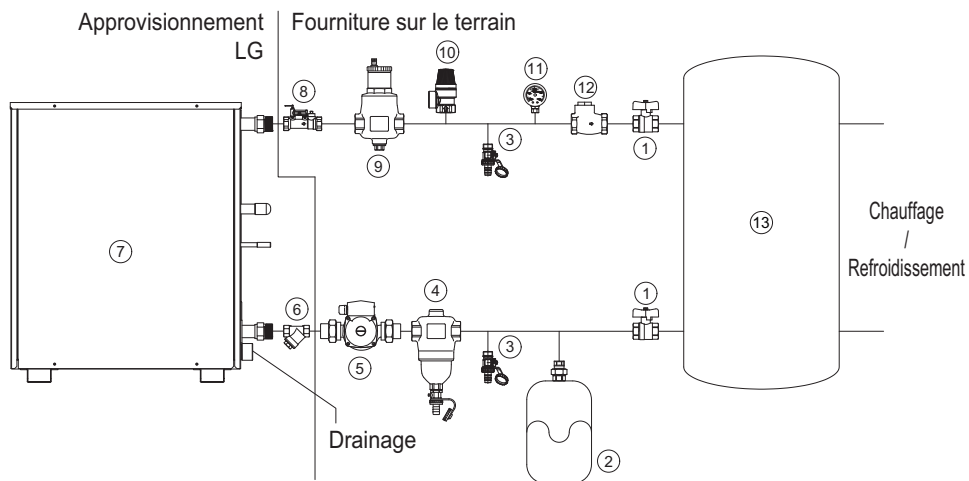

1	Vanne d'arrêt	8	Vanne d'équilibrage avec débitmètre
2	Vase d'expansion	9	Séparateur d'air automatique
3	Orifice d'entretien (robinet de vidange)	10	Soupape de sécurité contre les surpressions
4	Filtre magnétique (recommandé)	11	Manomètre
5	Pompe à eau	12	Clapet anti-retour
6	Crépine	13	Réservoir tampon /
7	Contacteur débitmétrique (inclus dans le produit)		Réservoir DHW (eau sanitaire)

### REMARQUE

Installez le système de conduite d'eau à boucle fermée.

Il est recommandé d'utiliser une vanne d'équilibrage avec débitmètre pour assurer 100 % du débit nominal.

DHW : eau chaude domestique.

## Scenes d'installation

Des scènes d'installation sont présentées par exemple.

L'installateur doit optimiser la scène d'installation en fonction des conditions d'installation et de la réglementation locale/nationale.

Position des vannes d'arrêt pour la pompe à eau de recharge et le l'entretien de la pompe à eau,  
Montage des joints flexibles pour éviter le bruit et les vibrations.

### 1) Installation de chauffage et de refroidissement

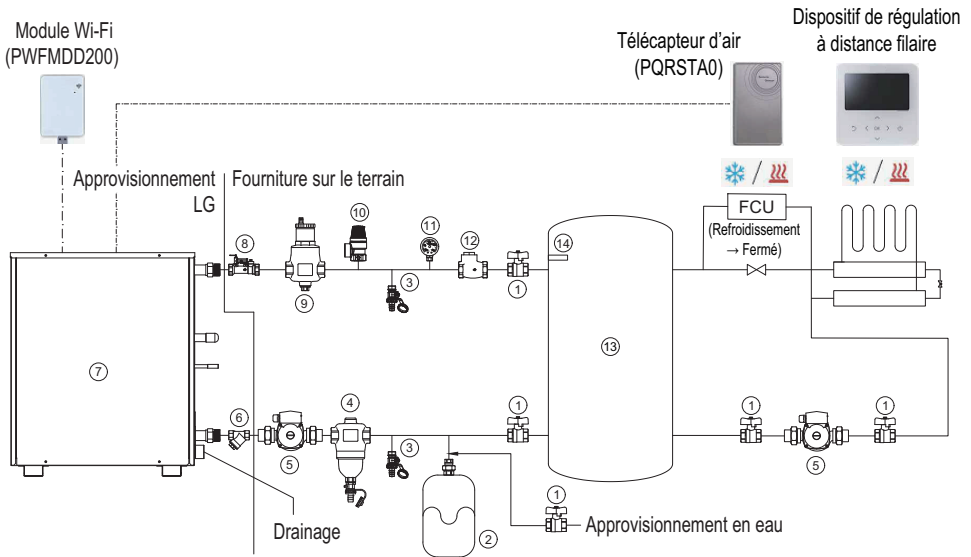

1	Vanne d'arrêt	8	Vanne d'équilibrage avec débitmètre
2	Vase d'expansion	9	Séparateur d'air automatique
3	Orifice d'entretien (robinet de vidange)	10	Soupape de sécurité contre les surpressions
4	Filtre magnétique (obligatoire avec matériau corrosif de la conduite)	11	Manomètre
5	Pompe à eau	12	Clapet anti-retour
6	Crépine	13	Réservoir tampon
7	Contacteur débitmétrique (inclus dans le produit)	14	Capteur de température du réservoir d'eau (12 m)

- Pour le chauffage et refroidissement, le commutateur DIP 2 doit être réglé correctement.
- Pour détecter la température de l'air dans une zone spécifique, le capteur de température à distance (PQRSTA0) ou le dispositif de régulation à distance filaire peut être choisi, selon le réglage du commutateur DIP 3.  
\*Veuillez vous référer au « Réglage du système, réglage du commutateur DIP »
- Module Wi-Fi (PWFMD200/105 cm) connecté au « CN-WF » sur le circuit imprimé du kit hydraulique. Pour augmenter la longueur entre le modem Wi-Fi et le kit hydraulique, veuillez acheter un câble d'extension USB (PWYREW000, 10 m)
- En cas de refroidissement au sol, veillez à régler la température d'arrêt du refroidissement pour éviter la condensation sur le sol
- Pour la commande de la vanne à 2 voies, référez-vous à la section « Installation des accessoires, vanne à 2 voies »

Mode	Condition	Vanne à 2 voies
Refroidissement	FCU – « non utilisé »	Ouvrir
	FCU – « utilisé »	Fermer
Chauffage	Aucun	Aucun contrôle

### REMARQUE

- Il est recommandé d'utiliser une vanne d'équilibrage avec débitmètre pour assurer 100 % du débit nominal.  
Si le débit d'eau est trop faible ou trop élevé, le PHEX peut être gelé et peut éclater ou sa capacité peut être réduite.

<sup>1)</sup> Le fonctionnement du système de refroidissement n'est disponible que pour le kit hydraulique à température moyenne.

## 2) Installation du réservoir d'eau chaude sanitaire (DHW)

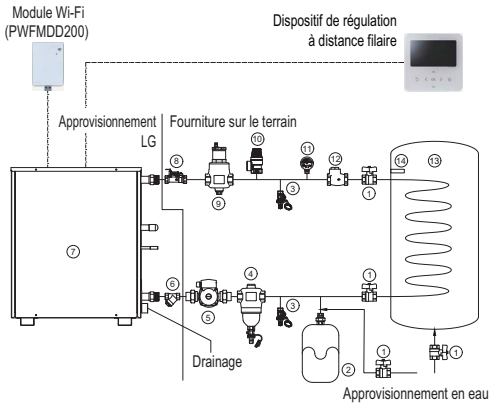

1	Vanne d'arrêt
2	Vase d'expansion
3	Orifice d'entretien (robinet de vidange)
4	Filtre magnétique (obligatoire avec matériau corrosif de la conduite)
5	Pompe à eau
6	Crépine
7	Contacteur débitmétrique (inclus dans le produit)
8	Vanne d'équilibrage avec débitmètre
9	Séparateur d'air automatique
10	Soupape de sécurité contre les surpressions
11	Manomètre
12	Clapet anti-retour
13	Buffer Tank
14	Capteur de température du réservoir d'eau (12 m)

- Pour le fonctionnement du réservoir d'eau (DHW), le commutateur DIP 2 dans le circuit imprimé du kit hydraulique doit être réglé correctement. Référez-vous à la section « Configuration du système, réglage du commutateur DIP »
- Module Wi-Fi (PWFMD200, 105 cm) connecté au « CN-WF » sur le circuit imprimé du kit hydraulique. Pour augmenter la longueur entre le modem Wi-Fi et le kit hydraulique, veuillez acheter un câble d'extension USB (PWYREW000, 10 m)
- Le réservoir DHW (eau sanitaire) doit être situé sur une surface plane.
- La qualité de l'eau doit être conforme aux directives européennes EN 98/83.
- Réservoir DHW (échange thermique indirect), n'utilisez pas de traitement antigel comme l'éthylène glycol.
- Il est fortement recommandé de rincer l'intérieur du réservoir DHW (eau sanitaire) après l'installation pour obtenir de l'eau chaude propre.
- Près du réservoir DHW (eau sanitaire), il doit y avoir un système d'alimentation et d'évacuation d'eau pour faciliter l'accès et l'entretien.

### Raccordement du capteur de température du réservoir d'eau (14)

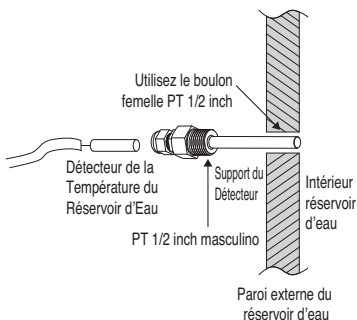

Si le mode eau chaude est utilisé, assurez-vous d'installer le capteur dans le réservoir d'eau.

- Faites un trou de bouchon femelle PT de 1/2 pouce dans le réservoir d'eau et installez le capteur dans le réservoir d'eau.
- Poussez le capteur dans le trou du couvercle du support de capteur.
- Verrouillez le couvercle du support du capteur.
- La longueur maximale du capteur de température du réservoir d'eau est de 12 m.

### 3) Réservoir d'eau (DHW) + installation du chauffage au sol (par défaut)

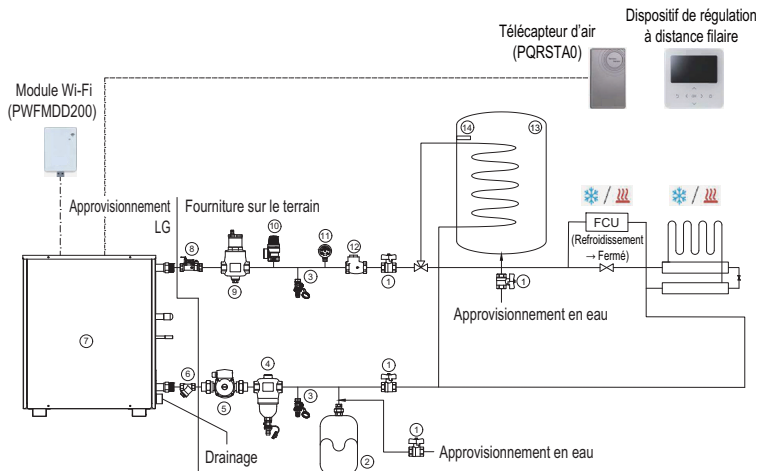

1	Vanne d'arrêt	8	Vanne d'équilibrage avec débitmètre
2	Vase d'expansion	9	Séparateur d'air automatique
3	Orifice d'entretien (robinet de vidange)	10	Soupape de sécurité contre les surpressions
4	Filtre magnétique (recommandé)	11	Manomètre
5	Pompe à eau	12	Clapet anti-retour
6	Crépine	13	Réservoir DHW (eau sanitaire)
7	Contacteur débitmétrique (inclus dans le produit)	14	Capteur de température du réservoir d'eau (12 m)

- Pour le fonctionnement du DHW / chauffage au sol, le « commutateur DIP 2 » doit être réglé correctement.
- Pour détecter la température de l'air dans une zone spécifique, le capteur de température à distance (PQRSTA0) ou le dispositif de régulation à distance filaire peut être choisi, selon le réglage du commutateur DIP 3.  
\*Veuillez vous référer au « Réglage du système, réglage du commutateur DIP »
- Module Wi-Fi (PWFMD200/105 cm) connecté au « CN-WF » sur le circuit imprimé du kit hydraulique. Pour augmenter la longueur entre le modem Wi-Fi et le kit hydraulique, veuillez acheter un câble d'extension USB (PWYREW000, 10 m)
- En cas de refroidissement au sol, veillez à régler la température d'arrêt du refroidissement pour éviter la condensation sur le sol
- "Pour la commande de la vanne à 3 voies ou à 2 voies, référez-vous à la section « Installation des accessoires »"

Mode	Condition	Direction de vanne à 3 voies	Vanne à 2 voies
Refroidissement	FCU – « non utilisé »	Sous plancher	Ouvrir
	FCU – « utilisé »	Sous plancher	Fermer
Chauffage	Priorité – « DHW »	DHW / Réservoir d'eau sanitaire	Aucun contrôle
	Priorité – « UFH »	Sous plancher	Aucun contrôle

#### REMARQUE

- Le mode de fonctionnement Chauffage du réservoir d'eau chaude sanitaire n'est pas une sélection de mode par la télécommande, il change le sens de la vanne à 3 voies sur le socle du réservoir d'eau en fonction de la température du réservoir.
- Il est impossible de faire fonctionner de l'eau chaude (DHW) en mode refroidissement

#### 4) Réservoir d'eau (DHW) + chauffage au sol + installation de l'amplificateur solaire

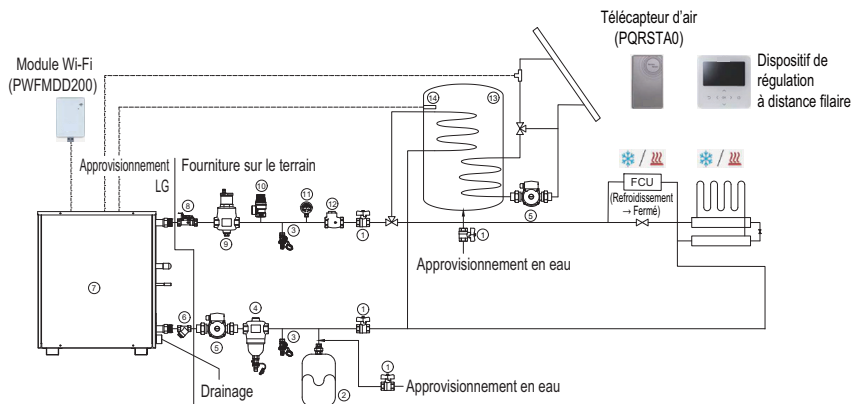

1	Vanne d'arrêt	9	Séparateur d'air automatique
2	Vase d'expansion	10	Soupape de sécurité contre les surpressions
3	Orifice d'entretien (robinet de vidange)	11	Manomètre
4	Filtre magnétique (recommandé)	12	Clapet anti-retour
5	Pompe à eau	13	Réservoir DHW (eau sanitaire)
6	Crépine	14	Capteur de température du réservoir d'eau (12 m)
7	Contacteur débitmétrique (inclus dans le produit)	15	Panneau solaire
8	Vanne d'équilibrage avec débitmètre		

- Pour le fonctionnement du réservoir DHW / du chauffage au sol et de l'amplificateur solaire, le « commutateur DIP 2 » doit être réglé correctement.
- Pour détecter la température de l'air dans une zone spécifique, le capteur de température à distance (PQRSTA0) ou le dispositif de régulation à distance filaire peut être choisi, selon le réglage du commutateur DIP 3.
- \*Veuillez vous référer au « Réglage du système, réglage du commutateur DIP »
- Module Wi-Fi (PWFMD200/105 cm) connecté au « CN-WF » sur le circuit imprimé du kit hydraulique. Pour augmenter la longueur entre le modem Wi-Fi et le kit hydraulique, veuillez acheter un câble d'extension USB (PWYREW000, 10 m)
- En cas de refroidissement au sol, veillez à régler la température d'arrêt du refroidissement pour éviter la condensation sur le sol.
- Le réservoir DHW (eau sanitaire) doit être situé sur une surface plane.
- La qualité de l'eau doit être conforme aux directives européennes EN 98/83.
- Réservoir DHW (échange thermique indirect), n'utilisez pas de traitement antigel comme l'éthylène glycol.
- Il est fortement recommandé de rincer l'intérieur du réservoir DHW (eau sanitaire) après l'installation pour obtenir de l'eau chaude propre.
- Près du réservoir DHW (eau sanitaire), il doit y avoir un système d'alimentation et d'évacuation d'eau pour faciliter l'accès et l'entretien.
- Pour la commande de la vanne à 2 voies ou à 3 voies, référez-vous à la section « Installation des accessoires »

## Comment installer le kit solaire thermique (PHLLA)

**Étape 1.** Vérifiez le diamètre des tuyaux pré-installés. (symbole Ⓐ et Ⓑ)

**Étape 2.** Si le diamètre des tuyaux pré-installés est différent du diamètre du kit solaire thermique, vous devez réduire ou augmenter le diamètre des tuyaux.

**Étape 3.** Après l'étape 2, raccordez le tuyau et le kit solaire thermique.

**Étape 4.** Raccordez le capteur solaire thermique à « CN\_TH4 » (connecteur rouge) du circuit imprimé de l'unité intérieure.

Si le capteur du réservoir d'eau est raccordée, débranchez d'abord le capteur du circuit imprimé.

### Informations complémentaires sur le réservoir DHW

Si un réservoir DHW non inoxydable est utilisé, il y aura un revêtement à l'intérieur du réservoir pour protéger ce dernier contre la corrosion.

La protection anti-corrosion est assurée par une anode montée à l'intérieur du réservoir.

Cette anode protège le réservoir interne contre la corrosion qui pourrait entraîner des fuites et de l'eau contaminée à l'intérieur du réservoir. L'anode augmentera la durée de vie du réservoir DHW.

#### Quand remplacer l'anode ?

La durée de vie d'une anode dépend de la qualité de l'eau dans le pays.

Selon le réservoir DHW utilisé, le réservoir peut être équipé d'un testeur d'anode.

Si le réservoir DHW ne dispose pas d'un testeur d'anode manuel, l'anode doit être inspectée et remplacée tous les 3 à 5 ans si nécessaire.

#### Qu'est-ce qu'une anode ?

Une anode protège le réservoir DHW contre la corrosion.

Elle comporte une barre d'oxyde de magnésium.

Une anode en bon état de fonctionnement est cruciale pour augmenter la durée de vie d'un réservoir DHW en acier inoxydable tout en rendant le réservoir cathodique et en empêchant la corrosion.

## ⚠ ATTENTION

- Si l'unité est installée à une boucle d'eau hydraulique existante, il est important de nettoyer les tuyaux hydrauliques pour enlever toute vase et tout calcaire.
- L'installation d'une crépine à vase dans la boucle d'eau est très importante pour éviter une dégradation de la performance.
- Un traitement chimique antirouille doit être effectué par l'installateur.

## Protection congélation

### • Moyenne Température

Dans les zones du pays où les températures d'eau à l'entrée baissent en deça de 15 °C(59 °F), la canalisation d'eau doit être protégée au moyen d'une solution antigivre agréée. Contactez le fournisseur de votre unité **Hydro Kit** pour connaître des solutions agréées dans votre localité. Calculez le volume approximatif d'eau dans le système. (Excepté l'unité **Hydro Kit**.)

Puis ajoutez six litres à ce volume total pour tenir compte de l'eau contenue dans l'unité **Hydro Kit**.

Type d'antigel	Température minimum pour protection antigel				
	15 °C(59 °F) ~ -5 °C(23 °F)	-10 °C(14 °F)	-15 °C(5 °F)	-20 °C(-4 °F)	-25 °C(-13 °F)
Éthylène glycol	12 %	20 %	30 %	-	-
Propyléneglycol	17 %	25 %	33 %	-	-
Méthanol	6 %	12 %	16 %	24 %	30 %

### • Pour Température élevée

Dans les zones du pays où les températures d'eau à l'entrée baissent en deça de 0 °C(32 °F), la canalisation d'eau doit être protégée au moyen d'une solution antigivre agréée. Contactez le fournisseur de votre unité Hydro Kit pour connaître des solutions agréées dans votre localité. Calculez le volume approximatif d'eau dans le système. (Excepté l'unité **Hydro Kit**.) Et ajoutez une solution anti-gèle au volume total pour tenir compte de l'eau contenue dans l'unité **Hydro Kit**.

Type d'Antigel	Température minimum pour protection antigel					
	0 °C(32 °F)	-5 °C(23 °F)	-10 °C(14 °F)	-15 °C(5 °F)	-20 °C(-4 °F)	-25 °C(-13 °F)
Éthylène glycol	0 %	12 %	20 %	30 %	-	-
Propylène glycol	0 %	17 %	25 %	33 %	-	-
Méthanol	0 %	6 %	12 %	16 %	24 %	30 %

## ⚠ ATTENTION

1. Utilisez un seul des antigels ci-dessus
2. Si un antigel est utilisé, la pression chute et une dégradation de la capacité du système peut survenir.
3. Si l'un des antigels est utilisé, la corrosion peut survenir.  
Donc rajoutez un inhibiteur de corrosion.
4. Vérifiez la concentration d'antigel périodiquement afin de maintenir la même concentration.
5. Si vous utilisez de l'antigel (pour l'installation ou le fonctionnement), faites attention à ne jamais le toucher.
6. Veillez à respecter toute loi et norme dans votre pays concernant l'utilisation d'antigel.
7. Placez le bouton DIP S/W et la clé de raccourci sur le mode Antigel uniquement après avoir ajouté de la saumure (antigel). installez le circuit fermé des conduites d'eau.

## ⚠ AVERTISSEMENT

N'ajoutez pas de la saumure (antigel) dans le circuit d'eau quand il est utilisé pour l'eau chaude.

## Tuyauterie de réfrigérant

### Coupez les tuyaux et le câble

- Utilisez le kit de tuyauterie accessoire ou des tuyaux procurés sur place.
- Mesurez la distance entre les unités intérieure et extérieure
- Coupez les tuyaux un peu plus longs que la distance mesurée.
- Coupez le câble 1.5 m plus long que la tuyauterie.

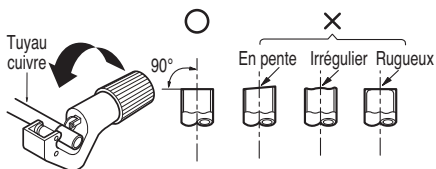

### Ébarbage

- Enlevez complètement toutes les barbes de l'entaille de tuyau/tube.
- Maintenez le bout coupé du tuyau/tube vers le bas pendant l'ébarbage pour éviter l'introduction de barbes dans le tuyau/tube.

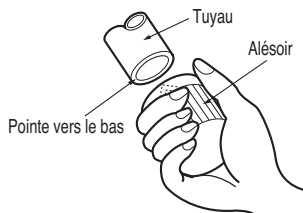

### Soudage de tuyau

- Introduisez et soudez le tuyau
- Veillez à laisser couler du nitrogène à 0.2 kgf/cm<sup>2</sup> dans le tuyau pendant le soudage.
- Si le soudage se fait sans nitrogène, une couche oxydée épaisse peut se produire à l'intérieur du tuyau, ce qui risque de gêner le fonctionnement du robinet, du compresseur, etc.

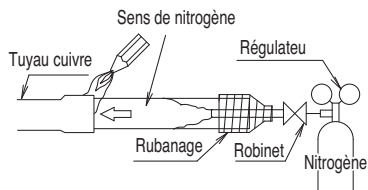

### Isolation

- Utilisez du matériel isolant en mousse caoutchouc (EPDM, NBR) avec une haute résistance thermal.
- En cas d'installation dans un environnement humide, utilisez un matériel plus épais
- Introduisez le matériel isolant aussi profondément que possible dans le produit

Catégorie	Épaisseur
Tuyau à liquide (Ø 9.52)	t 9 ou plus
Tuyau à gaz (Ø 22.2 - 10 HP Ø 15.88 - 4 HP)	t 19 ou plus

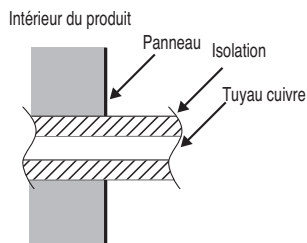

\* L'épaisseur du matériau d'isolation ci-dessus est calculée sur la base du taux de conduction thermique de 0.036 W/m °C.

## Faites attentions lors du raccord de l'unité externe de type synchrone.

PRHR042 / PRHR032 / PRHR022

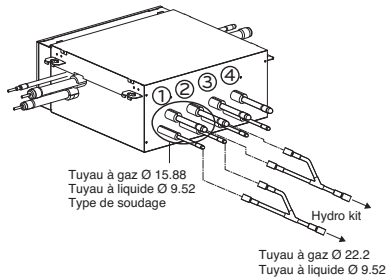

- Un seul raccord du tuyau de réfrigérant pour l'unité HR est insuffisant pour l'écoulement du réfrigérant. Joignez deux tuyaux avec un tuyau de branchement lors du raccord de Hydro Kit. Hydro Kit(jusqu'à 16 kW(54 kBTu/h) modèle de capacité : 8, 10 HP)
- Le numéro du tuyau de gaz raccordé et celui du tuyau à liquide doit être le même.
- Ecoulement de l'eau dans le Hydro Kit quand le processus de recherche de conduites est effectué.
- Une erreur du processus de recherche du tuyau peut survenir si la température du tuyau n'augmente pas.
- Nous recommandons que Hydro Kit soit connecté à la vanne No.1 et à la vanne No.2.

	Réglage COMMUTATEUR DIP	Exemple
Non contrôle		
Vanne de contrôle No. 1, 2		
Vanne de contrôle No.2, 3		
Vanne de contrôle No.3, 4		
Vannes No. 1, 2 / Contrôle de vannes No. 3, 4		

FRANÇAIS

## Précaution lors de la recherche de tuyaux

1. Choisissez le 'Mode' en fonction de la température de l'eau.
  - Utilisez le 'Modo 1' si la temperatura del agua es superior a 30 °C (86 °F)
  - Utilisez le 'Modo 2' si la temperatura del agua es inferior a 30 °C (86 °F)
2. Assurez-vous que la pompe à eau fonctionne pendant le processus de recherche de tuyau.
  - Si la circulation de l'eau n'est pas détectée par le commutateur de débit d'eau, une erreur « CH14 » se produira.



Si la circulation de l'eau n'est pas détectée par le commutateur de débit d'eau, une erreur 'CH14' se produit.

## Faites attentions lors du raccord de l'unité externe de type synchrone.

PRHR083 / PRHR063 / PRHR043 / PRHR033 / PRHR023

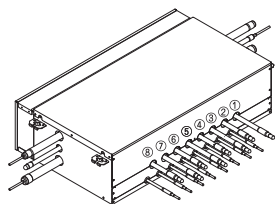

- Un seul raccord du tuyau de réfrigérant pour l'unité HR est insuffisant pour l'écoulement du réfrigérant. Joignez deux tuyaux avec un tuyau de branchement lors du raccord de Hydro Kit. Hydro Kit(jusqu'à 61 kBTu/h modèle de capacité : 8, 10 HP)
- Le numéro du tuyau de gaz raccordé et celui du tuyau à liquide doit être le même.
- Ecoulement de l'eau dans le Hydro Kit quand le processus de recherche de conduites est effectué.
- Une erreur du processus de recherche du tuyau peut survenir si la température du tuyau n'augmente pas.
- Nous recommandons que Hydro Kit soit connecté à la vanne No.1 et à la vanne No.2.

Groupe de Vannes	Réglage SW01D	Groupe de Vannes	Réglage SW01D
Non contrôle	0	Vanne de Commande No. 5,6 / 7,8	8
No. 1, Contrôle 2 vannes	1	Vanne de Commande No. 1,2 / 5,6	9
No. 2, Contrôle 3 vannes	2	Vanne de Commande No. 1,2 / 7,8	A
No. 3, Contrôle 4 vannes	3	Vanne de Commande No. 3,4 / 5,6	B
No. 5, Contrôle 6 vannes	4	Vanne de Commande No. 3,4 / 7,8	C
No. 6, Contrôle 7 vannes	5	Vanne de Commande No. 1,2 / 3,4 / 5,6	D
No. 7, Contrôle 8 vannes	6	Vanne de Commande No. 1,2 / 3,4 / 6,7	E
Vanne de Commande No. 1,2 / 3,4	7	Vanne de Commande No. 1,2 / 3,4 / 7,8	F

### Remarques:



SW01D (Commutateur Rotatif) : Sélection du Contrôle du Groupe de Vannes

### Précaution lors de la recherche de tuyaux

1. Choisissez le 'Mode' en fonction de la température de l'eau.
  - Utilisez le 'Modo 1' si la temperatura del agua es superior a 30 °C (86 °F)
  - Utilisez le 'Modo 2' si la temperatura del agua es inferior a 30 °C (86 °F)
2. Assurez-vous que la pompe à eau fonctionne pendant le processus de recherche de tuyau.
  - Si la circulation de l'eau n'est pas détectée par le commutateur de débit d'eau, une erreur 'CH14' se produira.



Pour plus d'informations, reportez-vous au manuel d'installation de l'unité de récupération de chaleur.

## Comment connecter les câblages

### • Moyenne Température

Enlevez le couvercle de la boîte des pièces électriques et connectez le câblage

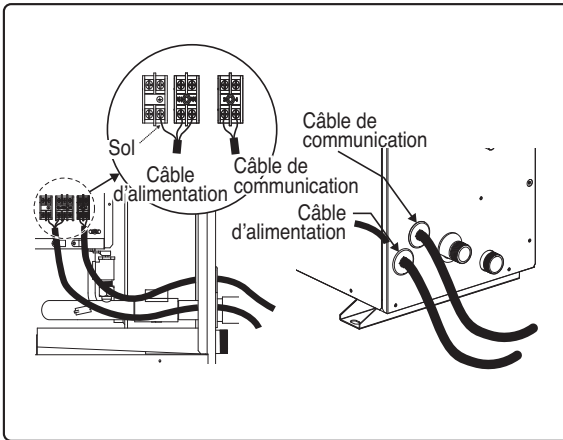

### ⚠ ATTENTION

Lors du RACCORD des câbles d'alimentation et de communication, utilisez toujours le raccord terminal (O, Y).

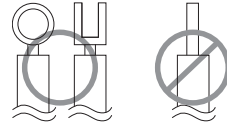

Veillez à bien le serrez afin que la vis du terminal ne se dévise pas.

### • Pour Température élevée

Enlevez le couvercle de la boîte des pièces électriques et connectez le câblage

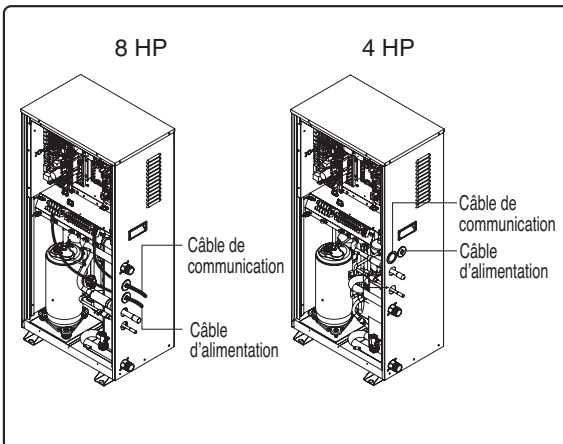

### ⚠ ATTENTION

Lors du RACCORD des câbles d'alimentation et de communication, utilisez toujours le raccord terminal (O, Y).

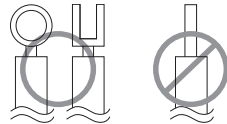

Veillez à bien le serrez afin que la vis du terminal ne se dévise pas.

## Connexion des câblages

Connectez les câbles aux terminaux sur le tableau de contrôle individuellement selon la connexion de l'unité extérieure.

- Assurez-vous que la couleur du câble de a section extérieure et le No. Du terminal sont respectivement les mêmes que ceux de la section interne.
- Il est recommandé d'installer un dispositif différentiel résiduel (RCD) ayant un courant différentiel assigné ne dépassant pas 30 mA.

### • Moyenne Température

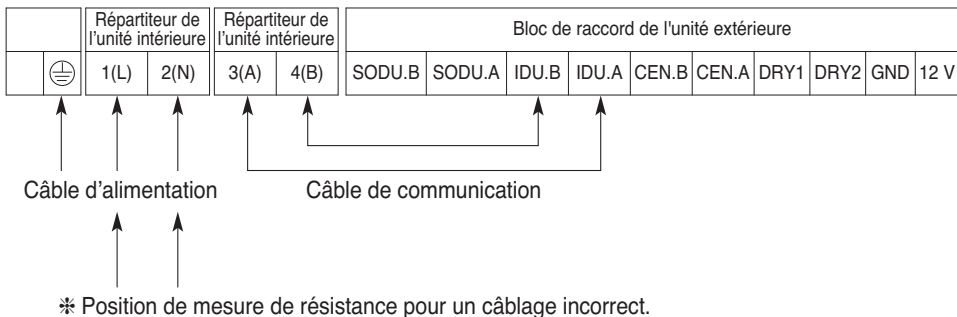

### • Pour Température élevée

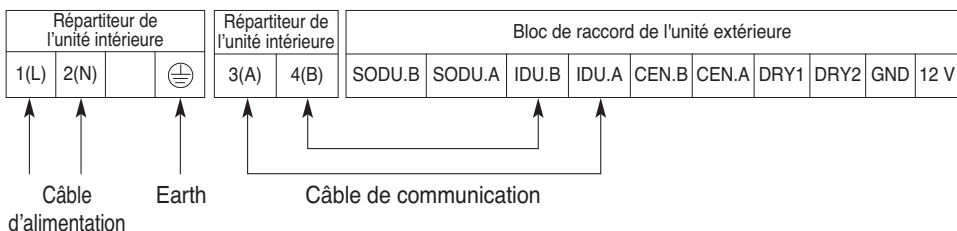

## ⚠ AVERTISSEMENT

Assurez-vous que les vis du terminal sont bien serrées.

## ⚠ ATTENTION

Assurez vous de tester les câbles d'alimentation et de communication d'un câblage incorrect avant d'enclencher l'alimentation.

- 1) Si les câbles d'alimentation et de communication sont changés, il y a un risque de détérioration du produit.
- 2) Methode de contrôle du câblage : Mesurer la résistance sur le bornier de puissance (L,N) en utilisant un appareil de mesure de résistance électrique.
  - la résistance normale doit être de 1 MΩ ou plus
  - une mauvaise résistance sera de 500 mΩ ou moins

## **⚠ ATTENTION**

Après vous être assuré que les conditions ci-dessus sont remplies, effectuez le câblage comme suit :

- 1) Veillez toujours à avoir une alimentation séparée, surtout pour le climatiseur.  
Pour le câblage, référez-vous au schéma électrique figurant à l'intérieur du couvercle du coffret électrique.
- 2) Installez un disjoncteur entre la source d'alimentation et l'appareil.
- 3) Les vis maintenant les fils branchés sur les bornes risquent de se desserrer sous l'effet des vibrations auxquelles l'appareil est soumis pendant son transport.  
Vérifiez-les et assurez-vous qu'elles sont bien serrées. (Sinon, les fils risquent de brûler.)
- 4) Confirmez les spécifications de la source d'alimentation
- 5) Vérifiez que la puissance électrique est suffisante.
- 6) Assurez-vous que la tension de démarrage se maintient à un niveau supérieur à 90 % de la tension nominale indiquée sur la plaque signalétique.
- 7) Vérifiez que la section des câbles correspond aux spécifications relatives à l'alimentation électrique.  
(Contrôlez en particulier le rapport entre la longueur du câble et la section).
- 8) N'installez pas de disjoncteur dans un endroit mouillé ou humide.  
L'eau ou l'humidité peut provoquer un court-circuit.
- 9) Une baisse de tension peut provoquer les problèmes suivants :
  - Vibration d'un commutateur magnétique, dégradation de son point de contact, rupture du fusible, perturbation du fonctionnement normal d'un dispositif de protection contre les surtensions.
  - Le compresseur n'a pas disposé de la puissance de démarrage nécessaire.
- 10) Avant d'alimenter l'unité intérieure, assurez-vous d'avoir contrôlé le bon raccordement des câbles d'alimentation et de communication.
- 11) Si le câble d'alimentation est endommagé, vous devez le remplacer par un cordon spécial ou un câble fourni par le fabricant ou son représentant.

### • Classement des disjoncteurs

	L'épaisseur de fil minimum (mm <sup>2</sup> )		Disjoncteur de fuite
	fil d'alimentation principal	fil de terre	
1 Unite	2.5 ~ 6	2.5	< 30 ~ 50 A 100 mA 0.1 S
2 Unite	10 ~ 16	2.5	< 75 ~ 100 A 100 mA 0.1 S
3 Unite	25 ~ 35	4	< 125 ~ 150 A 100 mA 0.1 S
4 Unite	70	6	< 175 ~ 200 A 100 mA 0.1 S

## Connection des câbles

### Types de câbles

Classification	Types	Section de dérivation du câble
Câble d'alimentation (CV)	mm <sup>2</sup> x noyaux	4.0 x 3
Câble de communication (VCTF-SB)	mm <sup>2</sup> x noyaux	1.0~1.5 x 2

### La distance entre le câble de communication et le câble d'alimentation

- Si le câble d'alimentation et de communication sont noués l'un à l'autre, un dysfonctionnement du système peut survenir avec un effet de combinaison électrostatique et électromagnétique qui cause l'interférence du signal. Si le câble de communication est raccordé le long du câble d'alimentation, réservez une distance d'au moins 50 mm entre le câble d'alimentation de l'unité intérieure et le câble de communication.

Il s'agit d'une valeur estimée dans l'hypothèse que la longueur du câble parallèle est de 100 m. S'il est long de plus de 100 m, elle doit être calculée de nouveau proportionnellement à la longueur ajoutée. Si la distortion du signal électrique continue à se manifester malgré la distance créée, augmentez la distance.

\* Lorsque plusieurs câbles d'alimentation sont insérés dans la ligne de transmission, ou sont noués l'un de l'autre, veuillez procéder comme suit.

- Les câbles d'alimentation et les câbles de communication ne doivent pas être dans la même ligne de transmission.
- Les câbles d'alimentation et les câbles de communication ne doivent pas être noués l'un à l'autre.

### AVERTISSEMENT

- Toutes les unités intérieures et extérieures sont-elles reliées à terre?
- Si la mise à terre n'est pas faite correctement, il y a risque de choc électronique. La mise à terre doit être faite par un technicien qualifié.
- Tenez compte des conditions environnantes (températures ambiante, exposition au soleil, eaux de pluies, etc.) lors du câblage.
- L'épaisseur du câble d'alimentation est l'épaisseur minimal d'un câble de conduction métallique. Utilisez des câbles plus épais en prévision à la baisse de tension.

## Installation de la télécommande câblée

### 1. Serrez fermement la vis fournie après avoir placé le panneau d'installation de la télécommande à l'emplacement souhaité.

- Assurez-vous que le panneau d'installation n'est pas incliné afin d'éviter une mauvaise installation. Installez le panneau de la télécommande sur la boîte d'encastrement, le cas échéant.
- Installez l'appareil sans laisser d'espace entre celui-ci et le mur, afin qu'il soit parfaitement stable.

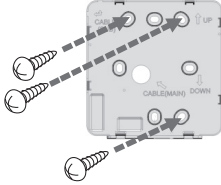

<installation d'une boîte d'encastrement à 4 orifices>

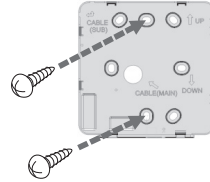

<installation d'une boîte d'encastrement à 2 orifices>

### 2. Vous pouvez installer le câble de la télécommande filaire selon trois directions.

- Direction d'installation : l'encastrement sur la surface du mur, en haut ou à droite.
- En cas d'installation du câble de la télécommande en haut à droite, installez-le après avoir enlevé la rainure de guidage du câble.

- \* Retirez la rainure de guidage à l'aide d'une pince à bec long.
- Récupération à la surface du mur.

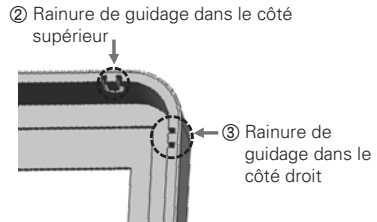
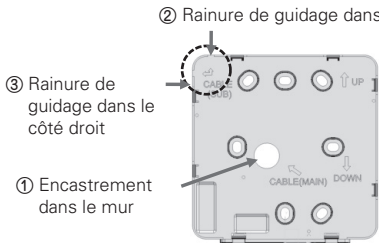

### 3. Fixez la partie supérieure de la télécommande sur le panneau d'installation fixé à la surface du mur, comme illustré ci-dessous, puis raccordez-le au panneau d'installation en appuyant sur la partie inférieure.

- Fixez la télécommande de façon à ne pas laisser d'espace entre celle-ci et les parties supérieure, inférieure, droite et gauche du panneau d'installation.
- Avant le montage avec le panneau d'installation, assurez-vous que le câble n'est pas en contact avec les parties du circuit.

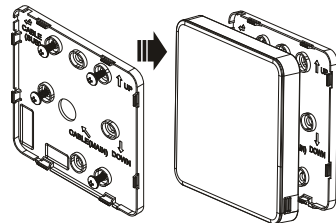

4. Pour séparer la télécommande du panneau d'installation, comme illustré ci-dessous, insérez d'abord un tournevis dans l'orifice de séparation inférieur, puis tournez dans le sens des aiguilles d'une montre.

- Il y a deux orifices de séparation. Utilisez-les individuellement.
- Veillez à ne pas endommager les éléments intérieurs lors de la séparation.

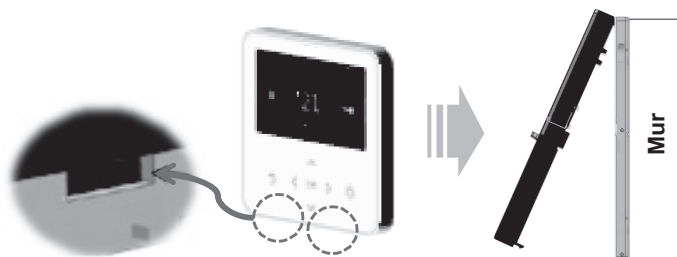

5. Connectez l'unité intérieure et la télécommande avec le câble de connexion.

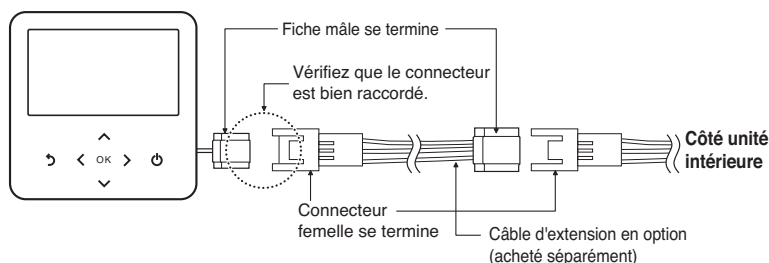

6. Utilisez une rallonge si la distance entre la télécommande câblée et l'unité intérieure est supérieure à 10 m. Nom du modèle de câble d'extension (10 m) : PZCWRC1

## **!** ATTENTION

**N'enfoncez pas la télécommande câblée dans le mur lors de l'installation. (Vous risquez d'endommager le capteur de température.)**

**N'utilisez pas un câble de longueur supérieure à 50 m. (Risque d'erreur de communication.)**

- Lors de l'installation du rallonge, vérifiez la direction de la connexion entre la télécommande et l'unité afin d'assurer une installation correcte.
- Si vous connectez la rallonge dans le sens contraire, la connexion ne sera pas établie.
- Spécification du rallonge : 2547 1007 22# 2 noyau 3 blindage 5 ou plus.

# Installation des accessoires

## Emplacement des Accessoires et Raccordement des Pièces Extérieures

### • Moyenne Température



- Ubicación de bloqueo del detector de fugas de refrigerante (CN-LEAK-ROOM2)
- Lieu de blocage du détecteur de température du réservoir d'eau (CN-TH4)
- Lieu de blocage de la télécommande (CN-REMO)
- Ubicación de bloqueo del módulo Wi-Fi (CN-WF)
- Lieu de blocage du panneau de contact sec (CN-CC)
- Ubicación de bloqueo de PCB externo (CN-EXT)
- Ubicación de conexión lista para SG (TB-SG)
- Ubicación de conexión de la bomba externa (TB-EXT-PUMP)

VANNE A 3 VOIES (B)			POMPE (B) (Solar)				VANNE A 3 VOIES (A)		
1 L	2 L1	3 N	4 L	5 N	6	7	8 L	9 L1	10 N
BR	WH	BL	BR	BL			BR	WH	BL

POMPE (A) (Hydro kit)			VANNE A 2 VOIES (A)			THERMOSTAT (Défaut : 230 V CA)			
11	12	13	14	15	16	17	18	19	20
L	N		L1	L2	N	L	N	L1	L2
BR	BL		BR	WH	BL	BR	BL	WH	BK

FRANÇAIS

### • Pour Température élevée

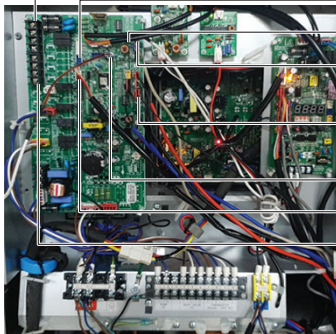

- Ubicación de conexión lista para SG (TB-SG)
- Ubicación de bloqueo de PCB externo (CN-EXT)
- Emplacement de blocage de la télécommande (CN-REMO)
- Ubicación de bloqueo del detector de fugas de refrigerante (CN-LEAK-ROOM2)
- Emplacement de blocage des détecteurs du réservoir d'eau (CN-TH4)
- Ubicación de bloqueo del módulo Wi-Fi (CN-WF)
- Emplacement de blocage des point de contact secs (CN-CC)
- Ubicación de conexión de la bomba externa (TB-EXT-PUMP)

L	N		L	L1	N	L	N	L1	L2
POMPE (A) (Hydro kit)			VANNE A 3 VOIES (A)			THERMOSTAT (Défaut : 230 V CA)			

- Connectez la vanne à 3 voies si le chauffage du plancher et de l'eau sont utilisés en même temps.
- Connectez le thermostat que vous avez acheté séparément.
- Le contact sec est un accessoire fourni par LG Electronique et installé selon les instructions du manuel d'installation.
- La vanne à 3 voies, le thermostat et la pompe sont des pièces d'installation externes qui ne sont pas fournies par LG. Après avoir contrôlé chacune de ces pièces avec minutie, installez les avec soin et dans l'ordre dans lequel elles sont citées.
- Connectez le câble de chaque accessoire au bloc de dérivation de la boîte de contrôle dans le **Hydro Kit**.
- Référez-vous à l'étiquette jointe au bloc de dérivation pour éviter un mauvais raccordement.
- Utilisez la pompe de 220 ~ 240 volts et un courant de puissance maximal de 3 A ou moins.
- Sélectionnez un relais adapté à la capacité de la pompe lors du raccordement de la pompe à l'unité.

## AVERTISSEMENT

Installez l'unité après avoir éteint la principale source d'alimentation.  
Ne connectez le produit en dehors de la plage fixée dans le manuel.  
Ne travaillez pas avec mes mains mouillées.

prénom	Partie	Spécifications électriques	Une fonction
Vanne 3 voies (Hydro kit)	Terminal Block - Mid Temp : #8 / #9 / #10 - High Temp : #4 / #5 / #6	230V(output) - Live : #8 / #9 (#4 / #5) - Neutral : #10 (#6)	Changer le débit d'eau dans le réservoir d'eau ou le circuit de plancher
Vanne à 2 voies (Hydro kit)	Terminal Block - Mid Temp : #14 / #15 / #16	230V(output) - Live : #14 / #15 - Neutral : #16	Changer le débit d'eau en FCU ou en circuit de plancher
Pompe (Hydro kit)	Terminal Block - Mid Temp : #11 / #12 - High Temp : #1 / #2	230V(output) - Live : #11 (#1) - Neutral : #12 (#2)	Circulation de l'eau
Vanne 3 voies (Solaire)	Terminal Block - Mid Temp : #1 / #2 / #3	230V (output) - Live : #1 / #2 - Neutral : #3	Changer le débit d'eau en circuit solaire ou réservoir d'eau
Pompe à eau (Solaire)	Terminal Block - Mid Temp : #4 / #5	230V(output) - Live : #4 - Neutral : #5	Circulation de l'eau pour système de canalisation d'eau solaire
Thermostat	Terminal Block - Mid Temp : #17 / #18 / #19 / #20 - High Temp : #7 / #8 / #10	230V or 24V - Live : #17 (#7) - Neutral : #18 (#8) - Signal : #19 / #20 (#10)	Fonctionnement avec thermostat (mécanique)
Capteur de température du réservoir d'eau	CN_TH4	NTC 5 kΩ, 12 m	Détecter la température de l'eau dans le réservoir d'eau
Capteur de température ambiante à distance (PQRSTA0)	CN_ROOM	NTC 10 kΩ, 15 m	Détecter la température de l'air dans la pièce
Wi-Fi (PWFMD200)	CN_WF	DC 12 V, 5 m	Contrôle avec application mobile
Commande marche / arrêt externe	CN_EXT	Non-Voltage (Digital input)	Opération on / off avec périphérique externe.
Contact sec	CN_CC	Non-Voltage (input)	Point de connexion contact sec
Détection de fuite de réfrigérant	CN_LEAK_ROOM2	DC 5 V, 35 mA, 10 m	Détecter les fuites de réfrigérant
Grille intelligente	TB SG2 , TB SG1	220 ~ 240 V AC [Input]	
Pompe externe	TB_EXT_PUMP	Non-Voltage [output] / 1 A	Verrouillage avec pompe externe par relais

## Raccord pompe principale

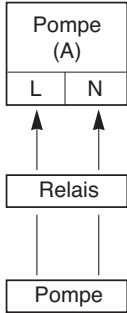

- Sélectionnez la pompe qui convient en vous référant à la table des débits avec une différence de la température de l'eau entre l'entrée et la sortie.
- Il est recommandé que le débit soit le débit nominal (consultez les caractéristiques du PDB)
- Utilisez une pompe suffisamment puissante pour garantir la perte de toute la température de l'eau et approvisionner Hydro Kit en eau.
- Sélectionnez un relais approprié pour la capacité de pompage lorsque vous raccordez la pompe à l'unité.
- Raccordez le relais au bloc de dérivation Pompe (A) de la boîte de contrôle.

### ⚠ ATTENTION

- Assurez vous que vous alimentez la pompe par une source externe.

## Raccord du capteur de la température du réservoir d'eau

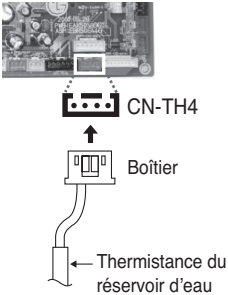

- Se necesita un sensor de temperatura del agua para el modo de agua caliente.
- Raccordez le boîtier du capteur au connecteur PCB'CN-TH4' (rouge).
- Para activar el modo de agua caliente, Dip S / W se debe configurar #2, #3 de acuerdo con la configuración del interruptor DIP.

### ⚠ ATTENTION

- Cuando el sensor de temperatura del tanque de agua está desconectado o en cortocircuito, se producirá un error de CH08.
- En el caso del modo de calefacción de piso, el sensor de temperatura del tanque de agua no necesita estar conectado.

## Thermostat

Le thermostat sert en général à contrôler l'unité par la température d'air. Lorsque le thermostat est connecté à l'unité, il en contrôle le fonctionnement.

### Conditions d'installation

#### ⚠ ATTENTION

1. Utilisez 230 V AC Thermostat.
2. Certains thermostats de type électromécanique sont dotés d'un système de délai d'attente pour une meilleure protection du compresseur. Dans ce cas, toute modification du mode de fonctionnement peut se révéler plus longue que prévue. Veuillez lire attentivement le manuel d'utilisation du thermostat si l'unité ne répond pas rapidement.
3. Le réglage de la plage de température par le thermostat peut être différent que celui de l'unité. La température de chauffage fixée doit être choisie dans la plage de température de réglage de l'unité.
4. Il est fortement conseillé d'installer le thermostat à l'endroit où le chauffage par convection est plus dense.

**Il est conseillé d'éviter les emplacements suivants afin d'assurer le fonctionnement correct.**

- Le thermostat devrait être à environ 1,5 m du sol.
- Le thermostat ne doit pas être positionné là où il risque d'être caché par une porte ouverte.
- Le thermostat ne doit pas être positionné là où il risque d'y avoir une influence thermique externe. (A l'exemple d'un radiateur ouvert placé au dessus or d'une fenêtre ouverte)

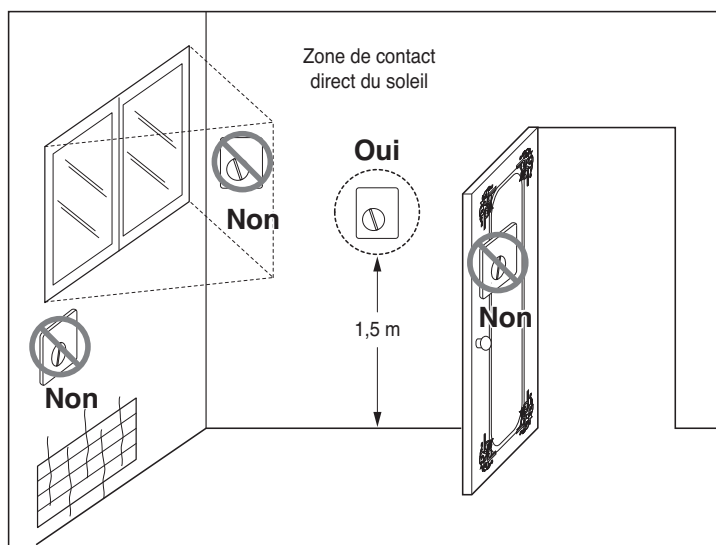

## Informations générales

**Hydro Kit** supporte les thermostats suivants.

Type	Alimentation	Mode de fonctionnement	Supporté (Température moyenne)	Supporté (Température élevée)
Mécanique (1)	230 V AC	Chauffage seulement (3)	Oui	Oui
		Chauffage / Refroidissement (4)	Oui	Non
	24 V AC	Chauffage seulement (3)	Oui	Non
		Chauffage / Refroidissement (4)	Oui	Non
Électrique (2)	230 V AC	Chauffage seulement (3)	Oui	Oui
		Chauffage / Refroidissement (4)	Oui	Non
	24 V AC	Chauffage seulement (3)	Oui	Non
		Chauffage / Refroidissement (4)	Oui	Non

- (1) Il n'y a pas de circuit électrique dans le thermostat et il n'est pas nécessaire d'alimenter le thermostat en énergie électrique.
- (2) Le circuits électrique tel que Display, LED, vérificateur à signal acoustique, etc est inclus dans le thermostat et l'alimentation en énergie électrique est nécessaire.
- (3) Thermostat génère un signal « Chauffage Allumé » ou « Chauffage éteint »g en fonction de la cible de chauffage cible de l'utilisateur.
- (4) Le Thermostat génère à la fois le signal "Chauffage ALLUME ou Chauffage ETEINT" et "Refroidissement ALLUME ou Refroidissement ETEINT" en fonction de la température cible de chauffage ou de refroidissement de l'utilisateur.

### ATTENTION

#### Choisir un thermostat Chauffage/Refroidissement

- Un thermostat Chauffage/Refroidissement doit comporter un élément «Mode Sélection» pour distinguer du mode de fonctionnement.
- Un thermostat Chauffage/Refroidissement doit pouvoir assigner différemment la température cible de chauffage et de refroidissement.
- Si les conditions ci-dessus ne sont pas respectées, l'unité ne fonctionnera pas correctement.
- Un thermostat Chauffage/Refroidissement doit transmettre le signal de chauffage ou de refroidissement immédiatement lorsque la température cible est atteinte. Aucun retard dans la transmission du signal de chauffage ou de refroidissement n'est permis.

## Installation électrique du thermostat

Suivez les étapes 1 ~ 6 ci-dessous.

**Étape 1.** Soulevez le couvercle avant de l'unité et ouvrez la boîte de contrôle.

**Étape 2.** Identifiez les spécifications en matière d'alimentation du thermostat. Si c'est 230 V AC, allez à l'étape 4. Si c'est 24 V AC, allez à l'étape 3.

**Étape 3.** Trouvez les câbles de raccord A et C du thermostat. Débranchez les câbles A et C puis raccordez les câbles B et C.

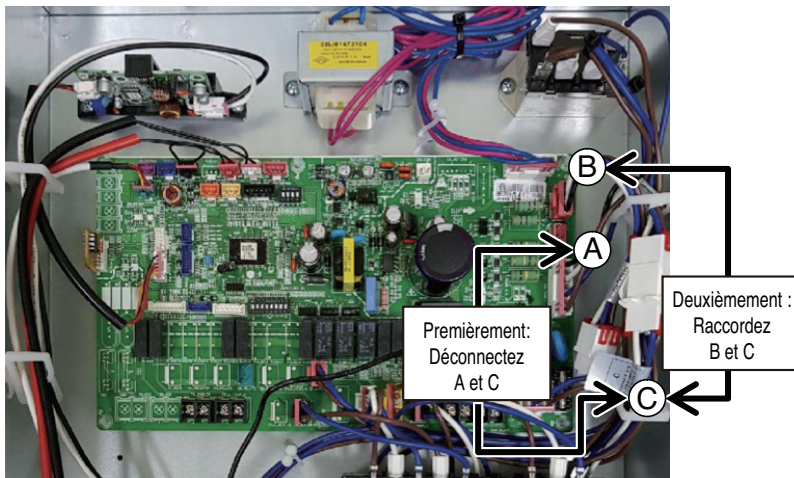

**Étape 4.** Si votre thermostat est de type « Chauffage Uniquement », passez à l'étape 5. Sinon, s'il s'agit d'un thermostat de chauffage et refroidissement, allez à l'étape 6

**Étape 5.** Accédez au bloc de dérivation et raccordez le câble (voir ci-dessous). Après le raccord, allez à l'étape 6.

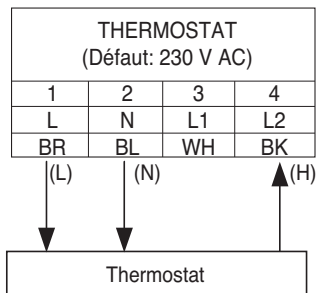

### ⚠ AVERTISSEMENT

#### Thermostat de type Mécanique.

Ne connectez pas le câble (N) comme une source d'alimentation. Le thermostat de type mécanique n'a pas besoin de l'énergie électrique.

### ⚠ ATTENTION

#### Ne pas connecter de charges électriques externes

Les câbles (L) et (N) doivent être utilisés uniquement pour un thermostat de type électrique.

Ne jamais connecter de charges électriques comme vannes, évaporateurs à ventilation forcée, etc.

Si le raccordement est fait, la principale Installation PCB 1 peut être sérieusement endommagée.

(L) : Signal de tension du PCB au thermostat

(N) : Signal neutre du PCB au thermostat

(H) : Signal de chauffage du thermostat au PCB

**Étape 6.** Accédez au bloc de dérivation et raccordez le câble (voir ci-dessous).

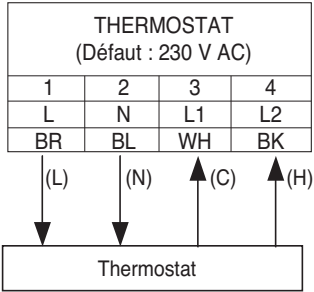

## ⚠ AVERTISSEMENT

### Thermostat de type mécanique.

Ne connectez pas le câble (N) car une source d'alimentation électrique n'est pas nécessaire pour un thermostat de type mécanique.

## ⚠ ATTENTION

### Ne pas connecter de charges électriques externes

Les câbles (L) et (N) doivent être utilisés uniquement pour un thermostat de type électrique. Ne jamais raccorder de charges électriques telles que les vannes, évaporateurs à ventilation forcée, etc. Si le raccordement est fait, la principale Installation PCB 1 peut être sérieusement endommagée.

(L) : Signal de tension du PCB au thermostat

(N) : Signal neutre du PCB au thermostat

(C) : Signal de refroidissement du thermostat au PCB

(H) : Signal de chauffage du thermostat au PCB

## Vérification finale

- Position du commutateur DIP : Réglez le commutateur DIP No. 8 sur 'ALLUME' (Référez-vous au paramètres du système au Chapitre 7). Sinon l'unité ne reconnaîtra pas le thermostat.
- Télécommande:
  - Le texte 'Thermostat' s'affiche sur la télécommande.
  - L'activation de la touche est interdite.

## Télécapteur de température

Le télécapteur de température peut être installé à tout endroit où l'utilisateur souhaite détecter la température.

### Comment installer le Télécapteur de Température

**Étape 1.** Après avoir décidé de où installer le télécapteur de température, déterminez l'emplacement et la tailles des vis. (Intervalle entre les vis: 60 mm)

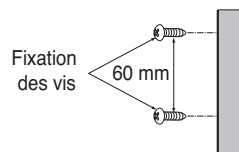

**Étape 2.** Insérez le connecteur du fil de raccordement dans l'espace du connecteur au lieu du détecteur de la température de la chambre.(CN\_ROOM)

**Étape 3.** Séparément, réglez l'option code du contrôleur fixé sur l'unité intérieure. Pour des détails, voir « mode de réglage de l'installateur »

**Étape 4.** Le fil de raccordement importe peu si vous changez la couleur du fil pour cause de non polarité.

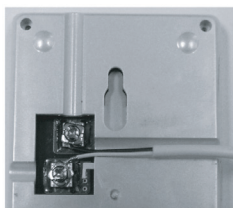

**Étape 5.** Intégrez le télécapteur de température avec les vis suivant l'ordre des flèches.

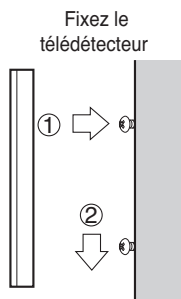

### ⚠ ATTENTION

1. Choisissez un endroit où la température moyenne peut se mesurer pour le fonctionnement de l'unité intérieure.
2. Évitez la lumière directe du soleil
3. Sélectionnez un endroit où les outils de chauffage n'affectent pas le télécapteur.
4. Choisissez un endroit où la sortie du ventilateur de refroidissement n'a pas d'incidence sur le télécapteur.
5. Choisissez un endroit où le télécapteur ne sera pas affecté par l'ouverture des portes.

## Robinet à 3 voies

Le robinet à 3 voies est nécessaire au fonctionnement du réservoir d'eau sanitaire. Le rôle du robinet à 3 voies est d'alterner l'écoulement d'eau entre la boucle de dilatation sous le sol et celle du réservoir d'eau.

### Informations générales

**Hydro Kit** supporte la vanne à 3 voies suivante..

Type	Alimentation	Mode de fonctionnement	Supporté
3 fils unipolaire bidirectionnel (1)	230 V AC	Sélection « Écoulement A » entre « Écoulement A » et « Écoulement B » (2)	Oui
		Sélection du « Débit B » entre « Débit A » et « Débit B » (3)	Oui

- (1) SPDT = Unipolaire à Deux Dimensions. Trois fils correspondent à Tension (pour la sélection du Débit A), Tension 1 (pour la sélection du Débit B), et Neutre (pour commun).
- (2) Débit A signifie que 'l'eau coule de l'unité vers le réservoir d'eau sanitaire'
- (3) Débit B signifie que 'l'eau coule de l'unité vers le circuit d'eau sous le plancher'

FRANÇAIS

### Installation du Robinet à 3 voies

Suivez les étapes 1 et 2 ci-dessous.

**Étape 1.** Soulevez le couvercle avant de l'unité et ouvrez la boîte de contrôle.

**Étape 2.** Accédez à la borne et connectez le fil (voir ci-dessous).

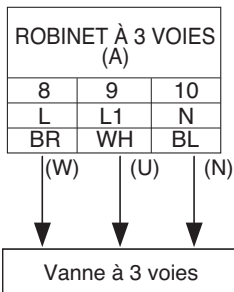

### ⚠ AVERTISSEMENT

- Le robinet à 3 voies doit sélectionner la boucle du réservoir d'eau lorsque les fils (W) et (N) sont alimentés.
- Le robinet à 3 voies doit sélectionner la boucle sous le sol lorsque les fils (U) et (N) sont alimentés.

(W) : Signal (Chauffage du réservoir d'eau) du PCB au robinet à 3 voies

(U) : Signal (Chauffage sous le sol) du PCB au robinet à 3 voies

(N) : Signal neutre du PCB au robinet à 3 voies

### ⚠ AVERTISSEMENT

Il faut empêcher la présence de souris dans l'unité afin de protéger l'intégrité des fils.

## Vérification finale

- Direction d'écoulement
  - L'eau devrait couler de la sortie de l'unité à l'entrée du réservoir d'eau sanitaire lorsque le chauffage du réservoir sanitaire est sélectionné.
  - Pour vérifier la direction d'écoulement, contrôlez la température à la sortie de l'unité et l'arrivée d'eau du réservoir d'eau sanitaire.
  - Si l'installation est bonne, les deux températures doivent être presque égales si l'isolation du tuyau d'eau est bien réalisée.
  
- Bruit ou vibrations du tuyau d'eau lors du fonctionnement du robinet à 3 voies
  - Des effets de pistonnage ou de cavitation peuvent entraîner des bruits ou vibrations du tuyau d'eau lors du fonctionnement du robinet à 3 voies.
  - Dans ce cas, vérifiez les éléments suivants :
    - Le circuit d'eau (la boucle sous le sol et celle du réservoir d'eau sanitaire) est-elle pleinement chargé ? Sinon, le chargement supplémentaire d'eau est nécessaire.
    - Le fonctionnement rapide du robinet entraîne des bruits et des vibrations. Le délai approprié d'ouverture est entre 60~90 secondes.

## Robinet à 2 voies

Le robinet à 2 voies est nécessaire au contrôle de l'écoulement d'eau lors du fonctionnement en mode refroidissement. Le rôle de la vanne à 2 voies est de couper l'approvisionnement en eau dans la boucle sous le plancher en mode de refroidissement lorsque l'évacuateur à ventilation forcée est capable de fonctionner en mode de refroidissement.

### Informations générales

**Hydro Kit** supporte la vanne à 2 voies suivante.

Type	Alimentation	Mode de fonctionnement	Supporté
NO 2 Câble (1)	230 V AC	Fermeture de l'arrivée d'eau	Oui
		Ouverture de l'arrivée d'eau	Oui
NC 2-Câble (2)	230 V AC	Fermeture de l'arrivée d'eau	Oui
		Ouverture de l'arrivée d'eau	Oui

(1): Type Ouvert Normal. Lorsque l'alimentation électrique N'EST PAS assurée, la vanne est ouverte. (Lorsque l'alimentation électrique est assurée, la vanne est fermée.)

(2): Type Fermé Normal. Lorsque l'alimentation électrique N'EST PAS assurée, la vanne est fermée. (Lorsque l'alimentation électrique est assurée, la vanne est ouverte.)

### Installation électrique de la vanne à 2 voies

Suivez les étapes 1 et 2 ci-dessous.

**Étape 1.** Soulevez le couvercle avant de l'unité intérieure et ouvrez la boîte de contrôle.

**Étape 2.** Accédez au bloc de dérivation et raccordez le câble (voir ci-dessous).

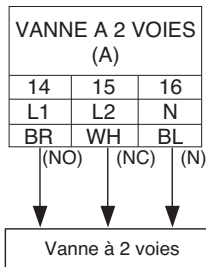

### ⚠ ATTENTION

#### Condensation de Rosée

- Une mauvaise installation risque d'entraîner la condensation de rosée sur le plancher. Si le radiateur est raccordé à la boucle sous le plancher, la condensation peut se produire sur la surface du radiateur.

### ⚠ AVERTISSEMENT

#### Installation électrique

- Le type Ouvert Normal doit être raccordé aux câbles (NO) et (N) pour la fermeture de la vanne en mode refroidissement.

(NO) : Signal tension (pour le type ouvert normal) du PCB à la vanne à 2 voies

(NC) : Signal tension (pour le type fermé normal) du PCB à la vanne à 2 voies

(N) : Signal neutre du PCB à la vanne à 2 voies

### Vérification finale

- Direction d'écoulement
  - L'eau ne doit pas entrer dans la boucle sous le plancher en mode refroidissement.
  - Pour vérifier la direction d'écoulement, contrôlez la température à l'arrivée d'eau de la boucle sous le plancher.
  - Si le câble est bien fait, cette température ne doit pas approché 6 °C (42 °F) en mode refroidissement.

## Contact sec

LG Contact Sec est une solution de contrôle automatique du système de climatisation au gré du propriétaire. En plus clair, il s'agit d'un commutateur qui sert à allumer/éteindre l'unité à partir d'un signal de source externe comme une serrure à clef ou un commutateur de porte ou de fenêtre, spécialement utilisé dans des chambres d'hôtel.

### Comment installer le Contact Sec

Connectez CN\_DRY à l'unité de commande

- Pour appliquer l'alimentation à travers le PCB Contact SEC

#### PDRYCB100

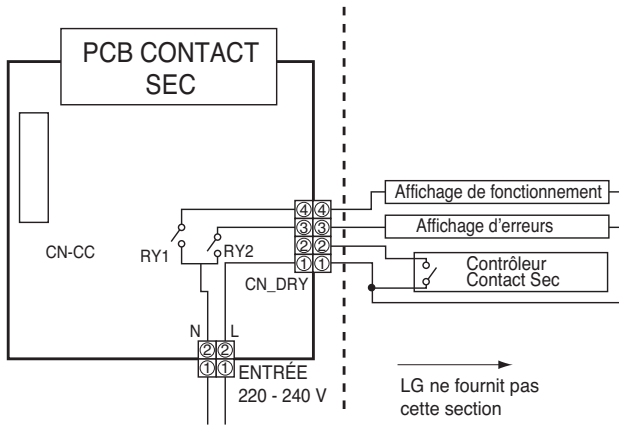

- Pour appliquer l'alimentation directement à la source externe.

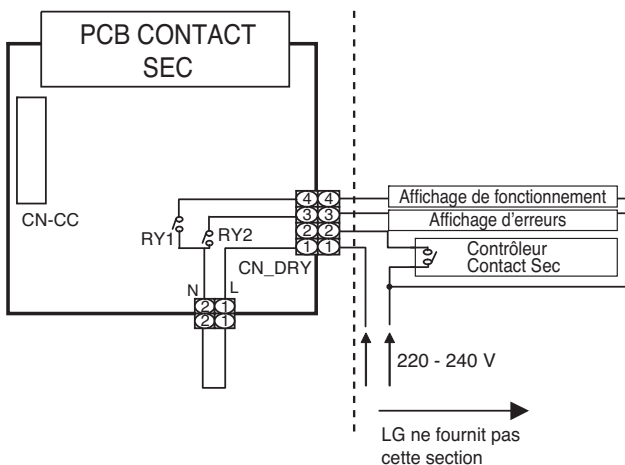

## Réglage de l'entrée du signal de contact

### PDRY300

#### ■ Pour fermeture de contact d'entrée uniquement (pas d'entrée d'alimentation)

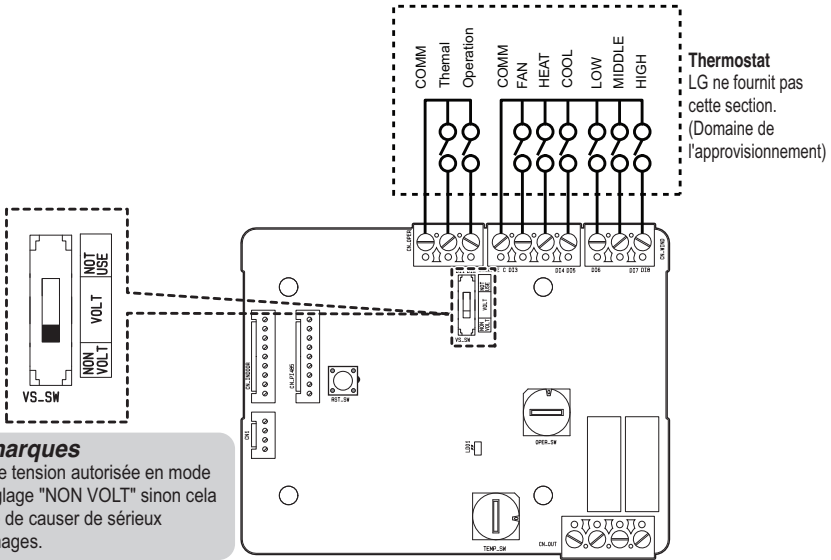

#### ■ Pour tension de contact d'entrée : DC 12 V, AC 24 V

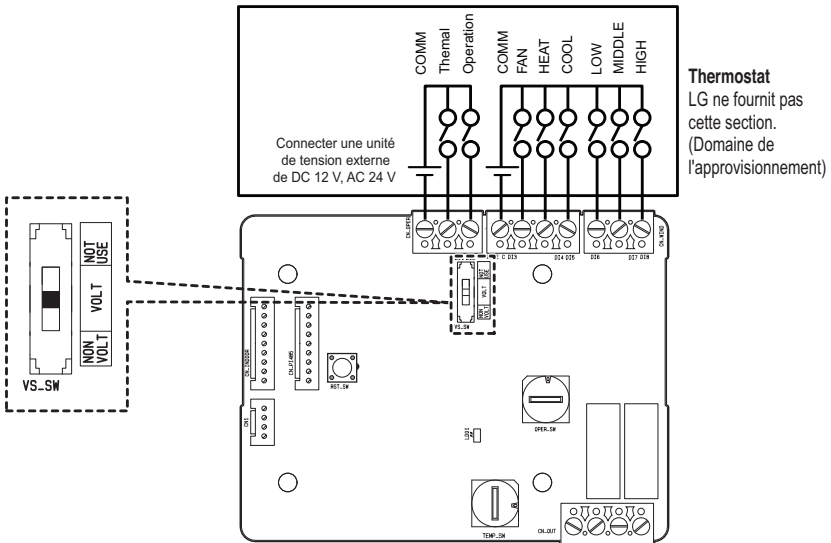

## Contrôleur externe

Si vous avez besoin d'utiliser la commande en fonction de l'entrée numérique externe (ON/OFF), connectez le câble au circuit imprimé intérieur (CN\_EXT).

Suivez les procédures ci-dessous Étape 1 ~ Étape 4.

**Étape 1.** Vérifiez si le courant de l'appareil est coupé.

**Étape 2.** Démontez les panneaux avant et distinguez le boîtier de commande (intérieur) de l'appareil

**Étape 3.** Connectez complètement le contrôleur externe au PCB(CN\_EXT).

**Étape 4.** Raccordez le câble et la pièce d'installation sur site.

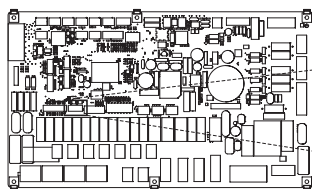

PCB d'intérieur



CN\_EXT

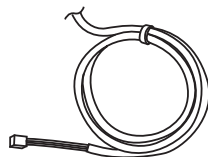

Câble adaptateur

### Exemple d'installation #1

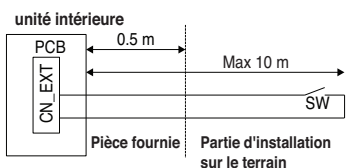

• **SW : Interrupteur unipolaire**

- Sélectionnez une pièce avec contacts pour un ampérage extrêmement faible
- DC 5V ~ 12V est utilisé au point de contact
- La charge de l'interrupteur est d'environ 0.5 ~ 1 mA

• **Câble de commande**

- Taille de câble : 22 à 26 AWG
- Ne rallongez pas le câble de plus de 10 mètres

### Exemple d'installation #2

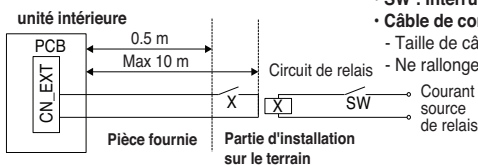

• **X : Relais(un point de contact, DC fixe 0.5 ~ 1mA)**

• **SW : Interrupteur à distance ON/OFF**

• **Câble de commande (unité intérieure vers circuit de relais)**

- Taille de câble : 22 à 26 AWG
- Ne rallongez pas le câble de plus de 10 mètres

Détermination de l'objet du CN\_EXT

Valeur de réglage : 0 ~ 5 pas Réglage du port CN-EXT intérieur

- 0 : par défaut

- 1 : Utilisation simple marche / arrêt

- 2 : Contact sec (contact simple)

- 3 : Arrêt d'urgence uniquement pour l'unité intérieure

- 4 : Rattachement / absence

- 5 : Arrêt d'urgence de toutes les unités intérieures (il ne peut être réglé que lorsque l'unité intérieure dispose d'une fonction d'arrêt d'urgence)

## Pompe externe

Une pompe externe peut être nécessaire lorsque la pièce à chauffer est trop grande ou mal isolée (sans potentiel) De plus, une pompe externe est installée avec un réservoir tampon pour conserver une capacité suffisante.

### Comment installer la pompe externe

Suivez les procédures ci-dessous Étape 1 ~ Étape 3.

**Étape 1.** Vérifiez si le courant de l'appareil est coupé.

**Étape 2.** Démontez les faces avant et distinguez le bloc de jonction dans le PCB intérieur.

**Étape 3.** Connectez complètement le câble d'alimentation au bornier (TB\_EXT\_PUMP).

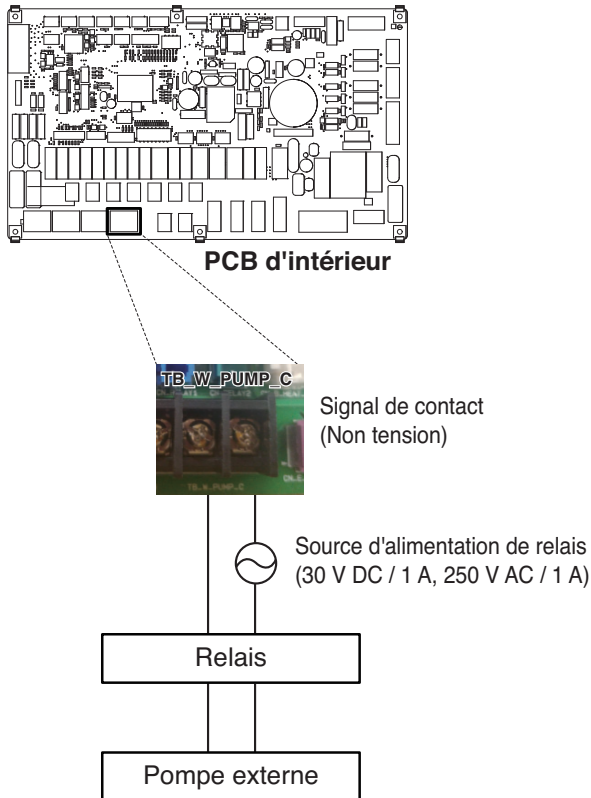

## Modem Wi-Fi

Le modem Wi-fi permet le fonctionnement du système à distance à partir d'un smartphone. Les fonctions disponibles incluent la sélection de marche/arrêt, le mode de fonctionnement, le chauffage DHW, le réglage de la température, la programmation hebdomadaire, etc.

### Comment installer le modem Wi-fi

[Pièces de modem Wi-Fi]

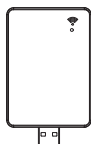

Corps du modem Wi-Fi

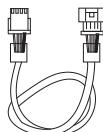

Cable USB

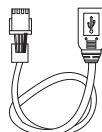

Câble d'extension

Suivez les procédures ci-dessous Étape 1 ~ Étape 5.

**Étape 1.** Vérifiez si le courant de l'appareil est coupé.

**Étape 2.** Démontez les panneaux avant et distinguez le boîtier de commande (intérieur) de l'appareil.

**Étape 3.** Connectez le câble USB au circuit imprimé de l'unité intérieure (CN\_WF ; Bleu) jusqu'à ce qu'il s'enclenche en place.

**Étape 4.** Connectez complètement le modem Wi-Fi au câble USB.

**Étape 5.** Reportez-vous à l'image ci-dessous pour installer le modem Wi-Fi dans la position indiquée.

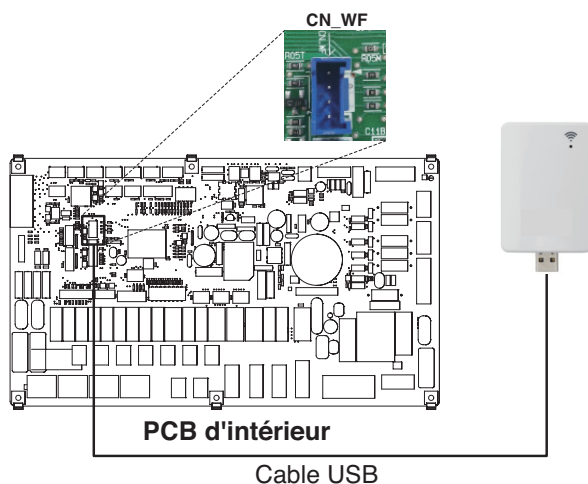

## Réseau intelligent

Ce produit offre la fonction SG Ready pour les utilisateurs. Elle permet d'arrêter le fonctionnement interne (Chauffage / DHW) et de contrôler la température de consigne en fonction du signal d'entrée du fournisseur d'énergie.

### Comment installer un réseau intelligent

Suivez les procédures ci-dessous Étape 1 ~ Étape 3.

**Étape 1.** Vérifiez si le courant de l'appareil est coupé.

**Étape 2.** Démontez les faces avant et distinguez le bloc de jonction dans le PCB intérieur.

**Étape 3.** Raccordez le câble d'alimentation au bornier du circuit imprimé (TB\_SG2, TB\_SG1) comme indiqué ci-dessous.

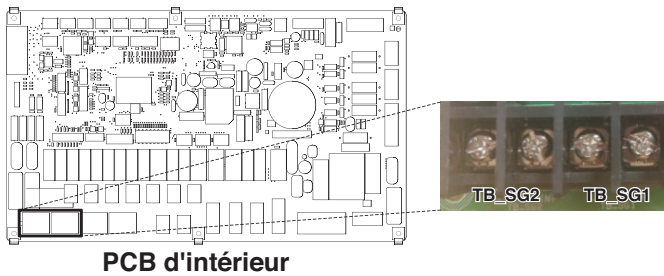

# Montage du système

Etant donné que **Hydro Kit** (Pour Température Milieu) est conçu pour s'insérer dans divers environnement, il est important de bien installer le système. Le mauvais réglage peut entraîner le fonctionnement incorrect ou une dégradation de la performance.

## Réglage du commutateur DIP

### ⚠ ATTENTION

Couper l'alimentation électrique avant de régler le commutateur DIP

- Lorsque vous réglez le commutateur DIP, couper l'alimentation électrique pour éviter les chocs électriques.

### Informations Générales

PCB d'intérieur

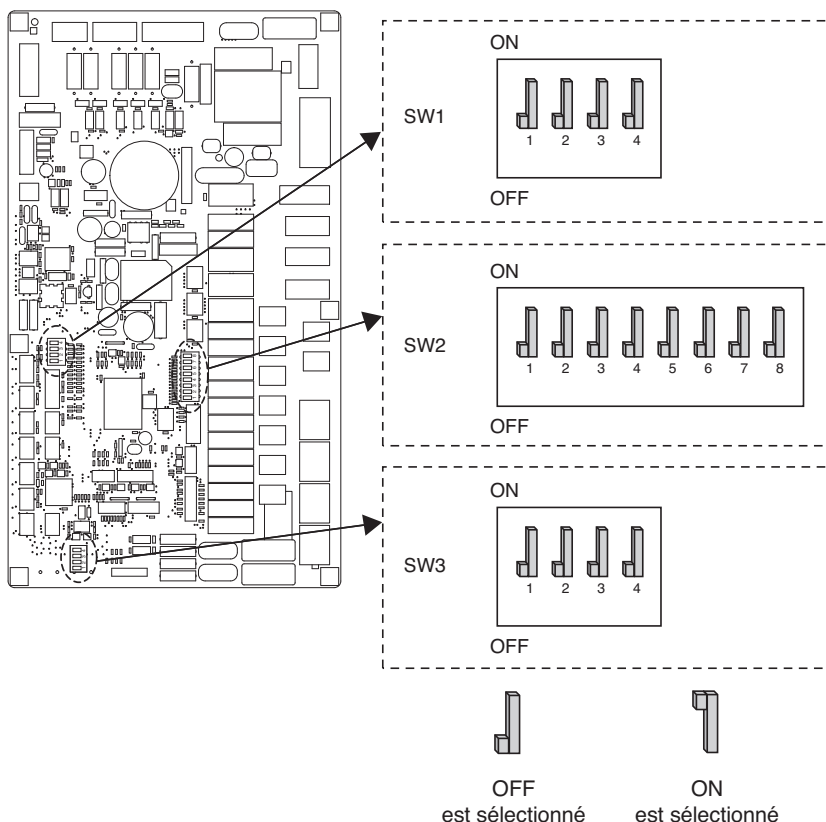

**Moyenne Température**

Option de commutateur 2

x : OFF ● : On

Description	Réglage commutateur DIP								Fonction	Défaut
	1	2	3	4	5	6	7	8		
Commande de groupe	x								Maîtresse	○
	●								Esclave	
Scénarios d'Installation		x	x						Chauffage au sol	
		x	●						Chauffage par le sol + eau chaude	○
		●	x						Chauffage par le sol + eau chaude + solaire	
		●	●						Eau chaude	
Réglage du mode de fonctionnement				x					Chauffage seulement	
				●					Chauffage / Refroidissement	○
Configuration de chauffage électrique						x	x		Ne pas utiliser	○
						x	●		Réservé (ne pas sélectionner)	
						●	x			
						●	●			
Raccord Thermostat							x		Pas installé	○
							●		installée	

FRANÇAIS

**Pour Température élevée**

Option de commutateur 2

x : OFF ● : On

Description	Réglage commutateur DIP								Fonction	Défaut
	1	2	3	4	5	6	7	8		
Commande de groupe	x								Maîtresse	○
	●								Esclave	
Scénarios d'Installation		x	x						Chauffage au sol	
		x	●						Chauffage par le sol + eau chaude	○
		●	x						Réservé (ne pas sélectionner)	
		●	●						Eau chaude	
Réglage du mode de fonctionnement				x					Chauffage seulement	○
				●					Réservé (ne pas sélectionner)	
Configuration de chauffage électrique						x	x		Ne pas utiliser	○
						x	●		Réservé (ne pas sélectionner)	
						●	x			
						●	●			
Raccord Thermostat							x		Pas installé	○
							●		installée	

## Moyenne Température

Option de commutateur 3

x : OFF ● : On

Description	Réglage commutateur DIP				Fonction	Défaut
	1	2	3	4		
Sélection du capteur	x				Capteur (air) dans le kit hydraulique (RS3)	○
	●				Capteur d'air (PQRSTA0)	
Mode d'opération antigel		x			Ne pas utiliser (connecter court-circuit)	○
		●			Utiliser (déconnexion court-circuit)	

## Pour Température élevée

Option de commutateur 3

x : OFF ● : On

Description	Réglage commutateur DIP				Fonction	Défaut
	1	2	3	4		
Sélection du capteur	x				Capteur (air) dans le kit hydraulique (RS3)	○
	●				Capteur d'air (PQRSTA0)	

※ Touche de raccourci

- Moyenne Temp. : CN\_FLOW2
- Haute température. : Indisponible

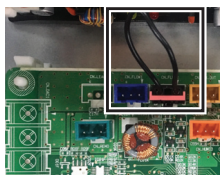

### ⚠ ATTENTION

Placez le bouton DIP S/W et la clé de raccourci sur le mode Antigél uniquement après avoir ajouté de la saumure (antigel). installez le circuit fermé des conduites d'eau.

### ⚠ AVERTISSEMENT

N'ajoutez pas de la saumure (antigel) dans le circuit d'eau quand il est utilisé pour l'eau chaude.

## Configuration de la commande de groupe

### Commande de groupe

- Télécommande cablée 1 + Beaucoup de **Hydro Kit**

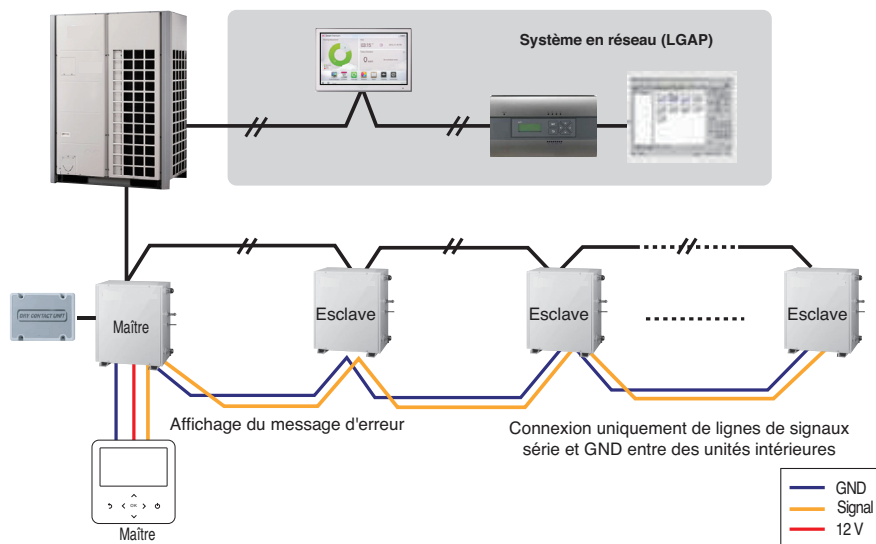

FRANÇAIS

- Commutateur DIP en PCB

#### ① Réglage Maître

- No. 1 Eteint

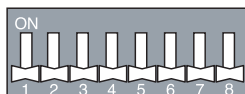

#### ② Réglage esclave

- No. 1 Allumé

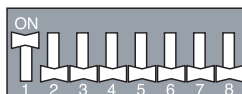

- Jusqu'à 16 unités intérieures sont acceptées avec un dispositif de régulation à distance filaire.  
Ne sélectionnez qu'une unité intérieure comme Maître et définissez les autres comme Esclave.
- Il est possible d'établir une connexion avec un dispositif de régulation Contact sec et Central en même temps.
  - L'unité Maîtrise intérieure est capable de reconnaître le Contact sec et le Contrôleur central uniquement.
  - En cas de présence concomitante du Contrôleur central et du Contrôleur de groupe, il est possible de connecter les unités intérieures standard de série 2 ou celles disponibles depuis Février 2009.
  - En cas de réglage du Contrôleur central, le Contrôleur central peut contrôler les unités intérieures juste en réglant uniquement l'adresse de l'unité intérieure maîtrise.
  - L'unité intérieure esclave sera mis en marche comme une unité intérieure maîtrise.
  - L'unité intérieure esclave peut être contrôlée individuellement par le Contrôleur central.
  - Certaines télécommandes ne peuvent pas fonctionner avec le Contact sec et le Contrôleur central en même temps. Pour plus d'informations, veuillez nous contacter.
- Lors de l'utilisation du mode eau chaude, il peut être utilisé en connectant la sonde de température à la carte mère uniquement.

## **⚠ ATTENTION**

- Cadre d'un groupe de l'unité intérieure (Kit Hydro) s'est possible qui reliait même unité extérieure.
  - Comment installer l'unité interne maître et esclave, et les réglages des commutateurs DIP doivent être identiques.
  - Le contrôle de groupe n'est pas possible entre le kit hydraulique et la climatisation.
  - Le contrôle de groupe n'est pas possible entre le kit hydraulique de la température moyenne et celui de la température élevée.
4. En cas d'anomalie sur l'unité intérieure, un code d'erreur va s'afficher sur la télécommande câblée.  
A l'exception de l'unité intérieure ayant une anomalie, vous pouvez contrôler chaque unité intérieure individuellement.
5. En cas de Contrôle en Groupe, il est possible d'utiliser les fonctions suivantes.
- Sélection des options de fonctionnement (marche/arrêt/mode/température réglée)
  - Cela n'est pas possible pour certaines fonctions.
- \* Il est possible d'effectuer le réglage maître/esclave des unités intérieures à l'aide du commutateur DIP de la carte électronique.
- \* Le non réglage de maîtrise et esclave peut être à l'origine des dysfonctionnements.

## **Accessoires pour le réglage du contrôle de groupe**

- Accessoires pour le réglage du contrôle de groupe

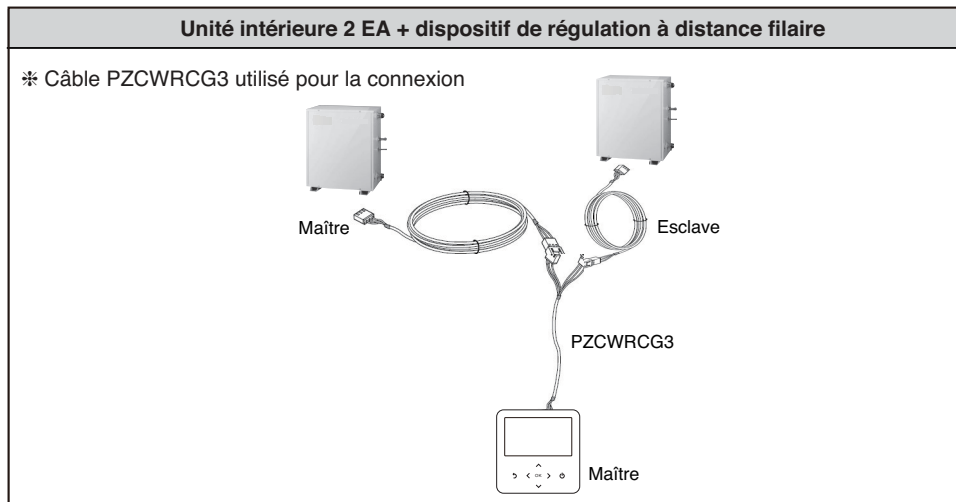

**REMARQUE****Opération d'urgence****• Définition des termes**

- Problème : un problème qui peut arrêter le fonctionnement du système, et qui peut être repris temporairement dans le cadre d'une opération limitée sans l'aide d'un professionnel certifié.
- Erreur : problème qui peut arrêter le fonctionnement du système, et qui peut être repris UNIQUEMENT après vérification par un professionnel certifié.
- Mode d'urgence : opération de chauffage temporaire pendant que le système rencontre un problème.

**• Objectif de l'introduction de « Problème »**

- Contrairement au produit de climatisation, la pompe à chaleur air / eau fonctionne généralement pendant toute la saison hivernale sans arrêt du système.
- Si le système a détecté un problème, qui n'est pas critique pour le fonctionnement du système afin de fournir de l'énergie de chauffage, le système peut temporairement continuer en mode d'urgence avec la décision de l'utilisateur final.

**• Problème classifié**

- Le problème est classé en deux niveaux en fonction de la gravité du problème : Problème léger et problème lourd
- Léger problème : un problème est détecté à l'intérieur de l'unité intérieure. Dans la plupart des cas, ce problème concerne les problèmes de capteurs. L'unité extérieure fonctionne en mode de fonctionnement en mode d'urgence qui est configuré par l'interrupteur DIP n° 4 du PCB de l'unité intérieure.
- Léger problème : un problème est détecté à l'intérieur de l'unité extérieure. Comme l'unité extérieure a un problème, le fonctionnement en mode d'urgence est effectué par un chauffage électrique situé dans l'unité intérieure.
- Problème d'option : un problème est détecté pour le fonctionnement en option, comme le chauffage du réservoir d'eau. Dans ce cas, l'option perturbée est supposée comme si elle n'était pas installée sur le système.

**• Quand l'AWHP a des problèmes,**

(1) S'il n'y a pas de fonction pour juger de la possibilité de fonctionnement:

Une fois qu'une erreur se produit principalement dans l'unité intérieure, AWHP s'arrête.

D'autre part, Remocon permet au produit d'activer/désactiver le fonctionnement. (Activer : opération d'urgence)

- Léger / Difficulté lourde : Chauffage Utilisable seulement
- Problème critique : arrêt complet
- Priorité de traitement: Critique> Lourd> Légère

(2) S'il y a une fonction pour juger de la possibilité de fonctionnement :

En fonction de l'état du problème léger / lourd / critique, la phrase contextuelle est guidée séparément sur l'affichage.

- Léger problème : Chauffage / Refroidissement
- Difficulté lourde : Chauffage Utilisable seulement
- Problème critique : demande de centre de service

AWHP fonctionne lorsque l'utilisateur appuie sur le bouton OK dans la fenêtre contextuelle.

• **Problème dupliqué : Problème d'option avec problème léger ou lourd**

- Si un problème d'option survient avec un problème léger (ou lourd) en même temps, le système accorde une priorité plus élevée à un problème léger (ou lourd) et fonctionne comme si un problème léger (ou lourd) se produisait.
- Par conséquent, il arrive que le chauffage de DHW soit impossible en mode de fonctionnement d'urgence. Lorsque l'eau chaude sanitaire ne chauffe pas en mode d'urgence, vérifiez si le capteur d'eau chaude sanitaire et le câblage correspondant sont tous OK.

• **Le fonctionnement d'urgence ne redémarre pas automatiquement après la réinitialisation de l'alimentation électrique principale.**

- En condition normale, les informations de fonctionnement du produit sont restaurées et redémarrées automatiquement après la réinitialisation de l'alimentation électrique principale.
- Mais en fonctionnement d'urgence, le redémarrage automatique est interdit pour protéger le produit.
- Par conséquent, l'utilisateur doit redémarrer le produit après la réinitialisation de l'alimentation lorsque l'opération d'urgence a été exécutée.

## Réglage installateur

### Comment mettre en mode réglage installateur

- Dans l'écran du menu, appuyez sur la touche [←,→](gauche / droit) pour sélectionner la catégorie « réglage » puis appuyez sur la touche [^](haut) pendant 3 secondes pour afficher l'écran de saisie du mot de passe pour le réglage de l'installateur.
- Entrez le mot de passe et appuyez sur la touche [OK] pour accéder à la liste des paramètres de l'installateur.

### ⚠ ATTENTION

Le mode de réglage de l'installateur permet de régler la fonction détaillée de la télécommande. Si le mode de réglage de l'installateur n'est pas défini correctement, il existe des risques de panne de l'appareil, de blessure ou de dégâts matériels. Il doit être réglé par un spécialiste en installation possédant une licence d'installation. Si par ailleurs, ce mode est installé ou modifié sans licence d'installation, l'installateur assumera l'entière responsabilité de tous les problèmes y résultant et ceci peut avoir pour effet l'annulation de la garantie LG.

FRANÇAIS

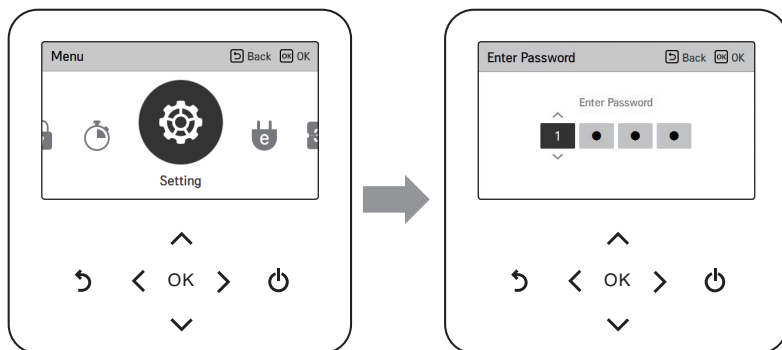

#### \* Mot de passe du réglage de l'installateur

Écran principal → menu → paramètres → assistance → information sur la version RMC → version SW

Exemple) version SW version : 1.00.1 a

Dans le cas ci-dessus, le mot de passe est 1001.

#### Remarque:

Certaines catégories du menu des paramètres de l'installateur peuvent ne pas être disponibles selon des fonctions de l'appareil ou le nom du menu peut être différent.

## Résumé

- Vous pouvez définir les fonctions de l'utilisateur du produit.
- Certaines fonctions peuvent ne pas être affichées / utilisées dans certains types de produits

Texte de fonction à l'intérieur de la télécommande	Gamme		Explication rapide
	Temp. moyenne	Temp. élevée	
Essai de fonctionnement	Test cool fonctionner	N/A	Le test de fonctionnement du Multi V en mode refroidissement dure au maximum 18 minutes.
3 Minutes de retard	N/A		Uniquement pour les tests en usine, ne peut pas modifier le redémarrage du compresseur de la minuterie de veille après Thermo-Off
Sélectionnez le capteur de température	Contrôle Standard - Température de l'air (Air) - Température de sortie d'eau (Eau) (défaut) Capteur Emplacement - Télécommande - Unité intérieure		Sélection du capteur de référence (Air / Eau) pour le contrôle
Mode contact sec	- Manuel - Auto (défaut)		Réglage de l'option de démarrage automatique des contacts secs.
Adresse de Contrôle Centrale	Adresse hexadécimale décimale - 00~FF (défaut : 00)		Lorsque le contrôleur central est installé, l'attribution d'adresse est définie par cette fonction.
Surpassement maître/esclave	- Maître - Esclave (défaut)		La fonction de surpassement de la sélection maître/esclave a pour but d'empêcher le fonctionnement en mode différent de l'appareil. Si l'appareil est réglé comme esclave, il bloque un changement de mode de fonctionnement opposé (refroidissement/chauffage).
Test de fonctionnement de pompe	Test fonctionner		Vérifier si la circulation de l'eau est normale.
Réglage de la température de l'air de refroidissement	- Limite supérieure 24 °C ~ 30 °C (30 °C défaut) - Limite inférieure 16 °C ~ 22 °C (18 °C défaut)	N/A	Réglage de la plage de « Réglage de la température de l'air » en mode refroidissement
Température de l'eau de refroidissement	FCU n'est pas installé - Limite supérieure 20 °C ~ 25 °C (24 °C défaut) - Limite inférieure 16 °C ~ 20 °C (16 °C défaut) FCU est installé - Limite supérieure 20 °C ~ 25 °C (24 °C défaut) - Limite inférieure 5 °C ~ 20 °C (5 °C défaut)	N/A	Réglage de la plage de « Réglage de la température de l'eau de sortie » en mode refroidissement
Réglage de la température du chauffage de l'air	- Limite supérieure 24 °C ~ 30 °C (30 °C défaut) - Limite inférieure 16 °C ~ 22 °C (16 °C défaut)	- Limite supérieure 24 °C ~ 30 °C (30 °C défaut) - Limite inférieure 16 °C ~ 22 °C (16 °C défaut)	Réglage de la plage de « Réglage de la température de l'air » en mode chauffage
Réglage de la température de l'eau chaude	- Limite supérieure 35 °C ~ 50 °C (50 °C défaut) - Limite inférieure 20 °C ~ 34 °C (20 °C défaut)	- Limite supérieure 50 °C ~ 80 °C (80 °C défaut) - Limite inférieure 30 °C ~ 46 °C (46 °C défaut)	Réglage de la plage de « Réglage de la température de départ de chauffage » en mode chauffage
Réglage de la température DHW	- Limite supérieure 50 °C (50 °C défaut) - Limite inférieure 30 °C ~ 40 °C (40 °C défaut)	- Limite supérieure 50 °C ~ 80 °C (80 °C défaut) - Limite inférieure 30 °C ~ 45 °C (45 °C défaut)	Réglage de la plage de « Réglage de la température de débit DHW » en mode chauffage du ballon d'eau chaude sanitaire.

Texte de fonction à l'intérieur de la télécommande	Gamme		Explication rapide
	Temp. moyenne	Temp. élevée	
Mode Refroidissement / Chauffage uniquement	- Libération (par Défaut) - Définir Option de récupération d'huile Type 0(par défaut), 1 (Non utilisé)		Réglage du mode Refroidissement / Chauffage uniquement lorsque l'unité intérieure Multi V est utilisée uniquement en mode refroidissement en été et Hydro Kit est utilisé uniquement en chauffage en hiver.
Température d'alimentation d'eau pendant le refroidissement	- Température d'arrêt de l'eau 16 °C ~ 25 °C (16 °C défaut) - FCU use / not use (use défaut)	N/A	Lors du refroidissement du sol, il est nécessaire d'arrêter l'alimentation en eau froide pour éviter la rosée du fond.
Température extérieure pour le mode automatique	- Limite supérieure 10 °C ~ 20 °C (15 °C défaut) - Limite inférieure -20 °C ~ 5 °C (-10 °C défaut)	- Limite supérieure 10 °C ~ 20 °C (15 °C défaut) - Limite inférieure -20 °C ~ 5 °C (-10 °C défaut)	Réglage de la température extérieure Min/Max pour le mode automatique.
Temp. de l'air intérieur pour le mode automatique	- Limite supérieure 20 °C ~ 30 °C (21 °C défaut) - Limite inférieure 16 °C ~ 19 °C (16 °C défaut)	- Limite supérieure 20 °C ~ 30 °C (21 °C défaut) - Limite inférieure 16 °C ~ 19 °C (16 °C défaut)	Réglage de la température intérieure Min/Max pour le mode automatique
LWT pour le mode automatique	- Limite supérieure 35 °C ~ 50 °C (50 °C défaut) - Limite inférieure 20 °C ~ 34 °C (20 °C défaut)	- Limite supérieure 65 °C ~ 80 °C (80 °C défaut) - Limite inférieure 40 °C ~ 54 °C (50 °C défaut)	Réglage du débit de chauffage Température Min/Max pour le mode automatique
Réglage de désinfection du réservoir 1	N/A	- Désactiver(défaut), Activer	Réglage de l'heure de début/de maintien de la pasteurisation
	N/A	- Dimanche, lundi, ..., samedi (défaut Vendredi)	Réglage du jour de début/de maintien de la pasteurisation
	N/A	- Heure de début : 00 ~ 23 (23 défaut)	Réglage de l'heure de début/de maintien de la pasteurisation
Réglage de désinfection du réservoir 2	N/A	- 40 °C ~ 80 °C (70 °C défaut)	Le point de consigne de la température pendant l'opération de désinfection.
	N/A	- 5 min ~ 60 min (10 min défaut)	Lorsque la température du réservoir de séparation est atteinte, le BSH continue de fonctionner en ce qui concerne cette minuterie.
	N/A	- 1 ~ 12 heures (1 heure défaut)	Lorsque la température du réservoir de désinfection n'est pas atteinte, arrêtez la désinfection concernant cette minuterie.
Réglage du réservoir 1	N/A		Lorsqu'il est nécessaire de changer le poids de la source d'eau de chauffage dans le réservoir d'eau chaude en fonction de l'environnement de l'utilisateur. La valeur pour déterminer la température minimale pour maintenir l'eau chaude.
	N/A		Lorsqu'il est nécessaire de changer le poids de la source d'eau de chauffage dans le réservoir d'eau chaude en fonction de l'environnement de l'utilisateur. Limite supérieure de température pour l'unité extérieure.
Réglage du réservoir 2	N/A		Valeur d'hystérésis pour maintenir la température souhaitée de l'eau chaude.
	- 00 : Faire couler de l'eau chaude - 01 : Plancher chauffant Perform		Chauffage au sol prioritaire dans l'eau chaude.

## Montage du système

Texte de fonction à l'intérieur de la télécommande	Gamme		Short explanation
	Temp. moyenne	Temp. élevée	
Réglage de l'heure du DHW	- Temps de maintien de fonctionnement 5 min ~ 95 min (30 min défaut) - Arrêter le temps de maintien 0 min ~ 600 min (180 min défaut)	- Temps de maintien de fonctionnement 5 min ~ 95 min (30 min défaut) - Arrêter le temps de maintien 0 min ~ 600 min (30 min défaut)	Régler le temps de retard de maintenance / suppression de l'eau chaude sanitaire.
Réglage de la fréquence de la pompe (LPM)	- 15 LPM ~ 92 LPM (92 LPM défaut)	N/A	Réglage automatique / manuel pour le contrôle du débit dans la tuyauterie d'eau.
Variable TH On/Off, Air de chauffage	- Type : 0, 1, 2, 3 (0 défaut)		La température de l'air de chauffage peut être ajustée en fonction de l'environnement de terrain préparant aux réclamations de chauffage.
TH Variable On/Off, Eau de chauffage	- Type : 0, 1, 2, 3 (0 défaut)		La température de l'air de chauffage peut être ajustée en fonction de l'environnement de terrain préparant aux réclamations de chauffage.
Variable TH Activé / Désactivé, Air de refroidissement	- Type : 0, 1, 2, 3 (0 défaut)	N/A	La température de l'air de refroidissement peut être ajustée en fonction de l'environnement de terrain préparant aux réclamations de refroidissement.
Variable TH Activé / Désactivé, Eau de refroidissement	- Type : 0, 1, 2, 3 (0 défaut)	N/A	La température de l'air de refroidissement peut être ajustée en fonction de l'environnement de terrain préparant aux réclamations de refroidissement.
TH marche/arrêt Variable, DHW	- Type : 0, 1, 2, 3 (0 défaut)		Il s'agit d'une fonction qui permet de régler la température de l'eau chaude en fonction de l'environnement de terrain.
Température de chauffage Réglage	- 00 : Sortant (défaut) - 01 : Entrant		Il s'agit d'une fonction permettant de régler la norme de régulation de la température de la conduite d'eau pour le chauffage en fonction de l'environnement sur le terrain.
Température de refroidissement. Réglage	- 00 : Sortant (défaut) - 01 : Entrant	N/A	Il s'agit d'une fonction permettant de régler la norme de régulation de la température de la conduite d'eau pour le refroidissement en fonction de l'environnement sur le terrain.
Réglage de la pompe en chauffage	- Type : Temps, Toujours (Temps défaut) - Temps OFF : 1 min ~ 60 min (1 min défaut) - Temps ON : 1 min ~ 60 min (2 min défaut)		Il s'agit d'une fonction qui permet de régler le fonctionnement de la pompe à eau / l'option de temporisation pour le chauffage.
Réglage de la pompe en refroidissement	- Type : Temps, Toujours (Toujours défaut) - Temps OFF : 1 min ~ 60 min (1 min défaut) - Temps ON : 1 min ~ 60 min (2 min défaut)	N/A	Il s'agit d'une fonction permettant de régler le fonctionnement de la pompe à eau / l'option de temporisation pour le refroidissement.
Fonctionnement forcé	- Valeur 1 : ON, OFF - Valeur 2 Durée de la période forcée : 20 ~ 180 hr (20 hr Default) - Valeur 3 Temps de fonctionnement de la pompe : 1 ~ 10min (10 min Default)		C'est une fonction pour désactiver la logique qui commande la pompe à eau elle-même.
CN_CC	- D/C (contact sec) Automatique (défaut) - D/C (contact sec) Non installé - D/C (contact sec) installé		Le fonctionnement doit être réglé correctement en fonction du contact sec optionnel.
Réseau intelligent (SG)	- Ne pas utiliser (défaut) - Utiliser - Etape 0, Etape 1, Etape 2 (Sélection du mode)		La fonction pour activer / désactiver la fonction SG Ready et pour régler la valeur de référence à l'étape 2.

Texte de fonction à l'intérieur de la télécommande	Gamme		Short explanation
	Temp. moyenne	Temp. élevée	
Journalisation données			L'historique des erreurs de l'unité intérieure raccordée peut être consulté.
Initialisation du mot de passe			Si vous oubliez le mot de passe de configuration utilisateur, vous pouvez l'initialiser dans les paramètres de l'installateur.
Capteur de fuite de fluide frigorigène	- Non installé (défaut) - Installée		L'installation de la pièce d'accouplement de l'évaseur et du capteur de fuite de la pièce soudée de l'unité intérieure est réglée.
Vérification de l'adresse de l'UDI			Vérifier le résultat de l'adressage automatique de l'unité extérieure avec la télécommande.
CN_EXT	- Ne pas utiliser (défaut) - Opération simple - Contact sec simple - Arrêt d'urgence unique - Tout arrêt d'urgence		Selon le DI / DO réglé par le client à l'aide du port de contact sec de l'unité intérieure Fonction pour régler la commande d'entrée et de sortie externe.
Maître de fonction ODU	- maître - esclave (défaut)		Réglage de la fonction extérieure Réglage de la fonction Maître / Esclave.
Priorité au mode à faible bruit	- ODU (ODU défaut) - RMC		Fonction permettant de régler le mode de contrôle à faible bruit du sujet.
Priorité du cycle ODU	- Ne pas utiliser (par défaut) - Etre prêt - Chaleur		Fonction pour sélectionner le fonctionnement du kit hydraulique pendant le fonctionnement prioritaire de la pompe à chaleur 'Standby' : Pendant le chauffage, si le refroidissement de l'unité intérieure est prioritaire et demandé, le kit Hydro est en mode veille. 'Heat': Pendant le refroidissement, si le chauffage du kit hydraulique est prioritaire et demandé, le kit hydraulique se met en marche. En cas de connexion avec une unité extérieure de type récupération de chaleur, le mode « Chauffage » est sélectionné par défaut et ne peut être modifié.
Utiliser une pompe externe	- Non utilisé (défaut) - Utilisation		Fonction pour régler la commande de la pompe à eau externe.
Pompe Préréglée / Débordée	- Prérun : 1~10 min (1 min défaut) - Overrun : 1~10min (1 min défaut)		Fonction permettant de faire circuler l'eau de chauffage avec une pompe à eau avant l'échange de chaleur et de la régler pour atteindre le débit approprié.
Affichage de l'énergie estimée	- Effacer (défaut) - Ensemble		Télécommande filaire La fonction permet de définir s'il faut afficher à l'écran la quantité d'énergie estimée calculée par le produit.
Durée de fonctionnement de la pompe			Indique la durée de fonctionnement de la pompe à eau installée dans l'unité intérieure et mesure la durée de vie du moteur.
Durée de fonctionnement de l'UDI			La fonction d'affichage du temps de fonctionnement et de mesure de la durée de vie du produit.

## ATTENTION

La fonction de désinfection est indisponible sur Moyenne Température Hydro Kit.  
Alors, les équipements de contrôle externes doivent être installés pour assurer la fonction de désinfection.

## Réglage commun

### • Cycle de test

Le test devrait être effectué lorsque la charge de réfrigérant supplémentaire est nécessaire. L'unité doit fonctionner en mode de refroidissement lorsque le réfrigérant est en cours de charge. Le cycle de test fait instantanément fonctionner l'appareil en mode de Refroidissement pendant 18 minutes.

**Remarque:** • Si vous appuyez sur n'importe quel bouton pendant ce mode, le mode Cycle de Test sera terminé.

- Après le fonctionnement de l'appareil en mode cycle de test pendant 18 minutes, il sera automatiquement éteint.

### • 3 minutes de retard

Elimina de forma temporal la función de retraso de 3 minutos de la unidad exterior de solo uso en la fábrica.

- Utilisation en usine uniquement

### • Sélectionner sensor de temperatura

L'appareil peut fonctionner sur la base de la température de l'air ou de l'eau de sortie. Pour sélectionner le réglage de la température (température de l'air ou température de l'eau de sortie), procédez comme suit.

**Remarque :** La température de l'air en tant que température de réglage est SEULEMENT disponible lorsque la connexion du Capteur d'Air à Distance est Activée et la Connexion du Capteur d'Air à Distance est réglée sur Temperature de l'air. Après avoir sélectionné Température de l'air, sélectionnez Télécommande et Unité intérieure.

### • Mode de Contact Sec

Cette fonction permet à l'unité intérieure (contact sec) de démarrer en mode automatique ou en mode manuel grâce au panneau de commande à distance.

Para obtener información detallada acerca de las funciones del modo de contacto seco, consulte el manual de contacto individual.

#### ¿Qué es el contacto seco?

Se refiere a la entrada de señal del punto de contacto cuando una llave de tarjeta de hotel, un sensor de detección de cuerpo humano, etc. se comunican con el acondicionador de aire. Gracias a las entradas externas se añade funcionalidad al sistema (contactos secos y contactos húmedos).

### • Adresse de Commande Centralisée

Lorsque la Commande Centrale est installée, l'attribution d'adresse est définie par cette fonction.

- Valeur de réglage: 00 ~ FF (Hex)

premiers chiffres: Numéro de groupe de commande centrale

derniers chiffres: Numéro de l'unité intérieure de commande centrale

### • Réglage Maître / Esclave

La fonction de sélection du réglage Maître / Esclave consiste à empêcher le fonctionnement différent du mode de l'unité. Si l'appareil est réglé sur esclave, un changement de mode de fonctionnement opposé (refroidissement / chauffage) sera bloqué.

\* L'utilisation de la fonction de sélection du réglage maître / esclave n'est possible que lorsque les unités sont connectées en série à l'unité extérieure.

### • Cycle de test de la pompe

Esta función permite realizar una prueba mediante la puesta en funcionamiento de la bomba de agua. Esta función puede utilizarse para los orificios de ventilación, los sensores de flujos y otros elementos.

## Réglage de plage de température

### • Température de réglage du refroidissement par air.

Permet de déterminer la plage des températures en mode Froid lorsque la température de l'air est sélectionnée comme température de réglage.

#### REMARQUE

**Disponible uniquement lorsque la sonde de température de l'air à distance est connectée.**

- L'accessoire PQRSTA0 doit être installé.
- De plus, la connexion du capteur d'air à distance doit être réglée correctement.

### • Température de réglage du refroidissement de l'eau

Permet de déterminer la plage des températures en mode Froid lorsque la température de l'eau de sortie est sélectionnée comme température de réglage.

#### REMARQUE

**Eaux de condensats sur le sol**

- En mode Froid, il est primordial que la température de l'eau de sortie reste supérieure à 16 °C. Sinon, de la condensation peut se former au sol.
- Si le sol se trouve dans un environnement humide, ne réglez pas la température de l'eau de sortie en dessous de 18 °C.

#### REMARQUE

**Eaux de condensats sur le radiateur**

- En mode Froid, veillez à ce que de l'eau froide ne coule pas sur le radiateur. Si de l'eau froide est entrainé dans le radiateur, de la condensation risquerait de se former sur le radiateur.

### • Température de réglage du chauffage à air.

Permet de déterminer la plage des températures en mode Chaud lorsque la température de l'air est sélectionnée comme température de réglage.

## ⚠ ATTENTION

**Disponible uniquement lorsque la sonde de température de l'air à distance est connectée.**

- L'accessoire PQRSTA0 doit être installé.
- De plus, la connexion du capteur d'air à distance doit être réglée correctement.

### • Température de réglage du chauffage de l'eau

Permet de déterminer la plage des températures en mode Chaud lorsque la température de l'eau de sortie est sélectionnée comme température de réglage.

### • Température de réglage de l'ECS.

Déterminer la plage de température du réglage de chauffage lorsque la température DHW est sélectionnée comme température de réglage

#### REMARQUE

**Disponible uniquement lorsque le réservoir d'ECS est installé.**

- Le réservoir d'ECS et le kit du réservoir d'ECS devraient être installés.
- Les commutateurs DIP n° 2 et 3 doivent être réglés correctement.

• **Mode refroidissement / chauffage uniquement**

Réglez le verrouillage du mode de fonctionnement quand l'unité intérieure Multi V est utilisé uniquement en mode refroidissement en été et l'ensemble Hydro Kit est utilisé uniquement comme chauffage en hiver.

**REMARQUE**

- Une erreur CH51 se produit lorsque le rapport de combinaison dépasse la limitation sans régler le mode Refroidissement / Chauffage uniquement. L'unité intérieure Multi V ne peut pas fonctionner en mode chauffage et le kit hydraulique ne peut pas fonctionner en mode refroidissement lorsque le mode Refroidissement / Chauffage uniquement est défini. Il ne peut pas être utilisé simultanément avec l'unité intérieure Multi V et le kit Hydro lorsque le mode Refroidissement / Chauffage uniquement est défini.
- **Température de l'approvisionnement en eau désactivé lors du refroidissement**  
Permet de déterminer la température d'eau de sortie lorsque l'appareil est éteint. Cette fonction permet d'empêcher toute condensation au sol en mode Froid.
  - Température d'arrêt : Température de coupure. La température d'arrêt est valide lorsque FCU est installé.
  - FCU : détermine si FCU est installé ou non.
  - Exemple : Si la température d'arrêt est définie sur «16» et FCU est «Utiliser» et que FCU n'est PAS installé dans la boucle d'eau, l'unité arrête l'opération en mode de refroidissement lorsque la température de l'eau de sortie est inférieure à 16 °C.
  - Exemple : Si la température d'arrêt est définie sur «16» et FCU est «Ne Pas Utiliser» et que FCU n'est PAS installé dans la boucle d'eau, la température d'arrêt et l'unité n'arrêtent pas l'opération en mode de refroidissement lorsque la température de l'eau de sortie est inférieure à 16 °C.

**REMARQUE**

**Installation de l'unité FCU**

- Si l'unité FCU est utilisée, la vanne à 2 voies connexe doit être installée et reliée à la carte électronique de l'unité intérieure.
- Si FCU est réglé sur «Ne Pas Utiliser», mais FCU ou la vanne à 2 voies ne sont PAS installés, l'appareil peut présenter un fonctionnement anormal.

## • Réglage de la désinfection du réservoir 1, 2

La fonctionnalité de désinfection est propre au mode de fonctionnement du ballon sanitaire et vise à éliminer et à empêcher la prolifération des virus à l'intérieur du ballon.

- Désinfection active : Sélection de l'activation ou de la désactivation de l'opération de désinfection.
- Fecha de inicio: determina la fecha en la que el modo de desinfección está en marcha.
- Hora de inicio: determina la hora en la que el modo de desinfección está en marcha.
- Temp. máx.: objetivo de temperatura del modo de desinfección.
- Duración: duración del modo de desinfección.

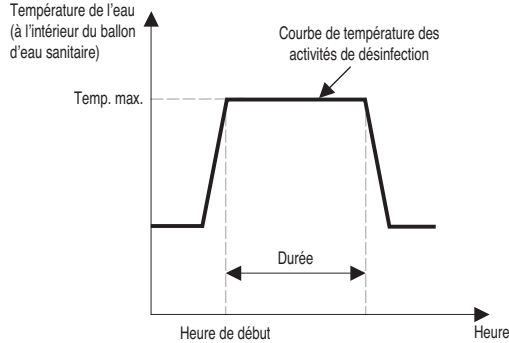

### REMARQUE

#### Le chauffage ECS doit être activé

- Si la désinfection active est définie sur «Ne Pas Utiliser», c'est «désactiver le mode de désinfection», la date de début et l'heure de début ne sont pas utilisées.
- Lorsque la désinfection active est définie sur «Utiliser», c'est «activer le mode de désinfection», la date de début s'affiche à la position de désinfection active et l'heure de début s'affiche à la position de la date de début.

## • Réglage du réservoir 1, 2

Description de chaque paramètre :

- Temp. Min : Intervalle de température à partir de la température extérieure maximale
- Temp. extérieure Max : température maximale générée par le cycle du compresseur AWHP.
- Exemple : Si la température minimale est définie sur '5' et la température extérieure maximale est définie sur '48', alors la Session A (voir le paragraphe) sera démarrée lorsque la température de l'eau du réservoir est inférieure à 45 °C... Si la température est supérieure à 48 °C ..., alors la Session B sera démarrée.
- Hystérésis : l'écart de température à partir de la température ECS. Cette valeur est nécessaire pour la Mise en marche et l'Arrêt fréquents du réchauffeur du réservoir d'eau.
- Priorité de chauffage : Détermination de la priorité de la demande de chauffage entre le chauffage du réservoir ECS et le chauffage par le sol.
- Exemple : Si la température cible de l'utilisateur est définie sur '70' et que l'hystérésis est réglé sur '3', le réchauffeur du réservoir d'eau sera éteint lorsque la température de l'eau est supérieure à 73 °C. Le réchauffeur du réservoir d'eau sera allumé lorsque la température de l'eau est inférieure à 70 °C.
- Exemple : Si la priorité de chauffage est définie sur «ECS», cela signifie que la priorité de chauffage est sur le chauffage ECS, l'ECS est chauffée par le cycle du compresseur AWHP et le chauffe-eau. Dans ce cas, le sous plancher ne peut pas être chauffé pendant le chauffage ECS. D'autre part, si la priorité de chauffage est définie sur 'Chauffage au sol', cela signifie que la priorité de chauffage est sur le chauffage par le sol, le réservoir ECS EST AUCUNEMENT chauffé par un chauffe-eau. Dans ce cas, le chauffage par le sol n'est pas arrêté lorsque l'ECS est chauffée.

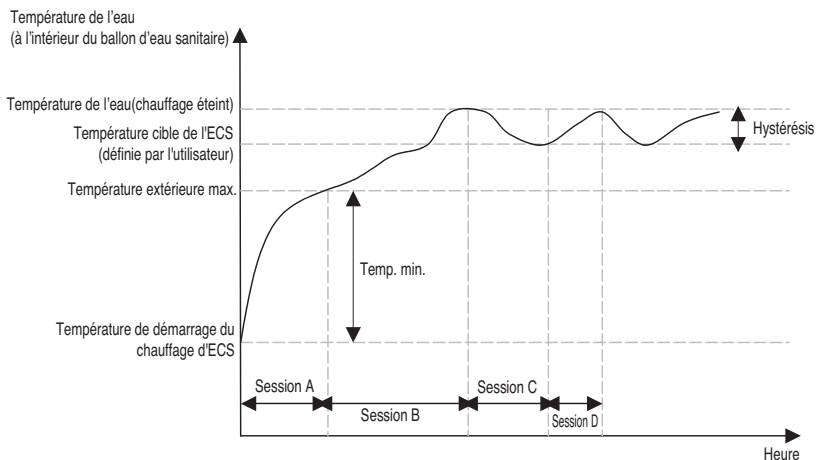

Session A : Chauffage par le cycle du compresseur de la pompe à chaleur air/eau  
 Session B : Chauffage par le chauffe-eau  
 Session C : Pas de chauffage (le chauffe-eau est éteint)  
 Session D : Chauffage par le chauffe-eau

### REMARQUE

**Le chauffage ECS ne fonctionne pas lorsqu'il est désactivé.  
 Le kit hydroélectrique n'effectue que la fonction de priorité de chauffage.**

### • Réglage de l'heure ECS

Déterminer la durée : temps de fonctionnement du chauffage du réservoir ECS, temps d'arrêt du chauffage du réservoir ECS et temps de retard de fonctionnement du chauffe-eau ECS.

- Temps actif : cette durée définit la durée pendant laquelle le chauffage du réservoir ECS peut se poursuivre.
- Temps d'arrêt : cette durée définit la durée pendant laquelle le chauffage du réservoir ECS peut être arrêté. Il est également considéré comme un intervalle de temps entre le cycle de chauffage du réservoir ECS.

### • TC activée / désactivée Variable, air de chauffage

Réglage thermique Activé / Désactivé Écart de température de l'air en mode chauffage.

	Th On	Th Off
0	-0.5 °C	1.5 °C
1	-1 °C	2 °C
2	-2 °C	3 °C
3	-3 °C	4 °C

### • TC activée / désactivée Variable, eau de chauffage

Réglage thermique activé / désactivé Écart de température de l'eau en mode chauffage.

	Th On	Th Off
0	-2 °C	2 °C
1	-3 °C	3 °C
2	-4 °C	4 °C
3	-1 °C	1 °C

### • TC activée / désactivée Variable, air de refroidissement

Réglage de la valeur de niveau pour ajuster l'écart de température de l'air en mode de refroidissement.

	Th On	Th Off
0	0.5 °C	-0.5 °C
1	1 °C	-1 °C
2	2 °C	-2 °C
3	3 °C	-3 °C

### • TC activée / désactivée Variable, eau de refroidissement

Réglage de la valeur de niveau pour ajuster l'écart de température de l'eau en mode de refroidissement.

	Th On	Th Off
0	0.5 °C	-0.5 °C
1	1 °C	-1 °C
2	2 °C	-2 °C
3	3 °C	-3 °C

• **TC activée / désactivée Variable, ECS**

Réglage de la valeur de niveau pour régler l'écart de température d'ECS en mode chauffage.

	Th On	Th Off
0	-2 °C	2 °C
1	-6 °C	4 °C
2	-2 °C	4 °C
3	-1 °C	1 °C

• **Ajuste temp. calef**

Le permet de contrôler le réglage de position de température de l'eau de référence en mode de chauffage.

• **Ajuste temp. refrig**

Le permet de contrôler le réglage de position de température de l'eau de référence en mode de refroidissement.

• **Ajuste pompe en calef.**

Est une fonction pour aider à la durée mécanique de la pompe à eau en réglant le temps de repos de la pompe à eau. Fonction de réglage de l'installateur pour établir le fonctionnement de la pompe à eau ou l'option de temps de retard en mode de chauffage.

• **Ajuste pompe en refrig.**

Est une fonction pour aider à la durée mécanique de la pompe à eau en réglant le temps de repos de la pompe à eau. Fonction de réglage de l'installateur pour établir le fonctionnement de la pompe à eau ou l'option de temps de retard en mode de refroidissement.

• **Fonctionnement forcé**

Si le produit n'est pas utilisé pendant longtemps, le produit sera obligé de fonctionner et évitera les pannes de la pompe et la congélation de PHEX. La pompe à eau se désactive après utilisation pendant 20 heures consécutives ; désactivez ou activez la logique qui commande la pompe à eau.

• **Réglage de la fréquence de la pompe (LPM, Moyenne Température)**

Réglage du débit d'eau

Déterminer la différence entre la température d'eau d'entrée cible et la température d'eau de sortie cible à partir du débit d'eau.

Valeur de réglage	Débit d'eau (l/min)	
	4 HP	10 HP
50	20~22	45~50
55	23~24	51~55
60	25~26	56~60
65	27~28	61~65
70	29~30	66~70
75	31~32	71~75
80	33~34	76~80
85	35~37	81~85
90	38~39	86~90
92	40	91~92

## • CN\_EXT

Déterminer l'objectif de CN\_EXT

Valeur de réglage: Réglage du port CN-EXT intérieur par 0 ~ 5 niveau(x)

- 0: par défaut - Utiliser la valeur de réglage 41 du code de l'installateur (valeur de réglage du contact sec simple)
- 1: Activation / désactivation du fonctionnement simple
- 2: Contact sec (contact simple)
- 3: Arrêt d'urgence uniquement pour l'unité intérieure
- 4: Rattachement / absence
- 5: Arrêt d'urgence de toutes les unités intérieures (Il ne peut être réglé que lorsque l'unité intérieure a une fonction d'arrêt d'urgence)

## • Fonctionnement de la fonction

- 1) Réglage de la fonction de l'unité extérieure État du maître
  - Le sujet de contrôle de fonctionnement à faible bruit peut être réglé
  - Réglage du temps de fonctionnement à faible bruit
  - Le mode de dégivrage peut être réglé
- 2) Réglage de la fonction de l'unité extérieure Statut de l'esclave
  - Pas de réglage du sujet du contrôle du fonctionnement du bruit
  - Pas de réglage du temps de fonctionnement du bruit
  - Pas de réglage du mode de dégivrage

## • Priorité au Mode à Faible Bruit

Configuration de la commande dans l'UI ou l'UE

- 1) Réglage de la gestion extérieure du fonctionnement à faible bruit Il est commandé par l'unité extérieure en fonction de la valeur de réglage de commutation du fonctionnement à faible bruit de la carte électronique de l'unité extérieure.
  - Réglage de fonction - Le menu du temps de fonctionnement à faible bruit est désactivé
- 2) Réglage de la gestion à distance du fonctionnement à faible bruit Le réglage du commutateur de fonctionnement à faible bruit de la carte électronique de l'unité extérieure est ignoré.
  - Le réglage de fonction - Le menu du temps de fonctionnement à faible bruit est activé.

## • Priorité de cycle de l'Unité extérieure (ODU)

Définition de la priorité du cycle ODU en veille (priorité au refroidissement pendant le chauffage) ou en Chauffage (priorité au chauffage pendant le refroidissement)

- Ne pas utiliser (par défaut)
- Standby: défini lorsque la demande de refroidissement de l'IDU est la priorité pendant le chauffage de l'ODU.
- Chauffage (Heat): défini lorsque la demande de chauffage du kit Hydro est prioritaire pendant le refroidissement de l'ODU (Ne s'applique qu'au Multi V S). Ce menu n'est affiché que si la fonction Unité extérieure (ODU) (chauffage prioritaire) est activée.

En cas de 'Heat', vous devez sélectionner l'une des 5 valeurs de paramètres supplémentaires comme indiqué dans le tableau ci-dessous: La valeur de réglage signifie le temps de maintien nécessaire avant de revenir en mode de refroidissement une fois que le chauffage demandé (par le kit hydraulique) est désactivé.

Valeur de réglage	Temps de maintien (minute)
0	3
1	30
2	60
3	120
4	Aucune limite

Chauffage prioritaire

C'est la fonction qui donne la priorité à l'alimentation en eau chaude (chauffage) pour le modèle qui ne peut pas fonctionner simultanément en chauffage et en climatisation. Cette fonction permet à l'appareil de fournir de l'eau chaude et de faire fonctionner le refroidissement intérieur alternativement.

# Essai de fonctionnement

## Precaution avant l'exécution du test

- Vérifier que le débit d'eau est régulier.
- Vérifier que l'interrupteur de débit fonctionne correctement.
- Vérifiez que le statut du raccord est bon.
- Vérifiez que le cabme d'alimentation et le câble de communication est bien connecté.
- Vérifiez s'il est 2.0 MΩ ou plus, lorsque la résistance d'isolation entre le bloc de dérivation et le sol est mesuré avec DC méga testeur (DC 500 V).
- Ne jamais vérifier la résistance d'isolation pour le raccord du tableau de contrôle.

## Execution du test du tuyau d'eau

Catégorie	Statut	Point de contrôle
Erreur de l'Interrupteur de Débit	CH14	Vérifiez si le fonctionnement du tuyau est normal.
		Vérifiez les blocs à l'intérieur du tuyau d'eau. (Nettoyage de la crépine, vanne fermée, dysfonctionnement de la vanne, restant d'air, etc.)
		Vérifier si l'interrupteur de débit a un problème. (Problème sur interrupteur de débit, opération inconnue, déconnexion, etc.)

## Dépannage

Si **Hydro Kit** ne fonctionne pas correctement ou s'il ne démarre pas, vérifiez la liste suivante.

No. d'erreur	Type d'erreur	Raisons principales
01	Erreur du détecteur de la température de l'air	Déconnexion ou court circuit du détecteur de la température d'eau
02	Erreur du détecteur de température côté gaz	Déconnexion ou court circuit du détecteur de température côté gaz
03	Pas de communication entre la télécommande câblée & l'unité intérieure	La télécommande ne reçoit pas le signal de l'unité intérieure pendant un temps donné.
05	Erreur de communication entre l'unité intérieure & l'unité extérieure	Pas De communication de signal entre l'unité intérieure & l'unité extérieure
06	Erreur du détecteur de température côté liquide	Déconnexion ou court circuit du détecteur de la température côté liquide
08	Erreur du détecteur de température du réservoir d'eau	Déconnexion ou court circuit du détecteur de la température du réservoir d'eau
09	Erreur d'EEPROM de l'unité intérieure	Communication entre le micro-processeur & l'EEPROM /Erreur due à la panne de l'EEPROM
11	Erreur de communication de l'unité intérieur & l'onduleur PCB	Pas de communication de signal entre l'unité intérieur & l'onduleur PCB
12	Erreur onduleur PCB	Erreur dans l'onduleur PCB
13	Erreur du détecteur de la température solaire thermique	Déconnexion ou court circuit du détecteur de température solaire thermique
14	Erreur du commutateur d'arrêt	Fonctionnement anormal du commutateur d'arrêt
15	Tuyau d'eau surchauffé	La température de sortie d'eau est au dessus de 85 °C (185 °F)
16	Erreur du détecteur de la température d'entrée/sortie d'eau	Déconnexion ou court circuit (ou simultanée) du détecteur de température d'eau en entrée/sortie
17	Erreur du détecteur de la température d'entrée d'eau	Déconnexion ou court circuit du détecteur de la température d'eau en entrée
18	Erreur du détecteur de la température de sortie d'eau	Déconnexion ou court circuit du détecteur de la température d'eau en sortie
187	Hydro - Kit P, erreur éclatement HEX	Température d'eau à l'entrée est inférieure à 5 degré ou erreur de température d'eau pendant le processus de décongélation.

## Erreur de la carte de l'onduleur (BC \*\*\* affiché dans la télécommande)

No. d'erreur	Type d'erreur	Raisons principales
21	Défaut IPM du compresseur de l'onduleur	Panne IPM du l'onduleur côté compresseur /Panne du compresseur de l'onduleur
22	Surintensité de l'onduleur du compresseur	Hausse de la valeur CT du compresseur de l'onduleur
23	Basse tension du lien DC du compresseur de l'onduleur	Lorsque le relais d'activation de l'onduleur est en marche, panne de recharge de tension DC
25	Haute/faible tension d'entrée de l'onduleur	La tension d'entrée de l'onduleur dépasse la limite de l'unité et dure pendant 4 s (173 V ~ 289 V)
26	Echec d'activation du compresseur de l'onduleur	Erreur du compresseur de l'onduleur ayant provoquant l'échec de l'activation initiale
27	Erreur faute de l'oduleur PSC/PFC	Erreur par surintensité à l'entrée de l'onduleur
28	Erreur de forte tension du lien DC de l'onduleur	Recharge de la tension DC de l'onduleur, provoquant l'extension du compressor
29	Surintensité du compresseur de l'onduleur	Echec de l'activation du compresseur de l'onduleur ou augmentation de la valeur CT
32	Hausse excessive de la température de refoulement du compresseur de l'onduleur	Hausse excessive la température de refoulement du compresseur, provoquant l'extension du compresseur
34	Hausse excessive de la forte pression du compresseur de l'onduleur	Hausse excessive de la haute pression du compresseur de l'onduelur, provoquant l'extinction de l'onduleur
35	Chute excessive de la basse pression du compresseur de l'onduleur	Chute excessive de la basse pression du compresseur de l'onduleur, provoquant l'extinction de l'onduleur
36	Erreur de rapport basse pression du compresseur de l'onduleur	Haute/basse pression de rapport du compresseur de l'onduleur est maintenue en dessous de 1,8 pour 3 min. ou plus
40	Panne du détecteur CT du compresseur de l'onduleur	Panne CT du détecteur du compresseur de l'onduleur
41	Panne du détecteur du tuyau de refoulement du compresseur de l'onduleur	Déconnexion ou court circuit du détecteur de la dissipation thermique du compresseur de l'onduleur
42	Panne du détecteur de basse pression du compresseur de l'onduleur	Déconnexion du détecteur de basse pression ou court circuit du compresseur de l'onduleur
43	Panne du détecteur de haute pression du compresseur du détecteur	Déconnexion ou court circuit du détecteur de haute pression ou court circuit du compresseur de l'onduleur
44	Panne du détecteur de la température de l'air à l'intérieure de l'onduleur	Déconnexion du détecteur de la tempéaraure de l'air à l'intérieure de l'onduleur
46	Panne du détecteur de la température du tuyau d'aspiration de l'onduleur	Déconnexion ou court circuit du détecteur de la température d'aspiration du compresseur de l'onduleur
53	Erreur de communication (principal PCB unité intérieure <unité extérieure unité extérieure)	L'unité extérieure ne reçoit pas de signal de l'unité intérieure
60	Erreur du PCB EEPROM de l'onduleur	Erreur de l'onduleur PCB EEPROM
62	Hausse excéssive de la température du dissipateur thermique de l'onduleur	Production de la chaleur dans l'onduleur PCB, provoquant la hausse, provoquant la hausse de la dissipation thermique
65	Panne du détecteur du dissipateur thermique	Déconnexion ou court circuit du détecteur de la dissipation thermique de l'onduleur
73	Surintensité (Pic de) detecté à l'entrée de l'onduleur	Erreur par détection de surintensité à l'entrée de l'onduleur

## Émission de bruit aérien

Le niveau de pression acoustique pondéré A émis par ce produit est inférieur à 70 dB.

\*\* Le niveau sonore peut varier selon le site.

Les chiffres indiqués correspondent au niveau d'émission et ne sont pas nécessairement des niveaux opérationnels sans danger.

Alors qu'il existe une corrélation entre les niveaux d'émission et d'exposition, elle ne peut pas être utilisée de façon fiable pour déterminer si des précautions supplémentaires sont nécessaires ou non.

Le facteur qui influence le niveau réel d'exposition de la force de travail inclut les caractéristiques de l'espace de travail et les autres sources de bruit, c'est-à-dire le nombre d'équipement et autres processus adjacents et la durée d'exposition d'un opérateur au bruit. De même, le niveau d'exposition admissible peut varier d'un pays à l'autre. Toutefois, ces informations vont permettre à l'utilisateur de l'équipement de réaliser une meilleure évaluation des dangers et des risques.

## Model Designation

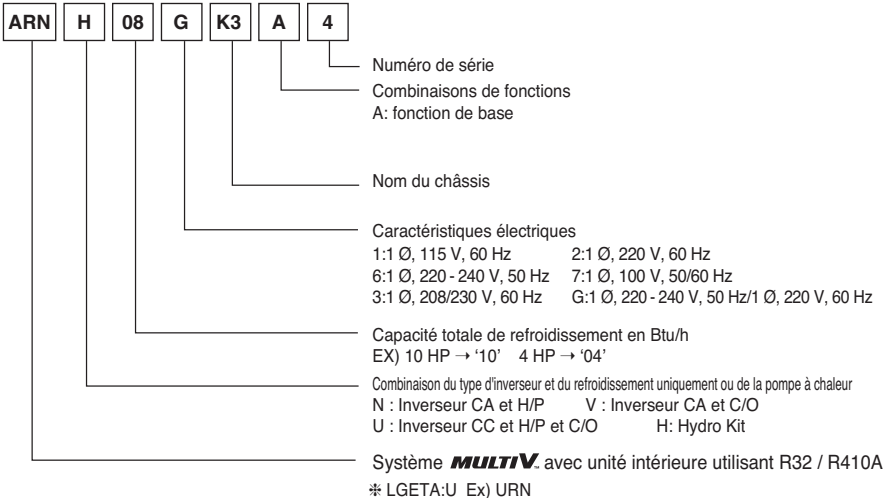





Manufacturer :

LG Electronics Inc. Changwon 2nd factory  
84, Wanam-ro, Seongsan-gu, Changwon-si, Gyeongsangnam-do, KOREA

UK Importer : LG Electronics U.K. Ltd  
Velocity 2, Brooklands Drive, Weybridge, KT13 0SL

**Eco design requirement**

- The information for Eco design is available on the following free access website.  
<https://www.lg.com/global/support/cedoc/cedoc>