

ΕΓΧΕΙΡΙΔΙΟ ΕΓΚΑΤΑΣΤΑΣΗΣ

ΚΛΙΜΑΤΙΣΤΙΚΟ

Διαβάστε το παρόν εγχειρίδιο εγκατάστασης πλήρως προτού εγκαταστήσετε το προϊόν. Οι εργασίες εγκατάστασης πρέπει να πραγματοποιούνται σύμφωνα με τα εθνικά πρότυπα καλωδιώσεων και μόνο από εγκεκριμένο προσωπικό. Ο εξοπλισμός αυτός πρέπει να είναι εφοδιασμένος με αγωγό τροφοδοσίας σύμφωνα με τον εθνικό κανονισμό.

BECON HVAC ez (AC Ez)
PQCSZ250S0, CQCSZ250S0
Μετάφραση των πρωτότυπων οδηγιών

ΠΡΟΦΥΛΑΞΕΙΣ ΓΙΑ ΤΗΝ ΑΣΦΑΛΕΙΑ

- Η εγκατάσταση του προϊόντος θα πρέπει να γίνεται από εξουσιοδοτημένο κέντρο σέρβις της LG.
- Οποιαδήποτε προβλήματα τα οποία θα προκύψουν λόγω διενέργειας της εγκατάστασης από μη εξουσιοδοτημένο άτομο, εμπίπτουν στην ευθύνη του χρήστη και δεν θα καλυφθούν από την εγγύηση.
- Οι παρακάτω προφυλάξεις για την ασφάλεια προορίζονται για την αποτροπή οποιωνδήποτε απρόβλεπτων κινδύνων ή ζημιών.
- Αυτό το προϊόν έχει σχεδιαστεί για επαγγελματική χρήση ή για χώρους εκτός της οικίας και έχει υποβληθεί σε Δοκιμή Ηλεκτρομαγνητικών Παρεμβολών.



ΠΡΟΕΙΔΟΠΟΙΗΣΗ

Εάν δεν εφαρμοστούν οι οδηγίες, ενδέχεται να προκληθεί τραυματισμός ή θάνατος.



ΠΡΟΣΟΧΗ

Μπορεί να προκληθεί ελαφρύς τραυματισμός ή ζημιά στο προϊόν αν αγνοηθούν οι οδηγίες.



ΠΡΟΕΙΔΟΠΟΙΗΣΗ

Εγκατάσταση

- Για επανεγκατάσταση του προϊόντος, επικοινωνήστε με την αντιπροσωπία από όπου αγοράσατε το προϊόν ή κάποιο κέντρο σέρβις, για επανεγκατάσταση.
 - Η εγκατάσταση του προϊόντος από μη εξουσιοδοτημένο άτομο ενδέχεται να αποτελέσει αιτία πυρκαγιάς, ηλεκτροπληξίας, έκρηξης, τραυματισμού ή δυσλειτουργίας του προϊόντος.
- Μην συστρέφετε και μην προκαλείτε ζημιές στο καλώδιο ρεύματος.
 - Ενδέχεται να προκληθεί πυρκαγιά ή ηλεκτροπληξία.
- Για ηλεκτρολογικές εργασίες, επικοινωνήστε με την αντιπροσωπία από όπου αγοράσατε το προϊόν ή κάποιο κέντρο σέρβις.
 - Η αποσυναρμολόγηση ή η επισκευή του προϊόντος από μη εξουσιοδοτημένο άτομο ενδέχεται να αποτελέσει αιτία πρόκλησης πυρκαγιάς ή ηλεκτροπληξίας.
- Εγκαταστήστε το προϊόν σε χώρο προστατευμένο από τη βροχή.
 - Εάν εισρεύσει νερό στο προϊόν, ενδέχεται να προκληθεί δυσλειτουργία.
- Μην εγκαθιστάτε το προϊόν σε χώρο με υγρασία.
 - Εάν το προϊόν υγρανθεί, ενδέχεται να προκληθεί δυσλειτουργία.
- Για την εγκατάσταση του προϊόντος, επικοινωνήστε με την αντιπροσωπία από όπου αγοράσατε το προϊόν ή κάποιο κέντρο σέρβις.
 - Η εγκατάσταση του προϊόντος από μη εξουσιοδοτημένο άτομο ενδέχεται να αποτελέσει αιτία πυρκαγιάς, ηλεκτροπληξίας, έκρηξης, τραυματισμού ή δυσλειτουργίας του προϊόντος.

- Για ηλεκτρολογικές εργασίες, αναθέστε την εργασία σε ηλεκτρολόγο, ο οποίος θα συμβουλευτεί το εγχειρίδιο εγκατάστασης και το καθορισμένο διάγραμμα κυκλωμάτων.
 - Η χρήση ακατάλληλου καλωδίου ή η ανάθεση ηλεκτρολογικών εργασιών σε μη επαγγελματία ενδέχεται να αποτελέσει αιτία πρόκλησης πυρκαγιάς ή ηλεκτροπληξίας.
- Μην τοποθετείτε το προϊόν κοντά σε πηγή φωτιάς.
 - Ενδέχεται το προϊόν να πάρει φωτιά.
- Εάν το προϊόν εγκατασταθεί σε νοσοκομείο ή σε σταθμό βάσης επικοινωνιών, φροντίστε να τοποθετηθεί επαρκής εξοπλισμός προστασίας από τον ηλεκτρικό θόρυβο.
 - Το προϊόν ενδέχεται να παρουσιάσει δυσλειτουργία ή άλλα προϊόντα ενδέχεται να δυσλειτουργήσουν.
- Εγκαταστήστε το προϊόν με ασφάλεια.
 - Εάν το προϊόν δεν στερεωθεί κατά την εγκατάσταση, ενδέχεται να πέσει ή να παρουσιάσει δυσλειτουργία.
- Διαβάστε με προσοχή το εγχειρίδιο, για να γίνει σωστή εγκατάσταση του προϊόντος.
 - Η λανθασμένη εγκατάσταση ενδέχεται να προκαλέσει πυρκαγιά ή ηλεκτροπληξία.
- Κατά την καλωδίωση του προϊόντος, μην χρησιμοποιείτε μη τυπικό καλώδιο ούτε να επιμηκύνετε υπερβολικά το καλώδιο.
 - Ενδέχεται να προκληθεί πυρκαγιά ή ηλεκτροπληξία.
- Τοποθετήστε σωστά το καλώδιο τροφοδοσίας και το καλώδιο επικοινωνίας.
 - Η μη ασφαλής τοποθέτηση ενδέχεται να αποτελέσει αιτία πρόκλησης πυρκαγιάς ή ηλεκτροπληξίας.
- Μη συνδέετε το καλώδιο τροφοδοσίας στην υποδοχή σύνδεσης του καλωδίου επικοινωνίας.
 - Ενδέχεται να προκληθεί πυρκαγιά, ηλεκτροπληξία ή δυσλειτουργία του προϊόντος.
- Μην εγκαθιστάτε το προϊόν σε χώρο που βρίσκεται κοντά σε εύφλεκτο αέριο.
 - Αυτό ενδέχεται να αποτελέσει αιτία πυρκαγιάς, ηλεκτροπληξίας, έκρηξης, τραυματισμού ή δυσλειτουργίας του προϊόντος.
- Πάντα να γειώνετε το προϊόν.
 - Υπάρχει κίνδυνος πυρκαγιάς ή ηλεκτροπληξίας.

Λειτουργία

- Μη τοποθετείτε βαριά αντικείμενα επάνω στο καλώδιο τροφοδοσίας.
 - Ενδέχεται να προκληθεί πυρκαγιά ή ηλεκτροπληξία.
- Μην αλλάζετε και μην επεκτείνετε αυθαίρετα το καλώδιο τροφοδοσίας.
 - Ενδέχεται να προκληθεί πυρκαγιά ή ηλεκτροπληξία.

- Να χρησιμοποιείτε το ειδικό καλώδιο για το προϊόν.
 - Η χρήση μη εγκεκριμένου, μη τυπικού καλωδίου ενδέχεται να αποτελέσει αιτία πρόκλησης πυρκαγιάς ή ηλεκτροπληξίας.
- Μη χρησιμοποιείτε συσκευή θέρμανσης κοντά στο καλώδιο τροφοδοσίας.
 - Ενδέχεται να προκληθεί πυρκαγιά ή ηλεκτροπληξία.
- Βεβαιωθείτε ότι δεν θα εισρεύσει ποτέ νερό στο εσωτερικό του προϊόντος.
 - Μπορεί να προκληθεί ηλεκτροπληξία ή το προϊόν να παρουσιάσει δυσλειτουργία.
- Μην τοποθετείτε κανένα δοχείο με υγρό επάνω στο προϊόν.
 - Το προϊόν ενδέχεται να παρουσιάσει δυσλειτουργία.
- Μην αγγίζετε το προϊόν με υγρά χέρια.
 - Ενδέχεται να προκληθεί πυρκαγιά ή ηλεκτροπληξία.
- Να χρησιμοποιείτε τα τυπικά μέρη.
 - Η χρήση ενός μη εγκεκριμένου προϊόντος ενδέχεται να αποτελέσει αιτία πυρκαγιάς, ηλεκτροπληξίας, έκρηξης, τραυματισμού ή δυσλειτουργίας του προϊόντος.
- Εάν το προϊόν βυθιστεί σε νερό, θα πρέπει να επικοινωνήσετε με ένα κέντρο σέρβις.
 - Ενδέχεται να προκληθεί πυρκαγιά ή ηλεκτροπληξία.
- Μην αναταράζετε το προϊόν.
 - Το προϊόν ενδέχεται να παρουσιάσει δυσλειτουργία.
- Μην αποθηκεύετε και μη χρησιμοποιείτε εύφλεκτα αέρια ή εύφλεκτες ουσίες κοντά στο προϊόν.
 - Ενδέχεται να προκληθεί πυρκαγιά ή δυσλειτουργία του προϊόντος.
- Μην αποσυναρμολογείτε, μην επισκευάζετε και μην ανακαινίζετε το προϊόν αυθαίρετα.
 - Ενδέχεται να προκληθεί πυρκαγιά ή ηλεκτροπληξία.
- Τα παιδιά και οι ηλικιωμένοι θα πρέπει να χρησιμοποιούν το προϊόν υπό επίβλεψη.
 - Η απρόσεκτη χρήση μπορεί να προκαλέσει ατύχημα ή δυσλειτουργία του προϊόντος.
- Ο επιβλέπων πρέπει να αποτρέπει τα παιδιά να αγγίζουν το προϊόν.
 - Το προϊόν ενδέχεται να υποστεί ζημιά ή να πέσει, προκαλώντας τραυματισμό στα παιδιά.
- Να έχετε υπό όψιν το εύρος θερμοκρασίας λειτουργίας που καθορίζεται στο εγχειρίδιο.

Εάν δεν αναφέρεται στο εγχειρίδιο το εύρος θερμοκρασίας λειτουργίας, να χρησιμοποιείτε το προϊόν σε θερμοκρασία μεταξύ 0 °C ~ 40 °C (32 °F ~ 104 °F).

 - Εάν το προϊόν χρησιμοποιηθεί εκτός αυτού του εύρους τιμών, ενδέχεται να υποστεί σοβαρή ζημιά.
- Μην πατάτε το διακόπτη ή το κουμπί με αιχμηρό αντικείμενο.
 - Μπορεί να προκληθεί ηλεκτροπληξία ή το προϊόν να παρουσιάσει δυσλειτουργία.
- Μην καλωδιώνετε το προϊόν ενόσω βρίσκεται σε λειτουργία.
 - Ενδέχεται να προκληθεί πυρκαγιά ή ηλεκτροπληξία.

- Εάν το προϊόν κάνει θόρυβο ή παρουσιάσει διαφορετική οσμή, τερματίστε τη χρήση του.
 - Ενδέχεται να προκληθεί πυρκαγιά ή ηλεκτροπληξία.
- Μη τοποθετείτε βαριά αντικείμενα επάνω στο προϊόν.
 - Το προϊόν ενδέχεται να παρουσιάσει δυσλειτουργία.
- Μην ψεκάσετε το προϊόν με νερό και μην το καθαρίζετε με μουσκεμένο πανί.
 - Ενδέχεται να προκληθεί πυρκαγιά ή ηλεκτροπληξία.
- Μη χρησιμοποιείτε το προϊόν για τη συντήρηση ζώων και φυτών, οργάνων ακριβείας και έργων τέχνης ή για άλλους ειδικούς σκοπούς.
 - Ενδέχεται να προκληθεί φθορά περιουσίας.
- Να απορρίπτετε τα υλικά συσκευασίας με ασφάλεια.
 - Τα υλικά συσκευασίας ενδέχεται να προκαλέσουν τραυματισμούς.

ΠΡΟΣΟΧΗ

Εγκατάσταση

- Να εγκαθιστάτε με ασφάλεια το προϊόν σε σημείο όπου το βάρος του προϊόντος να μπορεί να υποστηριχθεί.
 - Το προϊόν ενδέχεται να πέσει και να καταστραφεί.
- Μη χρησιμοποιείτε το προϊόν σε χώρους όπου υπάρχει πετρέλαιο, ατμός ή θειικό αέριο.
 - Ενδέχεται να επηρεαστεί η απόδοση του προϊόντος ή να του προκληθεί ζημιά.
- Ελέγξτε την ονομαστική ισχύ.
 - Ενδέχεται να προκληθεί πυρκαγιά ή δυσλειτουργία του προϊόντος.
- Χρησιμοποιήστε το τροφοδοτικό που παρέχεται με το προϊόν ή τροφοδοτήστε το από έναν μετασχηματιστή κατηγορίας 2 24 V~, ανάλογα με το μοντέλο.
 - Εάν χρησιμοποιηθεί μη τυπικό τροφοδοτικό, το προϊόν ενδέχεται να παρουσιάσει δυσλειτουργία. Το τροφοδοτικό δεν παρέχεται με το πακέτο PDI που πωλείται στις Η.Π.Α.
- Προσέξτε να μην σας πέσει κάτω το προϊόν και να μην του προκαλέσετε ζημιά κατά τη μεταφορά.
 - Το προϊόν ενδέχεται να παρουσιάσει δυσλειτουργία ή να τραυματιστεί το άτομο που το μεταφέρει.
- Βεβαιωθείτε ότι το καλώδιο θα συνδεθεί με ασφάλεια, ώστε να αποτραπεί η είσοδος υγρασίας, νερού ή εντόμων στο εσωτερικό του προϊόντος.
 - Εάν εισέλθει κάποια ξένη ουσία, ενδέχεται να προκληθεί ηλεκτροπληξία ή δυσλειτουργία του προϊόντος.

Λειτουργία

- Καθαρίστε το προϊόν με μαλακό πανί, αλλά μη χρησιμοποιήσετε απορρυπαντικό με βάση διαλυτικό.
 - Η χρήση ενός απορρυπαντικού με βάση διαλύτη ενδέχεται να προκαλέσει πυρκαγιά ή παραμόρφωση του προϊόντος.

- Μην αγγίζετε τον πίνακα με αιχμηρό αντικείμενο.
 - Μπορεί να προκληθεί ηλεκτροπληξία ή το προϊόν να παρουσιάσει δυσλειτουργία.
- Μην επιτρέψετε να έρθει το προϊόν σε επαφή με μεταλλική ουσία.
 - Το προϊόν ενδέχεται να παρουσιάσει δυσλειτουργία.
- Όταν κάνετε απολύμανση ή αποστείρωση, τερματίστε τη λειτουργία του προϊόντος.
 - Το προϊόν ενδέχεται να μην λειτουργεί σωστά.
- Μην αγγίζετε το εσωτερικό του προϊόντος.
 - Το προϊόν ενδέχεται να παρουσιάσει δυσλειτουργία.
- Μετά από παρατεταμένη χρήση του προϊόντος, να ελέγχετε την κατάστασή του.
 - Εάν το προϊόν χρησιμοποιείται για παρατεταμένη χρονική περίοδο, η κατάσταση του προϊόντος ενδέχεται να επιδεινωθεί, προκαλώντας τραυματισμό στο χρήστη.
- Μην αφήνετε κοντά στο προϊόν βάζα με λουλούδια, φιάλες με νερό ή άλλα υγρά.
 - Ενδέχεται να προκληθεί πυρκαγιά ή ηλεκτροπληξία.
- Εάν οι υγροί κρύσταλλοι του προϊόντος σπάσουν, προσέξτε να μην έρθει το υλικό σε επαφή με το πρόσωπο ή τα χέρια σας.
 - Ενδέχεται να προκληθεί τραυματισμός ή φθορά ιδιοκτησίας.
- Αν το καλώδιο ρεύματος είναι φθαρμένο, πρέπει να αντι-κατασταθεί από τον κατασκευαστή, τον αντιπρόσωπο τεχνικής υποστήριξης του ή παρομοίως ειδικευμένα άτομα για να αποφευχθεί ο κίνδυνος.
- Η συσκευή πρέπει να αποσυνδέεται από την πηγή ρεύματος κατά το σέρβις και την αντικατάσταση εξαρτημάτων.

Σύμφωνα με το πρότυπο IEC 60335-1

Αυτή η συσκευή δεν προορίζεται για χρήση από άτομα (συμπεριλαμβανομένων των παιδιών) με μειωμένες σωματικές ή νοητικές ικανότητες, ή έλλειψη σχετικής εμπειρίας και γνώσης, εκτός αν τους έχει παρασχεθεί επίβλεψη ή οδηγίες αναφορικά με τη χρήση της συσκευής από άτομο που είναι υπεύθυνο για την ασφάλειά τους. Τα παιδιά θα πρέπει να επιβλέπονται για να διασφαλίζεται ότι δεν παίζουν με τη συσκευή.

Σύμφωνα με το πρότυπο EN 60335-1

Αυτή η συσκευή μπορεί να χρησιμοποιηθεί από παιδιά ηλικίας 8 ετών και άνω και άτομα με μειωμένες σωματικές, αισθητηριακές ή νοητικές ικανότητες, ή με έλλειψη σχετικής εμπειρίας και γνώσης, εφόσον τους έχει παρασχεθεί επίβλεψη ή οδηγίες αναφορικά με την ασφαλή χρήση της συσκευής και κατανοούν τους κινδύνους που ενέχονται. Τα παιδιά δεν πρέπει να παίζουν με τη συσκευή. Ο καθαρισμός και η συντήρηση από το χρήστη δεν πρέπει να πραγματοποιείται από παιδιά χωρίς επίβλεψη.



ΠΡΟΣΟΧΗ

Οι αλλαγές ή τροποποιήσεις που δεν είναι ρητά εγκεκριμένες από τον κατασκευαστή που είναι υπεύθυνος για τη συμμόρφωση με τους κανονισμούς ενδέχεται να ακυρώσουν την εξουσιοδότηση του χρήστη να λειτουργεί τον εξοπλισμό.

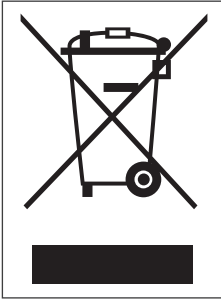

Απόρριψη της παλιάς σας συσκευής

1. Όταν είναι επικολλημένο στο προϊόν αυτό το σύμβολο με το διαγραμμένο κάδο απορριμμάτων, αυτό σημαίνει ότι καλύπτεται από την ευρωπαϊκή Οδηγία 2002/96/EK.
2. Όλα τα ηλεκτρικά και ηλεκτρονικά προϊόντα θα πρέπει να απορρίπτονται ξεχωριστά από τη ροή των δημοτικών απορριμμάτων, μέσω ειδικών εγκαταστάσεων αποκομιδής που υποδεικνύονται από τις κρατικές ή τοπικές αρχές.
3. Η σωστή απόρριψη της παλαιάς σας συσκευής θα συμβάλει στην προστασία από τις πιθανές αρνητικές επιπτώσεις για το περιβάλλον και την ανθρώπινη υγεία.
4. Για λεπτομερέστερες πληροφορίες σχετικά με την απόρριψη της παλαιάς σας συσκευής, επικοινωνήστε με το δήμο, την υπηρεσία αποκομιδής απορριμμάτων ή το κατάστημα από το οποίο αγοράσατε το προϊόν.

ΕΙΣΑΓΩΓΗ

Χαρακτηριστικά

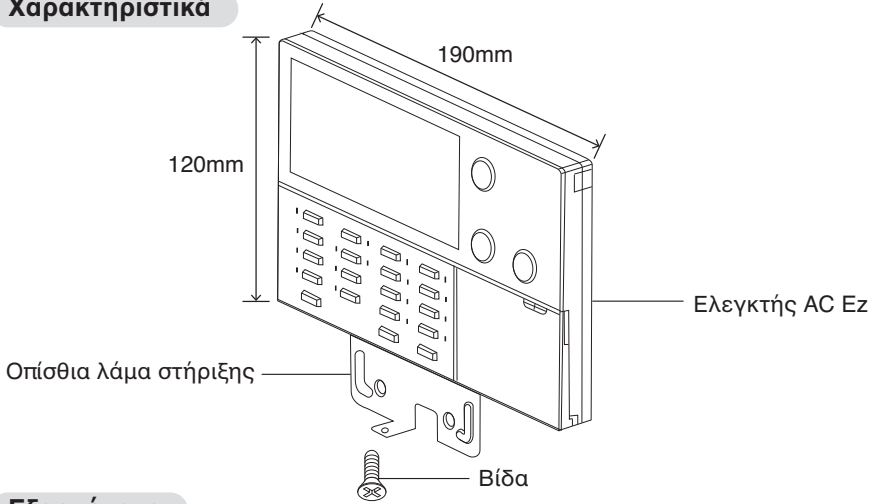

Εξαρτήματα

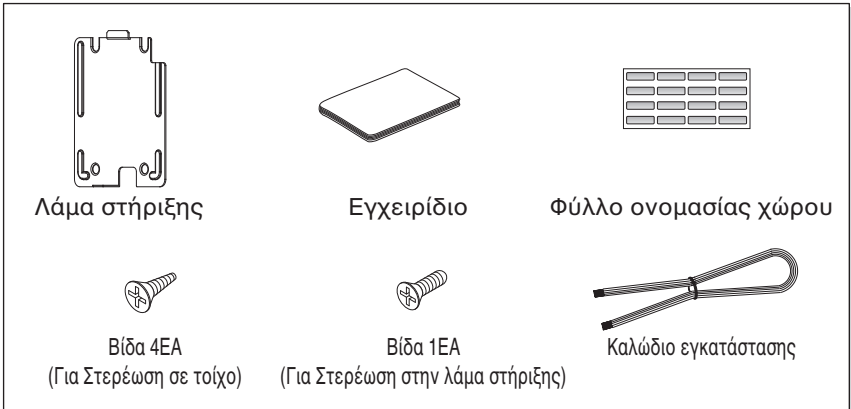

ΠΡΟΣΟΧΗ

Αν το καλώδιο ρεύματος είναι φθαρμένο, πρέπει να αντικατασταθεί από τον κατασκευαστή, τον αντιπρόσωπο τεχνικής υποστήριξης του ή παρομοίως ειδικευμένα άτομα για να αποφευχθεί ο κίνδυνος.

ΣΗΜΕΙΩΣΗ

Οι εικόνες των μερών και των προαιρετικά πωλούμενων προϊόντων που φαίνονται ενδέχεται να διαφέρουν από τα πραγματικά μέρη και τα προϊόντα.

ΟΔΗΓΙΕΣ ΕΓΚΑΤΑΣΤΑΣΗΣ

Αφού τοποθετήσετε την Λάμα στήριξης AC Ez στην κατάλληλη θέση, βιδώστε καλά την μονάδα.

- Παρακαλούμε τοποθετήστε τον ώστε να μην είναι κυρτή καθώς μπορεί να μην γίνει σωστή στερέωση εάν η βάση είναι κυρτή.
- Παρακαλούμε τοποθετήστε την βάση του τηλεχειριστηρίου στην ειδική θήκη εάν υπάρχει ειδική θήκη.

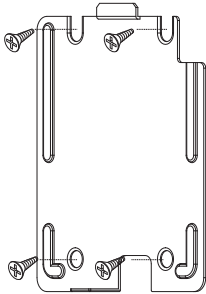

ΠΡΟΣΟΧΗ

Χρησιμοποιήστε τις παρεχόμενες βίδες.

Τοποθετήστε το καλώδιο AC Ez με την κατάλληλη μέθοδο σύνδεσης.

- Στην περίπτωση τοποθέτησης στην επιφάνεια του τοίχου: Χρησιμοποιήστε την οπή του καλωδίου στην λάμα στήριξης.

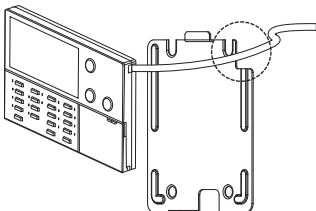

- Στην περίπτωση που δεν τοποθετηθεί στην επιφάνεια του τοίχου: Χρησιμοποιήστε την δεξιά πλευρά του οδηγού σωστή πλευρά του οδηγού αναφοράς.

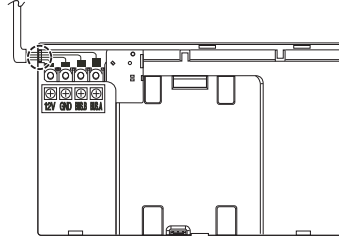

Παρακαλούμε στερεώστε καλά με την χρήση της παρεχόμενης βίδας στο κάτω μέρος αφού το κρεμάσετε στην λάμα στήριξης.

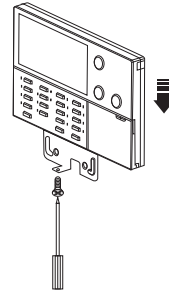

ΠΡΟΣΟΧΗ

Μπορεί να πέσει στο πάτωμα και να σπάσει εάν δεν έχει στερεωθεί με την βίδα.

Μέθοδος Σύνδεσης καλωδίου

Για την παροχή ισχύος στον κεντρικό ελεγκτή, η παροχή γίνεται από τους τερματικούς αποδέκτες DC 10V και ΓΕΙΩΣΗ του PI485 ή από τους τερματικούς αποδέκτες DC 12V και ΓΕΙΩΣΗ της εξωτερικής μονάδας.

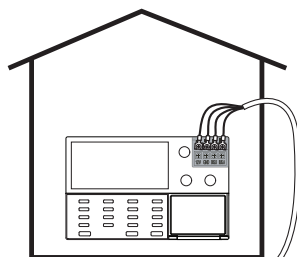

AC Ez	PI485
VCC	10V
GND	GND
BUS-A	BUS-A
BUS-B	BUS-B

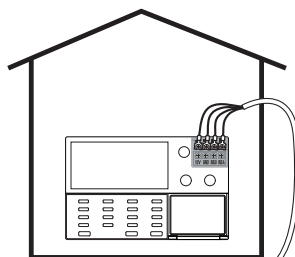
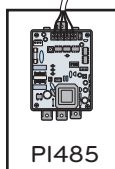

AC Ez	Multi V
VCC	12V
GND	GND
BUS-A	BUS-A
BUS-B	BUS-B

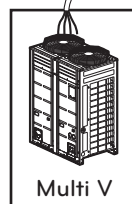

ΠΡΟΣΟΧΗ

- Για την παροχή ισχύος DC10V από το PI485, η παροχή επιτρέπεται προς 1 κεντρικό ελεγκτή κατά το μέγιστο ανά PI485. Όταν παρέχετε ισχύ σε περισσότερα από 1AC Ez, μπορεί να προκληθεί πρόβλημα στην λειτουργία του AC Ez.
- Για την επέκταση και την σύνδεση των γραμμών επικοινωνίας BUS_A, BUS_B του PI485, μπορούν να συνδεθούν έως 16 AC Ez.
- Χρησιμοποιήστε τετράγωνα θωρακισμένα καλώδια 0.75 για την σύνδεση μεταξύ του PI485 και του AC Ez.
- Το συνολικό μήκος των καλωδίων σύνδεσης είναι λιγότερο από 1km.

Στην περίπτωση αυτόνομης εγκατάστασης AC Ez

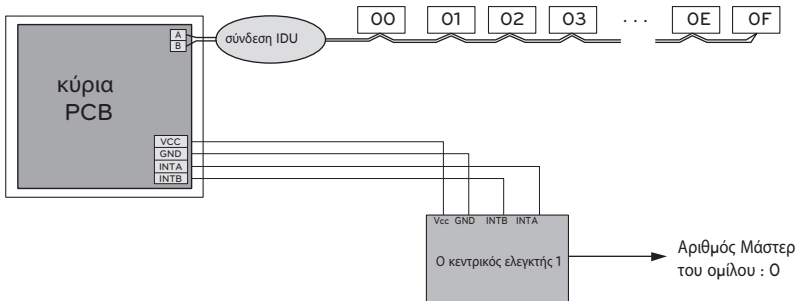
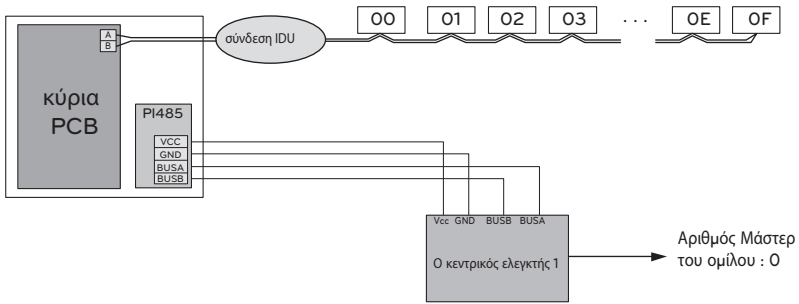

! ΣΗΜΕΙΩΣΗ

Η ισχύς του AC Ez πρέπει να παρέχεται σε μόνο ένα AC Ez από την εξωτερική μονάδα.

Στην περίπτωση σύνδεση εγκατάστασης AC Ez

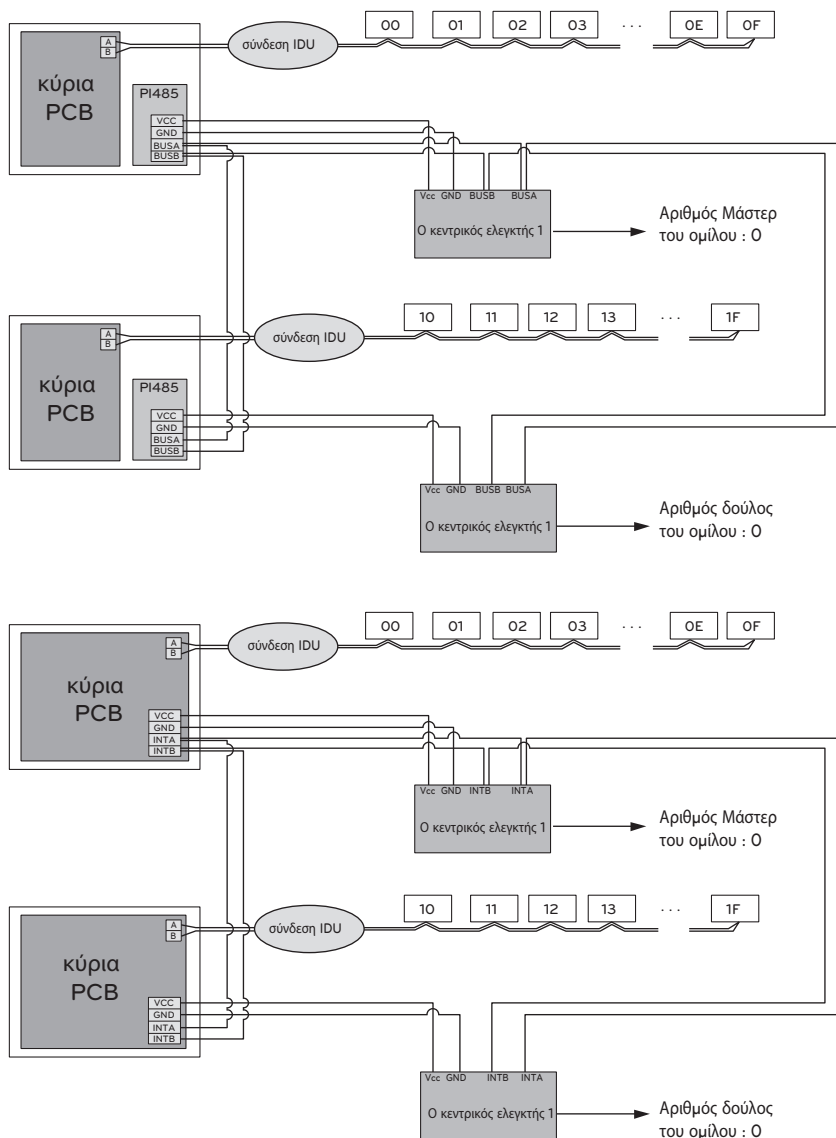

! ΣΗΜΕΙΩΣΗ

Εφαρμόστε μόνο μία πηγή τροφοδοσίας των AC Ez για κάθε εξωτερική μονάδα. Μπορείτε να ορίσετε την ρύθμιση Master/Slave (Κυρία/Εξαρτώμενη) και τον αριθμό της ομάδας εισερχόμενοι στην λειτουργία εγκατάστασης. Μεταξύ του κεντρικού ελεγκτή και της εξωτερικής μονάδας η καλωδίωση πρέπει συνδέεται με σύνδεση BUS connection (τοπολογία BUS).

Περιγραφή μερών

Όνομασία και Λειτουργία AC Ez

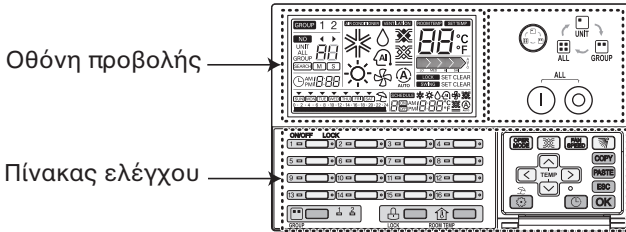

Πίνακας ελέγχου	Οθόνη προβολής	Περιγραφή
		Πλήκτρο επιλογής ελέγχου: Ρυθμίζει το εύρος των επιλεγμένων εσωτερικών μονάδων.
		Πλήκτρο Ενεργοποίησης/Απενεργοποίησης Όλων: Ενεργοποιεί και απενεργοποιεί τις επιλεγμένες εσωτερικές μονάδες.
		Πλήκτρο On/Off μεμονωμένων μονάδων: Ενεργοποιεί και απενεργοποιεί μεμονωμένες εσωτερικές μονάδες.
		Πλήκτρο επιλογής ομάδας: Αλλαγή ομάδας ελέγχου και προβολής.
		Πλήκτρο κλειδώματος / Ξεκλειδώματος: Κλειδώνει και ξεκλειδώνει.
		Πλήκτρο θερμοκρασίας χώρου: Προβάλλει την θερμοκρασία του χώρου.
		Πλήκτρο τρόπου λειτουργίας: Αλλαγή του τρόπου λειτουργίας του κλιματιστικού
		Πλήκτρο μεθόδου εξερισμού: Αλλαγή της μεθόδου εξερισμού του εξεριστήρα
		Πλήκτρο ταχύτητας ανεμιστήρα: Αλλαγή της ταύτητας του ανεμιστήρα.
		Πλήκτρο ροής αέρα: Ενεργοποιεί / απενεργοποιεί την κίνηση της περσίδας.

Όνομασία και Λειτουργία του AC Ez (Συνέχεια)

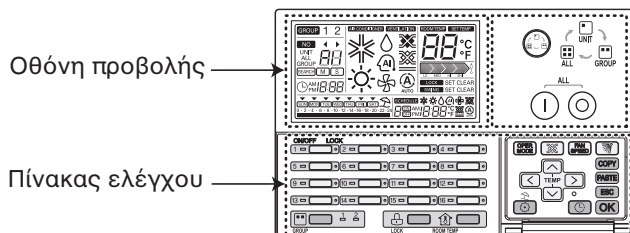

Πίνακας ελέγχου	Οθόνη προβολής	Περιγραφή
		Πλήκτρο ορισμού θερμοκρασίας: Αλλάζει την επιθυμητή θερμοκρασία του κλιματιστικού
		Πλήκτρο επιλογής εσωτερικής μονάδας: Επιλογή της επιθυμητής εσωτερικής μονάδας για έλεγχο
		Πλήκτρο ρύθμισης λειτουργίας: Εισέλθετε στην λειτουργία εγκατάστασης στην ρύθμιση εγκατάστασης
		Πλήκτρο ρύθμισης τρέχουσας ώρας: Ρύθμιση της τρέχουσας ώρας.
		Πλήκτρο ρύθμισης προγραμματισμού: Εισέλθετε στην λειτουργία ρύθμισης προγραμματισμού για να ορίσετε τον επιθυμητό προγραμματισμό
		Πλήκτρο αντιγραφής προγραμματισμού: Αντιγραφή του προηγούμενως ορισμένου προγραμματισμού.
		Πλήκτρο επικόλλησης προγραμματισμού: Επικόλληση του αντιγραφμένου προγραμματισμού.
		Πλήκτρο Esc: Ακύρωση του αλλαγμένου περιεχομένου.
		Πλήκτρο OK: Επιβεβαίωση του αλλαγμένου περιεχομένου.
		Πλήκτρο ορισμού διακοπών: Ενεργοποιεί/Απενεργοποιεί την εφαρμογή προγραμματισμού για τις διακοπές.

- Ορισμένες λειτουργίες ενδέχεται να μην λειτουργούν και να μην προβάλλονται ανάλογα με τον τύπο προϊόντος.
- Θα προβάλλεται λανθασμένη τιμή θερμοκρασίας χώρου εάν το ενσύρματο χειριστήριο δεν είναι συνδεδεμένο.

Μέθοδος ρύθμισης εγκατάστασης _ Πώς Να εισέλθετε στην μέθοδο ρύθμισης εγκατάστασης

⚠ ΠΡΟΣΟΧΗ

Η μέθοδος ρύθμισης εγκατάστασης ορίζει την λεπτομερή λειτουργία του AC Ez. Αν η λειτουργία ρύθμισης προγράμματος εγκατάστασης δεν έχει οριστεί σωστά, μπορεί να προκαλέσει προβλήματα στο προϊόν, τραυματισμό του χρήστη ή υλικές ζημιές. Αυτή η εργασία πρέπει να εκτελείται από εξουσιοδοτημένο εγκαταστάτη και για κάθε εγκατάσταση ή αλλαγή που διενεργείται από μη εξουσιοδοτημένο άτομο, το άτομο αυτό πρέπει να φέρει την ευθύνη για τα αποτελέσματα. Σε αυτήν την περίπτωση, δεν παρέχεται δωρεάν σέρβις.

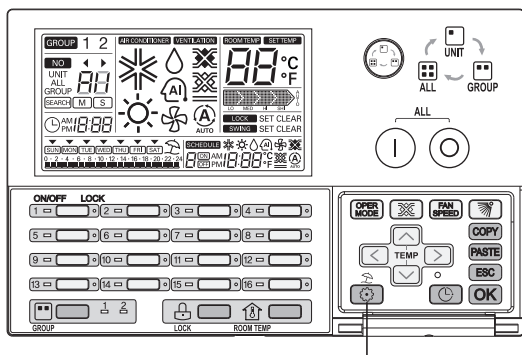

1 Πατώντας το πλήκτρο  για περισσότερα από 5 δευτερόλεπτα, γίνεται είσοδος στην λειτουργία εγκατάστασης του AC Ez.

- Εάν πατηθεί μία φορά σύντομα, δεν γίνεται είσοδος στην λειτουργία εγκατάστασης. Παρακαλούμε πατήστε για περισσότερο από 5 δευτερόλεπτα για σιγουριά.

2 Όταν εισέλθετε αρχικά στην λειτουργία ρύθμισης, προβάλλεται ο κωδικός της λειτουργίας και αναβοσβήνει η λυχνία on/off της εσωτερικής μονάδας 1.

Πίνακας Κωδικών Ρύθμισης Εγκαταστάτη

Αρ.	Λειτουργία	Κωδικός	Τιμή
1	Ρύθμιση Κύριας/Εξαρτώμενης	1	[M] : Κύρια [S] : Εξαρτώμενη
2	Επιλογή προϊόντος Ομάδας 1	2	Κλιματιστικό / Εξαεριστής
	Ορισμός Αριθμού Ομάδας		0~F : Διεύθυνση Ομάδας - : Μην χρησιμοποιείτε αυτή την ομάδα
3	Επιλογή προϊόντος Ομάδας 2	3	Airconditioner / Ventilator
	Ορισμός Αρ. Ομάδας		0~F : Διεύθυνση Ομάδας - : Μην χρησιμοποιείτε αυτή την ομάδα
4	Αναζήτηση εσωτερικών μονάδων (Κύριος ελεγκτής μόνο)	4	Αναζήτηση εσωτερικών μονάδων
5	Ρύθμιση °C / °F	5	°C : Κελσίου
			°F : Φαρενάιτ

Διάγραμμα ροής της λειτουργίας ρύθμισης Εγκαταστάτη

Πατήστε το πλήκτρο  για 5 δευτερόλεπτα.

↓ Είσοδος στην λειτουργία Εγκατάστασης

Είσοδος στην λειτουργία
Εγκατάστασης #1
(Ορισμός Κύριας/
Εξαρτώμενης)



: Ορισμός Κύριας/Εξαρτώμενης

↓ Πατήστε το πλήκτρο  σύντομα

Είσοδος στην λειτουργία
Εγκατάστασης #2
(Ορισμός Ομάδας 1)



: Ρύθμιση προϊόντος 'Ομάδας 1'
(Κλιματιστικό ή Εξαερισμός)



: Ορισμός αριθμού 'Ομάδας 1'

↓ Πατήστε το πλήκτρο  σύντομα

Είσοδος στην λειτουργία
εγκατάστασης #3
(Ορισμός ομάδας 2)



: Ρύθμιση προϊόντος 'Ομάδας 2'
(Κλιματιστικό ή Εξαερισμός)



: Ορισμός αριθμού 'Ομάδας 2'

↓ Πατήστε το πλήκτρο  σύντομα

Είναι ορισμένη ως Κύρια;

↓ ΝΑΙ

Είσοδος στην λειτουργία
εγκατάστασης #4
(Ρύθμιση συνδεδεμένης
εσωτερικής μονάδας)

↓ Πατήστε το πλήκτρο  σύντομα

OXI

Είσοδος στην λειτουργία
εγκατάστασης #5
(Αλλαγή °C/°F)



: Ρύθμιση προβολής θερμοκρασίας
(°C/°F)

! ΣΗΜΕΙΩΣΗ

Σε κάθε λειτουργία εγκατάστασης, εάν πατήσετε το πλήκτρο  λειτουργεί ή αποθηκεύεται η τρέχουσα κατάσταση λειτουργίας.

Εάν πατήσετε το πλήκτρο , γίνεται επιστροφή στην κατάσταση προ της ρύθμισης και γίνεται έξοδος από την λειτουργία εγκατάστασης.

LG Electronics EU Importer names and addresses / Имена и адреси на вносителите на LG Electronics в ЕС / Nazivi i adrese uvoznika LG Electronics u EU / Nazivi i adrese uvoznika LG Electronics u EU / Názvy a adresy dovozčů LG Electronics v EU / Navne og adresser på importører af LG Electronics i EU / Namen und Adressen der LG Electronics EU-Importeure / Ονόματα και διευθύνσεις εισαγωγέων της LG Electronics EU / Nombres y direcciones de importadores para la UE de LG Electronics / LG Electronics EL maaletootajate nimed ja aadressid / LG Electronics – EU:n maahantuojien nimet ja osoitteet / Noms et adresses des importateurs pour LG Electronics EU / Ainmeacha agus seolai lompórtálaí AE LG Electronics / Nazivi i adrese uvoznika proizvoda tvrtke LG Electronics u Europskoj uniji / Az LG Electronics európai uniós importőreinek neve és címe / Nöfn og heimilisföng LG Electronics innflytjenda innan ESB / Nomi e indirizzi degli importatori UE di LG Electronics / LG Electronics ES importuotojų pavadinimai ir adresai / LG Electronics ES importētāju nosaukumi un adreses / Имиња и адреси на увозници на LG Electronics за ЕУ / LG Electronics: ismijet u indirizzi tal-importaturi tal-UE / Namen en adressen van importeurs voor LG Electronics EU / Navn og adresser for EU-importører for LG Electronics / Nazwy i adresy importerów produktów LG Electronics w Europie / Nomes e endereços dos importadores para LG Electronics EU / Numele și adresele Importatorului UE al LG Electronics / Názvy a adresy dovozcov LG Electronics do EÚ / Imena in naslovi uvoznikov za LG Electronics EU / Emrat dhe adresat e importuesve të LG Electronics në BE / Nazivi i adrese EU uvoznika kompanije LG Electronics / Namn och adresser för LG Electronics EU-importörer

LG Electronics Benelux B.V.	Krijgsman 1, 1186 DM Amstelveen, The Netherlands
LG Electronics Deutschland GmbH	Alfred-Herrhausen-Allee 3-5, 65760, Eschborn, Germany
LG Electronics France, SAS	Immeuble Workstation, 25 quai du Président Paul Doumer, 92 400 Courbevoie, France
LG Electronics España S.A.U.	Calle Chile 1, 28290, Las Rozas, Madrid, Spain
LG Electronics Portugal S.A.	Taguspark, Av. Jacques Delors 3, Edifício Inovacao I, Corpo 1, 2740-122, Porto Salvo, Portugal
LG Electronics Hellas S.A.	Ethnarhou Makariou str. 1, 17501, Delta Paleo Faliro, Greece
LG Electronics Italia S.p.A.	Via Aldo Rossi 4, 20149, Milan, Italy
LG Electronics Latvia SIA	Gustava Zemgala gatve 74A, Rīga, LV-1039, Latvia
LG Electronics Magyar Kft.	Konyves K. krt.3/a, 1097, Budapest, Hungary
LG Electronics Polska Sp. z o.o.,	Wołoska 22, 02-675, Warszawa, Poland
LG Electronics Magyar Kereskedelmi Kft. Budapesta Sucursala București,	19-21 Bucuresti - Ploiesti street, Baneasa Business Center, 5th floor, District 1, 013682, Romania
LG Electronics Nordic AB	Esbogatan 18, 164 94, Kista, Sweden
LG Electronics Shared Services Center B.V.	Krijgsman 1, 1186 DM Amstelveen, The Netherlands

Depending on products or models, actual importers may be limited to some subsidiaries. For EU-produced units, there is no applicable EU importer. / В зависимост от продуктите или моделите действителните вносители може да са ограничени до някои дъщерни дружества. За апарати, произведени в ЕС, няма приложим вносител в ЕС. / U zavisnosti od proizvoda ili modela, uvoznici mogu biti ograničeni na neka povezana društva. Za jedinice proizvedene u EU ne postoji važeći uvoznik iz EU. / U zavisnosti od proizvoda ili modela, uvoznici mogu biti ograničeni na određene podružnice. Za jedinice proizvedene u EU ne postoji EU uvoznik. / V závislosti na výrobcích nebo modelech mohou být aktuální dovozci omezeni na některé dceřiné společnosti. U výrobků vyráběných v EU není žádný relevantní dovozce do EU. / Afhængigt af produkter eller modeller kan de faktiske importører være begrænset til enkelte datterselskaber. For EU-fremstillede enheder er der ingen relevant EU-importør. / Je nach Produkt oder Modell können die tatsächlichen Importeure auf einige Tochtergesellschaften beschränkt sein. Für in der EU produzierte Geräte gibt es keinen anwendbaren EU-Importeur. / Ανάλογα με τα προϊόντα ή τα μοντέλα, οι πραγματικοί εισαγωγείς ενδέχεται να περιορίζονται σε ορισμένες θυγατρικές. Για μονάδες που παράγονται στην ΕΕ δεν υπάρχει ισχύων εισαγωγέας της ΕΕ. / Dependiendo de los productos o modelos, los importadores efectivos podrían quedar limitados a algunos subsidiarios. Para las unidades producidas en la UE, no hay ningún importador para la UE aplicable. / Sõltuvalt toodetest või mudelist võivad tegelikud maaletoojad olla piiratud mõnede tütarettevõtetega. EL-is toodetud seadmete puhul ei ole kohaldatav EL maaletoojad. / Tuotteista tai malleista riippuen todelliset maahantuojaat voivat rajoittua muutamiin tytäryhtiöihin. EU:ssa valmistetuilla laitteilla ei ole sovellettavaa EU:n maahantuoja. / Selon les produits ou les modèles, les importateurs effectifs peuvent être limités à certaines filiales. Pour les unités produites dans l'UE, il n'y a pas d'importateur applicable pour l'UE. / Ag brath ar tháirgí nó múnlaí, d'fhadaífaí go mbeadh iompórtálaithe iarmhír srianta go roinnt fochomhlachtaí. Maidir le aonaid déanta sa AE, níl iompórtálaí AE infheidhme. / Ovisno o proizvodima ili modelima uvoznici mogu biti ograničeni na neke podružnice. Za uređaje proizvedene u Europskoj uniji nije predviđena tvrtka za uvoz iz EU. / A termékektől vagy modellektől függően előfordulhat, hogy a tényleges importőrök egyes leányvállalatokra korlátozódnak. Az EU-ban gyártott készülékek esetében nincs vonatkozó európai uniós importőr. / Raunverulegir framleiðendur geta verið takmarkaðir við tiltekni dótturfélag, en það fer eftir vörum eða vörumódelum. Engin ESB innflytjandi er fyrir hluti sem eru framleiddir innan ESB. / A seconda dei prodotti o dei modelli, gli importatori effettivi potrebbero essere limitati ad alcune filiali. Per le unità prodotte nell'UE, non esiste un importatore UE applicabile. / Priklausomai nuo gaminių ar modelių, tikrieji importuotojai gali apsiriboti kai kuriomis dukterinėmis įmonėmis. ES pagamintiems vienetams nėra tinkama ES importuotojai. / Atkarībā no produktiem vai modeļiem, faktiskie importētāji var būt dažādi meitasuzņēmumi. ES ražotām vienībām nav piemērojama ES importētāja. / Зависно од произвоците или моделите, актуелните увозници можеби се ограничени на некои подружници. За единиците произведени за ЕУ, нема применливи увозници за ЕУ. / Skont il-prodott jew il-mudell, l-importaturi attwali jistghu jknu limitati għal ċerti sussidjarji. Għall-unitajiet prodotti fl-UE, m'hemmx importatur applikabbli tal-UE. /

Afhankelijk van de producten of modellen, kunnen de eigenlijke importeurs beperkt zijn tot enkele dochterondernemingen. Voor in de EU geproduceerde eenheden is er geen toepasselijke EU-importeur. / Avhengig av produkter eller modeller, kan faktiske importører være begrenset til enkelte datterselskaper. Det er ingen gjeldende EU-importør for EU-produserte enheter. / W zależności od produktów lub modeli, rzeczywiscy importerzy mogą polegać na swoich podmiotach zależnych. W przypadku wyrobów produkowanych w UE nie ma odpowiedzialnego importera na region Unii. / Dependiendo dos productos o modelos, os importadores existentes podem ser limitados a algumas filiais. Para as unidades produzidas na UE, não há nenhum importador da UE aplicável. / În funcție de produse sau modele, importatorii actuali ar putea fi limitați la anumite filiale. Pentru unitățile produse în UE, nu există niciun importator UE aplicabil. / V závislosti od výrobcov alebo modelov môžu byť skutoční dovozcovia obmedzení na niektoré dcérske spoločnosti. Pre zariadenia vyrobené v EÚ neexistuje žiadny príslušný dovozca do EÚ. / Odvisno od izdelkov ali modelov so lahko dejanski uvozniki omejeni na nekatere hčerinske družbe. Za enote, proizvedene v EU, ni ustreznega uvoznika iz EU. / Në varësi të produkteve ose modeleve, importuesit aktual mund të jenë të kufizuar vetëm në disa degë. Për njësitë e prodhuara në BE, nuk ka importues të zbatueshëm të BE-së. / U zavisnosti od proizvoda ili modela, stvarni uvoznici mogu biti ograničeni na neke podružnice. Za jedinice proizvedene u EU ne postoji merodavni EU uvoznik. / Beroende på produkter eller modeller kan faktiska importörer vara begränsade till vissa dotterbolag. För EU-tillverkade enheter finns det ingen tillämplig EU-importör.