

MANUAL DE INSTALACIÓN

AIRE

ACONDICIONADO

Por favor, lea completamente este manual antes de instalar el producto.
El trabajo de instalación debe realizarse conforme a los estándares de cableado nacionales por el personal autorizado.
Una vez haya leído el manual atentamente, guárdelo para futuras referencias.

MULTI V™ IV

<http://www.lghvac.com>
www.lg.com

CONSEJOS PARA AHORRAR ENERGÍA

Estos consejos le ayudarán a reducir el consumo de energía cuando utilice el aire acondicionado. Podrá utilizar el aparato de aire acondicionado de forma eficiente siguiendo estas instrucciones:

- No enfríe excesivamente los espacios interiores. Puede ser nocivo para su salud y consumirá más electricidad.
- Evite el paso de la luz solar con persianas o cortinas cuando esté utilizando el aire acondicionado.
- Mantenga las puertas y ventanas bien cerradas mientras tenga en funcionamiento el aire acondicionado.
- Ajuste la dirección del flujo de aire vertical u horizontalmente para que circule el aire en el interior.
- Aumente la velocidad del ventilador para enfriar o calentar el aire interior con rapidez y en periodo corto de tiempo.
- Abra las ventanas con regularidad para ventilar, porque la calidad del aire interior puede deteriorarse si se utiliza el aire acondicionado durante muchas horas.
- Limpie el filtro del aire cada dos semanas. El polvo y las impurezas acumulados en el filtro de aire pueden bloquear el flujo de aire o debilitar las funciones de refrigeración / deshumidificación.

Como referencia

Grabe el justificante de compra en esta página, en el caso de necesitarlo para probar la fecha de la compra o a efectos de garantía. Escriba aquí el número de modelo y el número de serie:

Número de modelo : _____

Número de serie : _____

Puede encontrarlos en la etiqueta situada en el lateral de cada unidad.

Nombre del distribuidor : _____

Fecha de la compra : _____

PRECAUCIONES DE SEGURIDAD

LEA TODAS LAS INSTRUCCIONES ANTES DE UTILIZAR EL APARATO

Cumpla con las siguientes precauciones para evitar situaciones de peligro y garantizar un funcionamiento óptimo de su producto.

ADVERTENCIA

Puede sufrir lesiones de gravedad o mortales si ignora las instrucciones

PRECAUCIÓN

Puede sufrir lesiones menores o dañar el producto si ignora las instrucciones

ADVERTENCIA

- La instalación o reparaciones realizadas por personas no cualificadas pueden poner en riesgo a las personas. La instalación del cableado de campo y de los componentes DEBE ser conforme a los códigos locales de la construcción o, en su defecto, con el Código Eléctrico Nacional 70 y el Código sobre Seguridad y Construcción de Inmuebles Nacional, o el Código Eléctrico canadiense y el Código de la Construcción Nacional de Canadá.
- La información de este manual está dirigida a personal técnico cualificado, familiarizado con los procedimientos de seguridad y equipado con las herramientas e instrumentos de prueba adecuados.
- Lea detenidamente y cumpla con todas las instrucciones de este manual. De lo contrario, el aparato podría no funcionar correctamente, o producirse lesiones graves o mortales y daños materiales.

Instalacion

- Contrate a un electricista con licencia para realizar todo el trabajo electrico conforme al "Estandar de ingenieria en instalaciones electricas" y las "Normativas de cableado interior" y las instrucciones proporcionadas en este manual; y emplee siempre un circuito especial.
 - Si la capacidad de la fuente de potencia es inadecuada o el trabajo electrico se realiza de forma incorrecta, podria existir el riesgo de descarga electrica o fuego.
- Pida al distribuidor, o al tecnico autorizado, que instale el aire acondicionado.
 - La instalacion incorrecta por parte del usuario podria resultar en fugas de agua, descarga electrica, o fuego.
- Ponga siempre el producto a tierra.
 - Existe riesgo de fuego o descarga electrica.
- Existe riesgo de fuego o descarga electrica.
 - El cableado o la instalacion incorrecta pueden causar riesgo de fuego o descarga electrica.
- Para la re-instalacion del producto instalado, siempre entre en contacto con el distribuidor o un centro de servicio autorizado.
 - Existe riesgo de fuego, descarga electrica, explosion o lesiones.
- No instale, desmonte, ni vuelva a instalar la unidad usted mismo (cliente).
 - Existe riesgo de fuego, descarga electrica, explosion o lesiones.
- No almacene ni utilice gases o combustibles inflamables cerca del aire acondicionado.
 - Existe riesgo de fuego o averias en el producto.
- Utilice un interruptor o fusible de la capacidad correcta.
 - Existe riesgo de fuego o descarga electrica.

- Prevea la posibilidad de fuertes vientos o terremotos e instale la unidad en la ubicación especificada.
 - La instalación incorrecta puede causar que la unidad vuelque y provoque lesiones.
- La instalación incorrecta puede causar que la unidad vuelque y provoque lesiones.
 - Podría causar lesiones, accidentes o daños al producto.
- Utilice una bomba al vacío o gas inerte (nitrógeno) cuando proceda a pruebas de escape o purga de aire. No comprima ni el aire ni el oxígeno, ni utilice gases inflamables. En caso contrario, podría causar un incendio o una explosión.
 - Existe riesgo de muerte, lesión, incendio o explosión.
- Al instalar y desplazar el aire acondicionado a otra ubicación, no la cargue con un refrigerante distinto al especificado en la unidad.
 - Si un refrigerante, o aire, es mezclado con el refrigerante original, el ciclo de este podría fallar y resultar en daños a la unidad.
- No reconstruya la instalación cambiando los ajustes de los dispositivos de protección.
 - Si el interruptor de presión, el térmico u otros dispositivos de protección se cortocircuitan o funcionan incorrectamente, o si utiliza piezas distintas a las especificadas por LGE, podría existir riesgo de fuego o explosión.
- Ventile bien antes de poner el aire acondicionado en funcionamiento cuando hayan existido fugas de gas.
 - Puede ser causa de explosión, fuego y quemaduras.
- Instale la cubierta de la caja de control y el panel de forma segura.
 - Si la cubierta y el panel no se instalan de forma segura, el polvo y el agua podrían acceder a la unidad de exterior y causar riesgos por fuego o descarga eléctrica.
- Si instala el aire acondicionado en un cuarto pequeño, deberá tomar las medidas para evitar que la concentración de refrigerante exceda el límite de seguridad en fugas.
 - Consulte a su distribución para conocer las medidas adecuadas para evitar exceder el límite de seguridad. Si sufriera fugas de refrigerante y estas provocaran que se excediera el límite de seguridad, podría resultar en peligros debidos a la falta de oxígeno en el cuarto.

Funcionamiento

- No dane ni utilice un cable de alimentación no especificado.
 - Existe riesgo de fuego, descarga eléctrica, explosión o lesiones.
- Utilice un enchufe en exclusiva para este equipo.
 - Existe riesgo de fuego o descarga eléctrica.
- Tenga cuidado de evitar la entrada de agua en el producto.
 - Existe el riesgo de fuego, descarga eléctrica o daños al producto.
- No toque el producto con las manos húmedas.
 - Existe riesgo de fuego, descarga eléctrica, explosión o lesiones.
- Si el producto se empapara (inundado o sumergido), entre en contacto con un centro de servicio autorizado.
 - Existe riesgo de fuego o descarga eléctrica.
- Sea cuidadoso y no toque los bordes afilados al realizar la instalación.
 - Podría causar lesiones personales.
- Tenga cuidado de asegurarse que nadie podría caminar por encima de o caerse sobre la unidad de exterior.
 - Esto podría causar lesiones personales y daños al producto.
- No abra la rejilla de entrada del producto durante su funcionamiento. (No toque el filtro electrostático, si la unidad está equipada con uno.)
 - Existe riesgo de lesiones físicas, descarga eléctrica o averías en el producto.

PRECAUCIÓN

Instalacion

- Compruebe siempre si existen fugas de gas (refrigerante) tras la instalacion o reparacion del producto.
 - Los niveles bajos de refrigerante pueden causar averias en el producto.
- No instale el producto donde el ruido o el aire caliente de la unidad exterior pudieran ocasionar danos o lesiones a los vecinos.
 - Podria causar problemas a sus vecinos.
- Mantenga el nivel incluso durante la instalacion del producto.
 - Para evitar vibraciones o fugas de agua.
- No instale la unidad donde el gas combustible pueda sufrir fugas.
 - Si el gas experimentara fugas y se acumulara alrededor de la unidad podria ser causa de explosion.
- Utilice cables de alimentacion de la suficiente corriente y tasa.
 - Los cables demasiado pequenos pueden sufrir fugas, generar calor y causar fuego.
- No utilice el producto con propositos especiales, como la preservacion de alimentos, obras de arte, etc. Este es un aire acondicionado de consumidor, no un sistema de refrigeracion de precision.
 - Existe el riesgo de danos o perdida de la propiedad.
- Mantenga la unidad lejos de los ninos. El intercambiador de calor es muy afilado.
 - Puede ser causa de lesiones, como cortes en los dedos. Ademas, la rebaba danada puede causar la degradacion de la capacidad.
- Al instalar la unidad en un hospital, estacion de comunicacion o ubicacion similar, proporcione la suficiente proteccion contra ruidos.
 - El equipo convertidor, generador privado, equipo medico de alta frecuencia o comunicaciones por radio podrian causar que el aire acondicionado funcione erroneamente, o no funcione en absoluto. Por otro lado, el aire acondicionado podria afectar el funcionamiento de tales equipos provocando ruidos que disturben el tratamiento medico o la difusion de imagenes.
- No instale el producto donde pueda vaya a estar directamente expuesto al viento del mar (salitre).
 - Podria causar la oxidacion del producto. La oxidacion, especialmente en las rebabas del condensador y del evaporador puede provocar el malfuncionamiento del producto o un funcionamiento ineficaz.

Funcionamiento

- No utilice el aire acondicionado en entornos especiales.
 - El aceite, el humo sulfurico, etc. pueden reducir de forma significativa el rendimiento del aire acondicionado o danar sus piezas.
- No bloquee la entrada o salida.
 - Podria ser causa de averias en el producto o accidentes.
- Realice las conexiones de forma segura para que la fuerza exterior del cable no sea aplicada a los terminales.
 - La conexion o fijacion inadecuada puede generar calor y ser causa de fuego.
- Asegurese que el area de instalacion no se deteriorara con el tiempo.
 - Si la base se derrumbara, el aire acondicionado podria caer con esta, causando danos a la propiedad, averias en el producto o lesiones personales.
- Instale y aisle la manguera de drenaje para asegurar el correcto drenaje del agua basandose en el manual de instalacion.
 - Una mala conexion puede causar fugas de agua.
- Sea cuidadoso con el transporte del producto.
 - Solo una persona no debera cargar el producto si este supera los 20 Kg.
 - Ciertos productos emplean bandas PP para el embalaje. No utilice bandas PP como elemento de transporte. Es peligroso.
 - No toque los bordes del intercambiador de calor. Hacerlo podria causar cortes en sus dedos.
 - Al transportar la unidad exterior, suspendala en la posicion especificada en la base de la unidad. Ademas, proporcione apoyo a la unidad exterior en cuatro puntos, para que no pueda deslizarse lateralmente.

- Deseche los materiales de embalaje de forma segura.
 - Los materiales de embalaje, como puntas y otras piezas metálicas o de madera, pueden causar pinchazos u otras heridas.
 - Rompa y tire a la basura todas las bolsas de plástico del embalaje para que los niños no jueguen con ellas. Si los niños jugaran con bolsas de plástico no rotas correrían un gran riesgo de asfixia.
- Encienda la potencia al menos 6 horas antes del inicio del funcionamiento.
 - Iniciar el funcionamiento inmediatamente después de abrir el interruptor principal de potencia podría resultar en daños severos a las piezas internas. Mantenga abierto el interruptor principal de potencia durante la temporada operativa.
- No toque las canalizaciones de refrigerante durante y tras el funcionamiento.
 - Podría ser causa de quemaduras o congelación.
- No ponga en funcionamiento el aire acondicionado sin paneles ni protecciones.
 - Las piezas giratorias, calientes o bajo tensión podrían ser causa de lesiones.
- No cierre directamente el interruptor principal de potencia tras el cese del funcionamiento.
 - Espere al menos 5 minutos antes de cerrar el interruptor principal de potencia. De lo contrario, podría resultar en fugas de agua u otros problemas.
- El direccionamiento automático debe realizarse en condición de conexión de la potencia de todas las unidades interiores y exteriores. El direccionamiento automático también debe realizarse en caso de cambiar la PCB de la unidad interior.
- Utilice un taburete seguro o una escalera firme al realizar tareas de limpieza o mantenimiento del aire acondicionado.
 - Tenga cuidado y evite las lesiones personales.
- No inserte sus manos u otros objetos a través de la entrada o salida de aire mientras el aire acondicionado permanece enchufado.
 - Existen piezas afiladas y móviles que podrían causar lesiones personales.

ÍNDICE

2	CONSEJOS PARA AHORRAR ENERGÍA
3	PRECAUCIONES DE SEGURIDAD
8	PROCESO DE INSTALACIÓN
9	INFORMACIÓN DE LAS UNIDADES DE EXTERIOR
19	ALTERNATIVE REFRIGERANT R410A
20	SELECCIONAR LA MEJOR UBICACIÓN
22	ESPACIO DE LA INSTALACIÓN
22	Instalación individual
24	MÉTODO DE ELEVACIÓN
25	INSTALACIÓN
25	Ubicación de los pernos de anclaje
26	Base para la instalación
27	Preparación de la canalización
30	Materiales de fontanería y los métodos de almacenamiento
32	INSTALACIÓN DE LAS CONDUCCIONES DE REFRIGERANTE
32	Precauciones en la conexión de tuberías / operación de válvulas
33	Procedimiento de instalación de la Unidad RC
33	Conexión de las unidades de exterior
34	Instalación de la Unidad exterior, de la unidad RC y del tubo de refrigerante de la unidad interior
35	Tipo de unidad RC
36	Instalación del Control de distribución
38	CONEXIONES DE LAS CONDUCCIONES ENTRE LA UNIDAD EXTERIOR E INTERIOR
38	Trabajo preparatorio
39	Salida de la conducción durante la conexión individual / en serie
41	Sistema de tubos de refrigerante
52	Embotellado de refrigerante
53	Fijación del conducto de bifurcación
57	Prueba de fugas y secado al vacío

59	Modo de vacío
60	Aislamiento térmico de los conductos de refrigerante
61	CABLEADO ELÉCTRICO
61	Áreas de cuidado
63	Caja de control y posición de conexión del cableado
64	Cables de comunicación y alimentación
65	Cableado del suministro principal de potencia y capacidad del equipo
66	Cableado del lugar de instalación
79	Comprobación de los ajustes de las unidades exteriores
80	Interruptor para configurar la unidad RC
80	PCB DE LA UNIDAD RC
85	Direccionamiento automático
89	Ejemplo de direccionamiento de válvula manual (Configuración sin distribución)
90	Ejemplo de direccionamiento manual de la válvula (configuración de distribución)
91	Ejemplo para comprobar la dirección de la válvula.
91	Identificación manual del ID de la válvula (Dirección)
91	Método para comprobar el resultado de la detección de tubos de la unidad exterior.
92	Método de la unidad interior principal Configuración de la zonificación
94	Ajuste del número del grupo
95	Selector de frío y calor
96	Modo de compensación de la presión estática
97	Función de ruido nocturno bajo
98	Modo de desescarche general
99	Configuración de la dirección ODU
100	Eliminación de nieve y desescarche rápido
101	Ajuste de la presión objetivo
102	Función autodiagnóstico
106	PRECAUCIÓN PARA FUGAS DE REFRIGERANTE
106	Introducción
106	Procedimiento de verificación de la concentración límite
108	GUÍA DE INSTALACIÓN JUNTO AL MAR
109	DETALLES DE INSTALACIÓN DE UNIDAD EXTERIOR (ODU) PARA PROTECCIONES DE TORNILLOS DE ESPUMA (3)

PROCESO DE INSTALACIÓ

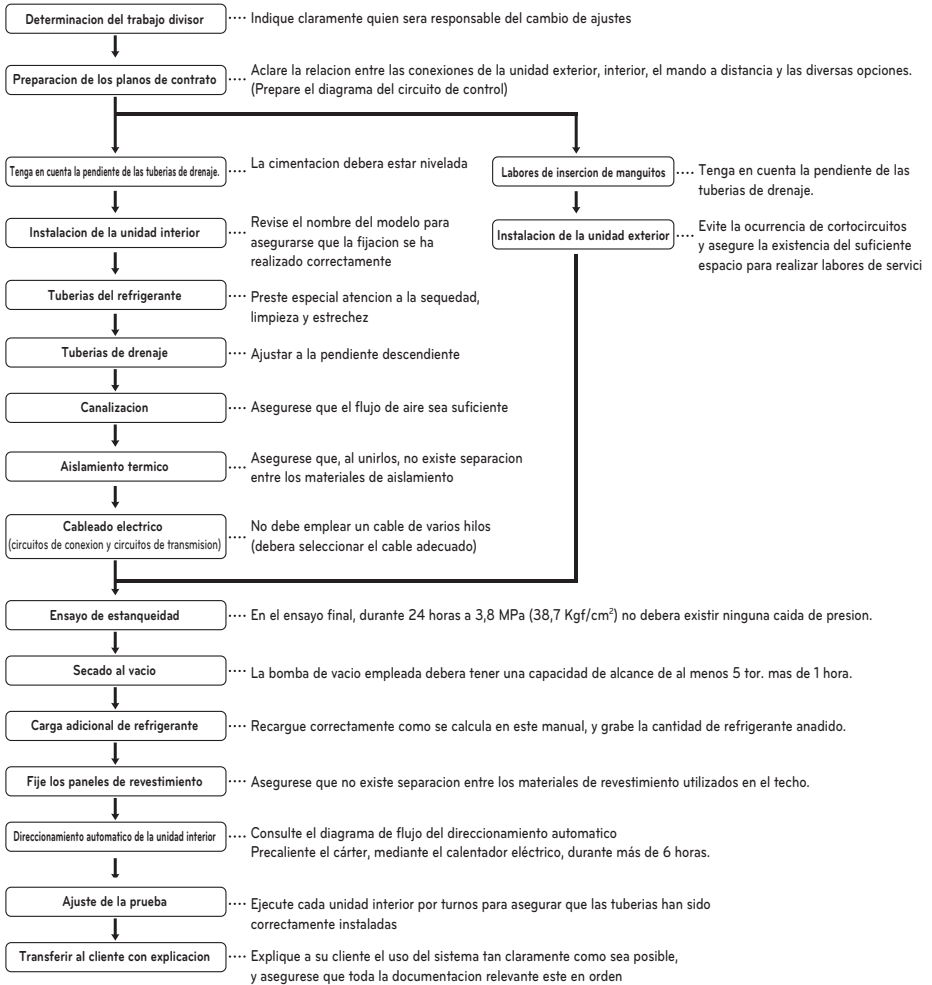

PRECAUCIÓN

- La lista anterior indica el orden de realizacion habitual de las operaciones de trabajo individual, pero este orden puede variar cuando las condiciones locales autorizen tales cambios.
- El grosor de la pared de las tuberías debiera cumplir las normativas locales y nacionales pertinentes para la presion designada de 3.8Mpa(551psi).
- Como R410A es un refrigerante mezclado, el refrigerante adicional necesario debiera cargarse en estado liquido. (Si la carga de refrigerante se realiza en estado gaseoso, su composicion cambiara y el sistema no funcionara correctamente.)

INFORMACIÓN DE LAS UNIDADES DE EXTERIOR



PRECAUCIÓN

Relación de combinación

Número de exteriores	Relación de combinación
Unidades de exterior individuales	130%
Unidades de exterior dobles	130%
Unidades de exterior triples	130%

Notas : * Podemos garantizar el funcionamiento únicamente en la combinación del 130%.

Si desea conectar una combinación superior al 130%, póngase en contacto con nosotros, y trataremos de los requisitos como los que se muestran a continuación.

- Si el funcionamiento de la unidad interior es superior al 130%, el caudal se opera al mínimo en todas las unidades de interior.

Alimentación eléctrica : 3Ø, 208/230V, 60Hz

Nombre del modelo : ARUB***BTE4

Chassis		UX2	UX3	UX3
HP		8	10	12
Ton		6	8	10
Nombre del modelo	Unité de combinaison	ARUB072BTE4	ARUB096BTE4	ARUB121BTE4
	Unité indépendante			
Refrigerante	kg	7.7	10.7	10.7
	lbs	16.9	23.6	23.6
Núm. Máx. De unidades de interior conectable		13	16	20
Peso neto	kg	(195 × 1)	(245 × 1)	(245 × 1)
	lbs	(430 × 1)	(540 × 1)	(540 × 1)
Dimensiones (WxHxD)	mm	(920×1,680×760)×1	(1,240×1,680×760)×1	(1,240×1,680×760)×1
	inch	(36.2×66.1×29.9)×1	(48.8×66.1×29.9)×1	(48.8×66.1×29.9)×1
Conexión de tubos	Tubo de líquido	mm(inch)	9.52(3/8)	12.7(1/2)
	Tubo de gas de baja presión	mm(inch)	19.05(3/4)	28.58(1 1/8)
	Tubo de gas de alta presión	mm(inch)	15.88(5/8)	19.05(3/4)

Chassis			UX3	UX3	UX2+UX3
HP			14	18	20
Ton			12	14	16
Nombre del modelo	Unité de combinaison		ARUB144BTE4	ARUB168BTE4	ARUB192BTE4
	Unité indépendante				ARUB121BTE4 ARUB072BTE4
Refrigerante		kg	10.7	10.7	18.4
		lbs	23.6	23.6	40.5
Núm. Máx. De unidades de interior conectable			23	29	32
Peso neto		kg	(285 × 1)	(285 × 1)	(195 × 1) + (245 × 1)
		lbs	(628 × 1)	(628 × 1)	(430 × 1) + (540 × 1)
Dimensiones (WxHxD)		mm	(1,240×1,680×760)×1	(1,240×1,680×760)×1	(920×1,680×760)×1 (1,240×1,680×760)×1
		inch	(48.8×66.1×29.9)×1	(48.8×66.1×29.9)×1	(36.2×66.1×29.9)×1 (48.8×66.1×29.9)×1
Conexión de tubos	Tubo de líquido	mm(inch)	12.7(1/2)	15.88(5/8)	15.88(5/8)
	Tubo de gas de baja presión	mm(inch)	28.58(1 1/8)	28.58(1 1/8)	28.58(1 1/8)
	Tubo de gas de alta presión	mm(inch)	22.2(7/8)	22.2(7/8)	22.2(7/8)

Chassis			UX2+UX3	UX3+UX3	UX3+UX3
HP			22	24	26
Ton			18	20	22
Nombre del modelo	Unité de combinaison		ARUB216BTE4	ARUB240BTE4	ARUB264BTE4
	Unité indépendante		ARUB144BTE4	ARUB144BTE4	ARUB144BTE4
			ARUB072BTE4	ARUB096BTE4	ARUB121BTE4
Refrigerante		kg	18.4	21.4	21.4
		lbs	40.5	47.2	47.2
Núm. Máx. De unidades de interior conectable			35	39	42
Peso neto		kg	(195 × 1) + (285 × 1)	(245 × 1) + (285 × 1)	(245 × 1) + (285 × 1)
		lbs	(430 × 1) + (628 × 1)	(540 × 1) + (628 × 1)	(540 × 1) + (628 × 1)
Dimensiones (WxHxD)		mm	(920×1,680×760)×1 (1,240×1,680×760)×1	(1,240×1,680×760)×2	(1,240×1,680×760)×2
		inch	(36.2×66.1×29.9)×1 (48.8×66.1×29.9)×1	(48.8×66.1×29.9)×2	(48.8×66.1×29.9)×2
Conexión de tubos	Tubo de líquido	mm(inch)	15.88(5/8)	15.88(5/8)	19.05(3/4)
	Tubo de gas de baja presión	mm(inch)	28.58(1 1/8)	34.9(1 3/8)	34.9(1 3/8)
	Tubo de gas de alta presión	mm(inch)	28.58(1 1/8)	28.58(1 1/8)	28.58(1 1/8)

Chassis			UX3+UX3	UX2+UX3+UX3	UX3+UX3
HP			28	32	32
Ton			24	26	26
Nombre del modelo	Unité de combinaison		ARUB288BTE4	ARUB312BTE4	ARUB313BTE4
	Unité indépendante		ARUB144BTE4	ARUB144BTE4	ARUB168BTE4
			ARUB144BTE4	ARUB096BTE4	ARUB144BTE4
				ARUB072BTE4	
Refrigerante	kg	21.4	29.1	21.4	
	lbs	47.2	64.1	47.2	
Núm. Máx. De unidades de interior conectable			45	52	52
Peso neto	kg	(285 × 2)	(195 × 1) + (245 × 1) + (285 × 1)	(285 × 2)	
	lbs	(628 × 2)	(430 × 1) + (540 × 1) + (628 × 1)	(628 × 2)	
Dimensiones (WxHxD)	mm	(1,240×1,680×760)×2	(920×1,680×760)×1 (1,240×1,680×760)×2	(1,240×1,680×760)×2	
	inch	(48.8×66.1×29.9)×2	(36.2×66.1×29.9)×1 (48.8×66.1×29.9)×2	(48.8×66.1×29.9)×2	
Conexión de tubos	Tubo de líquido	mm(inch)	19.05(3/4)	19.05(3/4)	19.05(3/4)
	Tubo de gas de baja presión	mm(inch)	34.9(1 3/8)	34.9(1 3/8)	34.9(1 3/8)
	Tubo de gas de alta presión	mm(inch)	28.58(1 1/8)	28.58(1 1/8)	28.58(1 1/8)

Chassis			UX3+UX3+UX3	UX3+UX3	UX3+UX3+UX3
HP			34	34	36
Ton			28	28	30
Nombre del modelo	Unité de combinaison		ARUB336BTE4	ARUB337BTE4	ARUB360BTE4
	Unité indépendante		ARUB144BTE4	ARUB168BTE4	ARUB144BTE4
			ARUB096BTE4	ARUB168BTE4	ARUB121BTE4
			ARUB096BTE4		ARUB096BTE4
Refrigerante	kg	32.1	21.4	32.1	
	lbs	70.8	47.2	70.8	
Núm. Máx. De unidades de interior conectable			55	55	58
Peso neto	kg	(245 × 2) + (285 × 1)	(285 × 2)	(245 × 2) + (285 × 1)	
	lbs	(540 × 2) + (628 × 1)	(628 × 2)	(540 × 2) + (628 × 1)	
Dimensiones (WxHxD)	mm	(1,240×1,680×760)×3	(1,240×1,680×760)×2	(1,240×1,680×760)×3	
	inch	(48.8×66.1×29.9)×3	(48.8×66.1×29.9)×2	(48.8×66.1×29.9)×3	
Conexión de tubos	Tubo de líquido	mm(inch)	19.05(3/4)	19.05(3/4)	19.05(3/4)
	Tubo de gas de baja presión	mm(inch)	34.9(1 3/8)	34.9(1 3/8)	41.3(1 5/8)
	Tubo de gas de alta presión	mm(inch)	28.58(1 1/8)	28.58(1 1/8)	28.58(1 1/8)

Chassis			UX3	UX3+UX3+UX3
HP			14	38
Ton			12	32
Nombre del modelo	Unité de combinaison		ARUB145BTE4	ARUB384BTE4
	Unité indépendante		Combinación única (no para 1 Unidad)	ARUB096BTE4
				ARUB145BTE4
Refrigerante		kg	10.7	32.1
		lbs	23.6	70.8
Núm. Máx. De unidades de interior conectable			23	61
Peso neto		kg	(305 × 1)	245 + 305 × 2
		lbs	(672 × 1)	540 + 672 × 2
Dimensiones (WxHxD)		mm	(1,240×1,680×760)×1	(1,240×1,680×760)×3
		inch	(48.8×66.1×29.9)×1	(48.8×66.1×29.9)×3
Conexión de tubos	Tubo de líquido	mm(inch)	15.88(5/8)	19.05(3/4)
	Tubo de gas de baja presión	mm(inch)	28.58(1 1/8)	41.3(1 5/8)
	Tubo de gas de alta presión	mm(inch)	22.2(7/8)	28.58(1 1/8)

Chassis			UX3+UX3+UX3	UX3+UX3+UX3
HP			40	42
Ton			34	36
Nombre del modelo	Unité de combinaison		ARUB408BTE4	ARUB432BTE4
	Unité indépendante		ARUB121BTE4	ARUB145BTE4
			ARUB145BTE4	ARUB145BTE4
			ARUB145BTE4	ARUB145BTE4
Refrigerante		kg	32.1	32.1
		lbs	70.8	70.8
Núm. Máx. De unidades de interior conectable			64	64
Peso neto		kg	245 + 305 × 2	305 × 3
		lbs	540 + 672 × 2	672 × 3
Dimensiones (WxHxD)		mm	(1,240×1,680×760)×3	(1,240×1,680×760)×3
		inch	(48.8×66.1×29.9)×3	(48.8×66.1×29.9)×3
Conexión de tubos	Tubo de líquido	mm(inch)	19.05(3/4)	19.05(3/4)
	Tubo de gas de baja presión	mm(inch)	41.3(1 5/8)	41.3(1 5/8)
	Tubo de gas de alta presión	mm(inch)	28.58(1 1/8)	28.58(1 1/8)

Chassis			UX3	UX3+UX3+UX3
HP			18	46
Ton			14	38
Nombre del modelo	Unité de combinaison		ARUB169BTE4	ARUB456BTE4
	Unité indépendante		Combinación única (no para 1Unidad)	ARUB169BTE4
				ARUB145BTE4
				ARUB145BTE4
Refrigerante	kg	10.7	32.1	
	lbs	23.6	70.8	
Núm. Máx. De unidades de interior conectable			29	64
Peso neto	kg	(305 x 1)	(305 x 3)	
	lbs	(672 x 1)	(672 x 3)	
Dimensiones (WxHxD)	mm	(1,240x1,680x760)x1	(1,240x1,680x760)x3	
	inch	(48.8x66.1x29.9)x1	(48.8x66.1x29.9)x3	
Conexión de tubos	Tubo de líquido	mm(inch)	15.88(5/8)	19.05(3/4)
	Tubo de gas de baja presión	mm(inch)	28.58(1 1/8)	41.3(1 5/8)
	Tubo de gas de alta presión	mm(inch)	22.2(7/8)	28.58(1 1/8)

Chassis			UX3+UX3+UX3	UX3+UX3+UX3
HP			48	50
Ton			40	42
Nombre del modelo	Unité de combinaison		ARUB480BTE4	ARUB504BTE4
	Unité indépendante		ARUB145BTE4	ARUB169BTE4
			ARUB169BTE4	ARUB169BTE4
			ARUB169BTE4	ARUB169BTE4
Refrigerante	kg	32.1	32.1	
	lbs	70.8	70.8	
Núm. Máx. De unidades de interior conectable			64	64
Peso neto	kg	(305 x 3)	(305 x 3)	
	lbs	(672 x 3)	(672 x 3)	
Dimensiones (WxHxD)	mm	(1,240x1,680x760)x3	(1,240x1,680x760)x3	
	inch	(48.8x66.1x29.9)x3	(48.8x66.1x29.9)x3	
Conexión de tubos	Tubo de líquido	mm(inch)	19.05(3/4)	19.05(3/4)
	Tubo de gas de baja presión	mm(inch)	41.3(1 5/8)	41.3(1 5/8)
	Tubo de gas de alta presión	mm(inch)	28.58(1 1/8)	28.58(1 1/8)

Alimentación eléctrica : 3Ø, 460V, 60Hz**Nombre del modelo : ARUB***DTE4**

ESPAÑOL

Chassis			UX2	UX3	UX3
HP			8	10	12
Ton			6	8	10
Nombre del modelo	Unité de combinaison		ARUB072DTE4	ARUB096DTE4	ARUB121DTE4
	Unité indépendante				
Refrigerante	kg		7.7	10.7	10.7
	lbs		16.9	23.6	23.6
Núm. Máx. De unidades de interior conectable			13	16	20
Peso neto	kg		(195 x 1)	(245 x 1)	(245 x 1)
	lbs		(430 x 1)	(540 x 1)	(540 x 1)
Dimensiones (WxHxD)	mm		(920x1,680x760)×1	(1,240x1,680x760)×1	(1,240x1,680x760)×1
	inch		(36.2x66.1x29.9)×1	(48.8x66.1x29.9)×1	(48.8x66.1x29.9)×1
Conexión de tubos	Tubo de líquido	mm(inch)	9.52(3/8)	9.52(3/8)	12.7(1/2)
	Tubo de gas de baja presión	mm(inch)	19.05(3/4)	22.2(7/8)	28.58(1 1/8)
	Tubo de gas de alta presión	mm(inch)	15.88(5/8)	19.05(3/4)	19.05(3/4)

Chassis			UX3	UX3	UX2+UX3
HP			14	18	20
Ton			12	14	16
Nombre del modelo	Unité de combinaison		ARUB144DTE4	ARUB168DTE4	ARUB192DTE4
	Unité indépendante				ARUB121DTE4 ARUB072DTE4
Refrigerante	kg				18.4
	lbs		10.7	10.7	40.5
Núm. Máx. De unidades de interior conectable			23.6	23.6	32
Peso neto	kg		23	29	(195 x 1) + (245 x 1)
	lbs		(285 x 1)	(285 x 1)	(430 x 1) + (540 x 1)
Dimensiones (WxHxD)	mm		(628 x 1) (1,240x1,680x760)×1	(628 x 1) (1,240x1,680x760)×1	(920x1,680x760)×1 (1,240x1,680x760)×1
	inch		(48.8x66.1x29.9)×1	(48.8x66.1x29.9)×1	(36.2x66.1x29.9)×1 (48.8x66.1x29.9)×1
Conexión de tubos	Tubo de líquido	mm(inch)	12.7(1/2)	15.88(5/8)	15.88(5/8)
	Tubo de gas de baja presión	mm(inch)	28.58(1 1/8)	28.58(1 1/8)	28.58(1 1/8)
	Tubo de gas de alta presión	mm(inch)	22.2(7/8)	22.2(7/8)	22.2(7/8)

Chassis			UX2+UX3	UX3+UX3	UX3+UX3
HP			22	24	26
Ton			18	20	22
Nombre del modelo	Unité de combinaison		ARUB216DTE4	ARUB240DTE4	ARUB264DTE4
	Unité indépendante		ARUB144DTE4	ARUB144DTE4	ARUB144DTE4
			ARUB072DTE4	ARUB096DTE4	ARUB121DTE4
Refrigerante	kg		18.4	21.4	21.4
	lbs		40.5	47.2	47.2
Núm. Máx. De unidades de interior conectable			35	39	42
Peso neto	kg		(195 × 1) + (285 × 1)	(245 × 1) + (285 × 1)	(245 × 1) + (285 × 1)
	lbs		(430 × 1) + (628 × 1)	(540 × 1) + (628 × 1)	(540 × 1) + (628 × 1)
Dimensiones (WxHxD)	mm		(920×1,680×760)×1 (1,240×1,680×760)×1	(1,240×1,680×760)×2	(1,240×1,680×760)×2
	inch		(36.2×66.1×29.9)×1 (48.8×66.1×29.9)×1	(48.8×66.1×29.9)×2	(48.8×66.1×29.9)×2
Conexión de tubos	Tubo de líquido	mm(inch)	15.88(5/8)	15.88(5/8)	19.05(3/4)
	Tubo de gas de baja presión	mm(inch)	28.58(1 1/8)	34.9(1 3/8)	34.9(1 3/8)
	Tubo de gas de alta presión	mm(inch)	28.58(1 1/8)	28.58(1 1/8)	28.58(1 1/8)

Chassis			UX3+UX3	UX2+UX3+UX3	UX3+UX3
HP			28	32	32
Ton			24	26	26
Nombre del modelo	Unité de combinaison		ARUB288DTE4	ARUB312DTE4	ARUB313DTE4
	Unité indépendante		ARUB144DTE4	ARUB144DTE4	ARUB168DTE4
			ARUB144DTE4	ARUB096DTE4	ARUB144DTE4
				ARUB072DTE4	
Refrigerante	kg		21.4	29.1	21.4
	lbs		47.2	64.1	47.2
Núm. Máx. De unidades de interior conectable			45	52	52
Peso neto	kg		(285 × 2)	(195 × 1) + (245 × 1) + (285 × 1)	(285 × 2)
	lbs		(628 × 2)	(430 × 1) + (540 × 1) + (628 × 1)	(628 × 2)
Dimensiones (WxHxD)	mm		(1,240×1,680×760)×2	(920×1,680×760)×1 (1,240×1,680×760)×2	(1,240×1,680×760)×2
	inch		(48.8×66.1×29.9)×2	(36.2×66.1×29.9)×1 (48.8×66.1×29.9)×2	(48.8×66.1×29.9)×2
Conexión de tubos	Tubo de líquido	mm(inch)	19.05(3/4)	19.05(3/4)	19.05(3/4)
	Tubo de gas de baja presión	mm(inch)	34.9(1 3/8)	34.9(1 3/8)	34.9(1 3/8)
	Tubo de gas de alta presión	mm(inch)	28.58(1 1/8)	28.58(1 1/8)	28.58(1 1/8)

Chassis			UX3+UX3+UX3	UX3+UX3	UX3+UX3+UX3
HP			34	34	36
Ton			28	28	30
Nombre del modelo	Unité de combinaison		ARUB336DTE4	ARUB337DTE4	ARUB360DTE4
	Unité indépendante		ARUB144DTE4	ARUB168DTE4	ARUB144DTE4
			ARUB096DTE4	ARUB168DTE4	ARUB121DTE4
			ARUB096DTE4		ARUB096DTE4
Refrigerante	kg	32.1	21.4	32.1	
	lbs	70.8	47.2	70.8	
Núm. Máx. De unidades de interior conectable			55	55	58
Peso neto	kg		(245 × 2) + (285 × 1)	(285 × 2)	(245 × 2) + (285 × 1)
	lbs		(540 × 2) + (628 × 1)	(628 × 2)	(540 × 2) + (628 × 1)
Dimensiones (WxHxD)	mm		(1,240×1,680×760)×3	(1,240×1,680×760)×2	(1,240×1,680×760)×3
	inch		(48.8×66.1×29.9)×3	(48.8×66.1×29.9)×2	(48.8×66.1×29.9)×3
Conexión de tubos	Tubo de líquido	mm(inch)	19.05(3/4)	19.05(3/4)	19.05(3/4)
	Tubo de gas de baja presión	mm(inch)	34.9(1 3/8)	34.9(1 3/8)	41.3(1 5/8)
	Tubo de gas de alta presión	mm(inch)	28.58(1 1/8)	28.58(1 1/8)	28.58(1 1/8)

Chassis			UX3	UX2+UX3+UX3
HP			14	38
Ton			12	32
Nombre del modelo	Unité de combinaison		ARUB145DTE4	ARUB384DTE4
	Unité indépendante		Combinación única (no para 1Unidad)	ARUB096DTE4
				ARUB145DTE4
				ARUB145DTE4
Refrigerante	kg		10.7	32.1
	lbs		23.6	70.8
Núm. Máx. De unidades de interior conectable			23	61
Peso neto	kg		(285 × 1)	(245 × 1) + (285 × 2)
	lbs		(628 × 1)	(540 × 1) + (628 × 2)
Dimensiones (WxHxD)	mm		(1,240×1,680×760)×1	(1,240×1,680×760)×3
	inch		(48.8×66.1×29.9)×1	(48.8×66.1×29.9)×3
Conexión de tubos	Tubo de líquido	mm(inch)	15.88(5/8)	19.05(3/4)
	Tubo de gas de baja presión	mm(inch)	28.58(1 1/8)	41.3(1 5/8)
	Tubo de gas de alta presión	mm(inch)	22.2(7/8)	28.58(1 1/8)

Chassis			UX2+UX3+UX3	UX2+UX3+UX3
HP			40	42
Ton			34	36
Nombre del modelo	Unité de combinaison		ARUB408DTE4	ARUB432DTE4
	Unité indépendante		ARUB121DTE4	ARUB145DTE4
			ARUB145DTE4	ARUB145DTE4
			ARUB145DTE4	ARUB145DTE4
Refrigerante	kg	32.1	32.1	
	lbs	70.8	70.8	
Núm. Máx. De unidades de interior conectable			64	64
Peso neto	kg	(245 x 1) + (285 x 2)	(285 x 3)	
	lbs	(540 x 1) + (628 x 2)	(628 x 3)	
Dimensiones (WxHxD)	mm	(1,240x1,680x760)x3	(1,240x1,680x760)x3	
	inch	(48.8x66.1x29.9)x3	(48.8x66.1x29.9)x3	
Conexión de tubos	Tubo de líquido	mm(inch)	19.05(3/4)	19.05(3/4)
	Tubo de gas de baja presión	mm(inch)	41.3(1 5/8)	41.3(1 5/8)
	Tubo de gas de alta presión	mm(inch)	28.58(1 1/8)	28.58(1 1/8)

Chassis			UX3	UX3+UX3+UX3
HP			18	46
Ton			14	38
Nombre del modelo	Unité de combinaison		ARUB169DTE4	ARUB456DTE4
	Unité indépendante		Combinación única (no para 1Unidad)	ARUB169DTE4
				ARUB145DTE4
				ARUB145DTE4
Refrigerante	kg	10.7	32.1	
	lbs	23.6	70.8	
Núm. Máx. De unidades de interior conectable			29	64
Peso neto	kg	(285 x 1)	(285 x 3)	
	lbs	(628 x 1)	(628 x 3)	
Dimensiones (WxHxD)	mm	(1,240x1,680x760)x1	(1,240x1,680x760)x3	
	inch	(48.8x66.1x29.9)x1	(48.8x66.1x29.9)x3	
Conexión de tubos	Tubo de líquido	mm(inch)	15.88(5/8)	19.05(3/4)
	Tubo de gas de baja presión	mm(inch)	28.58(1 1/8)	41.3(1 5/8)
	Tubo de gas de alta presión	mm(inch)	22.2(7/8)	28.58(1 1/8)

Chassis			UX3+UX3+UX3	UX3+UX3+UX3
HP			48	50
Ton			40	42
Nombre del modelo	Unité de combinaison		ARUB480DTE4	ARUB504DTE4
	Unité indépendante		ARUB169DTE4	ARUB169DTE4
			ARUB169DTE4	ARUB169DTE4
			ARUB145DTE4	ARUB169DTE4
Refrigerante	kg		32.1	32.1
	lbs		70.8	70.8
Núm. Máx. De unidades de interior conectable			64	64
Peso neto	kg		(285 x 3)	(285 x 3)
	lbs		(628 x 3)	(628 x 3)
Dimensiones (WxHxD)	mm		(1,240x1,680x760)x3	(1,240x1,680x760)x3
	inch		(48.8x66.1x29.9)x3	(48.8x66.1x29.9)x3
Conexión de tubos	Tubo de líquido	mm(inch)	19.05(3/4)	19.05(3/4)
	Tubo de gas de baja presión	mm(inch)	41.3(1 5/8)	41.3(1 5/8)
	Tubo de gas de alta presión	mm(inch)	28.58(1 1/8)	28.58(1 1/8)

ALTERNATIVE REFRIGERANT R410A

El refrigerante R410A tiene la propiedad de operar a presiones mas elevadas en comparacion con R22. Por lo tanto, todos lo materiales tiene las características de resistir presiones mas elevadas que el R22, y sus características tambien deben tenerse en cuenta durante la instalacion. R410A es un zootropo de R32 y R125 mezclado al 50:50, para que el potencial de agotamiento de ozono (ODP) de R410A sea 0.



PRECAUCIÓN

- El grosor de la pared de las tuberías deber cumplir las normativas locales y nacionales pertinentes para la presión designada de 3.8Mpa(551psi).
- Como R410A es un refrigerante mezclado, el refrigerante adicional necesario deber cargarse en estado líquido. (Si la carga de refrigerante se realiza en estado gaseoso, su composición cambiara y el sistema no funcionara correctamente.)
- No coloque el recipiente con refrigerante bajo los rayos directos del sol, para evitar que explote.
- Para refrigerantes a altas presiones no debiera utilizar tuberías no aprobadas.
- No caliente los conductos mas de lo necesario para evitar que se ablanden.
- Tenga cuidado de no instalarlas incorrectamente para minimizar la pérdida económica, porque es caro en comparación con R22.

SELECCIONAR LA MEJOR UBICACIÓN

Seleccione un espacio para la instalación de la unidad exterior, que cumpla las siguientes condiciones:

- Sin radiación térmica directa de otras fuentes de calor
- Ninguna posibilidad de molestar a los vecinos por ruido
- Sin exposición a fuertes vientos
- Con fuerza para soportar el peso de la unidad
- Observe que el drenaje fluye hacia el exterior de la unidad durante el calentamiento
- Con espacio suficiente para el pasaje del aire y labores de servicio mostradas a continuación
- Debido a la posibilidad de fuego, no instale la unidad en un lugar donde se espere la generación, entrada de flujo, estancamiento o fuga del gas combustible.
- Evite instalar la unidad en un lugar donde se empleen con frecuencia soluciones ácidas y aspersiones (sulfuro).
- No utilice la unidad bajo ningún entorno especial donde exista aceite, vapor y gas sulfúrico.
- Recomendamos vallar la unidad exterior para evitar que alguna persona o animal acceda a la unidad.
- Si la ubicación de instalación se encuentra en un área de fuertes nevadas, deberá tener en cuenta las siguientes instrucciones:
 - Eleve la base tanto como le sea posible.
 - Acople una cubierta de protección contra la nieve.
- Seleccione la ubicación de la instalación considerando las siguientes condiciones para evitar una mala situación al realizar labores adicionales de descongelación.
 - Instale la unidad exterior en un lugar bien ventilado y soleado si instala el producto en un lugar con un alto grado de humedad en invierno (cerca de la playa, costa, lagos, etc.) (E.) Tejado siempre soleado.

Seleccione la ubicación adecuada para la instalación de la unidad RC según las siguientes condiciones

- Evite los lugares donde pueda penetrar la lluvia, ya que la unidad RC está diseñada para interiores.
- Debe tener suficiente espacio de servicio.
- El tubo de refrigerante no debe exceder la longitud máxima.
- Evite los lugares sometidos a fuertes radiaciones de calor procedente de otras fuentes de calor.
- Evite los lugares donde pueda salpicar aceite, vapor, spray o donde pueda haber ruido eléctrico de alta frecuencia.
- Instale la unidad en un lugar donde no se vea afectada por el ruido del funcionamiento. (Instalar la unidad en una habitación como una sala de reuniones, etc. podría afectar al trabajo debido al ruido que emite.)
- Ubique la unidad donde los tubos de refrigerante, los tubos de drenaje y el cableado eléctrico puedan operar de manera óptima.

[Unidad : mm(inch)]

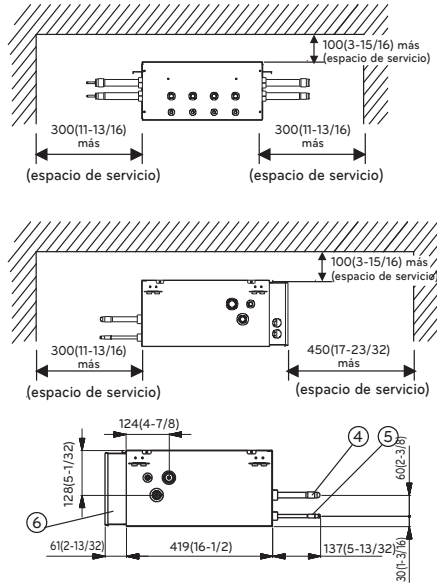
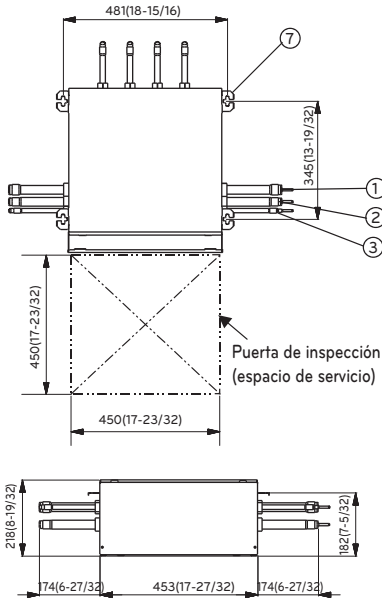

No.	Nome articulo	Descrizione	
		PRHR031A/PRHR041A	PRHR021A
1	Attacco tubazione gas bassa pressione	Ø28.58(1-1/8) Raccordo di brasatura	Ø22.2(7/8) Raccordo di brasatura
2	Attacco tubazione gas alta pressione	Ø22.2(7/8) Raccordo di brasatura	Ø19.05(3/4) Raccordo di brasatura
3	Attacco linea del liquido	Ø15.88(5/8) Raccordo di brasatura (PRHR041A) Ø12.7(1/2) Raccordo di brasatura (PRHR031A)	Ø9.52(3/8) Raccordo di brasatura
4	Attacco tubazione gas unità interna	Ø15.88(5/8) Raccordo di brasatura	Ø15.88(5/8) Raccordo di brasatura
5	Attacco tubazione liquido unità interna	Ø9.52(3/8) Raccordo di brasatura	Ø9.52(3/8) Raccordo di brasatura
6	Centralina di controllo	-	-
7	Staffa	M10 or M8	M10 or M8

NOTA

- Asegúrese de instalar la puerta de inspección junto a la caja de control.
- Si se utilizan reductores, el espacio de servicio debe aumentar en proporción a las dimensiones del reductor.

ESPACIO DE LA INSTALACIÓN

Instalación individual

Durante la instalación de la unidad, considere el mantenimiento, la entrada y la salida, y consiga el espacio mínimo como se muestra en las figuras siguientes.

ESPAÑOL

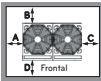
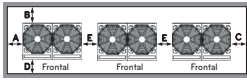
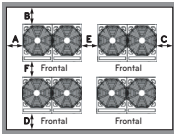
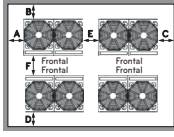
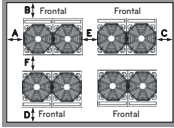
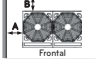
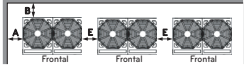
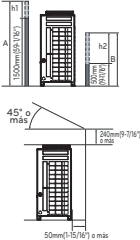
Categoría	Espacio de la instalación	Caso 1 (10mm ≤ Espacio lateral ≤ 49mm)	Caso 2 (Espacio lateral ≥ 49mm)
4 lados son paredes		A ≥ 10(13/32") B ≥ 300(11-13/16") C ≥ 10(13/32") D ≥ 500(19-11/16")	A ≥ 50(1-31/32") B ≥ 100(3-15/16") C ≥ 50(1-31/32") D ≥ 500(19-11/16")
		A ≥ 10(13/32") B ≥ 300(11-13/16") C ≥ 10(13/32") D ≥ 500(19-11/16") E ≥ 20(25/32")	A ≥ 50(1-31/32") B ≥ 100(3-15/16") C ≥ 50(1-31/32") D ≥ 500(19-11/16") E ≥ 100(3-15/16")
		A ≥ 10(13/32") B ≥ 300(11-13/16") C ≥ 10(13/32") D ≥ 500(19-11/16") E ≥ 20(25/32") F ≥ 600(23-5/8")	A ≥ 50(1-31/32") B ≥ 100(3-15/16") C ≥ 50(1-31/32") D ≥ 500(19-11/16") E ≥ 100(3-15/16") F ≥ 500(19-11/16")
		A ≥ 10(13/32") B ≥ 300(11-13/16") C ≥ 10(13/32") D ≥ 300(11-13/16") E ≥ 20(25/32") F ≥ 500(19-11/16")	A ≥ 50(1-31/32") B ≥ 100(3-15/16") C ≥ 50(1-31/32") D ≥ 100(3-15/16") E ≥ 100(3-15/16") F ≥ 500(19-11/16")
		A ≥ 10(13/32") B ≥ 500(19-11/16") C ≥ 10(13/32") D ≥ 500(19-11/16") E ≥ 20(25/32") F ≥ 900(35-7/16")	A ≥ 50(1-31/32") B ≥ 500(19-11/16") C ≥ 50(1-31/32") D ≥ 500(19-11/16") E ≥ 100(3-15/16") F ≥ 600(23-5/8")
	Sólo 2 lados son paredes		A ≥ 10(13/32") B ≥ 300(11-13/16")
		A ≥ 200(7-7/8") B ≥ 300(11-13/16") E ≥ 400(15-3/4")	
Límites para la altura de la pared (Consultar '4 lados son paredes')		<ul style="list-style-type: none"> • La altura de la pared en la parte frontal debe tener 1500mm(59-1/16") o menos. • La altura de la pared en la parte de la entrada debe tener 500mm(19-11/16") o menos. • No hay límites para la pared por ese lado. • Si la altura de la pared en la parte frontal y lateral superen el límite, debe haber un espacio adicional en los lados frontal y lateral. <ul style="list-style-type: none"> - Espacio adicional en el lado de la entrada de 1/2 de h1 - Espacio adicional en el lado frontal de 1/2 de h2 - h1 = A (Altura real) - 1500mm(59-1/16") - h2 = B (Altura real) - 500mm(19-11/16") 	

Vientos estacionales y precauciones para invierno

- Es necesario tomar las medidas adecuadas en las zonas de nieve o de frío severo en invierno para que el producto pueda funcionar correctamente.
- Prepárese para el viento o la nieve invernal incluso en el resto de las zonas.
- Instale un conducto de entrada o de salida de forma que no deje entrar la nieve o la lluvia.
- Instale la unidad interior de forma que no entre en contacto directo con la nieve. Si la nieve se apila y se congela en el orificio de entrada de aire, el sistema podría averiarse. Si el equipo se instala en una zona nevosa, instale la cubierta en el sistema.
- Instale la unidad exterior en la consola de instalación más alta que esté situada a alrededor de 50cm(1.64ft) por encima del promedio de las nevadas (un promedio anual de nevadas) si está instalado en un área con muchas nevadas.
- Cuando la nieve se acumula en la parte superior de la unidad exterior en más de 10cm(0.33ft), retire siempre la nieve antes de utilizar el equipo.

- La altura del chasis en H debe ser el doble del nivel de nieve y su ancho no debe exceder el ancho del producto. (Si el ancho del chasis es mayor que el del producto, la nieve podría acumularse)
- No instale la entrada o salida del equipo exterior mirando en la dirección del viento invernal.

MÉTODO DE ELEVACIÓN

- Al transportar la unidad suspendida, pase las cuerdas bajo la unidad y use los dos puntos de suspensión en la parte frontal y trasera.
- Cuando levante la unidad con cuerdas acóplelas a cuatro puntos de modo que la unidad no sufra impacto.
- Fije las cuerdas a la unidad en un ángulo de 40° o menos.

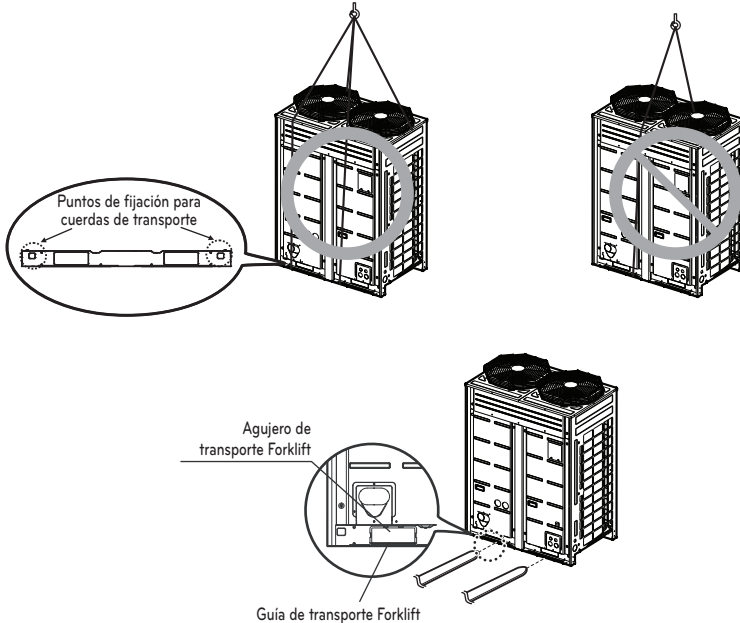

⚠ PRECAUCIÓN

Tenga mucho cuidado cuando transporte el aparato.

- Impida que el producto lo transporte una sola persona, son más de 220kg(44lbs).
- Algunos productos se embalan con cintas PP.
No las utilice como medio de transporte ya que pueden resultar peligrosas.
- No toque las aletas del intercambiador de calor sin utilizar protección en las manos.
De lo contrario se podría producir un corte en las manos.
- Podría ser peligroso. Rompa el embalaje de plástico y trocéelo para que los niños no puedan jugar con él.
Si no lo hace, las bolsas del embalaje podrían causar asfixia a los niños.
- Cuando transporte la unidad exterior, asegúrese de que se apoya en cuatro puntos.
Trasladarla y levantarla con un soporte de tres puntos puede hacer que la unidad exterior se vuelva inestable, lo que puede ocasionar que caiga.
- Use 2 cintas de al menos 8m(26.2ft) de longitud.
- Ponga tejido o paneles adicionales en los puntos de los que la carcasa entre en contacto con la eslinga para prevenir el daño.
- Eleve la unidad asegurándose de que lo hace por el centro de gravedad de la misma.

INSTALACIÓN

- Instalar en puntos donde pueda soportar el peso y las vibraciones de la unidad exterior.
- El soporte de unidad exterior en la parte inferior debe tener una anchura de al menos 100mm(3-15/16 inch) bajo las patas de la unidad de °Ø antes de su fijación.
- El soporte de unidad exterior tiene que tener una altura mínima de 200mm(7-7/8 inch).
- Deben instalarse pernos de anclaje a al menos 75mm(2-15/16 inch).

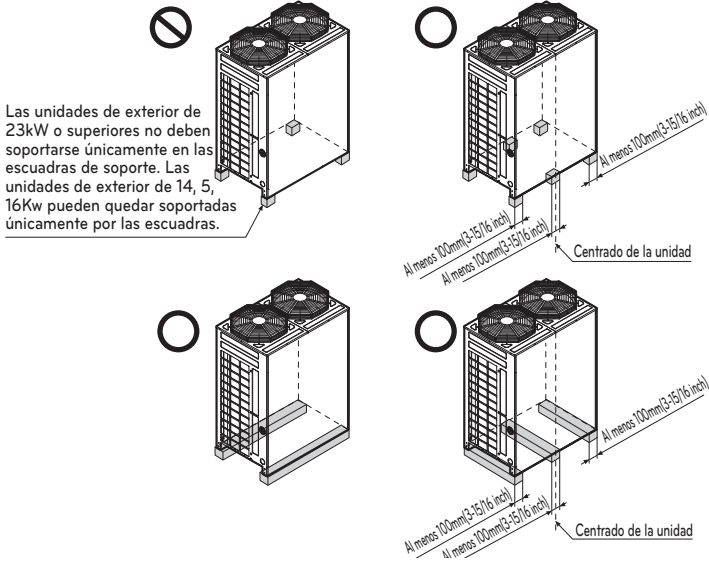

Ubicación de los pernos de anclaje

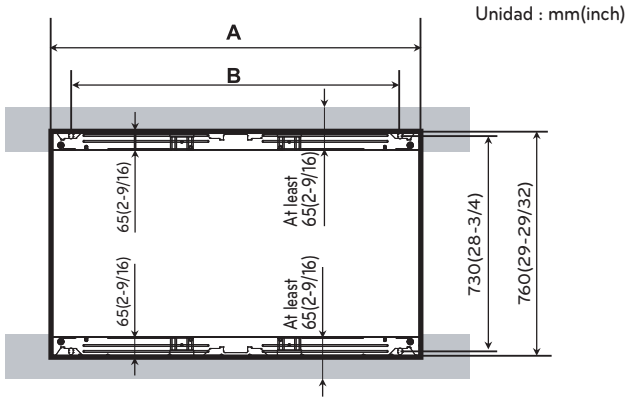

Chasis	Capacidad de la unidad exterior		A [mm(inch)]	B [mm(inch)]
	Ton	HP		
UX2	6Ton	8 HP	920(36-7/32)	792(31-3/16)
UX3	8~14Ton	10~14,18HP	1240(48-13/16)	1102(42-3/8)

Preparacion de la canalizacion

La causa principal de las fugas de gas es un defecto en el trabajo de abocinado. Realice el trabajo correcto de abocinado segun el siguiente procedimiento.

Corte los conductos y el cable.

- Utilice el equipo accesorio de canalizacion o los conductos adquiridos localmente.
- Mida la distancia entre la unidad de interior y la de exterior.
- Corte los conductos un poco mas largos que la distancia medida.
- Corte el cable 1.5m(4.92ft). mas largo que la longitud del conducto.

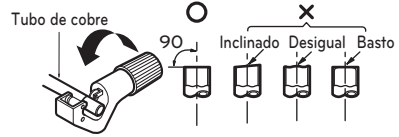

Eliminacion de rebabas

- Elimine completamente todas las rebabas de la seccion cortada del conducto/tubo.
- Coloque el extremo del tubo/conducto de cobre hacia abajo mientras elimina rebabas, para evitar la entrada de rebabas en el conducto.



Trabajo de abocinado

- Lleve a cabo el trabajo de abocinado utilizando la herramienta exclusiva de abocinado como se muestra a continuacion.

Tamaño de la tubería pulgada (mm)	A pulgada (mm)	
	Tipo de tuerca de ala	Tipo de embrague
Ø1/4 (Ø6.35)	0.04~0.07 (1.1~1.8)	0~0.02 (0~0.5)
Ø3/8 (Ø9.52)		
Ø1/2 (Ø12.7)		
Ø5/8 (Ø15.88)		

Sujete firmemente el tubo de cobre en una barra (o troquel) segun las dimensiones indicadas en la tabla a continuacion.

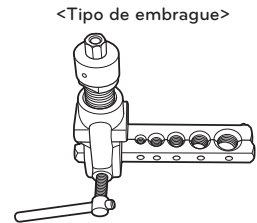
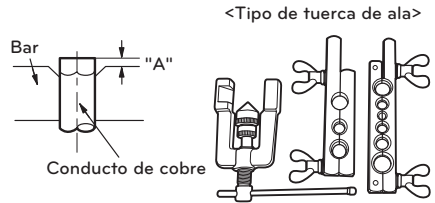

Comprobacion

- Compare el trabajo de abocinado con la figura a continuacion.
- Si nota que el abocinado es defectuoso, corte la seccion abocinada y repita la operacion.



Forma del abocinado y par de apriete de la tuerca

Precauciones durante la conexión de conductos

- Consulte la siguiente tabla para conocer las dimensiones de maquinado de la pieza de abocinado.
- Al conectar las tuercas de abocinado, aplique aceite refrigerante en el interior y exterior de girelas de tres a cuatro veces para comenzar. (Utilice aceite estearico o aceite eter).
- Consulte la siguiente tabla para conocer el par de apriete. (Aplicar un par de apriete demasiado alto puede causar grietas en el abocinado.)
- Una vez conectados todos los conductos, utilice nitrógeno para realizar una comprobación por fugas de gas.

Tamaño del conducto [mm(inch)]	Par de apriete [N·m(lbs·ft)]	A [mm(inch)]	Forma del abocinado
Ø9.52(3/8)	38±4(28±3.0)	12.8(0.5)~13.2(0.52)	
Ø12.7(1/2)	55±6(41±4.4)	16.2(0.64)~16.6(0.65)	
Ø15.88(5/8)	75±7(55±5.2)	19.3(0.76)~19.7(0.78)	



PRECAUCIÓN

- Emplee siempre una manguera de carga para la conexión del Puerto de servicio.
- Tras apretar el tapon, compruebe que no existe ninguna fuga de combustible.
- Al aflojar una de las tuercas, utilice siempre dos llaves en combinación. Al conectar las tuberías, utilice siempre una llave de tuercas en combinación con una llave de apriete para apretar la tuerca de abocinado.
- Al conectar una tuerca de abocinado, revista el abocinado (cara interior y exterior) con aceite para R410A(PVE) y apriete la tuerca manualmente mediante 3 o 4 giros como

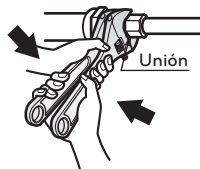

Apertura de la válvula de cierre

- 1 Retire el tapon y gire la válvula hacia la derecha mediante la llave hexagonal.
- 2 Girela hasta que el eje cese su movimiento.
No aplique una fuerza excesiva sobre la válvula de cierre. Hacerlo podría romper el cuerpo de la válvula, porque esta no es del tipo asiento. Utilice siempre una herramienta especial.
- 3 Asegurese de apretar el tapon de forma segura.

Cerrado de la valvula de cierre

- 1 Retire el tapon y gire la valvula hacia la derecha mediante la llave hexagonal.
- 2 Apriete la valvula de forma segura hasta que el eje entre en contacto con el sello principal del cuerpo.
- 3 Asegurese de apretar el tapon de forma segura.
* Para conocer el par de apriete, consulte la tabla a continuacion.

Par de apriete

Tamano de la valvula de cierre [mm(inch)]	Par de apriete N·m(lbs·ft) (gire hacia la derecha para cerrar)						
	Eje (cuerpo de la valvula)			Tapon (tapa de la valvula)	Puerto de servicio	Tuerca conica	Canerias de la linea de gas acopladas a la unidad
	Cerrado	Abierto	Hexagonal				
Ø6.35(1/4) Ø9.52(3/8)	6.0 ±0.6 (4.4±0.4)	5.0 ±0.5 (3.7±0.4)	4mm (0.16inch)	17.6±2.0 (13.0±1.5)	12.7±2 (9.4±1.5)	16±2(12±1.5) 38±4(28±3.0)	-
Ø12.7(1/2)	10.0 ±1.0 (7.4±0.7)			20.0±2.0 (14.8±1.5)		55±6 (41±4.4)	
Ø15.88(5/8)	12.0 ±1.2 (8.9±0.9)			5mm (0.24inch)		25.0±2.5 (18.4±1.8)	
Ø19.05(3/4)	14.0 ±1.4 (10.3±1.0)		110±10 (81.1±7.4)				
Ø22.2(7/8) Ø25.4(1.0)	30.0 ±3.0 (22.1±2.2)		8mm (0.31inch)	-		25±3.0 (18.5±2.2)	

Aislamiento termico

- 1 Emplee un material aislante con excelente resistencia al calor (mas de 248°F) para las canerias de refrigerante.
- 2 Precauciones a considerar en circunstancias de alta humedad: Este aire acondicionado ha sido probado conforme a las "Condiciones ISO con vapor" y se ha confirmado que no existe ningun defecto. Sin embargo, si se mantiene en funcionamiento durante un largo periodo de tiempo en una atmosfera con alta humedad (temperatura de punto de rocio: superior a los 73.4°F), pueden caer gotas de agua. En este caso, anada material aislante conforme al siguiente procedimiento:
 - Material termoaislante a preparar... EPDM (Etileno Propileno Dieno Metileno)- 248°F por encima de la temperatura de resistencia al calor.
 - Add the insulation over 10mm(0.39 inch) thickness at high humidity environment.

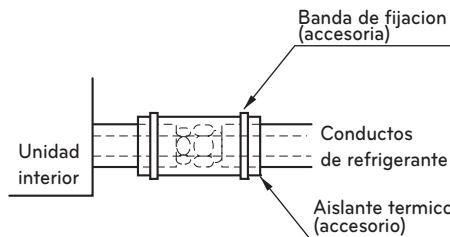

Materiales de fontanería y los métodos de almacenamiento



El conducto debe disponer del espesor especificado y debería utilizarse con baja cantidad de impurezas.

A la hora de manipular para almacenar, tenga cuidado que el conducto no se rompa, ni se deforme, ni se enrolle.

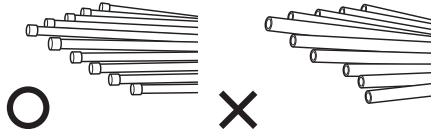
No debería mezclarse con contaminación como polvo y humedad.

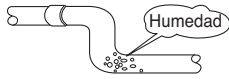
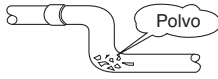

Los tres principios de los conductos de refrigerante

	Secar	Limpieza	Estanqueidad
	No debería haber humedad en el interior	Sin polvo en el interior.	No hay fuga de refrigerante
Elementos			
Produce avería	<ul style="list-style-type: none"> - Hidrólisis relevante del aceite del refrigerante - Degradación del aceite del refrigerante - Débil aislamiento del compresor - No enfría ni calienta - Atasco del EEV, capilares 	<ul style="list-style-type: none"> - Degradación del aceite del refrigerante - Débil aislamiento del compresor - No enfría ni calienta - Atasco del EEV, capilares 	<ul style="list-style-type: none"> - Falta de gas - Degradación del aceite del refrigerante - Débil aislamiento del compresor - No enfría ni calienta
Contrameditada	<ul style="list-style-type: none"> - No hay humedad en el conducto - Hasta finalización de la conexión, la entrada a los conductos de la fontanería debería estar estrictamente controlada. - No realice trabajos de fontanería en un día lluvioso. - La entrada de los conductos debería ser lateral o por debajo. - Cuando retire la rebaba tras cortar conductos, la entrada de los mismos debería ser por debajo. - La entrada de los conductos debería ser ajustada con un tapón cuando atraviesa las paredes. 	<ul style="list-style-type: none"> - No hay humedad en el conducto - Hasta finalización de la conexión, la entrada a los conductos de la fontanería debería estar estrictamente controlada. - La entrada de los conductos debería ser lateral o por debajo. - Cuando retire la rebaba tras cortar conductos, la entrada de los mismos debería ser por debajo. - La entrada de los conductos debería ser ajustada con un tapón cuando atraviesa las paredes. 	<ul style="list-style-type: none"> - Se debería proceder a una prueba de estanqueidad del aire. - Las operaciones de soldadura deberían ser conformes a los estándares. - El abocardado debería ser conforme a los estándares. - Las conexiones del reborde deberían ser conformes a los estándares.

Método de sustitución del nitrógeno

Se forma una gran cantidad de película de óxido en los conductos internos cuando se suelda o se calienta sin sustitución de nitrógeno.

La película de óxido es producida por el atasco del EEV, de los capilares, de un orificio de aceite en el acumulador y de un orificio de succión de la bomba de aceite en el compresor.

Impide el funcionamiento normal del compresor.

Para evitar este problema, se debería soldar tras sustituir el aire por el gas nitrógeno.

Cuando suelde los conductos de fontanería, se requiere el trabajo.

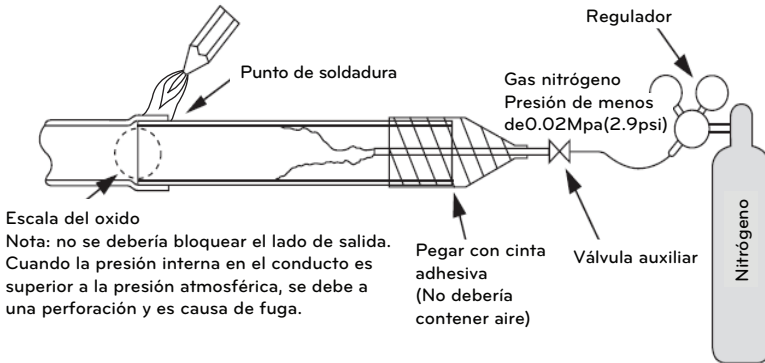

PRECAUCIÓN

1. Utilice siempre el nitrógeno. (No utilice oxígeno, dióxido de carbono ni gas Chevron):
 Por favor, utilice nitrógeno con presión 0.02Mpa(2.9psi)
 Oxígeno—— Fomenta la degradación oxidativa del aceite del refrigerante. Se prohíbe estrictamente su uso, puesto que es inflamable.
 Dióxido de carbono—— Degrada las características de secado del gas
 Gas Chevron—— Se transforma en gas toxico cuando se expone a una llama directa.
2. Utilice siempre una válvula de reducción de presión.
3. Por favor, no utilice antioxidantes disponibles en los comercios.
 El material residual que se observa parece ser escala de óxido.
 De hecho, debido a ácidos orgánicos generados por el alcohol contenido en los antioxidantes, se produce corrosión debida a nidos de hormigas. (Causas del ácido orgánico → alcohol + cobre + agua + temperatura).

INSTALACIÓN DE LAS CONDUCCIONES DE REFRIGERANTE

Precauciones en la conexión de tuberías / operación de válvulas

La conexión de la tubería se realiza desde el externo de la conducción a los ramales de tubería, y la conducción de refrigerante que sales de la unidad exterior está dividida en su extremo para conectar cada unidad interior. Conexión abocinada para la unidad interior, y conexión soldada para la tubería exterior y partes de ramificación.

- Use una llave hexagonal para abrir/cerrar la válvula.

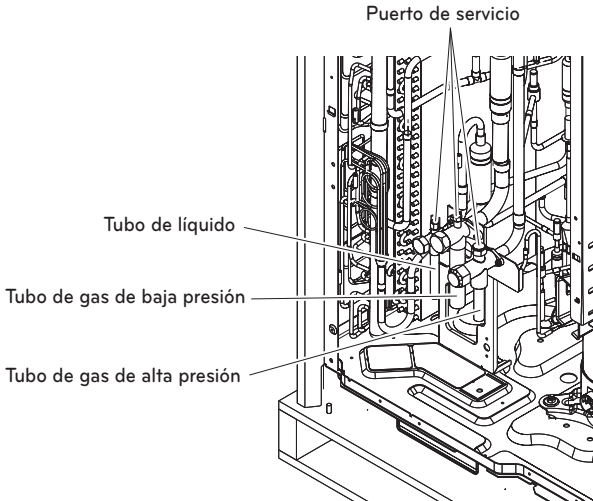

ADVERTENCIA

- Tenga cuidado en dejar salir el refrigerante durante la soldadura.
- El refrigerante genera gas venenoso peligroso para el cuerpo humano si arde.
- No realiza soldaduras en un entorno cerrado.
- Asegúrese de cerrar el tapón del puerto de servicio para impedir fugas de gas tras el trabajo.

PRECAUCIÓN

Por favor, bloquee el extremo eliminado de las conducciones de los paneles frontales y laterales tras instalar las conducciones. (Los animales u objetos extraños pueden introducirse en su interior y dañar los cables.)

Conexión de la unidades de exterior

(Unidad : mm(inch))

Unidad exterior		Modelo	tubo de gas de baja presión	tubo de líquido	tubo de gas de alta presión
2 Unidades		©ARCNB21			
			©ARCNB31		
3 Unidades		©ARCNB21			
			©ARCNB31		

Para más información, consulta el manual de instalación de los accesorios.

■ Ramal Y

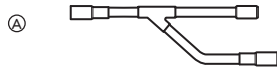

Ⓐ la unidad exterior

Ⓑ Al ramal de conducto o unidad interior

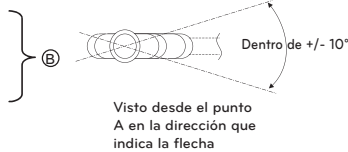

Orientación hacia abajo



En ± 3°

Orientación hacia arriba



En ± 3°

Procedimiento de instalación de la Unidad RC

- 1 Utilizando un colgador de metal, coja el tornillo de suspensión.
- 2 Instale una tuerca hexagonal y una arandela plana (suministradas) en el tornillo como se muestra en la figura inferior, y ajuste la unidad principal para colgar del colgador de metal.
- 3 Tras comprobar con un nivel que la unidad está nivelada, ajuste la tuerca hexagonal.
* La inclinación de la unidad debería ser de aproximadamente ±5° por delante/detrás e izquierda/derecha.
- 4 Esta unidad debería instalarse suspendida del techo, y el lado A siempre debería estar hacia arriba.
- 5 Aísle los tubos no utilizados por completo como se muestra en la figura.

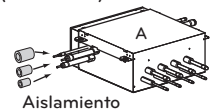
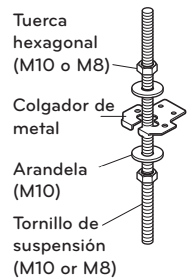

Instalación de la Unidad exterior, de la unidad RC y del tubo de refrigerante de la unidad interior

3 tubos conectan con la unidad RC desde la unidad exterior, clasificados como el tubo de líquido, el tubo de gas de baja presión y el tubo de gas de alta presión, dependiendo del estado del refrigerante que atraviese el tubo.

Debe conectar los tres tubos de la unidad exterior en la unidad RC.

Para conectar la unidad interior y la unidad RC, debe conectar tanto el tubo de líquido como los tubos de gas desde la unidad RC a la unidad interior. En este caso, conéctelos a la unidad interior empezando por el puerto número 1 de conexión de la unidad RC (el número de puerto se muestra en los puertos de la unidad RC). Utilice una conexión abocardada adicional como partes anexionadas en conexión con la unidad interior.

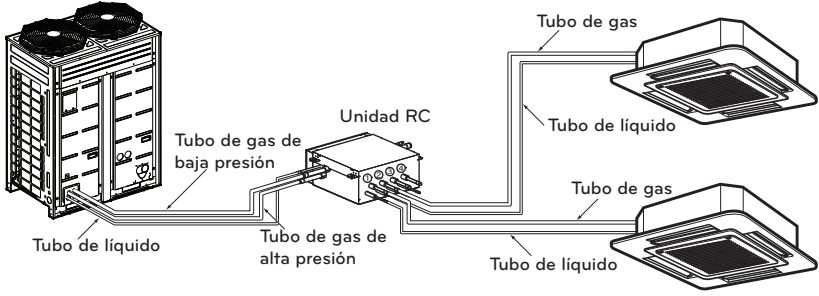

PRECAUCIÓN

Cada vez que conecte las unidades interiores a la unidad RC, instale las unidades exteriores en orden numérico empezando desde el número 1.

p. e. En caso de instalar 3 unidades interiores : No. 1, 2, 3 (O), No. 1, 2, 4 (X), No. 1, 3, 4 (X), No. 2, 3, 4 (X).

ADVERTENCIA

Antes de iniciar el trabajo de soldadura, elimine el gas existente en la unidad de RC cortando los tres conductos de los pequeños círculos de la imagen.

De lo contrario, podría existir riesgo de lesiones.

Retire las tapas antes de conectar los conductos.

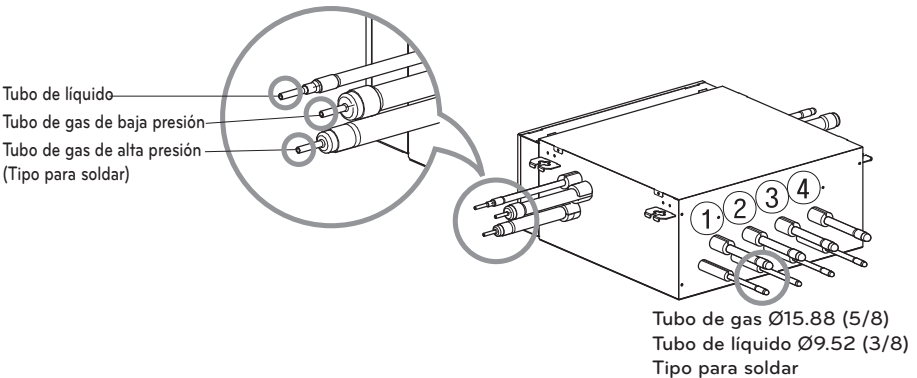

Tipo de unidad RC

Elija una unidad RC según el número de las unidades interiores que vaya a instalar. Las unidades RC se clasifican en tres tipos según el número de unidades interiores conectables.

p. e. La instalación de 6 unidades interiores consiste en una unidad RC de 4 derivaciones y una unidad HR de 2 derivaciones.

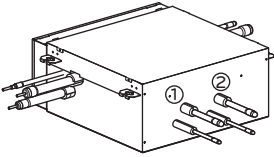

PRHR021A(2 derivaciones)

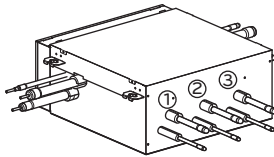

PRHR031A(3 derivaciones)

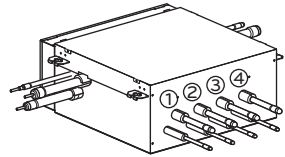

PRHR041A(4 derivaciones)

Método combinado de unidad RC (Conducto grande: URNU76GB8-, URNU96GB8-)

El método combinado se requiere cuando se instala el chasis B5/B8.

En el método combinado, dos salidas colindantes de una unidad RC están conectadas por un tubo de derivación doble y conectadas a una unidad interior.

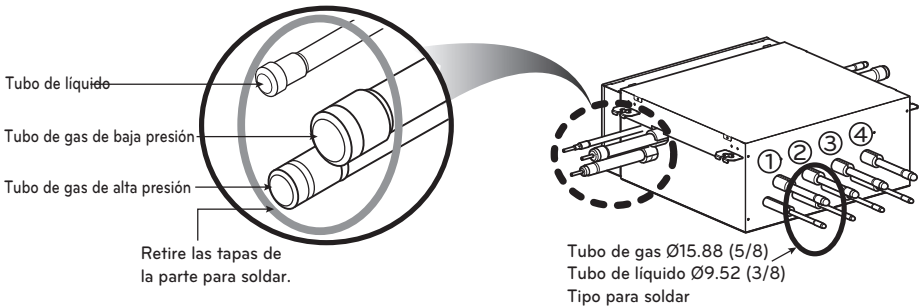
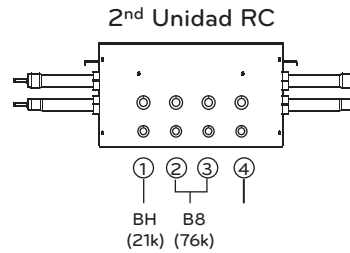
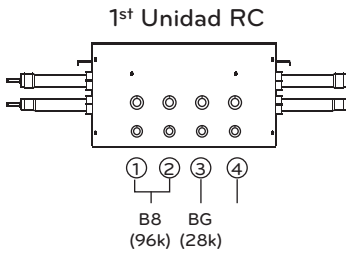

Unidad: mm(inch)

Unita RC	PRHR021A	PRHR031A	PRHR041A
Tubo Gas bassa pressione	Ø22.2(7/8)	Ø28.58(1-1/8)	Ø28.58(1-1/8)
Tubo Gas alta pressione	Ø19.05(3/4)	Ø22.2(7/8)	Ø22.2(7/8)
Tubo liquidì	Ø9.52(3/8)	Ø12.7(1/2)	Ø15.88(5/8)

Instalación del Control de distribución

Una unidad interior puede conectarse a un puerto de la unidad RC.

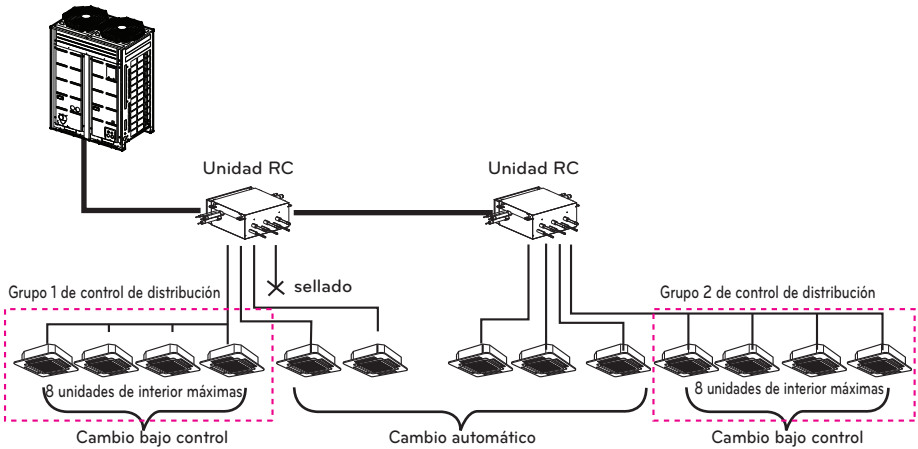







! ADVERTENCIA

- Un tubo de derivación de la unidad RC permite hasta 14,1 kW basándose en la capacidad de enfriamiento de la unidad interior. (hasta 14,1 kW (48 kBTu/h) para instalación máxima)
- La capacidad máxima total de las unidades interiores conectadas a una unidad RC PRHR041 es de 56,4 kW. (192 kBTu/h).
- El número máximo de unidades interiores conectadas a una unidad RC PRHR041 es de 32. (El número máximo de unidades interiores por tubo de derivación de la unidad RC es de 8)
- Las funciones de "Cambio automático" y de "Modo control" no funcionan en el grupo de distribución.
- Cuando hay unidades interiores funcionando en modo frío (calefacción), las demás unidades interiores no cambian a modo frío (calefacción) en el grupo de distribución.

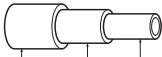
[Reductores de la unidad interior y la unidad RC]

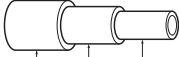
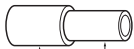
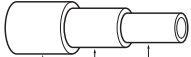
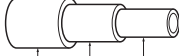
[Unidad : mm(inch)]

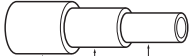
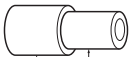
Modelos		Tubo de líquido	Tubo de gas	
			Alta presión	Baja presión
Reductor de la unidad interior		 OD9.52(3/8) Ø6.35(1/4)	-	 OD15.88(5/8) Ø12.7(1/2)
Reductor de la unidad RC	PRHR021A	 OD9.52(3/8) Ø6.35(1/4)	 OD19.05(3/4) Ø15.88(5/8) Ø12.7(1/2)  OD12.7(1/2) Ø9.52(3/8)	 OD22.2(7/8) Ø19.05(3/4) Ø15.88(5/8)  OD15.88(5/8) Ø12.7(1/2)
	PRHR031A/ PRHR041A	 OD15.88(5/8) Ø12.7(1/2) Ø9.52(3/8)	 OD22.2(7/8) Ø19.05(3/4) Ø15.88(5/8)  OD15.88(5/8) Ø12.7(1/2)	 OD28.58(1-1/8) Ø22.2(7/8) Ø19.05(3/4)  OD19.05(3/4) Ø15.88(5/8)

CONEXIONES DE LAS CONDUCCIONES ENTRE LA UNIDAD EXTERIOR E INTERIOR

- Las conexiones de las conducciones se pueden realizar en el lado frontal o en el lateral según el entorno de instalación.
- Asegúrese de que deja un flujo de 0.2kgf/cm^2 (0.284lbs/in^2) de nitrógeno en la conducción durante la soldadura.
- Si no fluye nitrógeno durante la soldadura, se pueden formar varias membranas oxidadas en el interior y perturbar el funcionamiento normal de válvulas y condensadores.

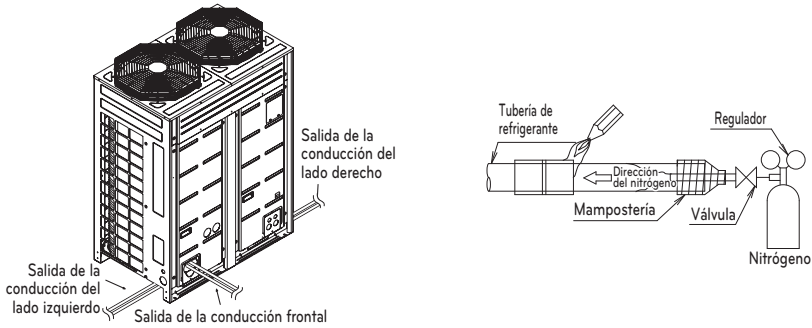

Trabajo preparatorio

- Use las salidas de la jaula base de la unidad exterior para las salidas de las tuberías derecha/izquierda o inferior.

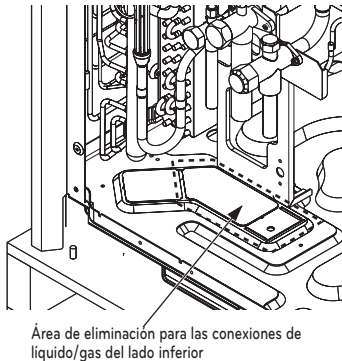

⚠ PRECAUCIÓN

- No dañe el tubo/base durante el trabajo de las tapas ciegas.
- Realice el trabajo en los tubos tras eliminar la rebaba del trabajo de las tapas ciegas.
- Realice el trabajo de los manguitos para evitar daños al cable durante la conexión utilizando tapas ciegas.

Retire el tapón de prevención de fugas

- Retire el tapón de prevención de fugas unido a la válvula de servicio de la unidad exterior antes de trabajar en las conducciones.
- Proceda a la retirada del tapón de prevención de fugas como sigue:
 - Verifique si las tuberías comunes líquido / gas están bloqueadas.
 - Extraiga el resto de refrigerante o aire por el puerto de servicio.
 - Retire el tapón de prevención de fugas

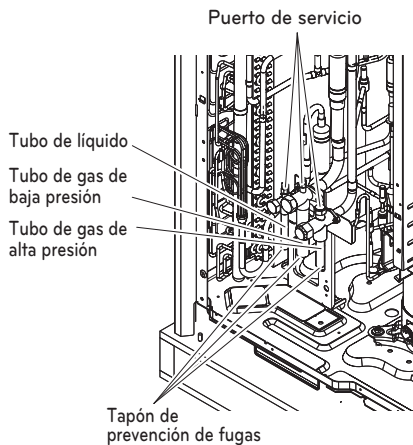

Salida de la conducción durante la conexión individual / en serie

Método para sacar las tuberías desde el lado frontal

- Proceda con el trabajo de la tubería como se muestra en la figura siguiente para salida de la tubería frontal.

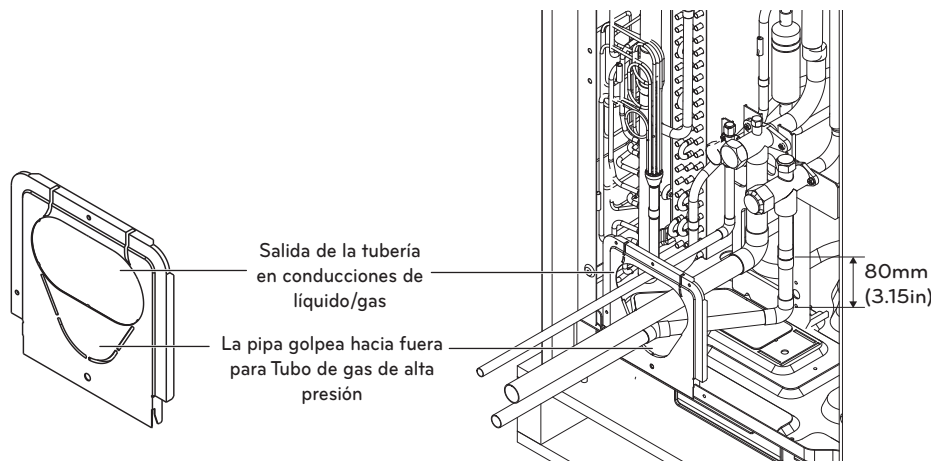

Método para sacar las tuberías desde el lado inferior

- Extraiga la tubería común por el panel lateral

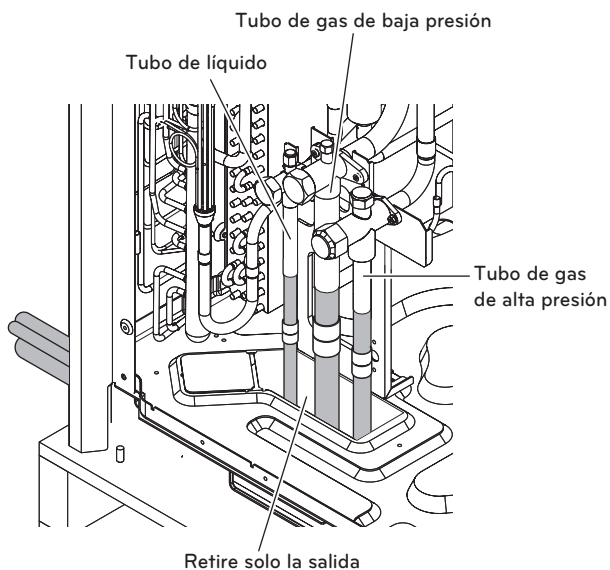

Sistema de tubos de refrigerante

Conexión del tubo de refrigerante

3 Unidades exteriores

Ejemplo: 12 Unidades interiores conectadas

- Ⓐ : Unidad exterior
- Ⓑ : Tubo de derivación doble
- Ⓓ : Unidad interior
- Ⓔ : Tubos de derivación de conexión entre unidades exteriores: ARCNB31
- Ⓕ : Tubos de derivación de conexión entre unidades exteriores: ARCNB21
- Ⓒ : Colector de tubos
- Ⓗ : Unidad RC

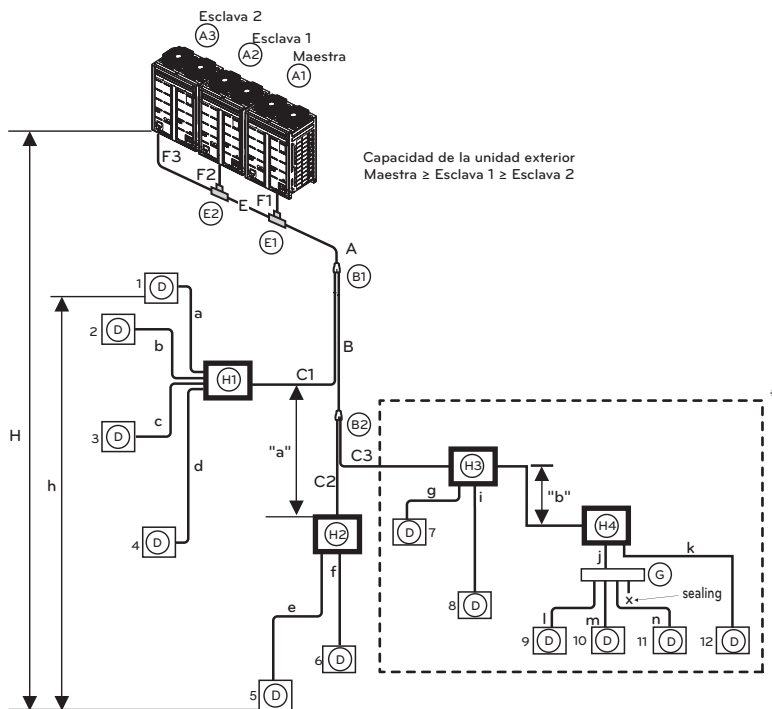

- Caso 1 ("a")
: La altura máxima es de 15 m si lo instala con un tubo de derivación doble.
- Caso 2 ("b")
: La altura máxima es de 15 m para una conexión en serie de unidades RC.

! ADVERTENCIA

- * :: Conexión en serie de las unidades RC: Suma de capacidad de unidades interiores ≤ 192.4 kBtu/hr
- Consulte la parte del PCB de la unidad RC para la configuración de control del grupo de válvula.
- Se recomienda que la longitud de los tubos entre la unidad RC y las unidades interiores, por ejemplo la diferencia de longitud de a, b, c y d, sea mínima.
Cuanto mayor sea la diferencia de longitud de los tubos, mayor será la diferencia de funcionamiento entre unidades interiores.
- Longitud de los tubos de la derivación exterior a la unidad exterior ≤ 10 m, longitud equivalente : máx. 13 m (para 22HP o más)
- * Si se instalan unidades interiores de gran capacidad (de más de 5 HP; usando más de Ø15,88/Ø9,52), it should be used the Valve Group setting

Diámetro del tubo de refrigerante de derivación en derivación (B,C)

Capacidad total descendente de la unidad interior [kW(Btu/h)]	Tubo de líquido [mm(inch)]	Tubo de gas [mm(inch)]	
		Baja presión	Alta presión
$\leq 5.6(19,100)$	Ø6.35(1/4)	Ø12.7(1/2)	Ø9.52(3/8)
$< 16.0(54,600)$	Ø9.52(3/8)	Ø15.88(5/8)	Ø12.7(1/2)
$\leq 22.4(76,400)$	Ø9.52(3/8)	Ø19.05(3/4)	Ø15.88(5/8)
$< 33.6(114,700)$	Ø9.52(3/8)	Ø22.2(7/8)	Ø19.05(3/4)
$< 50.4(229,000)$	Ø12.7(1/2)	Ø28.58(1-1/8)	Ø22.2(7/8)
$< 67.2(229,400)$	Ø15.88(5/8)	Ø28.58(1-1/8)	Ø22.2(7/8)
$< 72.8(210,600)$	Ø15.88(5/8)	Ø34.9(1-3/8)	Ø28.58(1-1/8)
$< 100.8(344,000)$	Ø19.05(3/4)	Ø34.9(1-3/8)	Ø28.58(1-1/8)
$< 173.6(592,500)$	Ø19.05(3/4)	Ø41.3(1-5/8)	Ø34.9(1-3/8)

Longitud total de los tubos = A+B+C1+C2+C3+a+b+c+d+e+f+g+i+j+k+l+m+n $\leq 1,000$ m(3,280ft)

L	Longitud del tubo más largo	* Longitud equivalente de tubo
	A+B+C3+k ≤ 150 m(200m**) [(492ft(656ft**))]	A+B+C3+k ≤ 175 m(225m**) [(574ft(738ft**))]
l	Longitud del tubo más largo tras la primera derivación	
	B+C+D+e ≤ 40 m(90m**) [131ft(295ft)]	
H	Diferencia de altura (Unidad exterior ↔ Unidad interior)	
	H ≤ 110 m(361ft)	
h	Diferencia de altura (Unidad interior ↔ Unidad interior)	
	h ≤ 40 m(131ft)	
h1	Diferencia de altura (Unidad exterior ↔ Unidad exterior)	
	h1 ≤ 5 m(16.4ft)	
"a", "b"	Diferencia de altura (Unidad RC ↔ Unidad RC)	
	a ≤ 15 m(49ft) , b ≤ 5 m(16ft)	

- * : Asumiendo que la longitud del tubo equivalente del tubo de derivación doble sea de 0.5m(1.64ft), y que la del colector de tubos sea de 1m(3.28ft).
- Se recomienda que la unidad interior se instale en una posición más baja que el colector de tubos.
- ** : aplicación condicional

()Aplicación condicional(En caso que de la D12 es el más alejado de interior)**

Para satisfacer la condición siguiente y hacer 40m(131ft) ~ 90m(295ft) de tubería de después del primer ramal.

- El diámetro de las tuberías entre el primer y el último ramal debería incrementarse en un solo paso, con la excepción de la tubería de diámetro B, C, D que es igual al Diámetro A $\varnothing 1/4(6.35\text{mm}) \rightarrow \varnothing 3/8(9.52\text{mm}) \rightarrow \varnothing 1/2(12.7\text{mm}) \rightarrow \varnothing 5/8(15.88\text{mm}) \rightarrow \varnothing 3/4(19.05\text{mm}) \rightarrow \varnothing 7/8(22.2\text{mm}) \rightarrow \varnothing 1(25.4)^*$, $\varnothing 1-1/8(28.58\text{mm}) \rightarrow \varnothing 1-1/4(31.8\text{mm})^*$, $\varnothing 1-3/8(34.9\text{mm}) \rightarrow \varnothing 1-1/2(38.1\text{mm})^*$
* : No es necesario hacer coincidir el tamaño.
- Al calcular toda la longitud de la tubería de refrigerante, la longitud de las tuberías B, C, D, debería calcularse dos veces.
 $A+Bx2+Cx2+Dx2+a+b+c+d+e \leq 1000\text{m}(3281\text{ft})$
- Longitud de la tubería desde cada unidad de interior al ramal más cercano (a, b, c, d, e) $\leq 40\text{m}(131\text{ft})$
- [Longitud de la unidad de exterior a la unidad de interior 5 más lejana (A + B + C + D + e) - [Longitud de la unidad de exterior de la tubería a la unidad de interior más cercana 1 (A + a)] $\leq 0\text{m}(131\text{ft})$

! ADVERTENCIA

Cuando la longitud equivalente entre un exterior y la unidad interior más lejano es 90m(295ft) o más, tubería principal (A) se debe aumentar un grado.

Diámetro de la tubería de refrigerante de la unidad exterior hasta la primera rama. (A)

Capacidad total ascendente de la unidad exterior		Diámetro del tubo			Diámetro del tubo cuando la longitud del tubo es de 90 m o más hasta la primera derivación.		
Hp	Ton	Tubo de líquido [mm(inch)]	Tubo de gas de baja presión [mm(inch)]	Tubo de gas de alta presión [mm(inch)]	Tubo de líquido [mm(inch)]	Tubo de gas de baja presión [mm(inch)]	Tubo de gas de alta presión [mm(inch)]
8	6	Ø9.52(3/8)	Ø19.05(3/4)	Ø15.88(5/8)	Ø12.7(1/2)	Ø22.2(7/8)	Ø19.05(3/4)
10	8		Ø22.2(7/8)	Ø19.05(3/4)		Ø25.4(1)	Ø22.2(7/8)
12	10	Ø12.7(1/2)	Ø28.58(1-1/8)		Ø22.2(7/8)	Ø15.88(5/8)	
14	12			Ø15.88(5/8)			
*14,18 **18	*12,14 **14	Ø15.88(5/8)	Ø34.9(1-3/8)	Ø28.58(1-1/8)	Ø19.05(3/4)	Ø38.1(1-1/2)	Ø31.8(1-1/4)
20	16				Ø22.2(7/8)		
22	18	Ø19.05(3/4)	Ø41.3(1-5/8)		Ø22.2(7/8)	Ø44.5(1-3/4)	
24	20						
26	22						
28	24						
32	26						
34	28						
36-50	30-42						

- * : ARUB145*TE4(14HP, 12Ton), ** : ARUB169*TE4(18HP, 14Ton)
- Si lo encuentra en su localidad, utilice este tamaño. De otro modo, no se puede aumentar.

Patrón de conexión de la derivación doble, el colector de tubos y la unidad RC

Patrón 1

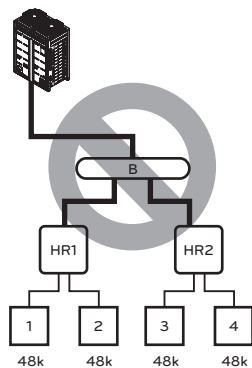

- Instalación imposible : Tubo de derivación principal → Unidad RC

Patrón 2

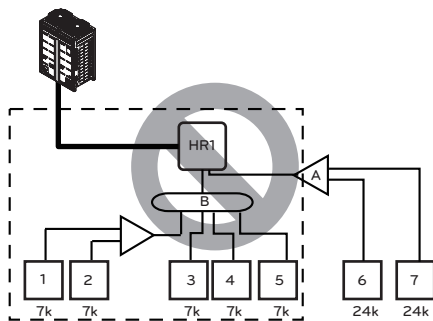

- Instalación imposible : Unidad RC → Tubo de derivación principal → Tubo de derivación doble tubo de derivación principal

Patrón 3

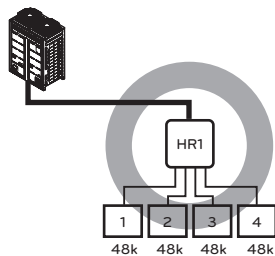

- La capacidad total máxima de las unidades interiores es de 56,4 kW (192 kBtu/h).

Patrón 4

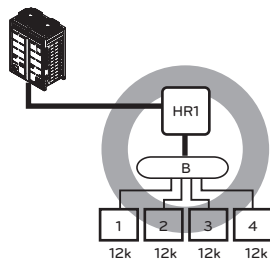

- La capacidad total máxima de un tubo de derivación de la unidad RC es de 14,1 kW (48 kBtu/h)

Patrón 5

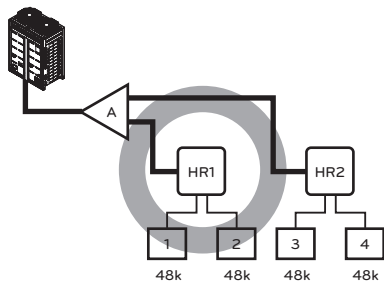

Patrón 6

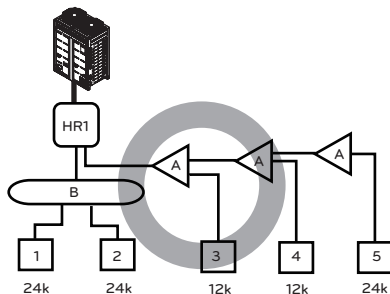

Patrón 7

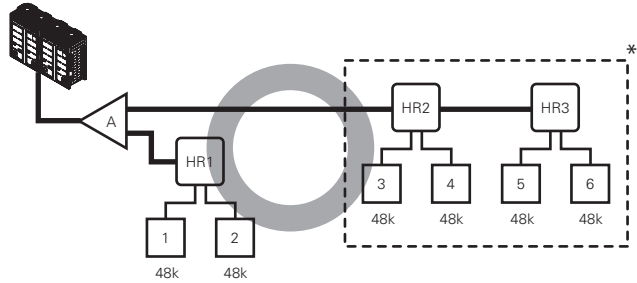

* : Conexión en serie de unidades RC : Suma de capacidad de las unidades interiores \leq 192 kBtu/h

Patrón 8

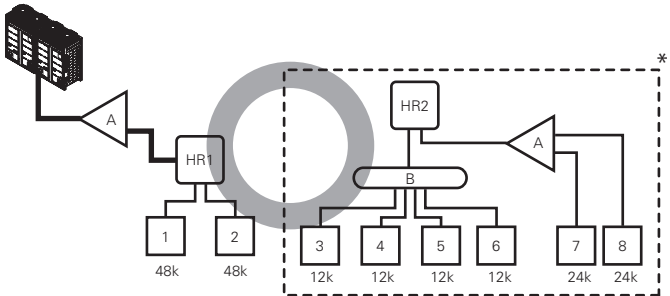

* : El número máximo de unidades interiores por derivación es de 8.

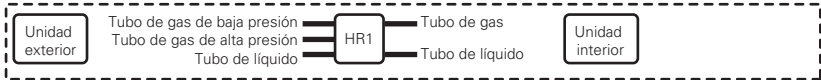

- Instalación de los tubos de las unidades exteriores a las unidades RC
 — : 3 tubos (tubo de gas de baja presión, tubo de gas de alta presión, tubo de líquido)
- Instalación de los tubos de las unidades RC a las unidades interiores
 — : 2 tubos (tubo de gas, tubo de líquido)

Mantenga una distancia de 40m(131ft) desde la primera derivación hasta la unidad interior más lejana.

ESPAÑOL

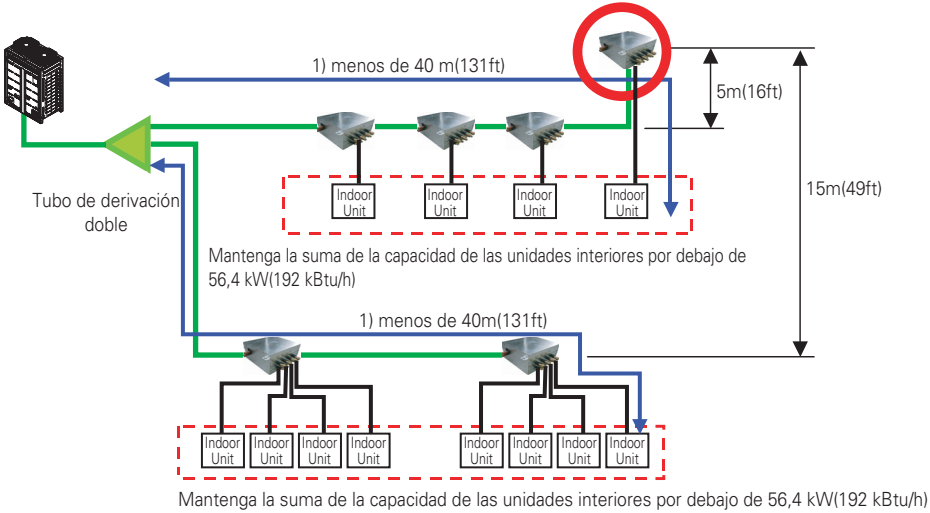

Outdoor unit Connection

! ADVERTENCIA

- En caso de que el diámetro B de la tubería que hay después del primer ramal sea mayor que el diámetro de la tubería principal A, B debería ser del mismo tamaño que A.

Ej) En caso de conectar la unidad de interior con una relación de combinación de 130% a una unidad de exterior a 24HP(70kW).

- 1) Diámetro de la tubería principal de la unidad exterior A: Ø34,9 (1-3/8, tubería de gas), Ø15,88 (5/8, tubería de líquido)
- 2) Diámetro la tubería B después de la primera del primer ramal en una 120% combinación de unidad de interior (91kW): Ø34,9 (1-3/8, tubería de gas), Ø19,05 (3/4, tubería de líquido)
Por lo tanto, la tubería de diámetro B conectado después del primer ramal debería ser Ø34,9 (1-3/8, tubería de gas) / Ø15,88 (5/8, tubería de líquido), el cual es mismo que el diámetro de la tubería principal.

[Ejemplo]

No elija diámetro de la tubería principal por la capacidad total aguas abajo de la unidad de interior sino por el nombre del modelo de la unidad de exterior. No permita que la tubería de conexión de ramal a ramal supere el diámetro de la tubería principal elegido por el nombre del modelo de la unidad de exterior.

Ej) Al conectar unidades de interior a la unidad de exterior de 24HP(70kW) a 130% de su capacidad de sistema (91kW) y unidad de interior en ramal a 7k (2,2kW) al primer ramal

- 1) Diámetro de la tubería principal (24HP unidad de exterior): Ø28,58 (1-1/8, tubería de gas) Ø15,88 (5/8, tubería de líquido)
- 2) Diámetro de tubería entre 1er y 2º ramal (unidades de interior a 88.5W): Ø34,9 (tubería de gas) Ø19,05 (3/4, tubería de líquido) en conformidad con las unidades de interior aguas abajo. Dado que el diámetro de la tubería principal de 24HP (unidad de exterior) es Ø28,58 (1-1/8, tubería de gas) y Ø15,88 (5/8, tubería de líquido), se usa Ø28,58 (1-1/8, tubería de gas) y Ø15,88 (5/8, tubería de líquido) como tubería principal y tubería de conexión entre el 1er y 2º ramal.

Conexión de la unidad de interior

Unidad de interior que conecta la tubería desde el ramal (a,b,c,d,e,f)

Capacidad de la unidad de interior [kW(Btu/h)]	Tubería de líquidos [mm(inch)]	Tubería de gas [mm(inch)]
≤ 5.6(19,100)	Ø6.35(1/4)	Ø12.7(1/2)
< 16.0(54,600)	Ø9.52(3/8)	Ø15.88(5/8)
< 22.4(76,400)	Ø9.52(3/8)	Ø19.05(3/4)

! PRECAUCIÓN

- El radio de curvatura será, al menos, dos veces el diámetro del tubo.
- Tubo curvado después de 500mm(1.64ft) más de la derivación (o cabezal). No doblar tipo U. Puede causar un funcionamiento defectuoso o ruido.

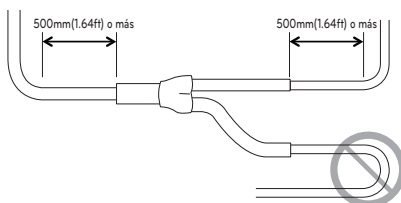

Método de conexión de tuberías / Precauciones para conexiones en serie entre unidades de exterior

- Se necesitan divisores en Y para conexiones en serie entre unidades de exterior.
- Consulte los siguientes ejemplos de conexiones para instalar conexiones de tuberías entre unidades de exterior.

Conexión de tuberías entre unidades de exterior (caso general)

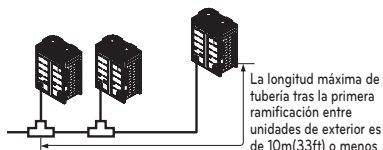

Las tuberías entre unidades de exterior tienen 2m(6.6ft) o menos

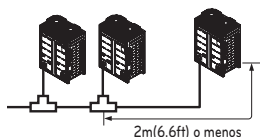

Las tuberías entre unidades de exterior tienen 2m(6.6ft) o más

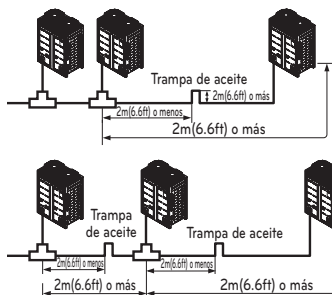

- Si la distancia entre unidades de exterior es de más de 2m(6.6ft), instale trampas de aceite entre las tuberías de gas.
- Si la unidad exterior se ubica más abajo que la tubería principal, instale una trampa de aceite.

Ejemplos de conexiones incorrectas entre conducciones

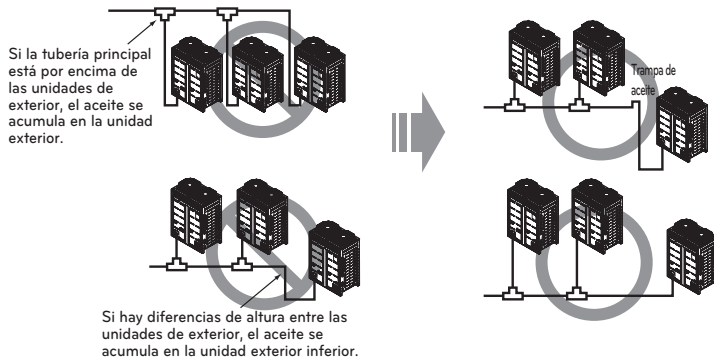

- Las conducciones entre las unidades de exterior deben mantener la nivelación horizontal o tener una inclinación para evitar el contraflujo hacia la unidad exterior esclava. De lo contrario, la unidad no funcionará correctamente

(Ejemplo 1)



(Ejemplo 2)

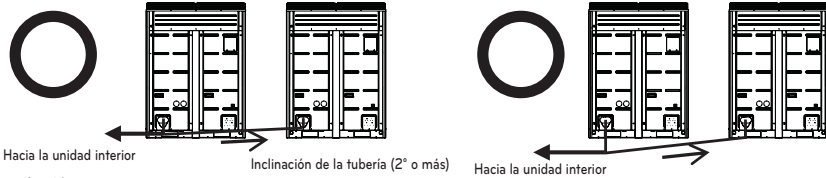

(Ejemplo 3)



- Aplicar la trampa de aceite como se muestra a continuación cuando la longitud de tubería entre unidades de exterior supere los 2m(6.6ft). De lo contrario, la unidad no funcionará correctamente

(Ejemplo 1)

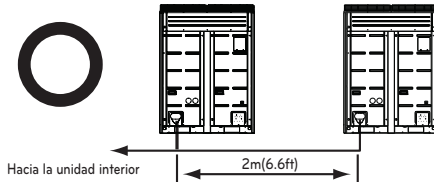

(Ejemplo 2)

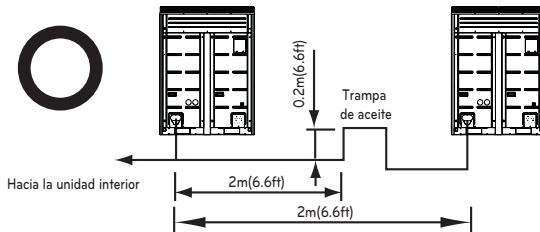

- Al conectar tuberías entre unidades de exterior, se debe evitar la acumulación de aceite en la unidad exterior esclava. De lo contrario, la unidad no funcionará correctamente

(Ejemplo 1)



(Ejemplo 2)

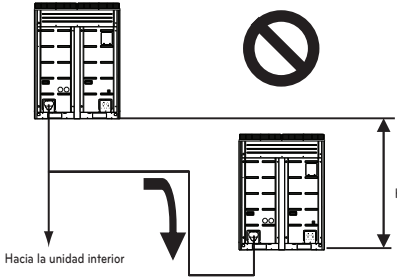

(Ejemplo 3)

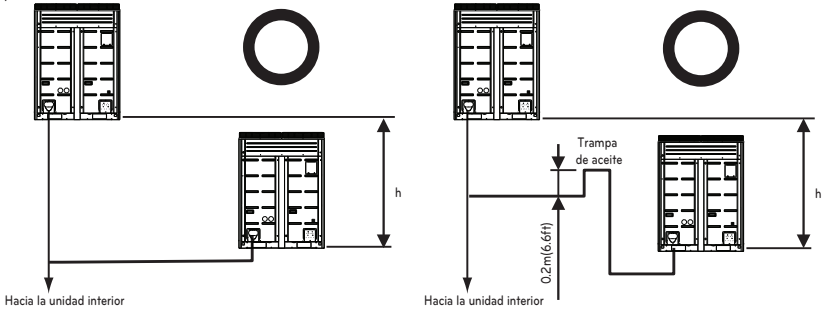

La cantidad de refrigerante

El cálculo de la carga adicional debe tener en cuenta la longitud de la tubería y el FC (factor de corrección) de la unidad interior.

Carga adicional (kg)	=	Líquido total en la conducción : Ø25.4 mm (1.0 inch)	x 0.480 kg/m (0.323 lbs/ft)
	+	Líquido total en la conducción : Ø22.2 mm (7/8 inch)	x 0.354 kg/m (0.238 lbs/ft)
	+	Líquido total en la conducción : Ø19.05 mm (3/4 inch)	x 0.266 kg/m (0.179 lbs/ft)
	+	Líquido total en la conducción : Ø15.88 mm (5/8 inch)	x 0.173 kg/m (0.116 lbs/ft)
	+	Líquido total en la conducción : Ø12.7 mm (1/2inch)	x 0.118 kg/m (0.079 lbs/ft)
	+	Líquido total en la conducción : Ø9.52 mm (3/8inch)	x 0.061 kg/m (0.041 lbs/ft)
	+	Líquido total en la conducción : Ø6.35 mm (1/4 inch)	x 0.022 kg/m (0.015 lbs/ft)
	+	Valor del FC de la unidad interior	x 5kg(1.1lbs)
	+	Valor del FC de la unidad interior	

ESPAÑOL

Cantidad de refrigerante en las unidades de interior
 Ejemplo) Casete para techo 4Way 14,5kW -1ea, Conducto escondido en el techo 7,3kW-2ea, Montaje mural 2,3kW-4ea
 $CF = 0.64 \times 1 + 0.26 \times 2 + 0.24 \times 4 = 2.12\text{kg}(4.67\text{lbs})$

Coloque la tabla de refrigerante adicional en el IDU.

PRECAUCIÓN
 Use únicamente 2 unidades de interior en serie. Ex) ARNU***2/A

! ADVERTENCIA

- Reglamento para las fugas de refrigerante
: la cantidad fugada de refrigerante debe satisfacer la ecuación siguiente para seguridad.

$$\frac{\text{La cantidad total de refrigerante en el sistema}}{\text{El volumen de la sala en la que se instale la unidad interior con la menor capacidad}} \leq 0.44\text{kg/m}^3(0.028\text{lbs/ft}^3)$$

Si la ecuación anterior no es satisfactoria, siga los siguientes pasos.

- Selección del sistema de aire acondicionado: seleccione uno de los siguientes
 - Instalación de la pieza de apertura efectiva
 - Reconfirmación de la capacidad de la unidad exterior y de la longitud del conducto
 - Reducción de la cantidad de refrigerante
 - Instalación de 2 o más dispositivos de seguridad (alarma para las fugas de gas)
- Cambiar el tipo de unidad interior
: la posición de la instalación debe ser a más 2m(6.56ft) del suelo (Tipo de montaje mural → Tipo de casete)
- Adopción del sistema de ventilación
: Seleccione el sistema de ventilación común o el sistema de ventilación de edificio
- Límite en el trabajo del conducto
: Prepare para terremotos y tensión térmica

Embotellado de refrigerante

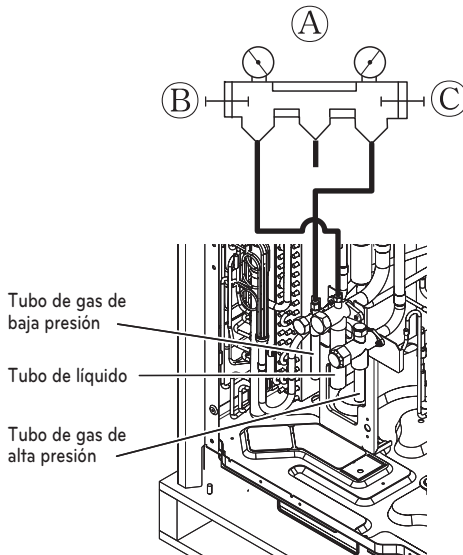

- Ⓐ Manguito del manómetro
- Ⓑ Manilla del lado de baja presión
- Ⓒ Manilla del lado de alta presión

! ADVERTENCIA

- Conducto para soldar tubería de gas, tubería de agua, tubería común
- Si la cantidad de refrigerante no es exacta, la unidad no funcionará correctamente.
- Si la cantidad de refrigerante embotellado adicional es superior a 10%, se puede quemar el condensador o extraer un rendimiento insuficiente de la unidad interior.

Fijacion del conducto de bifurcacion

Bifurcacion en Y

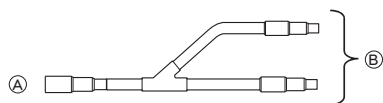

- Ⓐ Para ramificar la canalizacion o la unidad interior
- Ⓑ A la unidad exterior

- Asegurese que los conductos de bifurcacion esten conectados horizontal o verticalmente (consulte el diagrama a continuacion.)

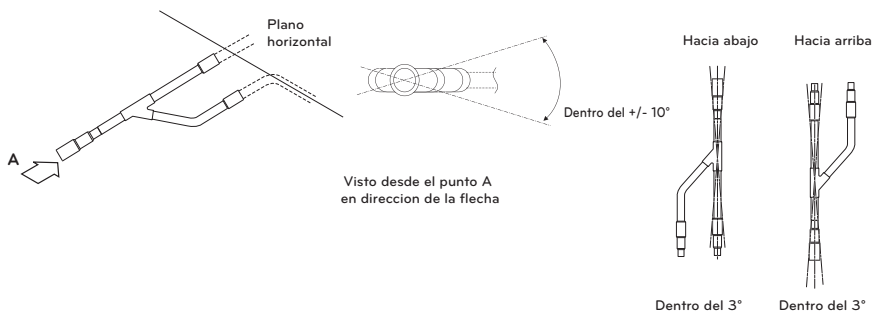

- No existe limitacion en la configuracion de montaje por juntas.
- Si el diametro del conducto de refrigerante seleccionado por los procedimientos descritos es diferente del tamaño de la junta, la seccion de conexion debera cortarse con un cortatubos.
- El conducto de bifurcacion debera aislarse con el aislante presente en cada kit.

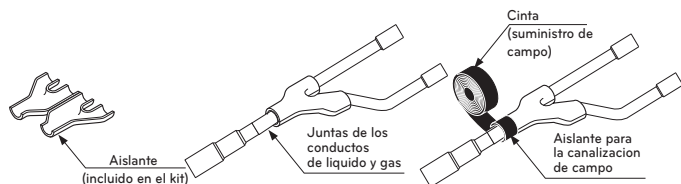

Colector

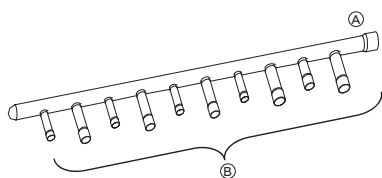

- Ⓐ A la unidad exterior
- Ⓑ A la unidad interior

- La unidad interior de mayor capacidad debera instalarse mas cerca de Ⓐ que la de menor capacidad.
- Si el diametro del conducto de refrigerante seleccionado por los procedimientos descritos es diferente del tamaño de la junta, la seccion de conexion debera cortarse con un cortatubos.

Ⓒ Cortatubos

- Cuando el numero de conductos a conectar sea inferior al numero de bifurcaciones del colector, instale un tapon a las bifurcaciones no conectadas.

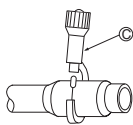

- When the number of indoor units to be connected to the branch pipes is less than the number of branch pipes available for connection then cap pipes should be fitted to the surplus branches.

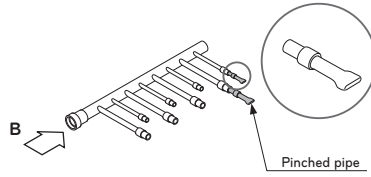

- Fit branch pipe lie in a horizontal plane.

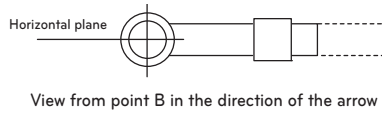

- Header should be insulated with the insulator in each kit.

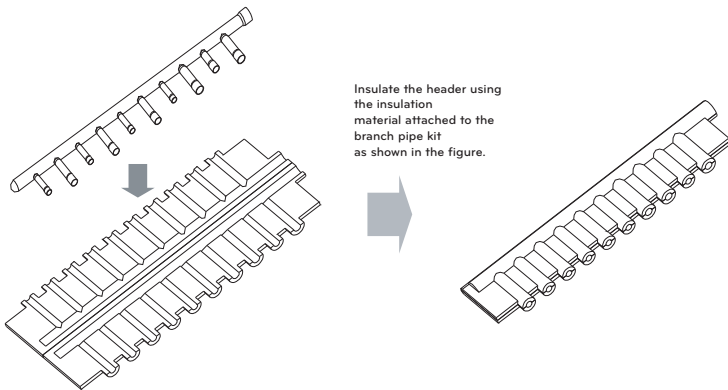

- Joints between branch and pipe should be sealed with the tape included in each kit.

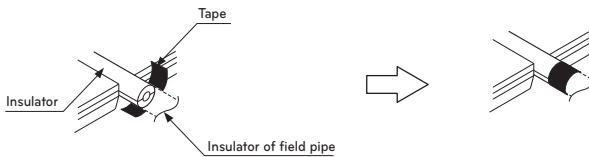

- Any cap pipe should be insulated using the insulator provided with each kit and then taped as described above.

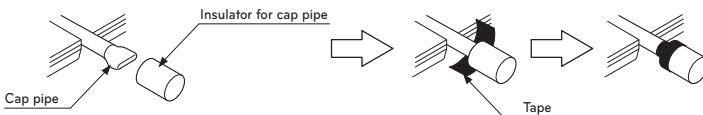

Prueba de fugas y secado al vacío

Prueba de fugas

La prueba de fugas deberá realizarse presurizando gas nitrógeno a 3.8 MPa(551.1psi). Si la presión no cae durante 24 horas, el sistema habrá pasado la prueba. Si la presión cae, compruebe la existencia de fugas de nitrógeno. Para el método de prueba, consulte la siguiente figura. (Realice una prueba con las valvulas de servicio cerradas. Asegurese tambien de presurizar el conducto de liquido, el conducto de gas y el conducto comun de presión alta/baja).

El resultado de la prueba podrá juzgarse como bueno si la presión no ha sido reducida tras dejarlo durante cerca de un día tras la terminación de presurización del gas nitrógeno.

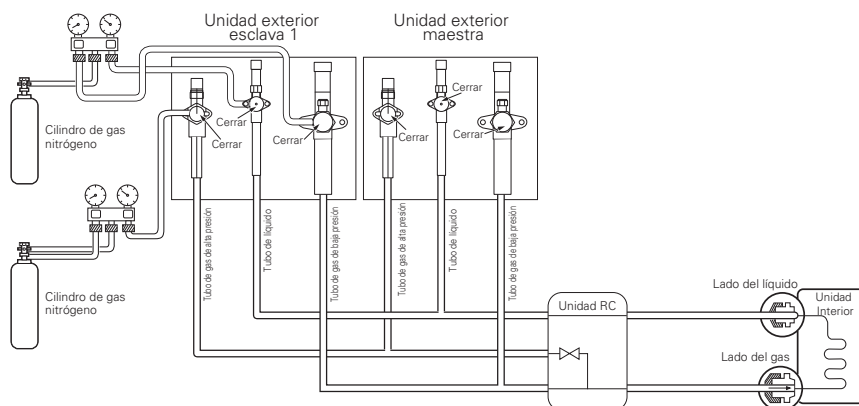

! ADVERTENCIA

Utilice una bomba de vacío o introduzca gas (nitrógeno) cuando realizar la prueba de fugas o la purga de aire. No comprima aire u oxígeno y no utilice gas inflamable. De lo contrario, puede causar un incendio o explosión.

- Existe riesgo de muerte, lesiones, incendio o explosión.

! NOTA

Si la temperatura ambiente difiere entre el tiempo cuando se aplica la presión y cuando se comprueba la caída de presión. Aplique el siguiente factor de corrección

Existe un cambio de presión de aproximadamente 0.01MPa(1.5psi) por cada 33.8°F grado centígrado en la diferencia de temperatura.

Corrección = (Temp. en el momento de la presurización - Temp. en el momento de la comprobación) x 0,1

Por ejemplo: La temperatura en el momento de la presurización 3.8MPa(551psi) es de 80.6°F

24 horas después : 3.73MPa(541psi), 68°F

En este caso la caída de presión de 0,07 es debida a la caída de temperatura Y, por lo tanto, no existirán fugas en el conducto.

! PRECAUCIÓN

A fin de evitar la entrada de nitrógeno en el sistema de refrigeración en estado líquido, la parte superior del cilindro debe encontrarse en una posición más elevada que la parte inferior cuando presurice el sistema. Normalmente, el cilindro se utiliza en posición de pie vertical.

Vacío

El secado en vacío debería hacerse desde el puerto de servicio previsto en la válvula de servicio de la unidad de exterior a la bomba de vacío utilizada comúnmente para la tubería de líquidos, de gas y tuberías de alta / baja presión común. (Realice vacío de la tubería de líquido, de gas y tubería de alta / baja presión común con la válvula de servicio cerrada).

* No realice una purga de aire usando refrigerante.

- Secado en vacío: Utilice una bomba de vacío que pueda evacuar hasta -100.7kPa (-14.6psi , 5Torr , -755mmHg).
- Durante más de 2 horas, evacue el sistema de las tuberías de gas y líquido con una bomba de vacío y ponga el sistema a -100.7kPa (-14.6psi). Después de mantener el sistema en ese estado durante más de 1 hora, verifique que el medidor de vacío aumenta. El sistema puede contener humedad o fugas.
- Siga estas instrucciones si existe la posibilidad de que quede humedad en el interior de la tubería. (Puede entrar agua de lluvia en la tubería durante el funcionamiento en la época de lluvias o durante un largo período de tiempo) Después de evacuar el sistema durante 2 horas, introduzca presión en el sistema a 0.05MPa (7.3psi) (ruptura de vacío) con gas nitrógeno y, a continuación, evacue otra vez con la bomba de vacío durante 1hr a -100.7kPa (-14.6psi) (secado al vacío). Si el sistema no puede ser evacuado a -100.7kPa (-14.6psi) en 2 horas, repita los pasos de ruptura de vacío y secado. Por último, verifique si el medidor de vacío se eleva o no, después de mantener al sistema en el vacío durante 1 hora.

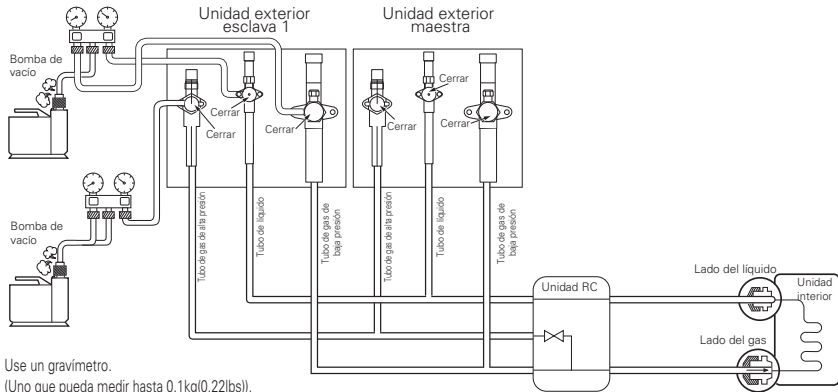

Use un gravímetro.

(Uno que pueda medir hasta 0.1kg (0.22lbs)).

Si no le es posible preparar un gravímetro de tan alta precisión, puede utilizar un cilindro de carga.

⚠ ADVERTENCIA

Utilice una bomba de vacío o introduzca gas (nitrógeno) cuando realizar la prueba de fugas o la purga de aire. No comprima aire u oxígeno y no utilice gas inflamable. De lo contrario, puede causar un incendio o explosión.

- Existe riesgo de muerte, lesiones, incendio o explosión.

ⓘ NOTA

Siempre añada una cantidad adecuada de refrigerante. (Para la carga adicional del refrigerante)

Añadir refrigerante en exceso o en defecto podría provocar problemas.

Para utilizar el modo de vacío (Si el modo de vacío está fijado, todas las válvulas de las unidades de interior y de exterior se abrirán).

⚠ ADVERTENCIA

Cuando se instale y se cambie el aire acondicionado a otro sitio, recárguelo una vez vaciado del todo.

- Si se mezcla un refrigerante distinto o el aire con el refrigerante original, el ciclo podría fallar y dañarse la unidad.

Modo de vacío

Esta función se usa para crear vacío en el sistema después de la sustitución de compresores, sustitución de partes ODU o adición/sustitución de un IDU.

Método de ajuste del modo de vacío

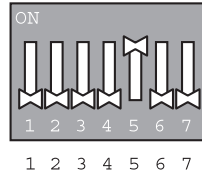
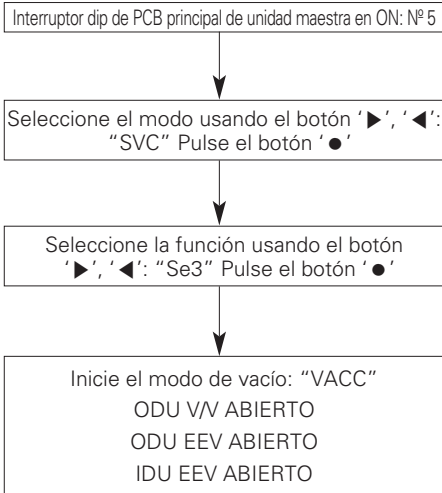

INTERRUPTOR DIP 7 segmentos

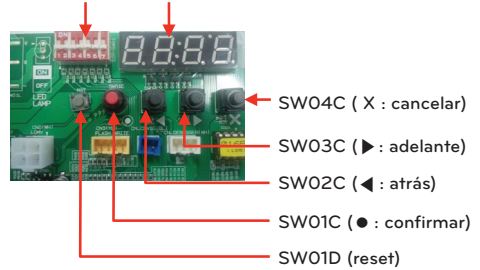

Método de cancelación del modo de vacío

Apagado interruptor Dip y pulse el botón Reset del PCB de la unidad maestra

PRECAUCIÓN

El funcionamiento del ODU se detiene durante el modo de vacío. El compresor no puede funcionar.

Aislamiento termico de los conductos de refrigerante

Asegurese de aplicar trabajo de aislamiento a los conductos de refrigerante cubriendo el conducto de liquido y el de gas por separado con polietileno resistente al calor del grosor suficiente, para que no exista separacion visible en la junta entre la unidad interior y el material aislante, y los propios materiales aislantes. Cuando el trabajo de aislamiento sea insuficiente, existe la posibilidad de gotas por condensacion, etc. Preste una especial atencion al trabajo de aislamiento.

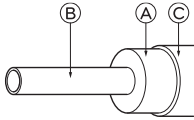

- (A) Material aislante termico
- (B) Conducto
- (C) Revestimiento exterior(Enrolle cinta de acabado alrededor de la pieza de conexion y la pieza de corte del material aislante termico.)

Material termico aislante	Adhesivo + Calor – espuma de polietileno resistente + Cinta adhesiva	
Fibra de vidrio	De interior	Cinta de vinilo
	Suelo expuesto	Tela de canamo impermeable + asfalto
	De exterior	Tela de canamo impermeable + placa de zinc + pintura al aceite

! NOTA

Al utilizar una cubierta de polietileno como material de revestimiento, el asfalto no sera necesario.

<p>Mal ejemplo</p> <p>• No aisle juntos el conducto de gas o el de baja presion y el conducto de liquido o alta presion.</p> <ul style="list-style-type: none"> (A) Conducto de liquido (B) Conducto de gas (C) Lineas de tension (D) Cinta de acabado (E) Material aislante (F) Lineas de comunicacion 	<p>• Asegurese de aislar completamente la seccion de conexion</p> <p>(A) Estas piezas no estan aisladas.</p>
<p>Buen ejemplo</p> <p>Lineas de tension Lineas de comunicacion</p> <ul style="list-style-type: none"> (A) Conducto de liquido (B) Conducto de gas (C) Material aislante (D) Linea de tension (E) Lineas de comunicacion <p>Separacion</p>	

Entradas

- Pared interna (oculta)
- Pared exterior
- Pared exterior (oculta)

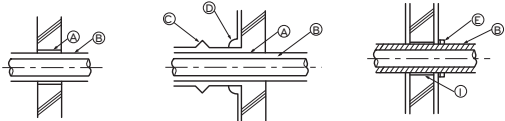

Suelo (ignifugo)

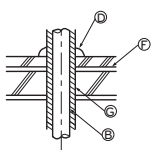

Eje del conducto de techo



Porcion entrante en el limite de fuego y pared limite

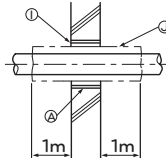

- (A) Manguito
- (B) Material aislante termico
- (C) Amortiguacion
- (D) Material calafateado
- (E) Banda
- (F) Manguito con borde
- (G) Material de amortiguacion
- (H) Lagging material
- (I) Mortero u otro calafateado incombustible
- (J) Material aislante termico incombustible

Al cubrir una separacion con mortero, cubra la pieza de penetracion con una placa de acero para que el material aislante no se melle. En esta pieza, emplee materiales incombustibles tanto para el aislamiento como para el revestimiento. (No debe utilizar el revestimiento de vinilo).

CABLEADO ELÉCTRICO

Áreas de cuidado

- Siga las ordenanzas de su organización gubernamental para el estándar técnico relacionado al equipo eléctrico, regulaciones de cableado y directrices de cada compañía eléctrica.

! ADVERTENCIA

Asegúrese de contar con ingenieros eléctricos autorizados para realizar los trabajos eléctricos utilizando circuitos especiales conforme a las regulaciones y a este manual de instalación. Si el circuito de suministro eléctrico tiene una falta de capacidad o una deficiencia del trabajo eléctrico, puede causar una descarga eléctrica o fuego.

- Instale la línea de comunicación de la unidad exterior lejos del cableado de la fuente de potencia para no verse afectada por el ruido eléctrico procedente de la fuente de potencia. (No lo pase por el mismo conducto.)

- Asegúrese de proporcionar el trabajo designado de puesta a tierra a la unidad exterior.

! PRECAUCIÓN

Asegúrese de poner a tierra la unidad exterior. No conecte la línea de puesta a tierra a ningún conducto de gas, de agua, la varilla de descarga o la línea de puesta a tierra del teléfono. Si la puesta a tierra es incompleta, puede ser causa una descarga eléctrica.

- Permita la concesión al cableado para la caja de la pieza eléctrica de las unidades interior y exterior, ya que en ocasiones la caja se desmonta durante las labores de servicio.

- No conecte nunca la fuente principal de potencia al bloque de terminales de la línea de comunicación. Si estuvieran conectadas, las piezas eléctricas se quemarían.

- Utilice cable blindado de 2 capas para la línea de comunicación. (Marca  en la siguiente figura) Si las líneas de comunicación de los distintos sistemas están cableadas con el mismo cable multi-capas, la mala comunicación y recepción resultantes causará un funcionamiento erróneo. (Marcado en la siguiente figura)

- Solo deberá conectar la línea de comunicación especificada al bloque de terminales para la comunicación de la unidad exterior.

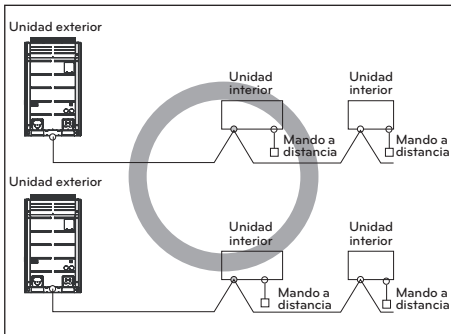

Cable blindado de doble capa

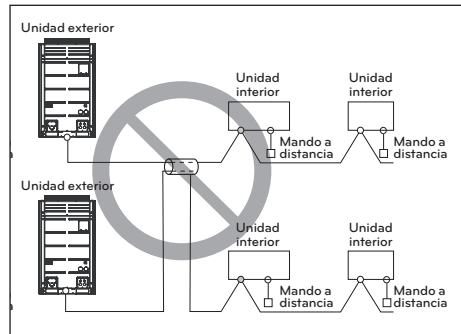

Cable multi-capas

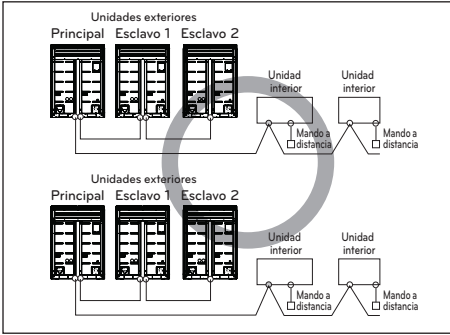

Cable blindado de doble capa

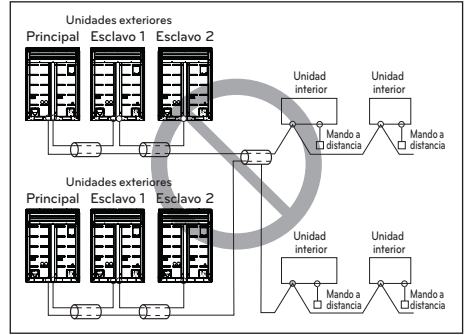

Cable multi-capas

PRECAUCIÓN

- Utilice cables blindados de doble capas para las líneas de comunicación. No los utilice nunca junto con cables de tensión.
- La capa de blindaje conductor del cable debe ser puesta a tierra en la pieza metálica de ambas unidades.
- No utilice nunca cables multi-capas
- Debido a que esta unidad esta equipada con un convertor, instalar un condensador de adelanto de fase no solo deteriorara el efecto de mejora del factor de potencia, sino que tambien causara un calentamiento anormal del condensador. Por lo tanto, no aisle nunca un condensador de adelanto de fase.
- Mantenga la desproporcion de potencia dentro del 2% del regimen de la alimentacion. Una gran desproporcion acortara la vida del condensador de aplanamiento.

Precauciones a tener en cuenta durante la disposición del cableado de alimentación y conexión a tierra

Utilice terminales de presión redondos para las conexiones al bloque del terminal de corriente. Al tender el cableado de conexión a tierra, debe utilizar terminales de presión redondos.

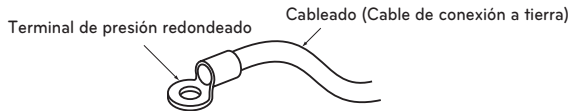

Cuando no haya ninguno disponible, siga estas instrucciones.

- No conecte cables de diferente grosor al bloque de terminales de alimentación. (La holgura en el cableado de alimentación podría causar un calor anormal.)
- Al conectar cables del mismo grosor, siga las instrucciones de la figura siguiente.

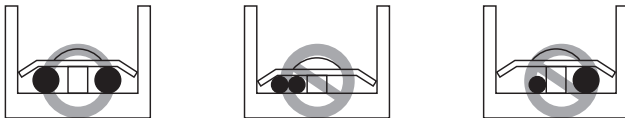

- Para el cableado, use el cable de alimentación designado y conéctelo firmemente, a continuación, fíjelo para evitar que la presión exterior afecte al bloque de terminales.
- Use un destornillador adecuado para apretar los tornillos del terminal. Un destornillador con una punta pequeña dañaría la cabeza y haría imposible un apretado adecuado.
- Apretar demasiado los tornillos de los terminales podría romperlos.

Caja de control y posición de conexión del cableado

- Quite todos los tornillos del panel frontal y quite el panel tirando de él hacia adelante.
- Conecte la línea de comunicación entre la unidad de exterior principal y secundaria a través del bloque de terminales.
- Conecte las líneas de comunicación entre la unidad de exterior y las unidades de interior a través del bloque de terminales.
- Cuando el sistema de control central está conectado a la unidad de exterior, deberá conectar un PCB dedicado entre ellos.
- Cuando conecte la línea de comunicación entre la unidad de exterior y las unidades de interior con un cable blindado, conecte la toma a tierra blindada al tornillo de toma a tierra.

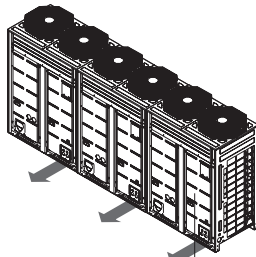

Panel frontal

⚠ ADVERTENCIA

El sensor de la temperatura del aire exterior no debería quedar expuesto a la luz solar directa.
 - Proporcione una cubierta apropiada para proteger contra la luz solar.

[Bomba de calor]

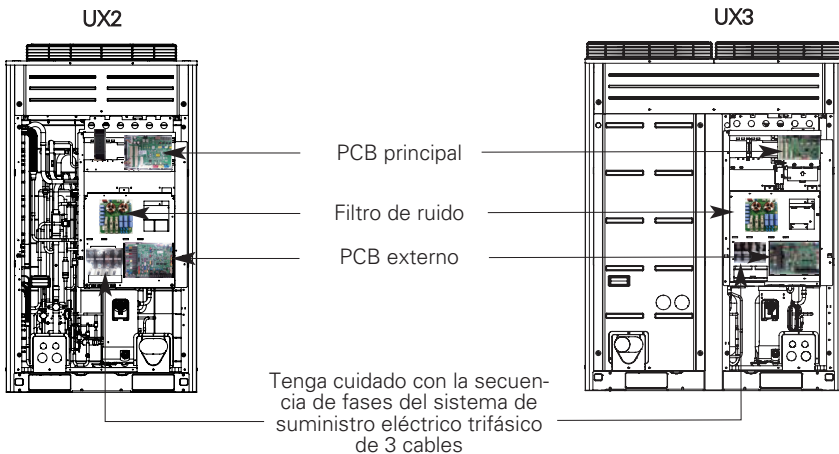

Cables de comunicación y alimentación

Cable de comunicación

- Tipos : Cable apantallado
- Sección transversal : 1.0~1.5mm² (1.55x10⁻³~2.32x10⁻³ in²)
- Temperatura máxima admisible : 140°F
- Longitud de cable máxima admisible : under 1,000m(3,281ft)

Cable de control remoto

- Tipos: Cable de 3 hilos

Cable de control remoto

Tipo de producto	Tipo de cable	Diámetro
Gestor ACP&AC	Cable de 2 hilos (Cable apantallado)	1.0~1.5mm ² (1.55x10 ⁻³ ~2.32x10 ⁻³ in ²)
AC Smart	Cable de 2 hilos (Cable apantallado)	1.0~1.5mm ² (1.55x10 ⁻³ ~2.32x10 ⁻³ in ²)
Controlador central simple	Cable de 4 hilos (Cable apantallado)	1.0~1.5mm ² (1.55x10 ⁻³ ~2.32x10 ⁻³ in ²)

Separación de cables de transmisión y alimentación

- Si los cables de transmisión y alimentación se colocan juntos, existe una gran posibilidad de averías de funcionamiento por las interferencias en el cableado de señal causadas por el acoplamiento electrostático y electromagnético. Las siguientes tablas establecen nuestras recomendaciones como una separación adecuado de las líneas de transmisión y suministro eléctrico cuando es necesario tenderlas una al lado de la otra

Capacidad actual del cable de alimentación	Espaciado	
100 V o mas	10A	300m(11-13/16 inch)
	50A	500m(19-11/16 inch)
	100A	1,000m(39-3/8 inch)
	100A o mas	1,500m(59-1/16 inch)

NOTA

- Las figuras estan basadas en la longitud asumida del cableado paralelo hasta los 100m(328ft). Para una longitud de mas de 100m(328ft) las figuras deberan recalcularse en proporcion directa a la longitud adicional de la linea implicada.
- Si la forma de onda del suministro de potencia continua mostrando una cierta distorsion, el espaciado recomendado en la tabla debera incrementarse.
 - Si las lineas estan tendidas en el interior de los conductos, el siguiente punto tambien debera tenerse en cuenta al agrupar juntas las diversas lineas para su introduccion en los conductos.
 - Lineas de tension (incluyendo el suministro de potencia al aire acondicionado) y las lineas de senal no deben tenderse en el interior del mismo conducto.
 - De igual forma, al agrupar lineas de tension y lineas de senal, estas no deberan juntarse demasiado.

PRECAUCIÓN

Si el aparato no esta correctamente puesto a tierra, siempre existira el riesgo de descarga electrica; ademas, la puesta a tierra del aparato debera realizarla una persona cualificada.

Cableado del suministro principal de potencia y capacidad del equipo

- Utilice un suministro de potencia distinto para la unidad exterior y la unidad interior
- Tenga en cuenta las condiciones ambientales (temperatura ambiente, luz directa del sol, agua de lluvia, etc.) al proceder con el cableado y las conexiones.
- El tamaño del cable es el valor mínimo del cableado de conductos metálicos. El tamaño del cable de alimentación deberá ser 1 grado más grueso teniendo en cuenta las caídas de tensión de la línea. Asegúrese que el voltaje del suministro de potencia no caiga más de un 10%.
- Deberán acatarse los requisitos de las normativas de cableado de la región para el cableado específico.
- Los cables de alimentación de las piezas del equipo para uso externo no deberán ser más ligeros que el cable flexible con funda de policloropreno.
- No instale un interruptor individual o un enchufe eléctrico para desconectar cada unidad interior independientemente del suministro de potencia.

ADVERTENCIA

- Siga la ordenanza de su organización gubernamental respecto a las normas técnicas relacionadas con las normativas de equipos eléctricos, cableado y guía de cada empresa de electricidad.
- Asegúrese de utilizar los cables específicos para las conexiones para que ninguna fuerza externa actúe sobre las conexiones del terminal. Si las conexiones no están fuertemente fijas, podrían ser causa de calentamiento o fuego.
- Asegúrese de utilizar el tipo apropiado de interruptor para la protección de sobrecarga. Observe que la sobrecarga generada puede incluir una cierta cantidad de corriente directa.

PRECAUCIÓN

- Ciertos lugares de instalación pueden requerir el acoplamiento de un interruptor de fugas a tierra. Si no instala un interruptor de fugas a tierra, puede ser causa de descarga eléctrica.
- No utilice un interruptor o fusible que no sea de la capacidad adecuada. Utilizar un fusible y cable o cable de cobre de capacidad demasiado grande puede ser causa de averías en la unidad o fuego.

Cableado del lugar de instalación

208/230V, 60Hz

Ejemplo de conexión del cable de comunicación

1 Unidad exterior - 3Ø, 208/230V

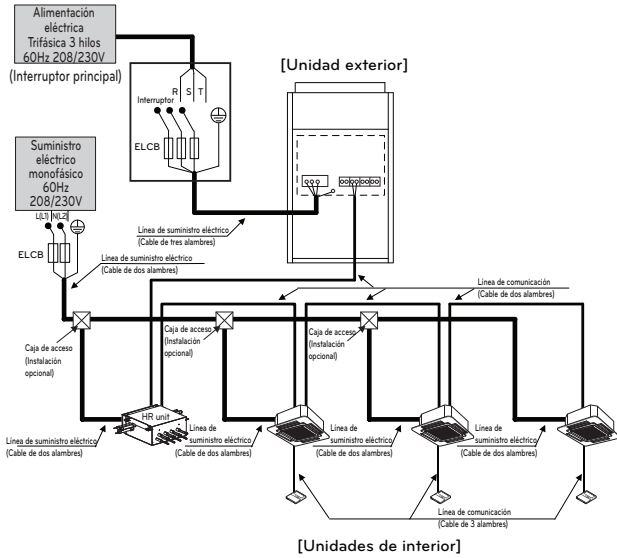

⚠ ADVERTENCIA

- Se requieren líneas de tierra en la unidad interior para evitar un accidente de descarga eléctrica durante una fuga de corriente, un problema de comunicación a causa del efecto del ruido y una fuga de corriente del motor (sin conexión al conducto).
 - No instale un único interruptor o toma de corriente para desconectar cada unidad interior por separado de la alimentación.
 - Instale el interruptor principal que pueda interrumpir todas las fuentes de alimentación de manera integrada ya que este sistema se compone del equipo que utiliza las múltiples fuentes de alimentación.
 - Si existe la posibilidad de fase invertida, pérdida de fase, apagón momentáneo, o la alimentación se enciende y se apaga mientras el aparato está en funcionamiento, conecte un circuito de protección de fase invertida de forma local.
- Ejecutar el producto en una fase invertida puede romper el compresor y otras piezas.

Entre la unidad interior y exterior

⊕	⊕	⊕	⊕	⊕	⊕	⊕	⊕	⊕	⊕	Maestro Unidad exterior
SODU. B	SODU. A	IDU. B	IDU. A	CEN. B	CEN. A	DRY1	DRY2	GND	12V	
⊕	⊕	⊕	⊕	⊕	⊕	⊕	⊕	⊕	⊕	

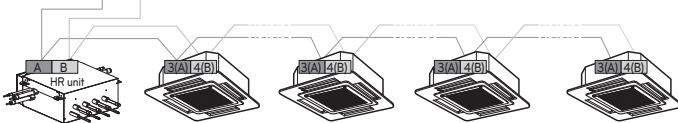

2 Unidades exterior - 3Ø, 208/230V

- Cuando está conectado el suministro eléctrico en serie entre unidades.

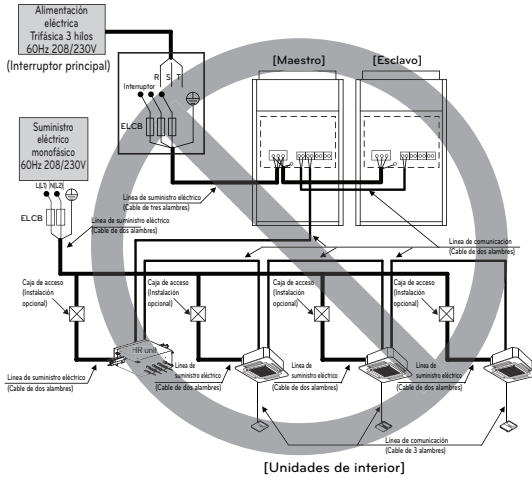

- Cuando el suministro eléctrico está conectado individualmente a cada unidad exterior.

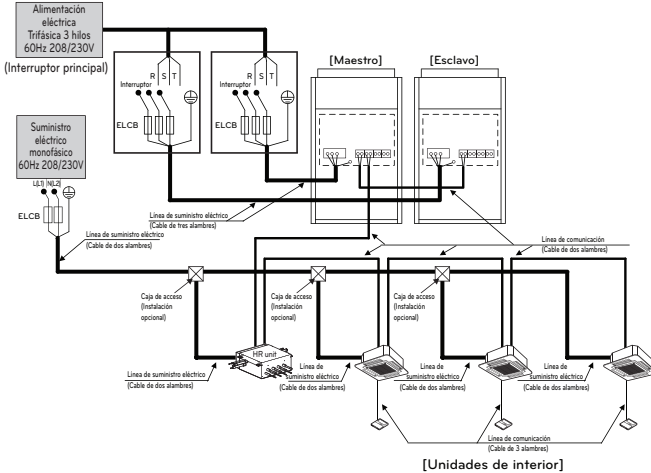

! NOTA

- El diagrama de cableado de campo debe usarse únicamente como guía. El cableado deberá ajustarse a los códigos y normal aplicables en su respectivo país.
- ELCB deberá funcionar de modo que se eviten descargas eléctricas o sobrecargas al mismo tiempo.
- Utilice únicamente cables de cobre.
- Las unidades deberán conectarse a tierra conforme a los códigos y normales aplicables en su país.
- ELCB y el fusible/diferencial deberán instalarse en la línea de alimentación.

! ADVERTENCIA

- Se requieren líneas de tierra en la unidad interior para evitar un accidente de descarga eléctrica durante una fuga de corriente, un problema de comunicación a causa del efecto del ruido y una fuga de corriente del motor (sin conexión al conducto).
- No instale un único interruptor o toma de corriente para desconectar cada unidad interior por separado de la alimentación.
- Instale el interruptor principal que pueda interrumpir todas las fuentes de alimentación de manera integrada ya que este sistema se compone del equipo que utiliza las múltiples fuentes de alimentación.
- Si existe la posibilidad de fase invertida, pérdida de fase, apagón momentáneo, o la alimentación se enciende y se apaga mientras el aparato está en funcionamiento, conecte un circuito de protección de fase invertida de forma local.
Ejecutar el producto en una fase invertida puede romper el compresor y otras piezas.

Entre la unidad interior y exterior

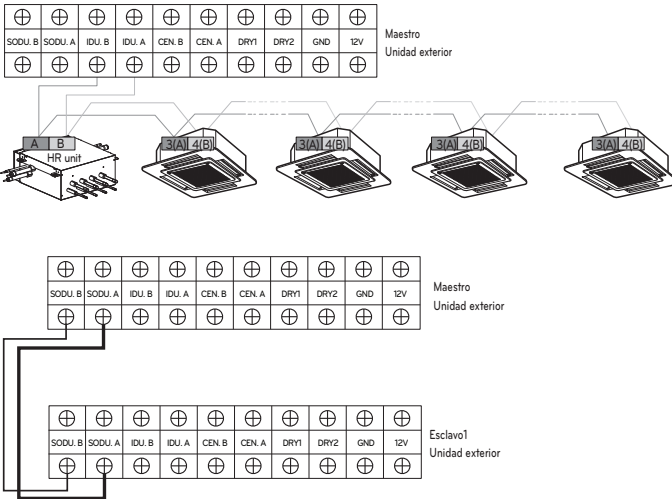

- No es el punto de realizar la conexión a tierra.
- Asegúrese de que el número de terminales de las unidades de exterior están emparejados (A-A, B-B)

3 Unidades exterior - 3Ø, 208/230V

- Cuando está conectado el suministro eléctrico en serie entre unidades.

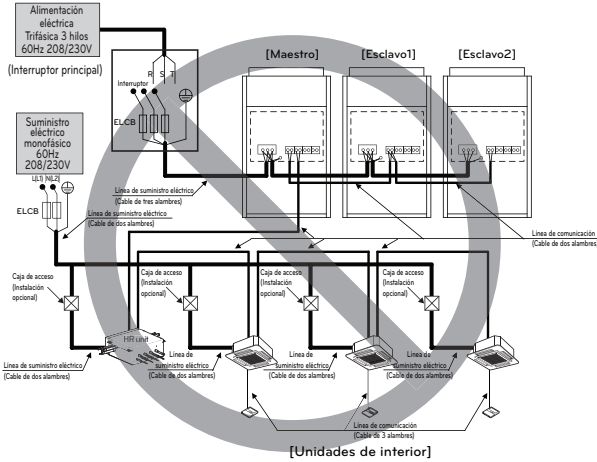

- Cuando el suministro eléctrico está conectado individualmente a cada unidad exterior.

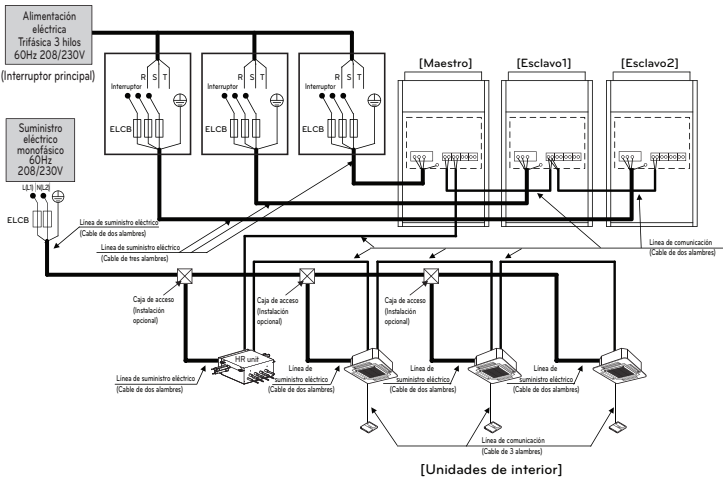

! NOTA

- El diagrama de cableado de campo debe usarse únicamente como guía. El cableado deberá ajustarse a los códigos y normal aplicables en su respectivo país.
- ELCB deberá funcionar de modo que se eviten descargas eléctricas o sobrecargas al mismo tiempo.
- Utilice únicamente cables de cobre.
- Las unidades deberán conectarse a tierra conforme a los códigos y normales aplicables en su país.
- ELCB y el fusible/diferencial deberán instalarse en la línea de alimentación.

! ADVERTENCIA

- Se requieren líneas de tierra en la unidad interior para evitar un accidente de descarga eléctrica durante una fuga de corriente, un problema de comunicación a causa del efecto del ruido y una fuga de corriente del motor (sin conexión al conducto).
- No instale un único interruptor o toma de corriente para desconectar cada unidad interior por separado de la alimentación.
- Instale el interruptor principal que pueda interrumpir todas las fuentes de alimentación de manera integrada ya que este sistema se compone del equipo que utiliza las múltiples fuentes de alimentación.
- Si existe la posibilidad de fase invertida, pérdida de fase, apagón momentáneo, o la alimentación se enciende y se apaga mientras el aparato está en funcionamiento, conecte un circuito de protección de fase invertida de forma local.
Ejecutar el producto en una fase invertida puede romper el compresor y otras piezas.

Entre la unidad interior y exterior

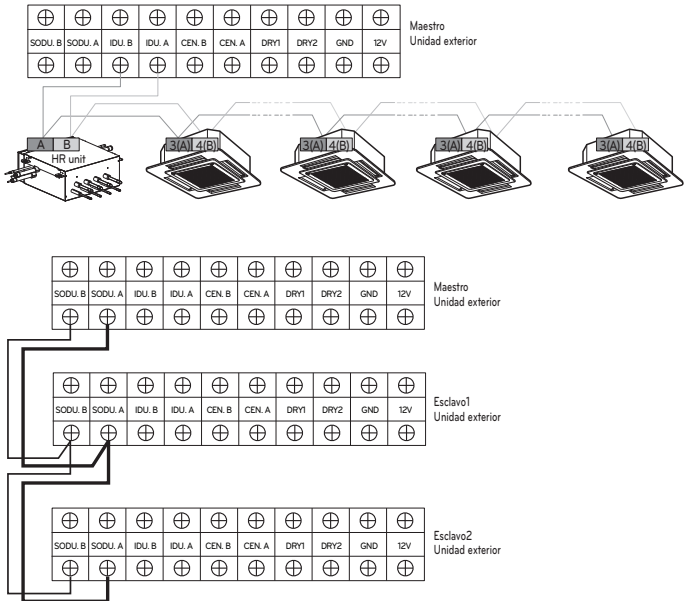

- No es el punto de realizar la conexión a tierra.
 - Asegúrese de que el número de terminales de las unidades de exterior están emparejados (A-A, B-B)

460V

Ejemplo de conexión del cable de comunicación

1 Unidad exterior - 3 Ø, 460V

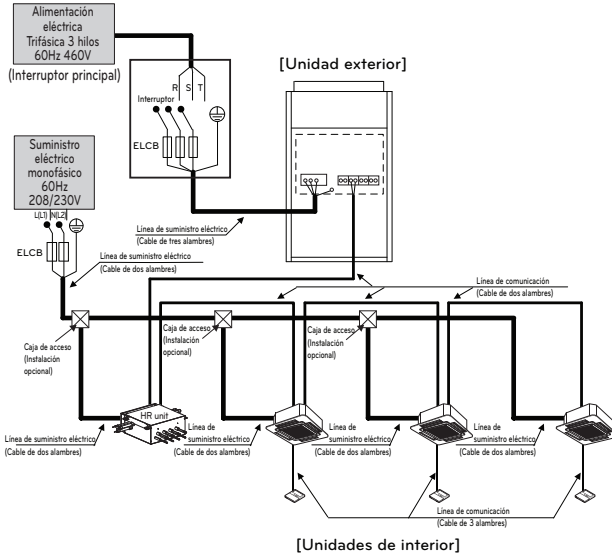

ADVERTENCIA

- Se requieren líneas de tierra en la unidad interior para evitar un accidente de descarga eléctrica durante una fuga de corriente, un problema de comunicación a causa del efecto del ruido y una fuga de corriente del motor (sin conexión al conducto).
- No instale un único interruptor o toma de corriente para desconectar cada unidad interior por separado de la alimentación.
- Instale el interruptor principal que pueda interrumpir todas las fuentes de alimentación de manera integrada ya que este sistema se compone del equipo que utiliza las múltiples fuentes de alimentación.
- Si existe la posibilidad de fase invertida, pérdida de fase, apagón momentáneo, o la alimentación se enciende y se apaga mientras el aparato está en funcionamiento, conecte un circuito de protección de fase invertida de forma local. Ejecutar el producto en una fase invertida puede romper el compresor y otras piezas.

Entre la unidad interior y exterior

⊕	⊕	⊕	⊕	⊕	⊕	⊕	⊕	⊕	⊕
SODU. B	SODU. A	IDU. B	IDU. A	CEN. B	CEN. A	DRY1	DRY2	GND	12V
⊕	⊕	⊕	⊕	⊕	⊕	⊕	⊕	⊕	⊕

Maestro
Unidad exterior

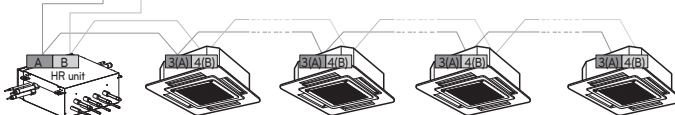

⚠ ADVERTENCIA

- Se requieren líneas de tierra en la unidad interior para evitar un accidente de descarga eléctrica durante una fuga de corriente, un problema de comunicación a causa del efecto del ruido y una fuga de corriente del motor (sin conexión al conducto).
- No instale un único interruptor o toma de corriente para desconectar cada unidad interior por separado de la alimentación.
- Instale el interruptor principal que pueda interrumpir todas las fuentes de alimentación de manera integrada ya que este sistema se compone del equipo que utiliza las múltiples fuentes de alimentación.
- Si existe la posibilidad de fase invertida, pérdida de fase, apagón momentáneo, o la alimentación se enciende y se apaga mientras el aparato está en funcionamiento, conecte un circuito de protección de fase invertida de forma local.
Ejecutar el producto en una fase invertida puede romper el compresor y otras piezas.

Entre la unidad interior y exterior

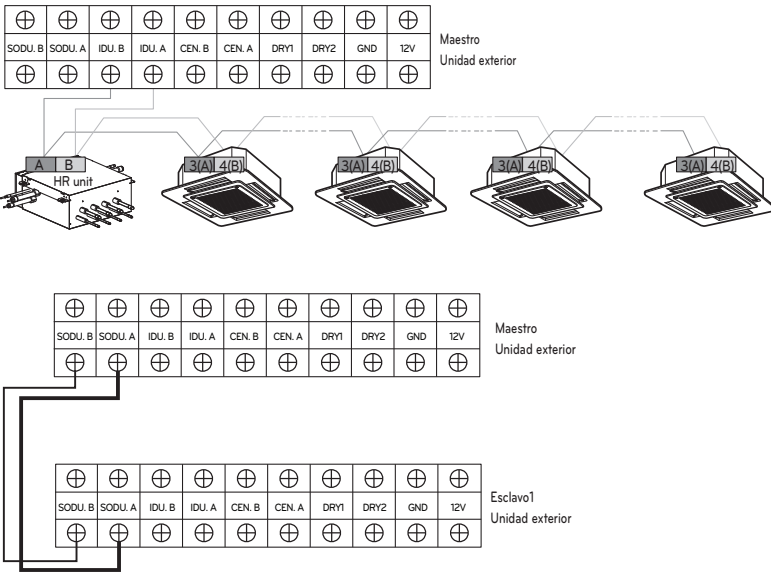

- No es el punto de realizar la conexión a tierra.
 - Asegúrese de que el número de terminales de las unidades de exterior están emparejados (A-A, B-B)

3 Unidades exterior - 3Ø, 460V

- Cuando está conectado el suministro eléctrico en serie entre unidades.

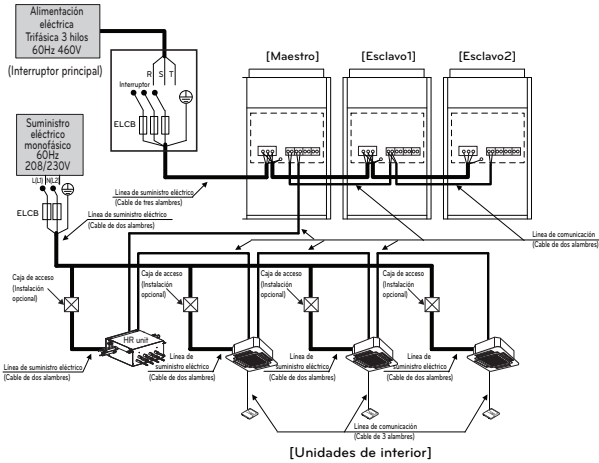

- Cuando el suministro eléctrico está conectado individualmente a cada unidad exterior.

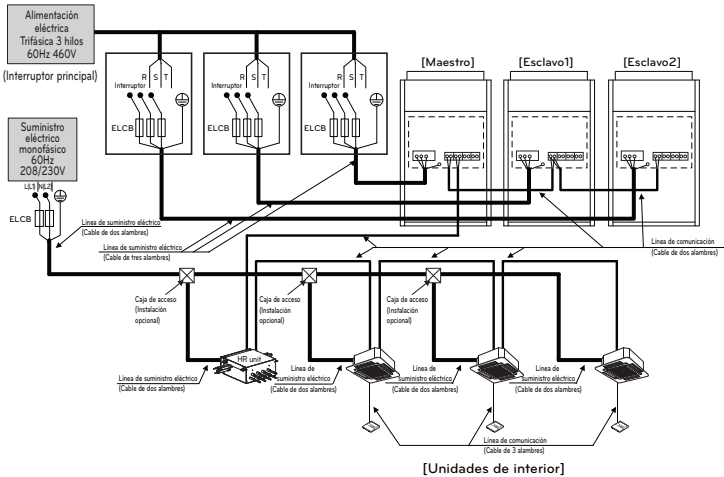

NOTA

- El diagrama de cableado de campo debe usarse únicamente como guía. El cableado deberá ajustarse a los códigos y normal aplicables en su respectivo país.
- ELCB deberá funcionar de modo que se eviten descargas eléctricas o sobrecargas al mismo tiempo.
- Utilice únicamente cables de cobre.
- Las unidades deberán conectarse a tierra conforme a los códigos y normales aplicables en su país.
- ELCB y el fusible/diferencial deberán instalarse en la línea de alimentación.

⚠ ADVERTENCIA

- Se requieren líneas de tierra en la unidad interior para evitar un accidente de descarga eléctrica durante una fuga de corriente, un problema de comunicación a causa del efecto del ruido y una fuga de corriente del motor (sin conexión al conducto).
- No instale un único interruptor o toma de corriente para desconectar cada unidad interior por separado de la alimentación.
- Instale el interruptor principal que pueda interrumpir todas las fuentes de alimentación de manera integrada ya que este sistema se compone del equipo que utiliza las múltiples fuentes de alimentación.
- Si existe la posibilidad de fase invertida, pérdida de fase, apagón momentáneo, o la alimentación se enciende y se apaga mientras el aparato está en funcionamiento, conecte un circuito de protección de fase invertida de forma local.
Ejecutar el producto en una fase invertida puede romper el compresor y otras piezas.

Entre la unidad interior y exterior

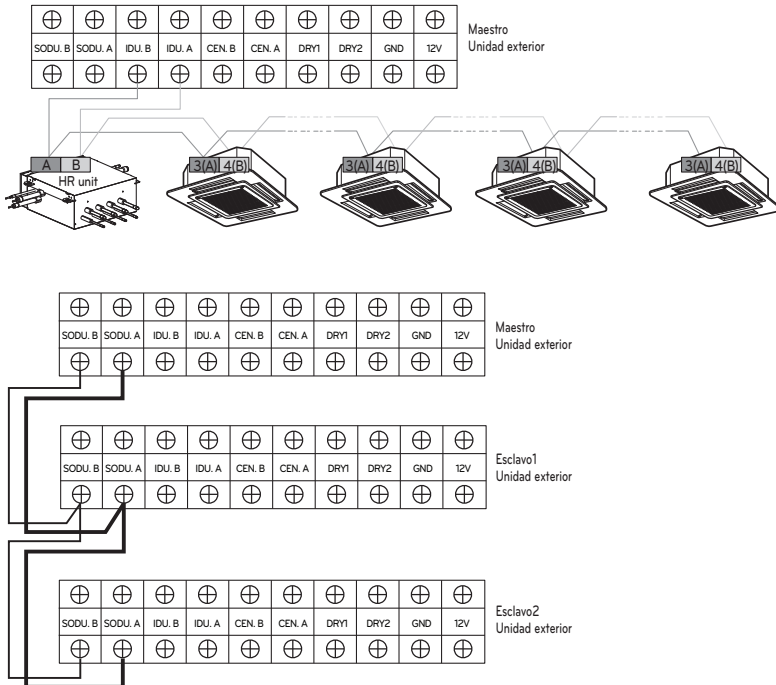

- No es el punto de realizar la conexión a tierra.
 - Asegúrese de que el número de terminales de las unidades de exterior están emparejados (A-A, B-B)

Ejemplo) Conexión del cable de transmisión

[Tipo del BÚS]

- La conexión del cable de la comunicación se debe instalar como figura abajo entre la unidad de interior a la unidad al aire libre.

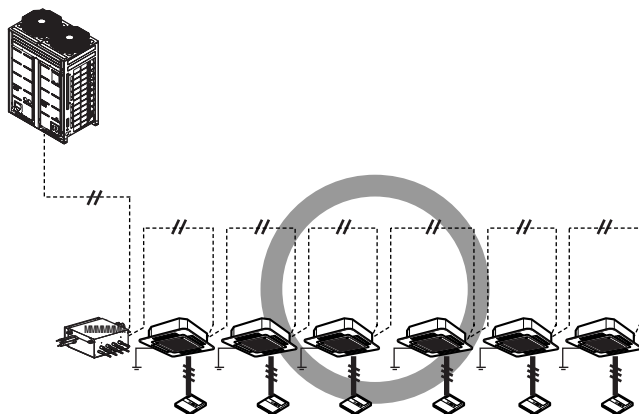

[Tipo de la ESTRELLA]

- La operación anormal se puede causar por defecto de la comunicación, cuando la conexión del cable de la comunicación está instalada como la figura abajo (tipo de la ESTRELLA).

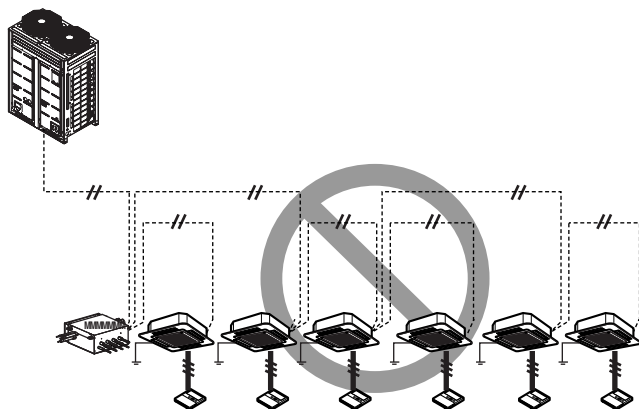

Ejemplo Conexión de cable de alimentación y comunicación (UX2)

Lado izquierdo

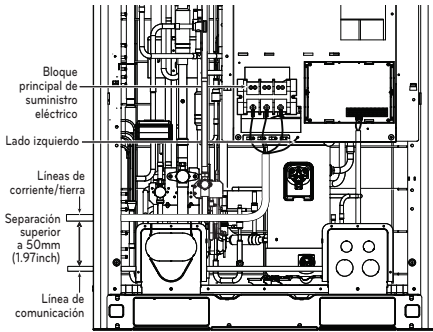

Lado derecho

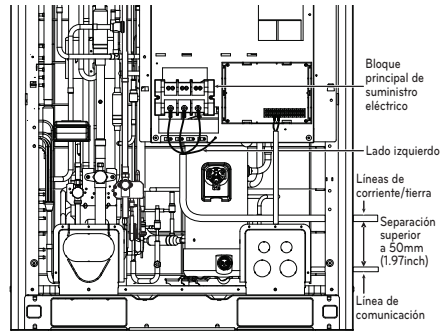

Lado frontal 1

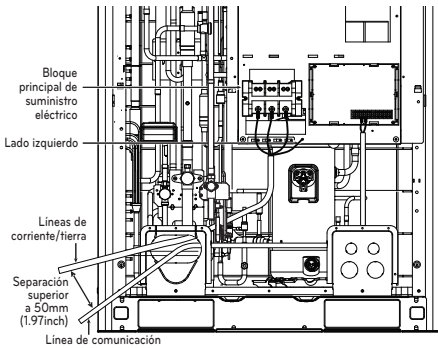

Lado frontal 2

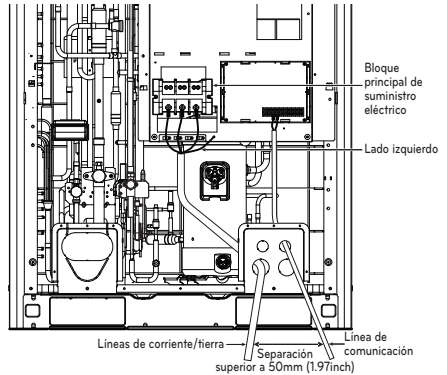

Conexión de suministro eléctrico principal

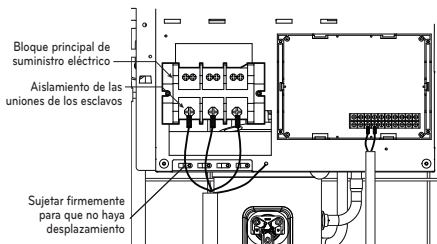

Conexión de comunicación

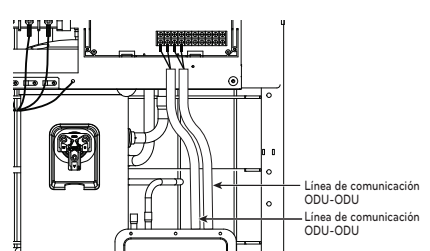

PRECAUCIÓN

Debe hacer el cableado de los cables de alimentación o los cables de comunicación para evitar interferencias con el sensor de nivel de aceite. De lo contrario, el sensor de nivel de aceite no funcionará con normalidad.

Ejemplo Conexión de cable de alimentación y comunicación (UX3)

Lado izquierdo

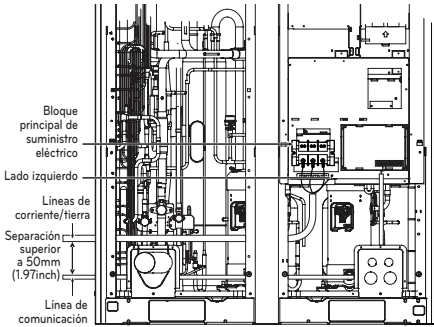

Lado derecho

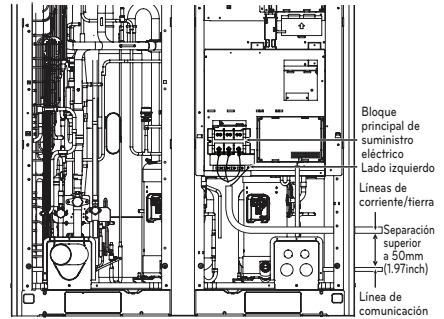

Lado frontal 1

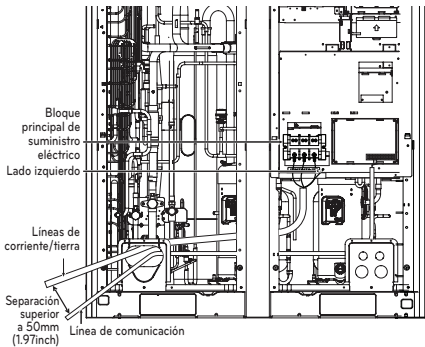

Lado frontal 2

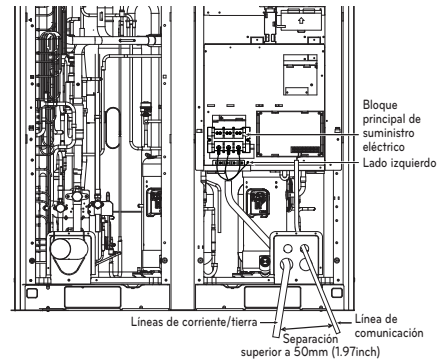

Conexión de suministro eléctrico principal

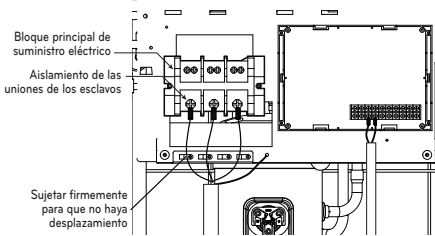

Conexión de comunicación

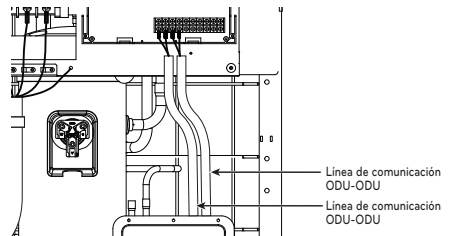

PRECAUCIÓN

Debe hacer el cableado de los cables de alimentación o los cables de comunicación para evitar interferencias con el sensor de nivel de aceite. De lo contrario, el sensor de nivel de aceite no funcionará con normalidad.

Comprobación de los ajustes de las unidades exteriores

Verificación de acuerdo con el ajuste del interruptor

- Puede comprobar la configuración de valores de la principal unidad de exterior utilizando el LED de 7 segmentos. El ajuste del interruptor debe cambiarse cuando la alimentación está desactivada.

Comprobación de la pantalla inicial

El número aparece secuencialmente en el 7º segmento en 5 seconds tras suministrar alimentación. Este número representa el estado del ajuste. (Por ejemplo, representa las unidades R410A 36HP)

• Orden de pantalla inicial

Orden	No	Medio
①	8~18	Capacidad de modelo maestr (HP)
②	8~14	Capacidad de modelo esclavo 1 (HP)
③	8~14	Capacidad de modelo esclavo 2 (HP)
④	8~36	Capacidad total (HP)
⑤	1	Sólo refrigeración
	2	Bomba de calor
	3	Recuperación de calor
⑥	38	Modelo 380V
	46	Modelo 460V
	22	Modelo 220V
⑦	1	Función completa
	2	Función básica

• Ejemplo) ARUB360BTE4

①	②	③	④	⑤	⑥	⑦
14	12	10	36	3	22	1

• Unidad maestra

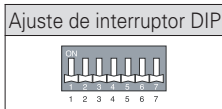

• Unidad esclava

Ajuste de interruptor DIP	Ajuste de ODU
	Esclavo 1
	Esclavo 2

PCB DE LA UNIDAD RC

ESPAÑOL

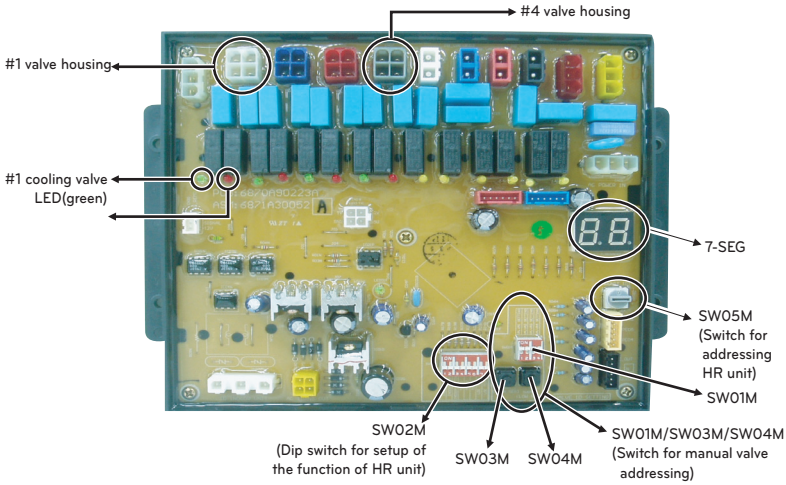

Interruptor para configurar la unidad RC



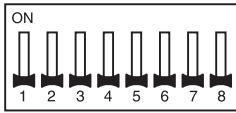

1 Función principal de SW02M

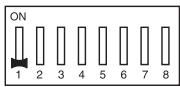
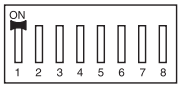
 SW02M	ON S/W	Selección	
	No.1	Método para controlar las válvulas de una unidad RC (Auto/Manual)	
	No.2	Modelo de la unidad RC	
	No.3	Modelo de la unidad RC	
	No.4	Modelo de la unidad RC	
	No.5	Configuración del grupo de válvulas	
	No.6	Configuración del grupo de válvulas	
	No.7	Utilizar sólo para producción en fábrica (preestablecida en "OFF")	Ajuste de
	No.8	Utilizar sólo para producción en fábrica (preestablecida en "OFF")	distribución ("ON")

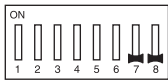

1) Selección del método para controlar las válvulas de una unidad RC (Auto/Manual)

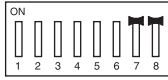
Interruptor número 1 Off 	Auto	Interruptor número 1 On 	Manual
---	-------------	--	---------------

2) Configurar el control de distribución

	Configuración del interruptor DIP	
Control normal		 SW01M
Control de distribución		 SW01M Encienda el interruptor de la rama de zonificación. Ex) Rama 1,2 son zoning control.

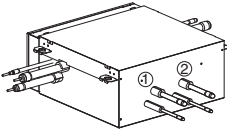
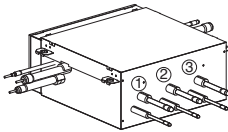
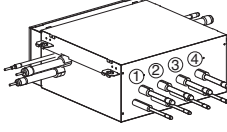
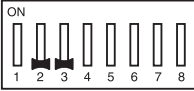
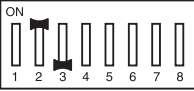
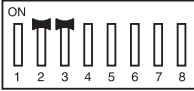
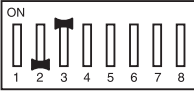
3) Selección del modelo de la unidad RC

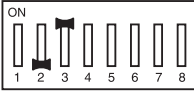
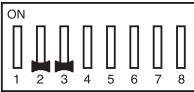
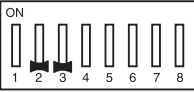
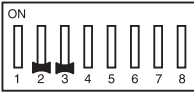
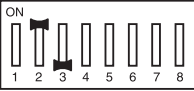
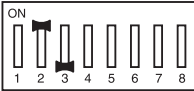
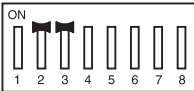
	 <p>(Para 2 derivaciones) PRHR021A</p>	 <p>(Para 3 derivaciones) PRHR031A</p>	 <p>(Para 4 derivaciones) PRHR041A</p>
Configuración inicial			
1 derivación conectada			
2 derivación conectada			
3 derivación conectada			
4 derivación conectada			

* Cada modelo se entrega con los interruptores nº 1 y nº 3 preajustados de serie como se ha mencionado.

**PRECAUCIÓN**

- Si desea utilizar un PRHR031 para una unidad RC de dos derivaciones tras cerrar el tercer tubo, configure el interruptor DIP para una unidad RC de dos derivaciones.
- Si desea utilizar un PRHR041 para una unidad RC de tres derivaciones tras cerrar el cuarto tubo, configure el interruptor DIP para una unidad RC de tres derivaciones.
- Si desea utilizar un PRHR041 para una unidad RC de dos derivaciones, tras cerrar el tercer y cuarto tubo, configure el interruptor DIP para una unidad RC de dos derivaciones.
- El puerto no utilizado debe cerrarse con una tapa de cobre, no con una tapa de plástico.

2 SW05M (Interruptor de rotación para controlar la unidad RC)

Debe ajustarse en '0' si se va a instalar sólo una unidad RC.

A la hora de instalar múltiples unidades RC, configure las unidades aumentando secuencialmente los números, empezando por el '0'.

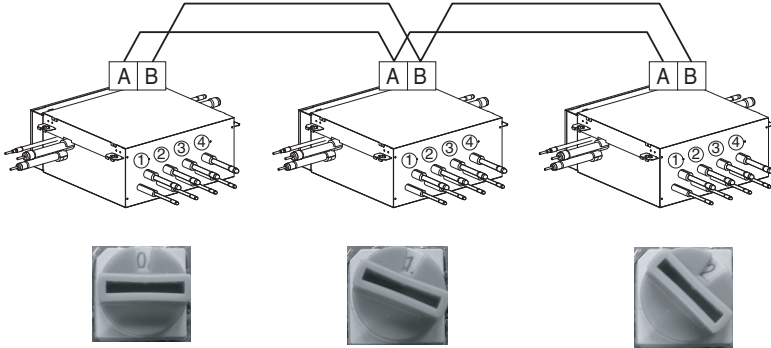

P.e.) Instalación de 3 unidades RC



3 SW01M/SW03M/SW04M (Interruptor DIP e interruptor TACT para controlar la válvula manual)



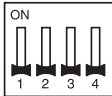

1) Configuración normal (configuración sin zona)

- Configure la dirección de la válvula de la unidad RC a la dirección de control central de la unidad interior conectada.
- SW01M: selección de la válvula a direccionar
SW03M: aumentar el último dígito de hasta 10 de la dirección de la válvula
SW04M: aumentar el último dígito de la dirección de la válvula
- Prerrequisito para el direccionamiento de la válvula manual: la dirección de control central de la unidad interior debe preajustarse de manera diferente a su control remoto conectado.

	S/W No.	Configuración
 SW01M	No.1	Direccionamiento manual de la válvula #1
	No.2	Direccionamiento manual de la válvula #2
	No.3	Direccionamiento manual de la válvula #3
	No.4	Direccionamiento manual de la válvula #4
 SW03M	SW03M	Aumentar el último dígito de hasta 10 de la dirección de la válvula
 SW04M	SW04M	Aumentar el último dígito de la dirección de la válvula

2) Configuración de la distribución

- Configura la dirección de la válvula de la unidad RC en la dirección de control central de la unidad interior conectada.
- SW01M : selección de la válvula a direccionar.
SW03M : aumentar el último dígito de hasta 10 de la dirección de la válvula
SW04M : aumentar el último dígito de la dirección de la válvula
SW05M : interruptor de rotación
- Prerrequisito para el direccionamiento de la válvula manual: la dirección de control central de la unidad interior debe preajustarse de manera diferente a su control remoto conectado.

 SW01M	S/W No.	Configuración
	No.1	Direccionamiento manual de la válvula #1
	No.2	Direccionamiento manual de la válvula #2
	No.3	Direccionamiento manual de la válvula #3
	No.4	Direccionamiento manual de la válvula #4
 SW03M	SW03M	Aumentar el último dígito de hasta 10 de la dirección de la válvula
 SW04M	SW04M	Aumentar el último dígito de la dirección de la válvula
 SW05M	SW05M	Direccionamiento manual de la distribución de las unidades interiores

Direccionamiento automático

La dirección de las unidades interiores debería ajustarse mediante el direccionamiento automático

- Esperar 3 minutos tras conectar el suministro eléctrico.
(unidades de exterior Maestra y Esclava, unidades de interior)
- Pulse el interruptor de la unidad exterior durante 5 segundos. (SW01C)
- Se indica un "88" en el segmento 7 LED de la unidad exterior PCB.
- Para completar el direccionamiento, se requieren de 2~7 minutos en función de los números del conjunto de conexiones de la unidad interior.
- Los números de las unidades de interior cuyo direccionamiento se ha completado se indican durante 30 segundos en el LED de 7 segmentos de la unidad exterior de PCB
- Después de completar el direccionamiento, la dirección de cada unidad interior se indica en la ventana de visualización del control remoto cableado. (CH01, CH02, CH03,, CH06: Indicado como número de unidades de interior conectadas)

[PCB principal]

INTERRUPTOR DIP 7 segmentos

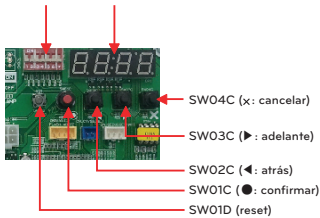

PRECAUCIÓN

- A la hora de sustituir el PCB de la unidad interior, realice siempre el ajuste de autodireccionamiento de nuevo. (Cuando lo haga, compruebe si utiliza un módulo de abastecimiento independiente a alguna unidad interior.)
- Si el abastecimiento de energía no se aplica a la unidad interior podría suceder algún error.
- El autodireccionamiento sólo es posible en la unidad Maestra.
- El autodireccionamiento debe realizarse al cabo de tres minutos para mejorar la comunicación.

Procedimiento de direccionamiento automático

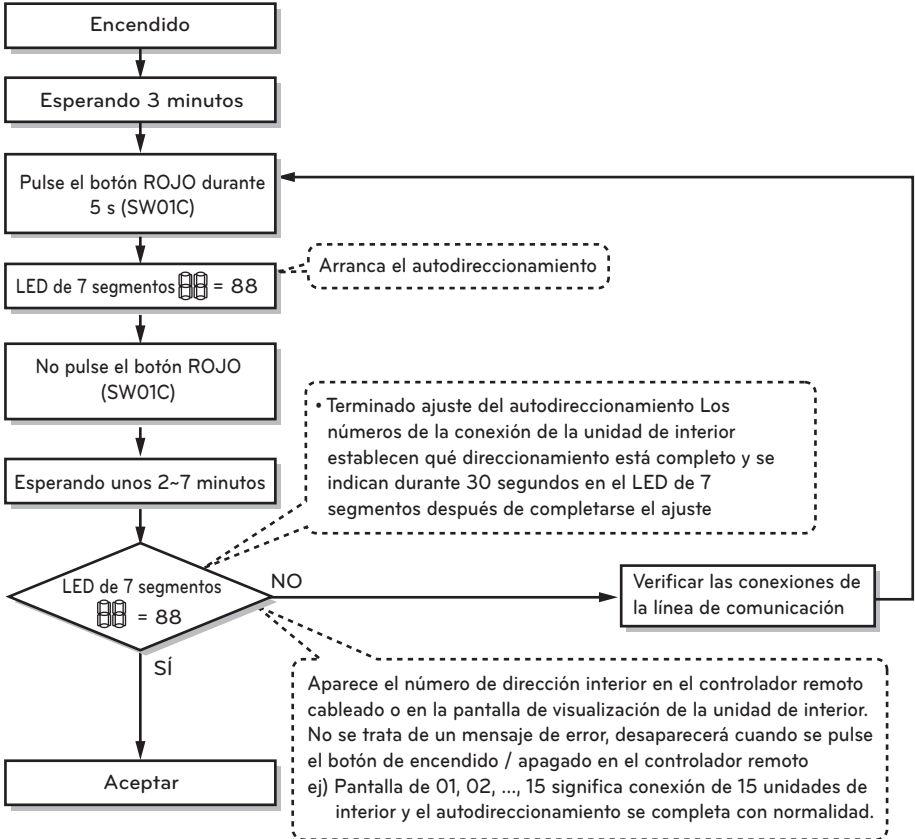

Esquema del flujo de autodireccionamiento para la detección de tubos

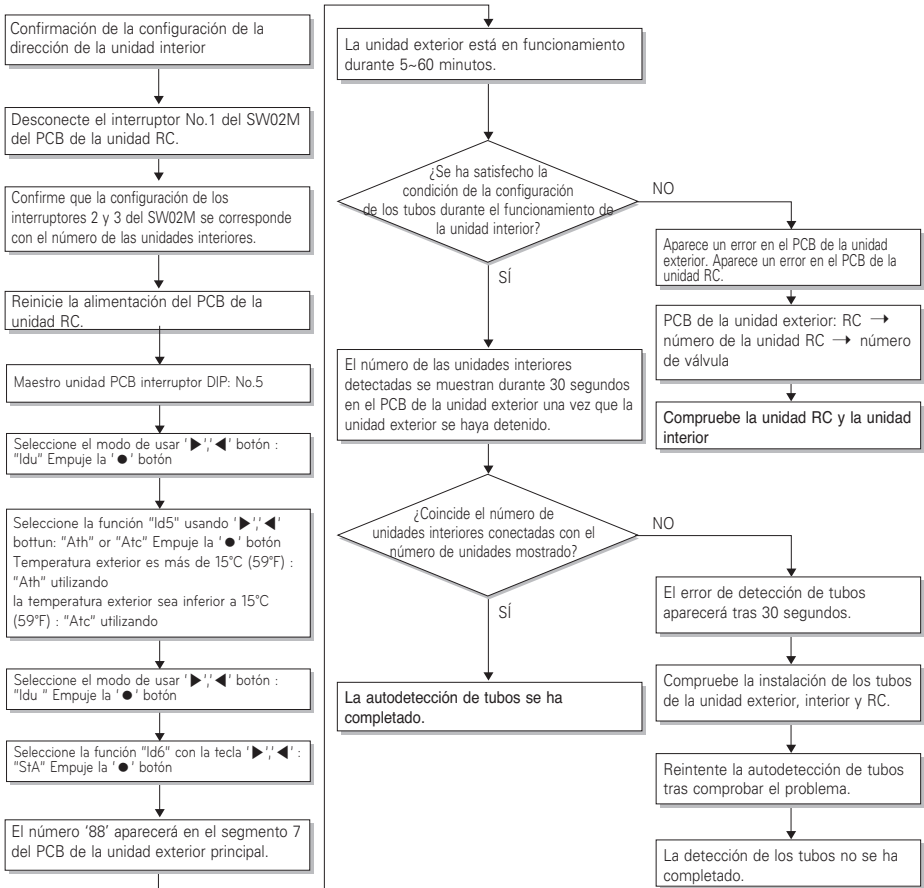

※ Es posible que se genere ruido de cambio de modo de calor y de frío. Esto es normal. No se producirá ruido de cambio de modo durante un funcionamiento normal.

DIP-SW01 7 segmentos

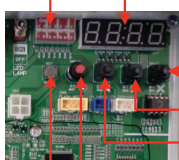

SW04C (x: cancelar)

SW03C (▶: adelante)

SW02C (◀: atrás)

SW01C (●: confirmar)

SW01D (reset)



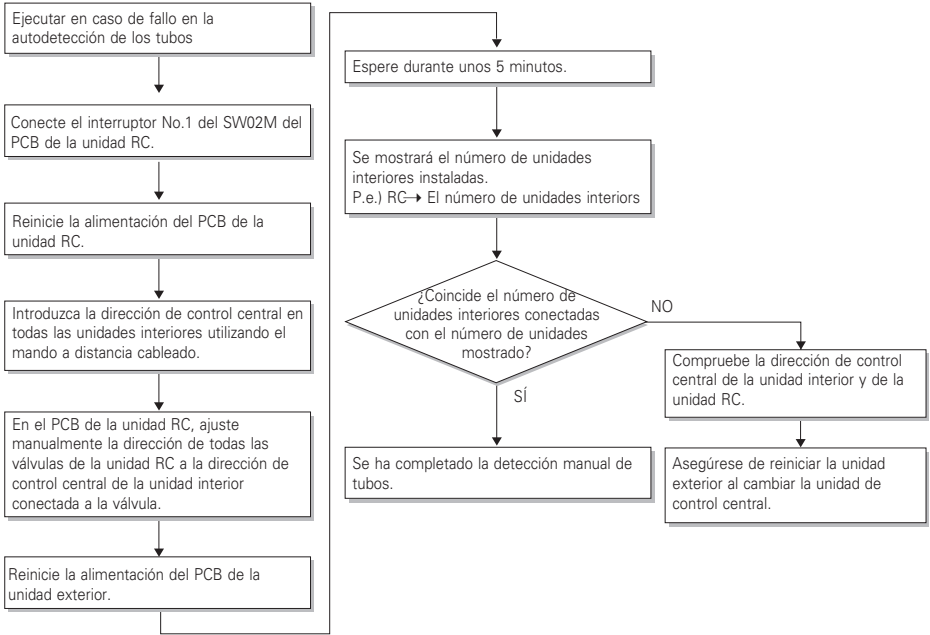

















Esquema del flujo de direccionamiento manual para la detección de tubos



Ejemplo de direccionamiento de válvula manual (Configuración sin distribución)

(En caso de que una unidad interior con dirección de control central "11" esté conectada a una válvula #1 de una unidad RC.)

- Prerrequisito para realizar el direccionamiento manual de la válvula: la dirección de control central de todas las unidades interiores debe configurarse de manera individualmente desde su correspondiente mando a distancia cableado.

No.	Pantalla de configuración	Configuración y contenidos
1	    <p>7-SEG SW01M SW03M SW04M</p>	<ul style="list-style-type: none"> - Acción: Ninguna - Pantalla: Nada
2	    <p>7-SEG SW01M SW03M SW04M</p>	<ul style="list-style-type: none"> - Acción: Conecte el interruptor DIP no. 1 para direccionar la válvula #1. - Pantalla: El valor existente guardado en EEPROM se muestra en el SEG-7.
3	    <p>7-SEG SW01M SW03M SW04M</p>	<ul style="list-style-type: none"> - Función: Introduzca el número 10 en el número de datos de grupo con el mando a distancia cableado conectado a la correspondiente unidad interior y a la válvula #1 pulsando el interruptor izquierdo. - Pantalla: El dígito irá aumentando con cada pulsación del interruptor y aparecerá en el SEG-7.
4	    <p>7-SEG SW01M SW03M SW04M</p>	<ul style="list-style-type: none"> - Operation: Set the digit of 1 to the number in Group Low data of the wired remote control connected to the corresponding indoor unit to the valve #1 by pressing right tack S/W. - Pantalla: El dígito irá aumentando con cada pulsación del interruptor y aparecerá en el SEG-7.
5	    <p>7-SEG SW01M SW03M SW04M</p>	<ul style="list-style-type: none"> - Función: Desconecte el interruptor DIP no. 1 para guardar la dirección de la válvula #1. - Pantalla: el número "11" mostrado en el SEG-7 desaparecerá.

- Esta configuración debe realizarse para todas las válvulas de las unidades RC.

- La válvula que no esté conectada a ninguna unidad interior debería direccionarse con cualquier otro número diferente al de los números de dirección de las válvulas conectadas a las unidades interiores. (Las válvulas no funcionan si los números de dirección son los mismos.)

Ejemplo de direccionamiento manual de la válvula (configuración de distribución)

(En caso de que una unidad interior de dirección de control central "11" esté conectada a una válvula #1 de una unidad RC.) El control de distribución está conectando 2 o más unidades interiores a un único tubo de la unidad RC. En caso de control de distribución, para ajustar los controles con múltiples unidades interiores, la conexión hace uso del interruptor de rotación. Solo el interruptor de rotación cambia de la misma condición de configuración de válvula y de conexión de unidades interiores.

- 1) Conecta el interruptor DIP de las válvulas correspondientes y ajusta el interruptor de rotación a 0.
- 2) Configurar el número con el interruptor TACT.
- 3) En caso de añadir unidades interiores al mismo puerto, aumenta 1 con el interruptor de rotación y ajusta el número con el interruptor TACT.
- 4) En caso de comprobar el número almacenado por la válvula correspondiente, conecte el interruptor DIP y ajuste el número del interruptor de rotación.
- 5) Hay 7 unidades interiores disponibles por puerto (interruptor de rotación 0~6), si se configuran más de 7 con el interruptor de rotación, aparecerá un error.
- 6) Configurar el interruptor de rotación a su condición original (la condición de número de unidades RC) tras finalizar la configuración de los tubos.
- 7) El interruptor de rotación ajusta el valor de los números anteriores de unidades interiores conectadas con FF y evita los fallos de funcionamiento. (Ejemplo: Si hay 3 unidades interiores conectadas al tubo 1, ajusta el interruptor de rotación 0, 1, 2 y 3, 4, 5 con el set FF).

- Prerrequisito para el direccionamiento manual de válvulas: la dirección de control central de todas las unidades interiores debe preajustarse de manera independiente desde su mando a distancia cableado correspondiente.



No.	Pantalla de configuración	Configuración y contenidos
1		- Acción: Ninguna - Pantalla: Nada
2		- Función: Conecte el interruptor DIP no.1 en la válvula #1. - Pantalla: El valor existente guardado en EEPROM se muestra en el SEG-7.
3		- Función: Introduzca el número 10 en el número de datos de grupo con el mando a distancia cableado conectado a la correspondiente unidad interior y a la válvula #1 pulsando el interruptor izquierdo. - Pantalla: El dígito irá aumentando con cada pulsación del interruptor y aparecerá en el SEG-7.
4		- Función: SW05M: 1 - Pantalla: Muestra el valor anterior.
5		- Función: Configuración del número usando SW03M y SW04M, SW05M: 1 - Pantalla: Muestra el valor de la configuración.
6		- Función: Desconecte el interruptor DIP no. 1 para guardar la dirección de la válvula #1. - Pantalla: El número "11" mostrado en el SEG-7 desaparece.
7		- Función: Válvula de retorno del direccionamiento de la unidad RC. - Pantalla: Nada

- La configuración anterior debe realizarse para todas las válvulas de la unidad RC.

- La válvula que no está conectada a ninguna unidad interior debería direccionarse con cualquier otro número diferente a los números de dirección utilizados para las válvulas conectadas a las unidades interiores. (Las válvulas no funcionarán si los números de dirección coinciden.)

Ejemplo para comprobar la dirección de la válvula.

En caso de que una unidad interior de dirección de control central "11" esté conectada a una válvula #1 de una unidad RC.

No.	Pantalla de configuración	Configuración y contenidos
1	 <p>7-SEG SW01M</p>	<ul style="list-style-type: none"> - Función: Conecte el interruptor DIP no. 1. - Pantalla: El número "11" aparece en el SEG-7
2	 <p>7-SEG SW01M</p>	<ul style="list-style-type: none"> - Función: Desactive el conmutador DIP n.º 1. - Desaparece el número del SEG-7.

Identificación manual del ID de la válvula (Dirección)

No.	Pantalla de configuración	Configuración y contenidos
1	 <p>7-SEG SW01M</p>	<ul style="list-style-type: none"> - Función: más de dos interruptores DIP conectados. - Pantalla: "Er" aparecerá en el SEG-7

Método para comprobar el resultado de la detección de tubos de la unidad exterior.

- 1) Espere 5 minutos una vez completada la detección de los tubos.
- 2) Conecte los interruptores 10, 14 y 16 del interruptor DIP del PCB SVC de la unidad maestra.
- 3) Compruebe los datos en el segmento 7, y conecte los interruptores de rotación 01, 02.

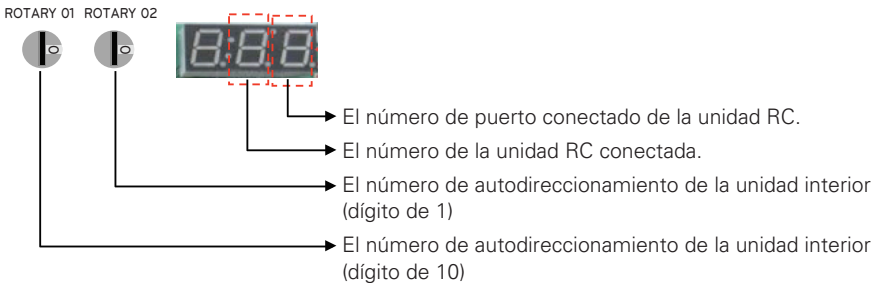

Método de la unidad interior principal Configuración de la zonificación

1. Gire el interruptor DIP 5,6,10 en al apagado del sistema.
2. Fije el selector giratorio a la izquierda de la unidad HR.(Rotary interruptor No. "0" HR unidad No. "1")
3. Ajuste el interruptor de fo unidad IDU Rotary derecha.(Rotary interruptor No. "0" HR unidad seccional No. "1")
4. Visualizar el Maestro IDU No. de la unidad HR en 7segment.(Pantalla por defecto es "00" en 7 segmentos.)
5. Pulse el botón negro.(El IDU No. aumentará cada 1 segundo en la zonificación)
6. Situar el Master IDU.(Pulse el botón rojo durante 1,5 segundos abrir y cerrar de parada.)

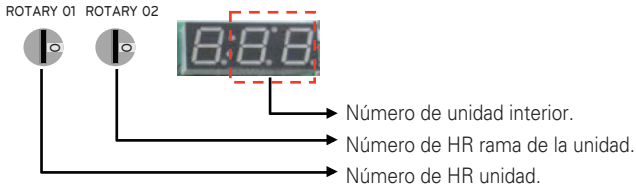

PRECAUCIÓN

- Esperar 80 segundos después del encendido.
- la información de la zonificación y la información Master IDU eliminar de EEPROM después autodireccionamiento
- Si no está instalado el control central, es imposible configuración de Master IDU en la zonificación

Ajuste de funciones

Seleccione el modo/función/opción/valor con el botón '▶', '◀' y confirme con el botón '●' tras encender el interruptor dip nº 5.

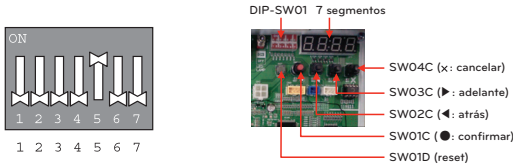

MODO		FUNCIÓN		OPCIÓN		VALOR		ACCIÓN		Observaciones		
Contenido	Pantalla 1	Contenido	Pantalla 2	Contenido	Pantalla 3	Contenido	Pantalla 4	Aplicar	Pantalla 5			
Instalación	Func	Selector de frío y calor	F n 1	OFF (Desactivado)	op1~op2	Seleccionar la opción	-	-	Cambiar el valor de ajuste	En blanco	Guardar en EEPROM	
		Compensación de presión estática	F n 2	OFF (Desactivado)	op1~op3	Seleccionar la opción	-	-	Cambiar el valor de ajuste	En blanco	Guardar en EEPROM	
		Función nocturna de ruido bajo	F n 3	OFF (Desactivado)	op1~op12	Seleccionar la opción	-	-	Cambiar el valor de ajuste	En blanco	Guardar en EEPROM	
		Desescarche general	F n 4	Encendido	OFF (Desactivado)		Seleccionar la opción	-	-	Cambiar el valor de ajuste	En blanco	Guardar en EEPROM
		Dirección ODU	F n 5	-	-	-	0~255	Ajustar el valor	Cambiar el valor de ajuste	En blanco	Guardar en EEPROM	
		Eliminación de nieve y desescarche rápido	F n b	OFF (Desactivado)	op1~op3	Seleccionar la opción	-	-	Cambiar el valor de ajuste	En blanco	Guardar en EEPROM	
		Ajuste de la presión objetivo	F n B		op1~op4	Seleccionar la opción	-	-	Cambiar el valor de ajuste	En blanco	Guardar en EEPROM	

* Las funciones guardadas en EEPROM se almacenan continuamente, aunque se reinicie la alimentación del sistema.

Ajuste del número del grupo

Ajuste del número del grupo para las unidades de interior

- Confirme que el encendido de todo el sistema (unidad de interior, unidad ext.) está desactivado. si no lo está, apáguelo.
- Las líneas de comunicación conectadas al terminal INTERNET deberían conectarse al control central de la unidad de exterior respetando siempre su polaridad (A-A, B-B)
- Encienda todo el sistema.
- Ajuste el número de grupo y de unidad de interior con un controlador remoto cableado.
- Para controlar varios aparatos de unidades de interior en un grupo, seleccione la ID del grupo, de 0 a F.

Unidades de exterior (PCB externo)

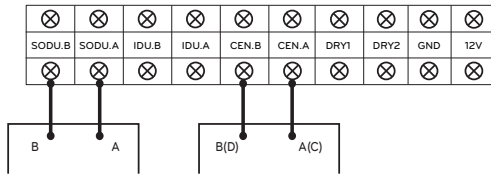

Ejemplo) Configuración del número de puestas a tierra

1 E

Grupo Unidad interior

El 1º número indica el número de grupo

El 2º número indica el número de unidad interior

Grupo que reconoce el controlador central simple
Grupo nº 0 (00~0F)
Grupo nº 1 (10~1F)
Grupo nº 2 (20~2F)
Grupo nº 3 (30~3F)
Grupo nº 4 (40~4F)
Grupo nº 5 (50~5F)
Grupo nº 6 (60~6F)
Grupo nº 7 (70~7F)
Grupo nº 8 (80~8F)
Grupo nº 9 (90~9F)
Nº Grupo A (A0~AF)
Nº Grupo B (B0~BF)
Nº Grupo C (C0~CF)
Nº Grupo D (D0~DF)
Nº Grupo E (E0~EF)
Nº Grupo F (F0~FF)

! ADVERTENCIA

- La dirección de las válvulas y la dirección del control central de su correspondiente unidad interior debería ser idéntico en el direccionamiento manual.

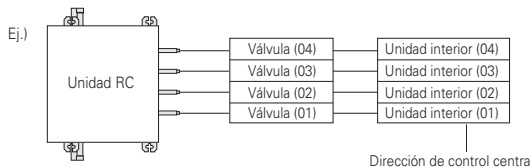

Selector de frío y calor

Método de ajuste de modo

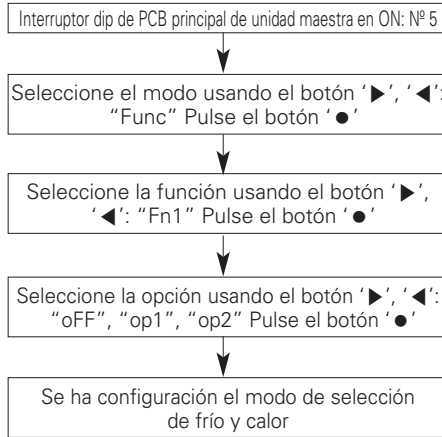

Configuración de función

Control de interruptores		Función		
Interruptor (fase)	Interruptor (inferior)	OFF (Desactivado)	op1(mod0)	op2(mod0)
Derecha	Izquierda	No funciona	Refrigeración	Refrigeración
Derecha	Derecha	No funciona	Calefacción	Calefacción
Izquierda	-	No funciona	Modo de ventilador	Apagado

Lado izquierdo | Lado derecho

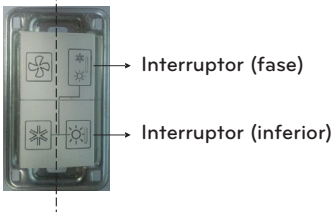

PRECAUCIÓN

- Solicite a un técnico autorizado la configuración de una función.
- Si no utiliza una función, seleccione el modo apagado.
- Si utiliza una función, instale en primer lugar un selector de frío y calor.

Modo de compensación de la presión estática

Esta función asegura que el caudal de aire de ODU, en caso de que se haya aplicado presión estática, como en el uso de un conducto a la salida del ventilador de ODU

Método de configuración del modo de compensación de la presión estática

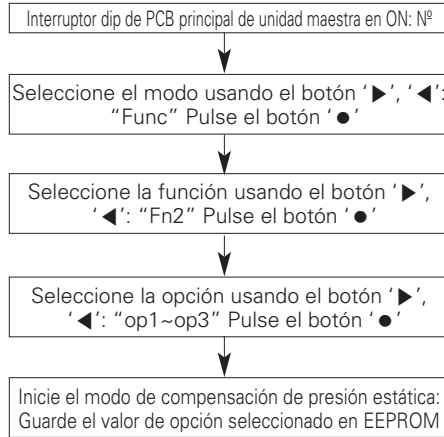

Velocidad máxima de ventilador de cada paso (220V Modelo)

Capacidad		8HP(6Ton)	10~14HP,18HP(8~14Ton)
Máx. RPM	Estándar	850	1050
	op1	870	1080
	op2	890	1110
	op3	900	1120

Velocidad máxima de ventilador de cada paso (460V Modelo)

Capacidad		8HP(6Ton)	10~14HP,18HP(8~14Ton)
Max. RPM	Estándar	730	950
	op1	760	1020
	op2	780	1050
	op3	800	1130

Función de ruido nocturno bajo

En modo de refrigeración, esta función permite que el ventilador ODU funcione a baja RPM para reducir el ruido por la noche del ventilador de ODU que tenga una carga de refrigeración baja.

Método de configuración de función nocturna de ruido bajo

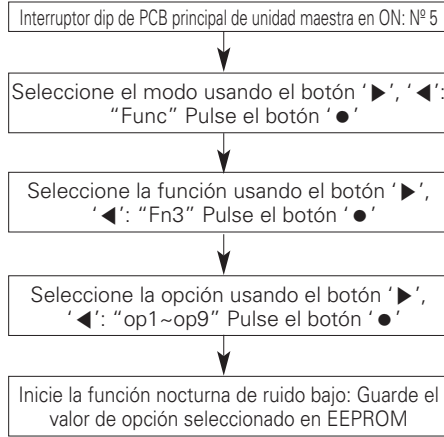

Ajuste de hora

Paso	Tiempo de juicio (Hr)	Tiempo de funcionamiento (Hr)
op1	8	9
op2	6.5	10.5
op3	5	12
op4	8	9
op5	6.5	10.5
op6	5	12
op7	8	9
op8	6.5	10
op9	5	12
op10	Funcionamiento continuo	
op11	Funcionamiento continuo	
op12	Funcionamiento continuo	

Ruido

Paso	Capacidad	
	8HP(6Ton)	10~14HP, 18HP(8~14Ton)
op1~op3, op10	55	59
op4~op6, op11	52	56
op7~op9, op12	49	53



PRECAUCIÓN

- Requiera al instalador que ajuste la función durante la instalación.
- Si RPM ODU cambia, puede descender la capacidad de refrigeración.

Modo de desescarche general

Método de ajuste de modo

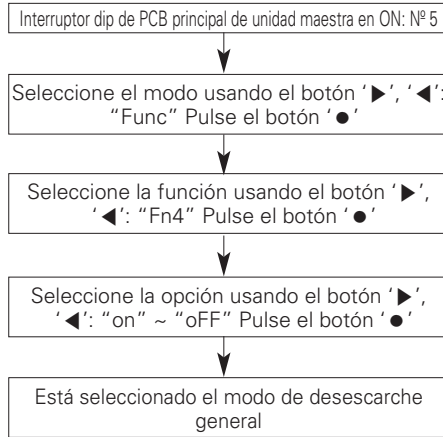

Ajuste del modo

- on: funciona el desescarche general
- off: funciona el desescarche parcial



PRECAUCIÓN

- Solicite a un técnico autorizado la configuración de una función.

Configuración de la dirección ODU

Método de ajuste de modo

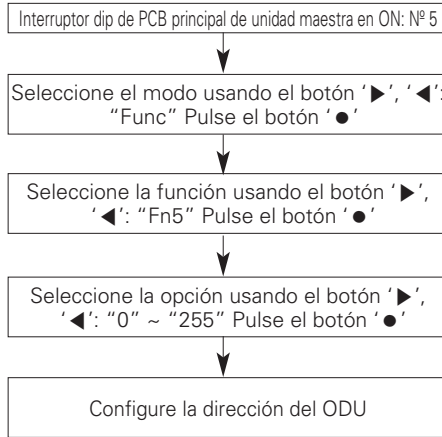

PRECAUCIÓN

- Solicite a un técnico autorizado la configuración de una función.
- Si utiliza una función, instale el primer lugar un controlador central.

Eliminación de nieve y desescarche rápido

Método de ajuste de modo

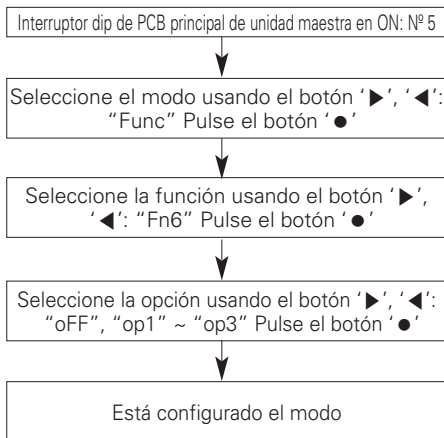

Ajuste del modo

Ajustes	Modo
OFF (Desactivado)	Sin ajuste
op1	Modo de eliminación de nieve
op2	Modo de desescarche rápido
op3	Modo de eliminación de nieve. + Modo de desescarche rápido.



PRECAUCIÓN

- Solicite a un técnico autorizado la configuración de una función.
- Si no utiliza una función, seleccione el modo apagado.

Ajuste de la presión objetivo

Método de ajuste de modo

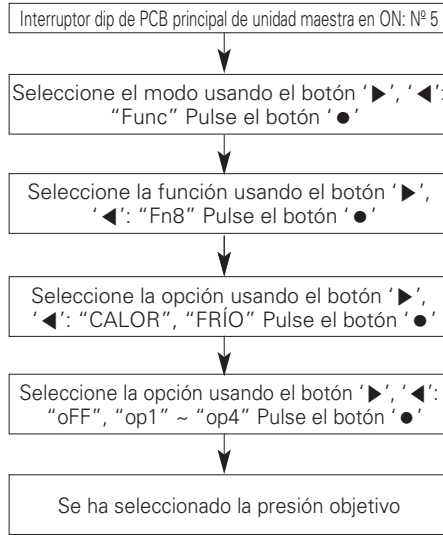

Ajustes

modo	Propósito		Variación de temperatura de condensación	Variación de temperatura de evaporación
	"Calor"	"Frío"		
op1	Aumentar capacidad	Aumentar capacidad	-3°C(26.6°F)	+2°C(35.6°F)
op2	Reducir consumo de energía	Aumentar capacidad	-1.5°C(29.3°F)	-2°C(28.4°F)
op3	Reducir consumo de energía	Reducir consumo de energía	+2.5°C(36.5°F)	-4°C(24.8°F)
op4	Reducir consumo de energía	Reducir consumo de energía	-4.5°C(23.9°F)	-6°C(21.2°F)



PRECAUCIÓN

- Solicite a un técnico autorizado la configuración de una función.
- Si no utiliza una función, seleccione el modo apagado
- Cambiar consumo de energía o capacidad.

Función autodiagnóstico

Indicador de error

- Esta función indica los tipos de fallo en el autodiagnóstico y la ocurrencia de un fallo por el estado del aire.
- La marca de error aparece en la pantalla de las unidades de interior y del controlador remoto cableado y en el LED de 7 segmentos de la placa de control de la unidad de exterior como se muestra en la tabla.
- Si ocurren más de dos problemas simultáneamente, aparecerá primero el código de error del número más bajo.
- Después de que ocurra el error, si se resuelve, también desaparece simultáneamente el error en el LED.

Pantalla de error

El 1er y 2º er y 3º LED del segmento de 7 indica el número de error, el 4º indica el número de unidad. (*=1:Maestra,2: Esclava 1, 3: Esclava 2)

Ej)



* Consulte el manual de DX-Ventilation del código de error DX-Ventilation

	Pantalla	Título	Causa del error
Error relacionado con la unidad interior	0 1 -	Sensor de temperatura del aire de la unidad interior	El sensor de temperatura de la unidad interior está abierto o cortocircuitado
	0 2 -	Sensor de temperatura del conducto de entrada de la unidad interior	El sensor de temperatura del conducto de entrada de la unidad interior está abierto o cortocircuitado
	0 3 -	Comunicación de error : controlador remoto cableado ↔ unidad interior	Fallo al recibir la señal del controlador remoto cableado señal en la unidad interior PCB
	0 4 -	Bomba de drenaje	Funcionamiento defectuoso de la bomba de drenaje
	0 5 -	Comunicación de error : unidad exterior ↔ unidad interior	Fallo al recibir la señal de la unidad exterior en la unidad interior PCB
	0 6 -	Sensor de temperatura del conducto de entrada de la unidad interior	El sensor de temperatura del conducto de entrada de la unidad interior está abierto o cortocircuitado
	0 9 -	Error EEPROM interior	En caso de que el número de serie que aparece en EEPROM de la unidad interior sea 0 o FFFFFFF
Error relacionado con la unidad exterior	1 0 -	Mal funcionamiento del motor del ventilador	Desconexión del conector del motor del ventilador/Fallo en el bloqueo del motor del ventilador interior
	1 7 -	Sensor de temperatura del aire interno de FAU	El sensor de temperatura de la unidad interior está abierto o cortocircuitado
	2 1 *	Avería en el compresor IPM del inversor de la unidad exterior maestra	Avería en la unidad IPM del compresor del inversor en la unidad exterior maestra
	2 2 *	Sobrecarga en la entrada del panel inversor (RMS) de la unidad exterior maestra	Sobrecarga en la entrada del panel del inversor de la unidad exterior maestra (RMS)
	2 3 *	Inversor de la unidad ext. Maestro Unión CC del compresor, baja tensión	La carga CC no se realiza en la unidad exterior Maestro después de arrancar encendido del relé.
	2 4 *	Unidad ext. Maestro alto	El sistema se desactiva con el presostato de alta presión de la unidad exterior Maestro
	2 5 *	Tensión de entrada de la unidad ext. Maestro Tensión alta/baja	La tensión de entrada de la unidad ext. Maestro es de 289V o por debajo de 173V(ARUB***BTE4) La tensión de entrada de la unidad ext. Maestro es de 506V o por debajo de 414V(ARUB***DTE4)
	2 6 *	Inversor de la unidad ext. Maestro Fallo de arranque del compresor	Primer fallo de arranque del inversor de la unidad ext. Maestro Anormalidad en el compresor
	2 9 *	Inversor de la unidad ext. Maestro compresor en sobrecorriente	Inversor de la unidad ext. Maestro, fallo del compresor O Motor con fallo

Pantalla			Título	Causa del error	
Error relacionado con la unidad exterior	3	2	*	Inversor de la unidad ext. Maestro Alta descarga del compresor Temperatura	El inversor de la unidad exterior Maestro desactiva el sistema Temperatura de la alta descarga del compresor
	3	3	*	Constante de la unidad ext. Maestro Velocidad del compresor alta Temperatura de descarga	La constante de la unidad ext. Maestro desactiva el sistema Temperatura de la descarga a alta velocidad
	3	4	*	A.P. o Maestro exterior Unidad	El sistema se desactiva por el excesivo incremento de alta presión de la unidad exterior Maestro
	3	5	*	Baja presión del Maestro exterior Unidad	El sistema se desactiva por la excesiva disminución de baja presión de la unidad exterior Maestro
	3	6	*	Límite inferior de la relación de condensación de la unidad exterior maestra	Relación limitada de baja compresión de la unidad exterior maestra
	4	0	*	Unidad ext. Maestro compresor inversor CT, sensor con fallo	Unidad ext. Maestro compresor inversor CT, abierto o cortocircuito
	4	1	*	Unidad ext. Maestro compresor inversor, sensor con fallo en temperatura de descarga	Unidad ext. Maestro compresor inversor, sensor abierto o en cortocircuito en temperatura de descarga
	4	2	*	Unidad ext. Maestro, sensor de baja presión con fallo	Unidad ext. Maestro, sensor baja presión abierto o cortocircuito
	4	3	*	Unidad ext. Maestro, sensor de alta presión con fallo	Unidad ext. Maestro, sensor alta presión abierto o cortocircuito
	4	4	*	Unidad ext. Maestro, sensor de temperatura del aire con fallo	Unidad ext. Maestro, sensor de temperatura del aire abierto o cortocircuito
	4	5	*	Calor de la unidad ext. Maestro Temperatura del intercambiador Sensor (Parte frontal) con fallo	Temperatura del intercambiador de calor de la unidad ext. Maestro Sensor (Parte frontal) abierto en cortocircuito
	4	6	*	Succión de la unidad ext. Maestro Sensor de la temperatura con fallo	Sensor de la temperatura de la succión de la unidad ext. Maestro abierto o en cortocircuito
	4	7	*	Fallo en el sensor de temperatura de descarga del compresor inverter 2 de la unidad exterior maestra	El sensor de temperatura de descarga del compresor inverter 2 de la unidad exterior maestra tiene un circuito abierto o un cortocircuito
	4	9	*	Sensor de temperatura IPM de la unidad exterior maestra en fallo	Sensor de temperatura IPM de la unidad exterior maestra está abierto o cortocircuitado
	5	0	*	Se omite conexión del R, S, T alimentación de la unidad ext. Maestro	Se omite conexión de la unidad ext. Maestro
	5	1	*	Capacidad excesiva de las unidades de interior	Fallo al recibir la señal del inversor en el PCB ppal de la unidad ext. Maestro
	5	2	*	Error de comunicación : inversor PCB → PCB ppal	Fallo al recibir la señal del inversor en el PCB ppal de la unidad ext. Esclavo1
5	3	*	Error de comunicación : unidad interior → PCB Principal de unidad interior.	Conexión inversa u omisión del R, S, T alimentación de la unidad ext. Maestro	
5	7	*	Error de comunicación: PCB principal → PCB inverter	Fallo al recibir la señal del PCB principal en el PCB inverter de la unidad exterior maestra	
5	9	*	Instalación mixta de unidad auxiliar exterior	Instalación mixta de subunidad exterior y una unidad exterior esclava	

Pantalla			Título	Causa del error	
Error relacionado con la unidad exterior	6	0	*	Error del inversor PCB EEPROM de la unidad exterior maestra	Error de acceso del inversor PCB EEPROM de la unidad exterior maestra
	6	2	*	Temperatura alta de disipador térmico de inverter de unidad exterior maestra	Sistema apagado por temperatura alta del disipador térmico del inverter de la unidad exterior maestra
	6	5	*	Fallo en el sensor de temperatura del disipador térmico de inverter de la unidad exterior maestra	El sensor de temperatura del disipador térmico del inverter de la unidad exterior maestra tiene un circuito abierto o cortocircuito
	6	7	*	Bloqueo del ventilador de la unidad exterior maestra	Restricción de la unidad exterior maestra
	7	1	*	Error de sensor CT de convertidor de unidad exterior maestra	Circuito abierto o cortocircuito de sensor CT de convertidor de unidad exterior maestra
	7	5	*	Error del sensor CT del ventilador de la unidad exterior maestra	Sensor CT del ventilador de la unidad exterior maestra está abierto o cortocircuitado
	7	6	*	Error de voltaje elevado de enlace CC de la unidad exterior maestra	Error de voltaje elevado de enlace CC de la unidad exterior maestra
	7	7	*	Error de sobrecorriente en el ventilador de la unidad exterior maestra	La corriente en el ventilador de la unidad exterior maestra supera 5A
	7	9	*	Error por fallo de arranque del ventilador de la unidad exterior maestra	Fallo del sensor de la primera posición del ventilador de la unidad exterior maestra
	8	6	*	Error EEPROM del PCB principal de la unidad exterior maestra	Fallo de comunicación entre el MICOM principal de la unidad exterior maestra y el EEPROM u omisión del EEPROM
8	7	*	Error de PCB EEPROM de inversor de unidad exterior maestra	Fallo de comunicación entre el MICOM principal de la unidad exterior maestra y el EEPROM u omisión del EEPROM	

Pantalla				Título	Causa del error
Error relacionado con la unidad exterior	1	0	4 *	Error de comunicación entre la unidad exterior maestra y otra unidad exterior	Fallo al recibir la señal del inversor en el PCB principal de la unidad exterior maestra
	1	0	5 *	Error de comunicación en el PCB del ventilador de la unidad exterior maestra	Fallo al recibir la señal del inversor en el PCB principal de la unidad exterior maestra
	1	0	6 *	Error de fallo en IPM del ventilador de la unidad exterior maestra	Sobrecorriente instantánea en IPM del ventilador de la unidad exterior maestra
	1	0	7 *	Error de voltaje bajo de enlace CC del ventilador de la unidad exterior maestra	El voltaje de entrada de enlace CC del ventilador de la unidad exterior maestra está por debajo de 380V
	1	1	3 *	Tubería de líquido de la unidad exterior maestra Error de sensor de temperatura	El sensor de temperatura del conducto de entrada de la unidad interior maestra está abierto o cortocircuitado
	1	1	4 *	Error de sensor de temperatura de entrada de subenfriamiento de la unidad exterior maestra	Error de sensor de temperatura de entrada de subenfriamiento de la unidad exterior maestra
	1	1	5 *	Error del sensor de temperatura de la toma de sub refrigeración de la unidad exterior maestra	El sensor de temperatura de la toma de sub refrigeración de la unidad exterior maestra está abierto o cortocircuitado
	1	1	6 *	Error de sensor de nivel de aceite de la unidad exterior maestra	Circuito abierto o cortocircuito de sensor de nivel de aceite de unidad exterior maestra
	1	4	5 *	Cuadro principal de unidad exterior maestra – Error de comunicación de cuadro externo	Cuadro principal de unidad exterior maestra – Error de comunicación de cuadro externo
	1	5	1 *	Fallo de conversión del modo de funcionamiento de la unidad exterior maestra	Fallo del modo de conversión de funcionamiento de la unidad exterior maestra.
	1	5	3 *	Fallo en el sensor de temperatura (parte superior) del intercambiador de calor de la unidad exterior maestra	Fallo en el sensor de temperatura (parte superior) del intercambiador de calor de la unidad exterior maestra
	1	5	4 *	Fallo en el sensor de temperatura (parte inferior) del intercambiador de calor de la unidad exterior maestra	El sensor de temperatura (parte inferior) del intercambiador de calor de la unidad exterior maestra tiene un circuito abierto o cortocircuito
Error relacionado con la unidad RC	1	8	2 *	Error de comunicación entre el panel principal - Sub Micom de la unidad exterior maestra	Fallo de comunicación entre el panel principal - Sub Micom de la unidad exterior maestra
	1	9	3 *	Temperatura alta de disipador térmico de ventilador de unidad exterior maestra	El sistema se ha desconectado por la temperatura de alta descarga del compresor inverter de la unidad exterior maestra
	1	9	4 *	Fallo en el sensor de temperatura del disipador térmico del ventilador de la unidad exterior maestra	El sensor de temperatura del disipador térmico de la unidad exterior maestra tiene un circuito abierto o cortocircuito.
	2	0	0 1	Error de búsqueda de tubo	Fallo de direccionamiento automático de las válvulas
			1 C + #HR	Error del sensor de líquidos de la unidad RC 1	El sensor del tubo de líquido de la unidad RC está abierto o es corto
			2 C + #HR	Error del sensor de tubos de subenfriamiento de la unidad RC 1	El sensor del tubo de entrada de subenfriamiento de la unidad RC está abierto o es corto
		3 C + #HR	Error del sensor de tubos del tubo de salida de subenfriamiento de la unidad RC 1	El sensor del tubo de salida de subenfriamiento de la unidad RC está abierto o es corto	

PRECAUCIÓN PARA FUGAS DE REFRIGERANTE

El instalador y el especialista del sistema deberá garantizar la seguridad contra fugas de acuerdo con las normas o regulaciones locales.

Las siguientes normas pueden ser aplicables si las no existen regulaciones locales.

Introducción

Though the R410A refrigerant is harmless and incombustible itself, the room to equip the air conditioner should be large to Aunque el refrigerante R410A es inocuo e incombustible de por sí, la sala que albergará el equipo de aire acondicionado debe ser lo suficientemente grande como para que el gas refrigerante no exceda la concentración límite incluso si hay una fuga de gas refrigerante en la sala.

Limitar la concentración

La limitación de la concentración es el límite de concentración de gas freón allí donde se pueden adoptar medidas inmediatas sin perjudicar al cuerpo humano cuando haya fugas de refrigerante en el aire. La limitación de la concentración se describe en la unidad de kg/m^3 (gas freón peso por unidad de volumen de aire) para facilitar el cálculo.

Limitar la concentración : $0.44kg/m^3(0.028lbs/ft^3)(R410A)$

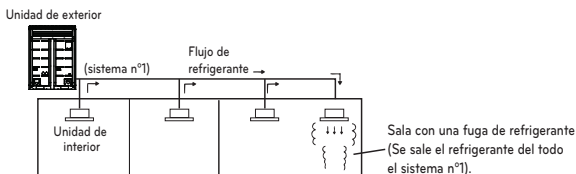

Procedimiento de verificación de la concentración límite

Compruebe la concentración límite siguiendo estos pasos y tome las medidas apropiadas dependiendo de la situación.

Calcule la cantidad de todos el refrigerante repuesto [kg(lbs)] por cada sistema de refrigerante.system.

$$\begin{matrix} \text{Cantidad de refrigerante} \\ \text{repuesto por cada sistema} \\ \text{de unidad de exterior} \end{matrix} + \begin{matrix} \text{Cantidad de refrigerante} \\ \text{repuesto adicional} \end{matrix} = \begin{matrix} \text{Cantidad total de la reposición de refrigerante} \\ \text{en la instalación de refrigerante [kg(lbs)]} \end{matrix}$$

Cantidad de refrigerante repuesto en el momento de envío de fábrica

Cantidad de refrigerante repuesto adicionalmente dependiendo de la longitud de la tubería o diámetro de tubería en la instalación del cliente

Nota : Si la instalación de un refrigerante está dividida en dos o más sistemas de refrigerante y cada sistema es independiente, se adoptará la cantidad de refrigerante repuesto de cada sistema.

Calcule la capacidad mínima de la sala

Calcule la capacidad de la sala considerando una porción como una sala o sala más pequeña.

- Sin partición

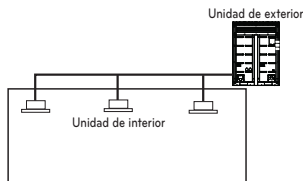

- Con partición y con la abertura que sirve como pasaje de aire a la sala contigua

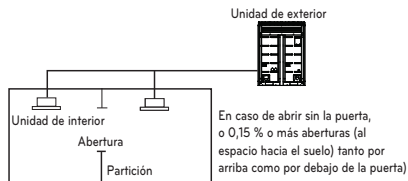

- Con partición y con la abertura que sirve como pasaje de aire a la sala contigua

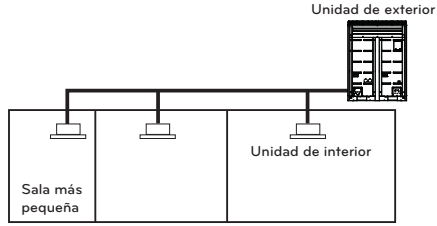

Calcular la concentración del refrigerante

$$\frac{\text{Cantidad total de la reposición de refrigerante en la instalación de refrigerante [kg(lbs)]}}{\text{Capacidad de la sala más pequeña donde está instalada la unidad [m³(ft³)]}} = \text{Concentración de refrigerante (R410A) [Kg/m³(lbs/ft³)]}$$

En caso de que el resultado del cálculo supere la limitación de la concentración, realice los mismos cálculos desplazando la segunda sala más pequeña, y la tercera hasta que finalmente el resultado quede por debajo de la concentración de limitación.

En caso de que la concentración supere el límite

Cuando la concentración supere el límite, cambie el plan original o adopte una de estas soluciones:

- Solución 1
Proporcionar abertura para la ventilación.
Proporcionar 0,15% o más abertura por encima y por debajo de la puerta, o facilitar una apertura sin puerta.
- Solución 2
Proporcionar una alarma por escape de gas relacionada con la ventilación mecánica.
Reducir la cantidad de refrigerante exterior.

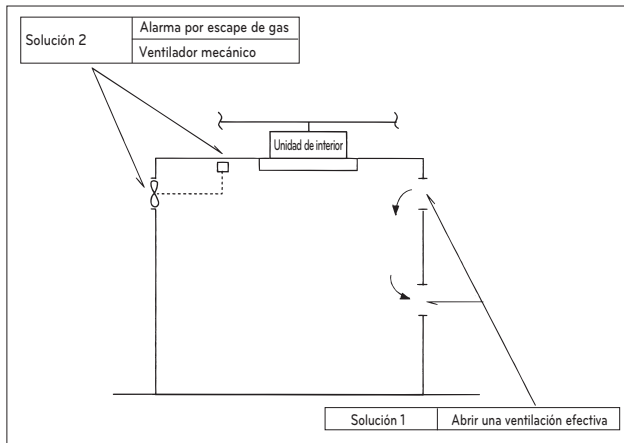

Preste especial atención al lugar, como por ejemplo un sótano, etc. en el que se almacena el refrigerante dado que es más pesado que el aire.

GUÍA DE INSTALACIÓN JUNTO AL MAR

PRECAUCIÓN

- Los aparatos de aire acondicionado no deben instalarse en áreas donde se produzcan gases corrosivos, como los alcalinos o los ácidos.
- No instale el aparato donde pueda quedar expuesto directamente al viento del mar (viento salino). Podría causar corrosión en el aparato. La corrosión, particularmente en las aletas del condensador y del evaporador, podría causar un funcionamiento defectuoso del aparato o un funcionamiento ineficaz.
- Si la Unidad de exterior se instala cerca de la costa, debe evitarse la exposición directa al viento del mar. De lo contrario, se necesitará un tratamiento anticorrosión adicional en el intercambiador de calor.

Selección de la ubicación (Unidad de exterior)

Si la Unidad de exterior se instala cerca de la costa, debe evitarse la exposición directa al viento del mar. Instale la Unidad de exterior en el lado contrario a la dirección del viento.

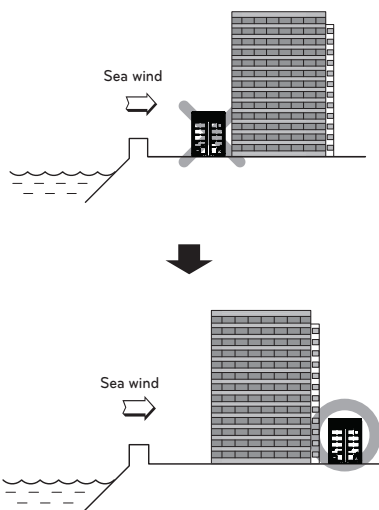

En el caso de que instale la Unidad de exterior en la costa, coloque un cortavientos para protegerlo del viento del mar.

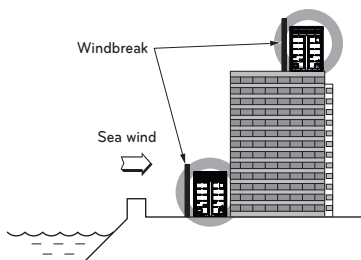

- Debe ser tan fuerte como el cemento para bloquear el viento del mar.
- El alto y el ancho deben superar el 150% de la unidad de exterior.
- Debe mantenerse más de 70 cm (2.3ft) entre la Unidad de exterior y el cortavientos para permitir la libre circulación de aire.

Seleccione un lugar bien drenado.

- La limpieza periódica con agua (más de una vez al año) del polvo o las partículas de sal atascadas en el intercambiador de calor con agua

DETALLES DE INSTALACIÓN DE UNIDAD EXTERIOR (ODU) PARA PROTECCIONES DE TORNILLOS DE ESPUMA (3)

Coloque (1) protección de espuma en la base de la unidad entre la caja y el serpentín en cada una de las ubicaciones siguientes:

- Lado derecho (hacia el frente de la ODU) y fjela de forma segura para proteger el serpentín del intercambiador de calor de las puntas de los tornillos.
- Lado izquierdo (hacia el frente de la ODU) y fjela de forma segura para proteger el serpentín del intercambiador de calor de las puntas de los tornillos.
- Lado trasero (centro de la ODU) y fjela de forma segura para proteger el serpentín del intercambiador de calor de las puntas de los tornillos. Nota: Tenga cuidado porque el punto de colocación de los tornillos se aprecia con claridad.



Derecha



Izquierda



Parte trasera

Importante:

Las (3) protecciones deben fijarse de forma segura para proteger el serpentín del intercambiador de calor de las puntas de los tornillos durante un suceso sísmico.

Utilice el kit de accesorios de preaprobación de certificación sísmica (OSP)

- (1) etiqueta para ODU > OSP-0386-10 para LG Model N°: ARU*nnn*TE4
- (3) protecciones de tornillos de espuma con fijación adhesiva
- Este detalle de instalación

No deseché este kit antes de seguir estas instrucciones durante la instalación de la ODU(s).



US	Please call the installing contractor of your product, as warranty service will be provided by them.
CANADA	Service call Number # : (888) LG Canada, (888) 542-2623 Numéro pour les appels de service : LG Canada, 1-888-542-2623