

# LG xboom Grab

Bocina Bluetooth portátil

## Manual Del Propietario

Lea detenidamente este manual antes de utilizar su equipo y consérvelo para referencias futuras.

**GRAB**

# Guía de inicio rápido de la Bocina Bluetooth portátil

## Conectar y usar la bocina

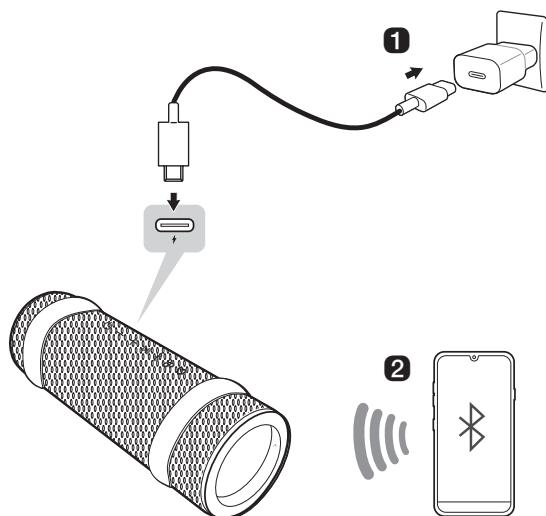





---

**1** Cargue la bocina antes de usarla y conéctela a un adaptador de ca (no incluido).

---

## 2 Conecte la bocina a un smartphone mediante Bluetooth (→ Refiérase a “Conexión del celular a la bocina mediante Bluetooth” en la página 14).

---

- 1 Presione el botón **Encendido/Apagado**  en la bocina para encenderla. El indicador de iluminación destellea.
- 2 Presione el botón **Ajustes**  en el smartphone y seleccione **Bluetooth**. Active la función **Bluetooth**. (**Desactivado**  > **Activado** )
- 3 Busque “xboom Grab” en la lista de dispositivos del celular y conéctese al dispositivo. Cuando el celular esté conectado a través de **Bluetooth**, el indicador de iluminación se encenderá.
- 4 En el celular, reproduzca la música que elija.

## 3 Conexión a la aplicación LG ThinQ (→ Refiérase a “Usar Party Link” en la página 23).

---

- 1 Busque la **aplicación LG ThinQ** en Google Play o App Store e instálela en el celular.
- 2 Ejecute la **aplicación LG ThinQ** y use más características (Ecuador, Party Link, Iluminación, Temporizador de apagado, Ajustes, etc.).

## Guía de inicio rápido de la Bocina Bluetooth portátil

- 2 Conectar y usar la bocina

## Explorar el producto

- 5 Superior
- 7 Trasera
- 8 Transporte de la unidad

## Carga

- 9 Cargar la batería
- 11 Verificación del estado de la batería

## Conexión a Bluetooth

- 14 Conexión del celular a la bocina mediante Bluetooth
- 18 Conexión de dos dispositivos Bluetooth al altavoz
- 19 Hablar en el modo manos libres
- 20 Usar los comandos de voz

## Conexión a la aplicación LG ThinQ

- 21 Instalación de la aplicación
- 22 Usar la función MY
- 23 Usar Party Link
- 27 Escuchar una difusión Auracast™

## Funciones adicionales

- 28 Forzar el apagado de la bocina
- 28 Inicializar la bocina
- 29 Uso de la gestión de encendido/apagado automático
- 30 Usar el encendido mediante Bluetooth
- 30 Función de respuesta por voz

## Precauciones de seguridad

- 31 Seguridad y normativas
- 34 Prevención del uso indebido del producto

## Antes de reportar fallas de operación del producto

- 38 Resolución de problemas

## Apéndice

- 39 Especificaciones
- 40 Marcas comerciales registradas y licencias
- 40 Software de Código Abierto
- 41 Manipulación del producto

# Explorar el producto

## Superior

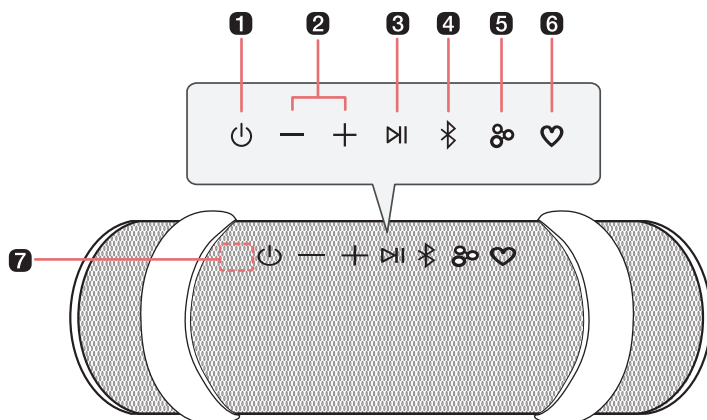

---

### 1 Encendido/apagado

Enciende o apaga la bocina.

---

### 2 Volumen

Ajusta el volumen de la bocina.

---

### 3 Reproducir/Pausa

Mientras el **Bluetooth** está conectado, presione el botón para controlar el dispositivo **Bluetooth**.

- Reproducir/Pausa: Presione el botón.
- Ir a la siguiente pista: Presione el botón dos veces rápidamente.
- Ir a la pista anterior: Presione el botón tres veces rápidamente.
- Usar la función de manos libres: presione el botón en la función **Bluetooth** cuando reciba una llamada de un dispositivo conectado mediante **Bluetooth**. (→ Refiérase a “Hablar en el modo manos libres” en la página 19).
- Usar los comandos de voz: Mantenga presionado el botón por 2 segundos. (→ Refiérase a “Usar los comandos de voz” en la página 20).

---

### 4 Bluetooth

Puede cambiar los ajustes del **Bluetooth**.

- Restablecer el **Bluetooth**: Presione el botón. (→ Refiérase a “Conexión de dos dispositivos Bluetooth al altavoz” en la página 18).

---

## 5 Party Link

- Modo estéreo: presione el botón dos veces rápidamente. (→ Refiérase a “Modo estéreo” en la página 23.)
  - Solo unidades del mismo modelo pueden ser conectadas.
- Modo múltiple: Presione el botón. (→ Refiérase a “Modo múltiple” en la página 24.)
  - **Party Link** solo está disponible entre modelos LG que soportan Auracast™.

---

## 6 MY

- Presione el botón para usar las funciones **MY**. (→ Refiérase a “Usar la función MY” en la página 22.) Antes de usar las funciones **MY**, configúrelas en la **aplicación LG ThinQ**.
- Presione el botón dos veces para usar la Calibración espacial (Space Calibration). Seleccione los ajustes de sonido óptimos en función de su contenido.
- Si el ajuste del botón **MY** en la **aplicación LG ThinQ** está ajustado en FYI.AI, opera del modo siguiente:
  - Presione el botón para abrir la aplicación FYI.AI.
  - Mantenga presionado el botón para ingresar voz. El ingreso de la voz finaliza cuando el botón es soltado.

---

## 7 Micrófono

- Puede usar los comandos de voz y la función de manos libres mientras la bocina está conectada al **Bluetooth**.
- No cubra la parte del micrófono con la correa mientras el dispositivo está operando.

---

## PRECAUCIÓN

Note que, al usar la función Calibración espacial (Space Calibration), el sonido podría aumentar de volumen repentinamente durante la fase de optimización de la calidad del sonido.

---

## Nota

Presione sin soltar el botón **Party Link**  en una de las bocinas conectadas por 2 segundos para cancelar el Modo estéreo o el Modo múltiple.

---

## Trasera

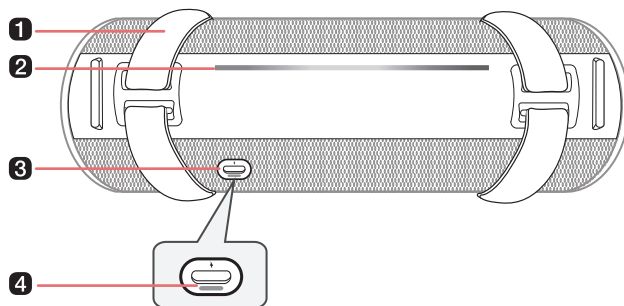

### 1 Correa

Puede usarla cuando transporte el producto. (→ Refiérase a "Transporte de la unidad" en la página 8.)

### 2 Indicador de iluminación

Puede verificar el estado de esta bocina (nivel de carga de la batería y estado de la batería, estado de conexión **Bluetooth**, volumen de la bocina, Modo múltiple, Modo estéreo y Ecuación seleccionada, etc.).

- Si desea apagar la iluminación de la bocina, abra la **aplicación LG ThinQ** y vaya a la barra de iluminación para controlar los ajustes de iluminación.
- Control manual: presione el botón "**Volumen** [ ]" y el botón "**MY** [ ]" simultáneamente para encender o apagar la iluminación.
- Con la **aplicación LG ThinQ**: abra la **aplicación LG ThinQ** y navegue a la barra de iluminación para controlar los ajustes de iluminación.

### 3 DC IN

Conecte un cable USB (tipo C) para cargar la batería de la bocina.

### 4 LED de puntos

Puede verificar el estado de esta bocina (nivel de carga de la batería y estado de la batería, Modo múltiple, Modo estéreo). (→ Refiérase a "Verificación del estado de la batería" en la página 11.)

- Mantenga presionado el botón **Encendido/apagado** [ ] por 2 segundos para verificar el nivel de batería mientras la alimentación o la bocina están encendidos.

## ⚠ PRECAUCIÓN

Tenga cuidado de no dejar caer la bocina. Los impactos mecánicos pueden deteriorar el rendimiento de la resistencia al agua y al polvo.

## Transporte de la unidad

### Para usarla llevándola en la mano

- 1** Levante la correa de ambos lados de la unidad.

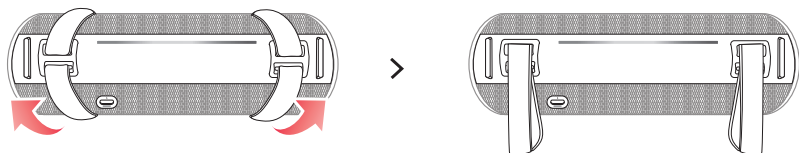

- 2** Extraiga la correa exterior al completo. A continuación, podrá transportarla fácilmente con la mano y utilizarla.

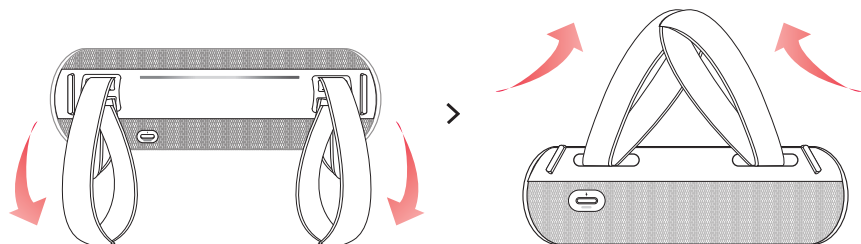

# Carga

## | Cargar la batería

La bocina incluye una batería integrada. Asegúrese de cargar la batería lo suficiente antes de usarla.

- 1 Conecte el cable USB al puerto **DC IN** de la bocina.
- 2 Conecte el cable USB incluido al adaptador de corriente alterna (no se incluye).
- 3 Conecte el adaptador de corriente alterna a una toma de corriente de corriente alterna.

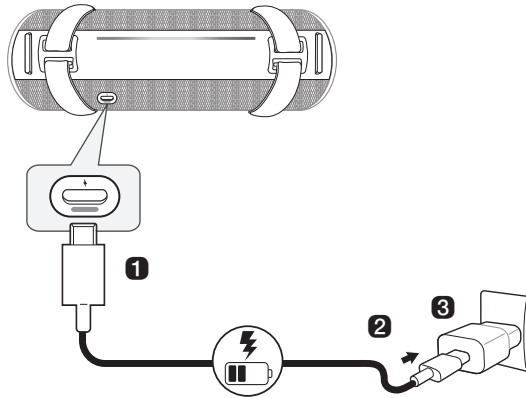

### ✓ Nota

- Se tarda unas 3 horas en cargar la bocina por completo. El tiempo de carga puede diferir dependiendo del estado de la batería o el estado de operación de la bocina.
- Una vez que la batería está totalmente cargada, puede usar la bocina por unas 20 horas.
  - El tiempo de operación puede variar dependiendo del estado de funcionamiento o de la batería.

---



**⚠ PRECAUCIÓN**

- No se incluye el adaptador CA. Se recomienda que use el adaptador de CA de 5 V (más de 2 A) con esta bocina. Si no usa el adaptador recomendado, el tiempo de carga puede diferir.
  - No exponga la bocina a los líquidos mientras la carga o sin desconectar los cables. Si se ha expuesto a un líquido, no cargue la bocina hasta que esté totalmente seca y limpia.
    - Cargar la bocina mientras está mojada puede dañarla.
  - Si la bocina se ve expuesta a productos químicos o a la sal de una piscina u océano, séquela y límpiela a conciencia.
    - De lo contrario, podría causar una falla de funcionamiento.
-

# Verificación del estado de la batería

## Estado de carga

Una vez que la batería empieza a cargarse, el LED de puntos indica el estado de carga.

LED de puntos	Estado del LED/Estado de la batería
	Se enciende en verde por 15 segundos. / La carga está completada.
	Se enciende en verde. / El nivel de la batería está por encima del 70 %. / La carga está en curso.
	Se enciende en rojo. / El nivel de la batería está por debajo del 20 %. / La carga está en curso.

### ✓ Nota

- Reproducir pistas durante la carga puede prolongar el tiempo de carga.
- Cuando la batería de la bocina está totalmente cargada con la alimentación apagada, el LED de puntos se enciende en verde por 15 segundos y luego se apaga.
- Cuando está conectado a Party Link, el indicador de estado de conexión de Party Link tiene prioridad sobre el indicador de la batería.
- Si carga la bocina mientras está apagada, el LED de puntos podría encenderse más tarde, dependiendo del adaptador.

### ⚠ PRECAUCIÓN

- Cargue la batería a una temperatura ambiente de entre 5 °C y 35 °C. Si la batería está fuera del rango de temperatura compatible con la carga, el LED de puntos alterna en rojo y ámbar, y la carga se detiene.
- Si carga la bocina mientras la usa, la temperatura de la batería puede aumentar y el proceso de carga podría detenerse. En este caso, apague el dispositivo y cargue la bocina.

## Estado de uso

Cuando enciende la bocina o mantiene presionado el botón de encendido **Encendido/Apagado** (🔊) por 2 segundos, el LED de puntos y el indicador de iluminación se encienden por 3 segundos dependiendo del estado de la batería.

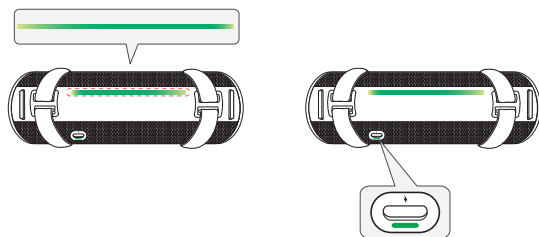

### Cuando el cable de alimentación no está conectado (modo de batería)





Indicador de iluminación	Indicador de estado / Estado de la batería
	Se enciende en verde por 3 segundos. / El nivel de la batería está por encima del 70 %.
	Se enciende en ámbar por 3 segundos. / El nivel de la batería está entre el 20 y el 70 %.
	Se enciende en rojo por 3 segundos. Puede escuchar un sonido de notificación una vez. / El nivel de la batería está por debajo del 20 %.
	Se enciende en rojo claro por 3 segundos. Puede escuchar un sonido de notificación una vez. / El nivel de la batería está por debajo del 10 % y la batería debe ser cargada.





LED de puntos	Estado del LED / Estado de la batería
	Se enciende en verde por 3 segundos. / El nivel de la batería está por encima del 70 %.
	Se enciende en ámbar por 3 segundos. / El nivel de la batería está entre el 20 y el 70 %.
	Destellea en rojo de forma continua. Puede escuchar un sonido de notificación una vez. / El nivel de la batería está por debajo del 20 %.
	Destellea en rojo de forma continua. Puede escuchar un sonido de notificación una vez. / El nivel de la batería está por debajo del 10 % y la batería debe ser cargada.

✔ **Nota**

Cuando la cantidad de batería disminuye, también se acorta la duración del indicador de iluminación.

## Cuando el cable de alimentación está conectado

Indicador de iluminación	Indicador de estado / Estado de la batería
	Destellea en verde por 3 segundos. / El nivel de la batería está por encima del 70 %.
	Destellea en ámbar por 3 segundos. / El nivel de la batería está entre el 20 y el 70 %.
	Destellea en rojo por 3 segundos. / El nivel de la batería está por debajo del 20 %.
	Destellea de forma alterna en blanco y rojo por 3 segundos. / El nivel de la batería está por debajo del 10 % y la batería debe ser cargada.

LED de puntos	Estado del LED / Estado de la batería
	Se enciende en blanco. / La carga está completada. (Si mantiene presionado el botón Encendido/Apagado <b>Encendido/ Apagado</b>  por 2 segundos, se enciende en verde durante 3 segundos).
	Se enciende en verde. / El nivel de la batería está por encima del 70 %.
	Se enciende en ámbar. / El nivel de la batería está entre el 20 y el 70 %.
	Se enciende en rojo. / El nivel de la batería está por debajo del 20 %.

✔ **Nota**

Cuando la cantidad de batería disminuye, también se acorta la duración del indicador de iluminación.

# Conexión a Bluetooth

## Conexión del celular a la bocina mediante Bluetooth

Puede reproducir pistas o ejecutar una aplicación de música en un dispositivo **Bluetooth** y disfrutar de los sonidos a través de la bocina.

### Verifique primero lo siguiente.

- Especificaciones de **Bluetooth** del producto.
  - Códec: SBC, AAC, LC3
- Este producto soporta dispositivos **Bluetooth** como smartphones y computadoras portátiles. El modo de conexión a la bocina puede diferir dependiendo de los tipos y modelos de dispositivo. Para mayor información sobre cómo conectar el dispositivo, refiérase al manual de usuario del dispositivo externo que va a ser conectado.

Seleccione el menú [**Bluetooth**] en la pantalla **Ajustes** del celular. El método de acceso al menú puede variar en función del fabricante del celular y el modelo.

- 1 Presione el botón **Encendido/Apagado** (🔘) en la bocina para encenderla. El indicador de iluminación destellea.

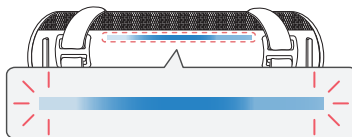
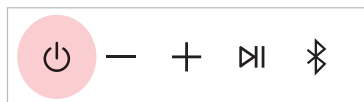

**2** Pulse el botón **Ajustes** (⚙️) en el smartphone y seleccione **Bluetooth**.

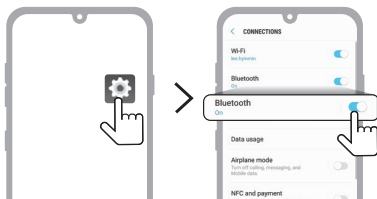

(Celular Android)

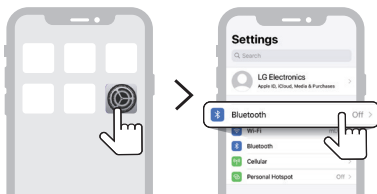

(iPhone)

**3** Active la función **Bluetooth**. (**Desactivado**  > **Activado** )

**4** Cuando la ventana emergente de conexión de emparejamiento rápido aparezca en la pantalla de su celular, tóquela para conectarse

- Solo se soporta Android™ 11 o versiones superiores. Son obligatorios los ajustes de **Bluetooth** y de información de ubicación del dispositivo celular.

**5** Si la ventana emergente de conexión no aparece, seleccione el "xboom Grab" en la lista de dispositivos conectables del celular y conéctelo.



- 6 Cuando la bocina y el celular estén conectados a través de **Bluetooth**, el indicador de iluminación se encenderá con el sonido.



- 7 Si “xboom Grab” no aparece en la lista, pulse el icono **Actualizar**  en un smartphone Android o reinicie el **Bluetooth** en un iPhone.

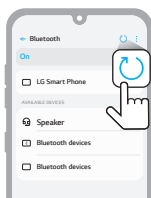

(Celular Android)

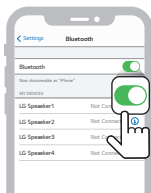

(iPhone)

- 8 Seleccione y reproduzca una pista en el celular.

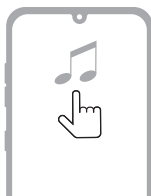

---

✔ **Nota**

- Cuanto más próximo esté el dispositivo **Bluetooth** de la bocina, mejor será la conexión.
  - Si no hay ningún dispositivo **Bluetooth** conectado a la bocina, el indicador de iluminación parpadea. Conecte el dispositivo nuevamente.
  - Ajuste el volumen del dispositivo **Bluetooth** a un nivel apropiado al usarlo.
  - Si intenta conectarse al producto mediante un dispositivo **Bluetooth** que está en el historial de conexión, el producto se encenderá automáticamente y se conectará al dispositivo **Bluetooth**. Puede controlar esta característica desde la **aplicación LG ThinQ**. (→ Refiérase a “Usar el encendido mediante Bluetooth” en la página 30.)
-

# Conexión de dos dispositivos Bluetooth al altavoz

## Emparejar varios celulares

- 1 Primero conecte un dispositivo **Bluetooth** al altavoz. (→ Refiérase a “Conexión del celular a la bocina mediante Bluetooth” en la página 14).
- 2 Cuando el dispositivo Bluetooth y la bocina estén conectados, presione el botón **Bluetooth** . A continuación, el indicador de iluminación destellea al ritmo del sonido. La unidad cambiará a modo de emparejamiento múltiple.



- 3 Conecte un dispositivo **Bluetooth** diferente al altavoz antes de que transcurra 1 minuto. (→ Refiérase a “Conexión del celular a la bocina mediante Bluetooth” en la página 14).

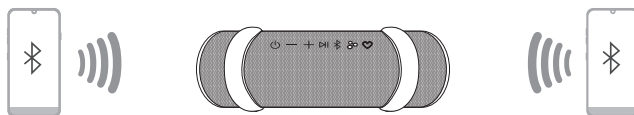

- 4 Una vez que los dos dispositivos **Bluetooth** estén conectados a la bocina, el indicador de iluminación se encenderá.



### ✓ Nota

- Se pueden conectar hasta dos dispositivos **Bluetooth** al altavoz al mismo tiempo.
- Si apaga la bocina y la enciende de nuevo mientras dos dispositivos **Bluetooth** están conectados, solo el dispositivo conectado más tarde es conectado automáticamente.

## Hablar en el modo manos libres

- 1 Conecte un dispositivo inteligente al altavoz. (→ Refiérase a “Conexión del celular a la bocina mediante Bluetooth” en la página 14).
- 2 Puede utilizar la función manos libres siguiendo los pasos detallados en la tabla siguiente.



Función	Cómo se utiliza
Recibir la llamada telefónica	Presione el botón <b>Reproducir/Pausa</b>
Terminar la llamada telefónica	Mantenga presionado el botón <b>Reproducir/Pausa</b> por 2 segundos.
Rechazar una llamada entrante	Mantenga presionado el botón <b>Reproducir/Pausa</b> por 2 segundos.
Silenciar la voz al hablar por teléfono	Presione el botón <b>Reproducir/Pausa</b> . El indicador de iluminación se enciende en blanco.

### ✓ Nota

- Mientras se usa esta función, la función de comandos de voz está desactivada.
- Si los dos celulares conectados mediante Emparejar varios celulares son usados simultáneamente para llamada telefónica, la función de manos libres podría no operar correctamente.
- Presione el botón **Reproducir/Pausa** para dejar de silenciar la voz.

## Usar los comandos de voz

Puede encender la función Asistente de Google o Siri en su celular y use los comandos de voz a través del micrófono de la bocina.

### Verifique primero lo siguiente.

- Use un dispositivo inteligente que brinde una función de comandos de voz.
- Esta función puede no operar dependiendo del dispositivo **Bluetooth**.

**1** Conecte el celular a la bocina mediante **Bluetooth**. (→ Refiérase a “Conexión del celular a la bocina mediante Bluetooth” en la página 14).

**2** Mantenga presionado el botón **Reproducir/Pausa**  por 2 segundos.



**3** Diga un comando de voz deseado para el Asistente de Google o Siri cerca del micrófono de la bocina.

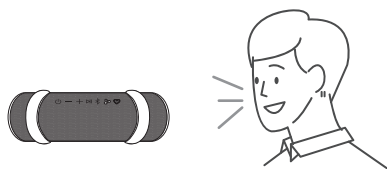

### Nota

- Mientras se usa la función manos libres, esta función está desactivada.
- Si se excede el límite de tiempo de comandos de voz en el celular, la función se inhabilita en forma automática.
- Los dispositivos Android pueden no soportar esta función en algunos países de acuerdo con las políticas de Google.
- Si un comando de voz no opera, verifique el celular.

# Conexión a la aplicación LG ThinQ

## Instalación de la aplicación

Use las diversas funciones de la bocina en la **aplicación LG ThinQ**.

Para instalar la **aplicación LG ThinQ**, escanee el código QR con una aplicación o instale **LG ThinQ** desde Play Store o App Store.

### Verifique primero lo siguiente.

- La **aplicación LG ThinQ** está disponible en las versiones listadas más abajo.
  - SO Android™: versión 9.0 o mayor
  - SO iOS: versión 15.0 o posterior
  - Las versiones mínimas soportadas por cada SO pueden cambiar posteriormente.

## Descarga con un código QR

---

- 1 Escanee el código QR con una aplicación de escaneo de códigos QR.
- 2 Será redirigido a una página desde la que puede descargar la **aplicación LG ThinQ**. Presione la aplicación para instalarla.



(Sistema operativo para celulares Android)



(Sistema operativo para iPhone)

---

## Descarga desde Google Play o App Store

---

- 1 Vaya a Google Play o App Store en su smartphone y busque la **aplicación LG ThinQ** para instalarla.
- 2 Ejecute la **aplicación LG ThinQ** e inicie sesión en ella con su cuenta. Si usted no tiene cuenta, también puede crear una nueva.
- 3 Presione el botón **Agregar (+)** y siga las instrucciones de la **aplicación LG ThinQ** para registrar su producto.

---

### ✔ Nota

- El método de acceso al menú puede variar en función del fabricante del celular y el sistema operativo.
  - Google, Android y Google Play son marcas comerciales de Google LLC.
- 

## | Usar la función MY

La función **MY** le permite reproducir su música de manera rápida y sencilla.

- 1 Configure su función **MY** en la **aplicación LG ThinQ**. Siga las instrucciones para crear una lista de reproducción o ajustar el nivel de volumen.
- 2 Presione el botón **MY** .



---

### ✔ Nota

- Para usar la función **MY**, conceda permiso de acceso a los medios.
  - El indicador de iluminación destellea en blanco en los casos siguientes:
    - Si no está configurado el botón **MY**  en la **aplicación LG ThinQ**.
    - Si su celular es un iPhone:
      - Como fuente de música, se necesitan una cuenta suscrita a Apple Music y una conexión de red.
      - Si no está suscrito a Apple Music, tendrá que tener archivos de música como fuente en la biblioteca de Apple Music.
    - Si su celular tiene el SO Android instalado:
      - Ajuste la optimización de la batería de la **aplicación LG ThinQ** como "Sin restricción" en los ajustes del celular.
      - Se necesita el permiso de notificación de la **aplicación LG ThinQ** para conseguir una reproducción fluida en la función **MY**.
      - Necesitará tener archivos de fuente de música en el celular.
-

# Usar Party Link



Puede conectar múltiples bocinas. Existen dos formas de usar **Party Link**: Modo estéreo y Modo múltiple. **Party Link** solo está disponible entre modelos LG que soportan Auracast™.

## Modo estéreo

**Party Link** en Modo estéreo le permite disfrutar de sonido estéreo con dos bocinas del mismo modelo.

### Verifique primero lo siguiente.

- Las dos bocinas del mismo modelo son necesarias.

- 1 Conecte primero la bocina y un celular. (→ Refiérase a “Conexión del celular a la bocina mediante Bluetooth” en la página 14).
- 2 Presione el botón **Reproducir/Pausa**  para reproducir la música, luego presione el botón **Party Link**  dos veces rápidamente.
- 3 Presione el botón **Party Link**  en la otra bocina dos veces rápidamente.
- 4 Puede ver el indicador de iluminación en las bocinas.
  - Bocina principal: el indicador de iluminación y el LED de puntos se encienden y emite el sonido del canal izquierdo.
  - Otra bocina: el indicador de iluminación y el LED de puntos se encienden y emite el sonido del canal derecho.

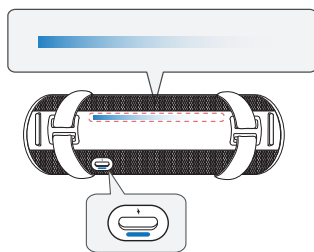

(Altavoz principal)

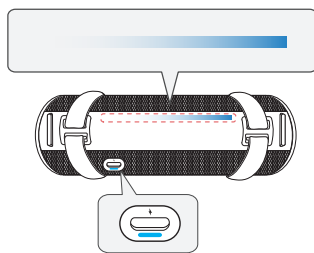



(Otro altavoz)

## Modo múltiple

El Modo múltiple de **Party Link** le permite disfrutar de sonido más potentes con múltiples bocinas.

### Verifique primero lo siguiente.

- Puede conectar múltiples bocinas LG **Bluetooth**.

- 1 Conecte primero la bocina y un celular. (→ Refiérase a “Conexión del celular a la bocina mediante Bluetooth” en la página 14).
- 2 Presione el botón **Reproducir/Pausa**  para reproducir la música, luego presione el botón **Party Link**  dos veces rápidamente.
- 3 Presione el botón **Party Link**  en la otra bocina.
- 4 Puede ver el LED de punto en las bocinas.
  - Bocina principal: el LED de puntos se enciende y la bocina emite sonido.
  - Otras bocinas: el LED de punto se enciende y las bocinas reproducen sonido sincronizadas con la bocina principal.

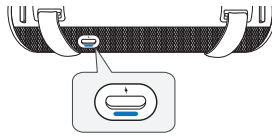

(Altavoz principal)

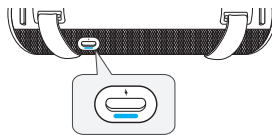

(Otro altavoz)

---

## ✓ Nota

- La bocina principal se conecta solo a un dispositivo **Bluetooth**.
  - Al usar el Modo estéreo o múltiple para conectar varias bocinas, la conexión de emparejamiento de múltiples celulares no está soportada.
  - En el Modo múltiple, si apaga y enciende las bocinas, no volverán a conectarse automáticamente.
  - Solo puede usar la bocina principal para llamadas.
  - Para cambiar el dispositivo **Bluetooth** conectado en el Modo estéreo/múltiple, presione el botón **Bluetooth** (Ⓜ). Cuando escuche un pitido y el indicador de iluminación destellee, conéctese al dispositivo **Bluetooth** deseado.
  - Mantenga la distancia hasta las bocinas lo más cerca posible las unas de las otras.
  - Dependiendo del entorno de red, la operación de esta función podría no ser correcta.
  - La pantalla de un dispositivo como una televisión y el sonido de la bocina podrían no coincidir.
  - Cuando múltiples bocinas están conectadas en el Modo múltiple, el enlace de equalización entre la bocina principal y otras bocinas no está disponible.
  - Presione sin soltar el botón **Party Link** (Ⓜ) en una de las bocinas conectadas por 2 segundos para cancelar el Modo estéreo o el Modo múltiple.
  - Cuando detenga la reproducción de música en Modo múltiple, la bocina cambiará al modo de búsqueda de Modo múltiple.
  - Al usar las bocinas en Modo estéreo, si apaga una de ellas, se apagarán las dos. Luego, al volver a encenderlas, ambas se reconectarán automáticamente en Modo estéreo. Si una bocina está encendida mientras la otra está configurada en “**Usar el encendido mediante Bluetooth**”. (→ Refiérase a “Usar el encendido mediante Bluetooth” en la página 30.), es posible que la segunda también se encienda automáticamente.
  - Si no desea que el volumen sea sincronizado entre las bocinas en la conexión del Modo múltiple, desactive el control de volumen del Modo múltiple en la **aplicación LG ThinQ**.
-

## Interconectar varios altavoces

Esta bocina es compatible con otras bocinas **Bluetooth** de LG. **Party Link** solo está disponible entre modelos LG que soportan Auracast™.

<b>Modo estéreo</b>	<b>Mismo modelo Principal/Otra</b>
Volumen	0
Ecualizador	0
Iluminación	0
Gestión de alimentación automática	0
Temporizador de apagado	0
Apagado	0

<b>Modo múltiple</b>	<b>Misma serie Principal/Otra</b>
Volumen	0
Gestión de alimentación automática	0
Temporizador de apagado	0
Iluminación	0

<b>Modo múltiple</b>	<b>Otra serie Principal/Otra</b>
Volumen	0
Gestión de alimentación automática	0
Temporizador de apagado	0
Iluminación	0

## Escuchar una difusión Auracast™

Puede escuchar difusiones que haya en progreso a su alrededor desde la función de escucha Auracast™ de la **aplicación LG ThinQ**.

- 1 Ejecute la **aplicación LG ThinQ** y seleccione Auracast™.
- 2 Seleccione la difusión Auracast™ que desee escuchar en la lista de búsqueda.
- 3 Una vez conectada la difusión Auracast™, puede escuchar la difusión a través de la bocina.



- 1 Esta es la difusión que está escuchando actualmente.
  - 2 Además de la difusión que escucha actualmente, en la lista aparecerán las difusiones que puede escuchar a su alrededor.
- Dejar de escuchar: seleccione esta opción para dejar de escuchar la difusión.
  - 🔍 Buscar: presione el botón para buscar difusiones que puede escuchar a su alrededor.
  - 🔒 Símbolo del candado: aparece cuando una contraseña es requerida.

### Nota

- Si una contraseña es requerida, se visualizará la ventana Ingresar contraseña.
- Si reproduce música o realiza operaciones adicionales en un dispositivo conectado mientras escucha una difusión Auracast™, la conexión Auracast™ podría desconectarse.
- Dependiendo del dispositivo (celular, televisión, etc.) que soporte difusiones Auracast™, el sonido podría estar desincronizado.
- El grado de desincronización puede variar dependiendo del dispositivo que soporte las difusiones Auracast™.
- Para instrucciones detalladas, refiérase al manual de usuario del dispositivo (celular, televisión, etc.) que soporta las difusiones Auracast™.

# Funciones adicionales

## | Forzar el apagado de la bocina

Si la bocina no opera correctamente, puede forzar su apagado.

- 1 Mantenga presionado el botón **Encendido/Apagado**  de la bocina por 10 segundos y la bocina se apagará.

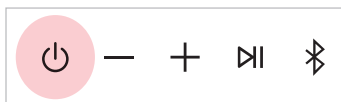

- 2 Para encender el producto, presione el botón **Encendido/Apagado** .

## | Inicializar la bocina

Puede inicializar la bocina si no opera apropiadamente.

Presione sin soltar el botón **Bluetooth**  de la bocina por 7 segundos. El LED de puntos parpadeará cuatro veces.



## Uso de la gestión de encendido/apagado automático

Si no hay señal de entrada ni se pulsan los botones, la bocina se apaga automáticamente luego de 15 minutos.

---

### ✓ Nota

- Puede activar o desactivar esta función en la **aplicación LG ThinQ**.
  - Si esta función está desactivada, la bocina solo se apaga cuando se presiona el botón de **Encendido/Apagado**  o la batería está descargada.
  - No usar esta función puede aumentar el consumo de energía.
-

## Usar el encendido mediante Bluetooth

Puede usar la bocina fácilmente con el dispositivo **Bluetooth**.

### Verifique primero lo siguiente.

- La bocina mantiene un historial de conexión **Bluetooth** con el dispositivo **Bluetooth**.
- La bocina está siendo cargada y está apagada.

- 1 Toque el botón **Ajustes** del dispositivo **Bluetooth** y seleccione **Bluetooth**.
- 2 Active la función **Bluetooth**. (**Desactivado**  > **Activado** )
- 3 Verá una lista de dispositivos conectables en la pantalla del dispositivo **Bluetooth**. Busque y toque "xboom Grab".
- 4 La bocina se enciende automáticamente. Luego, el dispositivo **Bluetooth** y la bocina se conectan automáticamente.

### ✓ Nota

- Puede activar y desactivar esta función con la **aplicación LG ThinQ** solamente.
- Si ajusta esta función en [Siempre activado] en la **aplicación LG ThinQ**, el producto podrá encenderse mediante la conexión Bluetooth.
  - Sin embargo, si el nivel de batería está por debajo del 20 %, esta función no operará para evitar descargas. Si el LED de batería destellea en rojo, cargue el producto.

## Cómo desactivar las conexiones de red inalámbricas.

Desactive la función de encendido automático y apague el producto.

## Función de respuesta por voz

Cuando selecciona una función o sonido, el producto indica mediante voz su estado actual. (solo en inglés).

Solo puede activar y desactivar esta función con la **aplicación LG ThinQ**.

# Precauciones de seguridad

## | Seguridad y normativas



**PRECAUCIÓN:** PARA REDUCIR EL RIESGO DE DESCARGA ELÉCTRICA, NO quite la cubierta (ni la parte trasera) de este producto. No hay partes internas que puedan ser reparadas por el usuario. El mantenimiento deberá realizarlo el personal de servicio calificado.



Este símbolo del rayo con una flecha, dentro de un triángulo equilátero, alerta al usuario acerca de la presencia de alto voltaje, no aislado, dentro de la carcasa del producto, que puede ser de suficiente magnitud para constituir un riesgo de descarga eléctrica a las personas.



El signo de exclamación dentro de un triángulo equilátero alerta al usuario de la presencia de instrucciones importantes de operación y mantenimiento (reparación) en la documentación incluida con el producto.

### **ADVERTENCIA:**

- PARA EVITAR EL RIESGO DE INCENDIO O DESCARGA ELÉCTRICA, NO EXPONGA ESTE PRODUCTO A LA LLUVIA NI A LA HUMEDAD.
- No instale este equipo en un espacio cerrado, como librero o mobiliario similar.

### **PRECAUCIÓN:**

- No use productos de alto voltaje cerca de este aparato. (p. ej., un matamoscas eléctrico). Este producto podría no operar correctamente debido a las descargas eléctricas.
- No coloque fuentes de llamas abiertas, como velas encendidas, sobre el aparato.
- No bloquee las aberturas de ventilación. Instale el producto según las instrucciones del fabricante. Las ranuras y aperturas en la carcasa se proporcionan para la ventilación correcta de la unidad y para asegurar la correcta operación del producto y protegerlo ante el sobrecalentamiento. Nunca se deben bloquear las aberturas al colocar el producto sobre una cama, un sofá, una alfombra u otra superficie similar. Este producto no debe colocarse en una instalación fabricada como una biblioteca o estantería a menos que se suministre la ventilación apropiada o las instrucciones del fabricante se adhieran a ella.
- No exponga el aparato al agua (goteo o salpicaduras), y no coloque sobre él ningún recipiente con agua, como jarrones.
- Para información sobre seguridad, se incluye la identificación del producto y los índices de abastecimiento. Por favor refiérase a la etiqueta principal en la base o en la parte posterior del aparato.

### **PRECAUCIÓN relacionada con el cable de alimentación**

La clavija es el dispositivo de desconexión. En caso de una emergencia, la clavija debe estar fácilmente disponible.

Refiérase a la página de especificaciones del manual del propietario para estar seguro de conocer los requisitos de corriente.

No sobrecargue los tomacorrientes de pared. Son peligrosos los tomacorrientes de pared sobrecargados, flojos o dañados, los cables de extensión, los cables de alimentación deshilachados o los aislamientos de cable dañados o agrietados. Cualquiera de estas condiciones pueden dar como resultado una descarga eléctrica o un incendio. Examine periódicamente el cable de su dispositivo, y si su apariencia indica daño o deterioro, desconéctelo, interrumpa el uso del dispositivo y cambie el cable por un reemplazo obtenido en un centro de servicio autorizado.

Proteja el cable de alimentación de daños físicos o mecánicos y evite retorcerlo, doblarlo, aplastarlo, atraparlo con una puerta o pisarlo. Ponga especial atención a las clavijas, tomacorrientes de pared y al punto donde el cable sale del dispositivo.

**PRECAUCIÓN** cuando utilice este producto en entornos con escasa humedad.

- Puede causar electricidad estática en entornos con escasa humedad.
- Para prevenir la electricidad estática, está recomendado tocar objetos metálicos antes de usar este producto.

## Para modelos con pila

Este dispositivo está equipado con una batería o acumulador portátil.

**PRECAUCIÓN:** Existe riesgo de incendio o explosión si se reemplaza la pila por una de tipo incorrecto.

**AVISO:** Para un uso seguro del producto, el producto puede ajustar o bloquear la carga si se detecta una reducción excesiva de la capacidad de la batería. Como la batería es un producto consumible, reemplácela si el tiempo de uso ha disminuido significativamente.

## Para modelos que usan una batería incorporada

No guarde o transporte el producto a presiones mayores que 11,6 kPa ni a una altitud mayor que 15 000 m.

- No reemplace tu batería por otra de diferente modelo, al hacerlo pones en riesgo la seguridad de tu equipo (esto se presenta con el uso de la mayoría de las baterías de litio). La batería debe ser sustituida por un experto usando una batería del mismo tipo.
- Desechar una batería en el fuego o en un horno caliente, o aplastarla o cortarla mecánicamente puede provocar una explosión;
- Dejar una batería en un entorno circundante de temperatura extremadamente alta que puede provocar una explosión o la fuga de líquidos o gases inflamables;
- Una batería sometida a una presión de aire extremadamente baja que puede provocar una explosión o la fuga de líquidos o gases inflamables.

## Símbolos

~ : Corriente alterna (ca).

— : Corriente directa (cc).

☐ : Este dispositivo es un dispositivo de clase II.

⏻ : Estado de alimentación en espera.

⏻ : El producto está encendido.

⚡ : Tensión peligrosa.

## Prevencción del uso indebido del producto

Para evitar el uso indebido del producto, asegúrese de consultar el contenido que aparece a continuación.

### Precauciones de instalación del producto

---

- No instale el producto en un lugar inestable o con vibraciones, como un estante que no esté bien sujeto o una superficie inclinada. Instale el producto en una superficie firme y nivelada.
  - De lo contrario, el producto podría caerse o volcarse y causar daños o lesiones.
  - Si instala el producto en una superficie inestable, es posible que el producto no opere correctamente.
- Si instala el producto sobre un mueble o estante, asegúrese de que la parte inferior frontal del producto no sobresale. Utilice siempre un mueble o estantería que se adapte al tamaño del producto.
  - De lo contrario, el producto podría perder el equilibrio, caer y dañarse o provocar lesiones.
- Instale el producto en un lugar seguro. De lo contrario, un niño podría chocar contra uno de los bordes del producto y lesionarse.
- Instale el producto en un lugar sin interferencias electromagnéticas para que opere correctamente.
- Si instala el producto en un lugar que no cumple con las condiciones generales de uso, puede surgir un problema de calidad inesperado. Por lo tanto, asegúrese de ponerse en contacto con el centro de servicio técnico antes de instalar el producto en dicho lugar.
- No guarde el producto en un lugar donde la temperatura sea demasiado alta (más de 35 °C) o demasiado baja (menos de 5 °C) o en un lugar con demasiada humedad.
- Evite los lugares expuestos a la luz solar directa o al calor, por ejemplo, cerca de un calefactor. No utilice ni guarde aerosoles o sustancias inflamables cerca del producto.
  - De lo contrario, existe riesgo de explosión o incendio.
- No instale el producto en un lugar con demasiada humedad, polvo u hollín.
  - De lo contrario, podría provocar un incendio o una descarga eléctrica.
- No instale el producto en un espacio estrecho que no esté bien ventilado, como el interior de una estantería. No cubra el producto con fundas ni cortinas.
  - De lo contrario, podría aumentar la temperatura del producto y provocar una avería o un incendio.
- Conecte la clavija de alimentación del producto a un tomacorriente que sea fácilmente accesible.
  - Cuando se produzca un incendio u otro problema en el producto, debe desconectar el enchufe rápidamente.
- No conecte múltiples productos a un tomacorriente a la vez.
  - De lo contrario, podría resultar en sobrecalentamiento y este provocar un incendio.

## Precauciones de uso del producto

---

- No levante ni mueva el producto mientras esté en operación.
  - De lo contrario, podría provocar una avería.
- Cuando mueva el producto, desenchufe el cable de alimentación y todos los cables conectados al producto.
  - De lo contrario, podría provocar un incendio o una descarga eléctrica.
- Deje de utilizar el producto inmediatamente si se percata de humo o un olor extraño. En ese caso, apague el producto inmediatamente, desconecte el enchufe y póngase en contacto con el centro de servicio técnico.
  - Usar el producto en este estado puede resultar en un incendio o un choque eléctrico.
- No introduzca en el producto objetos metálicos, como monedas u horquillas, ni objetos inflamables, como papel o cerillas. Asegúrese de indicar a los niños que no lo hagan.
  - De lo contrario, podría provocar una avería.
- Si se introduce una sustancia extraña en el producto, desconecte el enchufe y póngase en contacto con el centro de servicio técnico.
- No coloque un objeto pesado encima del producto.
  - De lo contrario, podría volcarse, caerse y provocar lesiones.
- Asegúrese de que los niños no se cuelguen del producto ni se suban a él.
  - De lo contrario, el producto podría volcarse, caerse y provocar lesiones. Asegúrese de indicar a los niños que no lo hagan.
- Desenchufe el producto durante las tormentas eléctricas.
  - De lo contrario, podría provocar un incendio.
- No coloque recipientes con líquido, como un jarrón, una olla, cosméticos o medicamentos, encima del producto.
  - De lo contrario, podría provocar un incendio, una descarga eléctrica o caerse y provocar lesiones, etc.
- Asegúrese de conectar el enchufe con firmeza. No utilice un voltaje distinto al indicado en el producto.
  - Una conexión poco segura puede provocar un incendio.
- No introduzca un conductor, como palillos, en la ranura del otro lado del producto mientras el enchufe esté conectado a un tomacorriente. Luego de desenchufar el cable de alimentación del tomacorriente, no toque el enchufe de dicho cable hasta que no haya transcurrido un tiempo.
  - De lo contrario, podría provocar una descarga eléctrica.
- Sujete el enchufe del cable de alimentación con las manos secas.
  - De lo contrario, podría provocar una descarga eléctrica.
- No mueva ni empuje el producto mientras sujeta uno de los cables, como el cable de alimentación.
  - El cable podría dañarse y causar una avería o provocar un incendio o una descarga eléctrica.
- Cuando retire un cable enchufado al producto, asegúrese de sujetar el conector por el extremo del cable. No sujete la línea del cable.
  - De lo contrario, el producto puede caerse y causar una avería o provocar lesiones.
- No guarde el producto en un lugar expuesto al calor, por ejemplo, cerca de un calefactor.
  - De lo contrario, podría provocar un incendio o fallas de operación.
- No desmonte, repare ni modifique el producto.
  - De lo contrario, podría causar una avería y provocar un incendio, una descarga eléctrica o lesiones.
- Mantenga los envoltorios de plástico fuera del alcance de los niños.
  - De lo contrario, podrían atragantarse con ellos.

- No deje caer ningún objeto sobre el producto ni lo golpee. Mantenga el producto alejado de lugares con fuertes vibraciones o imanes.
- No dañe, modifique, doble, retuerza o caliente el cable de alimentación.
  - De lo contrario, puede dañar el cable de alimentación y provocar un incendio o una descarga eléctrica.
- Cuando no vaya a utilizar el producto durante un período prolongado, como cuando esté fuera de casa, desenchufe el cable de alimentación del tomacorriente.
  - Si el polvo se acumula, puede aumentar la temperatura y provocar una descarga eléctrica o un incendio debido a un cortocircuito.
- No elimine las pilas usadas junto con los residuos normales. Deséchelas por separado.
  - De lo contrario, existe riesgo de explosión o incendio.
- No use productos de alto voltaje cerca de este aparato. (p. ej., matamoscas eléctrico).
  - Este producto podría no operar correctamente debido a las descargas eléctricas.
- Luego de desenchufar el cable de alimentación del tomacorriente, no toque el enchufe de dicho cable hasta que no haya transcurrido un tiempo.
  - De lo contrario, podría provocar una descarga eléctrica.
- Conecte el enchufe a un tomacorriente con toma de tierra o a un alargador (esto no se aplica a los productos sin toma de tierra).
  - De lo contrario, podría provocar una avería o una descarga eléctrica debido a un cortocircuito.
- En el caso de un producto con rejilla de ventilación, mantener el producto encendido durante un período prolongado puede provocar que la rejilla se caliente. No toque la rejilla de ventilación cuando esté caliente. El calor no es un defecto del producto y no causa ninguna falla de operación. Por lo tanto, puede utilizar el producto sin preocuparse.
- No dañe el cable de alimentación, el adaptador de ca ni el enchufe. No coloque ningún objeto pesado encima del cable de alimentación o el adaptador de ca.
  - De lo contrario, podría provocar un incendio o una descarga eléctrica.
- Si hay polvo, suciedad, etc. en las clavijas del enchufe, en el adaptador de ca o en el tomacorriente, límpielo por completo.
  - De lo contrario, podría provocar un incendio.
- En el caso de un producto con un cable de alimentación o un adaptador de ca, utilice solo cables de alimentación y adaptadores de ca originales de LG Electronics.
  - De lo contrario, podría provocar un incendio o una descarga eléctrica.
- Si utiliza audífonos o cascos, no ponga el volumen demasiado alto ni los utilice durante un período prolongado (esto solo se aplica a los modelos que soportan audífonos o cascos).
  - De lo contrario, podría afectar negativamente a su capacidad auditiva.
- El software de este producto se puede actualizar con la **aplicación LG ThinQ**. No apague el producto mientras actualiza el software. Una vez completada la actualización, la alimentación del producto se apaga automáticamente.
  - Si apaga el producto mientras se actualiza el software, puede causar una falla de operación del producto.

**Lo siguiente solo se aplica a los modelos con control remoto**

- No deje que los niños utilicen el control remoto. Mantenga el control remoto fuera del alcance de los niños.
- No deje que los niños se metan el control remoto en la boca. Asegúrese de que los niños no se traguen la tapa del control remoto o una batería. Si esto ocurre, consulte a un médico inmediatamente.
- Tenga en cuenta que los niños pueden pisar la tapa del control remoto y lesionarse.
- Elimine los obstáculos entre el producto y el control remoto para que este opere sin problemas.

**Lo siguiente solo se aplica a los modelos que utilizan discos ópticos**

- No introduzca la mano en la unidad de disco ni tire de ella con fuerza.
- Asegúrese de que los niños no introducen las manos en la unidad de disco.

**Lo siguiente solo se aplica a los modelos que admiten la visualización de vídeos**

- Absténgase de ver un video en 3D si no ha dormido lo suficiente o luego de haber tomado alcohol.
  - Algunos videos en 3D pueden sorprender o sobreestimar a las personas.
- Si se produce alguno de los siguientes síntomas mientras ve un video, deje de verlo inmediatamente y descanse.
  - Si alguno de los síntomas continúa, consulte a un médico. vértigo, sensación de ardor en los ojos o en la cara, movimiento inconsciente, espasmos, obnubilación, confusión, desorientación, náuseas.
- Puede sufrir un síntoma como una convulsión cuando vea una determinada imagen de un video, un juego o un video con un determinado patrón o luces intermitentes. Si usted o alguno de sus familiares tiene antecedentes de epilepsia o convulsiones, consulte a un médico antes de verlo.
- Cuando vea un video en 3D, retire de su entorno los objetos frágiles o que puedan provocar lesiones.
  - Si confunde un video en 3D con la realidad o se mueve de forma repentina, usted o las personas que estén alrededor pueden resultar heridos y los objetos cercanos pueden resultar dañados.

## Precauciones de limpieza del producto

---

- No rocíe agua directamente sobre el producto cuando lo limpie.
  - De lo contrario, podría provocar un incendio o una descarga eléctrica.
- Cuando limpie el producto, asegúrese de desenchufar primero el cable de alimentación y limpie ligeramente la superficie del producto con un paño seco. No utilice productos químicos o detergentes para limpiar el producto. Pueden deteriorar la superficie del producto o desprender la pintura del mismo (benceno, alcohol, etc.).

# Antes de reportar fallas de operación del producto



## Resolución de problemas

Si experimenta los problemas siguientes mientras usa el producto, realice diversas comprobaciones, dado que pueden no ser fallas de operación.

Síntoma	Causa y solución
<b>No se suministra alimentación.</b>	<ul style="list-style-type: none"><li>• La batería está descargada. Recargue la batería.</li><li>• Conecte la bocina al adaptador de carga.</li></ul>
<b>No hay sonido o el sonido está distorsionado.</b>	<ul style="list-style-type: none"><li>• El volumen de la bocina o del dispositivo inteligente pueden estar ajustados en el mínimo. Ajuste el volumen en la bocina o el dispositivo inteligente apropiadamente.</li><li>• Poner el volumen al máximo en el dispositivo externo puede resultar en sonidos distorsionados. Baje el volumen en el dispositivo externo.</li></ul>
<b>La conexión Bluetooth ha fallado.</b>	<ul style="list-style-type: none"><li>• Desactive el ajuste <b>Bluetooth</b> y actívelo de nuevo en el dispositivo <b>Bluetooth</b>.</li><li>• Compruebe si el ajuste <b>Bluetooth</b> está activado.</li><li>• Asegúrese de que no haya obstáculos entre la bocina y el dispositivo <b>Bluetooth</b>.</li><li>• El emparejamiento <b>Bluetooth</b> puede fallar dependiendo del tipo de dispositivo <b>Bluetooth</b> y el entorno que le rodee.</li></ul>
<b>El dispositivo no opera normalmente.</b>	<ul style="list-style-type: none"><li>• La descarga de la batería puede provocar la eliminación de la información de <b>Bluetooth</b>. Si la alimentación eléctrica de la bocina se bloquea, los ajustes anteriores podrían no guardarse.</li><li>• Use este producto en un lugar en el que la temperatura y la humedad no sean demasiado altas o demasiado bajas. Si el problema continúa, póngase en contacto con el Centro de Atención al Cliente de LG Electronics.</li><li>• El LED de puntos destellea si se produce una falla de operación de la bocina y esta no opera con normalidad. Apague y encienda de nuevo.</li><li>• Si se produce un problema al cargar la batería del producto, el LED de puntos alterna entre rojo y ámbar y la carga se detiene. Desconecte el adaptador del tomacorriente.</li></ul>
<b>Las soluciones anteriores no funcionan.</b>	<ul style="list-style-type: none"><li>• Presione sin soltar el botón <b>Encendido/Apagado</b> (⏻) de la bocina por 10 segundos. (→ Refiérase a "Forzar el apagado de la bocina" en la página 28.)</li><li>• Presione sin soltar el botón <b>Bluetooth</b> (📶) de la bocina por 7 segundos. (→ Refiérase a "Inicializar la bocina" en la página 28.)</li></ul>

# Apéndice

## | Especificaciones

General	
Alimentación eléctrica	5 V  2,5 A (adaptador de corriente alterna) Batería recargable integrada
Voltage y Potencia nominal	5 V  2,5 A
Dimensiones (Ancho x Alto x Profundidad)	Aprox. 211,0 mm x 71,6 mm x 70,0 mm
Temperatura	5 °C a 35 °C
Humedad	5 % a 80 % HR
Protección contra entrada	IP67 - La bocina ha sido probada en condiciones de laboratorio controladas con una calificación IP67. - Sólido: la unidad es resistente al polvo. - Líquido: resistencia al agua hasta 1 metro por 30 minutos. Probado en agua dulce. Secar antes de usar. No cargar si está mojada.

Batería	
Capacidad de la batería	4 700 mAh
Tiempo de operación	Aproximadamente 20 horas Basado en un 50 % de volumen, sin iluminación y con ecualización Mejora de voz. (Resultado de pruebas internas). El tiempo de uso real puede variar.
Tiempo de carga	3 horas o menos El tiempo de carga puede variar en función de la batería o el estado de operación.

- El diseño y las especificaciones están sujetos a cambios sin previo aviso.

## | Marcas comerciales registradas y licencias

Todas las marcas comerciales y los nombres comerciales son propiedad de sus respectivos propietarios.

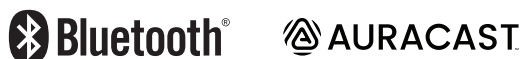

La marca de la palabra y los logotipos de **Bluetooth**<sup>®</sup> son marcas comerciales registradas propiedad de **Bluetooth SIG, Inc.** La marca de la palabra y los logotipos de **Auracast**<sup>™</sup> son propiedad de **Bluetooth SIG.** El uso de dichas marcas por parte de LG Electronics se realiza con licencia.

Otras marcas comerciales y nombre comerciales son propiedad de sus respectivos propietarios.

Android, Google Play, el logotipo de Google Play y otras marcas y logotipos relacionados son marcas comerciales de Google LLC.



El uso del distintivo Made for Apple significa que un accesorio ha sido diseñado para conectarse específicamente a los productos Apple identificados en el distintivo y que el desarrollador ha certificado que cumple los estándares de rendimiento de Apple. Apple no se hace responsable de la operación de este dispositivo o del cumplimiento de la normativa de seguridad y regulatoria. No se puede garantizar la carga de dispositivos que no sean celulares. Apple, Apple TV, Apple Watch, iPad, iPad Air, iPad Pro, iPhone, Lightning y tvOS son marcas comerciales de Apple Inc., registradas en los Estados Unidos y otros países y regiones.

Use of the Made for Apple badge means that an accessory has been designed to connect specifically to the Apple product(s) identified in the badge and has been certified by the developer to meet Apple performance standards. Apple is not responsible for the operation of this device or its compliance with safety and regulatory standards. Apple, Apple TV, Apple Watch, iPad, iPad Air, iPad Pro, iPhone, Lightning, and tvOS are trademarks of Apple Inc., registered in the U.S. and other countries and regions.

## | Software de Código Abierto

Para obtener el código fuente bajo GPL, LGPL, MPL y otras licencias de código abierto que tienen la obligación de divulgar el código fuente, que está contenido en este producto, y para acceder a todos los términos de la licencia, avisos sobre derechos de autor y otros documentos relevantes, favor de visitar <https://opensource.lge.com>.

LG Electronics también le proporcionará el código abierto en un CD-ROM por un costo que cubra los gastos de dicha distribución (como el costo del medio, del envío y de la manipulación) una vez realizado el pedido por correo electrónico a la dirección [opensource@lge.com](mailto:opensource@lge.com).

Esta oferta es válida para cualquier persona que reciba esta información por un período de tres años luego de nuestro último envío de este producto.

# | Manipulación del producto

## Al enviar el producto

Guarde la caja y los materiales de embalaje originales. Si necesita enviar el producto, para obtener una protección máxima, vuelva a embalar la unidad como llegó empacada de fábrica.

## Mantenga las superficies exteriores limpias

- No utilice líquidos volátiles, del tipo de sprays insecticidas, cerca de la unidad.
- Si limpia apretando con fuerza, podría dañar la superficie.
- No deje productos de goma o plástico en contacto con el producto por un periodo prolongado de tiempo.

## Limpieza del producto

Para limpiar el producto, utilice un paño suave y seco. Si las superficies están muy sucias, utilice un trapo suave ligeramente humedecido con una solución de detergente suave. No utilice productos fuertes, como alcohol, bencina o disolvente, porque podrían dañar la superficie de la unidad.

## Aviso para México

La operación de este equipo está sujeta a las siguientes dos condiciones:

- (1) es posible que este equipo o dispositivo no cause interferencia perjudicial y,
- (2) este equipo o dispositivo debe aceptar cualquier interferencia, incluyendo la que pueda causar su operación no deseada.

