



MANUAL DO PROPRIETÁRIO

WIRELESS SOUND BAR

Por favor, leia este manual cuidadosamente antes de operar seu aparelho e guarde-o para referência futura.

Modelo

SH7Q (SH7Q, SPQ5H-W)

Prezado Consumidor,

Parabéns e bem-vindo à Família LG, você está levando para sua casa um produto de alta tecnologia e de fácil operação. Usufrua de todos os recursos lendo atentamente este manual e seguindo as orientações aqui descritas. Se ainda surgirem dúvidas, acesse o manual eletrônico ou fale conosco. O número de atendimento está na última capa deste manual.

⚠ Aviso importante

Para estabelecer um nível de áudio seguro, recomendamos ajustar o volume a um nível baixo e em seguida aumentar lentamente o som até poder ouvi-lo confortavelmente e sem distorções. Também recomendamos evitar a exposição prolongada a ruídos muito altos.

Meio Ambiente

Somos uma empresa preocupada com o meio ambiente. O nosso compromisso é promover o aprimoramento contínuo, procurando desenvolver produtos com o máximo de materiais recicláveis. A sua consciência ambiental também é importante, destine esses materiais de forma adequada. Siga as dicas abaixo e colabore com o meio ambiente:

1. Manuais e Embalagens:

Os materiais utilizados nas embalagens (manuais, caixas de papelão, plásticos, sacos e calços de EPS - isopor) dos produtos LG são 100% recicláveis. Procure fazer esse descarte preferencialmente em recicladores especializados.

2. Pilhas e Baterias:



1. Não é recomendável o descarte de pilhas ou baterias em lixo comum.

2. Após o uso, estes itens devem ser descartados de forma adequada, sob o risco de ocasionarem danos ao meio ambiente e à saúde humana (Conama nº 401 de

11/2008).

3. A LG criou o Programa Coleta Inteligente, para facilitar e viabilizar o descarte adequado de aparelhos celulares, pilhas e baterias.

4. Através do Programa Coleta Inteligente, a LG disponibiliza pontos de coleta em localidades diversas, incluindo assistências técnicas autorizadas da LG Electronics. Para mais informações, visite o site:

www.lg.com/br/suporte/coleta-seletiva ou contate nosso SAC através do número 4004-5400 (capitais e regiões metropolitanas) ou 0800-707-5454 (demais localidades).

3. Produto:

No fim de sua vida útil, destine corretamente materiais perigosos de nossos produtos (painéis, cinescópios, compressores, etc.), encaminhando-os às companhias especializadas em reciclagem. Não queime e nem jogue estes itens em lixo doméstico.

Guia rápido do Sound Bar

Instalando e usando o Produto

- 1 Conecte a Sound Bar à sua TV por meio de um cabo óptico ou um cabo HDMI.

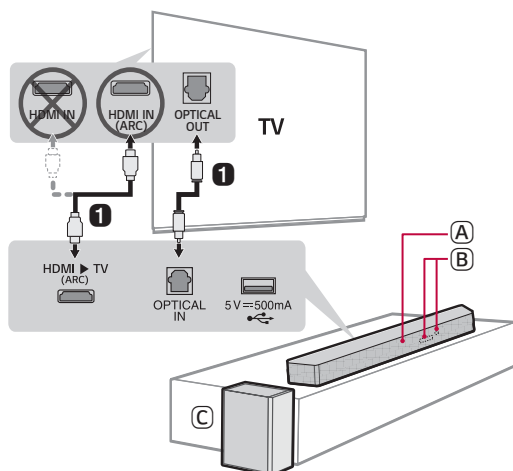

- A Sound bar
- B Janela do display / Receptor de controle remoto.
- C Wireless Subwoofer - Instale-o perto do Sound Bar.

- 2 Conecte à alimentação na seguinte ordem: wireless subwoofer → sound bar. Em seguida, ligue o Sound Bar. Quando a conexão for estabelecida automaticamente com o Sound Bar, o LED no subwoofer wireless acenderá em verde. (→ Observe “Conectando o Produto” na página 8.)

3 Usando o produto com sua TV (→ Observe “Conectando com um cabo Óptico”, “Conectando com o LG Sound Sync (Wireless)”, “Conectando com um cabo HDMI” na página 26, 28, 29.)

-
- 1 Pressione o botão **Função**  repetidamente até que “OPT/HDMI ARC” apareça na janela do display.
 - 2 Nas configurações da sua TV, defina o alto-falante de saída para [HDMI ARC], [Óptico] ou [Alto-falante externo].
 - 3 Quando a TV estiver conectada corretamente ao produto, “OPT” ou “ARC” aparecerá na janela do display com um som.

4 Conectando o produto ao seu smartphone via Bluetooth (→ Observe “Conectando via Bluetooth” na página 32.)

-
- 1 Toque no botão **Configurações**  em seu smartphone e selecione  **Bluetooth**. Ligue a função **Bluetooth**. (Desligar > Ligar)
 - 2 Pressione o botão de **Pareamento Bluetooth** . Após um momento, você verá “BT READY” na janela do display.
 - 3 Encontre e toque no produto em seu smartphone. O produto aparece como “LG SH7Q (XX)”.
 - 4 Quando o produto está conectado ao seu smartphone via **Bluetooth**, você pode ver a mudança de exibição de status de “PAIRED” → “Nome do dispositivo Bluetooth conectado” → “BT”.

5 Conectando ao aplicativo LG Sound Bar (→ Observe “Conectando com um Smartphone via aplicativo LG Sound Bar” na página 35.)

-
- 1 Encontre e instale o **aplicativo LG Sound Bar** no Google Play ou na App Store a partir do seu smartphone.
 - 2 Você pode obter mais informações sobre seu uso selecionando [Help] em [Setting].

Conectando manualmente o Sound Bar ao wireless subwoofer (→ Consulte “Conectando o subwoofer sem fio manualmente” na página 10.)

Se você observar um LED vermelho na frente do wireless subwoofer, isso significa que o Sound Bar não está conectado ao subwoofer. Se for esse o caso, conecte-os na seguinte ordem.

- ① Pressione o botão **Ligar/Desligar** (🔌) no Sound Bar para desligá-lo.
- ② Pressione o botão de **PAIRING** na parte traseira do wireless subwoofer desconectado. Verifique se o LED pisca em verde.
 - Se você ainda vir um LED vermelho na frente do wireless subwoofer, pressione e segure o botão na parte de trás do subwoofer novamente.
- ③ Pressione o botão de **Ligar/Desligar** (🔌) no Sound Bar para ligá-lo.
- ④ Quando a conexão for estabelecida, você verá uma luz LED verde na frente do wireless subwoofer.

Guia rápido do Sound Bar

- 3 Instalando e usando o Produto

Instalação

- 7 Instalando o Sound Bar
- 8 Conectando o Produto

Explorando o Produto

- 15 Frente
- 17 Verso
- 18 Explorando o Controle Remoto

Conectando à TV

- 26 Conectando com um Cabo Óptico
- 28 Conectando com o LG Sound Sync (Wireless)
- 29 Conectando com um Cabo HDMI

Conectando a um dispositivo externo

- 31 Conectando com um Cabo Óptico

Usando o produto como um sistema de áudio

- 32 Conectando via Bluetooth
- 35 Conectando com um Smartphone via aplicativo LG Sound Bar

- 37 Conectando a um dispositivo de armazenamento USB

Precauções de Segurança

- 39 Precauções de segurança

Antes de relatar o mau funcionamento do produto

- 42 Solução de problemas

Apêndice

- 45 Especificações
- 47 Marcas Registradas e Licenças
- 49 Informações de Aviso de Software de Código Aberto
- 49 Manuseio do Produto

Installation

Instalando o Sound Bar

Coloque o Sound Bar na frente da TV. Ao instalar o sound bar, não bloqueie o receptor do controle remoto da TV.

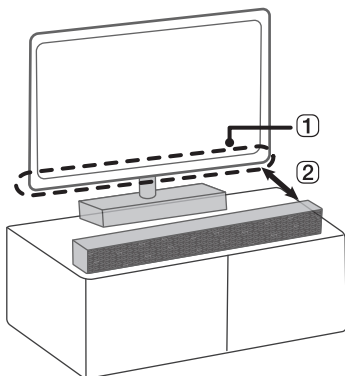

-
- ① Receptor do Controle Remoto
 - ② Se o Sound Bar cobrir o receptor do controle remoto da TV, mantenha a distância entre o sound bar e a TV em 10 ~ 15 cm ou mais.

Conectando o Produto

Você pode desfrutar de um som mais rico conectando o sound bar ao wireless subwoofer.

Conectando o wireless subwoofer automaticamente

Após concluir a instalação, o wireless subwoofer será conectado automaticamente ao sound bar. Conecte o sound bar ao subwoofer na seguinte ordem.

- 1 Conecte o cabo de alimentação conectado ao wireless subwoofer em uma tomada.
- 2 Conecte o cabo de alimentação no sound bar.
- 3 Conecte o cabo de alimentação conectado ao sound bar em uma tomada.

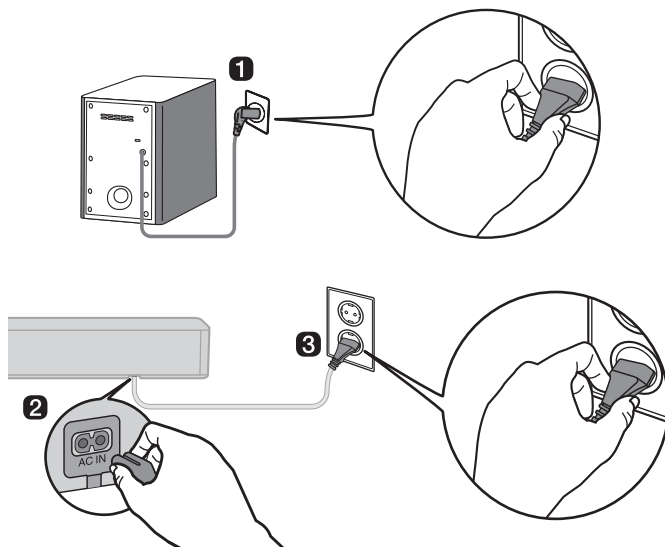

- 4 Quando a conexão for estabelecida automaticamente, você verá o LED na frente do wireless subwoofer acender em verde.

Verificando a conexão com o LED na frente do wireless subwoofer

Você pode verificar o status da conexão observando o LED na frente do wireless subwoofer.

Cor do LED	Status
Verde Piscando	Conexão em progresso
Verde	Conectado com sucesso
Vermelho	Conexão ruim ou o subwoofer está em espera
Apagado	Cabo de alimentação não conectado

Conectando o wireless subwoofer manualmente

Se você vir um LED vermelho na frente do wireless subwoofer, isso significa que o sound bar não está conectada ao subwoofer. Se for esse o caso, conecte-os na seguinte ordem.

- 1 Pressione o botão **Ligar/Desligar**  no sound bar para desligá-lo.
- 2 Pressione o botão **PAIRING** na parte traseira do wireless subwoofer. Verifique se o LED na frente do subwoofer está piscando em verde. Se você ainda observar um LED vermelho no wireless subwoofer, pressione e segure o botão na parte de trás do subwoofer novamente.

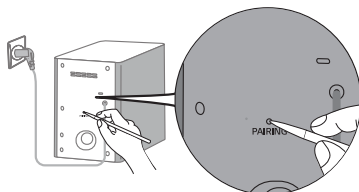

- 3 Pressione o botão **Ligar/Desligar**  no sound bar para ligá-lo.
- 4 Quando a conexão for estabelecida, você verá a luz do LED na frente do wireless subwoofer acender em verde.

✓ Nota

- Instale o sound bar o mais próximo possível do wireless subwoofer. Quanto menor a distância entre o sound bar e o wireless subwoofer, melhor a qualidade do som.
- Certifique-se de que não haja obstáculos entre o sound bar e o wireless subwoofer.
- Para evitar interferência sem fio, mantenha uma distância de pelo menos 1 m entre o sound bar ou o wireless subwoofer e quaisquer dispositivos periféricos que gerem ondas eletromagnéticas fortes (por exemplo, roteadores sem fio, fornos de micro-ondas, etc.).

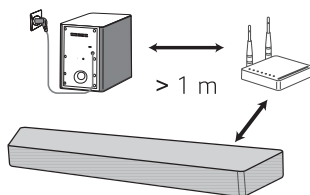

Configurando o som surround

A função de som surround permite que você ouça som 3D imersivo produzido por vários canais de áudio dos alto-falantes, independentemente dos canais no conteúdo originalmente gravado.

Por exemplo, se você ouvir música gravada em canais 2.0 com efeitos sonoros padrão, poderá ouvir a seguinte diferença.

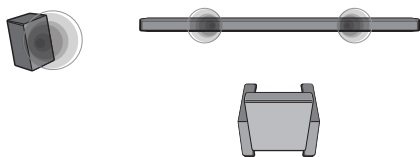

Quando o som surround está desligado

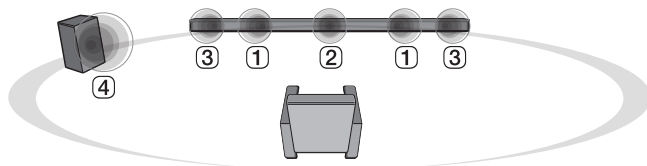

Quando o som surround está ligado

✔ Nota

- As posições dos alto-falantes são as seguintes.

- ① Alto-falantes frontais
- ② Alto-falante central
- ③ Alto-falantes surround (laterais)
- ④ Subwoofer

Ligar/desligar o som surround,

- 1 Pressione o botão de **Configurações** . O produto entra no modo de configuração e você pode ver "OFF-AUTO POWER" ou "ON-AUTO POWER".

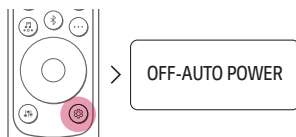

- 2 Enquanto "OFF-AUTO POWER" ou "ON-AUTO POWER" está rolando na janela do display, pressione o botão Esquerdo/Direito para selecionar a configuração do som surround. Você pode ver o status do som surround, "OFF-SURROUND" ou "ON-SURROUND".

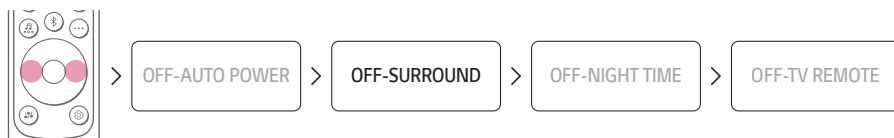

- 3 Enquanto "OFF-SURROUND" ou "ON-SURROUND" está rolando na janela do display, pressione o botão para cima/para baixo para ligar ou desligar o som surround.

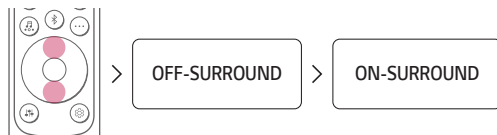

Som do alto-falante com base nos canais de entrada

Efeitos de Som	
Entrada	Saída
AI SOUND PRO Som personalizado com inteligência artificial	
2.0 canais	
5.1 canais ou mais	
STANDARD Você pode desfrutar de um som otimizado	
2.0 canais	
5.1 canais ou mais	
MUSIC Você pode desfrutar de um som mais bom para a fonte de música	
2.0 canais	
5.1 canais ou mais	
CINEMA Som 3D cinematográfico	
2.0 canais	
5.1 canais ou mais	
DTS VIRTUAL: X Som com surround envolvente e cinematográfico	
2.0 canais	
5.1 canais ou mais	
VOZ CLARA Som de voz claro, melhorando a qualidade do som da voz	
2.0 canais	
5.1 canais ou mais	

Efeitos de Som

Entrada

Saída

SPORTS

Som realista como em um estádio

2.0 canais



5.1 canais ou mais



GAME

Som otimizado para jogo

2.0 canais



5.1 canais ou mais



BASS BLAST (BASS BLAST+)

Som com graves reforçados

2.0 canais

5.1 canais ou mais



Explorando o Produto

| Frente

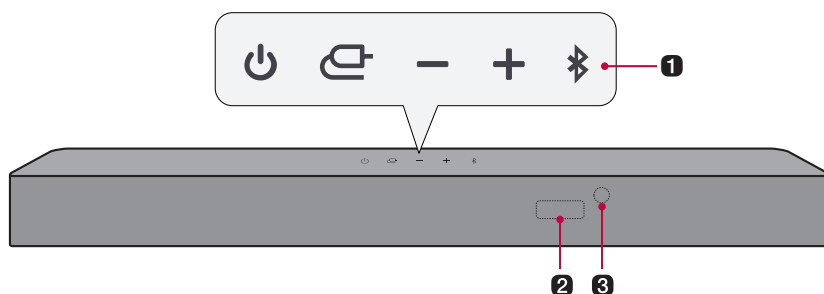

① **Ligar/Desligar**

Isso liga/desliga o produto.

Função

Pressione o botão repetidamente para selecionar a função ou modo de entrada desejado.

- OPT/HDMI ARC: conecta o produto a uma TV compatível com cabo óptico, ARC ou LG Sound Sync.
- BT: Conecta o produto via Bluetooth
- LG TV: conecta o produto a uma TV compatível com LG Sound Sync (sem fio)
- USB: conecta o produto a um dispositivo de armazenamento USB

Volume

Isso ajusta o volume do alto-falante com níveis de 0 a 40.

Pareamento de Bluetooth

Ele permite que você emparelhe seu dispositivo **Bluetooth**, como um smartphone, com este produto por três minutos. (→ Observe “Conectando via Bluetooth” na página 32.)

Ele permite que você emparelhe sua TV LG com este produto por três minutos. (→ Observe “Conectando LG Sound Sync (Wireless)” na página 28.)

② **Janela do display**

Opções como modo de entrada e volume são exibidas em texto.

- Se não houver nenhuma entrada ativa por 15 segundos, a tela de status escurecerá automaticamente. Quando você pressiona o botão, a tela de status acende novamente.

③ **Receptor de Controle Remoto**

Este recebe sinais sem fio do controle remoto.

✔ **Nota**

- Para reduzir o consumo de energia, o produto desligará automaticamente após 15 minutos sem sinal de entrada de um dispositivo externo.
-

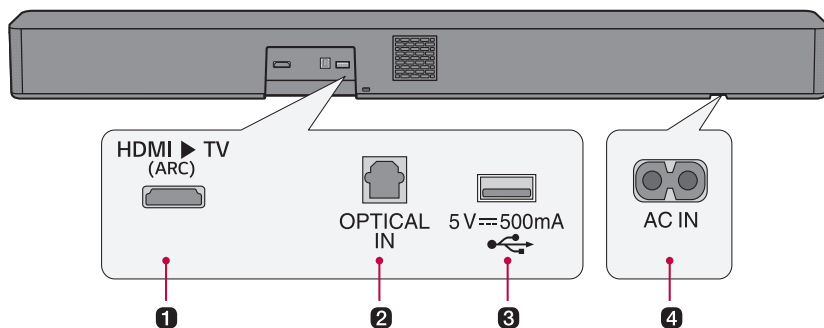

① **HDMI ► TV (ARC)**

Conecte um cabo HDMI para conectar a TV ao produto.

② **OPTICAL IN**

Conecte um cabo óptico para conectar a TV ao produto.

③ **Porta USB**

Conecte um dispositivo de armazenamento USB para reproduzir música com o produto.

④ **AC IN**

Conecte o cabo de alimentação.

Explorando o Controle Remoto

Você pode usar o controle remoto para controlar todas as funções do produto, desde ligar/desligar até habilitar o som cinematográfico.

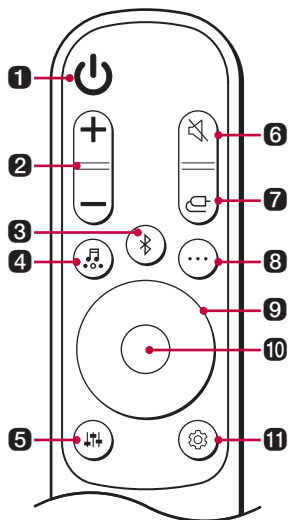

Substituição da bateria

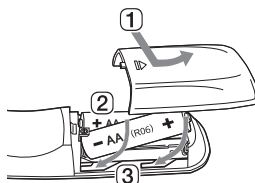

Use pilhas AA 1,5V. Substitua as duas pilhas inserindo-as no controle remoto de acordo com as instruções indicadas.

- 1 Abra a tampa da bateria na parte de trás do controle remoto.
- 2 Insira as baterias com as extremidades + e - correspondentes às marcações.
- 3 Feche a tampa da bateria.

Risco de incêndio ou explosão se a bateria for substituída por um tipo incorreto.

1 Ligar/Desligar

Liga/desliga o produto

2 Volume

Ajusta o volume do som

3 Pareamento de Bluetooth

Ele permite que você emparelhe seu dispositivo **Bluetooth**, como um smartphone, com este produto por três minutos. (→ Observe "Conectando via Bluetooth" na página 32.)

Ele permite que você emparelhe sua TV LG com este produto por três minutos. (→ Observe "Conectando com LG Sound Sync (Wireless)" na página 28.)

4 Efeitos de som

Pressione o botão para selecionar o campo sonoro desejado.

- AI SOUND PRO: A inteligência artificial seleciona as configurações de som ideais para se adequar ao seu conteúdo.
- STANDARD: Você pode desfrutar de um som otimizado.
- MÚSICA: Você pode desfrutar de um som melhor para fonte de música.
- CINEMA: reproduz conteúdo com som 3D semelhante a uma sala de cinema.
- DTS VIRTUAL: X: Som com surround envolvente e cinematográfico.
- VOZ CLARA: Som de voz claro, melhorando a qualidade do som da voz
- ESPORTES: Som realista como em um estádio
- JOGO: Som otimizado para jogo
- BASS BLAST (BASS BLAST+): Os sons graves são aprimorados.

5 Ajuste de Som

Isso ajusta o nível de som do alto-falante conectado. Pressione o botão de ajuste de som  e depois o botão Esquerda/Direita para selecionar o alto-falante desejado antes de pressionar o botão Para cima/Para baixo para aumentar/diminuir o volume do som. Os alto-falantes ajustáveis e os intervalos de ajuste são os seguintes:

- WF (Subwoofer): -15 - 6
 - C (Alto-falante central): -6 - 6
 - S (Alto-falante surround (lateral)): -6 - 6
 - TRE (Alto-falante frontal (agudos)): -5 - 5
 - BAS (Alto-falante frontal (baixo)): -5 - 5
-

6 Mute 

Isso desliga o som do produto.

7 Função 

Pressione o botão repetidamente para selecionar o modo de entrada ou a função desejada.

8 Informações 

View the connected input source or **Bluetooth** information.

- BT: Nome do dispositivo **Bluetooth** conectado
- OPT/ARC: fonte de som atual
- USB: Nome do arquivo de som atual

9 Para Cima/Para baixo/esquerda/direita 

Esses botões são usados para ajustar as configurações das funções convenientes.

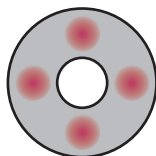

Para cima/para baixo: Percorre as pastas no dispositivo de armazenamento USB. Você pode pressionar o botão para selecionar a pasta desejada.

Esquerda/Direita: Se você tocar uma música anterior, pressione o botão Esquerda. Se você tocar uma próxima música, pressione o botão direito.

10 Reproduzir/Pausar 

Se você reproduzir ou pausar uma música, pressione este botão.

- Ao ouvir música em um dispositivo de armazenamento USB, você pode selecionar o modo de reprodução pressionando o botão por 3 segundos ou mais e, em seguida, pressione para cima/para baixo para selecionar a opção de repetição desejada.
 - OFF: Reproduz os arquivos em ordem e termina a reprodução
 - ONE: Reproduz o arquivo atual repetidamente
 - FOLDER: Apenas reproduz os arquivos na pasta em um loop
 - ALL: Reproduz todos os arquivos em um loop
 - SHUFFLE: Reproduz um arquivo aleatório até que todos os arquivos sejam reproduzidos e, em seguida, encerra a reprodução
-

11 Configurações

Permite ajustar as configurações deste produto: AUTO POWER, SURROUND, NIGHT TIME, TV REMOTE. Pressione o botão de **Configurações**  e selecione a configuração usando o botão **Esquerda/Direita** antes de pressionar o botão **Para cima/Para baixo** para ativar/desativar a configuração.

- **AUTO POWER:** Quando a TV ou um dispositivo externo é ligado ou desligado, o produto também liga ou desliga automaticamente. Está disponível apenas quando o produto está conectado à TV com um cabo óptico. (→ Observe “Usando o Auto Power” na página 23.)
 - **SURROUND:** A função de som surround permite ouvir som 3D imersivo produzido por vários canais de áudio dos alto-falantes, independentemente dos canais no conteúdo originalmente gravado. (→ Observe “Ligar/desligar o som surround” na página 12.)
 - **NIGHT TIME:** Reduz o volume geral do som, mas aumenta o volume dos sons suaves e delicados. Isso é útil quando você curte música ou assiste a um filme tarde da noite. (→ Observe “Usando o Night Time” na página 24.)
 - **TV REMOTE:** Esta função conveniente permite que você ajuste o volume do produto com o controle remoto da sua TV. (→ Observe “Controlando o produto com o controle remoto da sua TV” na página 22.)
-

Controlando o produto com o controle remoto da sua TV

O volume do produto pode ser ajustado com o controle remoto LG TV, bem como com outras marcas.

Funções controláveis com um controle remoto de TV

Volume, mudo ligado/desligado

Marcas de TV suportadas

LG, Panasonic, Philips, Samsung, Sharp Electronics, Sony, Toshiba, Vizio

Ativando/desativando esta função

- 1 Pressione o botão de **Configurações** . O produto entra no modo de configuração e você pode ver "OFF-AUTO POWER" ou "ON-AUTO POWER".

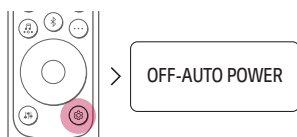

- 2 Enquanto "OFF-AUTO POWER" ou "ON-AUTO POWER" está rolando na janela do display, pressione o botão **Esquerda/Direita** para selecionar a configuração do controle remoto da TV. Você pode ver o status do controle remoto da TV, "ON-TV REMOTE" ou "OFF-TV REMOTE".



- 3 Enquanto "ON-TV REMOTE" ou "OFF-TV REMOTE" estiver rolando na janela do display, pressione o botão **para cima/para baixo** para ligar ou desligar o controle remoto da TV.

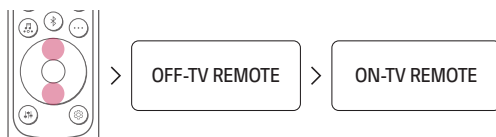

✓ Nota

- Pressione o botão de **Configurações** no controle remoto da TV para verificar se a saída de áudio da TV está definida como [Alto-falante externo].
- Você não pode controlar o produto com o Magic Remote Control da LG TV.
- Quando as funções SIMPLINK ou Sound Sync da TV estão ativadas, esta função pode não funcionar corretamente. Pressione o botão de **Configurações** no controle remoto da TV para desativar esta função.
- Esta função pode não funcionar bem quando a unidade e a TV estiverem conectadas com um cabo HDMI.

Usando Auto Power

Esta função liga ou desliga automaticamente o produto quando a TV ou dispositivo externo é ligado ou desligado. Quando o dispositivo conectado é ligado, o produto liga automaticamente e seleciona uma função de acordo com o sinal de entrada.

Ativar/desativar a função Auto Power

- 1 Pressione o botão de **Configurações** . O produto entra no modo de configuração e você pode ver "OFF-AUTO POWER" ou "ON-AUTO POWER".

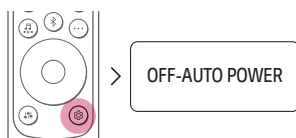

- 2 Enquanto "OFF-AUTO POWER" ou "ON-AUTO POWER" está rolando na janela do display, pressione o botão **Para cima/Para baixo** para ligar ou desligar a função Auto Power.

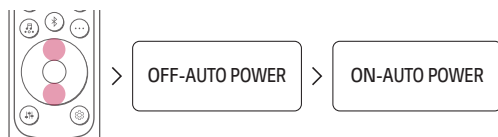

Usando o Night Time

Isso reduz o volume geral do som, mas aumenta o volume dos sons suaves e delicados. Isso é útil quando você curte música ou assiste a um filme tarde da noite.

Ativar/desativar a função Night Time

- 1 Pressione o botão de **Configurações** . O produto entra no modo de configuração e você pode ver "OFF-AUTO POWER" ou "ON-AUTO POWER".

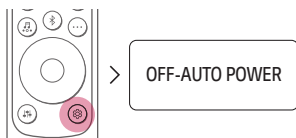

- 2 Enquanto "OFF-AUTO POWER" ou "ON-AUTO POWER" está rolando na tela de status, pressione o botão **Esquerda/Direita** para selecionar a configuração de horário noturno. Você pode ver o status do horário noturno, "ON-NIGHT TIME" ou "OFF-NIGHT TIME".



- 3 Enquanto "ON-NIGHT TIME" ou "OFF-NIGHT TIME" estiver rolando na tela de status, pressione o botão **para cima/para baixo** para ligar ou desligar o modo noturno.



Usando o Quick start

Isso reduz o tempo de inicialização permanecendo no modo de espera usando baixo consumo de energia.

Ativar/desativar a função Início rápido

Pressione e segure o botão  no produto por 3 segundos quando o produto é ligado. Então você pode ver "INÍCIO RÁPIDO".

Para desligar esta função, pressione e segure o botão  no produto por 3 segundos quando o produto está ligado, então você pode ver "OFF-QUICK START".

Como desativar a(s) conexão(ões) de rede sem fio.

Configure a função Auto Power para desligar e desligue o produto.

Conectando à TV

Conexão com um cabo óptico

Transmita o áudio da sua TV para o produto conectando-o à TV com um cabo óptico. Você pode adicionar uma variedade de efeitos 3D ao áudio original para preencher a sala com um som rico e profundo.

Assistir TV depois de conectar com um cabo óptico

- 1 Se o terminal do cabo digital tiver uma tampa, primeiro remova as tampas de ambas as extremidades.

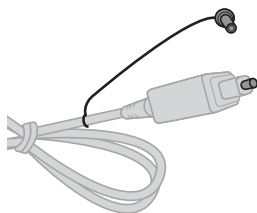

- 2 Usando um cabo óptico, conecte o terminal **OPTICAL IN** na parte traseira do produto ao terminal Optical Digital Output (**OPTICAL OUT**) na TV, conforme mostrado na figura.

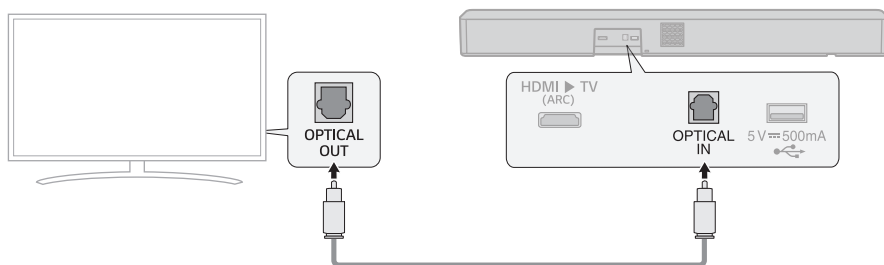

- ③ Pressione o botão de **Função**  repetidamente até que "OPT/HDMI ARC" apareça na janela do display.

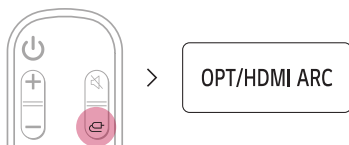

- ④ Pressione o botão de **Configurações** no controle remoto da TV para entrar no menu [Speaker] e defina o alto-falante de saída para [Optical] ou [External Speaker]. As configurações e itens de menu podem variar dependendo do fabricante da TV.

✔ Nota

- Se o sinal de entrada óptica e o sinal ARC tentarem se conectar ao mesmo tempo, o sinal ARC terá prioridade.

Quando você usa uma TV LG

Você pode ajustar o volume com o controle remoto da LG TV se a TV estiver conectada ao produto com um cabo óptico. Você só pode fazer isso em uma TV compatível com a função LG TV Sound Sync. Verifique o manual do usuário da sua TV para ver se ela é compatível.

Funções controláveis com um controle remoto de TV LG

Volume, mudo ligado/desligado



✔ Nota

- Quando a TV estiver conectada corretamente ao produto, "LGOPT" aparecerá na janela do display.
- Ao usar o produto com um controle remoto de TV LG, o volume e o status mudo definidos na TV serão aplicados automaticamente ao produto.
- Você ainda pode usar o controle remoto do produto mesmo depois de conectá-lo a uma TV LG.
- Para usar o LG Sound Sync, pode ser necessário alterar a configuração de som da sua TV. Pode variar dependendo da TV.

Conectando com LG Sound Sync (Wireless)

Você pode ajustar o volume com o controle remoto da LG TV se a TV estiver conectada ao produto com LG Sound Sync (Wireless). Confira o manual do usuário da TV para ver se sua TV é compatível.

Assistir à TV depois de conectá-la a rede sem fio

- 1 Pressione o botão de **Função**  repetidamente até que "LG TV" apareça na janela do display. Depois de um momento, ele mostrará "BT READY". Ou pressione o botão de **Pareamento de Bluetooth** . Depois de um momento, ele mostrará "BT READY".

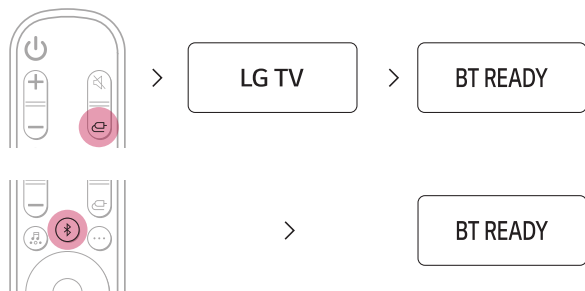

- 2 Pressione o botão de **Configurações** no controle remoto da TV e entre no menu [Speaker] para definir o alto-falante de saída para [LG Sound Sync (Wireless)].
- 3 Quando o produto está conectado à TV via **Bluetooth**, você pode ver a mudança de exibição de status de "PAIRED" (conectado) → "LG TV" (Pronto para usar)

Nota

- Ao usar o produto com um controle remoto de TV LG, o volume e o status mudo definidos na TV serão aplicados automaticamente ao produto.
- Você ainda pode usar o controle remoto do produto mesmo depois de conectá-lo a uma TV LG.
- Se você desligar o produto com o botão **Ligar/Desligar** , o LG Sound Sync (Wireless) será desconectado.
- Dependendo da TV, o produto pode ser conectado à LG TV mesmo que esteja conectado com a função **Bluetooth**.

Conectando com um Cabo HDMI

Você pode transmitir o áudio da TV para o produto conectando a TV ao produto com um cabo HDMI. Adicione uma variedade de efeitos 3D ao áudio original para preencher a sala com um som rico e profundo.

Assistir TV depois de conectar com um cabo HDMI

- 1 Usando o cabo HDMI, conecte o cabo **HDMI ► TV (ARC)** na parte traseira do produto ao terminal **HDMI IN (ARC)** na TV, conforme mostrado na imagem.

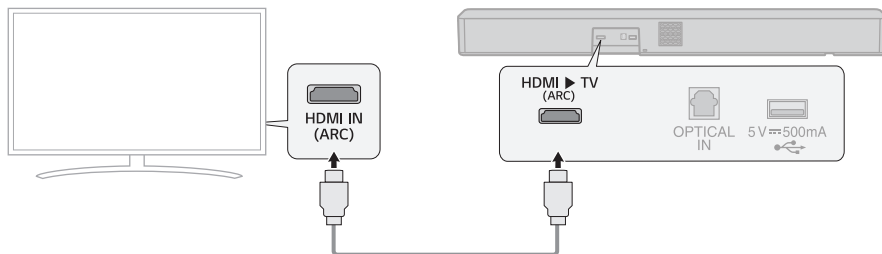

- 2 Pressione o botão **Função**  repetidamente até que "OPT/HDMI ARC" apareça na janela do display.

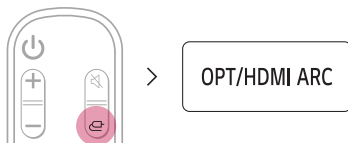

- 3 Pressione o botão de **Configurações** no controle remoto da TV para entrar no menu [Alto-falante] e defina o alto-falante de saída para [HDMI ARC]. As configurações e itens de menu podem variar dependendo do fabricante da TV.
- 4 Quando a TV estiver conectada corretamente ao produto, "ARC" aparecerá na janela do display.

✓ Nota

- Certifique-se de que sua TV suporta a função ARC antes de pressionar o botão Configurações no controle remoto da TV e ligar o ARC. Para obter mais informações sobre como definir a função, consulte o manual do usuário da TV, pois pode diferir dependendo da TV.
- Use um cabo certificado com o logotipo HDMI.

SIMPLINK

- SIMPLINK refere-se à função HDMI-CEC que permite usar um único controle remoto de TV para operar facilmente um dispositivo de áudio ou reproduzidor conectado a uma TV LG via HDMI.
 - Funções controláveis com um controle remoto de TV LG compatível com SIMPLINK: ligar/desligar, controle de volume, ativar/desativar mudo, etc.
- Para obter mais informações sobre como configurar o SIMPLINK, consulte o manual do usuário da sua TV LG.



✔ Nota

- A função SIMPLINK pode não funcionar corretamente dependendo do status do produto ou de outros dispositivos conectados.
 - Recursos HDMI-CEC do fabricante da TV: LG SIMPLINK, Sony BRAVIA Sync/Link, Philips EasyLink, Samsung Anynet+, etc.
-

Conectando a um Dispositivo Externo

Conexão com um Cabo Óptico

Conecte a TV e o dispositivo externo (console de jogos, reproduutor de DVD, etc.) com um cabo óptico e desfrute de um som rico e profundo.

Conectando um dispositivo externo via cabo óptico

- 1 Use o cabo óptico para conectar o terminal **OPTICAL IN** na parte traseira do produto ao terminal **OPTICAL OUT** do seu dispositivo externo (ex. TV, Blu-ray player) conforme mostrado na figura.

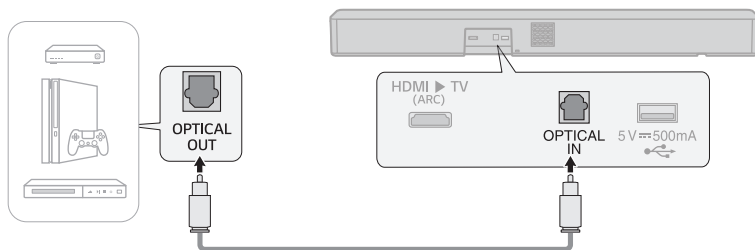

- 2 Pressione o botão de **Função**  repetidamente até que "OPT/HDMI ARC" apareça na janela do display.

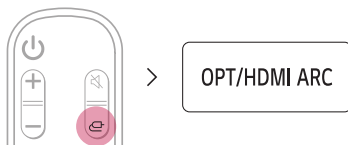

- 3 Quando o dispositivo externo estiver conectado corretamente ao produto, "OPT" aparecerá na janela do display.

Usando o produto como um Sistema de Áudio

Conectando via Bluetooth

Você pode reproduzir arquivos de música armazenados em um dispositivo **Bluetooth** ou executar aplicativos de música para curtir a música com este produto.

Verifique primeiro o seguinte.

- Os dispositivos **Bluetooth** a serem conectados ao produto devem atender às seguintes especificações.
 - Tecnologia Bluetooth 4.2
 - Codec: SBC, AAC
- As etapas para conectar o dispositivo ao produto podem variar dependendo do tipo e modelo do dispositivo **Bluetooth**. Para obter mais informações sobre como conectar o dispositivo, consulte o manual do usuário do dispositivo externo.

Selecione [**Bluetooth**] no menu de **Configurações** do seu smartphone.

Os itens do menu de configurações podem variar dependendo do fabricante e modelo do seu smartphone.

- 1 Ligue o produto.
- 2 Pressione o botão de **Pareamento de Bluetooth** . Após um momento, "BT READY" aparece na janela do display.

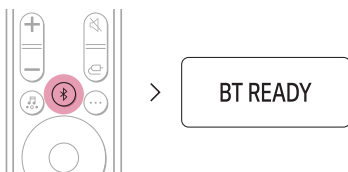

- 3 Toque no botão de **Configurações**  /  no seu smartphone e selecione  **Bluetooth**.

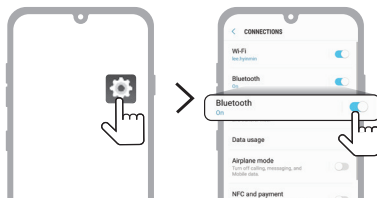

(Android Phone)

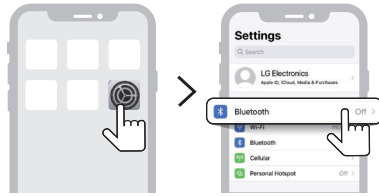

(iPhone)

- ④ Ligue a função Bluetooth. (🔌 **Desligar** > 🔌 **Ligar**)
- ⑤ Você verá uma lista de dispositivos conectáveis em seu smartphone. Localize e toque em "LG SH7Q (XX)".



- ⑥ Quando o produto estiver conectado ao smartphone via **Bluetooth**, você verá a exibição de status mudar de "**PAIRED**" (conectado) → "**Nome do dispositivo Bluetooth conectado**" → "**BT**" (Pronto para usar).
- ⑦ Se não conseguir encontrar o produto "LG SH7Q (XX)", toque no botão **Atualizar** (🔄) no canto superior direito da tela no smartphone Android ou desligue o **Bluetooth** e ligue-o novamente no iPhone.

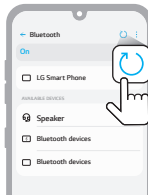

(Android Phone)

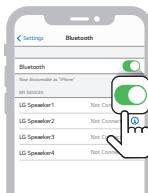

(iPhone)

- 8 Execute um aplicativo de música e ouça música no smartphone.

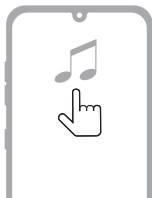

✔ **Nota**

- Quanto mais próximo o dispositivo **Bluetooth** estiver do produto, melhor será sua conexão.
 - Se você pressionou o botão de **pareamento Bluetooth** (📶) do produto e selecionou a opção **"BT"**, mas não conseguiu se conectar ao dispositivo **Bluetooth**, você verá **"BT READY"** na tela de status. Verifique o status do dispositivo **Bluetooth**.
 - Ao usar o **Bluetooth**, você deve ajustar o nível de volume para um nível apropriado.
 - XX são os últimos 2 dígitos do endereço MAC do produto. Por exemplo, se o endereço MAC for 9C:02:98:4A:F7:08, será exibido como "LG SH7Q (08)".
-

Conexão com um smartphone via aplicativo LG Sound Bar

Use o **aplicativo LG Sound Bar** para executar várias funções do produto de forma conveniente.

Verifique primeiro o seguinte.

- O **aplicativo LG Sound Bar** está disponível nas versões listadas abaixo.
 - SO Android™: Versão 5.0 ou superior
 - iOS OS: Versão 10 ou superior
 - As versões mínimas suportadas para cada sistema operacional podem mudar posteriormente.

Instalando o aplicativo

Instale o **aplicativo LG Sound Bar** em seu smartphone. Para instalar o **aplicativo LG Sound Bar**, você pode digitalizar o código QR com um aplicativo de leitura de código QR ou fazer o download no Google Play ou na App Store.

Baixando com um código QR

- ① Escaneie o código QR abaixo com um aplicativo de escaneamento de código QR.
- ② Você será direcionado para uma página onde poderá baixar o **aplicativo LG Sound Bar**. Toque no aplicativo para instalá-lo.



(Android Phone OS)



(iPhone OS)

Baixando na Google Play ou App Store

Acesse o Google play ou a App Store em seu smartphone e procure o **aplicativo LG Sound Bar** para instalá-lo.



(Android Phone)

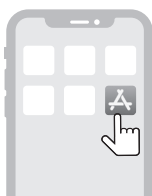

(iPhone)

✔ Nota

- Os itens do menu de configurações podem variar dependendo do fabricante do smartphone e do sistema operacional.
 - Google, Android e Google Play são marcas comerciais da Google LLC.
-

Dispositivos de armazenamento USB suportados

- MP3 player
- Flash MP3 player
- USB flash device
- USB 2.0

Este produto pode não reconhecer alguns dispositivos de armazenamento USB.

Especificações do arquivo reproduzível

Extensão de arquivo	Frequência de amostragem/taxa de bits
MP3	32 kHz - 48 kHz / 8 kbps - 320 kbps
WMA	32 kHz - 48 kHz / 56 kbps - 128 kbps
OGG	32 kHz - 48 kHz / 64 kbps - 320 kbps

Extensão de arquivo	Frequência de amostragem
FLAC (16 bit/24 bit)	32 kHz, 44.1 kHz, 48 kHz, 88.2 kHz, 96 kHz, 176.4 kHz, 192 kHz
WAV (16 bit/24 bit)	32 kHz, 44.1 kHz, 48 kHz, 88.2 kHz, 96 kHz, 176.4 kHz, 192 kHz

- Número de arquivos reproduzíveis: até 2.000
- Número máximo de diretórios: até 200
- Este produto não pode reproduzir arquivos protegidos por DRM (Digital Rights Management).
- Este produto não pode reproduzir arquivos de vídeo de um dispositivo de armazenamento USB.

Precauções de Segurança

Segurança e Regulamentação

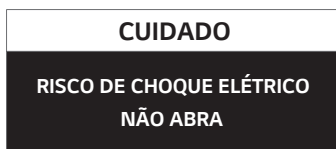

CUIDADO: PARA REDUZIR O RISCO DE CHOQUE ELÉTRICO, NÃO REMOVA A TAMPA (OU PARTE TRASEIRA) NENHUMA PEÇAS INTERNAS QUE TENHAM CONCERTO PELO USUÁRIO CONSULTE A MANUTENÇÃO A UM PESSOAL DE SERVIÇO QUALIFICADO.



Este símbolo de relâmpago com ponta de seta dentro de um triângulo equilátero destina-se a alertar o usuário sobre a presença de voltagem perigosa não isolada dentro do gabinete do produto que pode ser de magnitude suficiente para constituir um risco de choque elétrico para as pessoas.



O ponto de exclamação dentro de um triângulo equilátero destina-se a alertar o usuário sobre a presença de importantes instruções de operação e manutenção (assistência) na literatura que acompanha o produto.

AVISO:

- PARA EVITAR INCÊNDIO OU RISCO DE CHOQUE ELÉTRICO, NÃO EXPONHA ESTE PRODUTO À CHUVA OU UMIDADE.
- Não instale este equipamento em um espaço confinado, como uma estante ou unidade similar.

CUIDADO:

- Não use produtos de alta tensão perto deste produto. (ex. Mata-mata) Este produto pode funcionar mal devido a choque elétrico.
- Nenhuma fonte de chama aberta, como velas acesas, deve ser colocada sobre o aparelho.
- Não bloqueie nenhuma abertura de ventilação. Instale de acordo com as instruções do fabricante. As ranhuras e aberturas no gabinete são fornecidas para ventilação e para garantir a operação confiável do produto e protegê-lo contra superaquecimento. As aberturas nunca devem ser bloqueadas colocando o produto sobre uma cama, sofá, tapete ou outra superfície semelhante. Este produto não deve ser colocado em uma instalação embutida, como uma estante ou estante, a menos que seja fornecida ventilação adequada ou que as instruções do fabricante tenham sido seguidas.
- O aparelho não deve ser exposto à água (gotejamento ou respingos) e nenhum objeto com líquidos, como vasos, deve ser colocado sobre o aparelho.
- Para obter informações de marcação de segurança, incluindo identificação do produto e classificações de fornecimento, consulte a etiqueta principal na parte inferior ou na outra superfície do produto.
- Tenha cuidado para garantir que as crianças não coloquem as mãos ou quaisquer objetos no duto do alto-falante *.
 - * duto do alto-falante: Um orifício para som grave abundante no gabinete do alto-falante. (gabinete)

CUIDADO com o cabo de alimentação

O plugue de alimentação é o dispositivo de desconexão. Em caso de emergência, o plugue de alimentação deve permanecer facilmente acessível.

Verifique a página de especificações deste manual do proprietário para ter certeza dos requisitos atuais.

Não sobrecarregue as tomadas de parede. Tomadas de parede sobrecarregadas, tomadas de parede soltas ou danificadas, cabos de extensão, cabos de alimentação desgastados ou isolamento de fio danificado ou rachado são perigosos. Qualquer uma dessas condições pode resultar em choque elétrico ou incêndio. Examine periodicamente o cabo de seu dispositivo e, se sua aparência indicar danos ou deterioração, desconecte-o, interrompa o uso do dispositivo e substitua o cabo por uma peça de reposição exata em um centro de serviço autorizado.

Proteja o cabo de alimentação de danos físicos ou mecânicos, como ser torcido, torcido, comprimido, fechado em uma porta ou pisado. Preste atenção especial aos plugues, tomadas de parede e ao ponto onde o cabo sai do dispositivo.

Para modelos que usam um adaptador

Use apenas o adaptador AC fornecido com este dispositivo. Não use uma fonte de alimentação de outro dispositivo ou outro fabricante. O uso de qualquer outro cabo de alimentação ou fonte de alimentação pode causar danos ao dispositivo e anular sua garantia.

Para modelos que usam um dispositivo a laser



Este produto emprega um sistema de laser. Para garantir o uso adequado deste produto, leia atentamente este manual do proprietário e guarde-o para referência futura. Se a unidade necessitar de manutenção, entre em contato com um centro de serviço autorizado. O uso de controles, ajustes ou a execução de procedimentos diferentes dos aqui especificados pode resultar em exposição perigosa à radiação. Para evitar a exposição direta ao feixe de laser, não tente abrir o gabinete.

Para modelos que usam uma bateria

Este dispositivo está equipado com uma bateria ou acumulador portátil.

CUIDADO: Risco de incêndio ou explosão se a bateria for substituída por um tipo incorreto.

Para modelos que usam uma bateria embutida

Não armazene ou transporte a pressões inferiores a 11,6 kPa e acima de 15.000 m de altitude.

- substituição de uma bateria por um tipo incorreto que pode anular uma proteção (por exemplo, no caso de alguns tipos de bateria de lítio);
- descarte de uma bateria no fogo ou forno quente, ou esmagamento ou corte mecânico de uma bateria, que pode resultar em explosão;
- deixar a bateria em um ambiente com temperatura extremamente alta que pode resultar em explosão ou vazamento de líquido ou gás inflamável; e
- uma bateria submetida a pressão de ar extremamente baixa que pode resultar em explosão ou vazamento de líquido ou gás inflamável.

Símbolos

~ : Corrente alternada (AC).

— : Corrente contínua (DC).

⊠ : Este é um equipamento de classe II.

⏻ : Estado de energia em espera.

⏻ : A energia está ligada.

⚡ : Tensão de perigosa.



Antes de relatar o mau funcionamento do produto

Solução de problemas

Se você tiver os seguintes problemas ao usar o produto, faça várias verificações, pois podem não ser defeitos.

Erros Gerais

Problema	Solução
O produto não funciona corretamente	<ul style="list-style-type: none">• Desconecte os cabos de alimentação e quaisquer dispositivos externos, como TV, subwoofer ou amplificador do produto e conecte-os novamente.
A energia não liga	<ul style="list-style-type: none">• O cabo de alimentação está conectado corretamente na tomada?<ul style="list-style-type: none">- Conecte o plugue de alimentação à tomada corretamente.
Não há som	<ul style="list-style-type: none">• O volume está no mínimo?<ul style="list-style-type: none">- Pressione o botão de Volume + - no controle remoto para aumentar o volume.- Se você estiver usando um dispositivo externo, como um decodificador, dispositivo portátil ou dispositivo Bluetooth, ajuste o volume do dispositivo externo.• A função mudo está ativada?<ul style="list-style-type: none">- Se "MUTE" aparecer na janela do display, a função mudo está ativada. Pressione o botão Mute [M] para ativar o som.• A função correta do produto foi selecionada de acordo com o dispositivo externo conectado?<ul style="list-style-type: none">- Pressione o botão de Função [F] para verificar se você selecionou a função correta.
O subwoofer não produz som	<ul style="list-style-type: none">• O produto está conectado corretamente ao subwoofer sem fio?<ul style="list-style-type: none">- Se o LED na frente do wireless subwoofer estiver piscando em verde ou aceso em vermelho, significa que ele não está conectado. Se a conexão for estabelecida, uma luz verde aparecerá. Reconecte o produto ao wireless subwoofer. (→ Observe "Conectando o produto" na página 8.)
O controle remoto não funciona corretamente	<ul style="list-style-type: none">• Ao usar o controle remoto, aponte-o para a frente do produto.• Use o controle remoto em um raio de 7 m do produto.• Substitua as pilhas por novas conforme necessário.
A função Auto Power não funciona	<ul style="list-style-type: none">• Verifique a conexão com dispositivos externos (ex. set-top box, dispositivo portátil, dispositivo Bluetooth).
LG Sound Sync não funciona	<ul style="list-style-type: none">• Verifique se a sua TV é compatível com LG Sound Sync.• Verifique se a TV está conectada corretamente ao produto por meio de um cabo óptico.<ul style="list-style-type: none">- Pressione o botão Configurações no controle remoto da TV para verificar se a função está ativada em [LG Sound Sync].

O volume do produto é baixo	<ul style="list-style-type: none">• Verifique o seguinte e altere as configurações de acordo.<ul style="list-style-type: none">- Execute o aplicativo LG Sound Bar, toque no botão Configurações  na primeira tela e mude a função [DRC] para [Off] no menu [Sound Settings].- Quando o produto estiver conectado a uma TV, pressione o botão Configurações no controle remoto da TV, selecione o menu [Alto-falante] e altere a configuração [Saída de som digital] de [PCM] para [AUTO] ou [BITSTREAM].- Se o modo noturno do produto estiver ativado, desligue-o pressionando o botão Configurações  e Esquerda/Direita e depois Para cima/Para baixo.
O produto não reconhece um dispositivo de armazenamento USB	<ul style="list-style-type: none">• O produto pode não suportar o formato de arquivo do dispositivo de armazenamento USB. Formate o dispositivo de armazenamento USB e reconecte-o. Ao formatar, consulte os formatos de dispositivo de armazenamento USB suportados pelo produto e selecione um formato de arquivo apropriado. (→ Observe “Conectando a um dispositivo de armazenamento USB” na página 37.)
Um dispositivo Bluetooth não pode ser emparelhado	<ul style="list-style-type: none">• Pressione o botão Configurações no dispositivo Bluetooth e verifique se a função Bluetooth está ativada. Se o Bluetooth estiver ativado, desligue-o e ligue-o e tente novamente.• Remova quaisquer obstáculos entre o produto e o dispositivo Bluetooth.• O emparelhamento (conexão) Bluetooth pode não funcionar corretamente, dependendo do tipo de dispositivo Bluetooth ou do ambiente ao redor.

Problemas na conexão wireless

Problema	Solução
Há interferência de rádio	<ul style="list-style-type: none">• Instale o produto e o subwoofer sem fio o mais próximo possível um do outro.• Não instale o produto em móveis de metal.• A comunicação sem fio pode não funcionar corretamente em áreas de sinal fraco.
A conexão Bluetooth está causando um mau funcionamento ou fazendo ruído	<ul style="list-style-type: none">• Você ouve ruído ou apresenta mau funcionamento ao usar o Bluetooth?<ul style="list-style-type: none">- Não deixe nenhuma parte do seu corpo entrar em contato com o transceptor do dispositivo Bluetooth ou com o produto.- Não instale o dispositivo Bluetooth em uma parede ou em um local isolado.- Remova quaisquer obstáculos entre o produto e o dispositivo Bluetooth.- Instale o dispositivo Bluetooth próximo ao produto.• Quando o dispositivo Bluetooth estiver muito longe do produto, o Bluetooth pode ser desconectado ou podem ocorrer problemas de funcionamento.<ul style="list-style-type: none">- Instale o dispositivo Bluetooth a 1 m de distância de dispositivos que usam a mesma frequência do produto, como roteadores sem fio, equipamentos médicos e fornos de micro-ondas.

Desativando o modo de demonstração

Problema	Solução
Desativando o modo de demonstração	<ul style="list-style-type: none">• O texto na exibição de status permanece inalterado, mesmo se você pressionou o botão de Função (☰) várias vezes?• Você vê apenas o texto "DEMO" na exibição de status?<ul style="list-style-type: none">- O modo de demonstração pode ser ativado no produto. Desconecte o cabo de alimentação do produto e conecte-o novamente.- Se o controle remoto ainda não funcionar, pressione o botão Volume (+) (-) no produto para definir o nível de volume em 2, pressione e segure o botão de Função (☰) por cerca de 5 segundos. Se a função atualmente selecionada aparecer na janela do display, isso significa que o modo de demonstração foi desativado.

Apêndice

| Especificações

Em geral	
Requisito de energia	Consulte a etiqueta principal.
Consumo de energia	Consulte a etiqueta principal.
Dimensões (L x A x P)	Aprox.: 1200.0 mm x 97.0 mm x 145.0 mm (incluindo a base)
Faixa de temperatura de operação	5 °C - 40 °C
Faixa de Umidade de Operação	5 % - 60 %
Fonte de Alimentação de Barramento (USB)	5 V  500 mA
Frequência de amostragem de áudio de entrada digital disponível	32 kHz, 44.1 kHz, 48 kHz, 88.2 kHz, 96 kHz
Formato de áudio de entrada digital disponível	Dolby Audio™, DTS Digital Surround, PCM

Entrada/Saída	
OPTICAL IN	3,0 V (p-p), (terminal de conexão de áudio óptico) × 1
HDMI ► TV (ARC)	19 pinos (Tipo A, terminal de conexão HDMI™) × 1

Amplificador (saída RMS)	
Total	800 W RMS
Frente	120 W RMS×2 (Impedância: 4 Ω, THD 10 %)
Centro	120 W RMS (Impedância: 4 Ω, THD 10 %)
Surround (Lateral)	120 W RMS×2 (Impedância: 4 Ω, THD 10 %)
Subwoofer	200 W RMS (Impedância: 3 Ω, THD 10 %)

Wireless Subwoofer

Requisito de energia	Consulte a etiqueta principal no wireless subwoofer.
Consumo de energia	Consulte a etiqueta principal no wireless subwoofer.
Tipo	1 via 1 alto-falante
Impedância	3 Ω
Potência nominal	200 W RMS
Potência Máxima	400 W RMS
Dimensões (L x A x P)	Aprox. 171.0 mm x 390.0 mm x 261.0 mm

- O design e as especificações estão sujeitos a alterações sem aviso prévio.

| Marcas Registradas e Licenças

Todas as marcas comerciais e nomes comerciais são de propriedade de seus respectivos proprietários.



Dolby, Dolby Audio e o símbolo de duplo D são marcas comerciais da Dolby Laboratories Licensing Corporation. Fabricado sob licença da Dolby Laboratories. Obras não publicadas confidenciais. Copyright 2012-2021 Dolby Laboratories. Todos os direitos reservados.



Dolby, Dolby Audio e o símbolo de duplo D são marcas comerciais da Dolby Laboratories Licensing Corporation. Fabricado sob licença da Dolby Laboratories. Obras não publicadas confidenciais. Copyright 2012-2021 Dolby Laboratories. Todos os direitos reservados.



A palavra e os logotipos **Bluetooth**® são marcas registradas de propriedade da **Bluetooth** SIG, Inc. e qualquer uso de tais marcas pela LG Electronics está sob licença.

Outras marcas comerciais e nomes comerciais são de seus respectivos proprietários.



Os termos HDMI, HDMI High-Definition Multimedia Interface e o logotipo HDMI são marcas comerciais ou marcas registradas da HDMI Licensing Administrator, Inc.



“Made for iPhone” e “Made for iPod” significam que um acessório eletrônico foi projetado para se conectar especificamente ao iPhone ou iPod, respectivamente, e foi certificado pelo desenvolvedor para atender aos padrões de desempenho da Apple. A Apple não é responsável pela operação deste dispositivo ou por sua conformidade com os padrões regulamentares e de segurança. Observe que o uso deste acessório com iPhone ou iPod pode afetar o desempenho sem fio.

Informações de Aviso de Software de Código Aberto

Para obter o código-fonte contido neste produto, sob GPL, LGPL, MPL e outras licenças de código aberto que têm a obrigação de divulgar o código-fonte e para acessar todos os termos de licença, avisos de direitos autorais e outros documentos relevantes, visite <https://opensource.lge.com>.

A LG Electronics também fornecerá código-fonte aberto em CD-ROM por uma taxa que cobre o custo de realizar tal distribuição (como o custo de mídia, envio e manuseio) mediante solicitação por e-mail para opensource@lge.com.

Esta oferta é válida para qualquer pessoa que receba estas informações por um período de três anos após a última remessa deste produto.

Manuseio do Produto

Ao enviar o Produto

Guarde a embalagem original e os materiais de embalagem. Se precisar despachar o produto, para proteção máxima, reembale o produto como foi originalmente embalado na fábrica.

Mantendo as superfícies externas limpas

- Não use líquidos voláteis, como spray inseticida, perto do produto.
- Limpar com muita pressão pode danificar a superfície.
- Não deixe produtos de borracha ou plástico em contato com o produto por muito tempo.

Limpando o produto

Para limpar o produto, use um pano macio e seco. Se as superfícies estiverem extremamente sujas, use um pano macio levemente umedecido com uma solução de detergente neutro. Não use solventes fortes, como álcool, benzina ou diluente, pois podem danificar a superfície do produto.



SAC serviço de atendimento
ao consumidor
4004 5400 Capitais e Regiões Metropolitanas
+0800 707 5454 Demais localidades
*Somente chamadas originadas de telefone fixo
www.lg.com/br

EM CASO DE DÚVIDA, CONSULTE NOSSO SAC

**PRODUZIDO NO
POLO INDUSTRIAL
DE MANAUS**



CONHEÇA A AMAZÔNIA

LG Electronics do Brasil Ltda.
CNPJ: 01.166.372/0008-21
Rua Javari, nº 1004, Distrito Industrial, CEP
69075-110, Manaus/AM, Indústria Brasileira