

MANUAL DEL PROPIETARIO

LG ThinQ Speaker

Por favor lea este manual detenidamente antes de poner en funcionamiento el equipo y guárdelo para futuras consultas.

MODELO
WK7



MFL71481830

2105_Rev03

www.lg.com/mx

Copyright © 2019-2021 LG Electronics Inc. Todos los derechos reservados.

Información de seguridad

1
Cómo empezar



PRECAUCIÓN: PARA REDUCIR EL RIESGO DE UN CHOQUE ELÉCTRICO, NO quite la cubierta (ni la parte trasera) de este aparato. NO HAY PARTES INTERNAS QUE PUEDAN SER REPARADAS POR EL USUARIO; PARA HACER REPARACIONES, CONTACTE AL PERSONAL DE SERVICIO CALIFICADO.



Este símbolo de rayo con punta de flecha dentro de un triángulo equilátero tiene por finalidad advertir al usuario sobre la presencia de voltaje peligroso, no aislado, dentro de la carcasa del producto, que puede ser de suficiente magnitud para constituir un riesgo de choque eléctrico para las personas.



El signo de exclamación dentro de un triángulo equilátero tiene la intención de alertar al usuario sobre la presencia de instrucciones importantes de operación y mantenimiento (servicio) en la literatura que acompaña el producto.

ADVERTENCIA: PARA EVITAR EL RIESGO DE FUEGO O CHOQUE ELÉCTRICO, NO EXPONGA ESTE APARATO A LA LLUVIA NI A LA HUMEDAD.

PRECAUCIÓN: No exponga el aparato al agua (goteo o salpicaduras), y no coloque sobre él ningún recipiente con agua, como jarrones.

ADVERTENCIA: No instale este equipo en un espacio confinado, como un librero o unidad similar.

PRECAUCIÓN: No use dispositivos de alto voltaje cerca de este producto. (ej. un matamoscas eléctrico) Ya que este producto puede experimentar funcionamiento defectuoso debido a choques eléctricos.

PRECAUCIÓN: No coloque sobre el aparato fuentes de calor con llama, como velas encendidas.

PRECAUCIÓN: No bloquee las salidas de ventilación. Realice la instalación siguiendo las instrucciones del fabricante. La carcasa cuenta con ranuras y aberturas para ventilación y para garantizar el correcto funcionamiento del aparato y protegerlo del calentamiento excesivo.

Nunca se deben bloquear las aberturas al colocar el producto sobre una cama, un sofá, una alfombra u otra superficie similar. Este producto no debe colocarse en una instalación confinada tal como una biblioteca o un bastidor, salvo que se proporcione de ventilación adecuada y se haya cumplido con las instrucciones del fabricante.

PRECAUCIÓN relacionada con el cable de alimentación

El enchufe de alimentación es el dispositivo de desconexión. En caso de emergencia, se podrá acceder fácilmente al enchufe de alimentación.

Consulte la página de especificaciones del manual del propietario para estar seguro de conocer los requisitos de corriente.

No sobrecargue las tomas eléctricas de pared. Son peligrosas las tomas de pared sobrecargadas, flojas o dañadas, los cables de alargadera, los cables de alimentación deshilachados o los aislamientos de cable dañados o agrietados. Cualquiera de estas condiciones pueden dar como resultado una descarga eléctrica o un incendio. Periódicamente examine el cable de su dispositivo, y si su apariencia indica daño o deterioro, desconéctelo, interrumpa el uso del dispositivo y reemplace el cable por un recambio exacto obtenido en un centro de servicio autorizado. Proteja el cable de alimentación de daños físicos o mecánicos y evite retorcerlo, doblarlo, aplastarlo, atraparlo con una puerta o pisarlo. Ponga especial atención a los enchufes, tomas de corriente y al punto donde el cable sale del dispositivo.

AVISO: Para la información relacionada con la seguridad, incluida la identificación del producto y las características eléctricas, consulte la etiqueta principal de la base parte inferior del aparato.

PRECAUCIÓN cuando utilice este producto en entornos con escasa humedad.

- Puede causar electricidad estática en entornos con escasa humedad.
- Se recomienda utilizar este producto después de tocar un objeto metálico conductor de electricidad.

PRECAUCIÓN: Utilice solo el adaptador de CA suministrado con este dispositivo. No utilice una fuente de alimentación de otro dispositivo o fabricante. El uso de otros cables o fuentes de alimentación puede causar daños a la unidad e invalidar la garantía.

Símbolos

~	Significa corriente alterna (CA).
==	Significa corriente directa (CD).
⊞	Significa equipo Clase II.
⏻	Significa espera.
I	Significa "ON" (encendido).
⚡	Significa alto voltaje.

Tabla de Contenidos

1 Cómo empezar

- 2 Información de seguridad
- 6 Características únicas
- 6 Introducción
- 7 Parte frontal
- 8 Parte posterior

2 Conexión

- 9 Conexión de red
- 9 Configuración del altavoz
 - Conexión del adaptador de CA
- 10 – Instalación de la aplicación “Google Home”
- 10 – Inicie la aplicación para establecer la conexión Wi-Fi
- 12 – Sitio de referencia para la Ayuda del Asistente de Google

3 Operación

- 13 Funciones básicas
 - Estado del LED de función
- 14 – Guía de uso
- 15 Cómo utilizar el Asistente de Google
 - Estado del LED del Asistente de Google
 - Hablar con el Asistente de Google
 - Función de comodidad
 - Comando de voz
- 18 LG Wi-Fi Speaker
 - Instalación de la aplicación “LG Wi-Fi Speaker”
 - Bloqueo de la conexión Bluetooth
 - Efecto de sonido
- 20 Utilización de la tecnología Bluetooth®
 - Escuchar música almacenada en dispositivos Bluetooth
- 22 Otras funciones
 - Apagar el micrófono temporalmente
 - Cambio automático de función
 - Editar el nombre del altavoz
- 23 – Restaurar

4 Solución de problemas

- 24 Resolución de problemas
 - General
 - Red
 - Aplicación

5 Apéndice

- 26 Marcas comerciales y permisos
- 26 Manipulación de la unidad
- 27 FUENTE ABIERTA
- 28 Especificaciones

1

2

3

4

5

Características únicas

BLUETOOTH®

Escuche la música guardada en su dispositivo **Bluetooth**.

Aplicación “Google Home”

Puede disfrutar de varias funciones de este altavoz conectándose a la red y a su dispositivo inteligente mediante la aplicación “Google Home”.

El altavoz y su dispositivo inteligente deben estar conectados a la misma red. Visite “Google Play” o “App Store” para buscar la aplicación “Google Home”. Para obtener información detallada, consulte la página 10.

Reconocimiento de voz

Puede utilizar diferentes comandos de voz para controlar el altavoz con el Asistente de Google.

Aplicación “LG Wi-Fi Speaker”

Le permite escuchar la música almacenada en su dispositivo inteligente.

Puede controlar este altavoz con su dispositivo iPhone o Android a través de la aplicación “LG Wi-Fi Speaker”. Visite “Google Play” o “App Store” para buscar la aplicación “LG Wi-Fi Speaker”. Para obtener información detallada, consulte la página 18.

- Dependiendo de la versión de la aplicación y el software del dispositivo inteligente, es posible que la aplicación “LG Wi-Fi Speaker” no funcione con normalidad.
- Puede que algunos dispositivos inteligentes no sean compatibles con este altavoz.

Introducción

Símbolos utilizados en este manual

Nota

Indica notas especiales y características de operación.

Precaución

Indica precauciones para prevenir posibles daños por maltrato.

Parte frontal

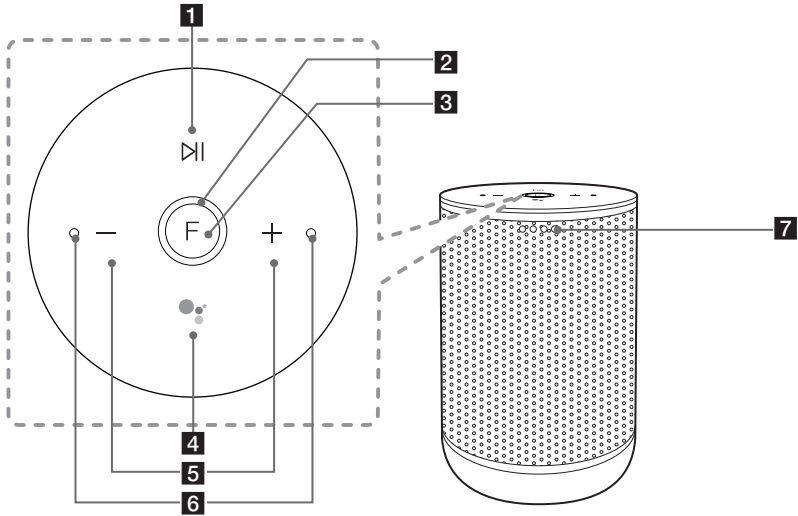

1 ▷||

Reproduce, hace pausas u omite la reproducción.

2 LED de función

Cambia el estado del LED según la función seleccionada.

Bluetooth: Azul / Wi-Fi: Blanco (Página 13)

3 F (Función)

Cambia a Wi-Fi o **Bluetooth**. (Página 14)

4 ●●

- Para utilizar en lugar de decir "Ok Google" pulsando prolongadamente el ●● (Página 15)
- Reproduce o pausa una canción y detiene la respuesta del Asistente de Google. (Página 14)

5 —, +

Ajusta el volumen.

6 Micrófonos incorporados

7 LED del Asistente de Google

Cambia el estado del LED según el rendimiento del Asistente de Google. (Página 15)

! Nota

Precauciones al utilizar los botones táctiles.

- Utilice los botones táctiles con las manos limpias y secas.
 - En un ambiente húmedo, seque la humedad en los botones táctiles antes de usar.
- No presione los botones táctiles con fuerza para que funcionen.
 - Si aplica demasiada fuerza, puede dañar el sensor de los botones táctiles.
- Toque el botón que desea activar para utilizar la función correspondiente.
- Tenga cuidado de no colocar ningún material conductor, como un objeto metálico, sobre los botones táctiles. Si lo hace, los botones podrían no funcionar correctamente.

Parte posterior

1

Cómo empezar

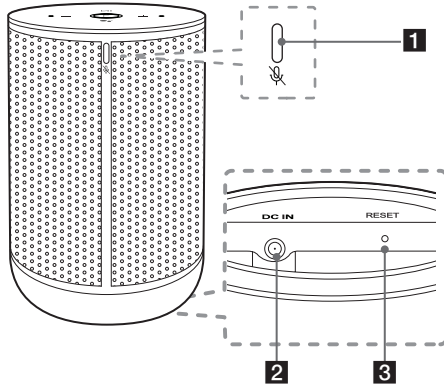

1  Botón (Micrófono desactivado)
Activa o desactiva el micrófono del Asistente de Google (reconocimiento de voz) (Página 22)

2 **DC IN** (entrada del adaptador de CA)

3 **RESET**
Restaura la información de la conexión existente.
(Página 23)

Conexión de red

Puede disfrutar de varias funciones de este altavoz conectándose a la red y a su dispositivo inteligente mediante la aplicación "Google Home".

Elija el método de conexión correcto teniendo en cuenta su entorno de red.

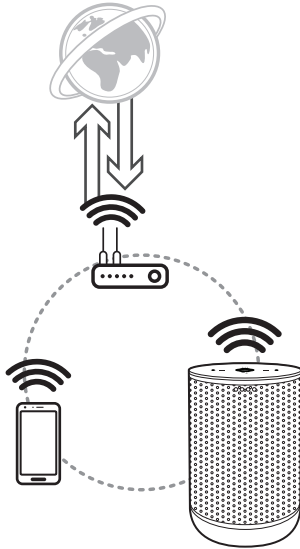

Necesita tener instalada la aplicación "Google Home" para conectar el altavoz de forma inalámbrica a la red.

Configuración del altavoz

Conexión del adaptador de CA

Conecte el altavoz a la fuente de alimentación con el adaptador de CA suministrado.

1. Conecte el cable de alimentación de CA suministrado a la entrada del adaptador EN CC.
2. Conecte el cable de alimentación de CA a una toma de CA.

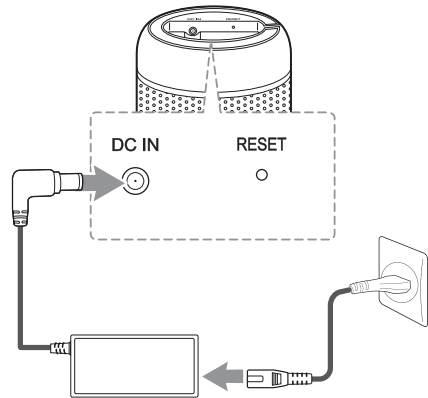

3. El LED de función se muestra intermitente durante algunos segundos (aproximadamente 30 - 50 segundos) durante el inicio.
4. El altavoz habrá completado el inicio cuando el LED de función parpadee en blanco al mismo tiempo que se emite un sonido.

! Nota

Si el altavoz está conectado a la red Wi-Fi, el LED de función se ilumina en color blanco tras iniciarse correctamente.

! Precaución

Utilice solamente el adaptador de CA suministrado con este dispositivo. No utilice ninguna fuente de alimentación de otro dispositivo o fabricante. El uso de cualquier otro cable de alimentación o fuente de alimentación puede dañar el dispositivo y anular la garantía.

Instalación de la aplicación "Google Home"

La aplicación "Google Home" le permite utilizar las diferentes funciones de este altavoz a través de su dispositivo inteligente: Hay varias formas de instalar la aplicación "Google Home" en su dispositivo inteligente.

Requisitos antes de la instalación

- Debe tener un enrutador inalámbrico conectado a Internet. Debe tener un dispositivo inteligente, como dispositivos Android o iOS, conectado al enrutador inalámbrico a través de una conexión Wi-Fi.
- Debe tener una cuenta de Google para usar esta aplicación. Durante la conexión Wi-Fi, esta aplicación puede solicitarle la creación de una cuenta Google.

A través de "Google Play o "App Store"

1. Toque el icono "Google Play Store" o el icono "App Store" en su dispositivo inteligente.
2. Escriba "Google Home" en la barra de búsqueda y toque "Buscar" en "Google Play" o "App Store"
3. Seleccione "Google Home" en la lista de resultados de la búsqueda para descargar la aplicación.

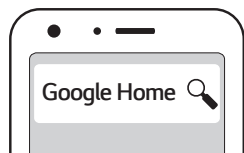

! Nota

- Dependiendo de la versión del dispositivo, es posible que la aplicación "Google Home" no funcione.
- Para obtener más información, visite la página web. <https://www.google.com/cast/setup/>

Inicie la aplicación para establecer la conexión Wi-Fi

Asegúrese de que la función Wi-Fi de su dispositivo inteligente esté activada. Una vez que haya realizado correctamente la conexión, no será necesario volver a realizarla.

! Nota

En el caso de los dispositivos iOS, debe activar la configuración de **Bluetooth** en su dispositivo inteligente.

1. Toque el icono "Google Home" para iniciar la aplicación.



2. Siga las instrucciones en la pantalla de la aplicación para configurar el altavoz. Siga las instrucciones en el orden indicado. Para obtener más información sobre la configuración, visite el sitio web. <https://support.google.com/googlehome/answer/7029485?hl=es-419>

! Nota

- Utilice la misma conexión de Wi-Fi para configurar el altavoz y su dispositivo inteligente.
- Si ha activado la configuración **Bluetooth** en su dispositivo inteligente, será fácil conectarse a la red Wi-Fi.
- Durante la instalación, debe establecer un nombre para el altavoz. Es necesario cuando se sincroniza el dispositivo **Bluetooth**. Puede verificar y editar el nombre del altavoz. Siga los pasos indicados en "Editar nombre del altavoz". (Página 23)

3. Cuando el altavoz esté conectado correctamente a la red Wi-Fi, el LED de función se iluminará en blanco y emitirá un sonido.

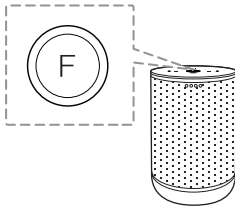

! Nota

- Dependiendo del estado del enrutador inalámbrico, es posible que no funcione bien con la conexión Wi-Fi.
- Se recomienda utilizar WiFi Group Play con menos de 5 altavoces.
- Para obtener más información (Configuración, Uso, Ayuda, etc.), busque "Ayuda de Asistente de Google" o visite el sitio web. <http://support.google.com/assistant>
- El altavoz no está disponible para ser utilizado en algunas funciones del sitio "Ayuda de Asistente de Google" (página 12)
- La aplicación "Google Home" la proporciona Google. Podría ser modificada por un cambio en la Política de Google.
- El altavoz no es compatible con la aplicación "Smart ThinQ". Por lo tanto, no está disponible en la configuración y no se puede controlar mediante la aplicación "Smart ThinQ"

Sitio de referencia para la Ayuda del Asistente de Google

Cómo configurar el Asistente de Google en una bocina o pantalla inteligente	https://support.google.com/assistant/answer/7538816
Cómo escuchar música	https://support.google.com/assistant/answer/7539710
Cómo reproducir música y videos en una TV, bocina o pantalla inteligente	https://support.google.com/assistant/answer/7539867
	https://support.google.com/assistant/answer/7539991
Cómo controlar los dispositivos inteligentes del hogar	https://support.google.com/assistant/answer/7540703
Cómo crear una lista de compras	https://support.google.com/assistant/answer/7540969
Cómo comprar bienes físicos con tu teléfono	https://support.google.com/assistant/answer/7384588#speaker
Obtén ayuda con tus rutinas diarias	https://support.google.com/assistant/answer/7393908#speaker
Cómo escuchar estaciones de radio	https://support.google.com/assistant/answer/7540307
Cómo cambiar el volumen	https://support.google.com/assistant/answer/7538817
Cómo cambiar el idioma	https://support.google.com/assistant/answer/7394513#speaker

Funciones básicas

Estado del LED de función

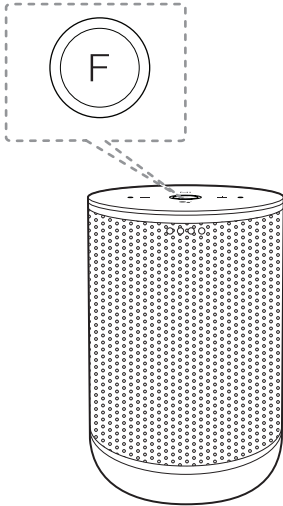







LED	Estado	Descripción
	El LED parpadea en blanco.	Listo para la conexión Wi-Fi.
	El LED se ilumina en blanco.	La conexión Wi-Fi se ha realizado correctamente.
	El LED parpadea en azul.	Buscando un dispositivo Bluetooth .
	El LED se ilumina en azul con sonido.	El dispositivo Bluetooth está conectado.

! Nota

Cuando se completa la operación del altavoz, el LED de función se apagará después de transcurridos 3 segundos.

Guía de uso

Función	Cómo	Estado
Sincronización Bluetooth	Cuando el LED de función parpadee en azul, seleccione el nombre del altavoz que está configurado en la aplicación "Google Home" desde la lista de dispositivos inteligentes del teléfono	El LED de función se ilumina en azul con sonido.
Reproducir / Pausar	Toque  o 	Reproduce o pausa una canción.
Saltar hacia adelante	Toque  X 2	Reproduce la siguiente canción.
Saltar hacia atrás	Toque  X 3	Reproduce la canción anterior.
Wi-Fi / Bluetooth	Toque F	Cambia la función y el color del LED de función. (Bluetooth : azul / Wi-Fi: blanco)
Control del volumen	Toque + o - (nivel 0 - 15).	Cuando ajuste el volumen, el LED del Asistente de Google cambia de color.
Asistente de Google	Toque y mantenga presionado  2 segundos.	Activa el Asistente de Google. (= Ok Google)
	Toque 	Detiene los comentarios del Asistente de Google
Activar/desactivar el reconocimiento de voz	Toque  (Micrófono apagado) en la parte posterior del altavoz.	<ul style="list-style-type: none"> - Cuando el micrófono está apagado, el LED del Asistente de Google se enciende en ámbar y emite el siguiente mensaje "El MIC está silenciado." - Cuando el micrófono está encendido, el LED del Asistente de Google se apaga y emite el mensaje "El micrófono está encendido."
Restaurar	Presione RESET durante 5 segundos. (Página 23)	Cuando el altavoz entra en modo restauración, el LED de función comienza a parpadear rápidamente con sonido.

! Nota

- Las funciones de reproducir, pausar, saltar o volumen pueden no ser compatibles dependiendo de su dispositivo inteligente o algunos TV operados de manera diferente.
- Es posible que el altavoz no sincronice el volumen con algunas TV.
- Algunos PC no se pueden conectar automáticamente a **Bluetooth**.

Función de comodidad

Con el Asistente de Google incorporado, puede controlar dispositivos compatibles con el hogar inteligente, como televisores, luces, interruptores, enchufes, termostatos y muchos más, utilizando solamente su voz.

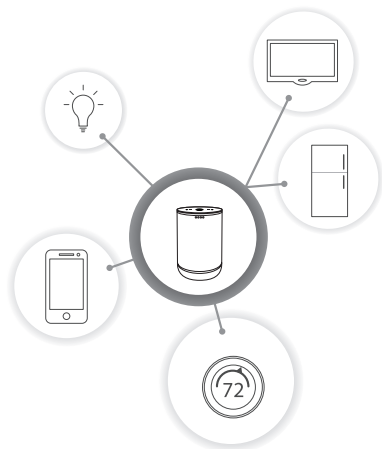

Para obtener más información, visite el siguiente sitio web.

- **Configuración, utilización y más:** <http://support.google.com/assistant/answer/7540703>
- **Modelos compatibles de dispositivos LG:** visite <http://www.lg.com/mx> y luego busque la información



Comando de voz

1. Hora
"¿Qué hora es?", "¿Qué hora es ahora?", "¿Qué hora es en España?"
2. Tiempo
"¿Qué tiempo hace?", "¿Qué tiempo hará este fin de semana?", "¿Qué tiempo hace en París?", "¿Lloverá mañana?"
3. Planes
"Qué tengo pendiente hoy", "¿Cuándo es mi próxima reunión?", "Establezca un recordatorio para verificar la planificación a las 18:00".
4. Alarmas
"Configurar alarma", "Configurar alarma para las 9:00.", "Despertarme a las 9:00", "¿Qué alarmas están configuradas?"
5. Música
"Reproducir música.", "Siguiente canción.", "Canción anterior.", "Pausar música"
6. Volumen
"Nivel de volumen 9.", "Volumen máximo.", "Silenciar.", "Subir", "Bajar"
7. Dispositivos de hogar inteligente
"Ajuste la temperatura a 70"
"Encienda las luces en la cocina"
"Encienda la TV"

! Nota

Para obtener más información sobre los comandos de voz, consulte la pantalla de la aplicación "Google Home" o visite el sitio web. <http://support.google.com/assistant>

 **Nota**

- Después de conectarse a una red Wi-Fi, esta función estará disponible para ser utilizada. Si el LED de función (blanco) parpadea, el altavoz no está conectado a la red Wi-Fi. Siga los pasos para la "Instalación" de la aplicación "Google Home" y vuelva a intentarlo. (página 10-12)
- Si el LED del Asistente de Google está en ámbar fijo, el micrófono está apagado. En ese caso, el Asistente de Google no está disponible para recibir su comentario. Presione el botón  en la parte posterior del altavoz.
- Si el Asistente de Google no entiende sus comandos, dirá respuestas como "Lo siento, todavía no puedo ayudarle", "Disculpas". No le entiendo."
- Evite lugares ruidosos, ya que es posible que el altavoz no reciba sus comandos o "Ok, Google". En lugar de "Ok Google", mantenga presionado  durante 2 segundos.
- Cuando se excede el límite de tiempo de reconocimiento de voz en dispositivos inteligentes, esta función se cancela automáticamente.
- Hablar con la pronunciación correcta aumentará el éxito del reconocimiento de voz.
- El Asistente de Google puede tardar en reconocer o actuar según el estado de la conexión Wi-Fi o el estado del servidor de Google.
- Si tiene algún problema o pregunta sobre el Google Assistant, hágala diciendo "Ok Google, opinión". Sería útil para mejorar los Servicios de Google.

LG Wi-Fi Speaker

La aplicación "LG Wi-Fi Speaker" la ofrece LG Electronics. Esta aplicación le permite utilizar varias funciones de este altavoz a través de tu dispositivo inteligente:

Requisitos antes de usar

Debe conectarse a una red Wi-Fi utilizando la aplicación "Google Home" antes de usar esta aplicación. (Página 10 -12)

! Nota

La aplicación "LG Wi-Fi Speaker" estará disponible en las siguientes versiones de software: Sistema operativo Android: Versión 5.0 (o posterior) iOS: Versión 10 (o posterior)

Disfrute de la música almacenada en su dispositivo y en el servidor de red doméstica

Puede escuchar la música de su dispositivo inteligente y del servidor de red doméstica.

Utilización del Chromecast incorporado

Puede disfrutar de contenido de música a través de este altavoz.

Instalación de la aplicación "LG Wi-Fi Speaker"

Desde Apple "Google Play" o "App Store"

1. Toque el icono "Google Play Store" o el icono "App Store" en su dispositivo inteligente.
2. Escriba "LG Wi-Fi Speaker" en la barra de búsqueda y toque "Buscar".
3. Seleccione "LG Wi-Fi Speaker" en la lista de resultados de la búsqueda para descargar la aplicación.

! Nota

Dependiendo del dispositivo, la aplicación "LG Wi-Fi Speaker" puede no funcionar.

Configuración y control del altavoz

Puede administrar la configuración de los altavoces y controlar el altavoz.

! Nota

Para obtener más información sobre "LG Wi-Fi Speaker" siga las instrucciones de la aplicación o consulte el manual del propietario del "LG Wi-Fi Speaker".

Bloqueo de la conexión Bluetooth

Puede limitar la conexión **Bluetooth** solo a la función **Bluetooth** para evitar conexiones **Bluetooth** no deseadas.

1. Instale la aplicación "LG Wi-Fi speaker".
Siga los pasos indicados en "LG Wi-Fi Speaker" (página 18)
2. Siga las instrucciones en el orden indicado.
[☰] → [My Speakers] → [⚙️] → [Bluetooth connection restriction]
3. Toque en [Bluetooth connection restriction]

! Nota

- Cuando apague esta función, pulse de nuevo en [Bluetooth connection restriction].
- [☰] → [My Speakers] → [⚙️] → [Bluetooth connection restriction]
- Si ha sincronizado previamente un dispositivo **Bluetooth** con el altavoz, puede conectar el dispositivo **Bluetooth** y el altavoz.

Efecto de sonido

Este sistema tiene diferentes campos de sonido envolvente predeterminados. Puede seleccionar el efecto de sonido deseado mediante la aplicación "LG Wi-Fi Speaker".

Estado	Descripción
Función	
Enhanced Bass <input checked="" type="checkbox"/> Clear Vocal <input checked="" type="checkbox"/> Enhanced Bass (Graves mejorados) + Clear Vocal (Voz clara)	Puede disfrutar de los efectos de Voz clara y Graves mejorados al mismo tiempo.
Enhanced Bass <input checked="" type="checkbox"/> Clear Vocal <input type="checkbox"/> Enhanced Bass (Graves mejorados)	Puede disfrutar de un amplio campo de sonido y graves potentes con énfasis en los sonidos bajos y la calidez de la música. - Los bajos mejorados son más efectivos para la música con graves.
Enhanced Bass <input type="checkbox"/> Clear Vocal <input checked="" type="checkbox"/> Clear Vocal (Voz clara)	Puede disfrutar del sonido de alta fidelidad con la claridad vocal mejorada en cada letra. - Esta opción de Voz clara es más efectiva para la música con voz.
Enhanced Bass <input type="checkbox"/> Clear Vocal <input type="checkbox"/> Estándar	Puede disfrutar de un sonido puro y natural.

! Nota

- Cuando vuelva a encender el altavoz, se activará la última opción utilizada.
- Cuando selecciona el efecto de sonido "Standard", "Graves mejorados", "Voz clara" o "Voz clara + Graves mejorados", puede disfrutar de un sonido superior con la tecnología MERIDIAN.
- Debido a que el sonido de ajuste preciso ofrece un sonido de alta calidad óptimo, podría haber una pequeña diferencia entre los modos de efectos de sonido.

Utilización de la tecnología Bluetooth®

Acerca de Bluetooth

Bluetooth es tecnología de comunicación inalámbrica para conexión de corto alcance.

El sonido puede interrumpirse si la conexión tiene interferencia con otras ondas electrónicas o si conecta el **Bluetooth** en otra habitación.

La conexión de dispositivos individuales con tecnología inalámbrica **Bluetooth** no genera ningún cargo.

Un teléfono móvil con tecnología inalámbrica **Bluetooth** puede ser accionado a través de Cascade si la conexión se realizó a través de la tecnología inalámbrica **Bluetooth**.

- Dispositivos disponibles: teléfono inteligente, portátil, etc.
- Versión: 4.2
- Códec: SBC

Perfiles de Bluetooth

Para usar la tecnología inalámbrica **Bluetooth**, los dispositivos deben poder interpretar ciertos perfiles. Esta unidad es compatible con el siguiente perfil.

A2DP (Perfil de Distribución de Audio Avanzado)

Escuchar música almacenada en dispositivos Bluetooth

Sincronización de su unidad y el dispositivo Bluetooth

Antes de comenzar el procedimiento de sincronización, asegúrese de que la función **Bluetooth** esté activada en su dispositivo **Bluetooth**. Consulte la guía del usuario de su dispositivo **Bluetooth**. Una vez que se sincroniza una vez el dispositivo, no es necesario volver a sincronizarlo.

1. Encienda el altavoz y active la conexión Wi-Fi. Siga los pasos indicados en "Configuración del altavoz" (página 9 -12)

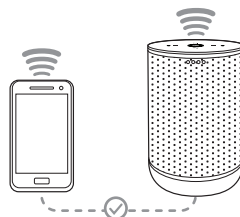

2. Cuando cambie a la función Bluetooth presionando el botón **F**, el color del LED de función cambiará de blanco a azul.
 - El LED de función (azul) parpadeará.

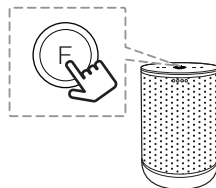

3. Encienda el dispositivo **Bluetooth** y realice la sincronización. Cuando busque esta unidad con el dispositivo **Bluetooth**, aparecerá una lista de los dispositivos encontrados en la pantalla del dispositivo **Bluetooth**, dependiendo del tipo de dispositivo **Bluetooth**. Su unidad aparece como "Nombre del altavoz (configuración de la aplicación)".

4. Seleccione "Nombre del altavoz (configuración de la aplicación)".

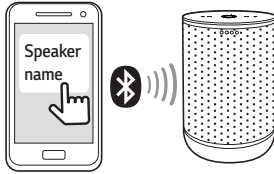

! Nota

- La configuración de la aplicación significa que ha establecido el nombre en la aplicación "Google Home." Por ejemplo, si el nombre del altavoz está configurado como Altavoz inteligente en la aplicación "Google Home", verá "Altavoz inteligente" en su dispositivo **Bluetooth**.
 - Puede verificar y editar el nombre del altavoz en la aplicación "Google Home" (página 23)
 - Dependiendo del tipo de dispositivo **Bluetooth**, algunos dispositivos tienen un método de sincronización diferente. Introduzca el código PIN (0000) según sea necesario.
5. Cuando la unidad se haya conectado correctamente con su dispositivo **Bluetooth**, el LED de función se iluminará en azul con sonido.

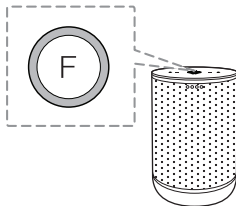

6. Escuchar música.
Para reproducir la música almacenada en su dispositivo **Bluetooth**, consulte la guía del usuario de su dispositivo **Bluetooth**.

! Nota

- Cuando utilice la tecnología **Bluetooth**, debe estar lo más cerca posible cuando intente establecer una conexión entre la unidad y un dispositivo **Bluetooth**. La distancia no debe ser excesiva.
Sin embargo, puede experimentar problemas en los siguientes casos:
 - Hay un obstáculo entre la unidad y el dispositivo **Bluetooth**.
 - Hay un dispositivo que usa la misma frecuencia con la tecnología **Bluetooth**, como un equipo médico, un microondas o un dispositivo LAN inalámbrico.
- Si la conexión **Bluetooth** no funciona bien, vaya al paso 1 de "Sincronización de su unidad y dispositivo **Bluetooth**" y vuelva a intentarlo.
- El sonido puede interrumpirse cuando la conexión tiene interferencias de otras ondas electrónicas.
- Esta unidad solamente admite la sincronización de un dispositivo, no es compatible con la sincronización múltiple.
- Según el tipo de dispositivo, es posible que no pueda usar la función **Bluetooth**.
- Puede disfrutar de la función **Bluetooth** utilizando teléfonos inteligentes, portátiles, etc.
- Cuanta más distancia entre la unidad y el dispositivo **Bluetooth**, menor será la calidad del sonido.
- La conexión **Bluetooth** se desconectará cuando la unidad se apague o el dispositivo **Bluetooth** se aleje demasiado de la unidad.
- Cuando se desconecta la conexión **Bluetooth**, conecte de nuevo el dispositivo **Bluetooth** a la unidad.
- Cuando conecte un dispositivo **Bluetooth** (dispositivo iOS, etc.) a esta unidad u accione el dispositivo, el nivel de volumen se puede sincronizar entre sí.
- Cuando la unidad no está conectada, el LED de función (azul) parpadeará.

! Nota

- La conexión **Bluetooth** se desconectará cuando cambie la función **Bluetooth** a otra función. Cuando vuelva a activar la función **Bluetooth**, el altavoz volverá a conectar automáticamente el dispositivo **Bluetooth**. Algunos dispositivos **Bluetooth** pueden no conectarse automáticamente.
- Algunos PC no se pueden conectar automáticamente a **Bluetooth**.

Utilización del comando de voz para conectar Bluetooth

Si el altavoz se ha sincronizado con un dispositivo **Bluetooth** anteriormente, puede usar "Google Assistant" para sincronizar el dispositivo **Bluetooth**. Diga "Conectar", "Conectar a **Bluetooth**" o "Hola **Bluetooth**".

Para desconectarlo, diga "Cancelar", "Desconectar dispositivos" o "Borrar todos los dispositivos".

Control del dispositivo Bluetooth conectado

Puede controlar el dispositivo **Bluetooth** conectado desde la unidad: reproducir, pausar, saltar, volumen.

! Nota

- Solamente están disponibles Android OS e iOS para utilizar esta función.
- Es posible que esta función no sea compatible según el dispositivo **Bluetooth** o en algunos televisores que funcionan de manera diferente.
- Puede controlar los dispositivos **Bluetooth** conectados mediante reconocimiento de voz. Siga los pasos indicados en "Cómo usar el Asistente de Google" (Página 15 -17).

Otras funciones

Apagar el micrófono temporalmente

Puede apagar el micrófono para desactivar temporalmente el reconocimiento y detección de voz presionando el botón  (Micrófono apagado). El LED del Asistente de Google se ilumina en ámbar y se escucha "El micrófono está silenciado".

Para cancelarlo, presione de nuevo  (Micrófono apagado). El LED del Asistente de Google se apaga y se escucha "El micrófono está encendido".

Cambio automático de función

Este altavoz reconoce las señales de entrada Wi-Fi y **Bluetooth**, y luego cambia la función adecuada automáticamente.

Cuando recibe una señal Wi-Fi

Cuando utiliza el comando Google Cast y los comandos de voz, la unidad cambia la función a Wi-Fi.

Cuando intenta conectar el dispositivo Bluetooth

Cuando intente conectar su dispositivo **Bluetooth** a esta unidad, se selecciona la función **Bluetooth**. Reproduzca su música en el dispositivo **Bluetooth**.

! Nota

Si la función de bloqueo de la conexión **Bluetooth** está activada, la conexión **Bluetooth** solo estará disponible en la función **Bluetooth**. (Página 19)

Editar el nombre del altavoz

Para verificar y editar el nombre del altavoz en la aplicación "Google Home", siga estas instrucciones.

[*] → [Nombre] → [ingresa un nuevo nombre]
→ [Guardar]

Restaurar

Para restaurar la información de la conexión existente, siga estas instrucciones.

1. Mantenga presionado el botón **RESET** durante 5 segundos. El LED de función se iluminará cuando se presione **RESET**.
2. Cuando el altavoz entra al modo de restauración, el LED de función comienza a parpadear rápidamente con el sonido. Espere hasta que se complete el proceso.

! Nota

Se tarda aproximadamente 1 minuto en restaurar el altavoz.

3. El altavoz habrá completado cuando el LED de función parpadee lentamente con el sonido.

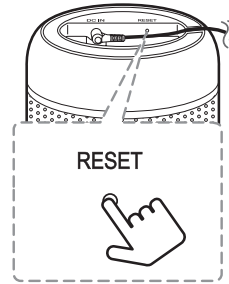



! Nota

- El primer pitido significa que el altavoz ha entrado en el modo de restauración. Por favor, no desenchufe el cable de alimentación.
- Si no mantiene presionado el botón **RESET** durante más de 5 segundos, el altavoz no se restaurará.
- Cuando restaura este altavoz, necesita volver a conectarse a Wi-Fi o **Bluetooth**.

Resolución de problemas

General

Problema	Causa y corrección
No hay alimentación.	<ul style="list-style-type: none"> El cable de alimentación está desenchufado. Enchufe el cable de alimentación. Verifique si falló la electricidad. Verifique el estado de la fuente de alimentación enchufando otros dispositivos electrónicos.
Sin sonido o con distorsión de sonido.	<ul style="list-style-type: none"> El volumen de la unidad o de su dispositivo inteligente está configurado al mínimo. Verifique y ajuste el volumen del altavoz o el volumen de su dispositivo. Cuando utiliza un dispositivo externo con un nivel demasiado alto de volumen, la calidad del sonido puede deteriorarse. Baje el volumen de los dispositivos. Si utiliza la unidad para otros fines además de escuchar música, es posible que la calidad del sonido baje o que la unidad no funcione correctamente.
La conexión Wi-Fi no funciona bien.	<ul style="list-style-type: none"> Verifique el enrutador: Pruebe a apagarlo y volver a encenderlo. Verifique que la función Wi-Fi esté activada en su dispositivo inteligente. Verifique que el altavoz y su dispositivo inteligente estén conectados a la misma red Wi-Fi.
La sincronización Bluetooth no funciona bien.	<ul style="list-style-type: none"> Apague y vuelva a encender la función Bluetooth en su dispositivo Bluetooth y repita el proceso de sincronización. Asegúrese de que su dispositivo Bluetooth esté encendido. Retire el obstáculo en la ruta del dispositivo Bluetooth y la unidad. Dependiendo del tipo de dispositivo Bluetooth o el entorno, es posible que el dispositivo no se pueda sincronizar con la unidad.
El reconocimiento de voz no funciona bien.	<ul style="list-style-type: none"> El altavoz puede no reconocerse debido al ruido que lo rodea. En lugar de "Ok Google", mantenga presionado  durante 2 segundos. Verifique y asegúrese de que el micrófono no esté "apagado". Presione el botón .
La unidad no funciona normalmente.	<ul style="list-style-type: none"> En caso de mal funcionamiento, utilice la unidad en otro lugar adecuado, donde la temperatura o la humedad no sean tan altas o bajas. Cuando el LED de función parpadee en rojo, desenchufe el cable de alimentación de la toma eléctrica y vuelva a enchufarlo. Cuando el LED de función esté en rojo fijo, presione el botón RESET durante 5 segundos. (Página 23)
La unidad no se conecta con el dispositivo Bluetooth .	<ul style="list-style-type: none"> Desactive la función de bloqueo de conexión Bluetooth. (Página 19)
Las soluciones anteriores no funcionan.	<ul style="list-style-type: none"> Presione el botón RESET durante 5 segundos. (Página 23)

Red

Síntomas	Causa y solución
No se puede conectar el altavoz a la red doméstica.	La comunicación inalámbrica puede interrumpirse debido a dispositivos domésticos que están utilizando frecuencias de radio. Mueva el altavoz lejos de dichos dispositivos.
Los servidores de medios no se muestran en la lista de dispositivos.	<ul style="list-style-type: none"> • Está ejecutando el cortafuegos o el software antivirus en su servidor de medios. Desactive el cortafuegos o el software antivirus en su servidor de medios. • Asegúrese de que el altavoz esté conectado a la misma red que su servidor de medios.
La aplicación no funciona correctamente.	<p>¿Ha realizado correctamente la conexión?</p> <ul style="list-style-type: none"> • Conecte correctamente la aplicación. <p>¿Está conectado correctamente el cable LAN al enrutador inalámbrico y a la aplicación?</p> <ul style="list-style-type: none"> • Conecte el cable LAN al puerto LAN en la parte posterior de la aplicación y a su enrutador inalámbrico. <p>¿ Ha reiniciado el enrutador?</p> <ul style="list-style-type: none"> • Debe apagar y encender el altavoz de nuevo. <p>Si instala un nuevo enrutador.</p> <ul style="list-style-type: none"> • Debe realizar un ajuste de fábrica y configurar la conexión de red para el altavoz.

Aplicación

Síntomas	Causa y solución
La aplicación no funciona correctamente.	<p>¿Se produce un error al acceder a la aplicación?</p> <ul style="list-style-type: none"> • Asegúrese de que su dispositivo inteligente sea compatible con la aplicación. • Asegúrese de que la aplicación sea la última versión. • Asegúrese de que el LED frontal del altavoz cambie de rojo a blanco.

Marcas comerciales y permisos



El término, la marca y los logotipos Bluetooth son propiedad de **Bluetooth**® SIG, Inc. y cualquier uso que Pioneer Corporation haga de ellos estará bajo licencia.

Otras marcas comerciales y nombre comerciales son propiedad de sus respectivos propietarios.

Manipulación de la unidad

Al transportar la unidad

Guarde el empaque original de transporte y los materiales de embalaje. Si necesita transportar la unidad, para obtener una protección máxima, vuelva a embalar la unidad como llevo empacada de fábrica.

Mantenga las superficies exteriores limpias

- No utilice líquidos inflamables como insecticida en aerosol cerca de la unidad.
- La limpieza con presión excesiva puede dañar la superficie.
- No deje productos de goma o plástico en contacto prolongado con la unidad.



Limpieza de la unidad

Para limpiar el reproductor use un paño suave y seco. Si las superficies están extremadamente sucias, use un paño ligeramente humedecido con una solución de detergente suave. No utilice solventes fuertes como alcohol, benceno o diluyente de pintura, porque pueden dañar la superficie de la unidad.



FUENTE ABIERTA

Puede encontrar el "Aviso de software de código abierto" en la aplicación "LG Wi-Fi Speaker" o "Google Home"



FUENTE ABIERTA LGE

1. Inicie la aplicación "LG Wi-Fi Speaker" en su dispositivo inteligente.
2. Siga las instrucciones en el orden indicado.
 →  Settings
3. Toque [Open source licenses] en  Settings] para ver el Aviso de software de código abierto de LGE.

Fuente abierta de Chromecast y el Asistente de Google

1. Inicie la aplicación "LG Wi-Fi Speaker" en su dispositivo inteligente.
2. Siga las instrucciones en el orden indicado.
 →  Settings] → [Chromecast] → [Chromecast built-in open legal documents]
3. Toque [Open source licenses] en [Chromecast built-in open legal documents] para ver el Aviso de software de fuente abierta de Chromecast y Google Assistant.

SISTEMA OPERATIVO DE CÓDIGO ABIERTO

1. Inicie la aplicación "Google Home" en su dispositivo inteligente.
2. Siga estas instrucciones en orden.
 [Seleccione el dispositivo en la pantalla principal]
 →  →  → [Licencias de código abierto]
 Muestra la notificación del software de Código Abierto del Sistema Operativo.

Software de código abierto



Para obtener el código fuente bajo GPL, LGPL, MPL y otras licencias de código abierto que contiene este producto, visite <http://opensource.lge.com>.

Además del código fuente, se pueden descargar los términos de la licencia, las anulaciones de la garantía y los avisos de derechos de autor.

LG Electronics también le proporcionará el código abierto en un CD-ROM por un costo que cubra los gastos de dicha distribución (como el costo del medio, del envío y de la manipulación) una vez realizado el pedido por correo electrónico a la dirección opensource@lge.com.

Esta oferta es válida solo durante un período de tres años después de que se envíe el último cargamento de este producto. Esta oferta es válida para todo aquel que reciba esta información.

Especificaciones

Speaker	
Alimentación	19 V  0,58 A
Adaptador de corriente alterna	<ul style="list-style-type: none">• Modelo: LCAP16B-A• Fabricante: Lien Chang Electronic Enterprise Co., Ltd.• Suministro: 100-240 V~ 50-60 Hz 1,1 A• Salida: 19 V  2,1 A
Dimensiones (Amplitud x Altura x Profundidad)	Aprox. 135 mm X 210,7 mm X 135 mm
Temperatura de Operación	5 °C a 35 °C
Humedad de Operación	5 % a 60 %

- El diseño y las especificaciones están sujetos a cambios sin previo aviso.





MANUAL DEL PROPIETARIO

LG Wi-Fi Speaker

Índice

1 Inicio

- 3 LG Wi-Fi Speaker
- 3 – Instalación de la aplicación “LG Wi-Fi Speaker”

2 Funcionamiento

- 4 Escuchar música con la aplicación “LG Wi-Fi Speaker”
- 4 – Descripción general del menú lateral
- 5 – Descripción general de [Mis altavoces]
- 5 – Reproducir una canción
- 6 – Opciones de las canciones
- 7 – Descripción general de la Lista de Reproducción
- 8 – Modo de efecto de sonido
- 9 Configuración
- 9 – Configuración del altavoz conectado
- 11 – Configuración de la aplicación “LG Wi-Fi Speaker”

LG Wi-Fi Speaker

La aplicación "LG Wi-Fi Speaker" la ofrece LG Electronics. Esta aplicación le permite utilizar varias funciones de este altavoz a través de tu dispositivo inteligente:

Requisitos antes de usar

Debe conectarse a una red Wi-Fi utilizando la aplicación "Google Home" antes de usar esta aplicación.

! Nota

La aplicación "LG Wi-Fi Speaker" estará disponible en las siguientes versiones de software: Sistema operativo Android: Versión 5.0 (o posterior) iOS: Versión 10 (o posterior)

Disfrute de la música almacenada en su dispositivo y en el servidor de red doméstica

Puede escuchar la música de su dispositivo inteligente y del servidor de red doméstica.

Utilización del Chromecast incorporado

Puede disfrutar de contenido de música a través de este altavoz.

Instalación de la aplicación "LG Wi-Fi Speaker"

Desde Apple "Google Play" o "App Store"

1. Toque el icono "Google Play Store" o el icono "App Store" en su dispositivo inteligente.
2. Escriba "LG Wi-Fi Speaker" en la barra de búsqueda y toque "Buscar".
3. Seleccione "LG Wi-Fi Speaker" en la lista de resultados de la búsqueda para descargar la aplicación.

! Nota

Dependiendo del dispositivo, la aplicación "LG Wi-Fi Speaker" puede no funcionar.

Configuración y control del altavoz

Puede administrar la configuración de los altavoces y controlar el altavoz.

Escuchar música con la aplicación "LG Wi-Fi Speaker"

Con la aplicación "LG Wi-Fi Speaker", puede reproducir música en su dispositivo inteligente.

! Nota

Puede que algunos de los contenidos de este manual no se ajusten exactamente a la aplicación "LG Wi-Fi Speaker", dependiendo de la versión de la aplicación.

Descripción general del menú lateral

1. Inicie la aplicación "LG Wi-Fi Speaker" en su dispositivo inteligente. Aparece [Mis altavoces] en pantalla.
2. Pulse el botón [☰].

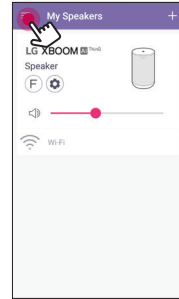

3. Aparece el menú lateral.

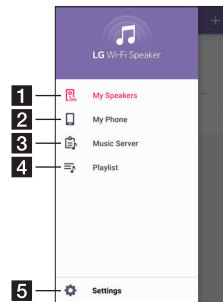

- 1** [Mis altavoces] – Muestra el altavoz conectado.
- 2** [Mi teléfono] – Muestra las canciones en este dispositivo inteligente.
- 3** [Servidor de música] – Muestra las canciones en los dispositivos conectados (Servidor de medios)
- 4** [Lista de reproducción] – Muestra las listas de reproducción.
- 5** [Ajustes] – Muestra los ajustes de la aplicación.

! Nota

Puede solicitar permiso para usar música.

Descripción general de [Mis altavoces]

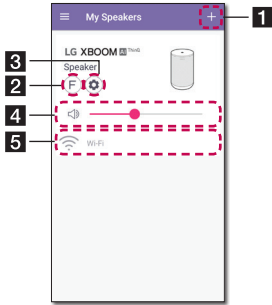

- 1 **[+]** – Conecta altavoces adicionales.
- 2 **[⚙️]** – Selecciona una función del altavoz conectado.
- 3 **[🔊]** – Configura los ajustes del altavoz conectado. (Página 9)
- 4 **[🔊]** – Ajusta el nivel de volumen del altavoz conectado.
- 5 **[Estado]** – Muestra el estado del altavoz conectado.

Reproducir una canción

1. Seleccione [Mi teléfono] o [Servidor de música] en el menú lateral.

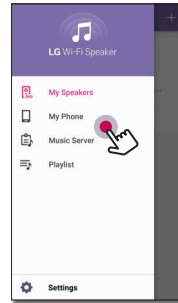

2. Puede ver las canciones en su dispositivo inteligente o en el servidor de música. Seleccione una canción para reproducirla.
 En el menú [Mi teléfono], las canciones están clasificadas por [Álbumes], [Artistas], [Canciones], [Géneros] y [Carpetas] (dispositivo Android) o [Lista de reproducción de iPhone] (Dispositivo iOS).
 En el menú [Servidor de música], aparece el servidor conectado.
3. Pulse **[🔊]** y seleccione el altavoz. Puede escuchar música mediante el altavoz conectado con Chromecast.

Opciones de las canciones

En la lista de canciones de [Mi teléfono] o [Servidor de música], pulse [:] de la canción deseada. Aparece el menú desplegable.

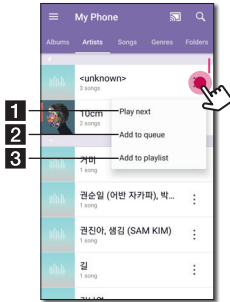

1 [Reproducir siguiente] – Selecciona la música a reproducir a continuación.

2 [Añadir a cola] – Añade canciones a la lista de espera.

3 [Añadir a Lista de Repr.] – Añade canciones a la lista de reproducción deseada.

! Nota

Dependiendo de su entorno inalámbrico, puede que no pueda reproducir una canción con el altavoz correctamente.

Utilización de la lista de reproducción

Puede disfrutar de la música que más le guste creando una lista de reproducción.

1. En la lista de canciones de [Mi teléfono] o [Servidor de música], pulse [:] de la canción deseada y [Añadir a Lista de Repr.].

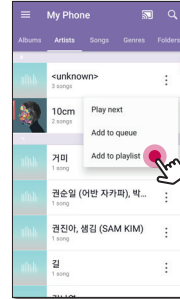

2. Aparece la ventana [Añadir a Lista de Repr.].

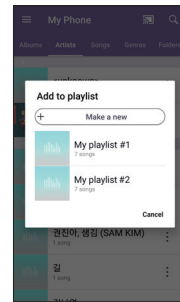

- Seleccione una lista de reproducción a la cual desea añadir la canción.
- Si quiere crear otra lista de reproducción, seleccione [Crear una nueva].

Descripción general de la Lista de Reproducción

Puede confirmar y ajustar información variada sobre la pantalla de reproducción.



1 [📶] - Transmite música al altavoz conectado mediante Chromecast y deja de transmitir la música.

2 [📄] - Edita la lista de reproducción actual.

3 [🔊] - Ajusta el volumen del dispositivo inteligente o el volumen de Chromecast.

4 [🔊] - Ajusta el efecto de sonido.

Ajusta la reproducción.

[⏸] - Pausa la reproducción.

[▶] - Inicia la reproducción.

[⏮]/[⏭] - Avanza rápido hacia atrás o hacia delante.

5 [🔄] - Repite los contenidos deseados. Cada vez que hace clic en esta opción, el estado cambia en el siguiente orden: [🔄] (Repetir una) - [🔄] (Repetir todo) - [🔄] (Función de repetición desactivada).

[🔀] - Reproduce aleatoriamente la música de la lista. Es posible reproducir la música en orden aleatorio.

6 Muestra información sobre la canción que se está reproduciendo en ese momento.

! Nota

[🔊] no está disponible cuando escucha música en su dispositivo inteligente o escucha música de altavoces agrupados con la aplicación [Home] de Google.

Seleccionar Efectos de Sonido

La aplicación proporciona 4 efectos de sonido (Clear Vocal (Voz clara) + Enhanced Bass (Graves mejorados), Clear Vocal (Voz clara), Enhanced Bass (Graves mejorados) o Standard (Estándar)). Puede seleccionar el modo de sonido deseado pulsando [🔊].

Los elementos visualizados para el ecualizador pueden ser diferentes dependiendo del altavoz conectado, las fuentes de sonido y los efectos.

1. Durante la reproducción, pulse [🔊].

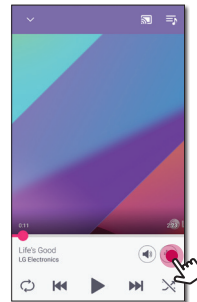

2. Seleccione el efecto de sonido usando **Enhanced Bass** y **Clear Vocal** y toque [OK].

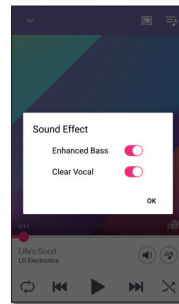

Puede personalizar el efecto de sonido utilizando [🔊] para ajustar el valor de Agudos y Graves.

! Nota

- Cuando escucha música a través de [My Phone] sin altavoz, el efecto de sonido no es compatible.
- Dependiendo del altavoz conectado, pueden variar los efectos de sonido mostrados.

Modo de efecto de sonido

Este sistema tiene diferentes campos de sonido envolvente predeterminados. Puede seleccionar el efecto de sonido deseado mediante la aplicación "LG Wi-Fi Speaker".

Estado	Descripción
Función	
<p>Enhanced Bass <input checked="" type="checkbox"/></p> <p>Clear Vocal <input checked="" type="checkbox"/></p> <p>Enhanced Bass (Graves mejorados) + Clear Vocal (Voz clara)</p>	<p>Puede disfrutar de los efectos de Voz clara y Graves mejorados al mismo tiempo.</p>
<p>Enhanced Bass <input checked="" type="checkbox"/></p> <p>Clear Vocal <input type="checkbox"/></p> <p>Enhanced Bass (Graves mejorados)</p>	<p>Puede disfrutar de un amplio campo de sonido y graves potentes con énfasis en los sonidos bajos y la calidez de la música.</p> <p>- Los bajos mejorados son más efectivos para la música con graves.</p>
<p>Enhanced Bass <input type="checkbox"/></p> <p>Clear Vocal <input checked="" type="checkbox"/></p> <p>Clear Vocal (Voz clara)</p>	<p>Puede disfrutar del sonido de alta fidelidad con la claridad vocal mejorada en cada letra.</p> <p>- Esta opción de Voz clara es más efectiva para la música con voz.</p>
<p>Enhanced Bass <input type="checkbox"/></p> <p>Clear Vocal <input type="checkbox"/></p> <p>Estándar</p>	<p>Puede disfrutar de un sonido puro y natural.</p>

! Nota

- Cuando vuelva a encender el altavoz, se activará la última opción utilizada.
- Cuando selecciona el efecto de sonido "Standard", "Graves mejorados", "Voz clara" o "Voz clara + Graves mejorados", puede disfrutar de un sonido superior con la tecnología MERIDIAN.
- Debido a que el sonido de ajuste preciso ofrece un sonido de alta calidad óptimo, podría haber una pequeña diferencia entre los modos de efectos de sonido.

Configuración

Con la aplicación "LG Wi-Fi Speaker", puede configurar el altavoz conectado en su dispositivo inteligente.

! Nota

Puede que algunos de los contenidos de este manual no se ajusten exactamente a la aplicación "LG Wi-Fi Speaker", dependiendo de la versión de la aplicación.

Configuración del altavoz conectado

Puede configurar el altavoz conectado.

En la pantalla [Mis altavoces], seleccione [⊕] para configurar los ajustes del altavoz conectado.

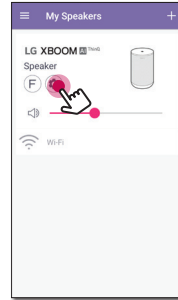

! Nota

Algunos de los menús puede que no se vean en algunos de los dispositivos conectados.

Aparece la configuración del altavoz conectado.

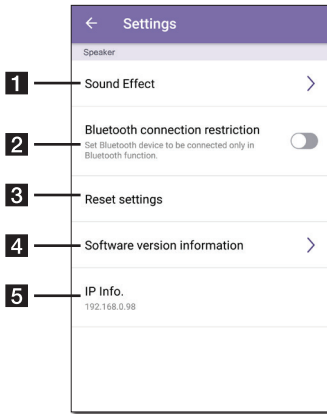

-
- 1** **[Efectos sonoros]** – Selecciona un modo de efecto de sonido (Clear Vocal (Voz clara) + Enhanced Bass (Graves mejorados), Clear Vocal (Voz clara), Enhanced Bass (Graves mejorados) o Standard (Estándar)). (Página 8)

 - 2** **[Restricción de conexión de Bluetooth]** – Le permite conectar el dispositivo Bluetooth solo en un dispositivo Bluetooth.

 - 3** **[Restaurar ajustes]** – Restablece la configuración de los altavoces (Volumen, Efecto de sonido, Función, Configuración de Bluetooth).

 - 4** **[Información de la versión de software]** – Muestra la información sobre la versión actual del software.

 - 5** **[Información de IP]** – Muestra la dirección IP del altavoz.

Configuración de la aplicación "LG Wi-Fi Speaker"

Seleccione [Ajustes] en el menú lateral.

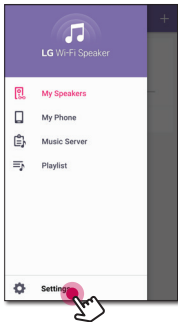

Aparece la configuración de la aplicación "LG Wi-Fi Speaker".

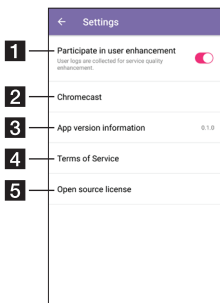

1 **[Participar en mejora de usuario]** – Permite enviar registros de usuario para mejorar la calidad del servicios.

2 **[Chromecast]** – Muestra el menú de Chromecast.

3 **[Información de la versión de la aplicación]** – Muestra información sobre la versión de la aplicación.

4 **[Condiciones de Servicio]** – Muestra los términos de servicio.

5 **[Licencia de fuente abierta]** – Muestra el aviso de software de código fuente abierto de LGE.

Menú[Chromecast]

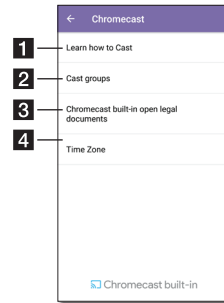

1 **[Más información sobre cómo enviar contenido]** – Muestra cómo utilizar Chromecast.

2 **[Grupos de Cast]** – Seleccione [Más información sobre los grupos de Cast] o [Cómo enviar contenido a un grupo] para que se muestre la información seleccionada.

3 **[Documentos legales públicos de Chromecast integrado]** – Seleccione [Condiciones de Servicio de Google], [Política de Privacidad de Google] o [Licencia de fuente abierta] para que se muestre la información seleccionada.

4 **[Zona horaria]** – Ajusta la zona horaria.

! Nota

Para utilizar los Grupos de transmisión, instale la aplicación [Google Home]. Baje la aplicación de la "App Store" de Apple o "Play Store" de Google.

Menú [Zona horaria]

Zona horaria automática

Ofrece usar la hora facilitada por la red.

Ajuste de la zona horaria

Si deselecciona [Zona horaria automática], puede seleccionar la zona horaria usted mismo.

