

MANUAL DO
UTILIZADOR

MÁQUINA DE LAVAR ROUPA



**Antes de iniciar a instalação, leia cuidadosamente as instruções.
Esta ação simplificará a instalação e garantirá que o produto é
instalado de forma correta e segura. Após a instalação, guarde estas
instruções num local próximo ao produto para consulta futura.**

F14U2TDH(0-9)N
FH4U2TDH(0~9)N



MFL68723191
ver.030816.00

ÍNDICE

Este manual foi elaborado para um conjunto de produtos e pode incluir imagens ou conteúdos que não correspondem ao modelo comprado.

Este manual está sujeito a revisão por parte do fabricante.

INSTRUÇÕES DE SEGURANÇA.....	03
Instruções importantes de segurança	05
INSTALAÇÃO	08
Especificações.....	08
Acessórios	08
Requisitos do local de instalação	09
Desembalar e remover os parafusos de transporte	10
Utilizar placas antiderrapantes (opcional)	11
Pisos em madeira (pisos suspensos).....	11
Nivelar a máquina de lavar roupa.....	12
Ligar o tubo de entrada	12
Instalação do tubo de drenagem	15
Ligações elétricas (apenas no Reino Unido).....	15
FUNCIONAMENTO.....	16
Utilizar a máquina de lavar roupa.....	16
Separar a roupa.....	17
Adicionar produtos de limpeza	18
Painel de controlo.....	20
Tabela de programas.....	21
Programa de opção	26
Secar (opcional)	28
Utilizar a função Smart (opcional)	30
MANUTENÇÃO.....	31
Limpar a sua máquina de lavar roupa	31
Limpar o filtro de entrada de água.....	31
Limpar o filtro da bomba de drenagem.....	32
Limpar a gaveta do dispensador	33
Limpeza da cuba (opcional)	33
Cuidado com o congelamento durante o inverno.....	34
Utilizar a função Smart Diagnosis™	36
RESOLUÇÃO DE PROBLEMAS.....	37
Diagnosticar problemas.....	37
Mensagens de erro.....	39
GARANTIA.....	41
DADOS DE FUNCIONAMENTO.....	44

INSTRUÇÕES DE SEGURANÇA

As diretrizes de segurança seguintes destinam-se a evitar riscos ou danos imprevistos resultantes de utilização incorreta ou perigosa do produto. As diretrizes encontram-se divididas em “AVISO” e “ADVERTÊNCIA”, conforme descrito abaixo.

 Este símbolo é apresentado para assinalar assuntos e utilizações que podem representar perigo. Leia cuidadosamente a secção com este símbolo e siga as instruções de forma a evitar riscos.

 **AVISO** – Isto indica que a não observância das instruções pode provocar ferimentos graves ou morte.

 **ADVERTÊNCIA** – Isto indica que a não observância das instruções pode provocar ferimentos menores ou danos no produto.

AVISO

Para reduzir o risco de incêndio, choque elétrico ou ferimentos nas pessoas ao utilizar o produto, siga as precauções de segurança básicas, incluindo o que se segue.

CRIANÇAS EM CASA

Este equipamento não se destina a ser utilizado por pessoas (incluindo crianças) com capacidades físicas, sensoriais ou mentais reduzidas, ou sem experiência e conhecimentos, exceto se acompanhadas e instruídas relativamente à utilização do equipamento por uma pessoa responsável pela sua segurança. As crianças devem ser supervisionadas para garantir que não brincam com o equipamento.

Para utilização na Europa:

Este equipamento pode ser utilizado por crianças com idades a partir dos 8 anos e por pessoas com capacidades físicas, sensoriais ou mentais reduzidas ou sem experiência e conhecimentos, desde que tenham acompanhamento e sejam instruídas relativamente à utilização do equipamento de uma forma segura e para que compreendam os riscos envolvidos. As crianças não devem brincar com o equipamento. A limpeza e a manutenção destinadas ao utilizador não devem ser realizadas por crianças sem supervisão.

As crianças com idade inferior a 3 anos devem ser mantidas afastadas exceto se continuamente supervisionadas.

REQUISITOS DE LIGAÇÃO À TERRA

AVISO

Para sua segurança, as informações contidas neste manual devem ser seguidas com vista a minimizar o risco de incêndio, explosão ou choque elétrico, ou para evitar danos na propriedade, ferimentos nas pessoas ou morte.

- Este equipamento deve ter ligação à terra. Em caso de falha ou avaria, a ligação à terra reduzirá o risco de choque elétrico fornecendo um caminho de menor resistência para a corrente elétrica.
- Este equipamento está equipado com um cabo que possui um condutor e uma ficha de ligação à terra. A ficha deve ser ligada a uma tomada adequada que esteja devidamente instalada e ligada à terra em conformidade com todos os códigos e regulamentos locais.
- A ligação incorreta do condutor de ligação à terra do equipamento pode resultar no risco de choque elétrico. Se tiver dúvidas quanto ao facto de o equipamento estar devidamente ligado à terra, consulte um electricista qualificado ou técnico de manutenção.
- Não modifique a ficha fornecida com o equipamento. Se ela não encaixar na tomada, solicite a um electricista qualificado para instalar uma tomada adequada.

Eliminação do seu aparelho usado



1. Este símbolo de um caixote do lixo com rodas e linhas cruzadas sobrepostas indica que os resíduos de produtos elétricos e eletrónicos (WEEE) devem ser eliminados separadamente do lixo doméstico.
2. Os produtos elétricos usados podem conter substâncias perigosas, pelo que, a eliminação correta do seu aparelho usado pode contribuir para evitar potenciais danos para o ambiente e saúde humana. O seu aparelho usado pode conter peças reutilizáveis que podem ser usadas para reparar outros aparelhos e materiais úteis que podem ser reciclados para preservar os recursos limitados.
3. Pode levar o seu aparelho à loja onde o adquiriu ou contactar a sua entidade local de recolha e tratamento de resíduos para obter mais informações sobre o ponto de recolha WEEE autorizado mais próximo. Para obter informações mais atualizadas relativas ao seu país, visite www.lg.com/global/recycling

Instruções importantes de segurança

AVISO

Para reduzir o risco de incêndio, choque elétrico ou ferimentos nas pessoas ao utilizar o produto, siga as precauções de segurança básicas, incluindo o que se segue.

Instalação

- Nunca tente utilizar este equipamento caso esteja danificado, avariado, parcialmente desmontado ou tiver peças partidas ou em falta, incluindo um cabo ou uma ficha danificados. Essa ação pode provocar choque elétrico ou ferimentos.
- Este equipamento é pesado. Poderão ser necessárias duas ou mais pessoas para instalar e mover o equipamento. Não o fazer pode resultar em ferimentos.
- Armazene e instale este equipamento num local onde não fique exposto a temperaturas abaixo de zero ou a condições climáticas exteriores. Não o fazer pode resultar em fugas.
- Aperte o tubo de drenagem para evitar a separação. Salpicos de água podem provocar choque elétrico.
- Se o cabo de alimentação estiver danificado, deve ser substituído pelo fabricante ou pelos seus respetivos técnicos de manutenção ou uma pessoa igualmente qualificada para evitar situações de risco.
- O equipamento não deve ser instalado atrás de uma porta de tipo batente, de uma porta deslizante ou de uma porta com as dobradiças posicionadas do lado oposto ao secador, de forma a permitir a abertura total da porta do secador.

Funcionamento

- Não utilize um objeto afiado como uma broca ou um alfinete para pressionar ou separar uma unidade operacional. Esta ação pode provocar choque elétrico ou ferimentos.
- Apenas um técnico de reparação autorizado pelo centro de atendimento da LG Electronics pode desmontar, reparar ou alterar o produto. Uma manutenção inadequada pode provocar ferimentos, choque elétrico ou incêndio.
- Para proceder à limpeza do produto, não pulverize água no interior ou exterior do mesmo. A água pode danificar o isolamento, provocando choque elétrico ou incêndio.
- Mantenha a zona por baixo e em torno dos seus equipamentos livre de materiais combustíveis tais como algodão, papel, panos, produtos químicos, etc. A utilização inadequada pode provocar incêndio ou explosão.
- Não coloque animais vivos, tais como animais domésticos, dentro do produto. Esta ação pode provocar ferimentos.
- Não deixe a porta deste equipamento aberta. As crianças podem pendurar-se na porta ou gatinhar para dentro do equipamento, provocando danos ou ferimentos.

- Nunca aceda ao interior deste equipamento durante o seu funcionamento. Aguarde que o tambor tenha parado totalmente. Não o fazer pode resultar em ferimentos.
- Não coloque, lave ou seque artigos que tenham sido limpos em, lavados em, embebidos em ou manchados com substâncias combustíveis ou explosivas (tais como cera, óleo, tinta, gasolina, desengordurantes, solventes de limpeza a seco, querosene, óleo vegetal, óleo de cozinha, etc.). A utilização inadequada pode provocar incêndio ou explosão.
- Em caso de inundação, interrompa a utilização do produto e entre em contacto com o centro de atendimento da LG Electronics. O contacto com água pode provocar choque elétrico.
- Não empurre excessivamente a porta para baixo quando a porta do equipamento estiver aberta. Essa ação pode derrubar o equipamento e provocar ferimentos.
- Utilize os novos conjuntos de tubos fornecidos com o equipamento. Os conjuntos de tubos antigos não devem ser reutilizados. Fugas de água podem danificar a propriedade.
- Não toque na porta durante programas de vapor, secagem ou lavagem a alta temperatura. A superfície da porta pode ficar muito quente. Permita que o bloqueio da porta se solte antes de abrir a porta. Não o fazer pode resultar em ferimentos.
- Não utilize gás inflamável e substâncias combustíveis (benzeno, gasolina, diluente, petróleo, álcool, etc.) próximo do produto. Esta ação pode provocar explosão ou incêndio.
- Se o tubo de drenagem ou tubo de entrada ficar congelado durante o inverno, utilize-o unicamente após descongelamento. O congelamento pode provocar incêndio ou choque elétrico e peças congeladas podem provocar avarias no produto ou diminuição na vida útil do produto.
- Mantenha todos os detergentes para lavagem, amaciadores e lixívia fora do alcance das crianças. Estes produtos contêm materiais tóxicos.
- Não ligue vários produtos às mesmas tomadas múltiplas ou a extensões. Esta ação pode provocar incêndio.
- Desligue a ficha elétrica durante a limpeza do produto. Não desligar a ficha pode resultar em choque elétrico ou ferimentos.
- Não toque na ficha elétrica com as mãos molhadas. Esta ação pode provocar choque elétrico ou ferimentos.
- Ao retirar a ficha elétrica de uma tomada, pegue na ficha elétrica e não no cabo. A danificação do cabo pode provocar choque elétrico ou ferimentos.
- Não dobre o cabo de alimentação de forma excessiva nem coloque um objeto pesado sobre o mesmo. A danificação do cabo de alimentação pode provocar choque elétrico ou incêndio.

Segurança técnica para utilizar o secador

- Não seque peças por lavar no equipamento.
- Peças que tenham sido manchadas com substâncias como óleo de cozinha, óleo vegetal, acetona, álcool, gasolina, querosene, tira-nódoas, terebintina, ceras ou removedores de cera deverão ser lavadas em água quente com uma quantidade adicional de detergente antes de serem secas no equipamento.
- Os amaciadores e outros produtos semelhantes devem ser utilizados de acordo com as instruções dos respetivos amaciadores.
- Retire todos os objetos dos bolsos tais como fósforos e isqueiros.
- Nunca pare este equipamento antes do final do programa de secagem, exceto se todas as peças forem rapidamente retiradas e espalhadas de forma a que o calor se dissipe.
- Este equipamento não deve ser utilizado se tiverem sido utilizados produtos químicos industriais para limpeza.
- Peças tais como espuma de borracha (espuma de látex), toucas de banho, tecidos impermeáveis, artigos com reforço de borracha e roupas ou almofadas com espuma de borracha não devem ser secas neste equipamento.

Eliminação

- Antes de eliminar um equipamento antigo, desligue-o. Inutilize a ficha. Corte o cabo diretamente atrás do equipamento para evitar uma utilização indevida.
- Elimine o material da embalagem (tal como vinil e esferovite) para fora do alcance de crianças. O material da embalagem pode provocar asfixia.
- Remova a porta do compartimento de lavagem antes deste equipamento ser retirado de serviço ou eliminado para evitar o risco de crianças ou pequenos animais ficarem presos no interior do produto. Não o fazer pode resultar em ferimentos graves nas pessoas ou morte.

INSTALAÇÃO

Especificações

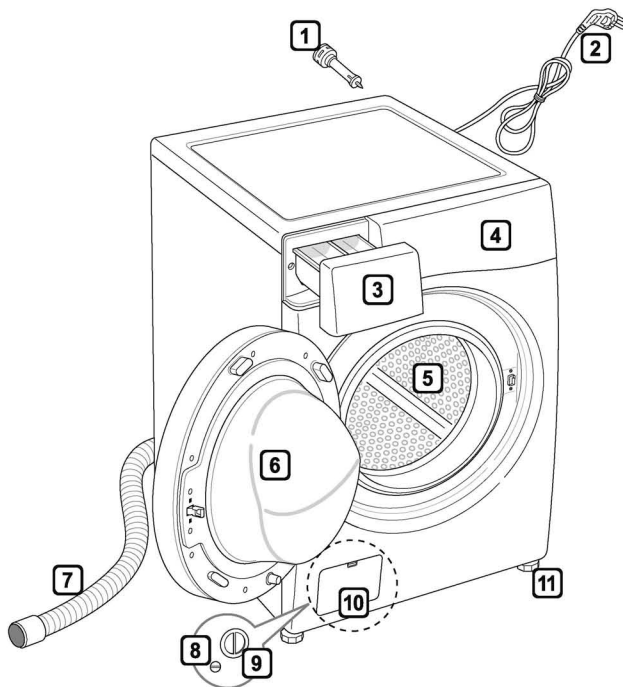

- 1 Parafusos de transporte
- 2 Ficha elétrica
- 3 Gaveta
- 4 Painel de controlo
- 5 Tambor
- 6 Porta
- 7 Tubo de drenagem
- 8 Tampão de drenagem
- 9 Filtro da bomba de drenagem
- 10 Tampa de proteção (a localização pode variar dependendo dos produtos)
- 11 Pés ajustáveis

- Tensão de alimentação: 220–240 V~, 50 Hz
- Tamanho: 600 mm (L) X 560 mm (P) X 850 mm (A)
- Peso do produto: 67 kg
- Capacidade de lavagem: 8 kg (Lavagem) / 5 kg (Secagem)
- Pot.Máx.: 2100 W (Lavagem) / 1250 W (Secagem)
- Pressão admissível da água: 100-1000kPa (1,0–10,0 kgf/cm²)

• O aspeto e as especificações podem variar sem aviso prévio para melhorar a qualidade do produto.

Acessórios

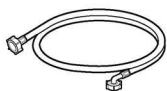

Tubo de entrada (1EA)
(opção: quente (1EA))



Chave



Tampas para cobrir os
buracos dos parafusos de
transporte



Placas antiderrapantes
(2EA)
(opcional)

Requisitos do local de instalação

Localização

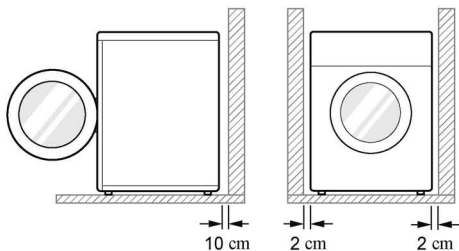

Solo: A inclinação admissível sob toda a máquina de lavar roupa é de 1°.

Tomada elétrica: Deve estar no espaço de 1,5 metros de cada lado da localização da máquina de lavar roupa.

- Não sobrecarregue a tomada com mais do que um equipamento.

Folga adicional: Para a parede, 10 cm: na retaguarda/ 2 cm: nos lados direito e esquerdo

- Nunca coloque nem armazene produtos de limpeza em cima da máquina de lavar roupa.
- Esses produtos podem danificar o acabamento ou os controlos.

Posicionamento

- Instale a máquina de lavar roupa sobre uma superfície plana e dura.
- Certifique-se de que a circulação do ar em torno da máquina de lavar roupa não é dificultada por tapetes, carpetes, etc.
- Nunca tente corrigir desníveis do solo com pedaços de madeira, cartão ou materiais semelhantes por baixo da máquina de lavar roupa.
- Se for impossível evitar o posicionamento da máquina de lavar roupa junto de um forno a gás ou carvão, deve ser introduzido entre os dois equipamentos um isolante (85 x 60 cm) coberto com folha de alumínio no lado voltado para o forno ou fogão.

- Não instale a sua máquina de lavar roupa em divisões onde podem ocorrer temperaturas abaixo de zero. Tubos congelados podem estourar sob pressão. A fiabilidade da unidade de controlo eletrónico pode ser prejudicada a temperaturas abaixo de zero.
- Quando a máquina de lavar roupa é instalada, certifique-se de que é facilmente acessível a um técnico no caso de uma avaria.
- Com a máquina de lavar roupa instalada, ajuste os quatro pés usando a chave de parafusos de transporte fornecida para garantir que o equipamento fica estável e deixe uma folga de aproximadamente 20 mm entre o topo da máquina de lavar roupa e a parte inferior de qualquer bancada.
- Este equipamento não se destina a uso marítimo ou em instalações móveis tais como caravanas, aviões, etc.

Ligação elétrica

- Não utilize uma extensão ou um adaptador duplo.
- Desligue sempre a ficha da máquina de lavar roupa e o abastecimento de água após utilização.
- Ligue a máquina de lavar roupa a uma tomada ligada à terra de acordo com os regulamentos de instalação elétrica em vigor.
- A máquina de lavar roupa deve estar posicionada de forma a que a ficha esteja facilmente acessível.
- As reparações na máquina de lavar roupa devem ser realizadas apenas por pessoal qualificado. Reparações realizadas por pessoas não qualificadas podem provocar ferimentos ou avarias graves. Contacte o seu centro de atendimento local.
- Se a máquina de lavar roupa for entregue durante o inverno e as temperaturas estiverem abaixo de zero, coloque a máquina de lavar roupa à temperatura ambiente durante algumas horas antes de a colocar em funcionamento.

Desembalar e remover os parafusos de transporte

- 1 Retire a máquina de lavar roupa da base de esferovite.
 - Após remover o cartão e material de transporte, retire a máquina de lavar roupa da base de esferovite. Certifique-se de que o suporte da cuba sai juntamente com a base e não fica preso à parte inferior da máquina de lavar roupa.
 - Se tiver de deitar a máquina de lavar roupa para remover a base de cartão, proteja sempre as partes laterais da máquina e deite-a cuidadosamente de lado. **NÃO** deite a máquina de lavar roupa pelo seu lado frontal ou traseiro.

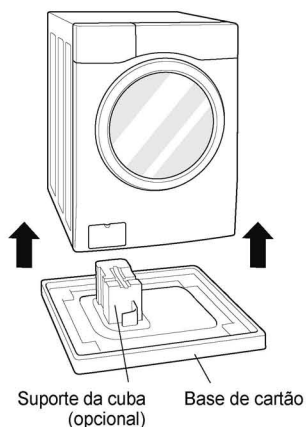

- 2 Remova os conjuntos de parafusos.
 - Começando pelos dois parafusos de transporte inferiores, utilize a chave (incluída) para desapertar totalmente todos os parafusos de transporte, girando-os para a esquerda. Remova os conjuntos de parafusos, agitando-os ligeiramente enquanto os puxa para fora.

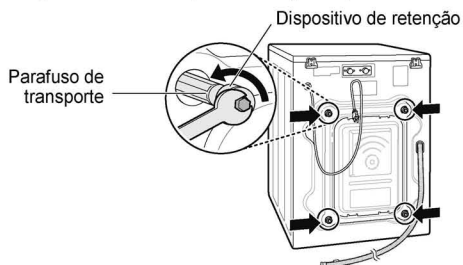

- 3 Instale as tampas para buracos.
 - Localize as tampas para buracos incluídas no conjunto de acessórios e instale-as nos buracos dos parafusos de transporte.

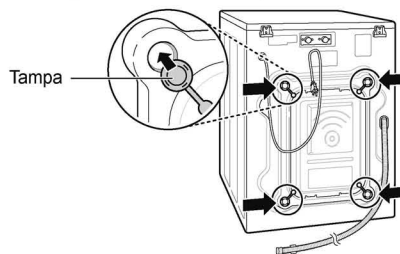

OBSERVAÇÃO

- Guarde os conjuntos de parafusos para utilização futura. Para evitar danificar os componentes internos, **NÃO** transporte a máquina de lavar roupa sem reinstalar os parafusos de transporte.
- Não remover os parafusos de transporte e dispositivos de retenção pode provocar fortes vibrações e ruído que podem resultar em danos permanentes na máquina de lavar roupa. O cabo está fixo à parte traseira da máquina de lavar roupa com um parafuso de transporte para ajudar a evitar o funcionamento com os parafusos de transporte instalados.

Utilizar placas antiderrapantes (opcional)

Se instalar a máquina de lavar roupa sobre uma superfície escorregadia, a mesma poderá mover-se devido a vibração excessiva. O nivelamento incorreto pode provocar avaria devido a ruído e vibração. Se isso ocorrer, instale placas antiderrapantes sob os pés de nivelamento e ajuste o nível.

1 Limpe o chão para fixar as placas antiderrapantes.

- Utilize um pano seco para remover e limpar objetos estranhos e humidade. Se permanecerem restos de humidade, as placas antiderrapantes podem escorregar.

2 Ajuste o nível após colocar a máquina de lavar roupa no local de instalação.

3 Coloque a face adesiva da placa antiderrapante voltada para o chão.

- É mais eficaz instalar as placas antiderrapantes por baixo dos pés dianteiros. Se for difícil colocar as placas por baixo dos pés dianteiros, coloque-as por baixo dos pés traseiros.

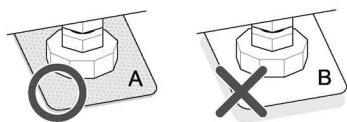
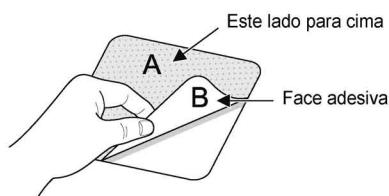

4 Certifique-se de que a máquina de lavar roupa está nivelada.

- Empurre ou agite cuidadosamente as superfícies superiores da máquina de lavar roupa para certificar-se de que a mesma não oscila. Se a máquina de lavar roupa oscilar, nivele-a novamente.

Pisos em madeira (pisos suspensos)

- Os pisos em madeira são particularmente suscetíveis a vibrações.
- Para evitar vibrações, recomendamos a colocação de vedantes de borracha com pelo menos 15 mm de espessura em cada pé da máquina de lavar roupa, fixos a pelo menos duas vigas do soalho com parafusos.



- Se possível, instale a máquina de lavar roupa num dos cantos da divisão, onde o piso é mais estável.
- Encaixe os vedantes de borracha para reduzir a vibração.
- Pode obter vedantes de borracha (n.º de peça 4620ER4002B) no Centro de atendimento da LG.

OBSERVAÇÃO

- O posicionamento e nivelamento adequados da máquina de lavar roupa garantirão um funcionamento prolongado, regular e fiável.
- A máquina de lavar roupa deve estar 100% na horizontal e manter-se em posição firme.
- Não deve "balançar" pelos cantos sob a carga.
- A superfície de instalação deve estar limpa, sem cera para chão ou outros revestimentos lubrificantes.
- Não permita que os pés da máquina de lavar roupa se molhem. Não o fazer pode provocar vibração ou ruído.

Nivelar a máquina de lavar roupa

Se o piso for irregular, gire os pés ajustáveis conforme necessário (não introduza pedaços de madeira, etc. sob os pés). Certifique-se de que todos os pés estão estáveis e apoiados no chão e, em seguida, verifique se o equipamento está perfeitamente nivelado (utilize um nível de bolha de ar).

- Quando a máquina de lavar roupa estiver nivelada, aperte as porcas de bloqueio na direção da base da máquina de lavar roupa. Todas as porcas de bloqueio devem ser apertadas.

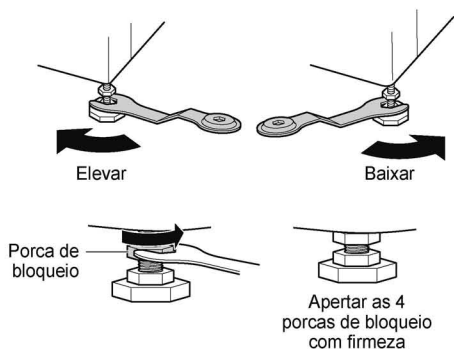

- Verificação diagonal
Quando pressiona diagonalmente as extremidades da placa superior da máquina de lavar roupa, a máquina não deve deslocar-se para cima nem para baixo (verifique ambas as direções). Se a máquina oscilar quando pressiona diagonalmente a placa superior da máquina, ajuste novamente os pés.

OBSERVAÇÃO

- Pisos em madeira ou suspensos podem contribuir para vibrações e desequilíbrios excessivos.
- Se a máquina de lavar roupa estiver instalada sobre uma plataforma elevada, a mesma deve ser firmemente fixada para eliminar o risco de queda.

Ligar o tubo de entrada

- A pressão de abastecimento de água deve estar entre 100kPa e 1000kPa (1,0–10,0 kgf/cm²).
- Não desnude ou cruze os fios quando liga o tubo de entrada à válvula.
- Se a pressão de abastecimento de água for superior a 1000kPa, deve ser instalado um dispositivo de descompressão.
- Verifique regularmente o estado do tubo e substitua-o se necessário.

Verificar o tubo de entrada com vedação de borracha

São fornecidas duas vedações de borracha com os tubos de entrada de água.

Estas são utilizadas para evitar fugas de água. Certifique-se de que a ligação às torneiras está suficientemente apertada.

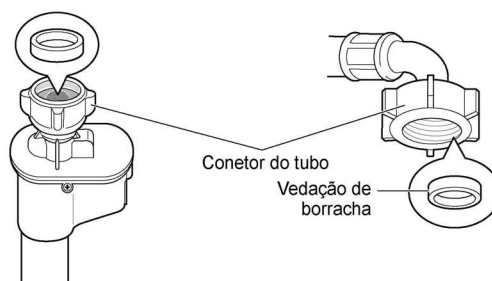
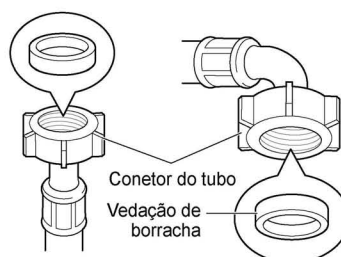

Ligar o tubo a uma torneira de água

Ligar tubo tipo parafuso a uma torneira com rosca

Aperte o conector do tubo à torneira de abastecimento de água.

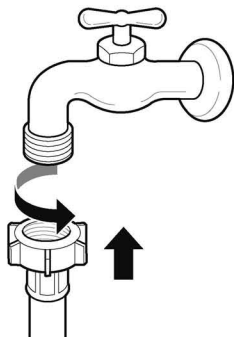

Ligar tubo tipo parafuso a uma torneira sem rosca

- 1 Desaperte os quatro parafusos de fixação.

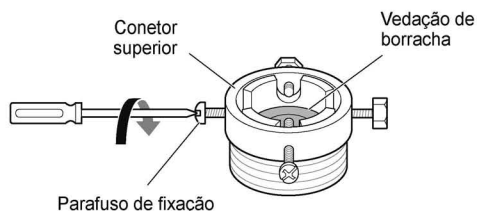

- 2 Empurre o adaptador na direção da extremidade da torneira para que a vedação de borracha forme uma ligação impermeável. Aperte os quatro parafusos de fixação.

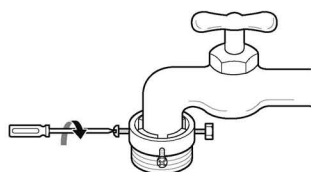

- 3 Empurre o tubo de entrada verticalmente para cima de forma que a vedação de borracha dentro do tubo possa aderir por completo à torneira e, em seguida, enrosque rodando para a direita.

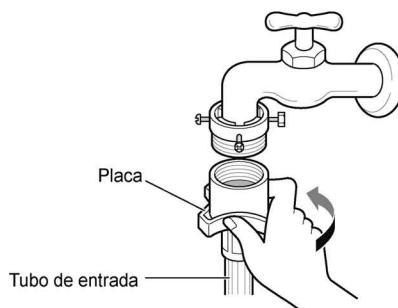

Ligar um tubo de tipo simples a uma torneira sem rosca

- 1 Desaperte a placa anular do adaptador e solte os quatro parafusos de fixação.

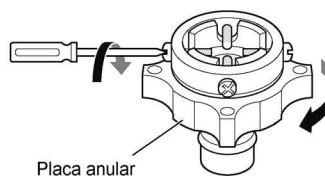

- 2 Remova a placa de guia se a torneira for demasiado grande para encaixar no adaptador.

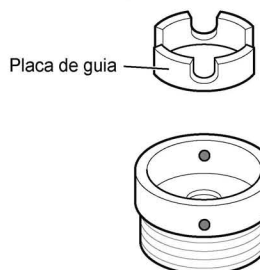

- 3** Empurre o adaptador na direção da extremidade da torneira para que a vedação de borracha forme uma ligação impermeável.

Aperte a placa anular do adaptador e os quatro parafusos de fixação.

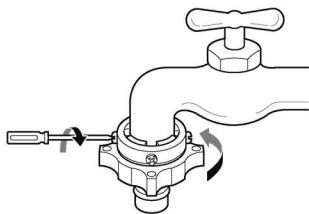

- 4** Puxe a placa de bloqueio do conector para baixo, empurre o tubo de entrada na direção do adaptador e liberte a placa de bloqueio do conector. Certifique-se de que o adaptador encaixa no local certo.

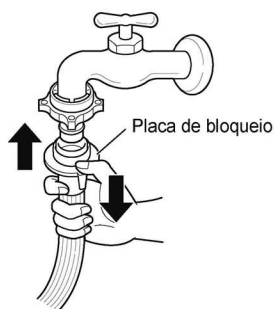

OBSERVAÇÃO

- Após ligar o tubo de entrada à torneira de água, abra a torneira de água para limpar substâncias estranhas (sujeidade, areia, serradura, etc.) das condutas de água. Drene a água para um balde e verifique a temperatura da mesma.

Ligar o tubo à máquina de lavar roupa

Certifique-se de que o tubo não fica dobrado nem esmagado.

Quando a sua máquina de lavar roupa tem duas válvulas.

- O tubo de entrada com o conector vermelho é para a torneira de água quente.

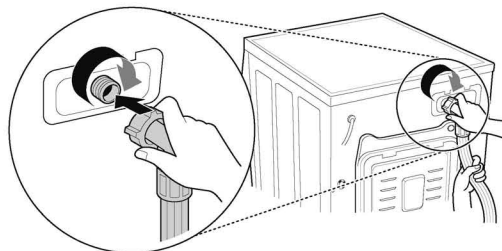

OBSERVAÇÃO

- Após completar a ligação, se o tubo vazar água, repita os mesmos passos.

Utilize o tipo de torneira mais convencional para o abastecimento de água. Caso a torneira seja quadrada ou demasiado grande, remova a placa de guia antes de inserir a torneira no adaptador.

Utilizar a torneira horizontal

Torneira horizontal



Extensão de torneira

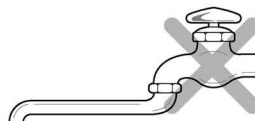

Torneira quadrada



Instalação do tubo de drenagem

- O tubo de drenagem não deve ser colocado a mais de 100 cm acima do solo. A água na máquina de lavar roupa pode não conseguir drenar ou drenar lentamente.
- Fixar o tubo de drenagem corretamente irá proteger o chão de danos devido a fugas de água.
- Se o tubo de drenagem for demasiado longo, não o force novamente para o interior da máquina de lavar roupa. Esta ação irá provocar ruídos estranhos.

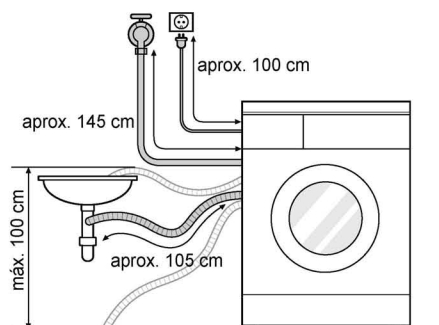

- Quando instalar o tubo de drenagem num lava-louça, fixe-o firmemente com cordel.
- Fixar o tubo de drenagem corretamente irá proteger o chão de danos devido a fugas de água.

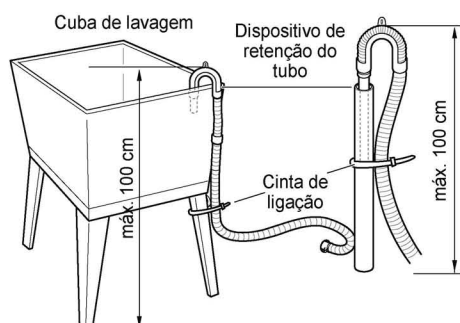
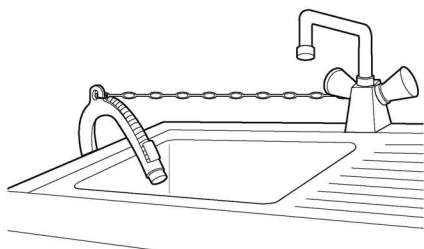

Ligações elétricas (apenas no Reino Unido)

As cores dos fios na ligação à rede estão em conformidade com o código seguinte:

Verde e amarelo: Terra

Azul: Neutro

Castanho: Fase

Este equipamento deve possuir uma ligação à terra.

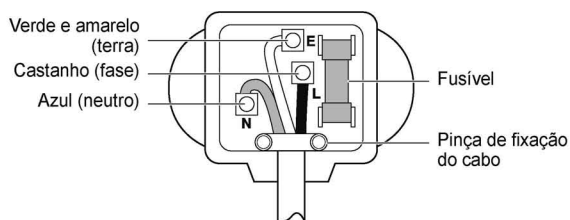

Uma vez que as cores dos fios na ligação à rede deste equipamento podem não corresponder às marcações de cor que identificam os terminais na sua ficha, proceda da seguinte forma:

O fio verde e amarelo deve estar ligado ao terminal na ficha que está marcado com a letra E ou com o símbolo de terra (\perp), de cor verde ou verde e amarela.

O fio azul deve ser ligado ao terminal que está marcado com a letra N ou de cor preta.

O fio castanho deve ser ligado ao terminal marcado com a letra L ou de cor vermelha.

Se for utilizada uma ficha de 13 amperes (BS 1363), ligue um fusível de 13 amperes BS 1362.

FUNCIONAMENTO

Utilizar a máquina de lavar roupa

Antes da primeira lavagem, selecione um programa (Algodão 60 °C, adicione meia medida de detergente) e permita que a máquina lave sem roupa. Esta ação eliminará resíduos e água do tambor que podem ter permanecido durante o fabrico.

- 1 Separe a roupa e encha a máquina.
 - Separe a roupa por tipo de tecido, nível de sujidade, cor e tamanho da carga, conforme necessário. Abra a porta e encha a máquina de lavar roupa com as peças.

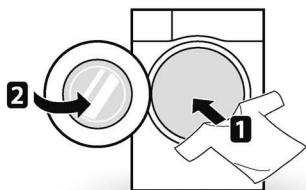

- 2 Adicione produtos de limpeza e/ou detergente e amaciador.
 - Adicione a quantidade adequada de detergente na gaveta do dispensador de detergente. Adicione lixívia ou amaciador de roupa nas zonas apropriadas do dispensador, se assim o pretender.

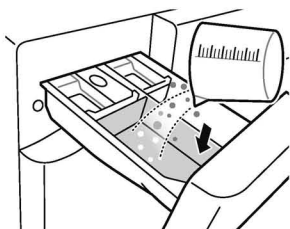

- 3 Ligue a máquina de lavar roupa.
 - Prima o botão **ON/OFF** para ligar a máquina de lavar roupa.

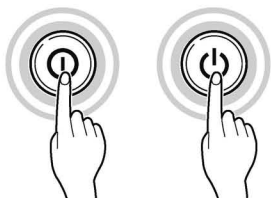

- 4 Escolha o programa de lavagem pretendido.
 - Prima o botão programa repetidamente ou gire o botão seletor de programa até o programa pretendido ser selecionado.

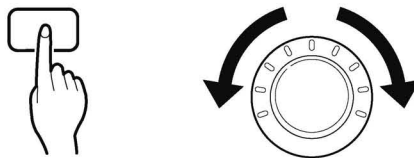

- 5 Inicie o programa.
 - Prima o botão **Início/Pausa** para iniciar o programa. A máquina de lavar roupa irá agitar brevemente sem água para medir o peso da carga. Se o botão **Início/Pausa** não for premido no espaço de 5 minutos, a máquina de lavar roupa desligará e todas as definições se perderão.



- 6 Fim de programa.
 - Quando o programa estiver terminado, será emitido um sinal sonoro. Retire de imediato as suas roupas da máquina de lavar roupa para reduzir o enrugamento. Verifique se em torno da vedação da porta existem peças pequenas que possam ter ficado presas.

Separar a roupa

1 Procure uma etiqueta de conservação nas suas roupas.

- A mesma especificará o conteúdo do tecido da sua roupa e como esta deverá ser lavada.
- Símbolos existentes nas etiquetas de conservação.



Temperatura de lavagem



Lavagem normal



Plissado permanente



Tecidos delicados



Lavar à mão



Não lavar

2 Separar a roupa.

- Para obter os melhores resultados, separe a roupa em pilhas que podem ser lavadas no mesmo programa de lavagem.
- Tecidos diferentes precisam de ser lavados a temperaturas e velocidades de centrifugação diferentes.
- Separe sempre as roupas de cores escuras das roupas brancas e de cores claras. Lave-as separadamente visto que pode ocorrer transferência de tinta e algodão, provocando a descoloração de roupas brancas e de cores claras. Se possível, não lave peças muito sujas juntamente com peças pouco sujas.
 - Sujidade (elevada, normal, ligeira)
Separe a roupa de acordo com a sujidade.
 - Cores (branco, claras, escuras)
Separe tecidos brancos de tecidos coloridos.
 - Algodão (produção de algodão, coleção de algodão)
Lave peças produtoras de algodão e peças coletoras de algodão separadamente.

3 Cuidados antes de encher a máquina.

- Combine peças grandes e pequenas numa carga. Coloque as peças grandes em primeiro lugar.
- As peças grandes não devem atingir mais de metade do total da carga de lavagem. Não lave só uma peça. Esta ação pode provocar uma carga desequilibrada. Adicione uma ou duas peças semelhantes.
- Verifique todos os bolsos para certificar-se de que estão vazios. Objetos tais como pregos, ganchos de cabelo, fósforos, canetas, moedas e chaves podem danificar a sua máquina de lavar roupa e a própria roupa.



- Mantenha fechos, ganchos e molas fechados para certificar-se de que os mesmos não engatam noutras roupas.
- Realize um pré-tratamento de manchas e sujidade, esfregando uma pequena quantidade de detergente dissolvido em água sobre as manchas para ajudar a remover a sujidade.
- Verifique as dobras da junta flexível (cinzento) e retire todas as peças pequenas.
- Verifique o interior do tambor e retire todas as peças de uma lavagem anterior.

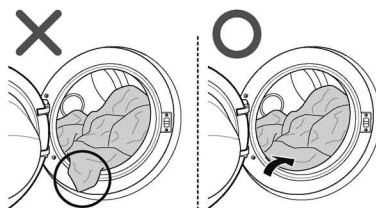

- Retire todas as roupas ou peças da junta flexível para evitar danos na roupa e na junta.

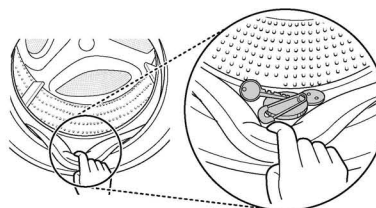

Adicionar produtos de limpeza

Dose de detergente

- O detergente deve ser utilizado de acordo com as instruções do fabricante do detergente e selecionado de acordo com o tipo, a cor, sujidade do tecido e temperatura de lavagem.
- Se for utilizado detergente em excesso, pode formar demasiada espuma e isso pode resultar em maus resultados de lavagem ou causar sobrecarga no motor.
- Se pretender utilizar detergente líquido, siga as instruções fornecidas pelo fabricante do detergente.
- Pode verter detergente líquido diretamente na gaveta de detergente principal se for iniciar o programa de imediato.
- Não utilize detergente líquido se estiver a utilizar Final diferido ou se tiver selecionado Pré-lavagem, visto que o líquido pode solidificar.
- Se formar muita espuma, reduza a quantidade de detergente.
- A utilização de detergente poderá necessitar de ajuste relativamente à temperatura da água, dureza da água, ao tamanho e nível de sujidade da roupa. Para obter os melhores resultados, evite a formação excessiva de espuma.
- Consulte a etiqueta das roupas antes de escolher o detergente e a temperatura da água:
- Quando estiver a utilizar a máquina de lavar roupa, utilize apenas o detergente designado para cada tipo de roupa:
 - Detergente em pó normal para todos os tipos de tecido
 - Detergente em pó para tecidos delicados
 - Detergente líquido para todos os tipos de tecido ou detergente designado apenas para peças de lã
- Para obter uma melhor eficácia de lavagem e branqueamento, utilize um detergente com lixívia normal em pó.
- O detergente é despejado do dispensador no início do programa.

OBSERVAÇÃO

- Não deixe o detergente solidificar. Essa ação pode provocar bloqueios, mau enxaguamento ou odores.
- Carga total: De acordo com as recomendações do fabricante.
- Carga parcial: 3/4 da quantidade normal
- Carga mínima: 1/2 da carga total

Adicionar detergente e amaciador de roupa

Adicionar detergente

- Apenas lavagem principal →
- Pré-lavagem + Lavagem principal → •

OBSERVAÇÃO

- Demasiado detergente, lixívia ou amaciador pode causar um transbordamento.
- Certifique-se de que utiliza a quantidade adequada de detergente.

Adicionar amaciador de roupa

- Não ultrapasse a linha de enchimento máximo. O enchimento excessivo pode causar uma distribuição antecipada do amaciador de roupa, o que pode manchar as roupas. Feche a gaveta do dispensador devagar.

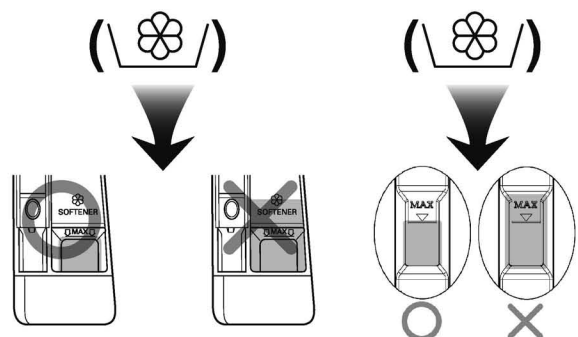

- Não deixe o amaciador de roupa na gaveta do detergente durante mais de dois dias (o amaciador de roupa pode solidificar).
- O amaciador será automaticamente adicionado durante o último programa de enxaguamento.
- Não abra a gaveta quando a água está a ser fornecida.
- Não deve utilizar solventes (benzeno, etc.).

OBSERVAÇÃO

- Não verta amaciador de roupa diretamente sobre as peças.

Adicionar amaciador de água

- Um amaciador de água, tal como um anticalcário (ex.: Calgon), pode ser utilizado para reduzir a utilização de detergente em zonas onde a água é extremamente dura. Administre de acordo com a quantidade especificada na embalagem. Primeiro adicione o detergente e, em seguida, o amaciador de água.
- Utilize a quantidade de detergente necessária para amaciar a água.

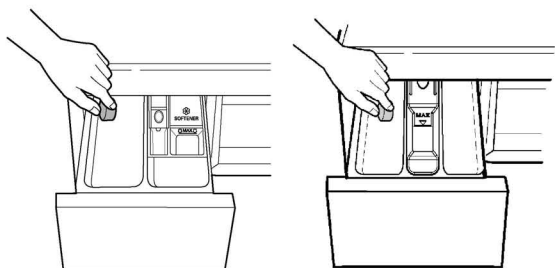

Utilizar pastilhas

- 1 Abra a porta e coloque as pastilhas dentro do tambor.

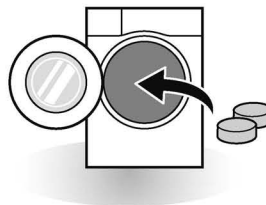

- 2 Coloque a roupa dentro do tambor e feche a porta.

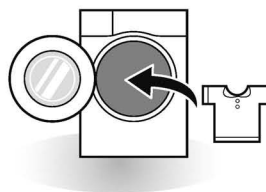

Painel de controlo

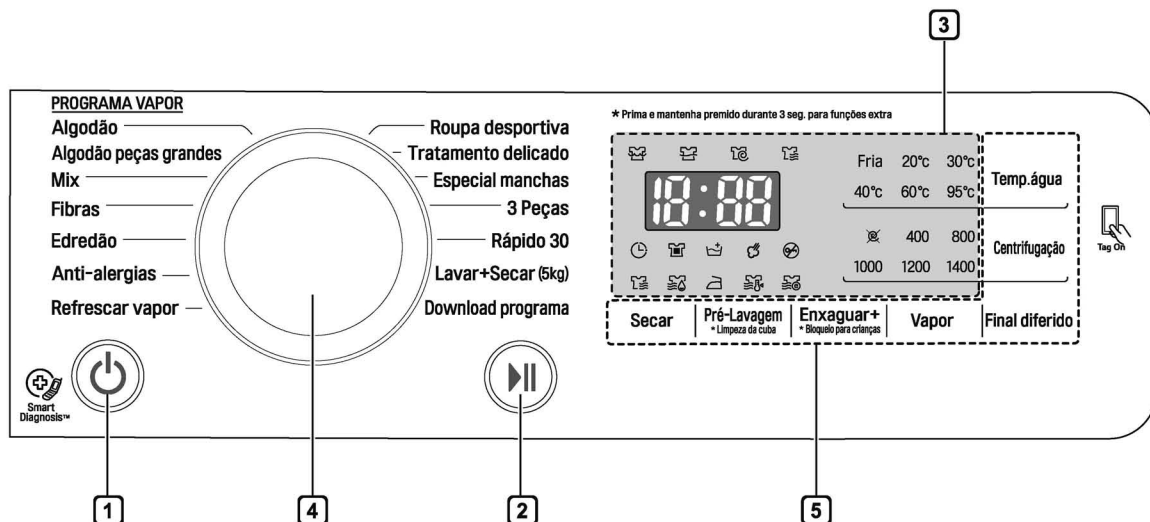

1 Botão ON/OFF

- Prima o botão **ON/OFF** para ligar a máquina de lavar roupa.
- Para cancelar a função Final diferido, deve premir o botão **ON/OFF**.

2 Botão Início/Pausa

- Este botão **Início/Pausa** é utilizado para iniciar o programa de lavagem ou para fazer uma pausa no programa de lavagem.
- Se for necessária uma paragem temporária do programa de lavagem, prima o botão **Início/Pausa**.

3 Ecrã

- O ecrã mostra as definições, o tempo restante estimado, opções e mensagens de estado. Quando o produto é ligado, as predefinições no ecrã irão acender.
- O ecrã mostra o tempo restante estimado. Enquanto o tamanho da carga está a ser calculado automaticamente, surge o  a piscar ou "Detecting" (A detetar).

4 Seleção de programa

- Os programas estão disponíveis de acordo com o tipo de roupa.
- A lâmpada irá acender para indicar o programa selecionado.

5 Opções

- Permite selecionar um programa adicional e irá acender quando selecionado.
- Utilize estes botões para selecionar as opções de programa pretendidas para o programa selecionado.

Tabela de programas

Programas de lavagem

Programa	Descrição	Tipo de tecido	Temp. adequada	Carga máxima
Algodão	Oferece um melhor desempenho combinando diversos movimentos do tambor.	Roupas de cores permanentes (camisas, camisas de noite, pijamas, etc.) e roupa de algodão com um nível de sujidade normal (roupa interior)	40 °C (Água fria até 95 °C)	Valor nominal
Algodão peças grandes	Oferece um desempenho de lavagem otimizado para grandes quantidades de roupa com um menor consumo energético.		60 °C (Água fria até 60 °C)	
Fibras	Este programa é adequado para camisas casuais que não precisam de ser passadas a ferro após a lavagem.	Poliamida, acrílico, poliéster	40 °C (Água fria até 60 °C)	4,5 kg
Mix	Permite a lavagem de diversos tecidos em simultâneo.	Vários tipos de tecidos, exceto roupas especiais (seda/tecidos delicados, roupa desportiva, roupas escuras, lã, edredão/cortinados)	40 °C (Água fria até 40 °C)	
Anti-alergias	Ajuda a remover alérgenos tais como ácaros, pólen e pelo de gato.	Algodão, roupa interior, fronhas, lençóis de cama, roupa de bebé	60 °C	
3 Peças	Este programa oferece lavagem e secagem no espaço de 80 min para 1–3 camisas pouco sujas.	Camisas, blusas com mistura de algodão, mistura de poliéster	20 °C	3 peças
Refrescar vapor	Ajuda a remover o enrugamento no espaço de 20 min. com vapor (as roupas podem estar molhadas. Pode vesti-las após terem estado estendidas para secar durante 10–30 min.).	Camisas, blusas com mistura de algodão, mistura de poliéster	Sem escolha	
Edredão	Este programa destina-se a peças grandes tais como colchas de cama, almofadas, capas de sofá, etc.	Lençóis de algodão exceto roupas especiais (tecidos delicados, lã, seda, etc.) com enchimento: edredões, almofadas, cobertores, capas de sofá com ligeiro enchimento	40 °C (Água fria até 40 °C)	1 peça
Roupa desportiva	Este programa é adequado para roupa desportiva tal como roupa de jogging.	Coolmax, gore-tex, velo e sympatex		3,0 kg
Rápido 30	Este programa oferece um tempo de lavagem rápido para pequenas cargas e roupas pouco sujas.	Roupa colorida pouco suja	20 °C (Água fria até 40 °C)	









Programa	Descrição	Tipo de tecido	Temp. adequada	Carga máxima
Lavar+Secar	Este programa oferece um processo sem interrupção de lavagem e secagem no mesmo programa.	Uma quantidade pequena de roupa que pode ser seca	40 °C (Água fria até 95 °C)	5,0 kg
Tratamento delicado	Este programa destina-se a roupas delicadas que podem ser lavadas à mão e à máquina tais como lã lavável, lingerie, vestidos, etc. (utilize detergente especial para roupas de lãs laváveis à máquina).	Lã, peças que podem ser lavadas à mão, tecidos delicados, roupa que pode ser facilmente danificada	20 °C (Água fria até 30 °C)	1,5 kg
Especial manchas	Elimina vários tipos de manchas tais como vinho, sumo, sujidade, etc. (a temperatura da água é aumentada passo a passo para eliminar várias manchas).	Mistura de tecidos de algodão, NÃO se destina a tecidos delicados	40 °C (30 °C a 60 °C)	3,0 kg
Download programa	Para programas descarregáveis. Se não efetuar o download de nenhum programa, a predefinição é Enxaguamento + Centrifugação.			

- Temperatura da água: Selecione a temperatura da água apropriada para o programa de lavagem selecionado. Siga sempre as instruções ou a etiqueta de conservação do fabricante durante a lavagem.

OBSERVAÇÃO

- Recomendamos um detergente neutro.

Programa de secagem

Programa	Descrição	Tipo de tecido	Carga máxima
Secar Eco ()	Um programa especial para reduzir a utilização de água durante o programa de secagem.		5,0 kg
Secar Para Guardar ()	Para roupas de algodão. Selecione este programa para reduzir o tempo do programa e a utilização de energia durante o programa de secagem.		
Eco normal ()	Para reduzir a energia durante o programa de secagem.		
Secar Para Engomar ()	Para engomar mais facilmente, termina a secagem em condições húmidas.	Tecidos de algodão ou linho, prontos a engomar no final do programa	
Temperatura Baixa ()	Para reduzir os danos na roupa, seca a baixas temperaturas.	Produtos têxteis de fibras, tecidos sintéticos adequados para os programas de roupas laváveis Easy Care (Fibras), Mix (Mix)	
Tempo 30 min. ()	É possível alterar o tempo de secagem de acordo com a carga máxima.	Algodão, toalhas	0,5 kg
Tempo 60 min. ()			1,5 kg
Tempo 120 min. ()			3,0 kg

- Configure o programa para “Lavagem : Algodão peças grandes 60 °C + 1400 rpm” e “Secagem : Eco normal (carga do primeiro programa de secagem: 4,0 kg, carga do segundo programa de secagem: 4,0 kg)” para testar de acordo com a norma EN50229.

OBSERVAÇÃO

- Selecione a velocidade de centrifugação máx. selecionável do programa de lavagem para garantir resultados de secagem.
- Quando a quantidade de roupa a ser lavada e seca num programa não ultrapassa o peso máximo permitido para o programa de secagem, recomendamos lavar e secar numa sequência contínua.

Opções extra

Programa	Final diferido	Vapor	Pré-lavagem	Enxaguar+	Secagem
Algodão	●	●	●	●	●
Algodão peças grandes	●	●	●	●	●
Fibras	●	●	●	●	●
Mix	●	●	●	●	●
Anti-alergias	●	●*		●	●
3 Peças	●				●*
Refrescar vapor		●*			
Edredão	●	●		●	
Roupa desportiva	●			●	
Rápido 30	●		●	●	●
Tratamento delicado	●			●	
Lavar+Secar	●	●	●	●	●*
Especial manchas	●		●*	●	●

* : Esta opção está automaticamente incluída no programa e não pode ser eliminada.

Dados de funcionamento

Programa	RPM máx.
Algodão	1400
Algodão peças grandes	1400
Fibras	1000
Mix	1400
Anti-alergias	1400
3 Peças	1000
Refrescar vapor	-
Edredão	1000
Roupa desportiva	800
Rápido 30	1400
Tratamento delicado	800
Lavar+Secar	1400
Especial manchas	1400

Programa de opção

Pré-lavagem ()

Se a roupa estiver muito suja, recomendamos o programa de Pré-lavagem.

- 1 Prima o botão **ON/OFF**.
- 2 Selecione um programa de lavagem.
- 3 Prima o botão **Pré-lavagem**.
- 4 Prima o botão **Início/Pausa**.

Vapor (Opcional) ()

Lavagem a vapor apresenta um melhor desempenho de lavagem com um menor consumo energético. Amaciador vapor pulveriza vapor após um programa de centrifugação para reduzir vincos e tornar a roupa macia e suave.

- 1 Prima o botão **ON/OFF**.
- 2 Para a opção Lavagem a vapor, selecione programas de vapor. Para a opção Amaciador vapor, selecione Algodão ou Algodão peças grandes, Mix, Fibras.
- 3 O programa seguinte é selecionado, dependendo do número de vezes que premir o botão **Vapor**.
 - Uma vez: Lavagem a vapor
 - Duas vezes: Amaciador vapor
 - Três vezes: Lavagem a vapor e Amaciador vapor
- 4 Prima o botão **Início/Pausa**.

Final diferido ()

Pode definir um tempo de atraso para que a máquina de lavar roupa inicie e termine automaticamente após um intervalo de tempo especificado.

- 1 Prima o botão **ON/OFF**.
- 2 Selecione um programa de lavagem.
- 3 Prima o botão **Final diferido** e defina o tempo desejado.
- 4 Prima o botão **Início/Pausa**.

OBSERVAÇÃO

- O tempo de atraso é o tempo para o final do programa, não para o início. O tempo de funcionamento real pode variar devido à temperatura da água, carga de lavagem e outros fatores.

Temp. água

O botão **Temp. água** seleciona a combinação de temperatura de lavagem e enxaguamento para o programa selecionado. Prima este botão até a configuração pretendida acender. Todos os enxaguamentos utilizam água fria da torneira.

- Selecione a temperatura da água adequada para o tipo de carga que está a lavar. Para obter os melhores resultados, respeite as etiquetas de conservação das roupas.

Enxaguar⁺

Enxaguar⁺ ()

Adicione enxaguar uma vez.

Centrifugação

- O nível de velocidade de centrifugação pode ser selecionado premindo o botão **Centrifugação** repetidamente.
- Apenas centrifugação

- 1 Prima o botão **ON/OFF**.
- 2 Prima o botão **Centrifugação** para selecionar as RPM.
- 3 Prima o botão **Início/Pausa**.

OBSERVAÇÃO

- Quando seleciona "Sem centrifugação" (), a máquina ainda irá girar durante um curto período de tempo para drenar rapidamente.

Bloqueio para crianças ()

Selecione esta função para bloquear os botões do painel de controlo para evitar a sua manipulação.

Bloquear o painel de controlo

- 1 Prima o botão **Bloqueio para crianças** sem soltar durante 3 segundos.
- 2 Será emitido um sinal sonoro e “ L” irá surgir no ecrã. Quando o Bloqueio Crianças está definido, todos os botões estão bloqueados exceto o botão **ON/OFF**.

OBSERVAÇÃO

- Desligar a máquina não irá redefinir a função Bloqueio Crianças. Terá de desativar o Bloqueio Crianças para conseguir aceder a quaisquer outras funções.

Desbloquear o painel de controlo

Prima o botão **Bloqueio para crianças** sem soltar durante 3 segundos.

- Será emitido um sinal sonoro e o tempo restante para o programa atual reaparecerá no ecrã.

Sinal sonoro ligado/desligado



- 1 Prima o botão **ON/OFF**.
- 2 Prima o botão **Início/Pausa**.
- 3 Prima sem soltar os botões **Temp. água** e **Pre Vapor** simultaneamente durante 3 segundos para definir a função de Sinal sonoro ligado/desligado.

OBSERVAÇÃO



- Quando a função de Sinal sonoro ligado/desligado está definida, a definição é memorizada mesmo após desligar a energia.
- Se pretender desligar o Sinal sonoro, basta repetir este processo.

Secar (opcional) ()

Utilize os seus programas Automáticos para secar a maior parte das cargas. Os sensores eletrónicos medem a temperatura de escape para aumentar ou diminuir as temperaturas de secagem para um tempo de reação mais rápido e um controlo mais rigoroso da temperatura.

- A torneira da água fria deve permanecer aberta durante os programas de secagem.
- O processo automático desta máquina de lavar roupa, desde a lavagem até à secagem, pode ser facilmente selecionado.
- Para uma secagem mais uniforme, certifique-se de que todos os artigos nas pilhas de roupa são semelhantes no que diz respeito ao material e à espessura.
- Não sobrecarregue a máquina de lavar roupa introduzindo demasiados artigos no tambor. As peças devem conseguir girar livremente.
- Se abrir a porta e retirar a carga antes da máquina de lavar roupa ter terminado o seu programa, não se esqueça de premir o botão **Início/Pausa**.
- Premindo o botão **Secar**, pode selecionar: Secar Para Guardar-Tempo (30-60-120)-Eco-Secar Para Engomar-Temperatura Baixa-Eco Normal
- Após o final da secagem, “ D” é exibido. “ D” significa diminuição de vincos. O programa de secagem já está terminado. Prima um botão qualquer e retire as roupas. Se não premir o botão **Início/Pausa**, o programa termina após cerca de 4 horas.

OBSERVAÇÃO

- Quando desligar o programa de secagem da máquina de lavar roupa, o motor do ventilador do secador pode ser acionado para memorizá-lo durante 30 segundos. Em seguida, a máquina irá exibir “ F” no painel. “ F” significa ventilador.
- Tenha cuidado ao remover a roupa da máquina de lavar roupa, uma vez que a roupa ou a máquina pode estar quente.

Artigos de lã

- Não seque artigos de lã misturados. Coloque-os na sua forma original e seque-os em posição plana.

Malhas e peças em tricô

- Algumas malhas e peças em tricô podem encolher, em medidas diferentes, dependendo da sua qualidade.
- Estique sempre estes materiais imediatamente após a secagem.

Plissado permanente e tecidos sintéticos

- Não sobrecarregue a máquina de lavar roupa
- Retire as peças com plissado permanente assim que a máquina de lavar roupa parar para reduzir o enrugamento.

Roupas de bebé e camisas de noite

- Verifique sempre as instruções do fabricante.

Borracha e plástico

- Não seque nenhuma peça feita a partir de ou que contenha borracha ou plástico, tais como:
 - aventais, babetes, capas para cadeiras;
 - cortinas e toalhas de mesa;
 - tapetes de banho.

Fibra de vidro

- Não seque artigos de fibra de vidro na sua máquina de lavar roupa. As partículas de vidro deixadas na sua máquina de lavar roupa podem ser recolhidas pelas suas roupas na próxima vez que utilizar a máquina e provocar irritação da pele.

Guia do tempo de secagem

- O tempo de secagem pode ser selecionado premindo o botão **Secar**.
- O programa de secagem pode durar até 364 min.
- Estes tempos de secagem são fornecidos como um guia para ajudá-lo a configurar a sua máquina de lavar roupa para uma secagem manual.

OBSERVAÇÃO

- O tempo de secagem estimado varia do tempo de secagem real durante o programa Automático. O tipo de tecido, tamanho da carga e a secagem selecionada afetam o tempo de secagem.
- Quando seleciona apenas secagem, a centrifugação é executada automaticamente para uma melhor eficácia energética.

Utilizar a função Smart (opcional)

Utilizar a função Tag On

A função Tag On permite utilizar convenientemente as funcionalidades LG Smart Diagnosis™ e Download programa para comunicar com o seu equipamento a partir do seu próprio smartphone.

- A função Tag On apenas pode ser utilizada com a maioria dos smartphones equipados com a função NFC com sistema operativo (SO) Android.

Instalação do equipamento

- Procure "LG Smart Laundry" na Google Play Store no seu telemóvel.

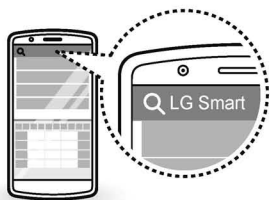

Utilizar a aplicação

A aplicação LG Smart Laundry permite utilizar várias funções para sua conveniência.

- Download programa
- Smart Diagnosis™
- Definição do Programa Tag On
- Estatísticas de lavagem

OBSERVAÇÃO

- Prima **[?]** na aplicação LG Smart Laundry para obter um guia mais detalhado sobre como utilizar a função Tag On.
- Dependendo do fabricante do smartphone e da versão do SO Android, o processo de ativação da função NFC pode variar. Consulte o manual do seu smartphone para obter mais detalhes.
- Devido às características da função NFC, se a distância de transmissão for demasiado grande ou se o smartphone tiver uma etiqueta de metal ou uma capa de proteção, a transmissão poderá não ser boa. Em alguns casos, os telemóveis equipados com a função NFC podem não conseguir transmitir com sucesso.
- O conteúdo encontrado neste manual pode variar, dependendo da versão da aplicação "LG Smart Laundry", e pode ser modificado sem informar previamente os clientes.

Declaração de conformidade da UE



A LG Electronics declara pelo presente que este produto está em conformidade com as Diretivas seguintes.

Diretiva R&TTE 1999/5/EC

⚠ AVISO

- Desligue a máquina de lavar roupa da corrente elétrica antes de iniciar a limpeza para evitar o risco de choque elétrico. A não observância deste aviso pode resultar em ferimentos graves, incêndio, choque elétrico ou morte.
- Nunca utilize produtos químicos agressivos, produtos de limpeza abrasivos ou solventes para limpar a máquina de lavar roupa. Estes poderão danificar o acabamento.

Limpar a sua máquina de lavar roupa

Cuidados após a lavagem

- Após o programa ter terminado, limpe a porta e o interior da vedação da porta para remover quaisquer restos de humidade.
- Deixe a porta aberta para secar o interior do tambor.
- Limpe a estrutura principal da máquina de lavar roupa com um pano seco para remover quaisquer restos de humidade.

Limpar o exterior

O cuidado adequado da sua máquina de lavar roupa pode prolongar a sua vida útil.

Porta:

- Lave com um pano húmido na parte interior e exterior e depois seque com um pano macio.

Exterior:

- Limpe de imediato qualquer derrame.
- Limpe com um pano húmido.
- Não faça pressão sobre a superfície ou o ecrã com objetos afiados.

Cuidado e limpeza do interior

- Utilize uma toalha ou um pano macio para limpar em torno da abertura da porta e para limpar o vidro da porta da máquina de lavar roupa.
- Retire sempre as peças da máquina de lavar roupa assim que o programa estiver concluído. Deixar peças húmidas dentro da máquina de lavar roupa pode provocar enrugamento, transferência de cores e odores.
- Execute o programa de Limpeza da cuba uma vez por mês (ou com uma maior frequência se necessário) para remover a acumulação de detergente e outros resíduos.

Limpar o filtro de entrada de água

- Feche a torneira de passagem se a máquina de lavar roupa ficar parada durante um período de tempo (por ex., férias), especialmente se não existir qualquer drenagem de solo (sarjeta) nas imediações.
- O ícone “! E” será exibido no painel de controlo quando a água não estiver a entrar na gaveta do detergente.
- Se a água for muito dura ou tiver depósitos de calcário, o filtro de entrada de água pode ficar entupido. Recomenda-se por isso limpá-lo ocasionalmente.

- 1 Feche a torneira da água e desaperte o tubo de entrada de água.

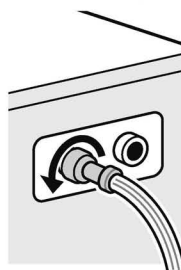

- 2 Limpe o filtro usando uma escova de cerdas duras.

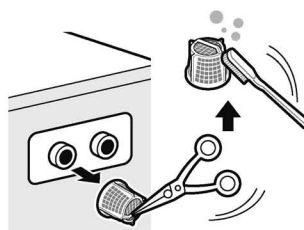

Limpar o filtro da bomba de drenagem

- O filtro de drenagem recolhe fios e pequenos objetos deixados nas roupas. Verifique regularmente se o filtro está limpo para garantir o bom funcionamento da sua máquina de lavar roupa.
- Permita que a água arrefeça antes de limpar a bomba de drenagem, realizando um esvaziamento de emergência ou abrindo a porta em caso de emergência.

1 Abra a tampa de proteção e puxe o tubo para fora.

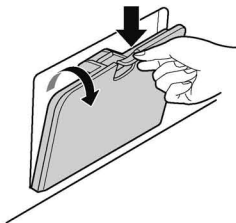

2 Desligue o tampão de drenagem e abra o filtro, girando-o para a esquerda.



3 Remova todas as matérias estranhas do filtro da bomba.

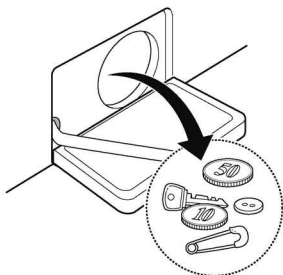

4 Após a limpeza, gire o filtro da bomba para a direita e introduza o tampão de drenagem.

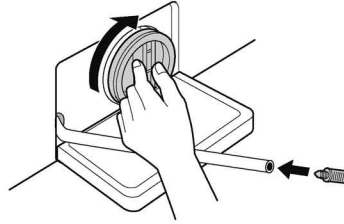

5 Feche a tampa de proteção.

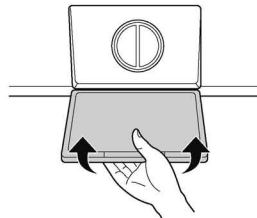

⚠ ADVERTÊNCIA

- Em primeiro lugar, drene utilizando o tubo de drenagem e, em seguida, abra o filtro da bomba para remover quaisquer fios ou objetos.
- Tenha cuidado durante a drenagem uma vez que a água pode estar quente.

Limpar a gaveta do dispensador

Detergente e amaciador de roupa podem acumular na gaveta do dispensador. Retire a gaveta e as divisórias e verifique se existe acumulação uma ou duas vezes por mês.

- 1 Retire a gaveta do dispensador de detergente, puxando-a para fora até parar.
 - Pressione o botão de desengate com força e retire a gaveta.

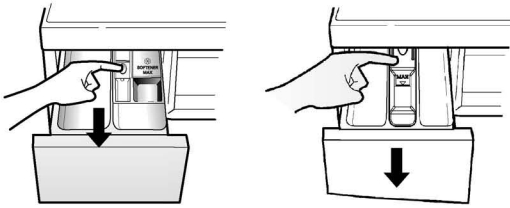

- 2 Retire as divisórias da gaveta.
 - Limpe as divisórias e a gaveta com água quente e remova a acumulação de produtos de lavagem. Utilize apenas água para limpar a gaveta do dispensador. Seque as divisórias e a gaveta com um pano ou uma toalha macios.
- 3 Para limpar a abertura da gaveta, utilize um pano ou uma escova pequena não metálica para limpar a reentrância.
 - Remova todos os resíduos das partes superiores e inferiores da reentrância.
- 4 Limpe todos os restos de humidade da reentrância com um pano ou uma toalha macios.
- 5 Coloque as divisórias de volta nos compartimentos respetivos e reponha a gaveta.

Limpeza da cuba (opcional)

A Limpeza da cuba é um programa especial para limpar o interior da máquina de lavar roupa.

É utilizado um nível mais elevado de água neste programa a uma maior velocidade de centrifugação. Realize este programa regularmente.

- 1 Retire todas as roupas e peças da máquina de lavar roupa e feche a porta.
- 2 Abra a gaveta do dispensador e adicione anticalcário (por ex., Calgon) no compartimento principal de lavagem.
- 3 Feche a gaveta do dispensador devagar.
- 4 Ligue e, em seguida, prima o botão **Limpeza da cuba** sem soltar durante 3 segundos. Em seguida, “LCL” será exibido no ecrã.
- 5 Prima o botão **Início/Pausa** para iniciar.
- 6 Após o programa estar concluído, deixe a porta aberta para permitir que a abertura da porta, a junta flexível e o vidro da porta da máquina de lavar roupa sequem.

ADVERTÊNCIA

- Se tiver uma criança em casa, tenha cuidado para não deixar a porta aberta durante demasiado tempo.

OBSERVAÇÃO

- Não adicione detergente nos compartimentos de detergente. Pode formar-se demasiada espuma e esta vazar da máquina de lavar roupa.

Cuidado com o congelamento durante o inverno

- Quando congelado, o produto não funciona normalmente. Certifique-se de que instala o produto num local onde não congele durante o inverno.
- Caso o produto tenha de ser instalado no exterior, num alpendre ou noutras condições ao ar livre, certifique-se de que verifica o seguinte.

Como impedir que o produto congele

- Após a lavagem, remova por completo a água remanescente dentro da bomba com a tampa do tubo de abertura utilizada para a remoção da água residual. Quando a água for removida por completo, feche a tampa do tubo para remoção da água residual e a tampa de proteção.

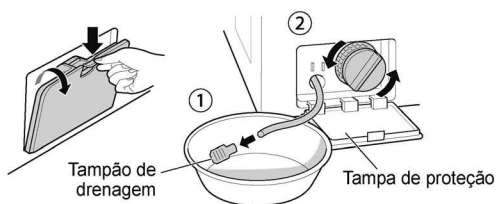

- Segure o tubo de drenagem para baixo para remover por completo a água no interior do tubo.

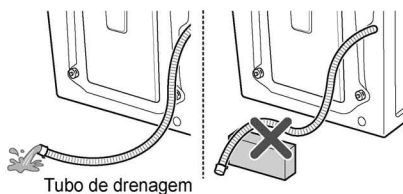

⚠ ADVERTÊNCIA

- Quando o tubo de drenagem está instalado numa forma curva, o tubo interior pode congelar.

- Após fechar a torneira, desligue o tubo de entrada de água fria da torneira e remova a água enquanto mantém o tubo virado para baixo.

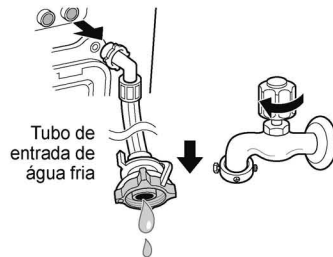

Verificar o congelamento

- Se a água não drenar quando abrir a tampa do tubo utilizado para a remoção da água residual, verifique a unidade de drenagem.

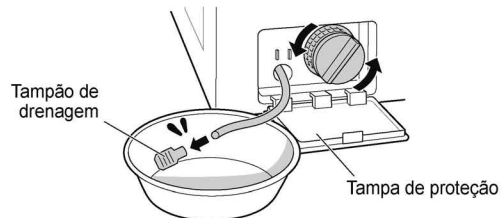

- Ligue a energia, selecione Enxaguar e Centrifugação e prima o botão **Início/Pausa**.

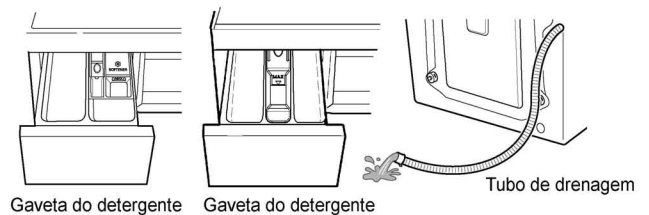

OBSERVAÇÃO

- Verifique se a água está a entrar na gaveta do detergente durante o enxaguamento e se a água está a drenar através do tubo de drenagem durante a centrifugação.
- Quando "FF" é mostrado no ecrã enquanto o produto está em funcionamento, verifique a unidade de abastecimento de água e a unidade de drenagem (alguns modelos não têm uma função de alarme que indique o congelamento).

Como lidar com o congelamento

- Certifique-se de que esvazia o tambor, verta água quente a 50–60 °C sobre a parte de borracha no interior do tambor, feche a porta e aguarde 1–2 horas.

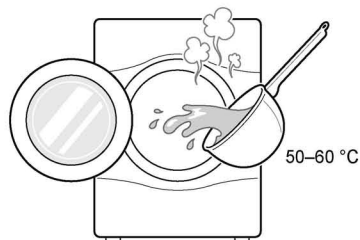

⚠ ADVERTÊNCIA

- Não utilize água a ferver. Pode provocar queimaduras ou danificar o produto.
- Abra a tampa de proteção e a tampa do tubo utilizado para a remoção da água residual para extrair a água por completo.

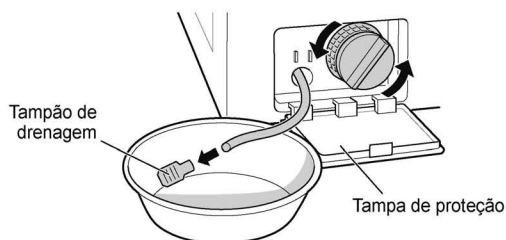

OBSERVAÇÃO

- Se a água não drenar, isso significa que o gelo não derreteu por completo. Aguarde mais algum tempo.

- Quando a água for removida por completo da cuba, feche a tampa do tubo utilizado para a remoção da água residual, selecione Enxaguar e Centrifugação e prima o botão **Início/Pausa**.

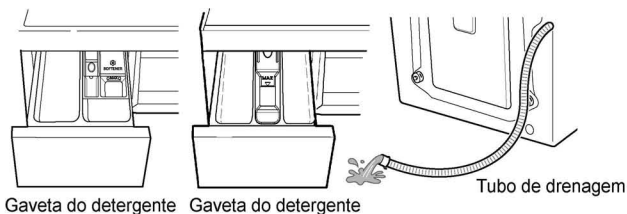

OBSERVAÇÃO

- Verifique se a água está a entrar na gaveta do detergente durante o enxaguamento e se a água está a drenar através do tubo de drenagem durante a centrifugação.
- Quando ocorrerem problemas de abastecimento de água, tome as medidas seguintes:
 - Feche a torneira e descongele a torneira e ambas as zonas de ligação do tubo de entrada do produto, utilizando um pano com água quente;
 - Extraia o tubo de entrada e mergulhe-o em água quente abaixo dos 50–60 °C.



Utilizar a função Smart Diagnosis™

Se o produto avariar ou falhar, utilize esta função se necessitar de um diagnóstico preciso por parte do centro de atendimento da LG Electronics. Utilize esta função apenas para contactar o representante de assistência técnica e nunca durante o funcionamento normal.

- 1 Prima o botão **ON/OFF** para ligar a máquina de lavar roupa. Não prima outros botões nem gire o botão seletor de programa.
- 2 Quando instruído a fazê-lo pelo centro de atendimento, coloque o bocal do seu telefone próximo do botão **ON/OFF**.

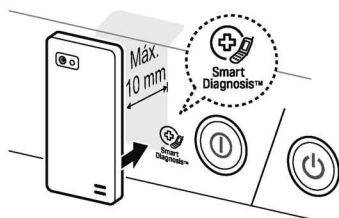

- 3 Prima o botão **Temp. água** sem soltar durante 3 segundos, mantendo o bocal do telefone na direção do ícone ou do botão **ON/OFF**.
- 4 Mantenha o telefone na mesma posição até a transmissão da mensagem sonora ter terminado. O tempo restante para a transferência de dados é apresentado.
 - Para obter os melhores resultados, não movimente o telefone enquanto a mensagem sonora está a ser transmitida.
 - Se o técnico do centro de atendimento não obtiver um registo exato dos dados, poderá solicitar-lhe que tente novamente.

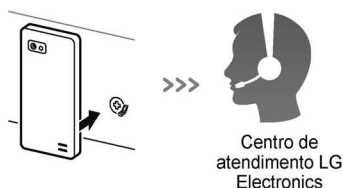

- 5 Assim que a contagem decrescente tiver terminado e a mensagem sonora tiver parado, retome a sua conversa com o técnico do centro de atendimento, que depois será capaz de ajudá-lo a utilizar a informação transmitida para análise.

OBSERVAÇÃO

- A função Smart Diagnosis™ depende da qualidade da chamada local.
- O desempenho da comunicação será melhor e será possível obter um melhor serviço se utilizar o telefone fixo.
- Se a transferência de dados da função Smart Diagnosis™ for deficiente devido à fraca qualidade da chamada, poderá não obter o melhor serviço de Smart Diagnosis™.

RESOLUÇÃO DE PROBLEMAS

- A sua máquina de lavar roupa está equipada com um sistema automático de monitorização de erros para detetar e diagnosticar problemas numa fase inicial. Se a sua máquina de lavar roupa não funcionar corretamente ou não funcionar de todo, verifique o seguinte antes de telefonar para a assistência:











Diagnosticar problemas

Sintomas	Motivo	Solução
Ruídos de chocalhos e rangidos	Objetos estranhos tais como moedas ou alfinetes de segurança podem estar no tambor ou na bomba.	<ul style="list-style-type: none"> • Pare a máquina de lavar roupa, verifique o tambor e o filtro de drenagem. • Se o ruído continuar após a máquina de lavar roupa ser reiniciada, contacte o nosso centro de atendimento autorizado.
Som de batidas	Cargas pesadas de lavagem podem produzir um som de batidas. Geralmente, isto é normal.	<ul style="list-style-type: none"> • Se o som continuar, a máquina está provavelmente desequilibrada. Pare e redistribua a carga de lavagem.
Ruído vibratório	<p>Foram removidos todos os parafusos de transporte e o suporte da cuba?</p> <p>Todos os pés estão firmemente assentes no solo?</p>	<ul style="list-style-type: none"> • Se não tiverem sido removidos durante a instalação, consulte o Guia de instalação para remover os parafusos de transporte. • A carga de lavagem pode estar distribuída de forma desigual no tambor. Pare a máquina de lavar roupa e reorganize a carga de lavagem.
Fugas de água	<p>O tubo de drenagem ou os tubos de entrada estão soltos na torneira ou na máquina de lavar roupa.</p> <p>Os tubos de drenagem da casa estão entupidos.</p>	<ul style="list-style-type: none"> • Verifique e aperte as ligações do tubo. • Desentupa o tubo de drenagem. Contacte um canalizador, se necessário.
Formação excessiva de espuma		<ul style="list-style-type: none"> • Demasiado detergente ou detergente inadequado podem causar formação excessiva de espuma, o que pode resultar em fugas de água.
A água não entra na máquina de lavar roupa ou entra lentamente	<p>O abastecimento de água não é adequado para o local.</p> <p>A torneira de abastecimento de água não está totalmente aberta.</p> <p>O(s) tubo(s) de entrada de água está/ estão dobrado(s).</p> <p>O filtro do(s) tubo(s) de entrada entupiu.</p>	<ul style="list-style-type: none"> • Verifique outra torneira na casa. • Abra totalmente a torneira. • Endireite o(s) tubo(s). • Verifique o filtro do tubo de entrada.
A água na máquina de lavar roupa não drena ou drena lentamente	<p>O tubo de drenagem está dobrado ou entupido.</p> <p>O filtro de drenagem está entupido.</p>	<ul style="list-style-type: none"> • Limpe e endireite o tubo de drenagem. • Limpe o filtro de drenagem.

Sintomas	Motivo	Solução
A máquina de lavar roupa não arranca	O cabo de energia elétrica pode não estar ligado ou a ligação pode estar solta.	<ul style="list-style-type: none"> • Certifique-se de que a ficha encaixa perfeitamente na tomada elétrica.
	Fusível queimado na casa, disjuntor disparado ou ocorreu falha elétrica.	<ul style="list-style-type: none"> • Rearme o disjuntor ou substitua o fusível. Não aumente a capacidade do fusível. Se o problema for uma sobrecarga do circuito, peça a um electricista qualificado para o corrigir.
	A torneira de abastecimento de água não está aberta.	<ul style="list-style-type: none"> • Abra a torneira de abastecimento de água.
A máquina de lavar roupa não centrifuga	Verifique se a porta está bem fechada.	<ul style="list-style-type: none"> • Feche a porta e prima o botão Início/Pausa. Após premir o botão Início/Pausa, pode demorar alguns instantes até a máquina de lavar roupa começar a centrifugar. A porta deve estar bloqueada até a centrifugação estar concluída. Adicione uma ou duas peças semelhantes para ajudar a equilibrar a carga. Reorganize a carga para permitir uma centrifugação adequada.
A porta não abre		<ul style="list-style-type: none"> • Após a máquina de lavar roupa iniciar, a porta não pode ser aberta por motivos de segurança. Verifique se o ícone “Bloqueio da porta” está aceso. Pode abrir a porta com segurança após o ícone “Bloqueio da porta” apagar.
Tempo do programa de lavagem atrasado		<ul style="list-style-type: none"> • O tempo de lavagem pode variar dependendo da quantidade de roupa, pressão da água, temperatura da água e de outras condições de utilização. Se for detetado um desequilíbrio ou se o programa de remoção da espuma estiver ligado, o tempo de lavagem vai aumentar.
Transbordamento de amaciador de roupa	Demasiado amaciador pode provocar um transbordamento.	<ul style="list-style-type: none"> • Siga as instruções do amaciador para garantir que utiliza uma quantidade apropriada. Não ultrapasse a linha de enchimento máximo.
O amaciador é dispensado cedo demais		<ul style="list-style-type: none"> • Feche a gaveta do dispensador devagar. Não abra a gaveta durante o programa de lavagem.
Problema de secagem	Não seca	<ul style="list-style-type: none"> • Não sobrecarregue. Verifique se a máquina de lavar roupa está a drenar corretamente para extrair a água adequada da carga. A pilha de roupa é demasiado pequena para girar corretamente. Adicione algumas toalhas.

Mensagens de erro

Sintomas	Motivo	Solução
 	<p>O abastecimento de água não é adequado para o local.</p> <p>As torneiras de abastecimento de água não estão totalmente abertas.</p> <p>O(s) tubo(s) de entrada de água está/ estão dobrado(s).</p> <p>O filtro do(s) tubo(s) de entrada está entupido.</p> <p>Se ocorrer uma fuga de água no tubo de entrada, o indicador "A" ficará vermelho.</p>  <ul style="list-style-type: none"> • Poderá variar, dependendo do modelo. 	<ul style="list-style-type: none"> • Verifique outra torneira na casa. • Abra totalmente a torneira. • Endireite o(s) tubo(s). • Verifique o filtro do tubo de entrada.
 	<p>O tubo de drenagem está dobrado ou entupido.</p> <p>O filtro de drenagem está entupido.</p>	<ul style="list-style-type: none"> • Limpe e endireite o tubo de drenagem. • Limpe o filtro de drenagem.
 	<p>A carga é demasiado pequena.</p> <p>A carga está desequilibrada.</p> <p>O equipamento tem uma deteção de desequilíbrio e um sistema de correção. Se artigos individuais pesados forem carregados (por ex., tapete de banho, robe de banho, etc.), este sistema poderá parar de centrifugar ou até interromper o programa de centrifugação por completo.</p> <p>Se a roupa ainda estiver muito húmida no final do programa, adicione peças de roupa mais pequenas para equilibrar a carga e repita o programa de centrifugação.</p>	<ul style="list-style-type: none"> • Adicione uma ou duas peças semelhantes para ajudar a equilibrar a carga. • Adicione uma ou duas peças semelhantes para ajudar a equilibrar a carga. • Reorganize a carga para permitir uma centrifugação adequada. • Reorganize a carga para permitir uma centrifugação adequada.



Sintomas		Motivo	Solução
	  	Certifique-se de que a porta não está aberta.	<ul style="list-style-type: none"> • Feche bem a porta. • Se “dE, dE 1, dE 2” não apagar, entre em contacto com a assistência.
			<ul style="list-style-type: none"> • Desligue a energia e entre em contacto com a assistência.
		Enchimento excessivo de água devido a falha na válvula de água.	<ul style="list-style-type: none"> • Feche a torneira da água. • Desligue a ficha elétrica. • Entre em contacto com a assistência.
		O sensor do nível de água não está a funcionar corretamente.	<ul style="list-style-type: none"> • Feche a torneira da água. • Desligue a ficha elétrica. • Entre em contacto com a assistência.
		Sobrecarga no motor.	<ul style="list-style-type: none"> • Deixe a máquina de lavar roupa repousar durante 30 minutos para permitir ao motor arrefecer e depois reinicie o programa.
		Fugas de água.	<ul style="list-style-type: none"> • Entre em contacto com a assistência.
		Verifique o abastecimento de água.	<ul style="list-style-type: none"> • Abra a torneira. Se “dHE” não apagar, desligue a ficha elétrica e entre em contacto com a assistência.

GARANTIA

A presente garantia limitada não abrange:

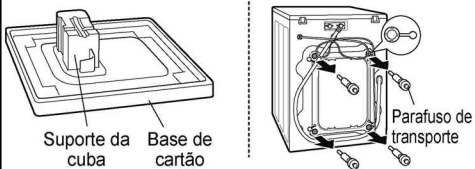
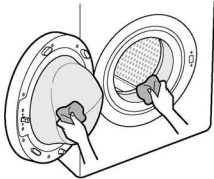
- Viagens de serviço para entrega, recolha, instalação ou reparação do produto; instruções para o cliente relativamente ao funcionamento do produto; reparação ou substituição de fusíveis ou correção de cabos ou canalização ou correção de reparações/instalação não autorizadas.
- Não funcionamento do produto durante falhas e interrupções energéticas ou serviço elétrico inadequado.
- Danos causados por tubos de água rompidos ou com fugas, tubos de água congelados, linhas de drenagem com saída impedida, abastecimento de água inadequado ou interrompido ou fornecimento de ar inadequado.
- Danos resultantes da utilização do Produto num ambiente corrosivo ou contrário às instruções estabelecidas no manual do utilizador do Produto.
- Danos ao Produto causados por acidentes, pragas e parasitas, relâmpagos, vento, incêndio, inundações ou catástrofes naturais.
- Danos ou falhas causados por modificação ou alteração não autorizada ou se o Produto for utilizado para uma finalidade diferente da prevista ou em caso de fuga de água devido ao produto não estar instalado corretamente.
- Danos ou falhas causados por corrente elétrica, tensão ou códigos de canalização incorretos, utilização comercial ou industrial ou utilização de acessórios, componentes ou produtos de limpeza consumíveis que não estejam aprovados pela LG.
- Danos causados por transporte e manuseamento, incluindo arranhões, amolgadelas, lascas e/ou outros danos ao acabamento do seu produto, exceto se tais danos resultarem de defeitos nos materiais ou da mão-de-obra.
- Danos ou peças em falta a algum ecrã, caixa aberta, Produto descontado ou remodelado.
- Produtos com números de série originais que foram removidos, alterados ou não conseguem ser facilmente determinados. O modelo e número de série, bem como o recibo original da compra a retalho, são necessários para a validação da garantia.
- Aumentos nas despesas de consumo e nas despesas com serviços públicos adicionais.
- Reparções quando o seu Produto é utilizado de forma diferente da utilização doméstica normal e habitual ou contrária às instruções estabelecidas no manual do utilizador do Produto.
- Custos associados à retirada do seu Produto da sua casa para reparações.
- A retirada e reinstalação do Produto caso esteja instalado num local inacessível ou não esteja instalado de acordo com as instruções de instalação publicadas, incluindo os manuais de instalação e do utilizador da LG.
- Danos resultantes de utilização incorreta, abuso, instalação, reparação ou manutenção incorretas. Uma reparação incorreta inclui a utilização de peças não aprovadas ou especificadas pela LG.

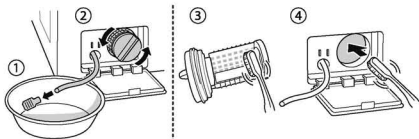
<p>Vibração ou ruídos estranhos causados pela não remoção de parafusos de transporte e do suporte da cuba.</p>		<p>Remova os parafusos de transporte e o suporte da cuba.</p>
<p>Fugas causadas por sujidade (cabelos, algodão) na junta e no vidro da porta.</p>		<p>Limpe a junta e o vidro da porta.</p>

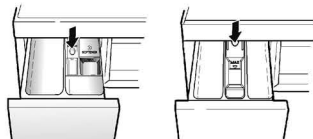
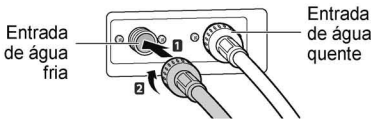
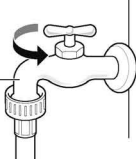
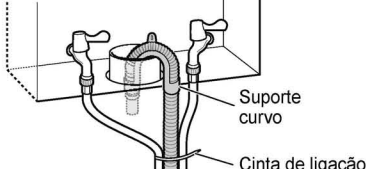
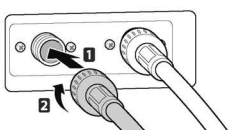
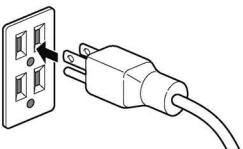
<p>Impossibilidade de drenagem devido a entupimento do filtro da bomba.</p>	<p>➔</p>		<p>Limpe o filtro da bomba.</p>
<p>A água não está a entrar porque os filtros da válvula de entrada de água estão entupidos ou os tubos de entrada de água estão dobrados.</p>	<p>➔</p>	 <p>Filtro de entrada</p>	<p>Limpe o filtro da válvula de entrada ou reinstale os tubos de entrada de água.</p>
<p>A água não está a entrar devido à utilização excessiva de detergente.</p>	<p>➔</p>	 <p>Dispensador</p>	<p>Limpe a gaveta do dispensador de detergente.</p>
<p>A roupa está quente ou morna após a conclusão da lavagem porque os tubos de entrada estão instalados no sentido inverso.</p>	<p>➔</p>	 <p>Entrada de água fria</p> <p>Entrada de água quente</p>	<p>Reinstale os tubos de entrada.</p>
<p>A água não é fornecida porque a torneira da água não está aberta.</p>	<p>➔</p>	 <p>torneira da água</p>	<p>Abra a torneira da água.</p>
<p>Fugas causadas devido a instalação incorreta do tubo de drenagem ou tubo de drenagem entupido.</p>	<p>➔</p>	 <p>Suporte curvo</p> <p>Cinta de ligação</p>	<p>Reinstale o tubo de drenagem.</p>
<p>Fugas causadas devido a instalação incorreta do tubo de entrada de água ou utilização de tubos de entrada de outras marcas.</p>	<p>➔</p>		<p>Reinstale o tubo de entrada.</p>
<p>Problema de falha de energia causado por ligação solta do cabo de energia ou um problema na tomada elétrica.</p>	<p>➔</p>		<p>Volte a ligar o cabo de energia ou substitua a tomada elétrica.</p>

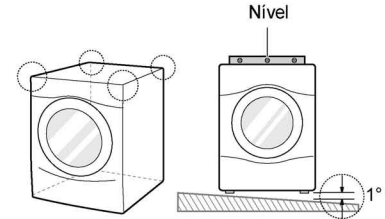
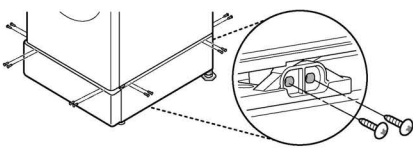
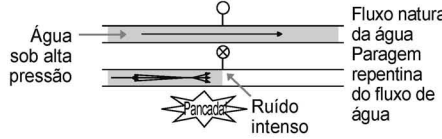
<p>Viagens de serviço para entrega, recolha, instalação do produto ou para instruções sobre a utilização do produto. Remoção e reinstalação do Produto.</p>	<p>➔</p>	 <p>Nível</p>	<p>A garantia cobre apenas defeitos de fabrico. A assistência resultante de Instalação incorreta não é abrangida.</p>
<p>Se todos os parafusos estiverem instalados incorretamente, isso pode causar vibrações excessivas (apenas modelo Pedestal).</p>	<p>➔</p>		<p>Instale quatro parafusos em cada canto (total 16EA).</p>
<p>Ruídos de pancadas (batidas) quando a máquina de lavar roupa está a encher de água.</p>	<p>➔</p>	 <p>Água sob alta pressão</p> <p>Fluxo natural da água</p> <p>Paragem repentina do fluxo de água</p> <p>Pancada</p> <p>Ruído intenso</p>	<p>Ajuste a pressão da água, desligando a válvula da água ou a torneira da água na casa.</p>

DADOS DE FUNCIONAMENTO

Product fiche_Commission Directive 96/60/EC		
Marca registada do fornecedor	LG	
Identificador de modelo do fornecedor	F14U2TDH(0~9)N FH4U2TDH(0~9)N	
A classe de eficiência energética do modelo é determinada de acordo com o Anexo IV. Expressa como "Classe de eficiência energética ... numa escala de A (mais eficiente) a G (menos eficiente)". Caso esta informação seja fornecida numa tabela, pode ser expressa de outras formas desde que esteja claro que a escala é de A (mais eficiente) a G (menos eficiente).	A	
Caso a informação seja fornecida numa tabela, e se tiver sido concedido um "Rótulo ecológico comunitário" em conformidade com o Regulamento (CEE) n.º 880/92 a alguns dos equipamentos enumerados na tabela, esta informação pode ser incluída aqui. Neste caso, o cabeçalho deve indicar "Rótulo ecológico comunitário" e a entrada deve consistir numa cópia da marcação ecológica. Esta disposição está em conformidade com o esquema do rótulo ecológico da UE, sem prejuízo de quaisquer requisitos.	N.º	
Consumo energético para lavar, centrifugar e secar, em kWh, por programa de funcionamento completo, conforme definido no Anexo I, nota V.	5.44	kWh/ programa
Consumo energético para lavar e centrifugar, em kWh, por programa de funcionamento completo, conforme definido no Anexo I, nota VI.	1.52	kWh/ programa
Classe de eficiência de lavagem determinada de acordo com o Anexo IV. Expressa como "Classe de eficiência de lavagem ... numa escala de A (mais elevada) a G (mais baixa)". Esta pode ser expressa de outras formas desde que esteja claro que a escala é de A (mais elevada) a G (mais baixa).	A	
Eficiência de extração de água para um programa padrão de lavagem de algodão a 60 °C, determinada de acordo com os procedimentos de ensaio das normas harmonizadas referidos no Artigo 1 (2). Expressa como "Água restante após centrifugação ... % (em proporção com o peso seco da lavagem)".	44	%
Velocidade de centrifugação máxima atingida conforme definido no Anexo I, nota VIII.	1400	rpm
Capacidade de lavagem do equipamento para um programa padrão de lavagem de algodão a 60 °C, conforme definido no Anexo I, nota IX.	8	kg
Capacidade de secagem do equipamento para um programa padrão de secagem "algodão seco", conforme definido no Anexo I, nota X.	5	kg
Consumo de água para lavar, centrifugar e secar, em litros, por programa de funcionamento completo, conforme definido no Anexo I, nota V.	89	litros/ programa
Consumo de água para lavar e centrifugar, em litros, por programa padrão de lavagem (e centrifugação) de algodão a 60 °C, determinado de acordo com os procedimentos de ensaio das normas harmonizadas referidos no Artigo 1 (2).	56	litros/ programa
Tempo de lavagem e secagem. Duração do programa para programa de funcionamento completo (lavagem e secagem "algodão seco" de algodão a 60 °C). Para capacidade nominal de lavagem, determinada de acordo com os procedimentos de ensaio das normas harmonizadas referidos no Artigo 1 (2).	721	min.
Consumo de energia e água igual a 200 vezes o consumo expresso nos pontos 5 (energia) e 12 (água). Deve ser expresso como "consumo anual estimado para um agregado familiar composto por quatro pessoas, utilizando sempre a máquina de secar roupa (200 programas)".	1088	kWh/ano
	17800	litros/ano
Consumo de energia e água igual a 200 vezes o consumo expresso nos pontos 6 (energia) e 13 (água). Deve ser expresso como "consumo anual estimado para um agregado familiar composto por quatro pessoas, não utilizando nunca a máquina de secar roupa (200 programas)".	304	kWh/ano
	11200	litros/ano

Circular

Circular

Circular

