

Printing specification

	Drawn	Checked	Approved
Signature	Yoonjeong.Oh	Seounggeun.Kim	Jongok.Kim
MMM/DD/YYYY	Oct/24/2014	Oct/24/2014	Oct/24/2014

1. Model Description

Model name	: 98LS95A	Brand name	: LG	Part number	: MBM64776906
2nd, 3rd Suffix	: US,WM	Product name	: LG Digital Signage	(Revision number)	(1508-REV02)

2. Printing Specification

1. Trim size (Format)	
• Unfolded size	: 420 mm x 297 mm
• Folded size	: 210 mm x 148.5 mm
2. Printing colors	: 1 Color (Black)
3. Stock (Paper)	: Uncoated, wood-free paper 80 g/m ²
4. Printing method	: Off set
5. Bindery	: One sheet (2 Folded)
6. Language	: ENG/FRA/ESP (3)
7. Number of pages	: 2
NOTE	“This part contains Eco-hazardous substances (Pb, Cd, Hg, Cr6+, PBB, PBDE, etc.) within LG standard level, Details should be followed Eco-SCM management standard[LG(56)-A-2524]. Especially, Part should be followed and controlled the following specification.
	(1) Eco-hazardous substances test report should be submitted when Part certification test and First Mass Production.
	(2) Especially, Don't use or contain lead(Pb) and cadmium(Cd) in ink.

3. Origin Notification

LGEAK	: Printed in Kazakhstan	LGEKR	: Printed in Korea	LGERS	: Printed in Mexico
LGEAZ	: Printed in Brazil	LGEMA	: Printed in Poland	LGESY	: Printed in China
LGEEG	: Printed in Egypt	LGEMX	: Printed in Mexico	LGETH	: Printed in Thailand
LGEIL	: Printed in India	LGEND	: Printed in China	LGEVN	: Printed in Vietnam
LGEIN	: Printed in Indonesia	LGERA	: Printed in Russia	LGEWR	: Printed in Poland
LGEAS	: Printed in Algeria				

4. Changes

				
				
				
				
				
				
				
				
	Aug/13/2015	Miyeon.Kim	EKMF800057	To add note sentence about optical port
	Feb/16/2015	Miyeon.Kim	EKMF200311	Apply FTC Green guide regulation
Rev. Number	MMM/DD/YYYY	Signature	ECO Number	Change Contents

Pagination sheet

Part number : **MBM64776906**
(Revision number) **(1508-REV02)**
Total pages : **2 pages**

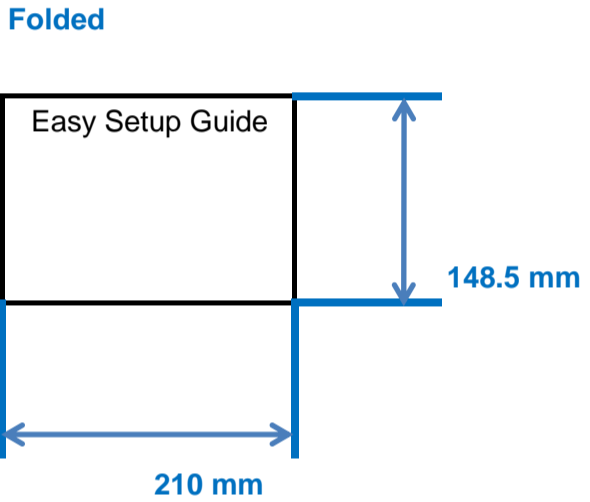
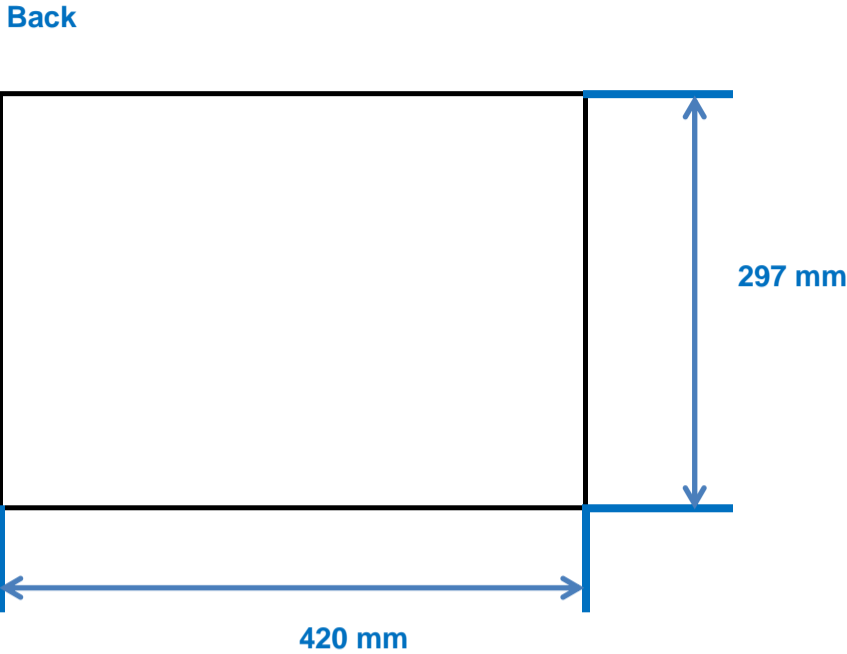
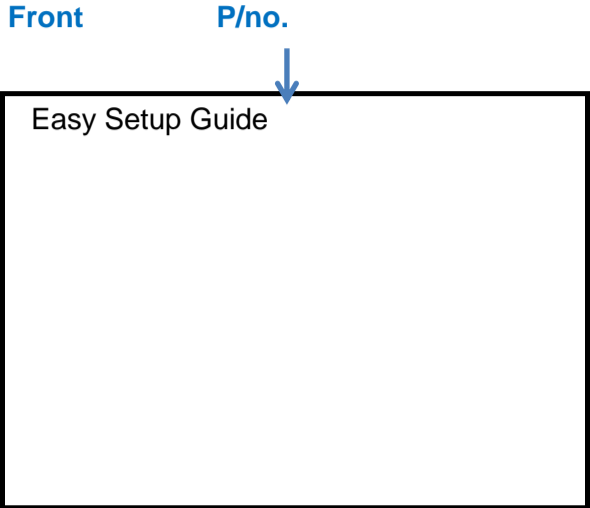

Fold Step

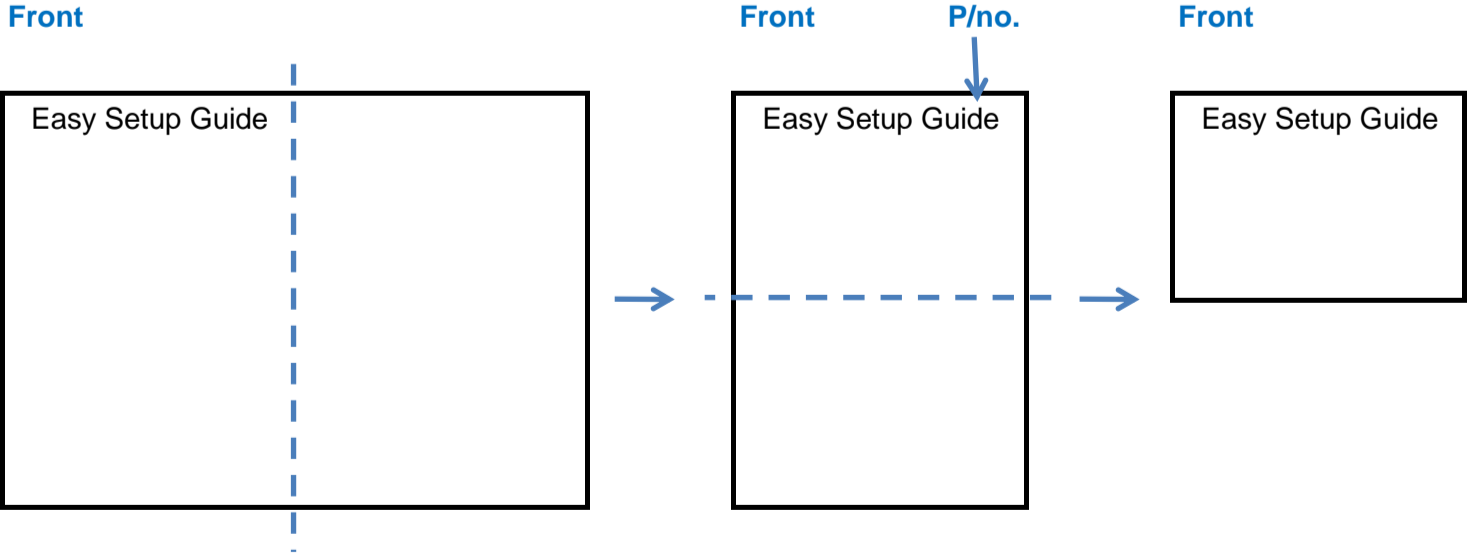



Easy Setup Guide Guide de configuration rapide Guía Rápida



P/NO : MBM64776906 (1508-REV02)
Printed in Korea

LG Digital Signage (MONITOR SIGNAGE)

Affichage dynamique numérique LG (MONITEUR DE SIGNALISATION)

Señalización digital de LG (MONITOR SIGNAGE)

98LS95A

ENG ENGLISH FRA FRANÇAIS ESP ESPAÑOL

ENG Please read this Easy Setup Guide carefully before operating your product. Keep it for future reference and record the model number and serial number of the product. See the label attached on the product and quote this information to your dealer if you require service.

FRA Veuillez lire ce guide de configuration rapide attentivement avant d'utiliser votre produit et le conserver pour pouvoir vous y référer plus tard. Veuillez également noter le modèle et le numéro de série du produit, indiqués sur l'étiquette afin de fournir cette information à votre détaillant si votre produit doit être réparé.

ESP Por favor lea esta Guía Rápida cuidadosamente antes de operar su producto. Consérvela para futura referencia y registre el nombre del modelo y el número de serie del producto. Vea la etiqueta que está pegada en el producto y cite esta información a su centro de venta en caso de requerir servicio.

Note / Remarque / Nota

ENG An electronic version of an extended owner's manual that contains information about the advanced features can be found in the CD-ROM. To read these files, you will need to use a (PC) equipped with a CD-ROM drive.

FRA Une copie électronique d'une version étendue du guide du propriétaire contenant des renseignements sur les fonctions avancées se trouve sur le CD-ROM. Pour lire ces fichiers, vous devez utiliser un ordinateur équipé d'un lecteur de CD-ROM.

ESP Un Manual del Propietario extendido que contiene información sobre las características avanzadas está ubicado en el CD-ROM proporcionado en versión electrónica. Para leer estos archivos, usted necesitará usar una Computadora Personal (PC) equipada con una unidad CD-ROM.

Note / Remarque / Nota

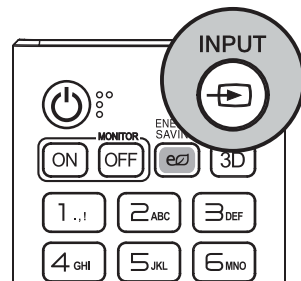

ENG Select an input signal.
FRA Sélectionnez un signal d'entrée.
ESP Seleccione una señal de entrada.

HDMI1 → HDMI2 → DISPLAYPORT → DVI → COMPONENT

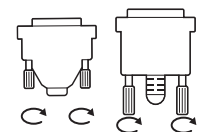

ENG Connect the signal input cable and tighten it by turning the screws clockwise.

FRA Raccordez le câble d'entrée de signal et serrez-le en tournant les vis dans le sens des aiguilles d'une montre.

ESP Conecte el cable de entrada de señal y asegúrelo girando en el sentido de las agujas del reloj.

Accessories / Accessoires fournis / Accesorios

ENG Make sure the following items are included with your product. The included accessories may look slightly different from the figures shown below.

FRA Assurez-vous que les accessoires suivants sont inclus avec votre moniteur. Les accessoires fournis peuvent avoir un aspect légèrement différent de ceux représentés ci-dessous.

ESP Asegúrese de que con el producto se suministran los siguientes accesorios. Los accesorios incluidos pueden parecer distintos a los que se muestran a continuación.

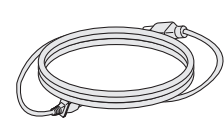

Power Cord
Cordon d'alimentation
Cable de alimentación

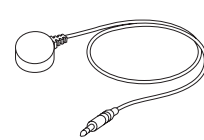

IR & Light Sensor
Détecteur IR et lumière
Sensor de infrarrojos y luz

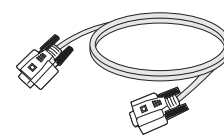

RS-232C Cable
Câble RS-232C
Cable RS-232C



Stereo to COMPONENT Gender
Câble stéréo vers composant mâle
Estéreo a cable de género compuesto

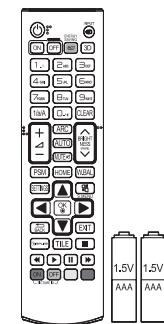

Remote Control/ Batteries
Télécommande et piles
Control remoto, baterías



HDMI Cable
Câble HDMI
Cable HDMI



CD (Owner's Manual)/Card
CD (Manuel d'utilisation)/ Carte
CD (manual de usuario)/ tarjeta

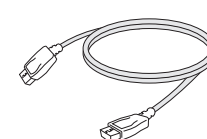

DISPLAYPORT Cable
Câble DISPLAYPORT
Cable DISPLAYPORT



M4 x L12 Screws (4 EA)
(For Eye-Bolt Bracket)/
Vis M4 x L12 (4 EA)
(Pour support à
boulons à oeil/
Tornillos M4 x L12 (4 EA)
(Para soporte de cámara)

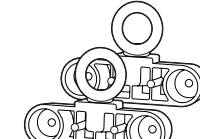

Eye-Bolt Bracket
Support à boulons à oeil
Soporte de cámara
(2 EA)

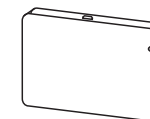

Wi-Fi Dongle
Module de sécurité Wi-Fi
Dispositivo de seguridad Wi-Fi
(AN-WF500)

Optional Accessories / Accessoires en option / Accesorios opcionales

ENG Without prior notice, optional accessories are subject to change to improve the performance of the product, and new accessories may be added. Optional accessories are not included for all models.

FRA Les accessoires en option peuvent être modifiés et de nouveaux accessoires peuvent être ajoutés sans préavis, dans le but d'améliorer les performances du produit. Les accessoires en option ne sont pas inclus avec tous les modèles.

ESP Se podrán cambiar los accesorios opcionales para mejorar el funcionamiento del producto, así como incorporar nuevos accesorios sin previo aviso. Los accesorios opcionales no se incluyen en todos los modelos.

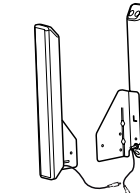

Speaker
Haut-parleur
Altavoz

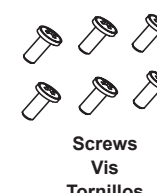

Screws
Vis
Tornillos

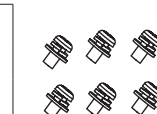

Screws
Vis
Tornillos



Cable holder/ Cable Tie
Support de câble/ Serre-câbles
Organizador de cables/ sujetacables



Speaker kit
Kit haut-parleur
Kit de altavoces

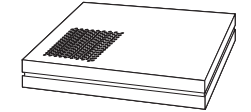

Media Player
Lecteur multimédia
Reproductor multimedia



CD (Owner's Manual)/Card
CD (Manuel d'utilisation)/Carte
CD (manual de usuario)/ tarjeta



Screws
Vis
Tornillos

Media Player kit
Kit de Lecteur multimédia
Kit de reproductor multimedia

Connecting to a PC / Connexion à un PC / Conexión a un PC

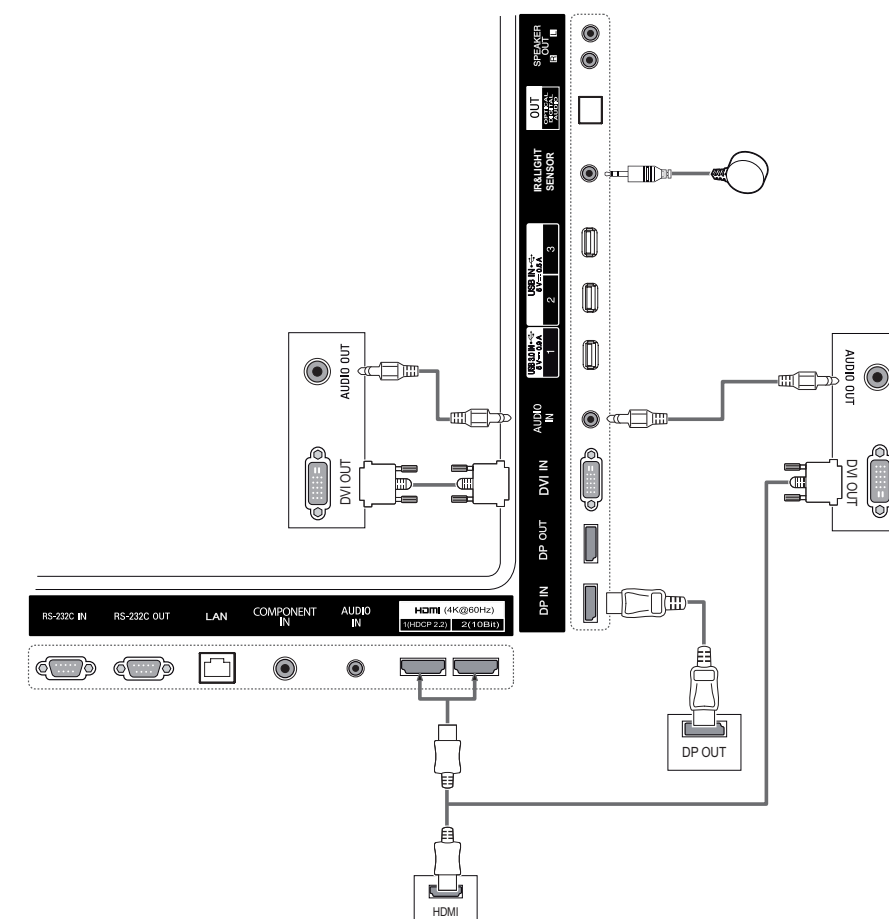

Connecting external devices / Raccordement d'appareils externes / Conexión de dispositivos externos

ENG For information on how to use the optical port, refer to the owner's manual.

FRA Pour plus d'informations sur la façon d'utiliser le port optique, consultez le manuel d'utilisation.

ESP Para obtener información sobre cómo utilizar el puerto óptico, consulte el manual del usuario.

ENG Direct Connection/
Using the Router/
Using the Internet

FRA Connexion directe /
Utilisation du routeur /
Utilisation d'Internet

ESP Conexión directa /
A través de un router /
A través de Internet

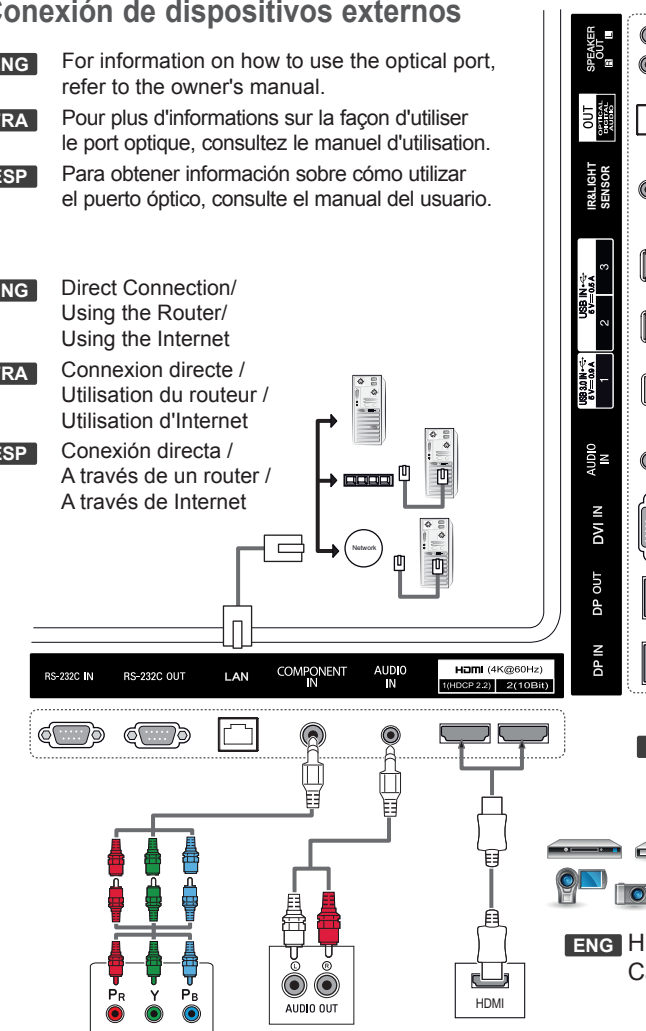

FRA Récepteur HD / Lecteur DVD / Magnétoscope
Caméscope / Appareil photo / Console de jeu

ESP Receptor/DVD/vídeo HD/
Cámara de vídeo / Cámara /
Consola de videojuegos

ENG HD Receiver/DVD/VCR
Camcorder/Camera/Gaming Device

REMOTE CONTROL / TÉLÉCOMMANDE / MANDO A DISTANCIA

ENG

- 1 **POWER**: Turns the monitor on or off.
- 2 **MONITOR ON/OFF**: Turns the monitor on. / Turns the monitor off.
- 3 **Volume Up / Down Button**: Adjusts the volume.
- 4 **SETTINGS**: Accesses the main menus or saves your input and exit menus.
- 5 **Navigation Buttons**: Scrolls through menus or options.
OK: Selects menus or options and confirms your input.
- 6 **BACK**: Allows you to move back one step in the user interaction function.
- 7 **USB Menu Control Buttons**: Controls media playback.
- 8 **ENERGY SAVING**: Reduces power consumption by adjusting peak screen brightness.
- 9 **INPUT**: Selects the input mode.
- 10 **BRIGHTNESS Button**: Adjust the brightness by pressing the Up and Down buttons on the remote control. (Depending upon the model, this feature may not be supported.)
- 11 **AUTO**: Automatically adjusts picture position and minimizes image instability (available for RGB input only). (Depending upon the model, this feature may not be supported.)
- 12 **HOME**: Activates the Launcher.
- 13 **EXIT**: Quit all OSD tasks and applications.

* For more details on how to operate the remote control, please refer to the CD manual.

FRA

- 1 **(MARCHE)**: Permet d'allumer ou d'éteindre le moniteur.
- 2 **MONITOR ON/OFF**: Permet d'allumer le moniteur. / Permet d'éteindre le moniteur.
- 3 **Bouton de réglage du volume**: Permet de régler le volume.
- 4 **SETTINGS**: Permet d'accéder aux menus principaux ou d'enregistrer votre entrée et de quitter les menus.
- 5 **Boutons de navigation**: Permettent de parcourir les menus ou options.
OK: Permet de sélectionner les menus ou options et de confirmer votre entrée.
- 6 **BACK**: Vous permet de revenir à l'étape précédente dans une application interactive.
- 7 **Touches de contrôle du menu USB**: Permettent de contrôler un lecteur multimédia.
- 8 **ENERGY SAVING**: Permet de réduire la consommation d'énergie en réglant le pic de luminosité de l'écran.
- 9 **INPUT**: Permet de sélectionner le mode d'entrée.
- 10 **Bouton BRIGHTNESS**: Permet de régler la luminosité de l'image. Ce modèle ne prend pas en charge la fonction PAGE. (Selon le modèle, cette fonctionnalité ne sera pas prise en charge.)
- 11 **AUTO**: Permet de régler automatiquement la position de l'image et de réduire l'instabilité de l'image (uniquement disponible pour l'entrée RGB). (Selon le modèle, cette fonctionnalité ne sera pas prise en charge.)
- 12 **HOME**: Permet de revenir à la page d'accueil.
- 13 **EXIT**: Quitter toutes les tâches et les applications OSD.

* Pour plus d'informations sur le fonctionnement de la télécommande, reportez-vous au manuel du CD.

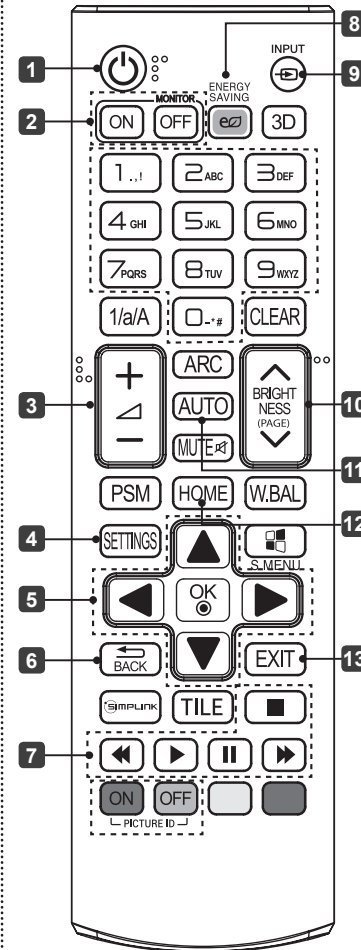

ESP

- 1 **(ENCENDIDO/APAGADO)**: Permite encender y apagar el monitor.
- 2 **MONITOR ON/OFF**: Enciende el monitor. / Apaga el monitor.
- 3 **Botón de volumen arriba/abajo**: Permiten ajustar el nivel de volumen.
- 4 **SETTINGS**: Permite acceder a los menús principales, guardar la información introducida y salir de los menús.
- 5 **Botones de navegación**: Permiten desplazarse por los menús y las opciones.
OK: Permite seleccionar menús u opciones y confirmar las entradas.
- 6 **BACK**: Permite al usuario retroceder un paso en sus acciones de interacción.
- 7 **Botones de control del menú USB**: Permite controlar la reproducción de medios.
- 8 **ENERGY SAVING**: Reduce el consumo de energía ajustando brillo de la pantalla al máximo.
- 9 **INPUT**: Permite seleccionar el modo de entrada.
- 10 **Botón BRIGHTNESS**: Ajusta la luminosidad de la pantalla. La función de PAGE no es compatible con este modelo. (Dependiendo del modelo, esta función podría no estar disponible).
- 11 **AUTO**: Ajusta automáticamente la posición de la imagen y minimiza su inestabilidad (disponible solo para entrada RGB). (Dependiendo del modelo, esta función podría no estar disponible).
- 12 **HOME**: Activa el Iniciador.
- 13 **EXIT**: Salga de todas las aplicaciones y tareas OSD.

* Para obtener más información sobre cómo utilizar el mando a distancia, consulte el manual del CD.

Connecting the power / Raccordement à l'alimentation / Conexión a la alimentación

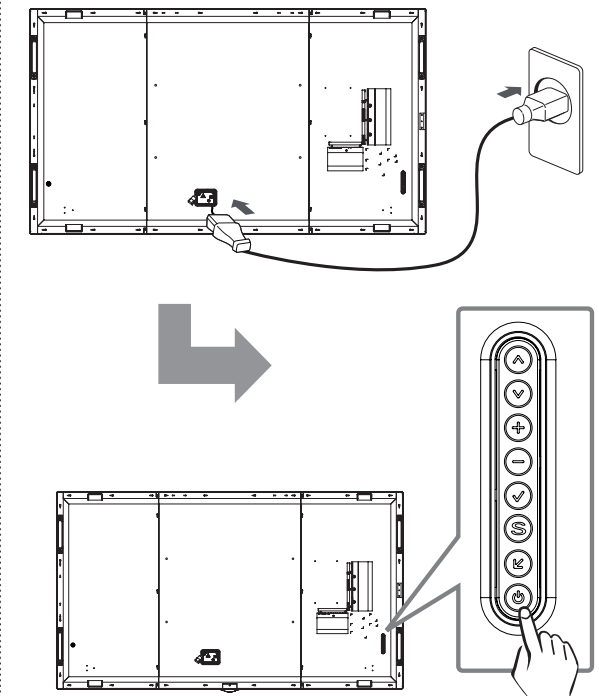

- ENG Power turn On/Off
- FRA Marche/Arrêt
- ESP Apagado / encendido

Installing Batteries / Insertion des piles / Instalación de las pilas

- ENG** To replace batteries, open the battery cover, replace batteries (1.5 V AAA) matching ⊕ and ⊖ ends to the label inside the compartment, and close the battery cover. To remove the batteries, perform the installation actions in reverse.
- FRA** Pour remplacer les piles, ouvrez le couvercle du compartiment des piles, insérez deux piles de 1,5 V de type AAA en respectant la polarité ⊕ et ⊖, et refermez le couvercle. Pour retirer les piles, procédez à l'inverse de leur insertion.
- ESP** Para cambiar las pilas, abra la tapa del compartimento, sustitúyalas (1,5 V Vcc) haciendo coincidir los polos ⊕ y ⊖ con la etiqueta del interior y vuelva a colocar la tapa. Para retirar las pilas, realice el proceso de instalación en orden inverso.

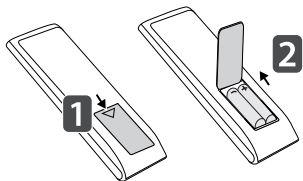

To view the Owner's manual / Pour consulter le manuel d'utilisation / Para consultar el manual de usuario /

- ENG** **Insert CD-ROM in Computer.**
- CD-ROM will open automatically.(for Window only)
 - If it does not run automatically, it is available to see the below sequence.
 - My computer → Digital_LG(CD-ROM) → Index.htm Open
 - My computer → Digital_LG(CD-ROM) → Manual → Owner's manual Open
- FRA** **Insérez le CD ROM dans l'ordinateur.**
- Le CD-ROM s'exécutera automatiquement (sous Windows uniquement).
 - S'il ne s'exécute pas automatiquement, suivez les étapes ci-dessous.
 - Mon ordinateur → Digital_LG(CD-ROM) → Ouvrez le fichier Index.htm
 - Mon ordinateur → Digital_LG(CD-ROM) → Manuel → Ouvrez le fichier Manuel
- ESP** **Introduzca el CD-ROM en el PC.**
- El CD-ROM se abrirá automáticamente (solo para Windows).
 - Si no se ejecuta de forma automática, siga la secuencia que se indica a continuación.
 - Mi PC → Digital_LG(CD-ROM) → Abrir Index.htm
 - Mi PC → Digital_LG(CD-ROM) → Manual → Abrir manual de usuario

Dimensions (Width x Height x Depth) / Weight Dimensions (Largeur x Hauteur x Profondeur) / Poids Dimensiones (ancho x alto x profundidad) / Peso

- ENG** * The specifications shown above may be changed without prior notice for quality improvement.
- FRA** * Les spécifications indiquées ci-dessus peuvent être modifiées sans préavis à des fins d'amélioration de la qualité.
- ESP** * Las especificaciones mostradas anteriormente pueden cambiar sin previo aviso para mejorar la calidad.



2191.8 mm x 1246.8 mm x 69.4 mm / 87.3 kg
2 191,8 mm x 1 246,8 mm x 69,4 mm / 87,3 kg



2191.8 mm x 1246.8 mm x 119 mm / 88.1 kg
2 191,8 mm x 1 246,8 mm x 119 mm / 88,1 kg

Alimentación AC 100-240 V~ 50/60 Hz 6,0 A