



MANUAL DE INSTALACIÓN

AIRE

ACONDICIONADO

Por favor, lea completamente este manual antes de instalar el producto.
Una vez haya leído el manual atentamente, guárdelo para futuras referencias.

MONTADO EN LA PARED

Traducción de las instrucciones originales

CONSEJOS PARA AHORRAR ENERGÍA

Estos consejos le ayudarán a reducir el consumo de energía cuando utilice el aire acondicionado. Podrá utilizar el aparato de aire acondicionado de forma eficiente siguiendo estas instrucciones:

- No enfríe excesivamente los espacios. Puede ser nocivo para su salud y consumirá más electricidad.
- Evite el paso de la luz solar con persianas o cortinas cuando esté utilizando el aire acondicionado.
- Mantenga las puertas y ventanas bien cerradas mientras tenga en funcionamiento el aire acondicionado.
- Ajuste la dirección del flujo de aire vertical u horizontalmente para que circule el aire en el interior.
- Aumente la velocidad del ventilador para enfriar o calentar el aire interior con rapidez y en periodo corto de tiempo.
- Abra las ventanas con regularidad para ventilar, porque la calidad del aire interior puede deteriorarse si se utiliza el aire acondicionado durante muchas horas.
- Limpie el filtro del aire una vez cada dos semanas.
El polvo y las impurezas recogidas en el filtro de aire puede bloquear el flujo de aire o debilitar las funciones de refrigeración / deshumidificación.

Como referencia

Grape el justificante de compra en esta página, ya que será su prueba de compra para la garantía.

Escriba aquí el número de modelo y el número de serie:

Número de modelo: _____

Número de serie: _____





Los encontrará en una etiqueta en el lateral de cada unidad.

Número de modelo: _____

Número de serie: _____

INSTRUCCIONES DE SEGURIDAD

Los siguientes símbolos se muestran en las unidades interiores y exteriores.

	Lea las precauciones en este manual cuidadosamente antes de operar la unidad.		Este aparato está lleno de refrigerante inflamable (para R32).
	Este símbolo indica que el Manual de uso debe leerse atentamente.		Este símbolo indica que el personal de servicio debe manipular este equipo según lo indicado en el Manual de instalación.

Las siguientes instrucciones de seguridad tienen por objetivo evitar riesgos imprevistos o daños derivados de un funcionamiento poco seguro o incorrecto del aparato. Las instrucciones se dividen en "ADVERTENCIAS" y "PRECAUCIONES", como se describe a continuación.

 Este símbolo se muestra para indicar cuestiones y acciones que pueden suponer un riesgo. Lea con atención la parte señalada con este símbolo y siga las instrucciones a fin de evitar riesgos.

ADVERTENCIA

Indica que, de no seguirse las instrucciones, pueden producirse lesiones graves o la muerte.

PRECAUCIÓN

Indica que, de no seguirse las instrucciones, pueden producirse lesiones menos graves o daños en el aparato.

ADVERTENCIA

Instalación

- Se debe cumplir el reglamento nacional sobre gas.
- No utilice un interruptor automático defectuoso o de valor nominal inferior al correspondiente. Utilice un circuito específico para este aparato.
 - Existe riesgo de incendio o descarga eléctrica.

- Para trabajos eléctricos, póngase en contacto con el distribuidor, vendedor, técnico cualificado o centro de asistencia técnica autorizado.
 - No desmonte ni repare el aparato. Existe riesgo de incendio o descarga eléctrica.
- Realice siempre la conexión del aparato a tierra.
 - Existe riesgo de incendio o descarga eléctrica.
- Instale correctamente el panel y la cubierta de la caja de control.
 - Existe riesgo de incendio o descarga eléctrica.
- Instale siempre un circuito y un interruptor específico.
 - Un cableado o instalación inadecuados pueden provocar un incendio o una descarga eléctrica.
- Utilice el interruptor o fusible de valor nominal adecuado.
 - Existe riesgo de incendio o descarga eléctrica.
- No modifique ni extienda el cable de alimentación.
 - Existe riesgo de incendio o descarga eléctrica.
- No instale, retire ni vuelva a instalar la unidad por sí mismo (cliente).
 - Existe riesgo de incendio, descarga eléctrica, explosión o lesiones.
- Tenga cuidado al desembalar e instalar el aparato.
 - Los bordes afilados podrían provocar lesiones. Tenga especial cuidado con los bordes de la caja y las aletas del condensador y evaporador.
- Para la instalación, póngase en contacto siempre con su vendedor o centro de asistencia técnica autorizado.
 - Existe riesgo de incendio, descarga eléctrica, explosión o lesiones.
- No instale el aparato en una superficie de instalación insegura.
 - Podría causar lesiones, accidentes o daños en el aparato.
- Asegúrese de que el soporte de instalación no se deteriora con el tiempo.
 - Si el soporte cae, el aire acondicionado también puede caer, causando daños materiales, avería del aparato y lesiones personales.

- No encienda el disyuntor ni la alimentación en caso de que el panel frontal, el gabinete, la cubierta superior o la cubierta de la caja de control se hayan extraído o abierto.
 - De lo contrario, podría producirse un incendio, una descarga eléctrica, una explosión o incluso la muerte.
- Utilice una bomba de vacío o gas inerte (nitrógeno) para realizar la prueba de fugas o la purga de aire. No utilice aire comprimido u oxígeno y no utilice gases inflamables. De lo contrario, puede causar un incendio o explosión.
 - Existe riesgo de muerte, lesiones, incendio o explosión.
- Solicite la realización de todos los trabajos eléctricos a un electricista cualificado, según la "Norma de ingeniería de instalaciones eléctricas" y los "Reglamentos de cableado interior" y las instrucciones de este manual, y utilice siempre un circuito especial.
 - Si la capacidad eléctrica es inadecuada o el trabajo eléctrico se realiza de forma incorrecta, pueden producirse descargas eléctricas o un incendio.
- Utilice siempre un circuito y un disyuntor dedicados.
 - Un cableado o instalación inadecuados pueden causar incendios o descargas eléctricas.
- El equipo debe almacenarse en un área bien ventilada donde el tamaño del espaciocorresponda al área del espacio especificada para la operación.(para R32)
- El equipo debe almacenarse en un espacio sin fuentes de encendido que operen continuamente (por ejemplo: llamas abiertas, un equipo que opere a gas o un calentador eléctrico operativo).
- Mantenga las aberturas de ventilación necesarias libres de obstáculos.
- Se debe poder acceder a las conexiones mecánicas para realizar tareas de mantenimiento.
- Para evitar la mezcla de distintos tipos de refrigerante, asegúrese de comprobar el tipo de refrigerante utilizado en la unidad exterior.

- El aparato debe instalarse de acuerdo con las normas nacionales de cableado.

Funcionamiento

- No deje funcionando el aire acondicionado durante mucho tiempo cuando la humedad sea muy alta y haya una puerta o ventana abierta.
 - Podría condensarse la humedad y mojar o dañar el mobiliario.
- Asegúrese de que el cable de alimentación no pueda estirarse o dañarse durante el funcionamiento.
 - Existe riesgo de incendio o descarga eléctrica.
- No coloque nada sobre el cable de alimentación.
 - Existe riesgo de incendio o descarga eléctrica.
- No enchufe ni desenchufe la clavija de alimentación durante el funcionamiento.
 - Existe riesgo de incendio o descarga eléctrica.
- No toque (ni maneje) el aparato con las manos mojadas.
 - Existe riesgo de incendio o descarga eléctrica.
- No coloque una estufa ni otros aparatos cerca del cable de alimentación.
 - Existe riesgo de incendio y descarga eléctrica.
- No permita que entre agua en las piezas eléctricas.
 - Existe riesgo de incendio, avería del aparato o descarga eléctrica.
- No almacene ni utilice gas inflamable o combustibles cerca del aparato.
 - Existe riesgo de incendio o avería del aparato.
- No utilice el aparato en un espacio cerrado durante un periodo prolongado de tiempo.
 - Podría producirse una falta de oxígeno.
- Si hay fugas de gas, apague el gas y abra una ventana para ventilar antes de encender el aparato.
 - No utilice el teléfono ni encienda o apague los interruptores. Existe riesgo de explosión o incendio.

- Si oye algún ruido extraño, huele o ve salir humo del aparato. Desconecte el interruptor automático o desconecte el cable de alimentación.
 - Existe riesgo de incendio o descarga eléctrica.
- Detenga el funcionamiento y cierre la ventana en caso de tormenta o huracán. Si es posible, retire el aparato de la ventana antes de que llegue el huracán.
 - Existe riesgo de daños materiales, avería del aparato o descarga eléctrica.
- No abra la parrilla de entrada del aparato mientras está en funcionamiento. (No toque el filtro electrostático, si la unidad dispone del mismo).
 - Existe riesgo de lesiones personales, descarga eléctrica o avería del aparato.
- Si el aparato se moja (inundado o sumergido), póngase en contacto con un centro de asistencia técnica autorizado.
 - Existe riesgo de incendio o descarga eléctrica.
- Tenga cuidado de que no entre agua en el aparato.
 - Existe riesgo de incendio, descarga eléctrica o daños en el aparato.
- Ventile el aparato de vez en cuando si lo utiliza junto con una estufa, etc.
 - Existe riesgo de incendio o descarga eléctrica.
- Desconecte la alimentación principal al limpiar o realizar el mantenimiento del aparato.
 - Existe riesgo de descarga eléctrica.
- Cuando no vaya a utilizar el aparato durante un largo periodo de tiempo, desenchufe la clavija de alimentación o apague el interruptor automático.
 - Existe riesgo de daños en el aparato o avería, o funcionamiento intempestivo.
- Asegúrese de que nadie se siente o apoye sobre la unidad exterior.
 - Podrían producirse lesiones personales y daños en el aparato.

- Cuando se reutilicen en interiores conectores mecánicos, las piezas de sellado se deben renovar. (para R32)
- Cuando las uniones ensanchadas se usen de nuevo en espacios interiores, la parte ensanchada debe fabricarse de nuevo. (para R32)
- Limpie de forma periódica (más de una vez al año) las partículas de polvo o sal adheridas al intercambiador de calor por medio de agua.
- No use medios para acelerar el proceso de descongelamiento o para la limpieza, distintos a los recomendados por el fabricante.
- No perforo ni queme el sistema del ciclo refrigerante.
- Esté consciente que puede ser que los refrigerantes no tengan olor.

PRECAUCIÓN

Instalación

- Compruebe siempre las fugas de gas (refrigerante) después de la instalación o reparación del aparato.
 - Niveles bajos de refrigerante pueden producir una avería del aparato.
- Instale la manguera de drenaje para asegurarse de que el agua se drena correctamente.
 - Una mala conexión puede causar fugas de agua.
- Instale el aparato bien nivelado.
 - Para evitar las vibraciones o fugas de agua.
- No instale el aparato donde el ruido o el aire caliente de la unidad exterior pueda molestar a los vecinos.
 - Podría tener problemas con los vecinos.
- Levante y transporte el aparato entre dos o más personas.
 - Evite lesiones personales.

- No instale el aparato donde quede expuesto directamente al viento del mar (rocío salino).
 - Podría causar corrosión en el aparato. La corrosión, particularmente en las aletas del condensador y del evaporador, podría causar un funcionamiento defectuoso del aparato o un funcionamiento ineficaz.
- Cualquier persona que esté involucrada en el trabajo o en interrumpir un circuito refrigerante debe portar un certificado válido actualizado de una autoridad de evaluación acreditada por la industria, el cual autoriza su competencia para manejar refrigerantes con seguridad de acuerdo con una especificación de evaluación reconocida por la industria. (para R32)
- El equipo debe almacenarse en una forma que prevenga que ocurra un daño mecánico.
- El tubo del refrigerante debe estar protegido o encastrado para evitar daños.
- Los conectores refrigerantes flexibles (tales como las líneas de conexión entre la unidad de espacio interior y exterior) que pueden desplazarse durante las operaciones normales deben protegerse contra el daño mecánico.
- La instalación de la tubería debe mantenerse en un mínimo.
- Deben evitarse los golpes en los tubos.
- Se debe realizar una conexión mediante cobresoldadura, soldadura o de tipo mecánico antes de abrir las válvulas para permitir que el refrigerante fluya entre las piezas del sistema refrigerante.
- El desmontaje de la unidad y el tratamiento del aceite refrigerante y componentes deben realizarse según los estándares locales y nacionales.
- No instale la unidad en atmósferas potencialmente explosivas.

Funcionamiento

- No se exponga directamente al aire frío durante largos periodos de tiempo. (No se siente en la corriente de aire).
 - Podría ser perjudicial para su salud.
- No utilice este aparato para fines específicos, como la conservación de alimentos, obras de arte, etc. Se trata de un aire acondicionado de consumo, no de un sistema de refrigeración de precisión.
 - Existe riesgo de daños o pérdidas materiales.
- No bloquee la entrada ni la salida del flujo de aire.
 - Podría causar una avería en el aparato.
- Utilice un paño suave para limpiar. No utilice detergentes abrasivos, disolventes, etc.
 - Existe riesgo de incendio, descarga eléctrica o daños en las partes de plástico del aparato.
- No toque las partes de metal del aparato al sacar el filtro del aire. ¡Son muy afiladas!
 - Existe riesgo de lesiones personales.
- No se suba ni coloque nada sobre el aparato. (unidades exteriores)
 - Existe riesgo de lesiones personales y avería del aparato.
- Inserte siempre el filtro correctamente. Limpie el filtro cada dos semanas o más a menudo, si fuera necesario.
 - Un filtro sucio reduce la eficacia del aire acondicionado y puede producir un funcionamiento defectuoso o daños.
- No introduzca las manos u otros objetos en la entrada o salida del aire acondicionado mientras el aparato esté en funcionamiento.
 - Hay partes afiladas y móviles que podrían producir lesiones personales.
- No beba el agua que drena el aparato.
 - No es potable y podría causar graves problemas en la salud.
- Utilice un taburete o escalera firme cuando limpie o realice el mantenimiento del aparato.
 - Tenga cuidado y evite lesiones personales.

- Sustituya todas las pilas del mando a distancia por pilas nuevas del mismo tipo. No mezcle pilas nuevas y viejas o diferentes tipos de pilas.
 - Existe riesgo de incendio o explosión.
- No cargue ni desmonte las pilas. No tire las pilas al fuego.
 - Podrían arder o explotar.
- Si entra líquido de las pilas en contacto con la piel o ropa, lávela inmediatamente con agua. No utilice el mando a distancia si las pilas tienen fugas.
 - Los productos químicos de las pilas podrían causar quemaduras u otros perjuicios a la salud.
- Si el líquido de las pilas alcanzara su boca, cepille sus dientes y consulte a un médico. No utilice el mando a distancia si las pilas han experimentado fugas.
 - Los productos químicos de las pilas podrían causar quemaduras u otros perjuicios a la salud.
- El servicio debe realizarse solo como recomienda el fabricante del equipo. El mantenimiento y la reparación que requieran la asistencia de otro personal adiestrado debellevarse a cabo bajo la supervisión de la persona competente en el uso de refrigerantes inflamables. (para R32)
- Se debe incorporar un método de desconexión en el cableado fijo de acuerdo con las normas de cableado.
- Si el cable de alimentación está dañado, deberá ser sustituido por el fabricante, su agente de servicio o personal con la cualificación necesaria para evitar peligros.

TABLA DE CONTENIDOS

2 CONSEJOS PARA AHORRAR ENERGÍA

3 INSTRUCCIONES DE SEGURIDAD

13 COMPONENTES DE INSTALACIÓN







13 HERRAMIENTAS DE INSTALACIÓN

14 MAPA DE INSTALACIÓN

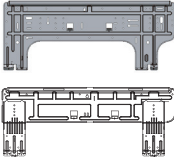
15 INSTALACIÓN

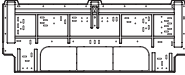
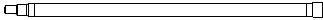
- 15 Seleccione la mejor ubicación
- 17 Fijación de la placa de instalación
- 18 Taladre un orificio en la pared
- 18 Abocinado
- 19 Conexión de las tuberías (SJ/SK)
- 22 Conexión de los conductos (SV)
- 26 Comprobación del drenaje
- 27 Manual de la tapa decorativa, montaje y desmontaje del filtro de aire
- 28 Instalación de filtros
- 28 Conexiones eléctricas
- 30 Configuración de interruptor DIP
- 31 Ajuste de control de grupo
- 36 Designación del modelo
- 36 Emisiones de ruido aéreo
- 36 Concentración limitante

COMPONENTES DE INSTALACIÓN

Nombre		Forma	
Placa de instalación		SJ 	SK  SV 
Manguera de drenaje			
Tornillo	Tipo "A"		
	Tipo "C"		-
Cinta americana			-

La cinta americana no está incluida con el producto.

HERRAMIENTAS DE INSTALACIÓN

Figura	Nombre	Figura	Nombre
	Destornillador		Polímetro
	Taladro eléctrico		Llave hexagonal
	Cinta métrica, cuchillo		Amperímetro
	Broca hueca		Detector de fugas de gas
	Llave fija		Termómetro, Nivel
	Llave de carraca		Juego de herramientas de abocinado

MAPA DE INSTALACIÓN

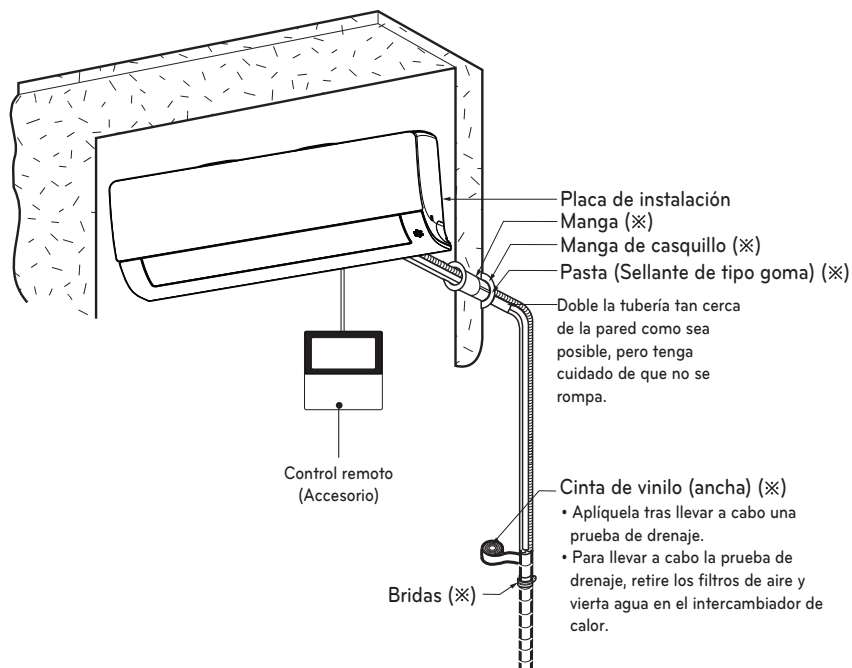

* La placa puede cambiar dependiendo del tipo de modelo.

NOTA

- Debe comprar los componentes de instalación.

INSTALACIÓN

Seleccione la mejor ubicación

- No debe haber ninguna fuente de calor o vapor cerca de la unidad.
- Seleccione un lugar donde no haya obstáculos alrededor de la unidad.
- Asegúrese de que el drenaje de la condensación pueda ser conducido cómodamente hacia fuera.
- No lo instale cerca del hueco de una puerta.
- Asegúrese de que la separación entre la pared y la izquierda (o derecha) de la unidad es mayor de 100 mm. La unidad debe instalarse en la pared a la mayor altura que sea posible, dejando una separación mínima de 200 mm del techo.
- Utilice un detector de metales para localizar pernos y evitar daños innecesarios a la pared.

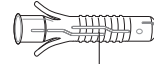

Anclaje

Anclaje mm	Tornillo mm
6 x 30	4 x 50

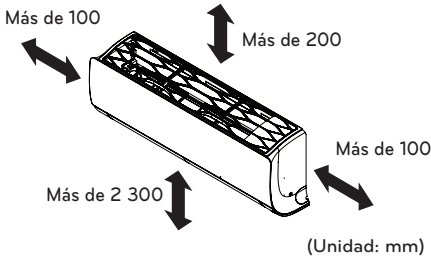

* La placa puede cambiar dependiendo del tipo de modelo.

⚠ PRECAUCIÓN

Instale la unidad de interior sobre la pared en un lugar donde la distancia del suelo sea mayor a 2 300 mm.

Área mínima de suelo (para R32)

- El equipo debe instalarse, operarse y almacenarse en un espacio con un área de suelo mayor que el área mínima.
- Use el gráfico de la tabla para determinar el área mínima.

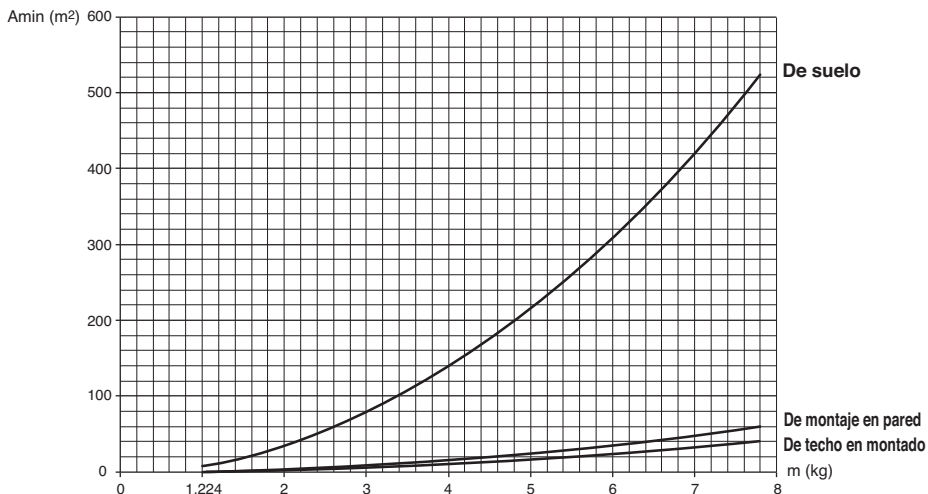

- m : Cantidad total de refrigerante en el sistema
- Cantidad total de refrigerante: carga de refrigerante de fábrica + cantidad de refrigerante adicional
- Amin : área mínima para la instalación

De suelo	
m (kg)	Amin (m²)
< 1,224	-
1,224	12,9
1,4	16,82
1,6	21,97
1,8	27,80
2	34,32
2,2	41,53
2,4	49,42
2,6	58,00
2,8	67,27
3	77,22
3,2	87,86
3,4	99,19
3,6	111,20
3,8	123,90
4	137,29
4,2	151,36
4,4	166,12

De suelo	
m (kg)	Amin (m²)
4,6	181,56
4,8	197,70
5	214,51
5,2	232,02
5,4	250,21
5,6	269,09
5,8	288,65
6	308,90
6,2	329,84
6,4	351,46
6,6	373,77
6,8	396,76
7	420,45
7,2	444,81
7,4	469,87
7,6	495,61
7,8	522,04

De montaje en pared	
m (kg)	Amin (m²)
< 1,224	-
1,224	1,43
1,4	1,87
1,6	2,44
1,8	3,09
2	3,81
2,2	4,61
2,4	5,49
2,6	6,44
2,8	7,47
3	8,58
3,2	9,76
3,4	11,02
3,6	12,36
3,8	13,77
4	15,25
4,2	16,82
4,4	18,46

De montaje en pared	
m (kg)	Amin (m²)
4,6	20,17
4,8	21,97
5	23,83
5,2	25,78
5,4	27,80
5,6	29,90
5,8	32,07
6	34,32
6,2	36,65
6,4	39,05
6,6	41,53
6,8	44,08
7	46,72
7,2	49,42
7,4	52,21
7,6	55,07
7,8	58,00

De techo en montado	
m (kg)	Amin (m²)
< 1,224	-
1,224	0,956
1,4	1,25
1,6	1,63
1,8	2,07
2	2,55
2,2	3,09
2,4	3,68
2,6	4,31
2,8	5,00
3	5,74
3,2	6,54
3,4	7,38
3,6	8,27
3,8	9,22
4	10,21
4,2	11,26
4,4	12,36

De techo en montado	
m (kg)	Amin (m²)
4,6	13,50
4,8	14,70
5	15,96
5,2	17,26
5,4	18,61
5,6	20,01
5,8	21,47
6	22,98
6,2	24,53
6,4	26,14
6,6	27,80
6,8	29,51
7	31,27
7,2	33,09
7,4	34,95
7,6	36,86
7,8	38,83

Fijación de la placa de instalación

La pared que seleccione debe ser lo suficiente fuerte y sólida para evitar la vibración.

- 1 Monte la placa de instalación en la pared con tornillos de tipo "A". Si monta la unidad en una pared de cemento, use pernos de anclaje.
 - Monte la placa de instalación horizontalmente alineando la línea central utilizando un nivel.

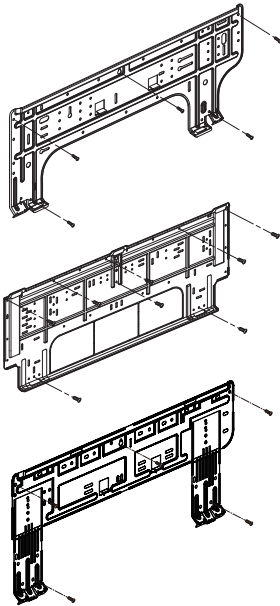

* La placa puede cambiar dependiendo del tipo de modelo.

- 2 Mida la pared y marque la línea central. También es importante tener cuidado con relación a la ubicación de la placa de instalación. El recorrido del cableado a las tomas de corriente se hace típicamente por la pared. Taladre un orificio en la pared para que las conexiones de conductos puedan realizarse con seguridad.

SJ chasis

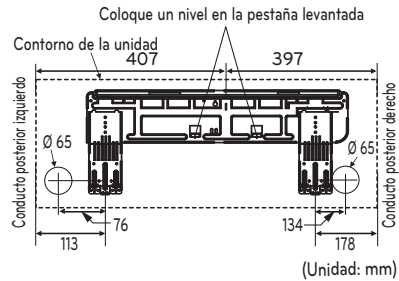
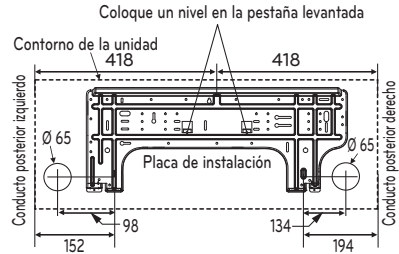

SK chasis

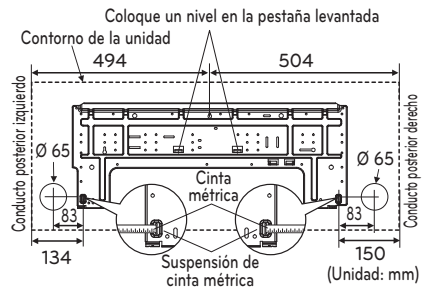

SV chasis

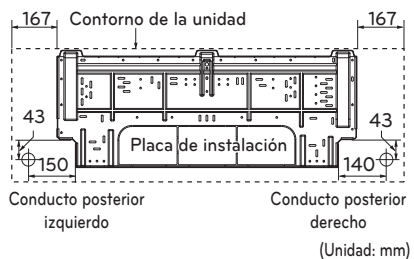

- 3 Realice la instalación tras quitar una de las fases de corte indicadas según el punto de instalación de los tubos de la unidad interior.

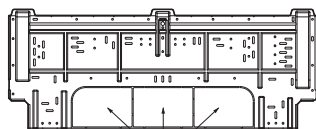

Fase de corte

Taladre un orificio en la pared

- El taladro de conductos debe realizarse con una broca de \varnothing 65 mm. Realice el taladro a la derecha o izquierda con el orificio ligeramente inclinado hacia el exterior.

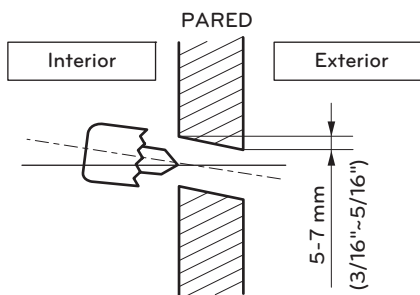

Abocinado

La causa principal de las fugas de gas es un abocinado defectuoso. Lleve a cabo correctamente el abocinado como se detalla a continuación.

Corte las tuberías y el cable

- 1 Utilice el kit de accesorios de tuberías o las tuberías compradas localmente.
- 2 Mida la distancia entre la unidad de interior y la de exterior.
- 3 Corte las tuberías un poco más largas que la distancia medida.
- 4 Corte el cable 1.5 m más largo que la tubería.

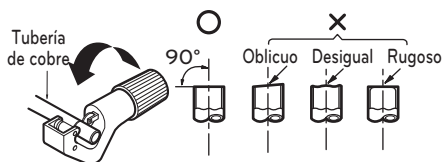

PRECAUCIÓN

(para R32)

- Cuando se reutilicen en interiores conectores mecánicos, las piezas de sellado se deben renovar.
- Cuando las uniones ensanchadas se usen de nuevo en espacios interiores, la parte ensanchada debe fabricarse de nuevo.

Eliminación de rebabas

- 1 Elimine completamente todas las rebabas de la sección cortada de la tubería/conducto.
- 2 Al eliminar las rebabas, ponga el extremo de la tubería de cobre hacia abajo. Esto también se hace para evitar que las rebabas caigan dentro de la tubería.



Colocación de la tuerca

- Retire las tuercas de abocinado de las unidades de interior y exterior y colóquelas en la tubería una vez eliminadas las rebabas. (Es imposible colocarlas una vez abocinada la tubería)

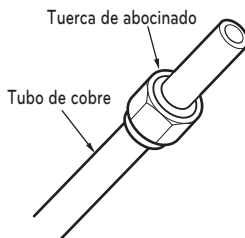

Abocinado

- 1 Sujete la tubería de cobre firmemente en una vara con la dimensión mostrada en la tabla siguiente.
- 2 Lleve a cabo el abocinado con la herramienta adecuada.

Tamaño de la tubería inch (mm)	A pulgada (mm)	
	Tipo de tuerca de ala	Tipo de embrague
Ø 1/4 (Ø 6,35)	0,04~0,05 (1,1~1,3)	0~0,02 (0~0,5)
Ø 3/8 (Ø 9,52)	0,06~0,07 (1,5~1,7)	
Ø 1/2 (Ø 12,7)	0,06~0,07 (1,6~1,8)	
Ø 5/8 (Ø 15,88)	0,06~0,07 (1,6~1,8)	
Ø 3/4 (Ø 19,05)	0,07~0,08 (1,9~2,1)	

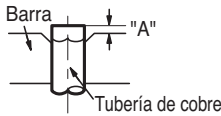

<Tipo de tuerca de ala >

<Tipo de embrague >

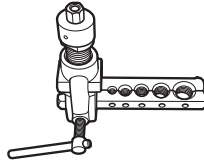
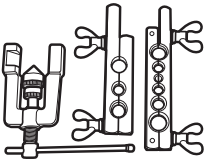

Conexión de las tuberías (SJ/SK)

- 1 Tire de la tapa de la parte inferior de la unidad interior. Tire de la tapa ① → ②.
- 2 Retire la tapa de la unidad interior.

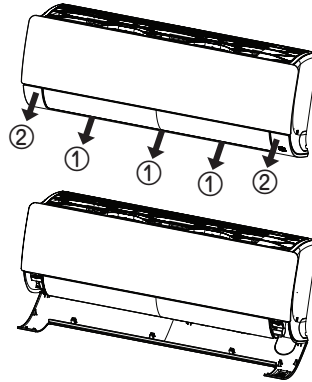

- 3 Tire del soporte del tubo.
- 4 Retire la entrada del conducto y colóquelo en su lugar.

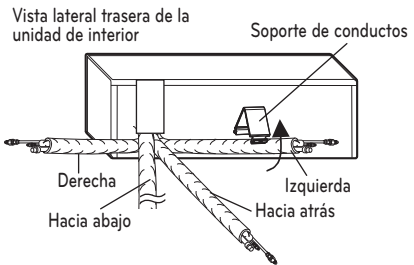

Compruebe

- 1 Compare el abocinado con la figura.
- 2 Si la sección abocinada está defectuosa, córtela y vuelva a abocinarla.

Suavice todo el contorno

El interior es brillante sin arañazos

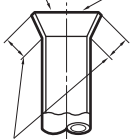

= Abocinado incorrecto =



Igual longitud en todo el contorno

* La placa puede cambiar dependiendo del tipo de modelo.

Montaje de la tapa del chasis

- 1 Inserte los 3 ganchos de la tapa del chasis en la separación del chasis.

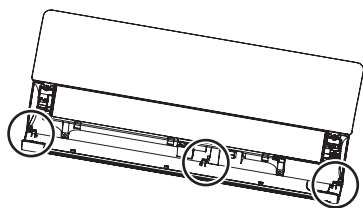
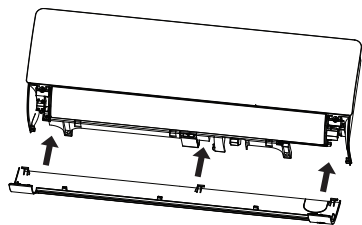

- 2 Presione los ganchos para montar la tapa del chasis. Empuje la tapa ① → ②.

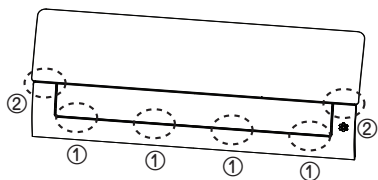

Buen método

- Empuje la cubierta del conducto y despléguelo hacia abajo lentamente. Y, a continuación dóblelo lentamente hacia la izquierda.

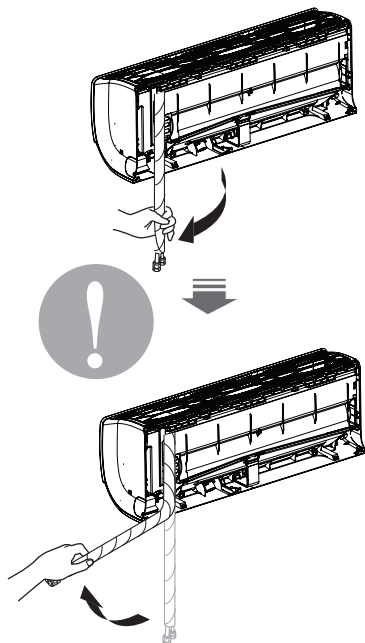

* La placa puede cambiar dependiendo del tipo de modelo.

Mal método

- Un doblado continuado de izquierda a derecha directamente podría dañar el conducto.

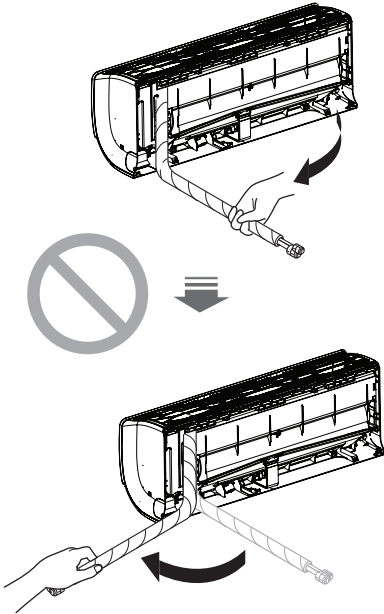

* La placa puede cambiar dependiendo del tipo de modelo.

⚠ PRECAUCIÓN

Información de instalación. Para los conductos de la derecha. Siga las instrucciones detalladas a continuación.

Instalación de la unidad de interior (SJ/SK)

1 Enganche la unidad de interior en la parte superior de la placa de instalación. (Enganche los tres ganchos de la parte superior de la unidad de interior con el borde superior de la placa de instalación). Asegúrese de que los ganchos están bien sujetos moviéndolos a derecha e izquierda.

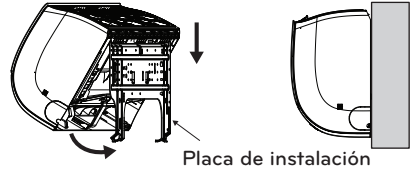

2 Desbloquee el soporte de conductos del chasis y móntelo entre el chasis y la placa de instalación para separar la parte inferior de la unidad de interior de la pared.

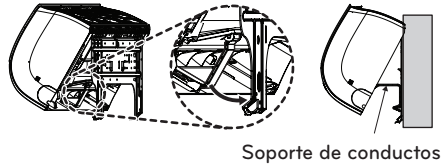

* La placa puede cambiar dependiendo del tipo de modelo.

Conductos

1 Inserte el cable de conexión a través de la parte inferior de la unidad de interior y conecte el cable (puede ver una información más detallada en la sección "Conexión de los cables")

<Para los conductos hacia la izquierda.>

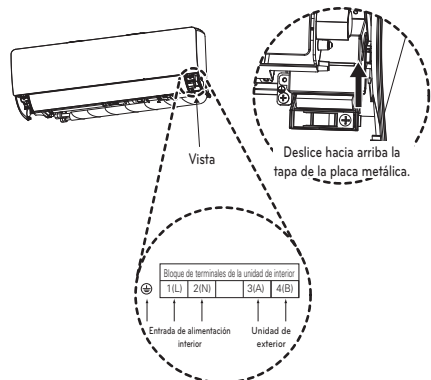

<Para los conductos hacia la derecha.>

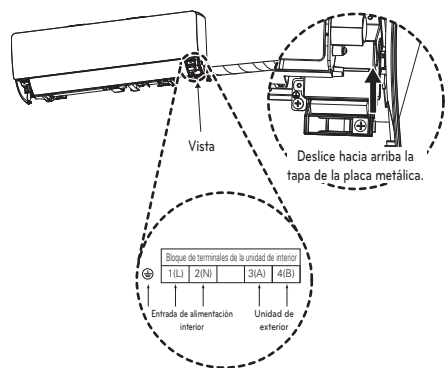

- 2 Fije el cable en el panel de control con la abrazadera del cable.
- 3 Encinte los conductos, la manguera de drenaje y el cable de conexión. Asegúrese de que la salida de la manguera de drenaje está situada en la parte inferior del rollo. Si queda en la parte superior podría hacer que el excedente de la bandeja de drenaje entrara en la unidad.

<Para los conductos hacia la izquierda.>

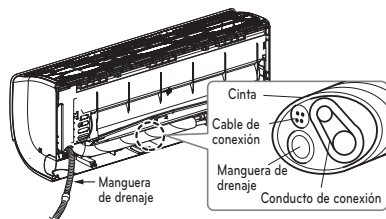

<Para los conductos hacia la derecha.>

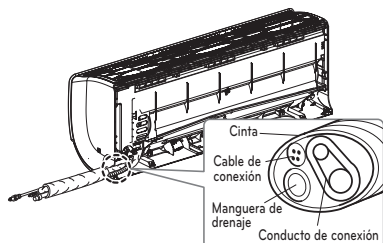

Conexión de los conductos (SV)

- 1 Abra el panel de la unidad interior.
- 2 Quite la tapa del chasis de la unidad aflojando 5 tornillos.

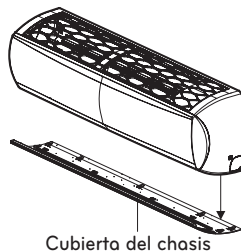
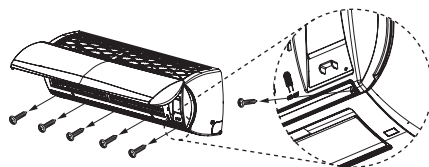

- 3 Tire del soporte del tubo.
- 4 Retire la entrada del conducto y colóquelo en su lugar.

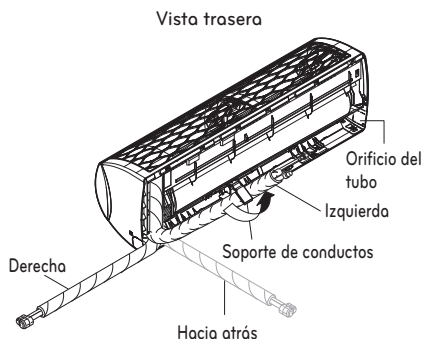

* La placa puede cambiar dependiendo del tipo de modelo.

Buen método

- Empuje la cubierta del conducto y despléguelo hacia abajo lentamente. Y, a continuación dóblelo lentamente hacia la izquierda.

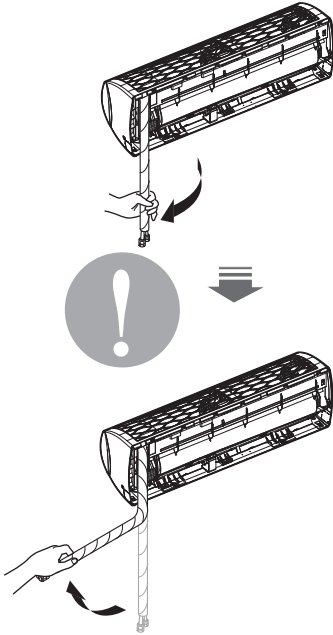

* La placa puede cambiar dependiendo del tipo de modelo.

Mal método

- Un doblado continuado de izquierda a derecha directamente podría dañar el conducto.

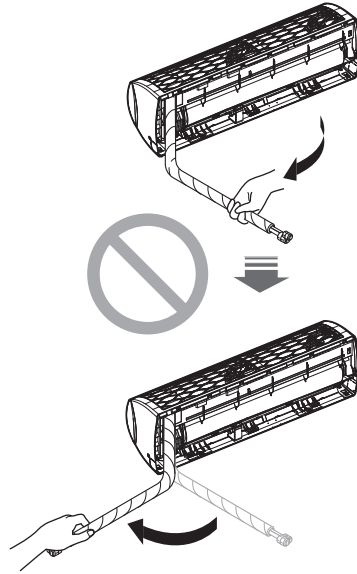

* La placa puede cambiar dependiendo del tipo de modelo.

! PRECAUCIÓN

Información de instalación. Para los conductos de la derecha. Siga las instrucciones detalladas a continuación.

Instalación de la unidad de interior (SV)

- Enganche la unidad de interior en la parte superior de la placa de instalación.
(Enganche los tres ganchos de la parte superior de la unidad de interior con el borde superior de la placa de instalación). Asegúrese de que los ganchos están bien sujetos moviéndolos a derecha e izquierda.

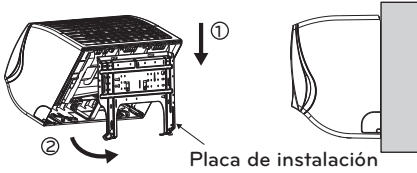

- Desbloquee el soporte de conductos del chasis y móntelo entre el chasis y la placa de instalación para separar la parte inferior de la unidad de interior de la pared.

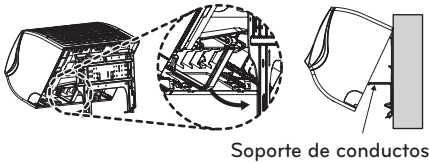

* La placa puede cambiar dependiendo del tipo de modelo.

Conductos

- Inserte el cable de conexión a través de la parte inferior de la unidad de interior y conecte el cable (puede ver una información más detallada en la sección "Conexión de los cables")

<Para los conductos hacia la izquierda.>

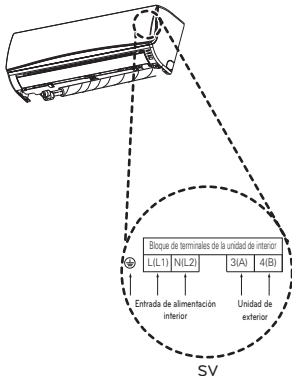

<Para los conductos hacia la derecha.>

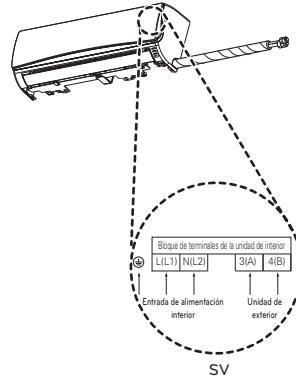

- Fije el cable en el panel de control con la abrazadera del cable.
- Encinte los conductos, la manguera de drenaje y el cable de conexión. Asegúrese de que la salida de la manguera de drenaje está situada en la parte inferior del rollo. Si queda en la parte superior podría hacer que el excedente de la bandeja de drenaje entrara en la unidad.

<Para los conductos hacia la izquierda.>

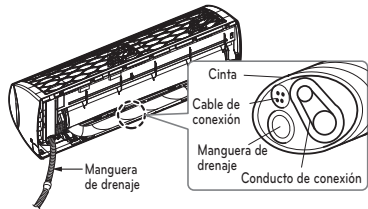

<Para los conductos hacia la derecha.>

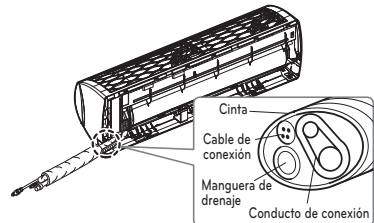

* La placa puede cambiar dependiendo del tipo de modelo.

⚠ PRECAUCIÓN

Si la manguera de drenaje discurre por el interior de la habitación, aisle la manguera con un material aislante* para que el goteo del sudado (condensación) no dañe los muebles o el suelo.

* Es recomendable usar polietileno expandido o un material similar.

Conexión del conducto de instalación y la manguera de drenaje a la unidad de interior

- 1 Alinee el centro de las conducciones y apriete suficientemente la tuerca de abocinado con la mano.

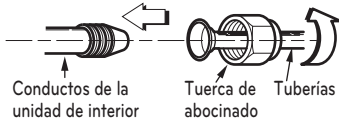

- 2 Apriete la tuerca de abocinado con una llave.

Diámetro exterior		Torsión
mm	pulg	kgf.m
Ø 6,35	1/4	1,8~2,5
Ø 9,52	3/8	3,4~4,2
Ø 12,7	1/2	5,5~6,5
Ø 15,88	5/8	6,3~8,2
Ø 19,05	3/4	9,9~12,1

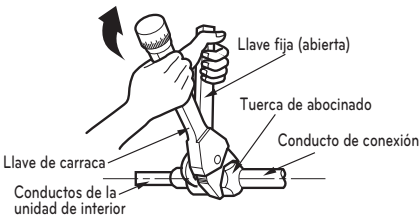

- 3 Cuando necesite extender la manguera de drenaje de la unidad de interior, monte la manguera de drenaje como se muestra en el diagrama

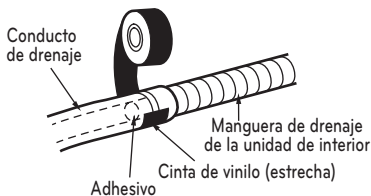

Envuelva el material aislante alrededor de la parte de la conexión

- 1 Solape el material aislante del conducto de conexión y el material aislante del conducto de la unidad interior. Envuélvalos juntos con cinta de vinilo para que no haya huecos.

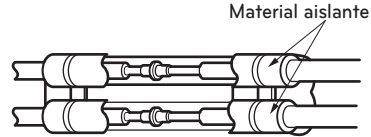

- 2 Coloque la línea de corte del tubo hacia arriba. Envuelva el área que alberga la sección de conducto trasera con cinta de vinilo.

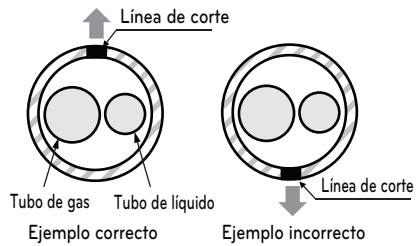

* La línea de corte del tubo debe estar hacia arriba.

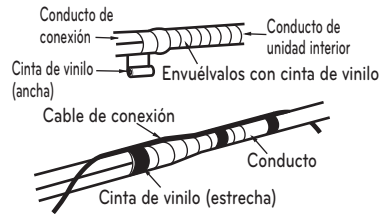

- 3 Agrupe los conductos y la manguera de drenaje envolviéndolos con cinta americana hasta un grosor suficiente para cubrir la sección de la carcasa de conductos posterior.

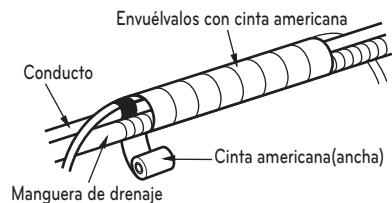

Finalización de la instalación de la unidad de interior

- 1 Monte el soporte de conductos en la posición original.
- 2 Asegúrese de que los ganchos están bien asentados en la placa de instalación moviendo la unidad a la derecha e izquierda.
- 3 Empuje la unidad desde la parte inferior a derecha e izquierda sobre la placa de instalación hasta que los ganchos entren en sus ranuras (escuchará un "clic").
- 4 Finalice el montaje atornillando la unidad a la placa de instalación usando dos tornillos de tipo "C".
Y monte la cubierta del chasis.

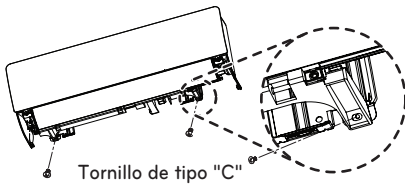
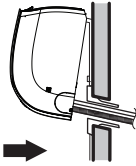

Comprobación del drenaje

Para comprobar el drenaje

- 1 Vierta un vaso de agua en el evaporador.
- 2 Asegúrese de que el agua fluye por la manguera de drenaje de la unidad de interior sin fugas y vaya directamente a la salida de drenaje.

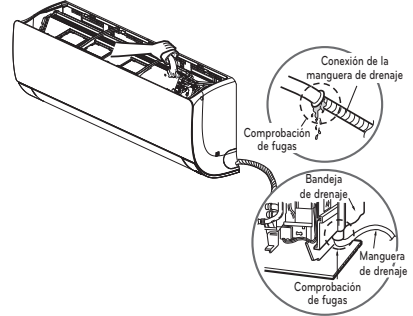

Tubería de drenaje

- 1 La manguera de drenaje debe quedar hacia abajo para facilitar el flujo de drenaje.

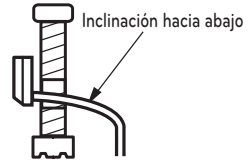

- 2 No coloque el conducto de drenaje de la forma siguiente.

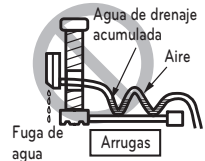

* La placa puede cambiar dependiendo del tipo de modelo.

Manual de la tapa decorativa, montaje y desmontaje del filtro de aire SJ/SK chasis

Desmonte la tapa decorativa

- 1 Apague el suministro eléctrico y desconecte el cable de alimentación.
- 2 Tire de la tapa decorativa desde la parte inferior de la unidad interior



- 3 Retire la tapa decorativa de la unidad interior.



Monte la tapa

- 1 Apague el suministro eléctrico y desconecte el cable de alimentación.
- 2 Inserte 3 o 4 ganchos de la tapa decorativa en el espacio de la unidad interior.

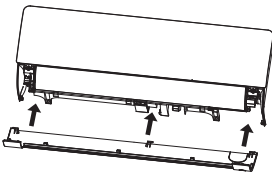

- 3 Presione los ganchos para montar la tapa decorativa.

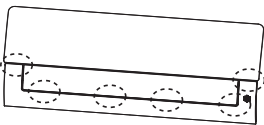

NOTA

El filtro de aire puede romperse si se dobla.

Desmonte el filtro del aire.

- 1 Apague el suministro eléctrico y desconecte el cable de alimentación.
- 2 Sujete la pestaña del filtro de aire, levántela ligeramente.



- 3 Sujete la pestaña del filtro de aire, levántela ligeramente y retírela de la unidad.



Monte el filtro del aire.

- 1 Apague el suministro eléctrico y desconecte el cable de alimentación.
- 2 Inserte los ganchos del filtro de aire en la rejilla frontal.

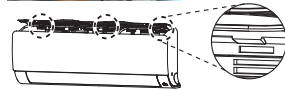

- 3 Presione los ganchos hacia abajo para montar el filtro de aire.

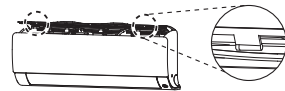

- 4 Compruebe el correcto montaje del filtro de aire en el lado de la rejilla frontal.



NOTA

Si el filtro de aire no se monta correctamente, puede entrar polvo u otras sustancias en la unidad interior. Si se sitúa en una posición más alta que la unidad interior, podrá montar el filtro de aire fácilmente.

Instalación de filtros

SJ/SK chasis

- 1 Retire el [Allergy free filter + Triple Filter] (Filtro antialérgico + filtro triple) de la bolsa de plástico individual.
- 2 Retire las dos cintas del filtro.
- 3 Inserte el filtro en su caja.
- 4 Retire las dos cintas del filtro de plasma.

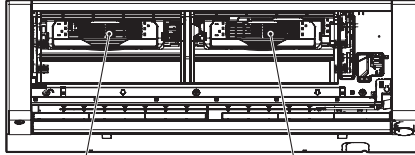

Filtro antialérgico + filtro triple Filtro de plasma

* La placa puede cambiar dependiendo del tipo de modelo.

Conexiones eléctricas

- Conecte individualmente los cables a los terminales de la placa de control, según las conexiones de la unidad de exterior.
- Asegúrese de que el color de los cables de la unidad de exterior y el n.º de terminal coincidan con los de la unidad de interior.
- Se recomienda la instalación de un dispositivo de corriente residual (RCD) con una corriente diferencial nominal que no exceda de 30 mA.

SJ/SK

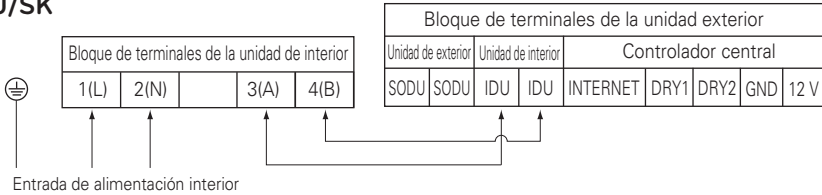

SV

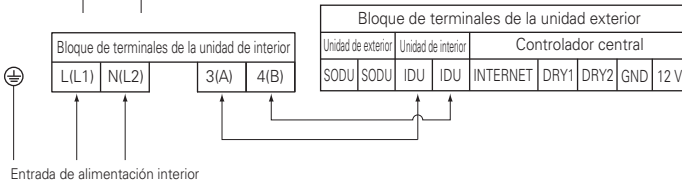

※ Medición de resistencia para evitar conexión de cableado incorrecta.

PRECAUCIÓN

El cable de conexión conectado a la unidad interior y exterior debe cumplir con las especificaciones siguientes (Este equipo incluirá un juego de cables que cumplen con las regulaciones nacionales)

Si el cable de alimentación está dañado, debe cambiarse por un cable o juego especial del fabricante o su servicio técnico.

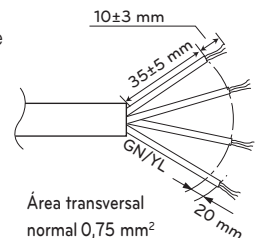

! ADVERTENCIA

Asegúrese de que los tornillos del terminal no estén sueltos.

! PRECAUCIÓN

El cable de alimentación conectado a la unidad debería seleccionarse según las siguientes especificaciones.

! PRECAUCIÓN

Asegúrese de probar la línea de alimentación y la línea de comunicación antes de que se aplique alimentación eléctrica.

- 1) Si se intercambia la conexión del cableado de alimentación eléctrica y la línea de comunicación, el producto se dañará.
- 2) Método de prueba de confirmación de cableado correcto:
 - : Mida la resistencia a través del terminal de potencia (L, N).
 - «Use un medidor de resistencia eléctrica».
 - Valor de resistencia en conexión normal: 1 MΩ o más.
 - Resistencia de cableado incorrecta: 500 MΩ o menos.

! PRECAUCIÓN

Tras confirmar el estado anterior, prepare las conexiones de la forma siguiente:

- 1) Disponga siempre un suministro eléctrico específico para el aire acondicionado. Realice las conexiones según el diagrama de circuitos que se incluye en el interior de la cubierta de la caja de control.
- 2) Instale un interruptor cortacircuitos entre la fuente de alimentación y la unidad exterior.
- 3) Los tornillos que unen las conexiones situadas en la carcasa de componentes eléctricos puede soltarse a causa de vibraciones de la unidad durante el transporte. Compruébelos y asegúrese de que están firmemente apretados. (Si se sueltan, puede quemar los cables).
- 4) Confirme las especificaciones de la fuente de alimentación.
- 5) Confirme que la capacidad eléctrica sea suficiente.
- 6) Asegúrese de que se mantiene la tensión inicial a más de un 90 % de la tensión nominal marcada en la placa de identificación.
- 7) Confirme que el grosor del cable es tal y como se indica en las especificaciones de fuente de alimentación. (Observe en particular la relación entre la longitud del cable y el grosor).
- 8) No instale el cortocircuito de pérdida en un lugar húmedo o mojado.
El agua o la humedad pueden producir un cortocircuito.
- 9) Una caída de voltaje puede producir los siguientes problemas.
 - Vibración de un interruptor magnético, daños en el punto de contacto, alteración del funcionamiento normal de un dispositivo de protección de sobrecarga.
 - Energía inadecuada suministrada al compresor.
- 10) Antes de alimentar eléctricamente la unidad interior, asegúrese de verificar el cableado correcto de las líneas de alimentación y comunicación.

Configuración de interruptor DIP

Unidad Interior

	Función	Descripción	Desactivación	Activación	Predeterminado
SW1	Comunicación	N/D (Por defecto)	-	-	DESACT
SW2	Ciclo	N/D (Por defecto)	-	-	DESACT
SW3	Control de grupo	Selección de maestro o esclavo	Maestro	Slave	DESACT
SW4	Modo de contacto seco	Selección de modo de contacto seco	Control remoto con cable/inalámbrico Selección de modo de funcionamiento manual o automático	Auto (Automático)	DESACT
SW5	Instalación	Funcionamiento continuo del ventilador	Funcionamiento continuo Retirada	-	DESACT
SW6	Conexión de calefactor	N/A	-	-	DESACT
SW7	Conexión de ventilador	Selección de conexión del ventilador	Conexiones Retirada	En funcionamiento	DESACT
	Selección de aletas (Consola)	Selección arriba/debajo de la aleta lateral	Aleta lado arriba + lado abajo	Sólo aleta lado arriba	
	Selección de región	Selección de región tropical	Modelo general	Tropical model	
SW8	Etc.	Repuesto	-	-	DESACT



PRECAUCIÓN

Para modelos Multi V, los interruptores 1, 2, 6, 8 deben estar desactivados.

Ajuste de control de grupo

Control de grupo 1

■ Control remoto por cable 1 + unidades interiores estándar

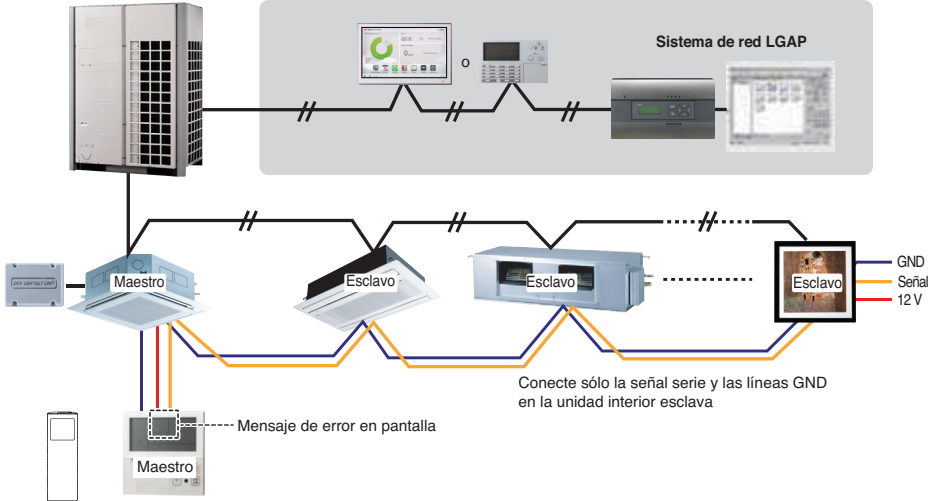

■ Interruptor DIP en PCB (unidades interiores de tipo cassette y conducto)

① Ajuste maestro
- No. 3 Off

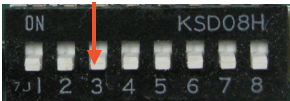

② Ajuste esclavo
- No. 3 On

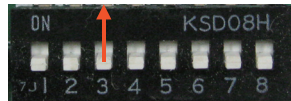

Interruptor DIP unidad interior

Algunos productos no tienen interruptor DIP en el PCB. Es posible poner unidades interiores como maestras o esclavas utilizando el control remoto inalámbrico, en vez del interruptor DIP. Para más detalles sobre este ajuste, consulte el manual del control remoto inalámbrico.

1. Es posible controlar un máximo de 16 unidades interiores con un control remoto con cable. Ponga una unidad interior como maestra, las otras como esclavas.
2. Se puede conectar cualquier tipo de unidad interior.
3. Se puede usar un mando a distancia al mismo tiempo.
4. Se puede conectar con contacto seco y control central al mismo tiempo.
- La unidad interior maestra se puede reconocer sólo con contacto seco y control central.
5. Si se produce algún error en la unidad interior, se mostrará el error en el control remoto con cable.
Se pueden controlar las otras unidades interiores, excepto las unidades con errores.

- * Se pueden conectar unidades interiores desde febrero de 2009.
 - * La falta de un ajuste de maestro y esclavo puede ser la causa de fallos de funcionamiento.
 - * En el caso de control de grupo, se pueden usar las funciones siguientes.
 - Selección de funcionamiento, parada o modo
 - Ajuste de temperatura y comprobación de la temperatura de la habitación
 - Cambio de hora actual
 - Control de caudal de aire (Alto/Medio/Bajo)
 - Ajustes de reserva
- No se pueden usar algunas funciones.

Control de grupo 2

■ Controles remotos por cable + unidades interiores estándar

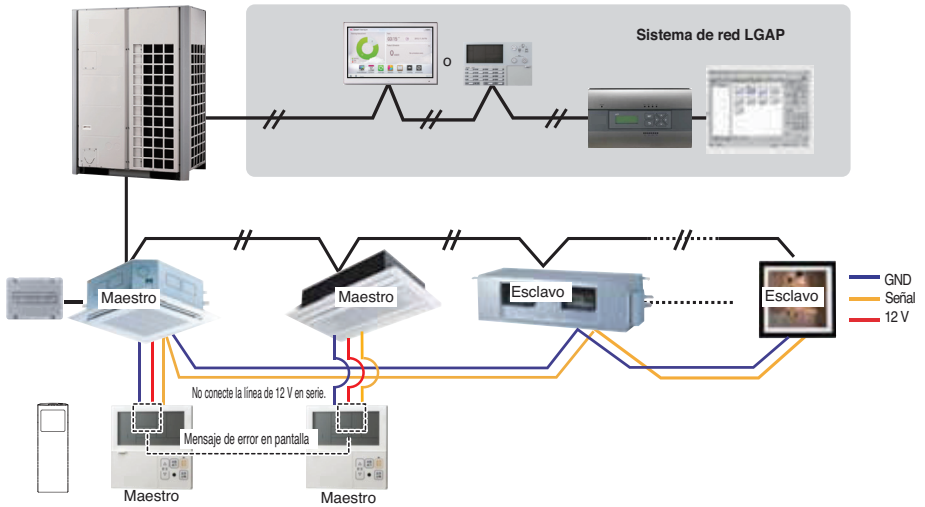

- * Se pueden controlar 16 unidades interiores (máx.) con el control remoto maestro con cable.
- * Aparte de esto, es el mismo procedimiento aplicado al Control de Grupo 1.

Control de grupo 3

■ Conexión mixta con unidades interiores y unidad de entrada de aire exterior

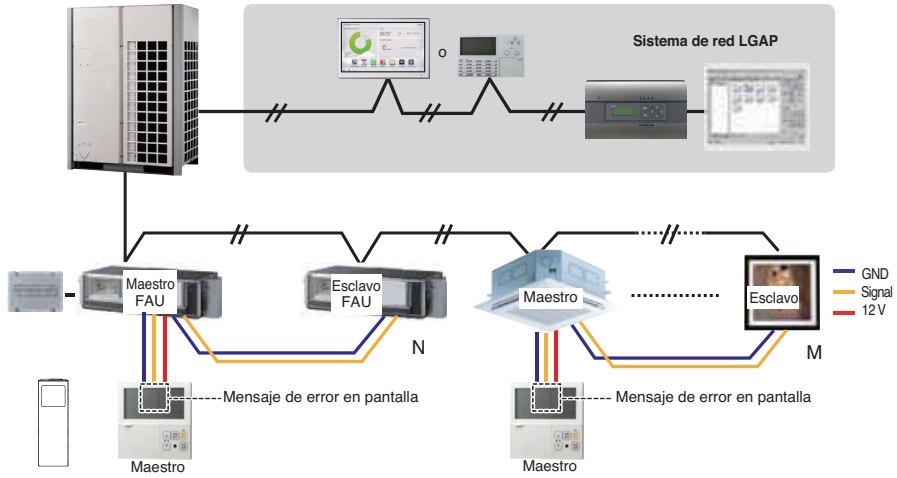

* Si se realiza la conexión con unidad interior estándar y unidad de entrada de aire fresco, separe la unidad de aire fresco con unidades estándar. ($N, M \leq 16$) (Porque las temperaturas de configuración son diferentes.)

* Además de esto, es todo como con el Grupo de control 1.

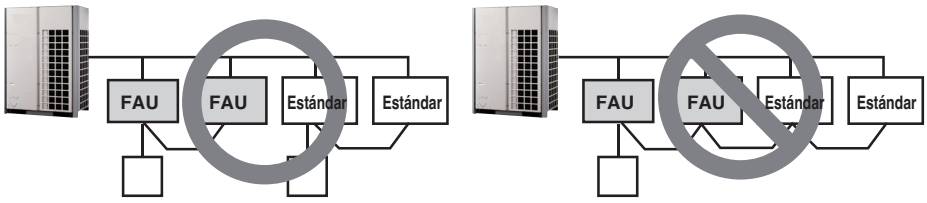

* FAU : Unidad de entrada de aire exterior
 Estándar: Unidad interior estándar

2 Control remoto

■ Control remoto por cable 2 + Unidad interior 1

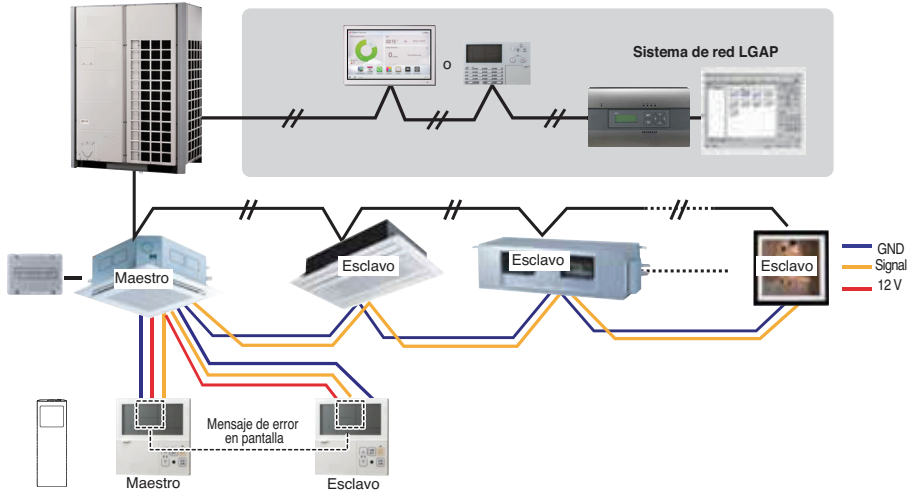

1. Se pueden conectar dos controles remotos (máx.) con una unidad interior.
Ponga solo una unidad interior como maestra, las otras como esclavas.
Ponga sólo un control remoto con cable como maestro, y los restantes como esclavos.
2. Se puede conectar cada tipo de unidad interior con dos controles remotos.
3. Se puede una un mando a distancia al mismo tiempo.
4. Se puede conectar con contacto seco y control central al mismo tiempo.
5. Si se produce algún fallo en la unidad interior, se mostrará en el control remoto con cable.
6. No hay límites de funcionamiento de las unidades interiores.

Accesorios para el ajuste de control de grupos

Se puede ajustar el control de grupos con la utilización de los accesorios siguientes.

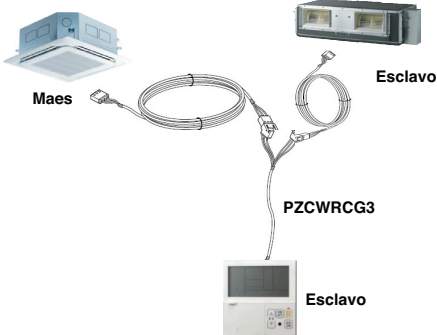
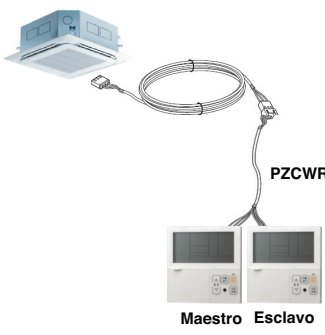
2 unidades interiores + 1 controles remotos por cable	1 unidades interiores + 2 controles remotos por cable
<p>* Cable PZCWRCG3 utilizado para la conexión</p>  <p>Maes</p> <p>Esclavo</p> <p>PZCWRCG3</p> <p>Esclavo</p>	<p>* Cable PZCWRC2 utilizado para la conexión</p>  <p>PZCWRC2</p> <p>Maestro Esclavo</p>

PRECAUCIÓN

Utilice conductos incombustibles totalmente cerrados si la normativa de construcción local requiere el uso de cable con plenum.

Designación del modelo

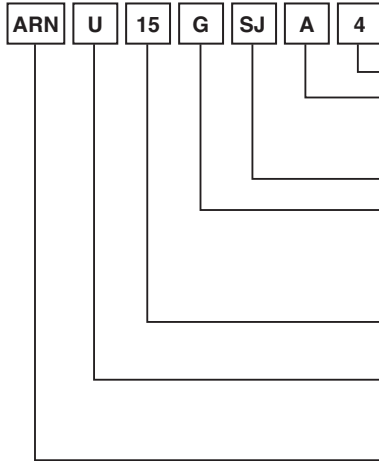

- Número de serie
- Combinaciones de funciones
A: función básica L: Neo Plasma (montaje en pared)
N/C: Ionizador
- Nombre del chasis
- Clasificaciones eléctricas
1: 1Ø, 115 V, 60 Hz 2: 1Ø, 220 V, 60 Hz
6: 1Ø, 220 - 240 V, 50 Hz 7: 1Ø, 100 V, 50/60 Hz
3: 1Ø, 208/230 V, 60 Hz G: 1Ø, 220 - 240 V, 50 Hz/1Ø, 220 V, 60 Hz
- Capacidad total de refrigeración en Btu/h
EJ) 5 000 Btu/h → '05' 18 000 Btu/h → '18'
- Combinación de tipo inverter y solo refrigeración o bomba de calor
N: inverter CA y bomba de calor V: inverter CA y solo refrigeración
U: inverter CC y bomba de calor y solo refrigeración
- Sistema **MULTIV** con unidad interior en la que se usa R32/R410A
* LGETA:U E:) URN

Emisiones de ruido aéreo

La presión sonora de ponderación A emitida por este producto está por debajo de los 70 dB.

** El nivel de ruido puede variar en función del lugar. Las cifras mencionadas corresponden al nivel de emisión, y no son necesariamente niveles de trabajo seguros. A pesar de que existe correlación entre los niveles de emisión y de exposición, esta información no puede utilizarse de modo fiable para determinar si se necesitan o no medidas de precaución adicionales. Entre los factores que tienen influencia sobre el nivel real de exposición del personal se incluyen las características de la sala de trabajo y el resto de fuentes de ruido, como son el número de equipos y procesos adyacentes y el periodo de tiempo durante el que un operador se ha visto expuesto al ruido. Del mismo modo, el nivel de exposición permitido puede variar de un país a otro. Esta información, sin embargo, permitirá al usuario del equipo realizar una mejor evaluación de los peligros y los riesgos.

Concentración limitante

La concentración limitante es el límite de concentración de gas freón en el que pueden tomarse medidas inmediatas sin que se produzcan lesiones en el cuerpo humano cuando se producen fugas de refrigerante en el aire. La concentración limitante se debe describir en la unidad kg/m³ (peso del gas freón por volumen de aire de la unidad) a efectos de facilitar el cálculo

Concentración limitante: 0,44 kg/m³ (R410A)

■ Calcular concentración de refrigerante

$$\text{Concentración de refrigerante} = \frac{\text{Cantidad total de refrigerante cargado en el depósito de refrigerante (kg)}}{\text{Capacidad de la sala más pequeña en la que se instala la unidad interior (m}^3\text{)}}$$



Manufacturer :
LG Electronics Inc.
84, Wanam-ro, Seongsan-gu, Changwon-si, Gyeongsangnam-do, KOREA

UK Importer : LG Electronics U.K. Ltd
Velocity 2, Brooklands Drive, Weybridge, KT13 0SL

Eco design requirement

- The information for Eco design is available on the following free access website.
<https://www.lg.com/global/support/cedoc/cedoc>