



MANUAL DE USUARIO

# Seguridad y Referencias

LED TV\*

\* La TV LED de LG aplica una pantalla LCD con iluminación posterior LED.

Antes de utilizar el equipo, lea este manual con atención y consérvelo para consultarlo cuando lo necesite.

28TK420S    24TL520S    24TL510S  
28TL520S    28TL510S

[www.lg.com](http://www.lg.com)

Copyright © 2019 LG Electronics Inc. Reservados todos los derechos.

# Contenido

<b>Licencias</b> .....	<b>3</b>
<b>Información del aviso de software de código abierto</b> .....	<b>3</b>
<b>Preparación</b> .....	<b>3</b>
<b>Elevación y desplazamiento de la TV</b> .....	<b>4</b>
<b>Configuración de la TV</b> .....	<b>4</b>
<b>Uso del botón</b> .....	<b>5</b>
<b>Montaje en una mesa</b> .....	<b>6</b>
<b>Montaje en pared</b> .....	<b>7</b>
<b>Conexiones (notificaciones)</b> .....	<b>8</b>
<b>Mando a distancia</b> .....	<b>9</b>
<b>Mantenimiento</b> .....	<b>11</b>
<b>Resolución de problemas</b> .....	<b>11</b>
<b>Especificaciones</b> .....	<b>12</b>

# Licencias

Las licencias admitidas pueden diferir según el modelo. Para obtener más información acerca de las licencias, visite [www.lg.com](http://www.lg.com).



## Información del aviso de software de código abierto

Para obtener el código fuente correspondiente GPL, LGPL, MPL y otras licencias de código abierto que contiene este producto, visite <http://opensource.lge.com>.

Además del código fuente, podrá descargar las condiciones de las licencias, exención de responsabilidad de la garantía y avisos de copyright.

LG Electronics también le proporcionará código abierto en CD-ROM por un importe que cubre los gastos de su distribución (como el soporte, el envío y la manipulación) previa solicitud por correo electrónico a [opensource@lge.com](mailto:opensource@lge.com).

Esta oferta es válida durante un periodo de tres años a partir del último envío de este producto. Esta oferta es válida para cualquier persona que reciba esta información.

# Preparación

## NOTA

- La imagen que se muestra puede diferir de la de su TV.
- Es posible que el menú en pantalla (OSD) de la TV no coincida exactamente con el de las imágenes incluidas en este manual.
- Los menús y las opciones disponibles pueden diferir según la fuente de entrada o modelo de producto que emplee.
- Puede que en el futuro se incorporen nuevas funciones a esta TV.
- La TV puede ponerse en modo de espera para reducir el consumo de energía. Asimismo, debe apagar la TV si no se va a utilizar durante algún tiempo, ya que así también se reduce el consumo de energía.
- La energía consumida durante el uso puede reducirse significativamente si se disminuye el nivel de luminosidad de la pantalla, lo que ayudaría a reducir los costes generales de funcionamiento.
- Los elementos proporcionados con el producto pueden variar en función del modelo.
- Las especificaciones del producto o el contenido de este manual pueden cambiar sin previo aviso debido a la actualización de las funciones del producto.
- Para obtener una conexión óptima, los cables HDMI y los dispositivos USB deberían tener biseles de menos de 10 mm de grosor y 18 mm de ancho. Utilice un cable de extensión compatible con USB 2.0 si el cable USB o la memoria USB no son válidos para el puerto USB de su TV.

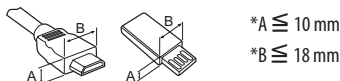

- Utilice un cable certificado con el logotipo HDMI. Si no utiliza un cable HDMI certificado, es posible que la pantalla no se muestre o que se produzca un error de conexión.
- Tipos de cable HDMI recomendados
  - Cable HDMI<sup>®</sup>/TM de alta velocidad
  - Cable HDMI<sup>®</sup>/TM de alta velocidad con Ethernet

## PRECAUCIÓN

- Para garantizar la seguridad y la vida útil del producto, no utilice elementos no aprobados.
- Los daños o lesiones causados por el uso de elementos no aprobados no están cubiertos por la garantía.

# Elevación y desplazamiento de la TV

Antes de levantar o mover la TV, lea la información siguiente para evitar arañar o dañar la TV y transportarla de manera segura, independientemente del tipo y tamaño de que se trate.

- Se recomienda mover la TV en el interior de la caja o envuelta en su material de embalaje original.
- Antes de levantar o mover la TV, desenchufe el cable de alimentación y los demás cables.
- Al sostener la TV, la pantalla debería orientarse hacia el lado contrario al que se encuentra usted para evitar dañarla.



- Sujete con firmeza la parte superior e inferior del marco de la TV. Asegúrese de no sujetar la TV por la zona transparente, la zona del altavoz o la zona de la rejilla del altavoz.

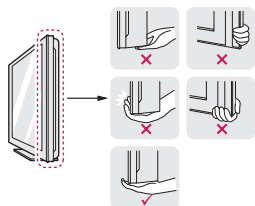

- Al transportar la TV, no la exponga a sacudidas ni a vibraciones excesivas.
- Cuando transporte la TV, manténgala en vertical, nunca la gire hacia uno de sus lados ni la incline hacia la izquierda o la derecha.
- No aplique demasiada presión sobre la estructura del marco porque podría doblarse o deformarse y dañar la pantalla.

## ⚠ PRECAUCIÓN

- Procure en todo momento no tocar la pantalla, ya que podría dañarla.
- Al manipular la TV, asegúrese de no dañar el botón que sobresale del joystick. (En función del modelo)

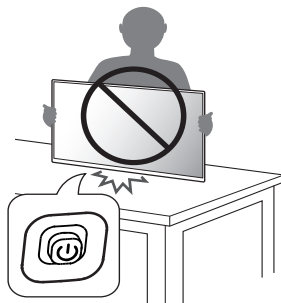

# Configuración de la TV

## ⚠ PRECAUCIÓN

- Para instalar el soporte en la TV, coloque la pantalla mirando hacia abajo sobre una mesa o una superficie plana amortiguadas para evitar que se raye la pantalla.
- No transporte la TV boca abajo sujetando el soporte (o la base del soporte) porque podría soltarse y causar daños o lesiones.
- No aplique sustancias extrañas (aceites, lubricantes, etc.) en las piezas con tornillos al montar el producto. (Si lo hace, puede dañar el producto.)

## ! NOTA

- Retire el soporte antes de instalar la TV en una pared realizando el procedimiento inverso del montaje. (Solo TK420S/TL520S)
- Levante el seguro de la parte inferior de la base del soporte y sepárelo de la TV. (Solo TL510S)

# Uso del botón

Puede utilizar las funciones de la TV fácilmente usando el botón.  
(En función del modelo)

- La imagen que se muestra puede diferir de la de su TV.

<TK420S>

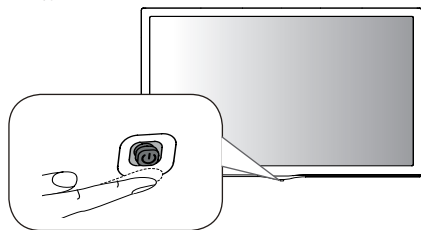

<TL520S/TL510S>

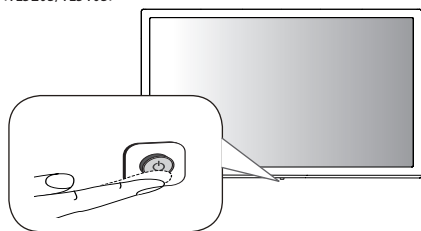

<TL520S/TL510S>

	Encendido (Pulsar)
	Apagado <sup>1</sup> (Mantener pulsado)
	Control de menú (Pulsar <sup>2</sup> )
	Selección de menú (Mantener pulsado <sup>3</sup> )

- 1 Todas las aplicaciones en ejecución se cerrarán.
- 2 Pulse brevemente el botón mientras la TV esté encendida para navegar por el menú.
- 3 Puede utilizar la función cuando acceda al control de menú.

## Ajuste del menú

Cuando la TV esté encendida, pulse el botón una vez. Puede ajustar los elementos del menú usando el botón. (En función del modelo)

	Apaga la televisión.
	Permite acceder al menú de ajustes.
	Permite salir de todas las pantallas y volver al modo de visualización de TV.
	Permite cambiar la fuente de entrada.
	Permite desplazarse por los programas o canales almacenados.
	Permiten ajustar el nivel de volumen.

## Funciones básicas

<TK420S>

	Encendido (Pulsar) Apagado (Mantener pulsado <sup>1</sup> )
	Control de volumen
	Control de programas

- 1 Si el botón Menú está en la pantalla, mantener pulsado el botón le permitirá salir del menú.

### ! NOTA

- Si lo pulsa primero, no podrá ajustar el volumen y los programas guardados.

### ! PRECAUCIÓN

- Cuando coloque el dedo sobre el botón joystick y lo dirija hacia arriba, abajo, la derecha o la izquierda, tenga cuidado de no pulsarlo.

## Montaje en una mesa

- La imagen que se muestra puede diferir de la de su TV.
- 1 Levante la TV e inclínala hasta la posición vertical sobre una mesa.
    - Deje un espacio de 100 mm (como mínimo) con respecto a la pared para permitir una ventilación adecuada.

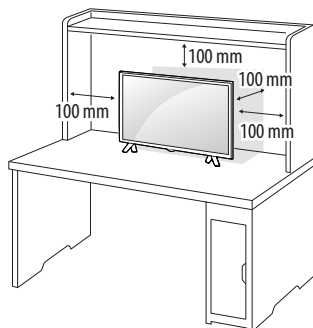

- 2 Conecte el adaptador CA/CC y el cable de alimentación a una toma de pared.

### ⚠ PRECAUCIÓN

- No coloque la TV cerca ni sobre fuentes de calor, ya que esto podría provocar un incendio u otros daños.
- Antes de conectar el enchufe de alimentación de la TV a la toma de pared, compruebe que ha conectado la TV al adaptador de alimentación de CA/CC.

## Uso del sistema de seguridad Kensington

(Esta función no está disponible en todos los modelos.)

- La imagen que se muestra puede diferir de la de su TV.
- El conector del sistema de seguridad Kensington se encuentra en la parte posterior de la TV. Para obtener más información sobre su instalación y uso, consulte el manual que se incluye con el sistema de seguridad Kensington o visite <http://www.kensington.com>. Utilice el cable del sistema de seguridad Kensington para conectar la TV a una mesa.

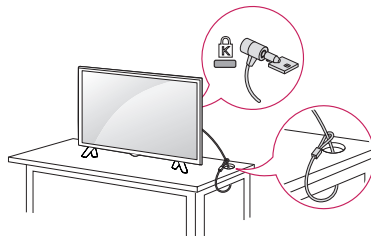

### ! NOTA

- El sistema de seguridad Kensington es opcional. Puede obtener accesorios adicionales en la mayoría de tiendas de electrónica.

# Montaje en pared

Para permitir una ventilación adecuada, deje un espacio de 100 mm a cada lado y con respecto a la pared. Su distribuidor puede proporcionarle instrucciones de instalación detalladas. Consulte la guía de instalación y configuración del soporte de montaje en pared con inclinación.

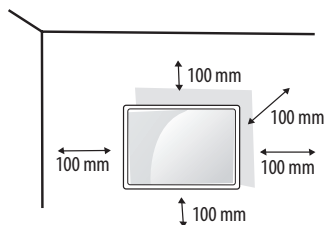

Si tiene intención de montar la TV en la pared, fije el accesorio de montaje en pared (piezas opcionales) a la parte posterior de la TV.

Si instala la TV mediante el accesorio de montaje en pared (piezas opcionales), fíjela con cuidado para que no se caiga.

- 1 Si los tornillos son más largos, la TV podría sufrir daños internos.
- 2 Si no utiliza los tornillos adecuados, el producto podría resultar dañado y caer de la posición de montaje. Si así fuera, LG Electronics no sería responsable de los daños.

## Se adquiere por separado (Soporte de montaje en pared)

Modelo	24TL520S 24TL510S	28TK420S 28TL520S 28TL510S
<b>Montaje en pared (A x B) (mm)</b> 	75 x 75	100 x 100
<b>Tornillo estándar</b>	M4 x L10	
<b>Número de tornillos</b>	4	
<b>Soporte de montaje en pared (opcional)</b>	RW120	

## ⚠ PRECAUCIÓN

- Debe utilizar el tornillo incluido en la caja. (En función del modelo)
- En primer lugar, desenchufe el cable de alimentación y, luego, mueva o instale la TV. De lo contrario, podría producirse una descarga eléctrica.
- Si instala la TV en un techo o una pared inclinada, puede caerse y producir lesiones físicas graves.
- Utilice un soporte de montaje en pared autorizado por LG y póngase en contacto con el distribuidor local o con personal cualificado.
- No apriete los tornillos en exceso, ya que esto podría ocasionar daños a la TV y anular la garantía.
- Utilice tornillos y soportes de montaje en pared que cumplan con el estándar VESA. La garantía no cubre los daños ni lesiones físicas causados por el mal uso o por emplear un accesorio inadecuado.
- La longitud del tornillo desde la superficie exterior de la cubierta posterior debe ser inferior a 8 mm.

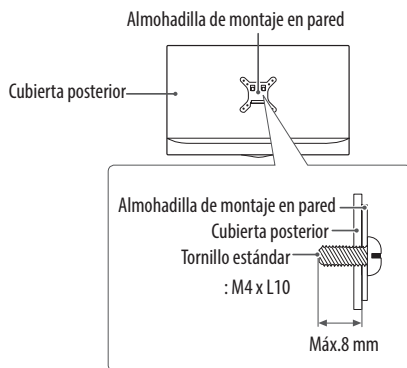

## ⚠ NOTA

- Utilice los tornillos que se enumeran en las especificaciones del estándar VESA.
- El kit de montaje en pared incluye un manual de instalación y las piezas necesarias.
- El soporte de montaje en pared es opcional. Puede solicitar accesorios adicionales a su distribuidor local.
- La longitud de los tornillos puede diferir según el soporte de montaje en pared. Asegúrese de emplear la longitud adecuada.
- Para obtener más información, consulte las instrucciones incluidas con el soporte de montaje en pared.

## Conexiones (notificaciones)

Puede conectar varios dispositivos externos a la TV y cambiar entre los modos de entrada para seleccionar un dispositivo externo. Para obtener más información sobre la conexión de dispositivos externos, consulte el manual que se incluye con cada dispositivo. Los dispositivos externos disponibles son: Receptores HD, reproductores de DVD, vídeos, sistemas de audio, dispositivos de almacenamiento USB, PC, consolas de juegos, etc.

### ! NOTA

- La conexión de dispositivos externos puede variar entre distintos modelos.
- Conecte los dispositivos externos a la TV independientemente del orden de los puertos de la TV.
- Si graba un programa de TV en un grabador de DVD o un vídeo, asegúrese de conectar el cable de entrada de señal de TV a la TV a través del grabador de DVD o del vídeo. Para obtener más información sobre la grabación, consulte el manual que se incluye con el dispositivo que se conecte.
- Consulte el manual del equipo externo para obtener las instrucciones de funcionamiento.
- Si conecta una consola de juegos a la TV, emplee el cable proporcionado con el dispositivo en cuestión.
- En el modo PC, puede que se genere ruido asociado a la resolución, al patrón vertical, al contraste o a la luminosidad. Si se produce ruido, cambie la salida PC a otra resolución, cambie la frecuencia de actualización o ajuste la luminosidad y el contraste del menú [Imagen] hasta que la imagen se muestre más clara.
- En el modo PC, puede que algunos ajustes de la resolución no funcionen correctamente en función de la tarjeta gráfica.

### Conexión de la antena

Conecte la TV a una toma de pared de antena con un cable RF (75 Ω). (No suministrado)

- Emplee un divisor de señal cuando desee utilizar más de dos TV.
- Si la imagen es de poca calidad, instale un amplificador de señal correctamente para mejorar la calidad de imagen.
- Si la imagen es de poca calidad con una antena conectada, intente volver a orientar la antena en la dirección adecuada.
- No se suministran el cable de antena ni el convertor.
- Audio DTV admitido : MPEG, Dolby Digital, Dolby Digital Plus, HE-AAC

### Conexión de la antena parabólica

(Solo los modelos de satélite)

Para conectar la TV a una antena parabólica, enchufe un cable de RF de satélite a una toma de satélite (75 Ω).

### Conexión del módulo CI



(En función del modelo)

Puede visualizar los servicios de abono (de pago) en el modo de DTV.

- Compruebe si el módulo CI se ha insertado en la ranura para tarjeta PCMCIA en la dirección correcta. Si el módulo no se ha insertado correctamente, podría causar daños en la TV y en la ranura para tarjeta PCMCIA.
- Si la TV no reproduce vídeo ni audio cuando se conecta CI+ CAM, póngase en contacto con el operador del servicio por satélite/cable/digital terrestre.

### Conexión al PC

Al conectar el PC a la entrada HDMI, establezca la opción [Etiqueta de entrada] de la entrada HDMI en [PC].

 (ENTRADA) (Mando a distancia) ⇔ [Todas las entradas] ⇔ [EDITAR ICONO] ⇔  [PC]

### Otras conexiones

Conecte la TV a los dispositivos externos. Para conseguir la mejor calidad de imagen y sonido, conecte el dispositivo externo y la TV con el cable HDMI. Algunos cables no se incluyen.

- Formato de audio HDMI admitido:  
Dolby Digital / Dolby Digital Plus (32 kHz, 44,1 kHz, 48 kHz), DTS (44,1 kHz, 48 kHz), PCM (32 kHz, 44,1 kHz, 48 kHz, 96 kHz, 192 kHz)  
(En función del modelo)

# Mando a distancia

Las descripciones que aparecen en este manual se basan en los botones del mando a distancia. Lea este manual con detenimiento y utilice la TV correctamente.

Para cambiar las pilas, abra la tapa del compartimento, sustitúyalas (AAA de 1,5 V) haciendo coincidir los polos  $\oplus$  y  $\ominus$  con las indicaciones de la etiqueta del interior del compartimento, y vuelva a colocar la tapa. Para quitar las pilas, realice el proceso de instalación en orden inverso.

## PRECAUCIÓN

- No mezcle pilas antiguas y nuevas, ya que esto podría dañar el mando a distancia.
- El mando a distancia no se incluye en todos los mercados. Segúrese de apuntar con el mando a distancia hacia el sensor correspondiente de la TV.

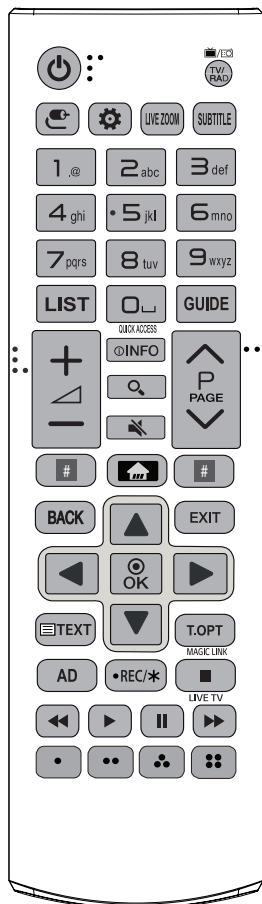

(Es posible que algunos botones y servicios no estén disponibles en función del modelo o las regiones.)

## 1 Para utilizar el botón, manténgalo pulsado durante más de 3 segundos.

 **(Fuentes de alimentación)** Permite encender y apagar la TV.

 **TV/RAD** Permite seleccionar un programa de radio, TV o DTV.

 **(ENTRADA)** Permite cambiar la fuente de entrada.

 **(Ajustes rápidos)** Permite acceder a los Ajustes rápidos.

**LIVE ZOOM** Al hacer zoom en el área seleccionada, puede verla a pantalla completa.

**SUBTITLE** Recupera la opción de subtítulos preferida en modo digital.

**Botones numéricos** Permite introducir números.

**Botones alfabéticos** Permiten introducir letras.

**LIST** Permite el acceso a la lista de programas almacenados.

 **(Espacio)** Escribe un espacio en blanco en el teclado de la pantalla.

**GUIDE** Muestra la guía de programación.

**QUICK ACCESS**<sup>1</sup> Puede acceder a la aplicación o a la TV en vivo utilizando los botones numéricos correspondientes a las funciones.

+ - Permiten ajustar el nivel de volumen.

 **INFO** Permite visualizar la información del programa actual y la pantalla.

 **(BUSCAR)** Permite buscar contenidos como programas de TV, películas y otros vídeos, o realizar una búsqueda en la web introduciendo los términos de búsqueda en el cuadro de búsqueda.

 **(SILENCIO)** Permite silenciar el sonido completamente.

 **(SILENCIO)**<sup>1</sup> Permite acceder al menú [Accesibilidad].

^ P v Permite desplazarse por los programas o canales almacenados.

^ PAGE v Permite ir a la pantalla anterior o siguiente.

**# Botones de servicios de retransmisión** Permite conectar a los servicios de retransmisión de vídeo.

 **(INICIO)** Permite acceder al menú de inicio.

 **(INICIO)** Muestra el historial anterior.

**BACK** Permite volver al nivel anterior.

**EXIT** Permite salir de todas las pantallas y volver al modo de visualización de TV.

### **Botones de navegación (arriba/abajo/izquierda/derecha)**

Permiten desplazarse por los menús y las opciones.

Ⓞ **OK** Permite seleccionar menús u opciones y confirmar las entradas.

**Botones del teletexto** ( **TEXT / T.OPT**) Estos botones se utilizan para el teletexto.

**MAGIC LINK**<sup>1</sup> Proporciona contenidos relacionados con el programa que está viendo actualmente.

**AD** Se activará la función de descripción de audio.

●**REC**/**\*** Comienza a grabar y muestra el menú de grabación. Esta TV no es compatible con la función de grabación.

**LIVE TV** Permite volver a TV en vivo.

**Botones de control** (, , , , ) Permite controlar los contenidos de medios.

, , ,  Permiten acceder a funciones especiales de algunos menús.

# Mantenimiento

## Limpieza de la TV

Limpie la TV con regularidad para mantener el mejor rendimiento y prolongar la vida del producto.

- En primer lugar, apague el aparato y desconecte el cable de alimentación y el resto de cables.
- Si no va usar la TV durante un periodo prolongado, desconecte el cable de alimentación de la toma de pared para evitar posibles daños por rayos o subidas de corriente.

## Pantalla, marco, carcasa y soporte

Eliminar el polvo o la suciedad leve, use un paño suave, seco y limpio para limpiar la superficie.

Para eliminar la suciedad más incrustada, emplee un paño suave humedecido con agua limpia o un detergente suave diluido. A continuación, seque de inmediato el aparato con un paño seco.

- Procure en todo momento no tocar la pantalla, ya que podría dañarla.
- No empuje, frote ni golpee la superficie con la uña ni con objetos puntiagudos, ya que esto podría producir arañazos y distorsionar la imagen.
- No emplee productos químicos, ya que puede dañar el producto.
- No pulverice líquido sobre la superficie. Si penetra agua en la TV, puede producirse un incendio, una descarga eléctrica o un funcionamiento incorrecto.

## El cable de alimentación

Elimine con frecuencia el polvo y la suciedad acumulados en el cable de alimentación.

## Cómo impedir las imágenes “quemadas” o “impresas” en la pantalla de la TV

- Si una imagen fija se muestra en la pantalla de la TV durante demasiado tiempo, se queda impresa y se produce una desfiguración permanente en la pantalla. La garantía no cubre estas imágenes “quemadas” o “impresas”.
- Si se establece el formato 4:3 en la TV durante mucho tiempo, se pueden producir imágenes “quemadas” en la zona del recuadro de la pantalla.
- Evite mostrar una imagen fija en la pantalla de la TV durante un tiempo prolongado (2 o más horas en pantallas LCD) para impedir las imágenes “quemadas”.

# Resolución de problemas

## No se puede controlar la TV con el mando a distancia.

- Compruebe el sensor para el mando a distancia del producto e inténtelo de nuevo.
- Compruebe si hay algún obstáculo entre el producto y el sensor para el mando a distancia.
- Compruebe si las pilas aún funcionan y si están bien colocadas (+a+, -a-).

## No se muestra ninguna imagen ni se produce ningún sonido.

- Compruebe si el producto está encendido.
- Compruebe si el cable de alimentación está conectado a una toma de pared.
- Compruebe si hay algún problema con la toma de pared. Para ello, conecte otros productos.

## La TV se apaga repentinamente.

- Compruebe los ajustes de control de alimentación. Puede que se haya cortado el suministro eléctrico.
- Compruebe si las funciones [Temporizador de apagado] / [Apagar Temporizador] están activadas en la opción de ajustes de [Temporizadores].
- Compruebe si el [Apagado automático] está activado en los ajustes [General] ⇒ [Modo Eco]. (En función del modelo)
- Si no hay señal cuando la TV está encendida, la TV se apagará automáticamente transcurridos 15 minutos de inactividad.

## Al conectar al PC (HDMI), aparecerá el mensaje [No hay señal] o [Formato no válido].

- Encienda y apague la TV con el mando a distancia.
- Vuelva a conectar el cable HDMI.
- Reinicie el PC con la TV encendida.

# Especificaciones

Las especificaciones del producto pueden cambiar sin previo aviso debido a una actualización de las funciones del producto.

Modelo	Dimensiones (An x Al x P) (mm)		Peso (kg)		Consumo de energía	Requisitos de alimentación
	Soporte incluido	Soporte no incluido	Soporte incluido	Soporte no incluido		
<b>28TK420S</b>	641,5 x 428,7 x 159,2	641,5 x 396,3 x 59,5	4,6	4,5	28 W	19 V --- 2,0 A
<b>24TL520S</b>	563,1 x 367 x 150,1	563,1 x 340,9 x 58	3,3	3,25	25 W	19 V --- 2,0 A
<b>28TL520S</b>	649,4 x 420 x 150,1	649,4 x 393,8 x 61,4	4,55	4,5	28 W	19 V --- 2,0 A
<b>24TL510S</b>	563,1 x 393,8 x 148,6	563,1 x 340,9 x 58	3,6	3,25	25 W	19 V --- 2,0 A
<b>28TL510S</b>	649,4 x 447,8 x 187,5	649,4 x 393,8 x 61,4	4,95	4,5	28 W	19 V --- 2,0 A

## Especificaciones del Módulo Wireless

- Dado que los canales de banda pueden variar según el país, el usuario no puede cambiar ni ajustar la frecuencia de funcionamiento. Este producto está configurado para la tabla de frecuencias de su región.
- Por seguridad del usuario, este dispositivo se debe instalar y utilizar con una distancia mínima de 20 cm entre el dispositivo y el cuerpo.



Especificación del módulo de LAN inalámbrico (LGSWFAC71)	
LAN inalámbrico (IEEE 802.11a/b/g/n/ac)	
Rango de frecuencias	Potencia de salida (máx.)
De 2400 a 2483,5 MHz	13 dBm
De 5150 a 5725 MHz	16,5 dBm
De 5725 a 5850 MHz (Fuera de la UE)	10 dBm

\* "IEEE802.11ac" no está disponible en todos los países.

<b>Adaptador CA/CC</b>	Fabricante: Lien Chang Modelo: LCAP16B-E, LCAP21C Fabricante: Honor Modelo: ADS-45FSN-19 19040GPG, ADS-45SN-19-3 19040G
	Entrada: AC 100 – 240 V ~ 50/60 Hz Salida: 19 V CC – – – 2,1 A

<b>Tamaño del módulo CI (An x Al x P)</b>	100,0 mm x 55,0 mm x 5,0 mm
---	-----------------------------

<b>Condiciones del entorno</b>	<b>Temperatura de funcionamiento</b>	De 0 °C a 40 °C
	<b>Humedad de funcionamiento</b>	Menos del 80 %
	<b>Temperatura de almacenamiento</b>	De -20 °C a 60 °C
	<b>Humedad de almacenamiento</b>	Menos del 85 %

(En función del país)

	<b>TV digital</b>			<b>TV analógica</b>
	<b>Satélite</b>	<b>Terrestre</b>	<b>Cable</b>	<b>Terrestre / Cable</b>
<b>Sistema de televisión</b>	DVB-S/S2*	DVB-T DVB-T2*	DVB-C	PAL/SECAM B/G, D/K, I, SECAM L
<b>Cobertura de programas</b>	950 ~ 2150 Mhz	VHF III : 174 ~ 230 Mhz UHF IV : 470 ~ 606 Mhz UHF V : 606 ~ 862 Mhz Banda S II : 230 ~ 300 Mhz Banda S III : 300 ~ 470 Mhz	46 ~ 890 Mhz	46 ~ 862 Mhz
<b>Número máximo de programas almacenables</b>	6000	2000		
<b>Impedancia de antena externa</b>	75 Ω			

\* Solo modelos compatibles con DVB-T2/C/S2.







**¡ADVERTENCIA!**

Nunca coloque un equipo de televisión en una ubicación inestable. El equipo de televisión podría caerse y provocar lesiones personales graves o incluso la muerte. Muchos accidentes, sobre todo cuando hay niños, pueden evitarse tomando precauciones tan sencillas como:

- Utilice carcasas o soportes recomendados por el fabricante del equipo de televisión.
- Utilice únicamente mobiliario que pueda soportar el peso del equipo de televisión de forma segura.
- Asegúrese de que el equipo de televisión no sobresale excesivamente del borde del mueble donde esté situado.
- No instale el equipo de televisión en muebles altos (por ejemplo, armarios o librerías) sin asegurar tanto el equipo de televisión como el mueble a un soporte apropiado.
- No coloque el equipo de televisión sobre telas u otros materiales que puedan estar situados entre el equipo de televisión y el mueble.
- Conciencie a los niños sobre los peligros de escalar el mobiliario para llegar al equipo de televisión o a sus controles.

Si mantiene o cambia de ubicación el equipo de televisión, deberán tenerse en cuenta las mismas consideraciones anteriormente indicadas.

**Símbolos**

	Se refiere a la corriente alterna (CA).
	Se refiere a la corriente continua (CC).
	Se refiere a equipos de clase II.
	Se refiere al modo en espera.
	Se refiere al modo "ON" (encendido).
	Se refiere a voltajes peligrosos.



El número de serie y el modelo del producto están situados en la parte posterior y en un lateral del mismo. Anótelos por si alguna vez necesita asistencia.

MODELO

---

N.º de serie

---

# SMART TV Quick Setup Guide

- \* Image shown may differ from your TV.
- \* Image shown on a PC or mobile phone may vary depending on the OS(Operating System).
- \* App icon positions may vary on the platform, depending on the software version.

## Network Settings

- 1 Press the (**Home**) button on the remote to access the Home menu. Point the (**Settings**) icon and select by pressing the (**Wheel (OK)**) button on the remote.



- 2 Point the (**All Settings**) icon and select by pressing the (**Wheel (OK)**) button on the remote.



- 3 Select the **Network** → **Wired Connection (Ethernet)** or **Wi-Fi Connection**.



- 4 The device automatically tries to connect to the network available (wired network first). When you select the **Wi-Fi Connection**, the network list available is displayed. Choose the network you wish to use.



For wireless AP (Router) that have the symbol, you need to enter the security key.

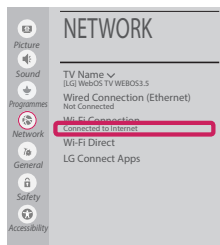

- 5 If the connection is successful, the "**Connected to Internet**" is displayed.

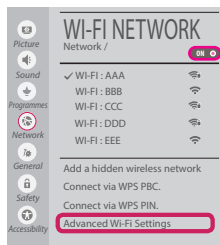

You can check the status of connection in **Advanced Wi-Fi settings**.



## Troubleshooting Network Problems

- 1 Press the  (**Home**) button on the remote to access the Home menu. Point the  (**Settings**) icon and select by pressing the  (**Wheel (OK)**) button on the remote.

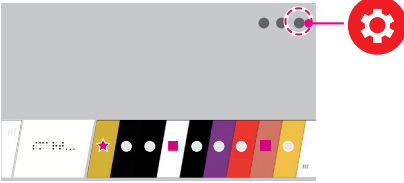

- 2 Point the  (**All Settings**) icon and select by pressing the  (**Wheel (OK)**) button on the remote.



- 3 Select the **Network** → **Wired Connection (Ethernet)** or **Wi-Fi Connection** → **Advanced Wi-Fi settings**.

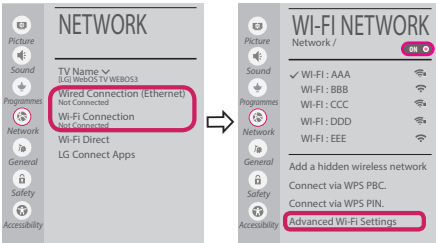

Follow the instructions below that correlate to your network status.

### Check the TV or the AP (Router).



When X appears next to TV:

- 1 Check the connection status of the TV, AP (Router).
- 2 Power off and power on the TV, AP (Router).
- 3 If you are using a static IP, enter the IP directly.
- 4 Contact internet service provider or AP (Router) company.

### Check the AP (Router) or consult your Internet service provider.



When X appears next to Gateway:

- 1 Unplug the power cord of the AP (Router) and try to connect after 5 seconds.
- 2 Initialize (Reset) the AP (Router).
- 3 Contact internet service provider or AP (Router) company.



When X appears next to DNS:

- 1 Unplug the power cord of the AP (Router) and try to connect after 5 seconds.
- 2 Initialize (Reset) the AP (Router).
- 3 Check that the MAC address of the TV/AP (Router) is registered with your Internet service provider. (The MAC address displayed on the right pane of the network status window should be registered with your Internet service provider.)
- 4 Check the AP (Router) manufacturer's website to make sure your router has the latest firmware version installed.

## SmartShare PC SW Installing & Setting

- 1 Install the SmartShare PC SW programme on your PC.
- 2 Go to **www.lg.com**. Then, select your region.
- 3 Select **SUPPORT**. Then, select **Drivers & Software**, **SOFTWARE UPDATE** or **Software & Firmware**.
- 4 Search for your model. Then, select SmartShare PC SW.
- 5 You can run the programme when installation is complete.

### NOTE

- **SmartShare** service is only available if TV and other devices are connected via a single AP (Router).

## SmartShare Connection to Smartphone



- 1 Check that Wi-Fi is enabled on your smartphone. To use **SmartShare**, both devices must on the same local network.
- 2 Install/run the app for sharing content on your smartphone (It's called **LG TV Plus** on LG phones).
- 3 Enable your smartphone to share content files with other devices.
- 4 Open **Device Connector** application.  
🏠 (Home) → **Device Connector** → **Smartphone** → **CONTENT SHARE**.
- 5 Select the file type you want to play (movie, audio or photo).
- 6 Select a movie, music or photo file to play on the TV.
- 7 Play the media file to view and enjoy it on your TV.

## Updating the TV Firmware

\* If the TV is turned on for the first time after it was shipped from the factory, initialization of the TV may take a few minutes.

- 1 🏠 (Home) → ⚙️ (Settings) → ⚙️ (All Settings) → ⚙️ General → About This TV → **CHECK FOR UPDATES**
- 2 After checking the version of the software, update it.  
If you check the "**Allow Automatic Updates**", you can update the software automatically.

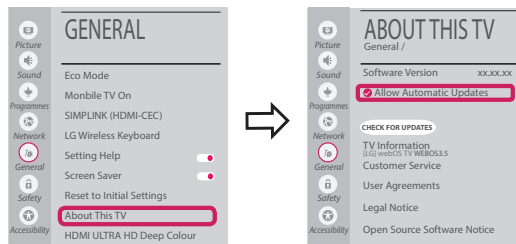

## Wi-Fi Direct Setting



**(Home)** → **(Settings)** → **(All Settings)** → **Network** → **Wi-Fi Direct**

If a local network is not available, you can connect a portable device directly to the TV using Wi-Fi Direct.

With **SmartShare**, you can share files or screens of devices connected to **Wi-Fi Direct**.

- 1 When you open **Wi-Fi Direct** menu, a list of available devices appears.
- 2 When you are prompted to request connection, select **Yes. Wi-Fi Direct** is now connected to your TV.

## Miracast Setting

**Miracast** allows a portable device to securely send video and sound to the TV wirelessly.



**(Home)**/**(Input)** → **Screen Share**

- 1 **Miracast** should be set to "**ON**" on your portable device.
- 2 When your TV is detected, select the device on your portable device. When connection is completed, the device screen appears on the TV screen.

If you turn Listen Mode to **ON** after launching the Screen Share app, you can connect the device without starting the Screen Share app.

## WiDi (Wireless Display) Setting

Intel's WiDi (Wireless Display) technology enables easy and fast connection without wires or internet network for mirrored and dual monitor display on your TV. You can sit back and experience your favorite movies, videos, photos, online shows and more in full HD on your TV with great image clarity and sound.

**(Home)**/**(Input)** → **Screen Share**

- 1 Intel's WiDi is set to **On**. Your laptop runs the Intel WiDi programme.
- 2 It detects LG webOS TVs available, which supports WiDi. In the list, select the TV you want and click Connect. Enter the number shown on the screen into the input field (a) on your laptop and then click Continue.



Notebook Screen

- 3 The laptop screen appears on the TV screen. The wireless environment may affect the screen display. If the connection is poor, the Intel WiDi connection may be lost.



\* LG TVs do not need to register.

Please call LG Customer Service if you experience any problems.



# Kurzanleitung zur Einrichtung des SMART TV

- \* Ihr TV-Gerät kann von der Abbildung möglicherweise leicht abweichen.
- \* Auf PC oder Mobiltelefon angezeigte Bilder können möglicherweise je nach Betriebssystem leicht abweichen.
- \* Die Positionen der Anwendungssymbole können auf der Plattform je nach Softwareversion variieren.

## Netzwerkeinstellungen

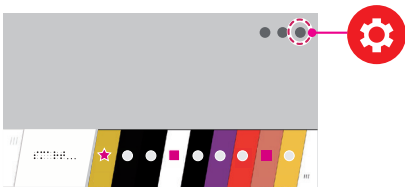
- 1 Drücken Sie zur Anzeige des Home-Menüs die Taste  (**Home**) auf der Fernbedienung. Markieren Sie das Symbol  (**Einstellungen**) und wählen Sie es durch Drücken der Taste  (**Rad (OK)**) auf der Fernbedienung aus.



- 2 Markieren Sie das Symbol  (**Alle Einstellungen**) und wählen Sie es durch Drücken der Taste  (**Rad (OK)**) auf der Fernbedienung aus.



- 3 Wählen Sie **Netzwerk** → **Drahtgebundene Verbindung (Ethernet)** oder **Wi-Fi-Verbindung**.

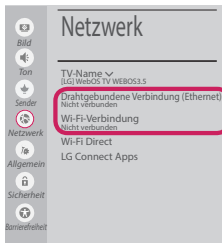

- 4 Das Gerät versucht automatisch, eine Verbindung zu dem verfügbaren Netzwerk herzustellen (zuerst kabelgebundenes Netzwerk). Wenn Sie die **Wi-Fi-Verbindung** auswählen, wird eine Liste mit den verfügbaren Netzwerken angezeigt. Wählen Sie das gewünschte Netzwerk aus.



Für kabellose Router (AP) mit dem Symbol  müssen Sie den Sicherheitsschlüssel eingeben.



- 5 Wenn die Verbindung hergestellt wurde, wird **„Mit dem Internet verbunden“** angezeigt.





Sie können den Verbindungsstatus unter **Erweiterte Wi-Fi-Einstellungen** prüfen.

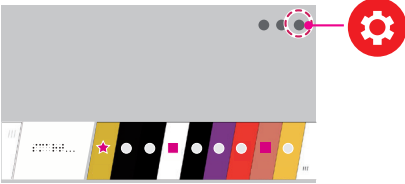

## Behebung von Netzwerkproblemen

- 1 Drücken Sie zur Anzeige des Home-Menüs die Taste  (Home) auf der Fernbedienung. Markieren Sie das Symbol  (Einstellungen) und wählen Sie es durch Drücken der Taste  Rad (OK) auf der Fernbedienung aus.



- 2 Markieren Sie das Symbol  (Alle Einstellungen) und wählen Sie es durch Drücken der Taste  Rad (OK) auf der Fernbedienung aus.



- 3 Wählen Sie **Netzwerk** → **Drahtgebundene Verbindung (Ethernet)** oder **Wi-Fi-Verbindung** → **Erweiterte Wi-Fi-Einstellungen**.

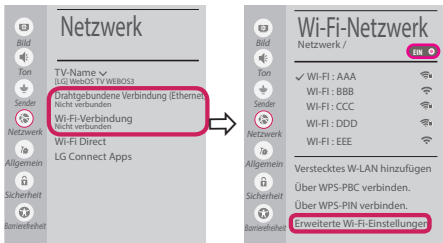

Befolgen Sie je nach Netzwerkstatus die nachfolgenden Anweisungen.

**Prüfen Sie das Fernsehgerät oder den Router (AP).**



Wenn ein X neben dem TV-Gerät erscheint:

- 1 Überprüfen Sie den Verbindungsstatus von Fernsehgerät und AP (Router).
- 2 Schalten Sie das Fernsehgerät und den AP (Router) aus und wieder ein.
- 3 Wenn Sie eine feste IP verwenden, geben Sie die IP direkt ein.
- 4 Wenn Sie sich an Ihren Internetdienstanbieter oder die Firma des Routers (AP).

**Prüfen Sie den Router, oder wenden Sie sich an Ihren Internetdienstanbieter.**



Wenn ein X neben dem Gateway erscheint:

- 1 Trennen Sie das Stromkabel des AP (Router), und versuchen Sie nach 5 Sekunden erneut, eine Verbindung herzustellen.
- 2 Initialisieren Sie den AP (Router) (zurücksetzen).
- 3 Wenn Sie sich an Ihren Internetdienstanbieter oder die Firma des Routers (AP).



Wenn ein X neben dem DNS erscheint:

- 1 Trennen Sie das Stromkabel des AP (Router), und versuchen Sie nach 5 Sekunden erneut, eine Verbindung herzustellen.
- 2 Initialisieren Sie den AP (Router) (zurücksetzen).
- 3 Prüfen Sie, ob die MAC-Adresse des Fernsehgerätes/ AP (Router) bei Ihrem Internetdienstanbieter registriert ist. (Die MAC-Adresse, die im rechten Bereich des Netzwerkstatusfensters angezeigt wird, muss bei Ihrem Internetdienstanbieter registriert sein.)
- 4 Prüfen Sie auf der Website des Routerherstellers, ob die neueste Firmwareversion auf Ihrem AP (Router) installiert ist.

## Installation und Einrichtung von SmartShare PC SW

- 1 Installieren Sie das SmartShare PC SW -Programm auf Ihrem PC.
- 2 Gehen Sie auf [www.lg.com](http://www.lg.com). Wählen Sie dann Ihre Region aus.
- 3 Wählen Sie **SERVICE**. Wählen Sie dann **Treiber & Software, SOFTWARE UPDATE** oder **Software & Firmware**.
- 4 Suchen Sie nach Ihrem Modell. Wählen Sie dann SmartShare PC SW.
- 5 Wenn die Installation abgeschlossen ist, können Sie das Programm ausführen.

### ! HINWEIS

- Der **SmartShare**-Dienst ist nur verfügbar, wenn Fernseher und andere Geräte über einen einzelnen AP (Router) verbunden sind.

## SmartShare-Verbindung zum Smartphone



- 1 Prüfen Sie, ob auf Ihrem Smartphone Wi-Fi aktiviert ist. Zum Verwenden von **SmartShare** müssen beide Geräte in dasselbe lokale Netzwerk eingebunden sein.
- 2 Installieren Sie die App zur Freigabe von Inhalt auf Ihrem Smartphone bzw. führen Sie diese App aus (auf LG-Telefonen hat diese die Bezeichnung **LG TV Plus**).
- 3 Aktivieren Sie die Freigabe von Inhaltsdateien für andere Geräte auf Ihrem Smartphone.
- 4 Öffnen Sie die Anwendung **Geräteanschluss**.  
🏠 (Home) → **Geräteanschluss** → **Smartphone** → **INHALT TEILEN**.
- 5 Wählen Sie den Dateityp, den Sie abspielen möchten (Film, Audio oder Foto).
- 6 Wählen Sie eine Film-, Musik- oder Fotodatei aus, die Sie auf dem Fernsehgerät abspielen möchten.
- 7 Starten Sie die Mediendatei, um diese über Ihr Fernsehgerät abzuspielen.

## Aktualisieren der TV-Firmware

\* Wenn das Fernsehgerät nach der Auslieferung das erste Mal eingeschaltet wird, kann die Initialisierung einige Minuten dauern.

- 1 🏠 (Home) → ⚙️ (Einstellungen) → ⋮ (Alle Einstellungen) → 📺 Allgemein → **Info zu diesem TV-Gerät** → **Auf Updates prüfen**
- 2 Sie können die Softwareversion prüfen und aktualisieren.  
Wenn Sie „**Automatische Updates zulassen**“ aktivieren, wird die Software automatisch aktualisiert.

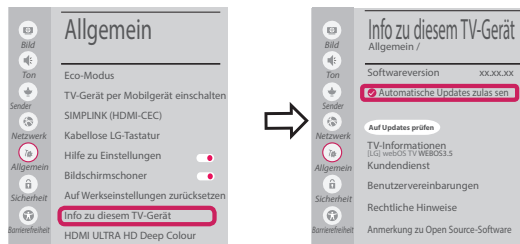

## Wi-Fi Direct-Einstellungen



(Home) → (Einstellungen) → (Alle Einstellungen) → Netzwerk →

### Wi-Fi Direct

Falls kein lokales Netzwerk verfügbar ist, können Sie ein tragbares Gerät per Wi-Fi Direct auch direkt mit dem TV-Gerät verbinden.

Mit SmartShare können Sie Dateien oder Bildschirme von Geräten freigeben, die mit **Wi-Fi Direct verbunden sind**.

- 1 Wenn Sie das Menü **Wi-Fi Direct** öffnen, wird eine Liste verfügbarer Geräte angezeigt.
- 2 Wenn Sie aufgefordert werden, eine Verbindung anzufordern, wählen Sie **Ja. Wi-Fi Direct** ist jetzt mit Ihrem Fernseher verbunden.

## Miracast-Einstellung

Mit **Miracast** können Videos und Audiodateien sicher von einem tragbaren Gerät kabellos an ein TV- Gerät gesendet werden.



(Home)/ (Eingang) → Screen Share

- 1 **Miracast** muss auf Ihrem tragbaren Gerät auf „**Ein**“ gestellt sein.
- 2 Wenn Ihr TV-Gerät erkannt wurde, wählen Sie es auf Ihrem tragbaren Gerät aus. Wenn die Verbindung hergestellt wurde, erscheint der Bildschirm des Geräts auf dem TV-Bildschirm.

Wenn Sie den Empfangsmodus nach dem Start der App „Screen Share“ auf **Ein** stellen, können Sie das Gerät verbinden, ohne die App „Screen Share“ zu starten.

## WiDi (Wireless Display)-Einstellung

Die Intel WiDi (Wireless Display)-Technologie ermöglicht eine einfache und schnelle kabellose Verbindung oder Internetverbindung für gespiegelte und duale Bildschirme auf Ihrem Fernsehgerät. Sie können Ihre Lieblingsfilme, -videos, -fotos, -onlinesendungen und vieles mehr in Full HD mit hervorragender Bildqualität und großartigem Ton entspannt auf Ihrem Fernsehgerät genießen.

(Home)/ (Eingang) → Screen Share

- 1 Intel's WiDi ist auf **Eingestellt**. Ihr Laptop ist mit dem Programm Intel WiDi ausgestattet.
- 2 Es erkennt die verfügbaren LG webOS TVs, die WiDi unterstützen. Wählen Sie in der Liste den gewünschten Fernseher aus und klicken Sie auf „Connect (Verbindung)“. Geben Sie die PIN-Nummer, die auf dem Bildschirm angezeigt wird, in das Eingabefeld ( a) auf Ihrem Laptop ein, und klicken Sie dann auf „Weiter“.

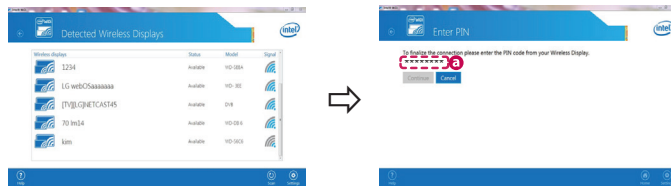

Notebook-Bildschirm

- 3 Der Laptop-Bildschirm wird auf dem TV-Bildschirm angezeigt. Die kabellose Umgebung kann sich auf die Bildschirmanzeige auswirken. Bei einer schlechten Verbindung kann die Intel WiDi-Verbindung verloren gehen.



\* LG TV muss nicht registriert werden.

**Rufen Sie den LG Kundendienst an, wenn Sie Probleme haben.**



# Guide de démarrage rapide SMART TV

- \* L'image affichée peut être différente de celle de votre téléviseur.
- \* L'image affichée sur un ordinateur ou un téléphone portable peut être différente selon le système d'exploitation.
- \* La position des icônes d'application peut varier sur la plate-forme selon la version du logiciel que vous utilisez.

## Paramètre Réseau

- 1 Appuyez sur le bouton  (**Accueil**) de la télécommande pour accéder au menu Accueil. Mettez l'icône  (**Paramètres**) en surbrillance et sélectionnez-la en appuyant sur la  **Molette(OK)** de la télécommande.



- 2 Mettez l'icône  (**Tous les paramètres**) en surbrillance et sélectionnez-la en appuyant sur la  **Molette(OK)** de la télécommande.



- 3 Sélectionnez le **Réseau** → **Connexion filaire (Ethernet)** ou **Connexion Wi-Fi**.



- 4 Le périphérique essaye automatiquement de se connecter au réseau disponible (prioritairement au réseau filaire). Lorsque vous sélectionnez **Connexion Wi-Fi**, la liste des réseaux s'affiche à l'écran. Sélectionnez le réseau que vous souhaitez utiliser.

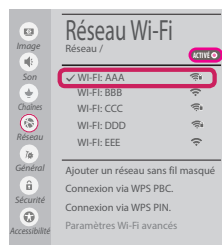

Pour connecter un routeur AP sans fil doté du symbole , vous devez saisir une clé de sécurité.

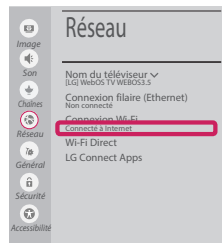

- 5 Une fois la connexion effectuée, la mention **"Connecté à Internet"** s'affiche à l'écran.



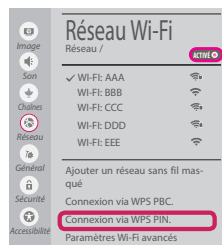

Vous pouvez vérifier l'état de la connexion dans les **Paramètres Wi-Fi avancés**.

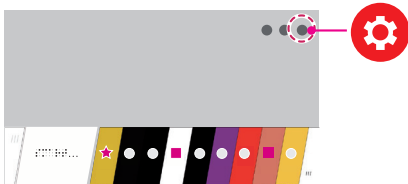

## Dépannage des problèmes de réseau

- 1 Appuyez sur le bouton  (**Accueil**) de la télécommande pour accéder au menu Accueil. Mettez l'icône  (**Paramètres**) en surbrillance et sélectionnez-la en appuyant sur la  **Molette(OK)** de la télécommande.



- 2 Mettez l'icône  (**Tous les paramètres**) en surbrillance et sélectionnez-la en appuyant sur la  **Molette(OK)** de la télécommande.



- 3 Sélectionnez le **Réseau** → **Connexion filaire (Ethernet)** ou **Connexion Wi-Fi** → **Paramètres Wi-Fi avancés**.

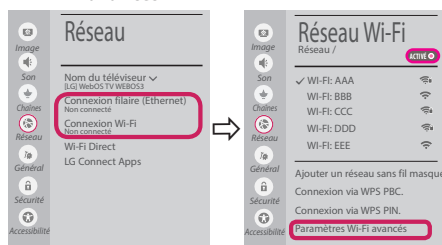

Suivez les instructions ci-dessous en fonction de l'état de votre réseau.

### Vérifiez l'état de la TV ou du routeur.



Lorsque X apparaît à côté du téléviseur:

- 1 Vérifiez l'état de la connexion de la TV ou du point d'accès (routeur).
- 2 Allumez puis éteignez la TV ou le point d'accès (routeur).
- 3 Si vous utilisez une adresse IP statique, saisissez-la directement.
- 4 Contactez votre fournisseur de services Internet ou le fabricant de votre routeur AP.

### Vérifiez l'état du routeur ou contactez votre fournisseur de services Internet.



Lorsque X apparaît à côté de la passerelle:

- 1 Débranchez le cordon d'alimentation du point d'accès (routeur) patientez 5 secondes, puis rebranchez-le.
- 2 Initialisez (Réglages usine) le point d'accès (routeur).
- 3 Contactez votre fournisseur de services Internet ou le fabricant de votre routeur AP.



Lorsque X apparaît à côté de DNS:

- 1 Débranchez le cordon d'alimentation du point d'accès (routeur) patientez 5 secondes, puis rebranchez-le.
- 2 Initialisez (Réglages usine) le point d'accès (routeur).
- 3 Vérifiez que l'adresse MAC de votre TV/du routeur a bien été enregistrée auprès de votre fournisseur de services Internet. (L'adresse MAC est inscrite sur le panneau de droite de la fenêtre de l'état du réseau et doit avoir été enregistrée auprès de votre fournisseur de services Internet.)
- 4 Consultez le site Web du fabricant de votre routeur pour savoir si votre routeur bénéficie de la dernière version du micrologiciel.

## Installation et réglage du logiciel SmartShare PC

- 1 Installez SmartShare PC SW sur votre ordinateur.
- 2 Accédez à **www.lg.com**. Puis, sélectionnez votre région.
- 3 Sélectionnez **SERVICE CLIENTS**. Puis, Sélectionnez site **Drivers & Software, Mise à jour logiciel ou Logiciel & Firmware**
- 4 Recherchez votre modèle. Puis, sélectionnez SmartShare PC SW.
- 5 Procédez à l'installation pour exécuter le programme.

### REMARQUE





- Le service **SmartShare** est uniquement disponible si le téléviseur et d'autres périphériques sont connectés via un seul Routeur AP.

## Connexion SmartShare pour smartphone

- 1 Vérifiez que la fonction Wi-Fi est activée sur votre smartphone. Pour utiliser **SmartShare**, les deux périphériques doivent être connectés au même réseau local.
- 2 Installez/exécutez l'application de partage de contenus sur votre smartphone (fonction **LG TV Plus** sur les téléphones LG).
- 3 Autorisez le partage de fichiers avec d'autres périphériques sur votre smartphone.
- 4 Lancez l'application **Connectique de périphérique**.  
 (Accueil) → **Connectique de périphérique** → **Smartphone** → **PARTAGE DE CONTENU**.
- 5 Sélectionnez le type de fichier que vous souhaitez lire (films, fichiers audio ou photos).
- 6 Sélectionnez un film, une musique ou une photo pour diffuser le fichier sur votre téléviseur.
- 7 Lancez la lecture du fichier multimédia sur votre téléviseur.

## Mise à jour du micrologiciel de la TV

\* Si le téléviseur est mis sous tension pour la première fois depuis son expédition depuis l'usine, l'initialisation peut prendre quelques minutes.

- 1  (Accueil) →  (Paramètres) →  (Tous les paramètres) →  Général → **À propos de ce téléviseur** → **Rechercher les mises à jour**
- 2 Vous pouvez vérifier la version du logiciel et la mettre à jour.  
Si vous choisissez l'option "**Autoriser les mises à jour automatiques**", les mises à jour seront effectuées automatiquement.

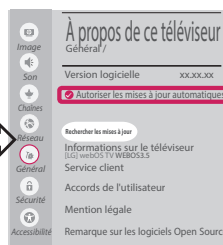
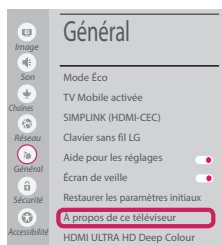

## Réglage Wi-Fi Direct

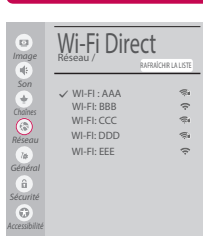

(Accueil) → (Paramètres) → (Tous les paramètres) → Réseau → **Wi-Fi Direct**

Si le réseau local n'est pas disponible, vous pouvez connecter un périphérique portable directement à votre téléviseur en utilisant la fonction Wi-Fi Direct. Avec SmartShare, vous pouvez partager des fichiers ou des écrans de périphériques connectés à **Wi-Fi Direct**.

- 1 Lors de l'ouverture du menu **Wi-Fi Direct**, une liste des périphériques disponibles apparaît.
- 2 Lorsqu'il vous est demandé d'établir une connexion, sélectionnez **Oui. Wi-Fi Direct** est désormais connecté à votre TV.

## Réglage Miracast

Miracast permet à un périphérique vidéo d'envoyer sans fil en toute sécurité des contenus vidéo ou audio à une TV.



(Accueil)/ (Entrée) → Screen Share

- 1 **Miracast** doit être "**Activé**" sur votre périphérique portable.
- 2 Lorsque votre téléviseur est détecté, sélectionnez le périphérique correspondant sur votre périphérique portable.  
Lorsque la connexion est effectuée, l'écran du périphérique apparaît sur l'écran du téléviseur.

Si vous lancez l'application Partage d'écran et **Activé** Mode d'écoute, vous pouvez connecter l'appareil sans démarrer l'application Partage d'écran.

## Réglage WiDi (Wireless Display, Affichage sans fil)

La technologie d'affichage sans fil WiDi (Wireless Display) d'Intel offre une connexion rapide et sans câbles ni réseau Internet pour les affichages à double écran et en miroir sur votre téléviseur. Installez-vous confortablement et profitez de vos films, vidéos, photos, programmes en ligne préférés et bien plus encore en Full HD sur votre téléviseur avec une qualité d'image et de son exceptionnelle.

(Accueil)/ (Entrée) → Screen Share

- 1 Intel WiDi est réglé sur **Activé**. Votre ordinateur portable prend en charge le programme Intel Widi.
- 2 Cette fonction détecte les webOS TV LG disponibles et prenant en charge le WiDi. Dans la liste, sélectionnez votre TV et cliquez sur Connecter. Entrez le code PIN indiqué à l'écran dans le champ prévu à cet effet (a) sur votre ordinateur portable, puis cliquez sur Continuer.

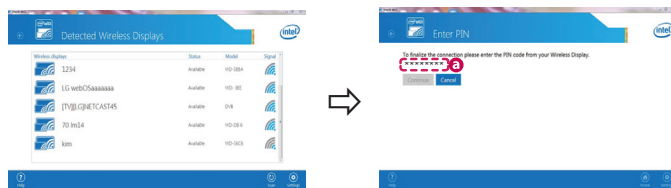

Écran de l'ordinateur portable

- 3 L'écran de l'ordinateur s'affiche sur le téléviseur. L'environnement sans fil peut affecter l'affichage de l'écran. Si la connexion est mauvaise, vous pouvez perdre la connexion Intel WiDi.

\* Il n'est pas nécessaire d'enregistrer votre TV LG.

**Veillez appeler le service clientèle de LG en cas de problème.**

# Guía de instalación rápida de SMART TV

- \* La imagen mostrada puede ser diferente a la que aparece en la TV.
- \* La imagen mostrada en un PC o teléfono móvil puede variar en función del SO (sistema operativo).
- \* Las posiciones de los iconos de las aplicaciones pueden variar en la plataforma, dependiendo de la versión del software.

## CONFIGURACIÓN DE RED

- 1 Pulse el botón (**Inicio**) del mando a distancia para acceder al menú Principal. Resalte el icono (**Configuración**) selecciónelo pulsando el botón (**Rueda(OK)**) del mando a distancia.

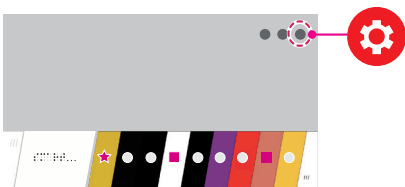

- 2 Resalte el icono (**Toda la configuración**) selecciónelo pulsando el botón (**Rueda(OK)**) del mando a distancia.



- 3 Seleccione **Red** → **Conexión cableada (Ethernet)** o **Conexión Wi-Fi**.



- 4 El dispositivo intenta conectarse automáticamente a la red disponible (a la red con cables primero). Cuando seleccione la **Conexión Wi-Fi**, se mostrará la lista de Conexiones disponibles. Seleccione la red que desea utilizar.



Para los AP (routers) inalámbricos que tienen el símbolo , debe introducir la clave de seguridad.

- 5 Si la conexión tiene éxito, se muestra el estado "**Conectado a Internet**".

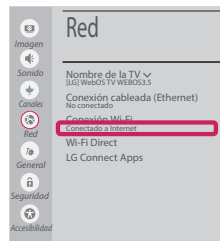

Puede comprobar el estado de la conexión en **Configuración Wi-Fi avanzada**.

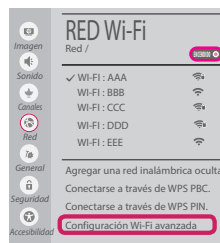

## Solución de problemas de red

- 1 Pulse el botón (Inicio) del mando a distancia para acceder al menú Principal. Resalte el icono (Configuración) selecciónelo pulsando el botón Rueda(OK) del mando a distancia.

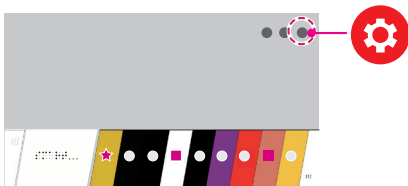

- 2 Resalte el icono (Todos la configuración) selecciónelo pulsando el botón Rueda(OK) del mando a distancia.



- 3 Seleccione **Red** → **Conexión cableada (Ethernet)** o **Conexión Wi-Fi** → **Configuración Wi-Fi avanzada**.

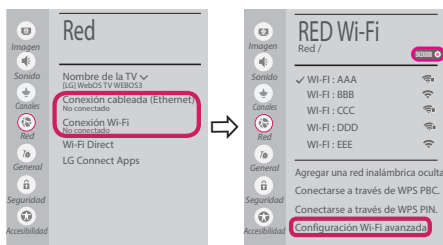

Siga las instrucciones indicadas a continuación que establecen el estado de la red.

**Compruebe la TV o el AP (router).**



Si aparece una X al lado de la TV:

- 1 Compruebe el estado de la conexión del televisor y el AP (router).
- 2 Apague y encienda el televisor y el AP (router).
- 3 Si utiliza una IP estática, introdúzcala.
- 4 Póngase en contacto con su proveedor de Internet o del AP (router).

**Compruebe el router o consulte con su proveedor de servicios de Internet.**



Si aparece una X al lado de la puerta de enlace:

- 1 Desenchufe el cable de alimentación del AP (router) e intente conectar de nuevo cuando transcurran 5 segundos.
- 2 Inicialice (Reajuste) el AP (router).
- 3 Póngase en contacto con su proveedor de Internet o del AP (router).



Si aparece una X al lado de DNS:

- 1 Desenchufe el cable de alimentación del AP (router) e intente conectar de nuevo cuando transcurran 5 segundos.
- 2 Inicialice (Reajuste) el AP (router).
- 3 Compruebe que la dirección MAC de la TV/ router está registrada con su proveedor de servicios de Internet. (La dirección MAC mostrada en el panel derecho de estado de red se debe registrar con su proveedor de servicios de Internet.)
- 4 Compruebe el sitio web del fabricante del router para asegurarse de que su router tiene la versión más reciente de firmware instalada.

## Instalación y ajuste del SW SmartShare PC

- 1 Instale el programa SmartShare PC SW en su PC.
- 2 Vaya a [www.lg.com](http://www.lg.com). A continuación, seleccione su región.
- 3 Seleccione **Soporte**. A continuación, Seleccione **Software y Drivers , Actualización de software o Software & Firmware**.
- 4 Busque su modelo. A continuación, seleccione SmartShare PC SW.
- 5 Puede ejecutar el programa cuando la instalación finalice.

### ! NOTA

- El servicio **SmartShare** solo está disponible si la TV y otros dispositivos están conectados a través de un router individual.

## Conexión mediante Smartshare con un Smartphone



- 1 Compruebe que la red Wi-Fi está habilitada en su teléfono inteligente. Para usar **SmartShare**, ambos dispositivos deben estar conectados a la misma red local.
- 2 Instale/ejecute la aplicación de contenido compartido en su teléfono inteligente (denominada **LG TV Plus** en los teléfonos LG).
- 3 Habilite su teléfono inteligente para compartir archivos de contenido con otros dispositivos.
- 4 Abra la aplicación **Conector de dispositivo**.  
🏠 (Inicio) → **Conector de dispositivo** → **Teléfono inteligente** → **USO COMPARTIDO DEL CONTENIDO**.
- 5 Seleccione el tipo de archivo que desea reproducir (película, audio o foto).
- 6 Seleccione un archivo de película, música o foto para reproducirlo en la TV.
- 7 Reproduzca el archivo multimedia para verlo y disfrutarlo en la TV.

## Actualización del firmware de la TV

\* La primera vez que se encienda la TV tras su envío, puede tardar unos minutos en iniciarse.

- 1 🏠 (Inicio) → ⚙️ (Configuración) → ⋮ (Toda la configuración) → 📺 General → **Acerca de esta TV** → **Buscar actualizaciones**
- 2 Puede comprobar la versión de software y actualizarla.  
Si marca la opción "**Permitir actualizaciones automáticas**", el software se actualizará automáticamente.



## Ajuste Wi-Fi Direct



(Inicio) → (Configuración) → ( Toda la configuración ) → Red →

### Wi-Fi Direct

Si no hay disponible una red local, podrá conectar un dispositivo portátil directamente a la TV mediante Wi-Fi Direct. SmartShare le permite compartir archivos o pantallas de dispositivos conectados a **Wi-Fi Direct**.

- 1 Cuando abra el menú **Wi-Fi Direct**, aparecerá una lista de los dispositivos disponibles.
- 2 Cuando se le pida que solicite conexión, seleccione **Sí. Wi-Fi Direct** está ya conectado a su TV.

## Ajuste Miracast

**Miracast** permite a un dispositivo portátil enviar vídeo y sonido a la TV de forma inalámbrica y segura.



(Inicio) / (Entrada) → Screen Share

- 1 **Miracast** debe estar "**Encendido**" en su dispositivo portátil.
- 2 Cuando se detecte la TV, seleccione el dispositivo en su dispositivo portátil. Una vez finalizada la conexión, la pantalla del dispositivo aparecerá en la pantalla de la TV.

Si activa Listen Mode tras iniciar la aplicación Screen Share, podrá conectar el dispositivo sin iniciar la aplicación Screen Share.

## Ajuste WiDi (pantalla inalámbrica)

La tecnología Intel's WiDi (WiDi de Intel) (pantalla inalámbrica) permite realizar una conexión sencilla y rápida sin cables ni red de Internet para la visualización de monitores reflejados y duales en su TV. Puede sentarse y disfrutar de sus películas, vídeos, fotos y programas en línea favoritos en Full HD en su TV con una magnífica claridad de imagen y sonido.

(Inicio) / (Entrada) → Screen Share

- 1 Intel's WiDi (WiDi de Intel) está establecido en **Encendido**. Su portátil ejecuta el programa Intel WiDi.
- 2 Detecta las TV webOS de LG disponibles, que son compatibles con WiDi. En la lista, seleccione la TV que desee y haga clic en Conectar. Introduzca el número de PIN que se muestra en la pantalla en el campo de entrada **(a)** en su portátil y, a continuación, haga clic en Continuar.

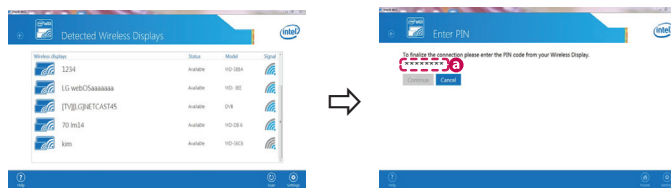

Pantalla de ordenador portátil

- 3 La pantalla del ordenador portátil aparece en la pantalla de la TV. El entorno inalámbrico puede afectar a la visualización de la pantalla. Si la conexión es deficiente, puede perderse la conexión Intel WiDi.



\* No es necesario registrar la TV LG.

Llame al centro de atención al cliente de LG si experimenta algún problema.



# SMART TV - Guida alla configurazione rapida

- \* L'immagine mostrata può risultare differente rispetto alla TV in uso.
- \* L'immagine mostrata su un PC o su un cellulare può variare a seconda del sistema operativo.
- \* A seconda della versione del software, la posizione dell'icona App può variare sulla piattaforma.

## Impostazione Rete

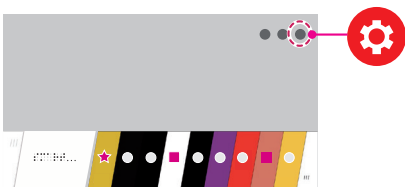
- 1 Premere il pulsante  (Home) sul telecomando per accedere al menu principale. Evidenziare l'icona  (**Impostazioni**) e selezionarla premendo il pulsante la  **Rotella(OK)** sul telecomando.



- 2 Evidenziare l'icona  (**Tutte le impostazioni**) e selezionarla premendo il pulsante la  **Rotella(OK)** sul telecomando.



- 3 Selezionare **Rete** → **Connessione cablata (Ethernet)** o **Connessione Wi-Fi**.



- 4 Il dispositivo tenta automaticamente la connessione alla rete disponibile (prima alla rete cablata). Quando si seleziona la **Connessione Wi-Fi**, viene visualizzato l'elenco delle reti disponibili. Scegliere la rete che si desidera utilizzare.



Per l'AP wireless (router) che presenta il simbolo , è necessario immettere la chiave di protezione.

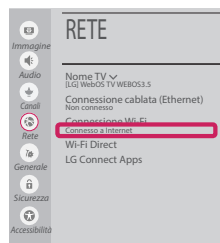

- 5 Al termine della connessione, viene visualizzato il messaggio **"Connesso a Internet"**.



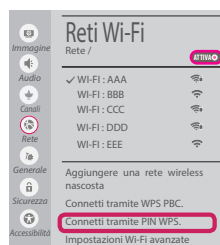

È possibile verificare lo stato della connessione in **Impostazioni Wi-Fi avanzate**.

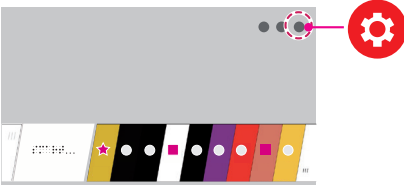

## Risoluzione dei problemi relativi alla rete

- 1 Premere il pulsante  (**Home**) sul telecomando per accedere al menu principale. Evidenziare l'icona  (**Impostazioni**) e selezionarla premendo il pulsante la  **Rotella(OK)** sul telecomando.



- 2 Evidenziare l'icona  (**Tutte le impostazioni**) e selezionarla premendo il pulsante la  **Rotella(OK)** sul telecomando.



- 3 Selezionare **Rete** → **Connessione cablata (Ethernet)** o **Connessione Wi-Fi** → **Impostazioni Wi-Fi avanzate**.



Attenersi alle istruzioni riportate di seguito relative allo stato della rete.

### Controllare il TV o l'AP (router).



Se appare una X accanto al TV:

- 1 Verificare lo stato della connessione del TV, AP (Router).
- 2 Spegner e accendere il TV, AP (Router).
- 3 Se si utilizza un IP statico, immetterlo direttamente.
- 4 Contattare il provider di servizi Internet o le società dell'AP (Router).

### Controllare il router oppure consultare il proprio provider di servizi Internet.



Se appare una X accanto al Gateway:

- 1 Scollegare il cavo di alimentazione dell'AP (router) e provare a connettersi nuovamente dopo 5 secondi.
- 2 Inizializzare (Reset) l'AP (Router).
- 3 Contattare il provider di servizi Internet o le società dell'AP (Router).



Se appare una X accanto alla DNS:

- 1 Scollegare il cavo di alimentazione dell'AP (router) e provare a connettersi nuovamente dopo 5 secondi.
- 2 Inizializzare (Reset) l'AP (Router).
- 3 Verificare che l'indirizzo MAC della TV o del router sia registrato presso il proprio provider di servizi Internet. (l'indirizzo MAC visualizzato nel riquadro di destra della finestra dello stato della rete deve essere registrato presso il proprio provider di servizi Internet.)
- 4 Controllare il sito Web del produttore per assicurarsi che sul router sia installata la versione più recente del firmware.

## Installazione e impostazione del software per PC SmartShare

- 1 Installare il programma SmartShare PC SW sul PC.
- 2 Andare a [www.lg.com](http://www.lg.com). Quindi, selezionare la propria area geografica.
- 3 Selezionare **SUPPORTO**. Quindi, Selezionare **Drivers & Software, AGGIORNAMENTI SOFTWARE o Software e Firmware**
- 4 Cercare il modello in uso. Quindi, selezionare SmartShare PC SW.
- 5 Una volta completata l'installazione, è possibile eseguire il programma.

### ! NOTA

- Il servizio **SmartShare** è disponibile solo se il TV e gli altri dispositivi sono connessi tramite un singolo router.

## Connessione SmartShare allo smartphone



- 1 Verificare che sullo smartphone sia attivato il Wi-Fi. Per utilizzare **SmartShare**, entrambi i dispositivi si devono trovare sulla stessa rete locale.
- 2 Sullo smartphone, installare/eseguire l'applicazione per la condivisione dei contenuti (sui cellulari LG tale applicazione si chiama **LG TV Plus**).
- 3 Consentire allo smartphone di condividere file di contenuto con altri dispositivi.
- 4 Aprire l'applicazione **Connettore dispositivo** application.  
🏠 (Home) → **Connettore dispositivo** → **Smartphone** → **CONDIVISIONE CONTENUTI**.
- 5 Selezionare il tipo di file che si desidera riprodurre (filmato, audio o foto).
- 6 Selezionare un file di filmato, musica o foto da riprodurre sul TV.
- 7 Riprodurre il file multimediale e visualizzarlo sul TV.

## Aggiornamento firmware TV

\* Se il televisore viene acceso per la prima volta dopo essere stato spedito dalla fabbrica, l'inizializzazione potrebbe richiedere alcuni minuti.

- 1 🏠 (Home) → ⚙️ (Impostazioni) → ⓘ (Tutte le impostazioni) → ⚙️ Generale → **Informazioni sulla TV** → **Controlla aggiornamenti**
- 2 È possibile controllare la versione del software e aggiornarla.  
Se si seleziona l'opzione "**Consentire gli aggiornamenti automatici**" il software viene aggiornato automaticamente.

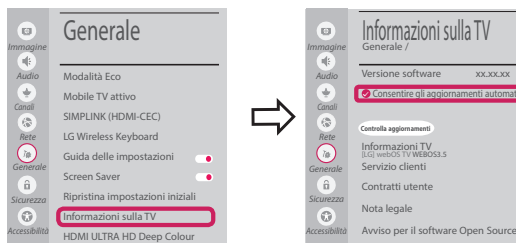

## Impostazione Wi-Fi Direct



(Home) → (Impostazioni) → (Tutte le impostazioni) → Rete →

### Wi-Fi Direct

Se una rete locale non è disponibile, è possibile collegare un dispositivo portatile direttamente al TV utilizzando la funzione Wi-Fi Direct.

Con SmartShare, è possibile condividere i file o le schermate dei dispositivi collegati a **Wi-Fi Direct**.

- 1 Quando si apre il menu **Wi-Fi Direct**, viene visualizzato un elenco di dispositivi disponibili.
- 2 Quando viene richiesto di stabilire la connessione, selezionare **Si. Wi-Fi Direct** e connesso al TV.

## Impostazione Miracast

Miracast consente a un dispositivo portatile di inviare video e audio al TV in modalità wireless, in totale sicurezza.



(Home) / (Ingresso) → Screen Share

- 1 **Miracast** deve essere impostato su **"Attiva"** sul dispositivo portatile.
- 2 Quando viene rilevato il TV, selezionare il dispositivo sul dispositivo portatile.  
Al termine dell'operazione, la schermata del dispositivo appare sullo schermo del TV.

Se si imposta la modalità di ascolto su **Attiva** dopo aver lanciato l'app Screen Share, è possibile collegare il dispositivo senza avviare l'app.

## Impostazione WiDi (Wireless Display)

La tecnologia WiDi (Wireless Display) di Intel consente una connessione semplice e veloce senza l'uso di cavi o reti Internet per la visualizzazione di monitor mirror e dual sul TV. Puoi sederti e goderti i tuoi film preferiti, video, foto, programmi online e molto altro in full HD sul TV, con qualità audio e video incredibili.

(Home) / (Ingresso) → Screen Share

- 1 Intel's WiDi è impostato su **Attiva**. Il laptop esegue il programma Intel WiDi.
- 2 Vengono rilevate le LG Webos TV disponibili che supportano WiDi. Nell'elenco, selezionare la TV desiderata e fare clic su Connetti. Immettere il codice PIN visualizzato sullo schermo nel campo di immissione del laptop e fare clic su Continua.

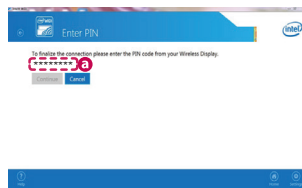

Schermo notebook

- 3 La schermata del notebook viene visualizzata sullo schermo del TV. L'ambiente wireless può influire sulla visualizzazione dello schermo.  
In caso di scarsa connettività, la connessione Intel WiDi potrebbe essere persa.



\* Non è necessario registrare la TV LG.

**Chiamare il servizio clienti LG se si verificano problemi.**



# Ghid rapid de instalare SMART TV

- \* Imaginea ilustrată poate fi diferită de televizorul dvs.
- \* Imaginea ilustrată pe un PC sau pe un telefon mobil poate varia în funcție de SO (Sistemul de Operare).
- \* Pozițiile pictogramei aplicației pot varia pe platformă, în funcție de versiunea de software.

## Setări pentru rețea

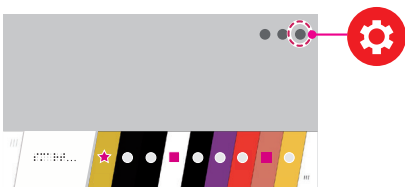
- 1 Apăsați butonul  (**ACASĂ**) de pe telecomandă pentru a accesa Meniul inițial. Evidențiați pictograma  (**Setări**) și selectați apăsând butonul  **Disc (OK)** de pe telecomandă.



- 2 Evidențiați pictograma  (**Toate setările**) și selectați apăsând butonul  **Disc (OK)** de pe telecomandă.



- 3 Selectați **Rețea** → **Conexiune cu fir (Ethernet)** sau **Conexiune Wi-Fi**.



- 4 Dispozitivul încercă automat să se conecteze la rețeaua disponibilă (mai întâi la rețeaua cu fir). Când selectați **Conexiune Wi-Fi**, este afișată lista de rețele disponibilă. Alegeți rețeaua pe care doriți să o utilizați.

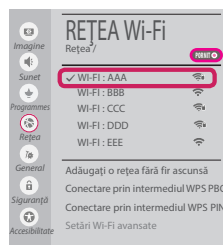

Pentru punctul de acces fără fir (router) care are simbolul , trebuie să introduceți cheia de securitate.



- 5 În cazul în care conexiunea se realizează cu succes, este afișată rețeaua „**Conectat la internet**”.



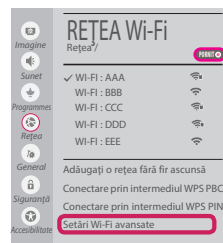

Puteți verifica starea conexiunii în **Setări Wi-Fi avansate**.

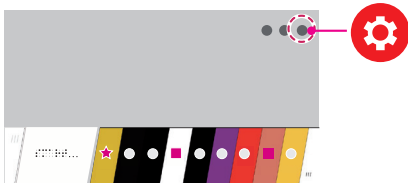

## Depanarea problemelor de rețea

- 1 Apăsăți butonul  (ACASĂ) de pe telecomandă pentru a accesa Meniul inițial. Evidențiați pictograma  (Setări) și selectați apăsând butonul  Disc (OK) de pe telecomandă.



- 2 Evidențiați pictograma  (Toate setările) și selectați apăsând butonul  Disc (OK) de pe telecomandă.



- 3 Selectați **Rețea** → **Conexiune cu fir (Ethernet)** sau **Conexiune Wi-Fi** → **Setări Wi-Fi avansate**.

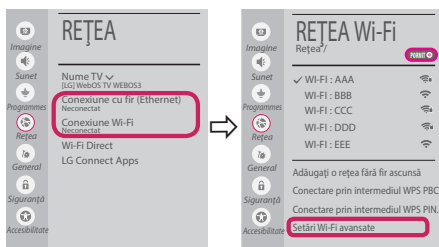

Urmați instrucțiunile de mai jos care sunt corelate cu starea rețelei dvs.

**Verificați televizorul sau punctul de acces (router).**



Când X apare în dreptul televizorului:

- 1 Verificați starea conexiunii televizorului, punctul de acces (router).
- 2 Oprțiți și porniți televizorul, punctul de acces (router).
- 3 Dacă utilizați un IP static, introduceți IP-ul direct.
- 4 Contactați furnizorul de servicii de internet sau compania pentru punctul de acces (router).

**Verificați punctul de acces (router) sau consultați furnizorul dvs. pentru servicii de internet.**



Când X apare în dreptul Gateway:

- 1 Scoateți din priză cablul de alimentare al punctului de acces (router) și încercați conectarea după 5 secunde.
- 2 Inițializați (resetați) punctul de acces (router).
- 3 Contactați furnizorul de servicii de internet sau compania pentru punctul de acces (router).



Când X apare în dreptul DNS:

- 1 Scoateți din priză cablul de alimentare al punctului de acces (router) și încercați conectarea după 5 secunde.
- 2 Inițializați (resetați) punctul de acces (router).
- 3 Verificați ca adresa MAC a televizorului/ punctului de acces (router) să fie înregistrată la furnizorul dvs. de servicii de internet. (Adresa MAC afișată pe panoul din dreapta al ferestrei cu starea rețelei trebuie să fie înregistrată la furnizorul de servicii de internet.)
- 4 Verificați site-ul web al producătorului punctului de acces (router) pentru a vă asigura că routerul dvs. are cea mai recentă versiune instalată.

## Instalarea și setarea SmartShare PC SW

- 1 Instalați programul SmartShare PC SW pe PC.
- 2 Accesați **www.lg.com**. Apoi, selectați regiunea dvs.
- 3 Selectați **SUPPORT**. Apoi, Selectați **Drivers & Software**, **ACTUALIZARI SOFTWARE** sau **Software & Firmware**.
- 4 Căutați modelul dvs. Apoi selectați SmartShare PC SW.
- 5 Puteți rula programul când se încheie instalarea.

### ! NOTĂ

- Serviciul **SmartShare** este disponibil numai dacă televizorul și celelalte dispozitive sunt conectate prin intermediul unui singur punct de acces (router).

## Conectarea SmartShare la smartphone



- 1 Asigurați-vă că funcția Wi-Fi este activată pe smartphone-ul dvs. Pentru a utiliza **SmartShare**, ambele dispozitive trebuie să fie conectate la aceeași rețea locală.
- 2 Instalați/rulați aplicația pentru partajare de conținut pe smartphone (Se numește **LG TV Plus** pe telefoanele LG).
- 3 Activați smartphone-ul pentru a partaja fișiere cu diferite conținuturi cu alte dispozitive.
- 4 Deschideți aplicația **Conector dispozitiv**.  
🏠 (ACASĂ) → **Conector dispozitiv** → **Smartphone** → **PARTAJAREA CONȚINUTULUI**.
- 5 Selectați tipul de fișier pe care doriți să-l redați (video, audio sau fotografii).
- 6 Selectați fișierul video, de muzică sau fotografii care va fi redat pe televizor.
- 7 Redați fișierul media pentru a-l vizualiza și a vă bucura de el pe televizor.

## Actualizarea firmware-ului televizorului

\* Dacă televizorul este pornit pentru prima dată după livrarea din fabrică, inițializarea acestuia poate dura câteva minute.

- 1 🏠 (ACASĂ) → ⚙️ (Setări) → ⚙️ (Toate setările) → 📺 General → **Despre acest TV** → **VERIFICAȚI ACTUALIZĂRILE**
- 2 După verificarea versiunii software-ului, actualizați-l.  
Dacă bifați „**Permite actualizările automate**”, puteți actualiza software-ul automat.

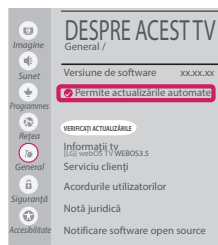

## Setarea Wi-Fi Direct



**(ACASĂ)** → **(Setări)** → **(Toate setările)** → **Rețea** → **Wi-Fi Direct**

Dacă nu este disponibilă o rețea locală, puteți conecta un dispozitiv portabil direct la televizor, folosind Wi-Fi Direct.

Cu SmartShare, puteți partaja fișiere sau ecrane ale dispozitivelor conectate la **Wi-Fi Direct**.

- 1 Când deschideți meniul **Wi-Fi Direct**, va apărea o listă de dispozitive disponibile.
- 2 Când vi se cere să solicitați conectarea, selectați **Da**. **Wi-Fi Direct** este acum conectat la televizorul dvs.

## Setarea Miracast

**Miracast** permite unui dispozitiv portabil să trimită în siguranță materiale video și sunet către televizor, fără cabluri.



**(ACASĂ)**/**(INTRARE)** → **Screen Share**

- 1 **Miracast** trebuie setat la „**PORNIT**” pe dispozitivul dvs. portabil.
- 2 Când televizorul este selectat, selectați dispozitivul pe dispozitivul dvs. portabil. După finalizarea conexiunii, ecranul dispozitivului apare pe ecranul televizorului.

Prin comutarea Modulului de ascultare la **PORNIT** după lansarea aplicației Screen Share, puteți conecta dispozitivul fără a porni aplicația Screen Share.

## Setarea WiDi (Wireless Display)

Tehnologia WiDi (Wireless Display) de la Intel permite conectarea ușoară și rapidă fără fire sau rețea de Internet pentru afișarea pe monitor dual sau în oglindă. Vă puteți relaxa și experimenta filmele dvs. preferate, clipurile video, fotografiile, emisiunile online și mult mai multe în full HD pe televizorul dvs. cu o claritate excelentă a imaginii și a sunetului.

**(ACASĂ)**/**(INTRARE)** → **Screen Share**

- 1 Intel's WiDi este setat la **Pornit**. Laptopul dvs. rulează programul Intel WiDi.
- 2 Detectează televizoarele LG webOS disponibile, care acceptă WiDi. Din listă, selectați televizorul dorit și faceți clic pe Conectare. Introduceți numărul afișat pe ecran în câmpul de introducere (a) de pe laptopul dvs. iar apoi faceți clic pe Continuare.

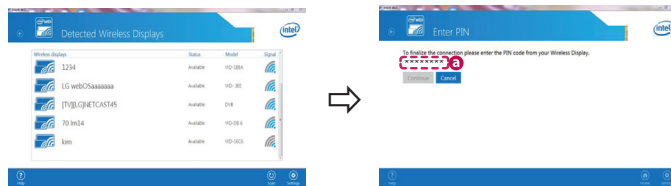

Ecranul notebook-ului

- 3 Ecranul laptopului apare pe ecranul televizorului. Mediul wireless poate afecta afișajul ecranului. Dacă conexiunea este slabă, conexiunea Intel WiDi poate fi pierdută.

\* Televizoarele LG nu au nevoie de înregistrare.

**Apelați centrul de service pentru clienți LG dacă întâmpinați probleme.**