



MANUAL DEL USUARIO

LG CineBeam AI ThinQ

Proyector DLP

Lea la información de seguridad atentamente antes de utilizar este producto.

HU715QW (HU715QW-GL)

www.lg.com

Copyright © 2022 LG Electronics Inc. Reservados todos los derechos.

CONTENIDO

PREPARATIVOS

INSTALACIÓN

- 10 Instalación de techo
- 11 Distancia de proyección por tamaño de pantalla
- 13 Ajustar el enfoque de la pantalla de proyección
- 14 Sistema de seguridad Kensington

CÓMO USAR EL MANDO A DISTANCIA MAGIC LIGHTING

- 15 Introducción de las pilas en el mando a distancia
- 16 Ver las funciones del mando a distancia
- 20 Cómo registrar el mando a distancia Magic Lighting
- 20 Cómo anular el registro del mando a distancia Magic Lighting
- 21 Cómo usar el mando a distancia Magic Lighting

CONEXIÓN DE DISPOSITIVOS

- 23 Conexión con un cable HDMI
- 24 Conexión de un amplificador digital
- 25 Conectar un dispositivo inteligente (teléfono inteligente, tablet, etc.)

PRECAUCIONES DE SEGURIDAD

COMPROBACIONES ANTES DE INFORMAR SOBRE UN FALLO DE FUNCIONAMIENTO

- 38 Comprobación de seguridad del proyector
- 39 Solución De Problemas

INFORMACIÓN DE CONSULTA

- 41 Especificaciones
- 42 Modo admitido HDMI
- 46 Licencias
- 46 Información del aviso de software de código abierto
- 47 Otras especificaciones
- 48 Símbolos

Este manual está creado para el uso general y puede contener imágenes o contenidos diferentes al producto que ha comprado.

Este manual está sujeto a cambios según las circunstancias de la empresa.

PREPARATIVOS

Las ilustraciones pueden ser ligeramente diferentes del producto real.

Accesorios

Los accesorios incluidos con el proyector se muestran a continuación.

Los accesorios están sujetos a cambios sin previo aviso.

Pueden añadirse nuevos accesorios o eliminarse los antiguos.



Mando a distancia Magic Lighting
Dos pilas AA



Manual del usuario



Cable de alimentación

- Cuando conecte un cable HDMI o USB, o una unidad flash USB al puerto HDMI o USB, utilice un producto con un máximo de 18 mm de ancho y un máximo de 10 mm de alto. Si el cable USB o la unidad flash USB no se ajustan a los puertos USB del proyector, utilice un cable de extensión compatible con USB 2.0.

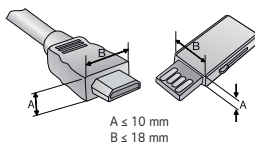

- Cuando conecte dos dispositivos USB al mismo tiempo, cada uno debe tener bisel de menos de 8,5 mm de grosor.
- Utilice un cable certificado con el logotipo HDMI.
- Si no utiliza un cable HDMI certificado, es posible que la pantalla no se muestre o que se produzca un error de conexión. (Tipos de cable HDMI recomendados)
 - Cable HDMI^{®/TM} de velocidad ultra alta (3 m o menos)

Extras opcionales

Para adquirir accesorios opcionales, diríjase a una tienda de electrónica o a un sitio de compra en línea. También puede ponerse en contacto con el establecimiento donde haya adquirido el producto. Los accesorios opcionales están sujetos a cambios sin previo aviso.



Pantalla para el
proyector

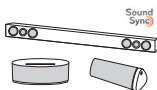

Dispositivo de audio LG



Cable HDMI



Cable óptico

Piezas y componentes

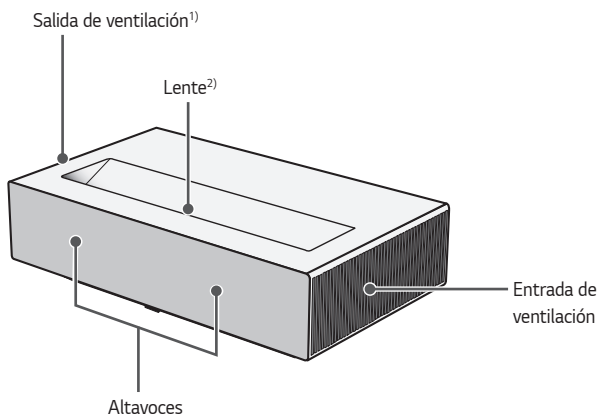

- 1) Debido a la alta temperatura que se alcanza en la zona de ventilación, no debe acercarse demasiado a ella.
- 2) No toque nunca la lente del proyector cuando esté en funcionamiento. Podría dañarse la lente. (Mantenga la lente alejada de objetos afilados).

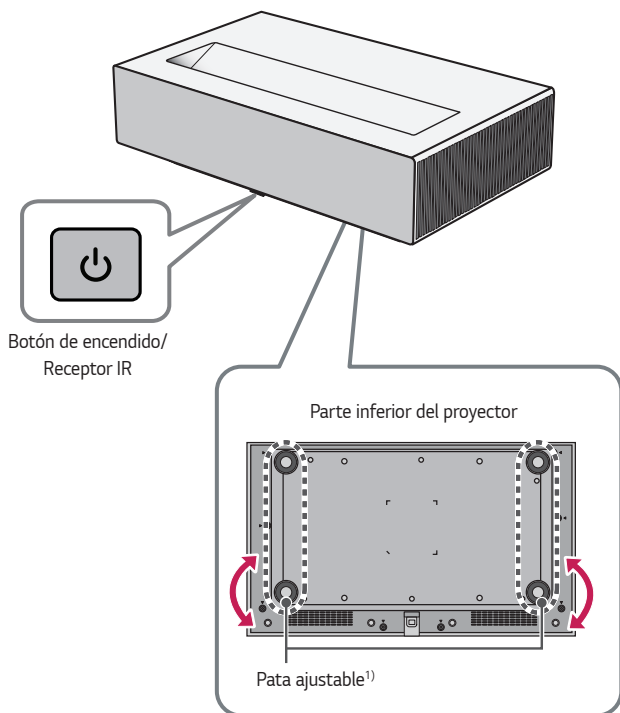

1) Gire la pata ajustable a la izquierda o la derecha para ajustar el ángulo.

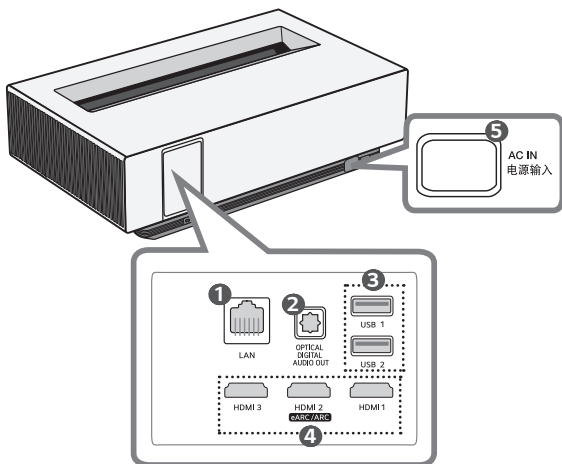

- ❶ Puerto **LAN**
- ❷ Puerto **OPTICAL DIGITAL AUDIO OUT**
- ❸ Puerto **USB**
- ❹ Puerto **HDMI**
- ❺ **AC IN** 电源输入 (Puerto CA IN)

Uso del botón de encendido

El proyector se puede encender y apagar con el botón de  **Encendido** del producto.



- Pulse brevemente para encenderlo y mantenga pulsado para apagar todas las funciones y la pantalla.

NOTA

- La forma y la ubicación del botón puede variar en función del modelo del proyector.
 - Al encender el producto por primera vez, la inicialización del proyector puede tardar aproximadamente un minuto.
-

Ajuste del menú

Con el proyector encendido, pulse el botón de  **Encendido** una vez para mostrar el menú de alimentación, control del volumen y fuente de entrada externa en la parte inferior de la pantalla. Mantenga pulsado el botón para seleccionar o cambiar el menú.

-  Apaga el equipo.
-  Permite cambiar la fuente de entrada.
- + , - Permite ajustar el nivel de volumen.

Indicadores de estado del proyector

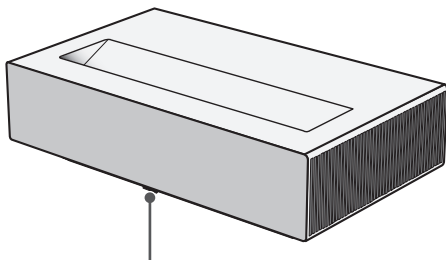

Indicador LED de encendido

Indicador LED de encendido	
Rojo	Estado en espera
Rojo (parpadeando)	Encendiendo
Apagado	El proyector está encendido y funcionando.

INSTALACIÓN

Instalación de techo

ADVERTENCIA

Al instalar el producto en el techo, observe las siguientes precauciones para evitar que el proyector se caiga:

- Se recomienda instalar el producto a través de un proveedor de servicios de instalación profesionales. (Si se instala en el techo, modifique la configuración del modo de proyección del proyector)
- No use adhesivos, lubricantes, aceite, etc., cuando esté utilizando el equipamiento de montaje.
- No apriete demasiado los tornillos, ya que el proyector podría caerse debido a una rotura de la parte de conexión del tornillo.
- Tornillo estándar: M4 x 8 mm, M6 x 10 mm, 1/4-20 UNC x 5 mm (Los tipos de tornillos aplicables pueden variar en función del modelo).
- Par recomendado: de 5 a 8 kgf.cm
- El incumplimiento de las precauciones puede causar lesiones personales o la muerte y daños en el producto debidos a la caída del mismo.

Distancia de proyección por tamaño de pantalla

- 1** Coloque el proyector sobre una superficie sólida y nivelada, junto con el PC o la fuente de audio/vídeo.
- 2** Coloque el proyector a una distancia apropiada de la pantalla. La distancia entre el proyector y la pantalla determina el tamaño real de la imagen.
- 3** Sitúe el proyector de forma que la lente se encuentre en ángulo recto con respecto a la pantalla. Si el proyector no se encuentra en ángulo recto, la imagen proyectada se mostrará distorsionada. Para corregir esta distorsión, utilice la función Ajustar Borde.
- 4** Conecte los cables de alimentación del proyector y los dispositivos conectados a la toma de la pared.

Proporción de proyección ascendente: 118 %

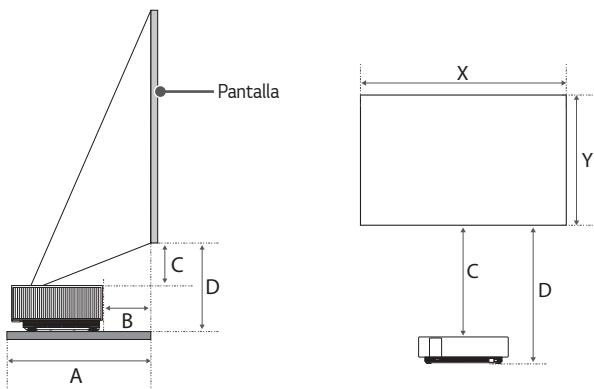

Tamaño de la pantalla		Altura de la pantalla (X) x Ancho de la pantalla (Y)	A	B	C	D
pulgadas	mm		mm	mm	mm	mm
80	2032	1771 x 996	433	118	141	298
90	2286	1992 x 1121	483	168	164	321
100	2540	2214 x 1245	532	217	186	343
110	2794	2435 x 1370	582	267	209	366
120	3048	2657 x 1494	632	317	231	388

La distancia de proyección puede variar en función de las condiciones de instalación.

✓ NOTA

- Si la imagen proyectada aparece distorsionada o torcida, compruebe si la pantalla está instalada correctamente.

Ajustar el enfoque de la pantalla de proyección

Al proyectarse la imagen en pantalla, compruebe si está correctamente enfocada y si queda correctamente ajustada.

- 1 Pulse el botón  (**Instalación**) del mando a distancia para ejecutar la función [Ajuste del enfoque].
- 2 Puede ajustar el foco utilizando los botones izquierdo y derecho en el mando a distancia. Puede ajustar el enfoque de manera más eficaz si las pantallas izquierda y derecha están equilibradas. Cuando ajuste el enfoque en la pantalla, no deje que se mueva el producto.

NOTA

- Después de usar el producto a temperatura ambiente, encender el aparato puede desenfocar la imagen si la temperatura interna es baja, pero esta se recuperará pasado un rato.
 - El desenfoco es un fenómeno temporal que se produce en entornos de baja temperatura y no afectará al rendimiento o la vida útil del producto.
-

Sistema de seguridad Kensington

- Este proyector incluye un conector estándar de seguridad Kensington como mecanismo antirrobo. Conecte el cable del sistema de seguridad Kensington como se muestra más abajo.
- Para obtener más información sobre la instalación y el uso detallado del sistema de seguridad Kensington, consulte la guía del usuario suministrada con el sistema de seguridad Kensington.
- El sistema de seguridad Kensington es un accesorio opcional.
- ¿Qué es Kensington?

Kensington es una empresa que ofrece sistemas de seguridad para portátiles y otros dispositivos electrónicos. Sitio web: <http://www.kensington.com>

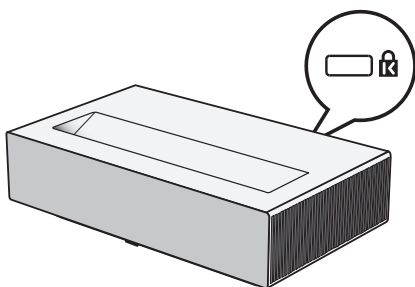

CÓMO USAR EL MANDO A DISTANCIA MAGIC LIGHTING

- En función del país

Introducción de las pilas en el mando a distancia

Si mientras se utiliza el proyector se muestra un mensaje que indica que el nivel de las pilas es bajo, cambie las pilas.

Use pilas alcalinas tipo AA de 1,5 V. Sustituye las dos pilas por pilas nuevas e introdúzcalas según el indicador de dirección del interior del mando a distancia.

- 1 Retire la tapa de las pilas de la parte trasera del mando a distancia deslizándola hacia abajo.
- 2 Introduzca las pilas de forma que coincidan con los símbolos de polaridad + y -.
- 3 Cierre la tapa de las pilas.

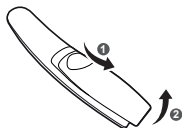

PRECAUCIÓN

- No mezcle pilas nuevas y usadas.

Ver las funciones del mando a distancia

* : Para utilizar el botón, manténgalo pulsado durante más de 3 segundos.

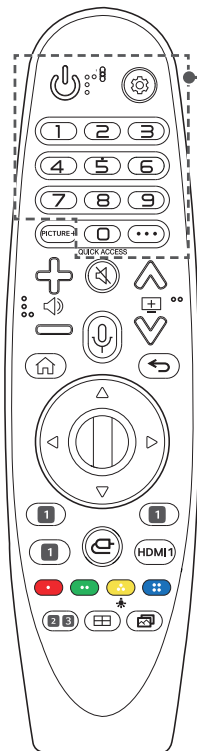

(ENCENDIDO/APAGADO)

Permite encender y apagar el proyector.

(Ajustes rápidos)

Permite acceder a los Ajustes rápidos.

(Ajustes rápidos) *

Muestra el menú [Toda la configuración].

Botones numéricos

Permiten introducir números.

*

Permite acceder a la [Ayuda rápida].

QUICK ACCESS *

Edita el ACCESO RÁPIDO.

(ACCESO RÁPIDO es una función que le permite entrar en una aplicación especificada manteniendo pulsados los botones numéricos).

... (MÁS ACCIONES)

Muestra más funciones del mando a distancia.

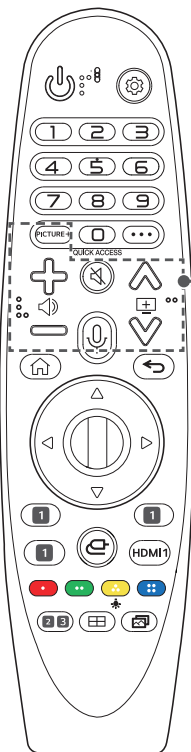

PICTURE+

El menú aparece en el orden [Iris Mode]/[Adaptive Contrast]/[Mapa de tonos HDR]/[Pantalla de cine]/[TruMotion].

En función de la señal de entrada o de la configuración del modo de video, el menú podría desactivarse y desaparecer de la pantalla.

Los elementos configurables varían según el modelo.

- [Mapa de tonos HDR]: Cuando la señal no es HDR10
- [Pantalla de cine]: Cuando la señal de entrada no es de 24 Hz/Cuando el [Modo de imagen] es [Optimizador de juegos]/Cuando está ajustado como [TruMotion]
- [TruMotion]: Cuando la señal de entrada es de HDMI-PC/Cuando el [Modo de imagen] es [Optimizador de juegos]



Permite ajustar el nivel de volumen.



Permite silenciar el sonido completamente.



Permite acceder al menú [Accesibilidad].



Se necesita una conexión de red para utilizar la función de reconocimiento de voz.

Consulte el contenido recomendado.

(Algunos servicios recomendados podrían no estar disponibles en algunos países).



Hable mientras mantiene pulsado el botón para usar la función de reconocimiento de voz.



Permite ir a la página anterior o siguiente.

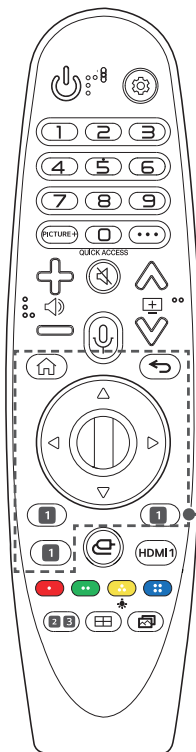

Permite acceder al menú de inicio.



Inicia las últimas aplicaciones utilizadas.



Vuelve a la pantalla anterior.



Permite salir de las pantallas y volver a la visualización de la última entrada.



Pulse el botón arriba, abajo, izquierda o derecha para desplazarse por el menú. Si pulsa los botones \triangle ∇ \triangleleft \triangleright mientras el puntero está en uso, el puntero desaparecerá de la pantalla y el mando a distancia Magic Lighting funcionará como un mando a distancia general. Para que se vuelva a mostrar el puntero en la pantalla, agite el mando a distancia Magic Lighting de izquierda a derecha.



Pulse el centro del botón de la Rueda para seleccionar un menú. Puede mover el cursor o el menú con el botón de la Rueda.

1 Botones del servicio de streaming

Conecta con el servicio de streaming de video.

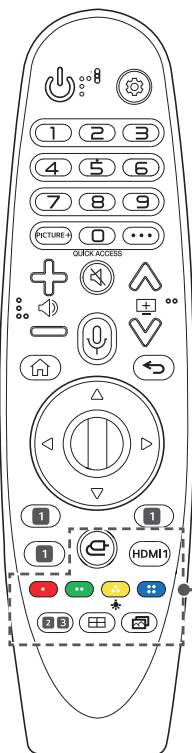

(ENTRADA)

Permite cambiar la fuente de entrada.

(ENTRADA) *

Permite acceder al [Panel de casa].

HDMI 1

Permite cambiar la fuente de entrada a [HDMI 1].



Permiten acceder a funciones especiales de algunos menús.



Los botones del mando a distancia se iluminan para que pueda utilizar el mando en la oscuridad.

Si el mando a distancia no se mueve, el puntero desaparece y la luz del mando a distancia se apaga en unos 5 segundos.

La función de iluminación está activada al enviar el producto; si mantiene pulsado el botón  durante más de 5 segundos, el botón de **(ENCENDIDO/ APAGADO)** parpadeará dos veces y podrá encender o apagar la función de iluminación.

2 (Modo de sonido)

Permite cambiar el [Modo de sonido].

3 (Formato)

Cambia el formato de la pantalla con cada pulsación del botón.

(Instalación)

Ejecuta [Ajuste del enfoque].

(Modo de imagen)

Permite cambiar el [Modo de imagen].





Cómo registrar el mando a distancia Magic Lighting

Es necesario vincular el mando a distancia Magic Lighting con el proyector para usarlo.

Vincule el mando a distancia Magic Lighting antes de usarlo según se indica a continuación.

- 1 Coloque las pilas en el mando a distancia Magic Lighting y encienda el proyector.
 - 2 Apunte con el mando a distancia Magic Lighting al proyector y pulse el botón  **Rueda (Aceptar)**.
- Si el proyector no puede registrar el mando a distancia Magic Lighting, apague y encienda de nuevo el proyector y vuelva a intentarlo.

Cómo anular el registro del mando a distancia Magic Lighting

- 1 Pulse los botones  y  al mismo tiempo durante cinco segundos para desvincular el mando a distancia Magic Lighting del proyector.
 - 2 Pulse el botón  **Rueda (Aceptar)** en dirección al proyector para volver a registrar el mando a distancia Magic Lighting.
- Mantenga el control remoto en dirección al proyector y presione los botones  y  (**Ajustes rápidos**) al mismo tiempo durante más de 5 segundos hasta que aparezcan las instrucciones. Se elimina el registro anterior del control remoto y se vuelve a registrar.

Cómo usar el mando a distancia Magic Lighting

- Si agita el mando a distancia Magic Lighting a la izquierda o a la derecha o si gira la rueda mientras apunta al proyector, en la pantalla aparecerá un puntero. Si mueve el mando a distancia en la dirección deseada, el puntero seguirá el movimiento. Mueva el puntero a la posición deseada y pulse el botón **Rueda (Aceptar)** para ejecutar la función.

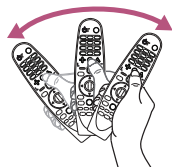
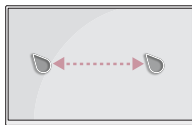

- Puede configurar la velocidad y la forma del puntero que se muestra en pantalla.
⚙️ **(Ajustes rápidos)** → ⋮ → [General] → [Sistema] → [Configuración adicional] → [Opciones de puntero]
 - [Velocidad de rastreo]: Configura la velocidad del puntero.
 - [Tamaño del puntero]: Selecciona el tamaño del puntero.
- Si el puntero no se ha utilizado durante un periodo determinado de tiempo, desaparecerá. Si el puntero desaparece de la pantalla, agite el mando a distancia Magic Lighting de izquierda a derecha.
El puntero desaparecerá si pulsa los botones arriba, abajo, izquierda o derecha, y el mando a distancia funcionará como un mando convencional.
- Si el puntero no responde con suavidad, puede reiniciar el puntero moviéndolo al borde de la pantalla.
- Utilice el mando a distancia dentro del rango especificado (10 m). Es posible que sufra algún error de comunicación al utilizar el dispositivo fuera del área de cobertura o si hay obstáculos dentro del área.
- Es posible que sufra algún error de comunicación en función de los accesorios. Los dispositivos como el horno microondas y la red LAN inalámbrica funcionan en la misma banda de frecuencia (2,4 GHz) que el mando a distancia Magic Lighting. Esto puede provocar errores de comunicación.
- Los impactos pueden provocar fallos de funcionamiento en el mando a distancia Magic Lighting.
- Tenga cuidado para no chocar con muebles, equipos electrónicos u otras personas cuando use el mando a distancia Magic Lighting.
- Puede que el mando a distancia Magic Lighting no funcione correctamente si hay un router inalámbrico (AP) a una distancia de 0,2 metros del proyector. El router inalámbrico debe estar a más de 0,2 metros de distancia de la proyector.

CONEXIÓN DE DISPOSITIVOS

Puede conectar varios dispositivos externos al proyector.

Conexión con un cable HDMI

Conecte un receptor HD, DVD, PC, computadora portátil o dispositivos externos al proyector y seleccione el modo de entrada correspondiente.

Con un cable HDMI, puede disfrutar de una imagen y sonido de alta calidad.

Mediante un cable HDMI, conecte el puerto **HDMI** del proyector al puerto de salida HDMI del dispositivo con el que desee conectar. La salida de vídeo y de audio se realiza a la vez.

-  (**ENTRADA**) → [Panel de casa] → [Entradas] → [HDMI 1]/[HDMI 2]/[HDMI 3]



✓ NOTA

ARC (Audio Return Channel)



- Los dispositivos externos de audio compatibles con SIMPLINK y ARC se deben conectar a través de un puerto **HDMI 2 eARC/ARC**. 
- Al conectarse con un cable HDMI®/™ de velocidad ultra alta, los dispositivos de audio externos compatibles con la salida ARC o SPDIF funcionan con la función SIMPLINK sin necesidad de disponer de un cable de audio óptico adicional.

Al conectar un PC/Portátil

- El proyector admite la función Plug and Play. Su PC detectará automáticamente el proyector y no requiere la instalación de ningún controlador.

Conexión de un amplificador digital

Mediante un cable óptico, conecte el puerto de entrada de audio digital de un amplificador digital al puerto **OPTICAL DIGITAL AUDIO OUT** del proyector. La salida de un amplificador con un convertidor digital se debe definir con el formato de audio deseado. Si un proyector, un sistema de cine en casa y los altavoces de un dispositivo de audio externo funcionan al mismo tiempo, se producirá eco.

-  **(Ajustes rápidos)** →  → [Sonido] → [Salida de sonido] → [Utilizar altavoz cableado] → [Dispositivo Optical Out]



Extras opcionales



✓ NOTA

- Consulte el manual de usuario del dispositivo de audio que desee conectar.
- Al conectar este producto a otros dispositivos, asegúrese de apagar y desenchufar todos los dispositivos.
- La salida de audio de este producto tiene un ancho de banda de audio de alto rango, de manera que el volumen del receptor se debe ajustar correctamente. Los altavoces se pueden dañar debido a altas frecuencias inesperadas.
- Si se conecta el puerto **OPTICAL DIGITAL AUDIO OUT** del proyector al puerto de entrada de audio digital de un amplificador digital y el puerto de entrada de audio del proyector al puerto de salida de audio analógico del amplificador digital, se puede producir oscilación de sonido debido al bucle cerrado. Retire una de las dos conexiones para evitarlo. (Esto también se aplica a los dispositivos de cine en casa).

Conectar un dispositivo inteligente (teléfono inteligente, tablet, etc.)

-  (ENTRADA) → [Panel de casa] → [Entradas] → [HDMI 1]/[HDMI 2]/[HDMI 3]
- La imagen podría ser distinta a la del producto real.

Conecte un dispositivo inteligente al proyector utilizando un cable¹⁾ y establezca la entrada externa del proyector en HDMI. La pantalla del dispositivo inteligente se mostrará a través del proyector. Puede realizar la conexión con cualquier puerto de entrada HDMI.

Para obtener instrucciones específicas del modelo sobre el uso de la conexión por cable, consulte con el fabricante del dispositivo inteligente.

Los dispositivos inteligentes compatibles pueden cambiar en función de las circunstancias de cada fabricante.

1) Ejemplos de cómo conectar un cable a diferentes dispositivos inteligentes (el cable se adquiere por separado).

Dispositivos compatibles con Slimport

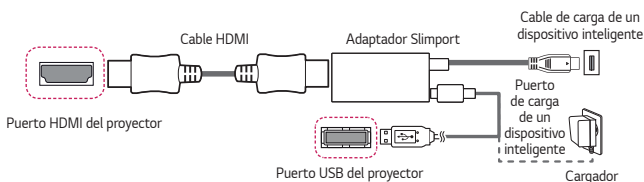

Dispositivos compatibles con adaptador AV digital Lightning de Apple

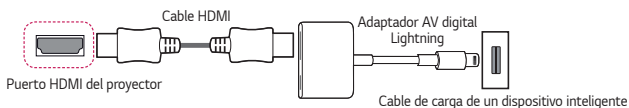

Dispositivos compatibles con adaptador AV digital de 30 patillas de Apple

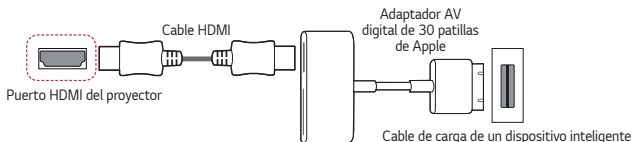

PRECAUCIONES DE SEGURIDAD

Para evitar posibles accidentes o un uso inadecuado del proyector, rogamos tenga en cuenta las siguientes indicaciones sobre seguridad.

Las lesiones infantiles pueden evitarse siguiendo estas sencillas precauciones de seguridad.

Debe seguir las precauciones del mismo modo cuando almacene o mueva su proyector.

- Las precauciones de seguridad que se deben tener en cuenta se indican de dos formas: como **ADVERTENCIA** y como **PRECAUCIÓN**, como se explica a continuación.

 **ADVERTENCIA:** El incumplimiento de estas instrucciones puede causar lesiones graves e incluso la muerte.

 **PRECAUCIÓN:** El incumplimiento de las instrucciones puede causar lesiones personales o daños en el producto.

- Consulte el manual del usuario detenidamente y téngalo a mano.



El símbolo de un rayo con una flecha dentro de un triángulo tiene como objetivo alertar al usuario de la presencia de un "voltaje peligroso" sin aislamiento dentro de la carcasa del producto, que puede tener la suficiente potencia como para constituir un riesgo de descarga eléctrica para las personas.



El punto de exclamación dentro de un triángulo equilátero tiene como objetivo alertar al usuario de la presencia de importantes instrucciones de mantenimiento y funcionamiento en la documentación que acompaña al aparato.

ADVERTENCIA/PRECAUCIÓN

- PARA REDUCIR EL RIESGO DE INCENDIO Y DESCARGA ELÉCTRICA, NO EXPONGA EL PRODUCTO A LA LLUVIA O A LA HUMEDAD.

Lea las instrucciones. Conserve las instrucciones.

Preste atención a las advertencias. Siga todas las instrucciones.

Instalación en interiores

ADVERTENCIA

No instale productos como proyectores y mandos a distancia en los siguientes lugares:

- Cualquier lugar expuesto a la luz del sol directa;
 - Cualquier lugar húmedo, como un cuarto de baño;
 - Cualquier lugar cerca de objetos calientes, productos inflamables y estufas;
 - Cualquier lugar en el que aceite, vapor de aceite y vapor puedan alcanzarlo, como una encimera o lugares cercanos a un humidificador;
 - Cualquier lugar donde se pueda derramar agua, como un jarrón o un acuario;
 - Cualquier lugar con polvo o expuesto al viento y a la lluvia;
 - Cualquier lugar que esté debajo de un aire acondicionado o directamente expuesto al viento del aire acondicionado;
 - Cualquier lugar cerca de materiales inflamables, como aerosoles, etc.; o
 - Cualquier armario, librería o estantería sin un accesorio instalado y cualquier lugar accesible para mascotas.
- Podría provocarse una descarga eléctrica, un incendio, un fallo de funcionamiento, una deformación o una caída.

Tenga cuidado para no dejar caer el proyector cuando lo conecte a un dispositivo externo.

- Podría causar lesiones personales o resultar dañado.

Tenga en cuenta las siguientes precauciones para evitar que suba la temperatura interior del proyector:

- Instale las rejillas de ventilación al menos a 30 cm de la pared.
- No instale el producto en un lugar sin ventilación, como una librería o un armario.
- No instale el producto en una alfombra o un cojín.
- Asegúrese de que las rejillas de ventilación no queden bloqueadas con manteles, cortinas, etc.
- Esto podría provocar un incendio.

En los lugares donde aceite o vapor de aceite puedan alcanzarlo, no instale el producto en una pared o en el techo.

- El producto podría resultar dañado y caerse.

No permita a los niños colgarse del proyector instalado ni subirse a él.

- El proyector podría caerse y provocar lesiones o muerte.

 **PRECAUCIÓN**

Al mover el proyector, asegúrese de apagar la alimentación y desenchufar el cable de alimentación, el cable de la antena y el cable de conexión entre los dispositivos.

- En caso contrario, podría dañarse el proyector o el cable, dando como resultado incendios o una descarga eléctrica.

No instale el proyector en una estantería inestable, un lugar inclinado, un lugar sujeto a vibraciones, un lugar en el que el proyector no esté completamente apoyado o un tejido como un mantel.

- Esto podría causar lesiones por caída o volcado del proyector, o fallos de funcionamiento en el proyector.

Para evitar daños en el cable de alimentación o en el enchufe, no instale el proyector en lugares donde pueda pisarse el cable.

- Esto podría provocar incendios o descargas eléctricas.

Al instalar el proyector, no lo coloque demasiado cerca de la pared.

- La conexión del cable se puede deteriorar o el proyector y sus cables se pueden dañar.

Al instalar el proyector en un armario o estantería, asegúrese de que el extremo frontal de la parte inferior del proyector no sobresalga.

- El proyector podría caerse debido a un desequilibrio del centro de gravedad y provocar lesiones o fallos de funcionamiento.

Durante el uso

ADVERTENCIA

Durante una tormenta eléctrica, desconecte el cable de alimentación y no toque el cable de la antena.

- Esto podría provocar descargas eléctricas.

Si hay una fuga en los tubos de gas, no toque la salida y asegúrese de ventilar abriendo la ventana.

- Podrían provocarse chispas dando lugar a incendios o quemaduras.

Al usar el producto con un dispositivo externo conectado, como una videoconsola, asegúrese de que la longitud del cable de conexión sea suficiente.

- El producto podría caerse y provocar lesiones o daños en el producto.

No arañe el proyector ni lo someta a impactos con materiales u objetos metálicos.

- Podría causar lesiones personales o daños en el producto.

No introduzca objetos metálicos, como monedas, horquillas o piezas de metal, ni objetos inflamables, como papel o cerillas, en el proyector.

- Esto podría provocar incendios o descargas eléctricas.

Al sustituir las pilas del mando a distancia, tenga cuidado para que los niños no se las traguen y manténgalas alejadas de estos.

- En caso de que un niño ingiera alguna batería, consulte con un médico inmediatamente.

Mantenga fuera del alcance de los niños el embalaje plástico del producto.

- Si un niño no lo utiliza correctamente, podría asfixiarse.

No toque las rejillas de ventilación durante el funcionamiento o inmediatamente después de apagar la alimentación, ya que estas pueden generar un calor intenso.

- El calor no indica un defecto ni un problema del proyector cuando está en uso, puede utilizarlo con seguridad.

No mire directamente a la lente cuando el proyector esté en funcionamiento. El producto proyecta una luz potente que puede causar lesiones en los ojos.

Nunca intente desmontar o modificar el proyector por sí mismo.

Busque siempre a un técnico de servicio cualificado o consulte a su proveedor o centro de servicio local para realizar tareas de inspección, ajuste o reparación.

- Esto podría provocar incendios o descargas eléctricas.

 **PRECAUCIÓN**

No utilice ningún producto que use electricidad de alta tensión cerca del proyector. (p. ej. un matamoscas eléctrico)

- Esto podría provocar un fallo de funcionamiento.

No coloque ningún recipiente de líquidos como jarrones, ollas, tazas, productos cosméticos o medicinas, ni decoraciones, como velas, u objetos pesados sobre el proyector.

- De hacerlo, podría provocar un incendio, una descarga eléctrica o lesiones debidas a la caída.

La superficie del adaptador de CA está caliente, procure no tocarla con la piel ni dejar que los niños la toquen cuando esté en uso. (Excepto en los modelos que no usan adaptador)

No sostenga ni mueva el proyector boca abajo sujetándolo solo por el cable de alimentación, el cable de señal o el espejo de proyección.

- Podría dañar el producto, provocar una descarga eléctrica o un incendio.

Incluso aunque el proyector se haya apagado con el mando a distancia o el botón, la alimentación no está completamente apagada si el cable de alimentación no se desconecta.

Si utiliza auriculares o cascos, no los use a altos niveles de volumen o durante un tiempo demasiado prolongado. (Solo se aplica a los modelos compatibles con auriculares (cascos)).

- Si lo hace, puede dañar sus oídos.

No inicie el proyector con un alto nivel de volumen.

- Un volumen alto puede provocar pérdidas auditivas.

No utilice ni guarde el proyector en exteriores durante periodos prolongados.

No toque la lente del proyector ni la someta a impactos.

- Podría causar daños en el producto.

No permita que personas, libros u otros objetos obstruyan el paso de la luz desde la lente del proyector.

- Si la luz del proyector se refleja sobre un objeto durante mucho tiempo, puede provocar un incendio debido al calor de la luz. Además, la luz reflejada puede calentar la lente y provocar daños en el proyector.

No mezcle pilas nuevas y usadas.

- Esto puede provocar daños en las pilas o un incendio provocado por fugas de líquido, así como descargas eléctricas.

Cuando sustituya las baterías, asegúrese de que estén correctamente colocadas de acuerdo con las polaridades (+, -).

- La ruptura o las fugas de la batería pueden provocar incendios, explosiones, lesiones o contaminación (daños) en su entorno.

No exponga las pilas a la luz del sol directa, a la chimenea, a una estufa eléctrica, a altas temperaturas por encima de los 60 °C, a lugares excesivamente húmedos o a calor excesivo.

- Esto puede provocar explosiones o fuego.

No tire ni desmonte la pila.

- Esto puede provocar un incendio o explosión debido a los daños en la batería.

No tire las pilas antiguas en lugares no indicados.

- Esto puede provocar explosiones o fuego. El método de desecho puede variar según el país o la región. Deséchelas según el método adecuado.

Riesgo de incendio o explosión si la batería se cambia por otra de un tipo incorrecto.

Supervise a los niños y no permita nunca que miren directamente al haz del proyector a cualquier distancia.

Tenga cuidado al usar el mando a distancia cuando mire al proyector delante de la lente.

El usuario debe evitar utilizar ayudas ópticas, como binoculares o telescopios, dentro del haz.

Fuentes de alimentación

ADVERTENCIA

Asegúrese de que el cable de alimentación esté bien enchufado para evitar que se mueva.

- Si la conexión es inestable, podría causar un incendio.

No enchufe demasiados aparatos a una misma toma de corriente.

- Esto podría causar un incendio por sobrecarga de la toma de alimentación eléctrica.

No inserte un objeto metálico, como palillos, en el otro lado de la toma de pared mientras el enchufe está insertado en la toma. Además, no debe tocar el enchufe inmediatamente después de haberlo desconectado de la toma de la pared.

- Esto podría provocar descargas eléctricas.

Conecte el enchufe de alimentación a una toma simple o múltiple con conexión a tierra. (Excepto para cualquier dispositivo sin conexión a tierra)

- En caso contrario, podría provocarse una descarga eléctrica debido a un fallo de funcionamiento o a un cortocircuito.

No toque nunca la clavija de alimentación con las manos húmedas.

- Esto podría provocar descargas eléctricas.

Desconecte el enchufe de alimentación de la toma cuando no vaya a usar el proyector durante largos periodos de tiempo o cuando vaya a estar ausente.

- El polvo se acumula y puede provocar una descarga eléctrica y un incendio causado por un corto circuito debido al calor, la ignición y el aislamiento/ degradación.

El enchufe de alimentación es el dispositivo de desconexión. En caso de emergencia, el enchufe de alimentación debe permanecer fácilmente accesible.

En uno de los siguientes casos, puede tratarse de un fallo de funcionamiento del producto, de modo que debe apagar el proyector, desconectar el cable de alimentación de la toma y ponerse en contacto con el centro de atención al cliente:

- Si el producto está dañado;
 - Si el producto falla;
 - Si en el interior del producto hay sustancias extrañas; o
 - Si el producto emite humo u olores.
- Esto podría provocar incendios o descargas eléctricas.

 **PRECAUCIÓN**

No desconecte ni conecte el enchufe de alimentación en la toma con el producto encendido. (No utilice el enchufe de alimentación como interruptor).

- Esto podría provocar incendios o fallos de funcionamiento.

Al retirar el adaptador de CA o el cable de alimentación, asegúrese de sostener la parte del enchufe.

- Si no lo hace, podría causar lesiones personales o daños en el producto.

No dañe el adaptador de CA, el cable de alimentación o el enchufe de alimentación, coloque objetos pesados sobre ellos ni los someta a impactos.

- Podría causar incendios, lesiones personales o daños en el producto.

Enchufe el cable de alimentación y el adaptador de CA conectado al proyector de modo que queden bien acoplados.

- Un mal contacto puede provocar un fallo de funcionamiento del producto e incendios.

Si hay polvo en la parte de la clavija del enchufe de alimentación o en la toma, límpielo bien.

- Esto podría provocar un incendio.

Mantenga el cable apartado de las fuentes de calor.

- El recubrimiento del cable podría fundirse y producir un incendio o una descarga eléctrica.

Utilice solo cables de alimentación o adaptadores de CA proporcionados por LG Electronics. No utilice ningún otro producto.

- Esto podría provocar fallos de funcionamiento en el producto, incendios o descargas eléctricas.

Limpieza

ADVERTENCIA

No pulverice agua directamente sobre el proyector para limpiarlo.

- Esto podría provocar incendios o descargas eléctricas.

PRECAUCIÓN

Cómo limpiar el proyector

- Desenchufe el aparato antes de limpiarlo.
- No limpie el sistema óptico (la lente y el espejo) inmediatamente después de apagar el aparato.
- No rocíe el agua con un pulverizador sobre el producto ni limpie este con un paño húmedo.
- Limpie el producto cuidadosamente con un paño suave.
- No utilice ningún detergente, abrillantadores industriales o para automóviles, productos abrasivos, ceras, bencenos ni alcoholes.
- Podría provocar un incendio, una descarga eléctrica o daños en el proyector (deformación, corrosión y rotura).

Cómo limpiar la lente

- Limpie la lente si aparece polvo o manchas en la superficie de la lente.
- Limpie la superficie de la lente con un pulverizador de aire o un paño suave y seco.
- Para eliminar el polvo o las manchas de la lente, utilice un limpiador de aire comprimido, un bastoncillo de algodón o un paño suave para frotar suavemente la lente.
- No limpie nunca la lente con el proyector en funcionamiento o inmediatamente después de apagar el proyector.
- No utilice ningún detergente, abrillantadores industriales o para automóviles, productos abrasivos, ceras, bencenos, alcoholes, agua, etc., sobre la lente, ya que podrían dañar el proyector.

Consulte con su distribuidor o con nuestro centro de servicio técnico una vez al año para limpiar las piezas internas del proyector.

- Si no limpia el interior del proyector durante mucho tiempo y se acumula polvo, puede provocar incendios o fallos de funcionamiento.

Láser

⚠ ADVERTENCIA

- La manipulación o modificación del producto de forma diferente a la especificada en el manual de usuario supone un riesgo de exposición a radiación láser.
- Asegúrese de que los niños o personas con enfermedades miren directamente a la fuente de la luz.

⚠ PRECAUCIÓN

- Este producto es un dispositivo láser de clase 1 que cumple con el estándar IEC 60825-1.

Láser estándar integrado (módulo láser de clase 4)

- Azul
 - Longitud de onda: 449 nm a 461 nm
 - Salida de luz: aprox. 105 W

Etiqueta de clase del láser del producto



La etiqueta de la clase de láser del producto se encuentra en la parte inferior del mismo.

COMPROBACIONES ANTES DE INFORMAR SOBRE UN FALLO DE FUNCIONAMIENTO

Consulte la siguiente lista si experimenta los siguientes síntomas durante el uso del producto. Podría no deberse a un error.

Comprobación de seguridad del proyector

Síntomas
<ul style="list-style-type: none">• El proyector no muestra nada en la pantalla ni emite un sonido al encenderse.• El producto desprende humo u olor a quemado.• En el interior del producto hay agua o sustancias extrañas.• Parte de la imagen proyectada está cortada.• Se produce un ruido extraño (crepitación o chisporroteo) en el interior del proyector.• El proyector sigue mostrando la pantalla o emite un sonido al apagarse.• Hay otros errores o fallos.
Causas y soluciones
<ul style="list-style-type: none">• Por motivos de seguridad, apague el interruptor de alimentación y desenchufe el aparato.• Póngase en contacto con el lugar de la compra o con un centro de servicio autorizado para inspeccionar el producto.• No intente reparar el producto por sí mismo.

Solución De Problemas

Síntomas	Causas y soluciones
No puedo encender el proyector.	<ul style="list-style-type: none"> • Asegúrese de que el cable de alimentación del proyector esté correctamente conectado a la salida. • Podría haber un problema con la toma, intente enchufar el cable de alimentación de otro producto en la toma en la que estaba enchufado el proyector.
No se puede controlar el proyector con el mando a distancia.	<ul style="list-style-type: none"> • El mando a distancia podría no funcionar correctamente si hay instalada una lámpara con estabilizador electrónico o una lámpara de tres longitudes de onda. <ul style="list-style-type: none"> — En este caso, sustituya la lámpara con estabilizador electrónico o la lámpara de tres longitudes de onda por productos estándar internacionales para asegurarse de que el mando a distancia funcione correctamente. • Compruebe si hay algún obstáculo entre el producto y el mando a distancia. • Cuando sustituya las baterías, asegúrese de que estén correctamente colocadas de acuerdo con las polaridades (+, -). • Sustituya ambas pilas usadas por otras nuevas.
El aparato se apaga de improviso.	<ul style="list-style-type: none"> • Compruebe si ha configurado un [Temporizador de apagado], un [Apagado auto.] o un [Apagado automático]. • Compruebe si los dispositivos externos están funcionando juntos. • Podría estar activada la función de apagado automático. Este producto está equipado con una función de apagado automático que apaga el producto automáticamente cuando no hay ninguna señal o cuando no se ha pulsado el mando a distancia, según la configuración de la función de apagado automático.

Síntomas	Causas y soluciones
<p>Veo puntos en la pantalla.</p>	<ul style="list-style-type: none"> • Hay un punto de color (puntos brillantes, puntos oscuros, puntos fijos y/o puntos parpadeando) en la pantalla. <ul style="list-style-type: none"> – Este proyector se ha fabricado con tecnología de alta precisión. Sin embargo, es posible que aparezca un punto diminuto brillante u oscuro en la pantalla. Este es un fenómeno común debido al proceso de fabricación y no indica un fallo de funcionamiento. ※ Zona brillante: puntos de luz brillante, Zona oscura: punto invisible o borroso de texto u objetos, Parpadeo: puntos parpadeando, Punto brillante: puntos más brillantes que las imágenes habituales
<p>Oigo un ruido.</p>	<ul style="list-style-type: none"> • Ruido eléctrico: un sonido débil generado por el funcionamiento del circuito de conmutación de alta velocidad que suministra corriente al proyector y el sonido puede variar en función del producto. Este sonido es normal y no afecta a las funciones del proyector. LG Electronics administra la fabricación de los proyectores de conformidad con los estándares más estrictos. Un nivel fijo de ruido no indica un problema. Le informamos de que esto no le permite optar a un cambio o reembolso. • Sonido del ventilador: para mantener la temperatura del interior del proyector a un nivel apropiado, el sonido del ventilador puede incrementarse o reducirse según la temperatura ambiente.

INFORMACIÓN DE CONSULTA

Especificaciones

MODELO	HU715QW (HU715QW-GL)	
Resolución (Píxeles)	3840 (Horizontal) x 2160 (Vertical) ¹⁾	
Ratio de Aspecto	16:9 (Horizontal:Vertical)	
Distancia de proyección – Tamaño de la pantalla	118 mm a 317 mm – 2032 mm a 3048 mm (80 pulgadas a 120 pulgadas)	
Proporción de proyección ascendente	118 %	
Consumo de energía	350 W	
Fuentes de alimentación	CA de 100 a 240 V~, 50/60 Hz, 3,5 A	
Salida de audio	20 W + 20 W	
Alto	153 mm (sin pie), 156,6 mm (con pie)	
Ancho	533 mm	
Profundidad	315 mm	
Peso	11,1 kg	
Dispositivo USB	5 V; 0,5 A (Máx.)	
Entorno de funcionamiento	Temperatura	
	Funcionamiento	De 0 °C a 40 °C
	Almacenamiento	De -20 °C a 60 °C
	Humedad relativa	
	Funcionamiento	Del 0 % al 80 %
	Almacenamiento	Del 0 % al 85 %

- El contenido de este manual se puede modificar sin previo aviso debido a la actualización de las funciones del producto.

1) Resolución 4K UHD con 8,3 millones de píxeles discretos proyectados por procesamiento de video XPR (Expanded Pixel Resolution).

Modo admitido HDMI

HDMI (DTV)

Resolución	Frecuencia horizontal (kHz)	Frecuencia vertical (Hz)
640 x 480	31,46	59,94
640 x 480	31,5	60
720 x 480	31,47	59,94
720 x 480	31,5	60
720 x 576	31,25	50
1280 x 720	44,96	59,94
1280 x 720	45	60
1280 x 720	37,5	50
1920 x 1080	28,12	50
1920 x 1080	33,72	59,94
1920 x 1080	33,75	60
1920 x 1080	26,97	23,97
1920 x 1080	27	24
1920 x 1080	33,71	29,97
1920 x 1080	33,75	30
1920 x 1080	56,25	50
1920 x 1080	67,43	59,94
1920 x 1080	67,5	60
1920 x 1080	112,5	100
1920 x 1080	134,86	119,88
1920 x 1080	135	120

Resolución	Frecuencia horizontal (kHz)	Frecuencia vertical (Hz)
3840 x 2160	53,95	23,98
3840 x 2160	54	24
3840 x 2160	56,25	25
3840 x 2160	61,43	29,97
3840 x 2160	67,5	30
3840 x 2160	112,5	50
3840 x 2160	134,86	59,94
3840 x 2160	135	60
4096 x 2160	53,95	23,98
4096 x 2160	54	24
4096 x 2160	56,25	25
4096 x 2160	61,43	29,97
4096 x 2160	67,5	30
4096 x 2160	112,5	50
4096 x 2160	134,86	59,94
4096 x 2160	135	60

HDMI (PC)

Resolución	Frecuencia horizontal (kHz)	Frecuencia vertical (Hz)
640 x 350	31,46	70,09
720 x 400	31,46	70,08
640 x 480	31,46	59,94
800 x 600	37,87	60,31
1024 x 768	48,36	60
1360 x 768	47,71	60,01
1152 x 864	54,34	60,05
1280 x 1024	63,98	60,02
1920 x 1080	67,5	60
1920 x 1080	134,86	119,88
1920 x 1080	135	120
3840 x 2160	53,95	23,98
3840 x 2160	54	24
3840 x 2160	56,25	25
3840 x 2160	61,43	29,97
3840 x 2160	67,5	30
3840 x 2160	112,5	50
3840 x 2160	134,86	59,94
3840 x 2160	135	60

Resolución	Frecuencia horizontal (kHz)	Frecuencia vertical (Hz)
4096 x 2160	53,95	23,98
4096 x 2160	54	24
4096 x 2160	56,25	25
4096 x 2160	61,43	29,97
4096 x 2160	67,5	30
4096 x 2160	112,5	50
4096 x 2160	134,86	59,94
4096 x 2160	135	60
2560 x 1440	88,78	59,95

- Si hay una señal de entrada no válida en el proyector, la reproducción en la pantalla no será correcta o aparecerá un mensaje del tipo [No hay señal] o [Formato no válido].
- El proyector admite el tipo DDC1/2B como función Plug and Play (reconocimiento automático del monitor del PC).
- Se recomienda 3840 x 2160 como calidad de imagen óptima en el modo PC.

Licencias

Las licencias admitidas pueden diferir según el modelo. Para obtener más información acerca de las licencias, visite www.lg.com.



Los términos HDMI, HDMI High-Definition Multimedia Interface (Interfaz multimedia de alta definición), HDMI Trade Dress (diseño e imagen comercial HDMI) y los logotipos HDMI son marcas comerciales o marcas registradas de HDMI Licensing Administrator, Inc.

Fabricado con la licencia de Dolby Laboratories. Dolby, Dolby Vision, Dolby Audio, Dolby Atmos y el símbolo de la doble D son marcas comerciales de Dolby Laboratories.

QUICKSET®

Información del aviso de software de código abierto

Para obtener el código fuente bajo GPL, LGPL, MPL y otras licencias de fuentes abiertas que tengan las obligaciones de revelar un código fuente, que esté contenido en este producto, y para acceder a todos los términos sobre licencia referidos, así como a los avisos sobre copyright y otros documentos relevantes, por favor, visite <https://opensource.lge.com>.

LG Electronics también le proporcionará código abierto en CD-ROM por un importe que cubre los gastos de su distribución (como el soporte, el envío y la manipulación) previa solicitud por correo electrónico a opensource@lge.com.

Esta oferta es válida para cualquier persona en posesión de esta información durante un periodo de tres años después del último envío de este producto.

Otras especificaciones







Como con cualquier fuente de luz brillante, no mire directamente al haz, RG2 IEC 62471-5:2015.

Grupo de riesgo 2

PRECAUCIÓN Este dispositivo emite radiaciones ópticas potencialmente peligrosas. No mire directamente a la lámpara cuando esté en funcionamiento. Podría sufrir lesiones oculares.

La etiqueta se encuentra en la parte inferior del producto y el idioma puede variar.

Símbolos

	Se refiere a la corriente alterna (CA).
	Se refiere a la corriente continua (CC).
	Se refiere a equipos de clase II.
	Se refiere al modo en espera.
	Se refiere al modo "ON" (ENCENDIDO/APAGADO).
	Se refiere a voltajes peligrosos.

