

TREOIR MHEARTHAGARTHA GLÉAS AERCHÓIRITHE

Léigh an lámhleabhar seo go hiomlán roimh an táirge seo a shuiteáil.
Is daoine údaraithe amháin ar chóir an tsuiteáil a dhéanamh de réir na caighdeáin
sreangaithe atá i bhfeidhm sa tír ina bhfuil sé á shuiteáil.
Tar éis duit an lámhleabhar seo a léamh go hiomlán, coimeád é le húsáid amach
anseo.

Aistriúchán ar an teagasc bunaidh

Is leagan simplithe é an lámhleabhar seo ag an príomh-lámhleabhar.
Is féidir teacht ar an leagan is cuimsitheach ar www.lg.com.

AIMNIÚ AN LEAGAIN

Faisnéis faoin táirge

- Ainm an táirge : Gléas aerchóirithe
- Ainm an Leagain :

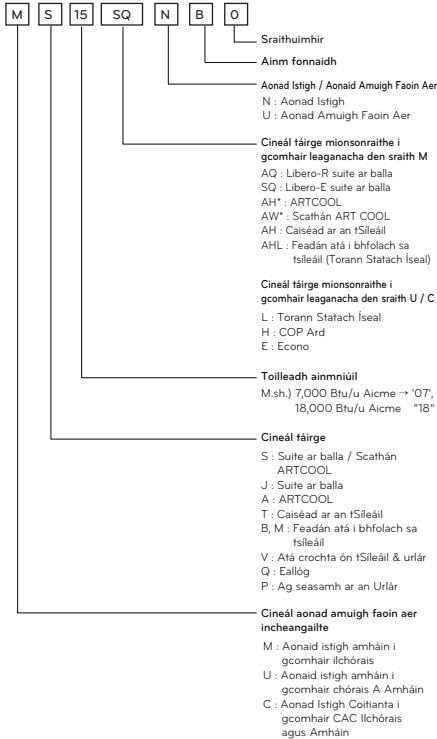

- Eolas Breise : féach an tsraithuimhir ar an mbarrachód ar an táirge.
- Uasbhrú ceadaithe an taoibh Ard : 4.2 Mpa / An taoibh Iseal : 2.4 Mpa
- Cuisneán : R410A

Astaíocht Torainn Aerbheirthe

Tá an fuaimbhrú A-ualaithe a astaítear ón táirge seo faoi 70 dB.

** Ag brath ar an láithreán, d'fhéadfadh leibhéil éagsúla torainn a bheith ann.

Tá na huimhreacha luaite ag leibhéal astaíochta agus ní hionann sin agus gur leibhéil slána iad le bheith ag obair iontu.

Cé go bhfuil comhghaol idir na leibhéil astaíochta agus neamhchosanta, ní féidir feidhm a bhaint as chun cinneadh iontaofa a dhéanamh cibé an bhfuil réamhchúraimí breise de dhíth nó a mhalairt.

Áirítear i measc na toisce a n imríonn tionchar ar an méid torainn iarbhir a chloiseann an lucht oibre gnéithe an tseomra oibre agus foinsí torainn eile m.sh. an méid trealaimh atá sa seomra agus innill eile atá ag feidhmiú i bhfoisceacht an ghléis agus an méid ama a bhraitheann an duine an torann. Mar aon le sin, is féidir difear a bheith ann ó thír go tír sa mhéid torann a cheadaítear do dhaoine a bhrath gan chosaint.

Cuirfidh an fhaisnéis seo ar chumas an úsáideora an trealaimh measúnú níos cruinne ar an nguaiseacht a dhéanamh.

Tiúchan teorannach

Is éard atá i gceist le tiúchan teorannach ná teorann a chur le tiúchan gáis Freon inar féidir bearta láithreacha a dhéanamh gan an cholainn daonna a ghortú nuair a sceitheann cuisneán san aer. Déanfar cur síos ar an tiúchan teorannach san aonad seo - kg/m³ (meáchan an gháis Freon an t aonad toirte air) chun áireamh a éascú

Tiúchan teorannach: 0.44kg/m³ (R410A)

$$\text{Tiúchan an chuisneáin (kg/m}^3\text{)} = \frac{\text{Méid iomlán de chuisneán athlonta sa saoráid chuideachta (kg)}}{\text{Toilleadh an tseomra is lú ina bhfuil an t aonad istigh suiteáilte (m}^3\text{)}}$$

TREORACHA SÁBHÁILTEACHTA TÁBHACHTACHA

LÉIGH GACH TREOIR SULA mBAINNEANN TÚ FEIDHM AS AN nGLÉAS.

Déan de réir na réamhchúraimí a leanas chun cúrsaí contúirteacha a sheachaint agus chun buaicfheidhmíocht do tháirge a chinntiú

RABHADH

D'fhéadfadh mionghortú nó díobháil don táirge bheith mar thoradh nuair a dhéantar neamhaird de na treoracha

FAINIC

D'fhéadfadh mionghortú nó díobháil don táirge bheith mar thoradh nuair a dhéantar neamhaird de na treoracha

RABHADH

- Má dhéanann daoine neamhcháilithe é a shuiteáil nó é a dheisiú, d'fhéadfadh sé bheith baolach duitse agus do dhaoine eile.
- Is gá do dhaoine cáilithe amháin a bhfuil údar acu an obair shuiteála a dhéanamh de réir an Cód Leictreachais Náisiúnta (National Electric Code).
- Tá an t eolas sa lámhleabhar ceaptha do theicneoir seirbhíse cáilithe a bhfuil taithí acu le réamhchúraimí sábháilteachta agus a bhfuil na huirlisí agus na gléasanna tástála cuí acu.
- D'fhéadfadh an trealamh mífheidhmiú, díobháil tarlú do mhaoin, gortú pearsanta agus/nó bás tarlú mura léitear agus mura leantar gach treoír sa lámhleabhar seo.

Suiteáil

- Ná bain feidhm as scoradán ciorcaid lochtach nó atá faoin méad a mheastar dó. Bain feidhm as an scoradán agus an fiús ceart. Tá baol ann go mbeidh tine nó turraing leictreach ann.
- Nuair is gá obair le haibhléis a dhéanamh, déan teagmháil leis an mangaire, leis an ndíoltóir, le leictreoir cáilithe, nó le Lárionad Seirbhíse Údaraithe. Ná díchoimeáil agus ná deisigh an táirge tú féin. Tá baol ann go mbeidh tine nó turraing leictreach ann.
- Ceangail an táirge leis an talamh mar a léirítear sa léaráid do na sreanga. Ná ceangail an tsreang thalmhaithe le piobáin gháis nó uisce, le slat tintrí nó le sreang talúin ghutháin é. Tá baol ann go mbeidh tine nó turraing leictreach ann.
- Suiteáil go daingean an stiall agus clúdach an bhosca rialúcháin. Tá baol ann go mbeidh tine nó turraing leictreach de bharr deannach, uisce agus araile.
- Bain feidhm as an scoradán nó an fiús ceart. Tá baol ann go mbeidh tine nó turraing leictreach ann.
- Ná athraigh agus ná sínigh an cábla cumhachta. Is gá cábla nó corda cumhachta nua a fháil má tá scríobthaí air nó má tá cuid den chraiceann scafa nó má tá sé trochlaithé. Tá baol ann go mbeidh tine nó turraing leictreach ann.
- Déan teagmháil gach uair leis an ndíoltóir nó le Lárionad Seirbhíse Údaraithe chun é a shuiteáil, é a bhaint nó chun é a athshuiteáil. Tá baol ann go mbeidh tine, turraing leictreach, pléascadh nó gortú ann.
- Ná suiteáil an táirge ar sheastán suiteála lochtach. Cinntigh nach trochlaíonn an limistéar suiteála le himeacht aimsire. D'fhéadfadh an táirge titim má throchlaíonn sé.

- Ná riamh suiteáil aonad amuigh faoin aer ar bhun a bhogann nó ar áit ónar d'fhéadfadh sé titim uaidh. D'fhéadfadh an t aonad amuigh faoin aer a thiteann bheith mar shiocair le díobháil nó gortú nó fiú bás duine.
- In aonad amuigh faoin aer, soláthraíonn an toilleoir uaschéimneach aibhléis ardvoltais chuig na combhail leictreacha. Déan cinnte an toilleoir a dhíluchtú go huile is go hiomlán i ndiaidh deisiúchán a dhéanamh. Is féidir le toilleoir luchtaithe bheith mar shiocair le turraing leictreach.
- Fad is atá an t aonad á shuiteáil agat, bain feidhm as an maingín suiteála a sholáthraítear leis an táirge. Nó d'fhéadfadh an t aonad titim agus duine a ghortú go dona.
- Is gá na ceangail sreangaithe istigh/amuigh a dhaingniú agus ba chóir don chábla bheith treoraithe i gceart ionas nach bhfuil aon neart ag tarraingt an chábala ó na nasc teirmineil. D'fhéadfadh ceangail nach bhfuil déanta i gceart nó atá liobarnach bheith mar shiocair le giniúint teasa nó le tine.
- Déan ná hábhair phacála a dhiúscairt go sábháilte. Amhail scríúna, toirní, cadhnaí, rudaí briste agus araille i ndiaidh suiteála agus ansin réab agus caith uait málaí plaisteacha. D'fhéadfadh páistí súgradh leo agus d'fhéadfadh siad bheith mar shiocair le gortú.
- Déan cinnte an cuisneán a bhainfead feidhm as a dhearbháil. Léigh an lipéad ar an táirge le do thoil. Mura bhfuil an cuisneán ceart ann, d'fhéadfadh sé bac a chur ar cheart oibriú an aonaid.

Oibriúchán

- Má bhíonn an táirge lán d'uisce (báite nó faoi uisce), déan teagmháil le Lárionad Seirbhíse Údaraithe chun é a dheisiú sular bhaintear feidhm as arís. Tá baol ann go mbeidh tine nó turraing leictreach ann.
- Déan cinnte go mbaineann tú feidhm as na páirteanna sin amháin atá liostáilte ar liosta páirteanna svc. Ná riamh déan iarracht an trealamh a athrú tú féin. Má bhaintear feidhm as páirteanna míchuí, d'fhéadfadh sé bheith mar shiocair le turraing leictreach, d'fhéadfadh sé an iomarca teasa a ghiniúint nó d'fhéadfadh sé tine a adhaint.
- Ná tadhaill, ná feidhmigh, agus ná deisigh an táirge má tá do lámha fliuch. Bíodh an phlocóid i do lámh agat fad is atá sí á baint amach agat. Tá baol ann go dtarlóidh turraing leictreach nó go n adhnafar tine.
- Ná cuir téitheoir nó gléasanna téimh eile in aice leis an gcábla cumhachta. Tá baol ann go mbeidh tine nó turraing leictreach.
- Ná lig d'uisce sileadh isteach sna páirteanna leictreacha. Suiteáil an t aonad i bhfad ó fhoinsí uisce. Tá baol ann go mbeidh tine, go gclisfidh an táirge nó go gheobhaidh duine turraing leictreach.
- Ná cuir gás inlasta nó ábhair inadhaite i dtaisce in aice leis an táirge, ná bain feidhm astu in aice leis agus ná lig dóibh bheith in aice leis an táirge. Tá baol ann go mbeidh tine ann.
- Ná bain feidhm as an táirge in áit dúnta go daingean ar feadh aga fada. Déan an seomra a aeráil go rialta. D'fhéadfadh ganntanas ocsaigín a bheith ann agus dá bharr sin, déanfar dochar do do shláinte.
- Ná oscail gríl thosaigh an táirge fad is atá sé ag obair. (Ná tadhaill an scagaire leictreastatach, más ann dó san aonad.) Tá baol ann go ngortófar duine, go mbeidh turraing leictreach ann nó go gclisfidh an táirge.
- Má eascraíonn torann aisteach, boladh nó deatach ón táirge. Múch an scoradán láithreach bonn nó dícheangail an cábla cumhachta. Tá baol ann go dtarlóidh turraing leictreach nó go n adhnafar tine.
- Aeráil ó am go chéile an seomra ina bhfuil an táirge nuair atá sé ag feidhmiú maille le sorn, nó eilimint téimh agus araille. D'fhéadfadh ganntanas ocsaigín a bheith ann agus dá bharr sin, déanfar dochar do do shláinte.
- Nuair nach mbainfead feidhm as an táirge ar feadh aga fada, dícheangail an phlocóid soláthair chumhachta nó múch an scoradán. Tá baol ann go ndéanfar díobháil don táirge nó go gclisfidh sé nó go bhfeidhmeoidh sé gan sin a bheith beartaithe.

- Bí cúramach chun cinntiú nach féidir le haon duine, páistí ach go háirithe, seasamh ar an táirge amuigh faoin aer nó nach féidir leo titim air. Má tharlaíonn sin, d'fhéadfadh seo bheith mar shiocair le gortú pearsanta agus díobháil don táirge.
- Bí cúramach chun cinntiú nach féidir an cábla cumhachta a tharraingt amach nó nach féidir díobháil a dhéanamh dó fad is atá an táirge ag feidhmiú. Tá baol ann go mbeidh tine nó turraing leictreach ann.
- Ná leag AON RUD ar an gcábla cumhachta. Tá baol ann go mbeidh tine nó turraing leictreach ann.
- Nuair a sceitheann gás inlasta, cas as an gás agus oscail fuinneog chun an seomra a aeráil sula chostar an táirge ar siúl. Ná bain feidhm as guthán agus ná cas lasca ar siúl nó as. Tá baol ann go mbeidh pléascadh nó tine.
- Déan cinnte an seomra a aeráil a dhóthain nuair atá an gléas aerchóirithe seo agus gléas téimh amhail téitheoir ar siúl ag an am céanna. Mura ndéantar sin, d'fhéadfadh tine, gortú tromchúiseach nó cliseadh an táirge a bheith mar thoradh air.

FAINIC

Suiteáil

- Is gá do bheirt nó breis air sin an táirge a iompar agus a bhogadh. Seachain gortú pearsanta.
- Ná suiteáil an táirge in áit ina mbeidh an ghaoth ón bhfarraige (cáitheadh farraige) ag bualadh air. B'fhéidir go gcreimeoidh sé an táirge.
- Suiteáil an t osán taoscha chun a chinntiú go dtaosctar i gceart an t uisce comhdhlúite. D'fhéadfadh drochcheangail bheith mar shiocair le sileadh uisce.
- Coimeád cothrom é fiú nuair atáthar ag suiteáil an táirge. Chun creathadh nó torann a sheachaint.
- Ná suiteáil an táirge in áit inar féidir leis an torann nó aer te ón aonad amuigh faoin aer díobháil a dhéanamh don chomharsanacht nó cuir isteach air. D'fhéadfadh sé bheith mar shiocair le fadhbanna le do chomharsa agus le haighneas eadramh.
- I ndiaidh an táirge a shuiteáil nó é a dheisiú, dearbháil i gcónaí i gcomhair sileadh gáis (cuisneáin). Má tá méid an chuisneáin íseal, d'fhéadfadh an táirge cliseadh.

Oibriúchán

- Ná bain feidhm as an táirge le haghaidh cuspóirí faoi leith amhail bia nó saothair ealaíne agus araile a chaomhnú. Is gléas aerchóirithe do thomhaltóirí é, ní córas beachtchuisniúcháin. Tá baol ann go ndéanfar díobháil do mhaoin nó go gcaillfear maoin.
- Ná bac ionraon nó asraon na haershreibe. D'fhéadfadh sé bheith mar shiocair le cliseadh an táirge.
- Bain feidhm as ceirt bhog chun é a ghlanadh. Ná bain feidhm as glantaigh dhíobhálacha, tuaslagóirí, nó ná caith uisce agus araile. Tá baol ann go mbeidh tine, turraing leictreach nó go ndéanfar díobháil do pháirteanna plaisteacha an táirge.
- Ná tadhaill páirteanna miotail an táirge nuair atáthar ag baint an scagaire aeir amach. Tá baol ann go gortófar thú.
- Ná seas ar an táirge agus ná cuir aon rud air. (aonaid amuigh faoin aer) Tá baol ann go gortófar tú agus go gclisfidh an táirge.
- Cuir an scagaire ar ais isteach go daingean i ndiaidh é a ghlanadh. Glan an scagaire gach dhá sheachtain nó níos minice más gá. Má tá an scagaire salach, laghdófar éifeachtúlacht an táirge.
- Ná cuir lámha nó réada eile isteach tríd an ionraon nó an asraon aeir fad is atá an táirge ag feidhmiú. Tá páirteanna géara a bhogann a d'fhéadfadh tú a ghortú.

- Bí cúramach fad is atá an pacáistiú á baint den táirge agus nuair a dhéantar é a shuiteáil. D'fhéadfadh ciumhaiseanna géara daoine a ghortú.
- Má sceitheann an gás cuisneáin fad is atá an táirge á dheisiú, ná tadhaill an gás cuisneáin atá ag sceitheadh. Tig leis an ngás cuisneáin bheith mar shiocair le dó seaca.
- Ná claon an t aonad fad is atá sé á bhaint nó á dhíshuiteáil. D'fhéadfadh an t uisce comhdhlúite istigh ann sileadh as.
- Ná measc an t aer nó an gás ach amháin an cuisneáin sonraithe a bhaintear feidhm as sa chóras. Má théann aer isteach sa chóras cuisneáin, beidh an brú i bhfad ró-ard agus beidh sé mar shiocair le díobháil don trealamh nó le gortú.
- Má sceitheann an gás cuisneáin i rith na suiteála, aeráil an áit láithreach bonn. Mura ndéantar amhlaidh, tig leis bheith díobhálach do do shláinte.
- Ba chóir an t aonad a dhíchóimeáil, an ola chuisneáin agus páirteanna amach anseo a chóireáil de réir caighdeán áitiúla agus náisiúnta.
- Ionadaigh gach cadhnra sa chianrialtán le cinn nua den chineál céanna. Ná measc seanchadhnraí agus cinn nua nó cineálacha cadhnraí éagsúla. Tá baol ann go mbeidh tine nó gclisfidh an táirge.
- Ná athluchtaigh nó ná dhíchóimeáil na cadhnraí. Ná cuir cadhnraí i dtine. D'fhéadfadh siad dó nó pléascadh.
- Má thiteann an leacht sna cadhnraí ar do chraiceann nó ar d'éadaí, glan go le huisce glan é. Ná bain na cadhnraí má tá siad tar éis sileadh. D'fhéadfadh na ceimiceáin sna cadhnraí bheith mar shiocair le dónna agus le guaiseacha sláinte eile.
- Má shlogann tú leacht na gcadhnraí ó sceitheadh, glan go hiomlán an taobh istigh de do bhéal agus ina dhiaidh sin téigh i gcomhairle le lia. Mura ndéantar sin, d'fhéadfadh deacrachtaí sláinte bheith mar thoradh air.
- Ná lig don ghléas aerchóirithe rith ar feadh aga fada nuair atá an bhogthaisce an-ard agus tá doras nó fuinneog fágtha ar oscailt. Is féidir le taisce comhdhlúthú agus dá bharr sin troscán a fhluchrú nó díobháil a dhéanamh dó.
- Ná nocht do chraiceann, do pháistí ná plandaí don séideadh air fuar nó te. D'fhéadfadh sé bheith díobhálach do do shláinte.
- Ná ól an t uisce a dhiúsraítear ón táirge. Níl sé sláintíoch agus d'fhéadfadh sé bheith mar shiocair le fadhbanna sláinte tromchúiseacha.
- Seas ar stól socair nó ar dhréimire fad is atá tú glanadh, ag cothabháil nó ag deisiú an táirge nuair atá ag airde. Bí cúramach agus seachain gortú pearsanta.

De réir IEC 660335-1

- Ní do dhaoine (lena n-áirítear páistí) a bhfuil a gcumais fhisicúla, chéadfacha nó mheabhair laghdaithe, nó atá gan taithí agus gan feasacht, é an gléas seo ach amháin má tá duine atá freagrach as a sábháilteacht á maoirsiú nó á teagasc conas feidhm a bhaint as an ngléas. Ba chóir páistí a bheith faoi mhaoirseoireacht chun a chinntiú nach mbeidh siad ag súgradh leis an ngléas.

De réir EN 660335-1

- Tig le páistí atá 8 mbliana d'aois agus níos sine agus daoine a bhfuil a gcumais fhisicúla, chéadfacha nó mheabhair laghdaithe nó atá gan taithí agus gan feasacht feidhm a bhaint as an ngléas seo má tá siad faoi mhaoirseacht nó má teagascadh dóibh conas feidhm a bhaint as an ngléas ar bhealach atá slán agus ar choinníoll go dtuigeann siad na guaiseacha a bhaineann leis. Níor chóir do pháistí súgradh leis an ngléas. Níor chóir do pháistí gan mhaoirseoireacht an gléas a ghlanadh ná é a chothabháil.

LÁITHIR SHUITEÁLA

- Ní chóir go mbeadh aon fhoinse theasa nó gal in aice leis an aonad.
- Níor chóir go mbeadh aon bhacainn ann a chuireadh cosc ar an aerchúrsaíocht.
- Áit ina mbeidh an timthriall aeir go maith.
- Áit inar féidir é a dhíúscairt go héasca.
- Áit ina cuirtear cosc ar thorann san áiréamh.
- Ná suiteáil an t aonad in aice leis an ndoras.
- Cinntigh go bhfuil slí mar a léirítear leis na saighid idir an aonad agus an balla, an tsileáil agus baic eile ann.
- Is gá go mbeadh slí ann chun é a chothabháil ag an aonad istigh.

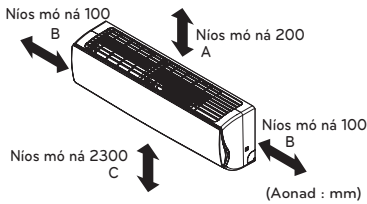

Cineál	A	B	C
Suite ar balla	200	100	2,300
ART COOL	200	500	1,500
Scathán ART COOL	200	100	2,300
Eallóg	300	300	250 nó níos lú ná sin
Ag seasamh ar an urlár	300	300	-

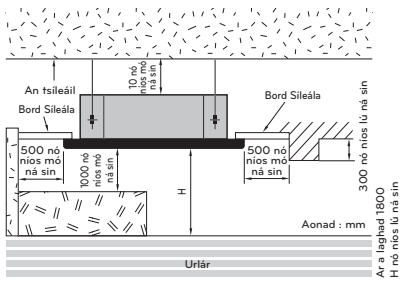

Fonnadh	H
TU/TT	3,300
TQ/TR/TP	3,600
TN/TM	4,200

Suiteáil ar an síleáil

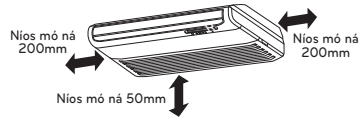

Suiteáil ar an urlár / balla

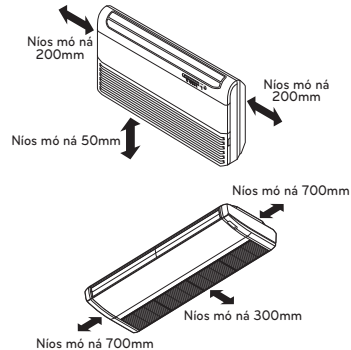

Amharc ón mbarr

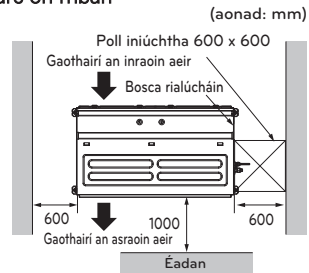

Amharc ón taobh

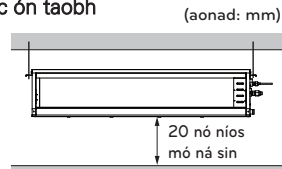

- Tá toise "H" oiriúnach dé dhíth chun fánán a chruthú chun é a thaoscadh mar a thaispeántar sa bhfior

SAOTHAR SREANGAITHE LEICTREACH

Treoracha coitinn

- Ní mór do gach páirt, gach ábhar agus saothar leictreach a fhaightear sa mhachaire cloí le reachta áitiúla. Bain feidhm as sreanga déanta d'umha amháin.
- Lean an “LÉARÁID SREANGAITHE” ceangailte le corp an aonaid chun an t aonad amuigh faoin aer, aonaid istigh agus an cianrialtán a shreangú.
- Is gá do leictreoir údaraithe an obair sreangaithe uile a dhéanamh

An Cheangail Shreangaithe

Ceangail na sreanga leis na teirminéil ar an gclár rialaithe leo féin de réir an cheangail ar an aonad amuigh faoin aer.

Cinntigh go bhfuil dath sreanga an aonaid amuigh faoin aer agus uimhir an teirminéil mar i gcéanna le cinn an aonaid istigh faoi seach

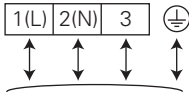

Ceangailte leis an aonad amuigh faoin aer nó leis an B.D. aonad.

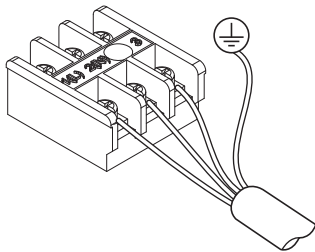

! FAINIC

- Ba chóir go gcloínn an cábla ceangail atá ceangailte leis an aonad istigh agus amuigh faoin aer leis na sonraíochtaí a leanas (insliú déanta de chúitíuc, cineál H0 5RN-F faofa ag HAR nó ag SAA).

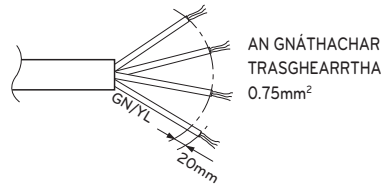

- Má tá díobháil déanta don chorda soláthair, ní mór é a athsholáthair le cord sainiúil nó le cóimeáil le fáil ón monaróir nó an ghníomhaire seirbhíse.

Ag baint feidhm as an gcianrialtán

Tig leat an gléas aerchóirithe a oibriú níos éasca leis an gcianrialtán. Aimseoidh tú na cnaipí do na feidhmeanna breise faoin gclúdach ar an gcianrialtán.

COTHABHÁIL

Glan an táirge go rialta chun an fheidhmíocht is fearr a chinntiú agus chun cliseadh a sheachtaint.

! FAINIC

- Cas an chumhacht as agus bain plocóid an chorda chumhachta amach sula thosaíonn tú aon chothabháil; mura ndéantar amhlaidh, d'fhéadfadh sé bheith mar shiocair le turraing leictreach.
- Ná bain feidhm riamh as uisce atá níos teo ná 40°C nuair atá na scagairí á nglanadh agat. D'fhéadfadh sé an táirge a chur ó chruth nó a dhath a athrú.
- Ná riamh bain feidhm as ábhair shoghlaithithe fad is atá na scagairí á nglanadh agat. D'fhéadfadh siad díobháil a dhéanamh do dhromchla an táirge.

Leideanna Oibriúcháin!

- **Ná fuaraigh an seomra an iomarca.**
Níl sé go maith don sláinte agus cuireann sé aibhléis amú.
- **Coinnigh dallóga nó cuirtíní dúnta.**
Ná lig do thaitneamh na gréine teacht isteach sa seomra nuair atá an gléas aerchóirithe ag obair.
- **Coimeád teocht an tseomra mar i gcéanna.**
Athraigh treo ingearach agus cothrománach na haershreibhe chun teocht chomhionann sa tseomra a chinntiú.
- **Cinntigh go bhfuil na doirse agus na fuinneoga dúnta go daingean.**
Déan iarracht gan na doirse agus na fuinneoga a oscailt an méid is ar féidir chun an t-aer fionnuar a choimeád sa tseomra.
- **Glan an scagaire aer go rialta.**
Laghaíonn bacainní sa scagaire aer an t-aershreabhadh agus laghaíonn siad éifeachtaí fuaraithe agus díthaisitheacha. Glan é ar a laghad gach dhá sheachtain.
- **Aeráil an seomra ó am go chéile.**
Ós rud é go gcoimeádtar na fuinneoga dúnta, is dea-smaoineamh é iad a oscailt ó am go chéile agus an seomra a aeráil.

Nuair nach bhfuil an gléas aerchóirithe ar siúl...

Nuair mbainfeadh feidhm as an ngléas aerchóirithe ar feadh aga fada.

- 1 Oibrigh an gléas aerchóirithe leis na socruithe seo a leanas i bhfeidhm ar feadh 2 nó 3 uair a chloig.
 - Cineál oibríocht: Mód oibríthe an ghaothráin. (Féach ar an leathanach "Mód Gaothráin")
 - Triomóidh seo na meicníochtaí inmheánacha.
- 2 Múch an scoradán.

! FAINIC

Múch an scoradán nuair nach mbeidh an gléas aerchóirithe chun oibriú ar feadh aga fada. D'fhéadfadh salachar bailiú ann agus bheith mar shiocair le tine.

- 3 Bain na cadhnraí ón gCianrialaitheoir.

Eolas acrach

Na scagairí aer agus do bhille aibhléise.

Má thachtaítear na scagairí aer le deannach, laghdófar an cumas fuaraithe, agus cuirfeadh amú 6% den aibhléis a bhaintear feidhm as chun an gléas aerchóirithe a chur ag obair.

Nuair is gá feidhm a bhaint arís as an ngléas aerchóirithe.

- 1 Glan an scagaire aer agus suiteáil i ndoras an aonaid é. (Féach ar an leathanach "Cothabháil agus Seirbhís")
- 2 Dearbháil nach bhfuil bac ar ionraon agus asraon aer den aonad istigh / amuigh faoin.
- 3 Dearbháil go bhfuil an tsreang thalmhaithe ceangailte i gceart. B'fhéidir go bhfuil sé ceangailte le taobh an aonaid istigh.

Leideanna Fabhtcheartaithe! Spáráil am agus airgead!

Dearbháil na nithe seo a leanas sula n iarrtar ar dheisiúcháin nó ar sheirbhís... Má leanann an mífheidhmiú, déan teagmháil leis an ndíoltóir.

Cás	Míniú
Níl an gléas aerchóirithe ag feidhmiú.	<ul style="list-style-type: none"> • Ar rinne tú botún in oibriú uaineadóra? • Ar shéideadh fiús nó ar bhaineadh tuisle as an scoradán ciorcaid?
Tá boladh aisteach sa seomra.	<ul style="list-style-type: none"> • Dearbháil nach boladh tais seo a eascraíonn ó na ballaí, ón mbrat urláir, ó throscaín nó ó éadaí sa tseomra.
Tá an dealramh air go bhfuil comhdhlúthcán ag sileadh ón ngléas aerchóirithe.	<ul style="list-style-type: none"> • Tarlaíonn comhdhlúthú nuair a fhuaraíonn an t aershreabhadh ón ngléas aerchóirithe aer te an tseomra.
Ní oibríonn an gléas aerchóirithe ar feadh 3 nóiméad nuair a dhéantar é a atosú.	<ul style="list-style-type: none"> • Cosnaíonn sé seo an mheicníocht. • Fan ar feadh trí nóiméad agus tosóidh sé ag obair.
Ní fhuaraíonn sé nó ní théann sé go héifeachtach.	<ul style="list-style-type: none"> • An bhfuil an scagaire aeir salach? Féach na treoracha chun an scagaire aeir a ghlanadh. • B'fhéidir go raibh an seomra an-te ar fad nuair a chasadh an gléas aerchóirithe ar siúl den chéad uair. Tabhair am dó chun fuarú. • Ar shocraíodh mícheart socrú na teochta? • An bhfuil baic ar gaothairí ionraoin nó asraoin aeir an aonaid istigh?
Déanann an gléas aerchóirithe an-chuid torann.	<ul style="list-style-type: none"> • Do thorann atá cosúil le huisce ag sruthú. <ul style="list-style-type: none"> - Seo fuaim de fhreon ag sruthú taobh istigh den ghléas aerchóirithe. • Do thorann atá cosúil leis an aer comhdhlúite á scaoileadh amach san aer. <ul style="list-style-type: none"> - Seo an fhuaim den uisce díthaisitheach á chóireáil istigh sa ghléas aerchóirithe.
Cloistear blocarnach.	<ul style="list-style-type: none"> • Gintear an fhuaim seo trí fhairsingiú/chrapadh gríle an ionraoin agus araile de bharr athrú sa teocht.
Tá solas comhartha an scagaire (LED) ar SIÚL.	<ul style="list-style-type: none"> • Chun an scagaire a ghlanadh, brúigh an cnaipe Uaineadóra agus an cnaipe ◀ ar an gcnairtáil le sreang ag an am céanna ar feadh 3 shoicind.
Tá taispeánt an chianrialtáin lag, nó níl sé ag taispeánt ar chor ar bith.	<ul style="list-style-type: none"> • Ar bhaineadh tuisle as an scoradán ciorcaid? • An bhfuil na cadhnaí curtha isteach ar malairt (+) treo (-) treo?
Feictear tagairt d'earráid tar éis gur bhuail tinteach é	<ul style="list-style-type: none"> • Cuirtear an tairge seo ar an bhforshruth ciorcad cosanta. Tig le hearráid tarlú, ach is gnáthiompar sin. Tar éis tamaillín, tosóidh sé ag obair mar is gnáth.

Cuir gloach láithreach bonn ar an seirbhís má tharlaíonn ceann ar bith dóibh seo a leanas

- 1 Aon rud neamhghnách amháil boladh dóite, torann ard agus araile. Stad an t aonad agus múch an scoradán. Ná riamh déan iarracht é a dheisiú tú féin nó an córas a atosú má tharlaíonn a leithéid.
- 2 Tá an cábla cumhachta ró-te nó tá díobháil déanta de.
- 3 Gintear an tagairt earráide trí fhéinfháthmheasúnú.
- 4 Sileann uisce ón aonad istigh fiú má tá an bhogthais íseal.
- 5 Má theipeann ar aon lasc, scoradán (sábháilteachta, talmhaithe) nó fiús feidhmiú mar is ceart.

Ní mór don úsáideoir scrúdú & glanadh a dhéanamh go rialta ionas nach mbeidh an t aonad ag feidhmiú go dona. I gcás dáil faoi leith, ní mór do dhuine seirbhíse amháin an obair a dhéanamh.