



MANUAL DEL PROPIETARIO

# Bocina Bluetooth portátil

---

Lea detenidamente este manual antes de utilizar su equipo y consérvelo para referencias futuras.

Modelo

XL5T

# Guía de inicio rápido de la bocina Bluetooth portátil



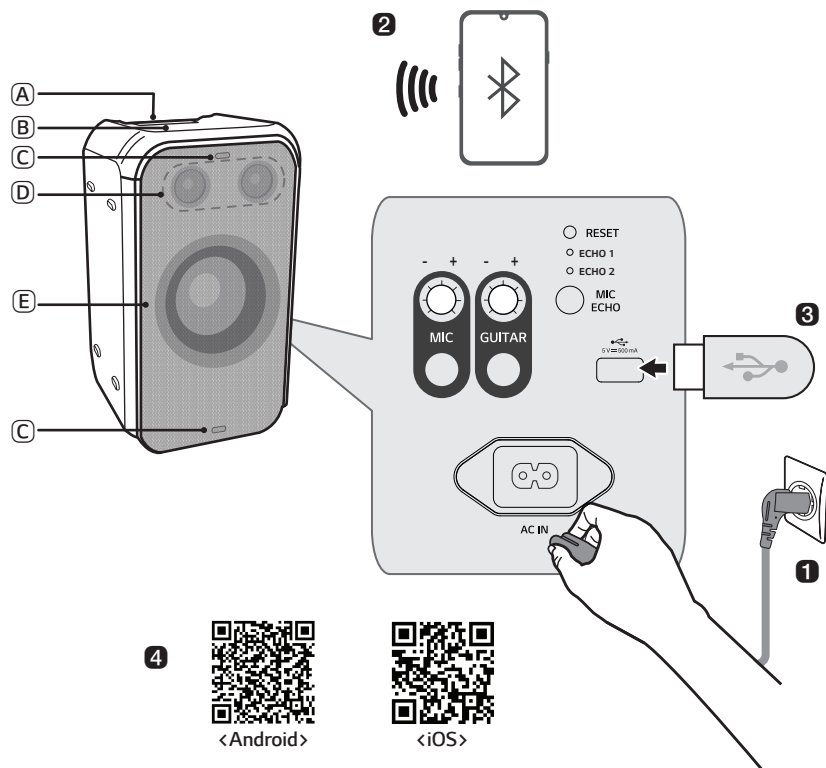

## Conectar y usar la bocina





- (A) Mango
- (B) Controles
- (C) Iluminación con flash
- (D) Bocina (tweeter)
- (E) Bocina (woofer)/Iluminación del woofer

**1** Conecte el cable de alimentación al producto abriendo la cubierta posterior y cárguelo antes de usarlo

## 2 Conexión de la bocina a un celular mediante Bluetooth (→ Refiérase a “Conexión del celular a la bocina mediante Bluetooth” en la página 12).

- 1 Presione el botón **Encendido**  para encender el producto.
- 2 Presione el botón **Función**  del producto repetidamente para seleccionar la función BT. El LED de BT destellea.
- 3 Presione el botón **Ajustes**  en el celular y seleccione  **Bluetooth**. Active la función **Bluetooth**. ( **Desactivado** >  **Activado**)
- 4 En la lista de celulares, busque y pulse “LG-XL5T(XX)”.
- 5 Cuando el celular esté conectado al producto mediante **Bluetooth**, el LED BT se encenderá. Reproduzca la pista que quiera en la aplicación de música de su celular.

## 3 Reproducción de música desde el USB (→ Refiérase a “Conexión del producto a un dispositivo de almacenamiento USB” en la página 23).

- 1 Abra la cubierta posterior del producto y conecte el dispositivo de almacenamiento USB al terminal USB.
- 2 Presione el botón **Encendido**  para encender el producto.
- 3 Presione el botón **Función**  del producto varias veces para seleccionar la función USB. Se encenderá el LED USB.
- 4 Presione el botón **Reproducción/Pausa**  para disfrutar de la música.

## 4 Conexión a la aplicación LG XBOOM (→ Refiérase a “Instalación de la aplicación” en la página 17).

- 1 Busque la **aplicación LG XBOOM** en Google Play o App Store e instálela en el smartphone.
- 2 Ejecute la **aplicación LG XBOOM** y use sus funciones. (Ecuadorizador, Wireless Party Link, Iluminación, Ajuste, etc.)

## 5 Ahorro de energía (→ Refiérase a “Modo de ahorro de energía” en la página 27).

Si no se reproduce contenido ni se presiona ningún botón por 15 minutos, el producto se apaga automáticamente. En la **aplicación LG XBOOM** puede activar o desactivar [Administración automática de energía].

## Guía de inicio rápido de la bocina Bluetooth portátil

- 2 Conectar y usar la bocina

## Explorar el producto

- 5 Parte superior y frontal
- 7 Parte trasera

## Carga

- 9 Cargar la batería
- 11 Verificación del estado de la batería

## Conexión a Bluetooth

- 12 Conexión del celular a la bocina mediante Bluetooth
- 15 Conexión con dos smartphones

## Conexión a la aplicación LG XBOOM

- 17 Instalación de la aplicación
- 19 Uso de Wireless Party Link

## Conexión a USB

- 23 Conexión del producto a un dispositivo de almacenamiento USB

## Funciones adicionales

- 25 Ajustar los efectos de sonido
- 26 Restablecimiento del producto
- 26 Inicialización del software
- 27 Modo de ahorro de energía
- 27 Uso de la función de encendido automático
- 27 Función de respuesta por voz
- 28 Uso del trípode

## Precauciones de seguridad

- 31 Seguridad y normativas
- 34 loPrevención del uso indebido del producto

## Elementos que debe comprobar antes de informar de una falla de operación

- 38 Solución de problemas

## Apéndice

- 40 Especificaciones del producto
- 41 Marcas comerciales registradas y licencias
- 42 Manipulación del producto

# Explorar el producto

## Parte superior y frontal

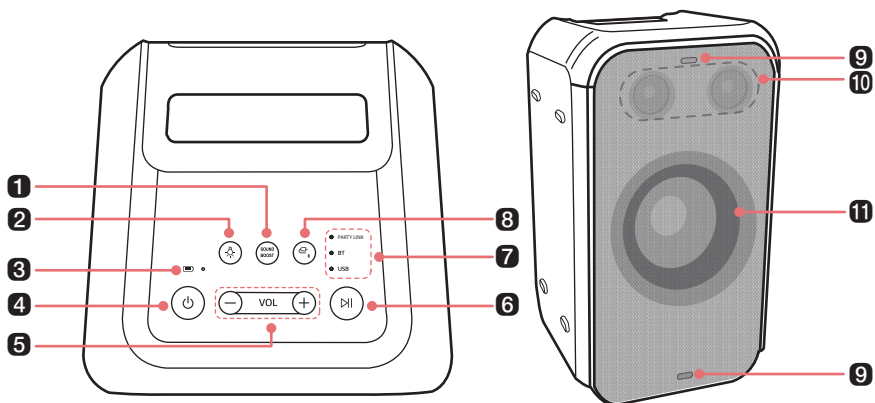

### 1 SOUND BOOST (Mejora de sonido)

Cambie efectos de sonido. (→ Refiérase a "Ajustar los efectos de sonido" en la página 25).

### 2 Iluminación

Presione este botón para seleccionar la iluminación de woofer que desee.

- Puede personalizar el modo de iluminación del woofer a su gusto conectándose a la **aplicación LG XBOOM**.
- Si mantiene presionado el botón **Iluminación** del producto por 2 segundos, la iluminación del woofer y la luz destelleteante se apagarán.

### 3 LED de batería

Compruebe el nivel de carga de la batería y el estado de la misma. (→ Refiérase a "Verificación del estado de la batería" en la página 11).

### 4 Encendido

Enciende o apaga el producto.

- Si mantiene presionado el botón **Encendido** por 2 segundos con el producto encendido, puede ver el estado de la batería en el LED de batería.

### 5 Volumen

Controla el nivel de volumen.

### 6 Reproducción/Pausa

Presione el botón para operar el producto.

- Reproducción/Pausa: presione el botón.
- Ir a la música siguiente: presione el botón dos veces rápidamente.
- Ir a la música anterior: presione el botón tres veces rápidamente.

### 7 LED de función

Indica el modo de entrada o el estado de la conexión **Bluetooth**.

---

## 8 Función

Presione el botón varias veces para seleccionar el modo de entrada o la función que desee.

- BT: conecta el producto mediante **Bluetooth**.
- USB: conecta el producto a un dispositivo de almacenamiento USB.
- Presione el botón **Función**  del producto repetidamente para seleccionar la función BT. (→ Refiérase a "Conexión del celular a la bocina mediante Bluetooth" en la página 12.)

---

## 9 Luz destelleante

Disfrute de un efecto de luz que destellea al ritmo de la música.

---

## 10 Bocina (tweeter)

El tweeter o altavoz de agudos reproduce notas agudas con nitidez y precisión.

---

## 11 Bocina (woofer)/Iluminación del woofer

Disfrute de un potente sonido grave y un espectáculo de luces al ritmo de la música.

---

---

## PRECAUCIÓN

- Coloque el producto a una distancia segura fuera del alcance de los niños. De lo contrario podría caer y causar daños personales o daños en la propiedad.
  - Tenga cuidado de que no se caiga la bocina. De lo contrario, la bocina podría funcionar de forma incorrecta y causar daños personales o daños en la propiedad.
  - No es bueno para los ojos mirar la lente mientras el LED está operando; no lo mire directamente.
-

## Parte trasera

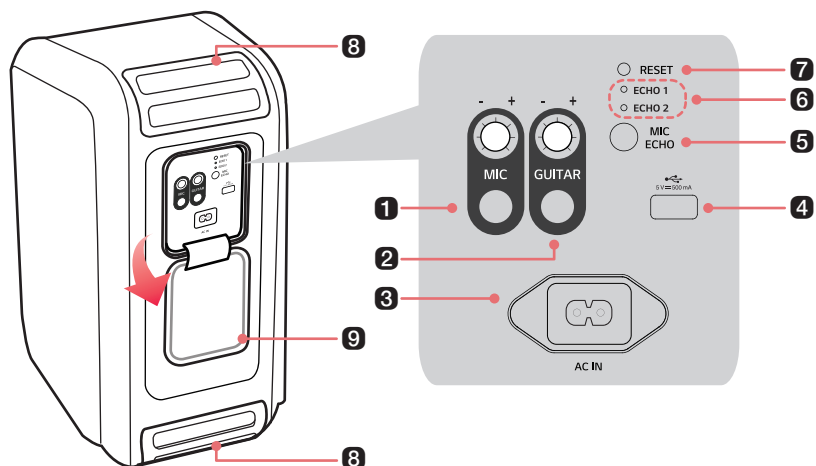

### 1 MIC (Micrófono)

Gire el mando giratorio a la derecha (+) o a la izquierda (-) para ajustar el volumen sonoro del micrófono.

Conecte un micrófono al conector MIC.

### 2 GUITAR (Guitarra)

Gire el mando giratorio a la derecha (+) o a la izquierda (-) para ajustar el volumen sonoro de la guitarra.

Conecte una guitarra al conector GUITAR.

### 3 AC IN (Entrada de ca)

Conecte el cable de alimentación.

### 4 Puerto USB

Conecte un dispositivo de almacenamiento USB para disfrutar de música con el producto.

### 5 MIC ECHO

Presione este botón para seleccionar el modo de ECO que desee cuando haya un micrófono conectado.

- Modo de ECO: ECO 1/ECO 2/Desactivado

### 6 LED de ECO

Indica el estado de conexión del modo de ECO.

### 7 RESET

Si el producto no funciona correctamente, use un objeto afilado como un clip de papel para presionar el orificio.

### 8 Mango

Úselo para transportar el producto.

---

## 9 Cubierta trasera

Asegúrese de cerrar la cubierta trasera completamente luego de usar el dispositivo.

- Protección contra entrada: IPX4
    - Líquido: protección contra salpicaduras de agua.
- 

## 10 Orificio del trípode

---

---

### ⚠ PRECAUCIÓN

- Tenga cuidado de no dejar caer el producto mientras lo transporta.
  - Desconecte el cable conectado antes de transportar el producto.
  - No se suba ni se siente sobre el producto. De lo contrario, el producto puede caer y causarle lesiones.
  - Tenga cuidado para que el producto no caiga. De lo contrario puede averiarse y causar daños personales o materiales.
  - Tenga cuidado de no exponer el producto a la luz solar por un período de tiempo prolongado, para prevenir la decoloración.
  - Tenga cuidado de no dejar caer la bocina. Los impactos mecánicos pueden causar el deterioro de la resistencia al agua.
- 

---

### ✔ Nota

- Usar el producto con la cubierta trasera abierta puede provocar temblores. Aleje la cubierta trasera lo máximo posible y fíjela al producto antes de usarlo.
-

# Carga

## | Cargar la batería

Este producto incluye una batería integrada. Asegúrese de cargar la batería lo suficiente antes de usarla.

- 1 Abra la cubierta trasera y conecte el cable de alimentación al producto.
- 2 Conecte el cable de alimentación conectado al producto a un tomacorriente.

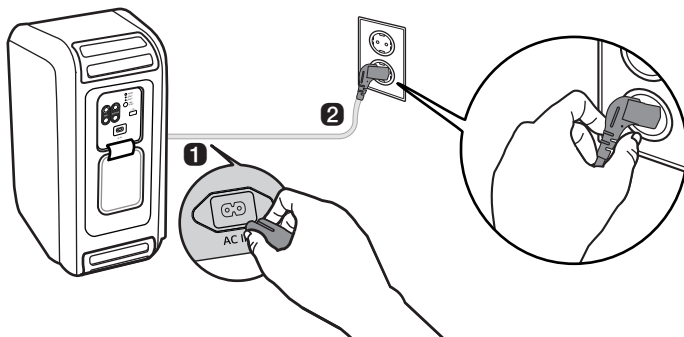

---

### ✔ Nota

- Se tarda unas 3,5 horas en cargar la bocina completamente. El tiempo de carga puede diferir dependiendo del estado de la batería o el estado de operación del producto.
  - Una vez que la batería está totalmente cargada, puede usar la bocina por unas 12 horas.
    - El tiempo de operación puede variar dependiendo del estado de operación o de la batería.
-

## Acoplar el núcleo de ferrita (opcional)

---

El núcleo de ferrita puede incluirse o no dependiendo de las normas nacionales.

### Acoplar el núcleo de ferrita al cable de alimentación

Acople el núcleo de ferrita al cable para reducir el ruido de radio.

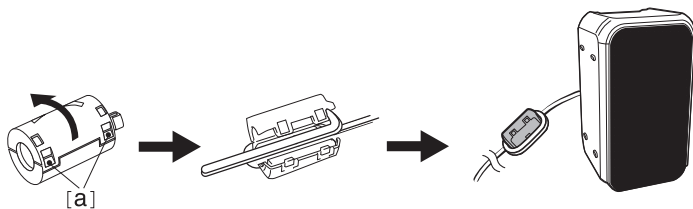

- 1 Jale de la parte [a] para abrir el núcleo de ferrita.
- 2 Enrolle dos veces el cable de alimentación alrededor del núcleo de ferrita.
- 3 Cierre el núcleo de ferrita hasta que escuche un clic.



# Verificación del estado de la batería

## Estado de carga

Cuando la batería del producto empiece a cargar, podrá visualizar el estado de carga en el LED de batería.

LED de batería	Estado del LED/Estado de la batería
	Está en verde. / La carga se ha completado.
	Está en rojo. / La carga está en curso.



### ✓ Nota

- Reproducir pistas durante la carga puede prolongar el tiempo de carga.
- Cuando la batería de la bocina está totalmente cargada con la alimentación apagada, el LED de la batería se enciende en verde por 15 segundos y luego se apaga.

## Estado de uso

Cuando el producto se enciende, el estado de la batería se muestra en el LED de la batería por 3 segundos.

Si mantiene presionado el botón **Encendido** (🔊) por 2 segundos con el producto encendido, puede ver el LED de batería por 3 segundos dependiendo del estado de la batería.

LED de batería	Estado del LED/Estado de la batería
	Se enciende en verde. / El nivel de la batería está por encima del 70 %.
	Se enciende en ámbar. / El nivel de la batería está entre el 70 % y el 10 %.
	Destellea en rojo de forma continua y puede escuchar un sonido de notificación. / El nivel de la batería está por debajo del 10 % y la batería debe ser cargada.

### ✓ Nota

- El estado de la batería no se puede comprobar durante la carga.

# Conexión a Bluetooth

## Conexión del celular a la bocina mediante Bluetooth

Puede reproducir los archivos de música almacenados en un dispositivo **Bluetooth** o ejecutar aplicaciones de música para disfrutar de la música con este producto.

### Verifique primero lo siguiente.

- A continuación se muestran las especificaciones de la tecnología **Bluetooth** del producto.
  - Versión de **Bluetooth**: 5.1
  - Códec: SBC, AAC
- El modo de conexión del dispositivo y el producto puede variar en función de los tipos y modelos de dispositivo **Bluetooth**. Si desea obtener información sobre cómo conectar el producto, consulte el manual de usuario del dispositivo **Bluetooth** que va a conectar.

Seleccione el menú **[Bluetooth]** en la pantalla **Ajustes** del celular. El método de acceso al menú puede variar en función del fabricante del celular y el modelo.

- 1 Presione el botón **Encendido** (🔘) del producto para encenderlo.
- 2 Presione el botón **Función** (📶) del producto varias veces para seleccionar la función BT. El LED de BT destellea.

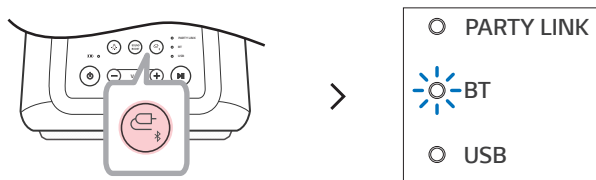

- 3 Presione el botón de Ajustes (⚙️ / ⚙️) del celular y seleccione **Bluetooth**.

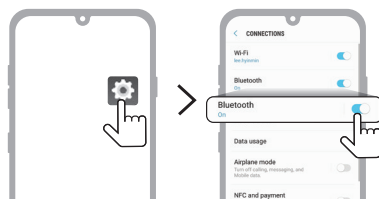

(Celular Android)

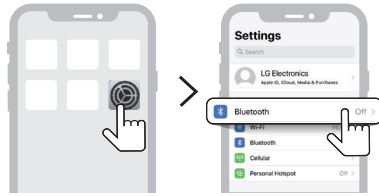



(iPhone)

- 4 Active la función **Bluetooth**. ( Desactivado >  Activado).
- 5 Verá en la pantalla del celular una lista de dispositivos conectables. Busque y presione el nombre “LG-XL5T(XX)”.

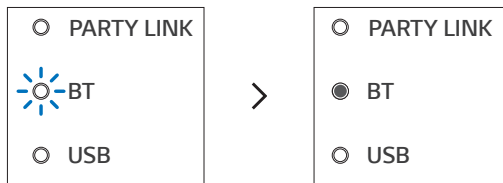

- 6 Cuando el celular esté conectado al producto mediante **Bluetooth**, el LED de BT se encenderá.



- 7 Si “LG-XL5T(XX)” no aparece en la lista, presione el icono **Actualizar**  si utiliza un celular Android o reinicie el **Bluetooth** si utiliza iPhone.

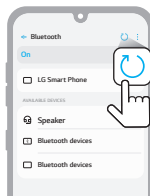

(Celular Android)

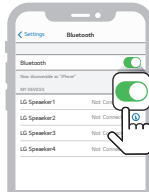

(iPhone)

- 
- 8 Seleccione y reproduzca una pista en el celular.



---

✓ **Nota**

- Cuanto más próximo esté el dispositivo **Bluetooth** de la bocina, mejor será la conexión.
  - Si el dispositivo **Bluetooth** no está conectado, el LED de BT destellará. Conecte el producto de nuevo.
  - Cuando utilice el **Bluetooth**, ajuste el volumen del dispositivo **Bluetooth** a un nivel apropiado.
  - XX son los dos últimos dígitos de la dirección **Bluetooth**. Un ejemplo sería "LG-XL5T(08)".
  - Cuando se conecta alimentación a este producto, si intenta conectar el producto mediante un producto **Bluetooth** con un historial de conexión, el producto se encenderá y conectará al dispositivo **Bluetooth** de forma automática. Puede encender este producto de este modo siempre que el cable de alimentación esté conectado. Además, puede controlar esta función en la **aplicación LG XBOOM** (→ Refiérase a "Uso de la función de encendido automático" en la página 27).
-

# Conexión con dos smartphones

## Emparejamiento (conexión) de varios celulares

- 1 En primer lugar, conecte el producto y un smartphone. (→ Refiérase a "Conexión del celular a la bocina mediante Bluetooth" en la página 12).
- 2 Mantenga presionado el botón **Función**  en el producto por 2 segundos. El LED de BT parpadeará por 60 segundos.

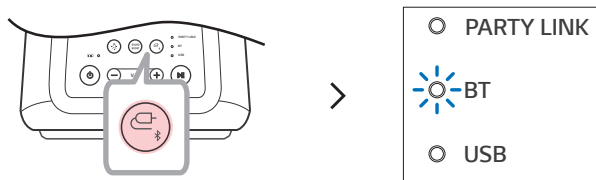

- 3 Conecte al producto un smartphone adicional antes de que transcurran 60 segundos. (→ Refiérase a "Conexión del celular a la bocina mediante Bluetooth" en la página 12).

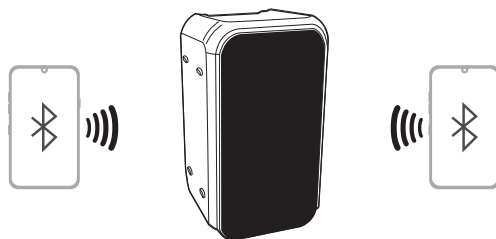

4 Cuando dos celulares y el producto están conectados, el LED del BT se enciende.

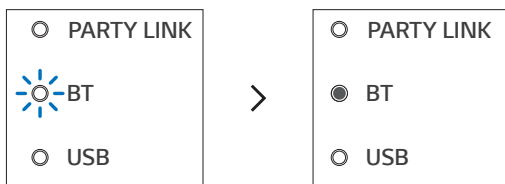

---

✓ **Nota**

- El emparejamiento (la conexión) de varios celulares conecta hasta dos smartphones.
  - Aunque haya dos smartphones conectados, el producto reproduce música solo en un smartphone. Si la música se detiene en el smartphone en el que se está realizando la reproducción, puede ser reproducida en otro smartphone.
  - Si hay dos smartphones conectados y el producto se apaga y enciende, solo el último smartphone conectado o el smartphone con la reproducción más reciente es conectado automáticamente.
  - Solo los smartphones admiten emparejamiento (conexión) de varios celulares. (Dependiendo de las especificaciones de los smartphones conectados, es posible que no pueda ser realizado el emparejamiento [conexión] de varios celulares).
-

# Conexión a la aplicación LG XBOOM

## Instalación de la aplicación

Use las diversas funciones de la bocina en la **aplicación LG XBOOM**.

Para instalar la **aplicación LG XBOOM**, escanee el código QR con una aplicación o instale **aplicación LG XBOOM** desde Google Play o App Store.

### Verifique primero lo siguiente.

- La aplicación **LG XBOOM** está disponible en las versiones indicadas más abajo.
  - Sistema operativo Android: versión 6.0 o posterior
  - SO iOS: versión 12.0 o posterior
  - Las versiones mínimas soportadas por cada SO pueden cambiar posteriormente.

## Descarga con un código QR

---

- 1 Escanee el código QR con una aplicación de escaneo de códigos QR.
- 2 Se le redirigirá a una página desde la que puede descargar la **aplicación LG XBOOM**. Presione la aplicación para instalarla.



(Sistema operativo para celulares Android)



(Sistema operativo para iPhone)

---

## Descarga desde Google Play o App Store

---

- 1 Busque la **aplicación LG XBOOM** en Google Play o App Store e instálela en el celular.



(Celular Android™)

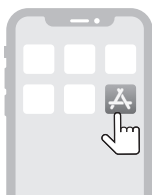

(iPhone)

- 
- 2 Conecte el celular a la bocina mediante **Bluetooth**. (→ Refiérase a “Conexión del celular a la bocina mediante Bluetooth” en la página 12).
  - 3 Abra la **aplicación LG XBOOM** instalada en el celular.
  - 4 Siga las instrucciones de la **aplicación LG XBOOM**. Acepte los Términos del servicio, las ventanas de aviso, los ajustes de acceso, etc.
  - 5 Empiece a usar las diversas funciones en la **aplicación LG XBOOM**.

---

### ✓ Nota

- El método de acceso al menú puede variar en función del fabricante del celular y el sistema operativo.
  - Google, Android y Google Play son marcas comerciales de Google LLC.
  - El software de este producto se puede actualizar con la **aplicación LG XBOOM**. No apague el producto mientras actualiza el software. Una vez completada la actualización, la alimentación del producto se apaga automáticamente.
    - Si apaga el producto mientras se actualiza el software, puede causar una falla de operación del producto.
-

# Uso de Wireless Party Link

Puede conectar varias bocinas en el Wireless Party Link de la **aplicación LG XBOOM**. Hay dos maneras de usar Wireless Party Link: Modo dual y Modo múltiple.

## Modo dual

---

Wireless Party Link en Modo dual le permite disfrutar de sonido estéreo con dos bocinas del mismo modelo.

### Verifique primero lo siguiente.

- Es necesario que las dos bocinas sean del mismo modelo (p. ej., XL5T-XL5T).

- 1 En primer lugar, conecte la bocina y un celular. (→ Refiérase a “Conexión del celular a la bocina mediante Bluetooth” en la página 12).
- 2 Pulse Wireless Party Link en la **aplicación LG XBOOM**.
- 3 Toque el Modo dual y conecte otra bocina siguiendo las instrucciones.
- 4 Puede ver el LED del Modo dual en las bocinas.
  - Bocina principal: el LED de Party Link y el LED de BT se encienden y se activa el canal izquierdo de sonido.
  - Otra bocina: el LED de BT se enciende y se activa el canal derecho de sonido.

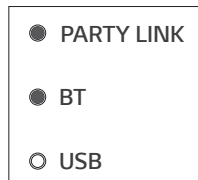

(Bocina principal)



(Otra bocina)

---

## Conectar al TV en Modo dual

- 1 Siga las instrucciones anteriormente mencionadas para conectar dos bocinas con el Modo dual. (→ Refiérase a “Modo dual” en la página 19).
- 2 Mantenga presionado el botón **Función**  en la bocina principal por 2 segundos. El LED de BT destelleará por 60 segundos.
- 3 En los ajustes del TV, busque y seleccione la bocina principal antes de que transcurran 60 segundos. Puede escuchar el sonido del TV a través de dos bocinas.

### ✓ Nota

- Al usar el Modo dual con un TV, no puede controlar las bocinas con la **aplicación LG XBOOM**.

## Modo múltiple

El modo múltiple de Wireless Party Link le permite disfrutar de un sonido más potente con múltiples bocinas.

### Verifique primero lo siguiente.

- Puede conectar varias bocinas **Bluetooth** LG. (p. ej., XL5T-XL7T).

- 1 En primer lugar, conecte la bocina y un celular. (→ Refiérase a “Conexión del celular a la bocina mediante Bluetooth” en la página 12).
- 2 Pulse Wireless Party Link en la **aplicación LG XBOOM**.
- 3 Toque el Modo múltiple y active la función.
- 4 Busque bocinas cercanas y seleccione las bocinas a las que quiere conectarse.
- 5 Puede ver el LED del Modo múltiple en las bocinas.
  - Bocina principal: el LED de Party Link y el LED de BT se encienden y la bocina reproduce sonido.
  - Otras bocinas: el LED de BT se enciende y las bocinas reproducen sonido sincronizados con la bocina principal.

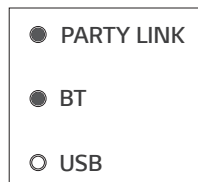

(Bocina principal)



(Otras bocinas)

---

#### ✔ Nota

- La bocina principal conecta solamente un dispositivo **Bluetooth**.
  - Al usar el Modo dual/Modo múltiple para conectar varias bocinas, la conexión con varios celulares no está disponible.
  - Si apaga y enciende las bocinas, no volverán a conectarse automáticamente.
  - Cuando conecte múltiples bocinas en modo dual o múltiple en la función USB, cambiará a la función **Bluetooth**.
  - Para cambiar el dispositivo **Bluetooth** conectado en modo dual o múltiple, mantenga presionado el botón del **Función**  por 2 segundos. Cuando escuche un pitido y el LED del BT parpadee, conecte el dispositivo **Bluetooth** deseado.
  - Mantenga las bocinas lo más cerca posible entre sí.
  - Dependiendo del entorno de red, esta característica podría no operar correctamente.
  - La pantalla de un dispositivo como una TV y el sonido de la bocina podrían no coincidir.
  - Cuando hay varias bocinas conectadas en el Modo múltiple, el vínculo de volumen y ecualización entre la bocina principal y otras bocinas no está disponible.
  - Al utilizar el Modo dual o el Modo múltiple, las funciones de cancelación de ruido y cambio de tono se desactivan.
-

## Interconectar varias bocinas

Esta bocina interactúa con otras bocinas LG **Bluetooth**, como los modelos XL7T/XL5T.

<b>Modo dual</b>	<b>Mismo modelo (p. ej., XL5T/XL5T) Principal/Otra</b>
Volumen	0
Ecuilizador	0
Iluminación	0
Gestión de energía automática	0

<b>Modo múltiple</b>	<b>Misma serie (p. ej., XL5T/XL7T) Principal/Otra</b>
Iluminación	0
Gestión de energía automática	0



# Conexión a USB

## Conexión del producto a un dispositivo de almacenamiento USB

Puede disfrutar de sonido mediante la conexión de un dispositivo de almacenamiento USB que contenga archivos de música en el producto.

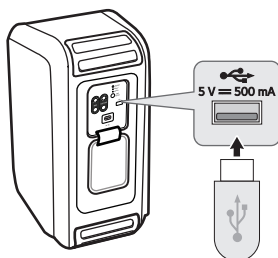
- 1 Abra la cubierta trasera del producto y conecte el producto de almacenamiento USB al terminal USB.
  - El producto no puede reproducir un dispositivo conectado mediante un concentrador de dispositivos de almacenamiento USB ni un cable de dispositivo de almacenamiento USB.
  - El producto no se puede conectar a un dispositivo de almacenamiento USB reproductor de MP3 tipo USB o lector de tarjetas que necesite la instalación de un controlador de dispositivo independiente.



- 2 Presione el botón **Encendido**  para encender el producto.
- 3 Presione el botón **Función**  del producto varias veces para seleccionar la función USB. Se encenderá el LED USB.

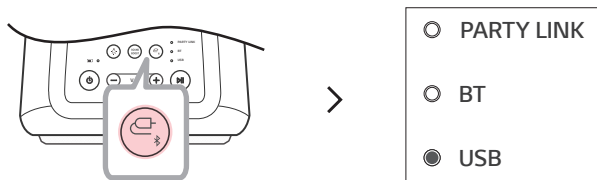

- 4 Presione el botón **Reproducción/Pausa**  para disfrutar de la música.

## ✔ Nota

- Los dispositivos USB con un volumen de almacenamiento de gran tamaño pueden tardar varios minutos o más en examinar los archivos.
- LG Electronics no se responsabiliza de la pérdida de datos. Realice una copia de seguridad de los datos para minimizar los daños provocados por la pérdida de datos.
- Solo son compatibles los formatos FAT16/FAT32. El formato exFAT/NTFS no es compatible.
- Si el dispositivo de almacenamiento USB no se reconoce correctamente, el LED USB destellará. Compruebe si el dispositivo de almacenamiento USB es compatible y conéctelo de nuevo.
- Utilice el puerto USB de este producto solo para reproducir un archivo multimedia. No puede cargar dispositivos externos con el puerto USB.

## Dispositivos de almacenamiento USB compatibles

- Dispositivo Flash USB
- USB 2.0

Este producto puede no reconocer algunos dispositivos de almacenamiento USB.

## Especificaciones de archivo reproducible



Extensión de archivo	Frecuencia de muestreo/tasa de bits
MP3	32-48 kHz/8-320 kb/s
WMA	32-48 kHz/56-128 kb/s

- Número de archivos reproducibles: hasta 2 000
- Número máximo de directorios: hasta 200
- Este producto no puede reproducir archivos protegidos mediante DRM (Gestión de derechos digitales).
- Este producto no puede reproducir archivos de video desde un dispositivo de almacenamiento USB.

# Funciones adicionales

## | Ajustar los efectos de sonido

Puede seleccionar el modo de sonido deseado con el botón **SOUND BOOST** 

LED (○ Apagado/● Encendido)	Función/Descripción
	Estándar/Puede disfrutar de sonido de alta calidad equilibrado y natural. Personalizado/Puede ajustar el sonido a su gusto. Si quiere utilizar la función de ecualizador personalizado, acceda a la <b>aplicación LG XBOOM</b> .
	SOUND BOOST/Puede disfrutar de un sonido amplio y potente.

### ✔ Nota

- Debido a que el ajuste de sonido preciso brinda un sonido de alta calidad, podría encontrar pequeñas diferencias entre los modos de efectos de sonido.

## Restablecimiento del producto

Si el producto no funciona correctamente, puede restablecerlo.

- 1 Abra la cubierta trasera del producto y use un objeto afilado para presionar el botón **RESET** y apagar el producto.
- 2 Para encender el producto, presione el botón **Encendido** .

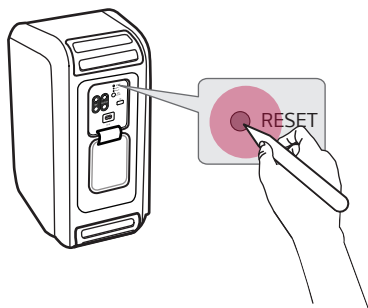

## Inicialización del software

Inicializa la conexión **Bluetooth** y la configuración del producto.

- 1 Mantenga presionado el botón **Función**  del producto por 7 segundos o más.
- 2 Todos los LED de función destellean cuatro veces para inicializar la conexión **Bluetooth** y todos los ajustes.

### ✓ Nota

- Para usar la función **Bluetooth** luego de inicializar el producto, conéctese al dispositivo **Bluetooth** de nuevo.

## Modo de ahorro de energía

Si no se reproduce contenido ni se presiona ningún botón por 15 minutos, el producto se apaga automáticamente. Puede activar o desactivar el modo de ahorro de energía como se indica a continuación.

Función	Cómo se utiliza
Habilitar	Ajuste [Gestión de energía automática] en [Habilitar] en la <b>aplicación LG XBOOM</b> .
Inhabilitar	Ajuste [Gestión de energía automática] en [Inhabilitar] en la <b>aplicación LG XBOOM</b> .

### ✓ Nota

- Si la función de ahorro de energía está desactivada, el producto solo se apaga cuando se presiona el botón **Encendido**  o la batería está descargada.

## Uso de la función de encendido automático

Puede usar la bocina fácilmente con el dispositivo **Bluetooth**.

### Verifique primero lo siguiente.

- La bocina mantiene un historial de conexión **Bluetooth** con el dispositivo **Bluetooth**.
- La bocina está siendo cargada y está apagada.

- 1 Pulse el botón Ajustes del dispositivo **Bluetooth** y seleccione  **Bluetooth**.
- 2 Active la función **Bluetooth**. ( Desactivado >  Activado).
- 3 Verá una lista de dispositivos conectables en la pantalla del dispositivo **Bluetooth**. Busque y presione el nombre "LG-XL5T(XX)".
- 4 La bocina se enciende automáticamente. Luego, el dispositivo **Bluetooth** y la bocina se conectan automáticamente.

### ✓ Nota

- Puede activar y desactivar esta función con la **aplicación LG XBOOM** solamente.

## Función de respuesta por voz

Cuando selecciona una función o sonido, el producto indica mediante voz su estado actual. (Voz en inglés solamente)

Puede encender y apagar esta función con la **aplicación LG XBOOM**.

## Uso del trípode

Puede montar el producto en un trípode. El trípode es un accesorio opcional y se compra por separado.

---

### **⚠ PRECAUCIÓN**

- Extienda al máximo las patas del trípode y apriete el tornillo de manera segura.
- Antes de realizar la conexión con el producto, debe instalar el trípode por completo para evitar que se mueva.
- La conexión entre el producto y el trípode se debe hacer con la ayuda de dos o más personas.

- 
- 1** Despliegue el trípode sobre una superficie plana y luego fije el trípode. Apriete la pieza de ajuste del trípode.

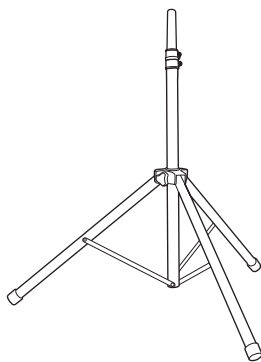

- 
- 2** Abra el orificio del trípode de la base del producto.

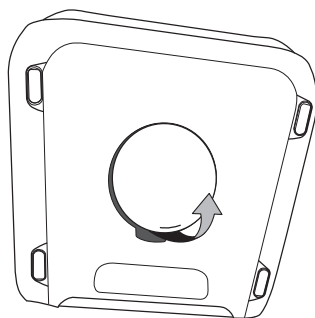

- 3** Levante el producto y conecte el trípode a la parte de fijación de la base del producto.

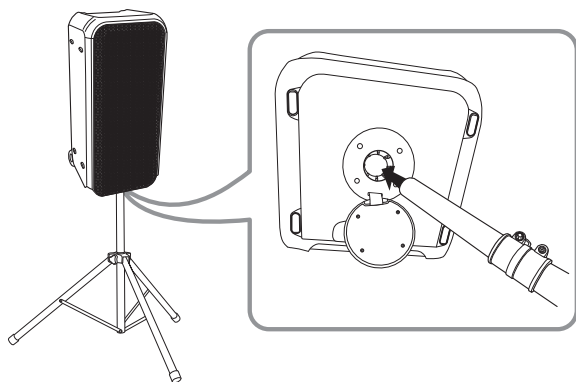

---

**✓ Nota**

- Si utiliza un trípode, deberá usarse exclusivamente para el producto.
  - Utilice el trípode como se indica a continuación
    - Del centro del trípode a la pata del trípode: más de 700 mm
    - De la parte superior del trípode a la parte inferior del trípode: menos de 1100 mm
    - Tamaño del mástil del soporte:  $\Phi$  35 mm
  - Para mayor seguridad, ajuste el trípode lo más bajo posible.
  - Ajuste el centro de la columna al máximo solo en caso necesario.
  - Monte solo un producto en cada trípode.
  - No trate de desplegar las patas del trípode más allá de su rango permitido.
  - Asegúrese de que el trípode está montado correctamente y de que todos sus componentes están firmemente fijados.
  - No intente montar el trípode si faltan partes o son defectuosas.
  - Luego de la instalación, asegúrese de que el producto esté correctamente instalado sobre el trípode.
  - No coloque el producto en ninguna ubicación inestable desde la que pudiera caer por accidente.
  - Añada peso, como sacos de arena, alrededor de las patas del trípode para evitar que el trípode se caiga.
  - Cuando el producto está montado sobre el trípode, se debe limitar el número de personas alrededor del producto. De lo contrario, puede producirse un accidente que cause lesiones físicas o daños materiales.
  - Subirse a una silla para alcanzar panel de control del producto es arriesgado y puede resultar en lesiones.
  - No ponga ni coloque otros objetos sobre el trípode
  - No sacuda ni empuje el producto cuando esté instalado en el trípode.
  - Restrinja el movimiento alrededor del trípode cuando el producto esté instalado.
  - Desconecte los cables conectados al producto sobre el trípode antes de mover el trípode o ajustar su altura.
  - Cuando transporte o mueva el producto, hágalo siempre con la ayuda de dos o más personas.
  - Cuando utilice el trípode, use un cable de prolongación. Tenga cuidado siempre con el movimiento del cable.
  - No exponga el producto a un exceso de polvo, vibraciones, frío o calor extremos (como bajo la luz solar directa o cerca de un calentador) para evitar la posible deformación del panel o daños en los componentes internos.
  - Cuando utilice el cable de entrada externa (Micrófono, etc.) con el producto instalado en el trípode, el cable de entrada externa puede provocar la caída de la unidad.
  - Evite que las personas puedan caer con el cable de entrada (Micrófono, etc.) conectado al producto.
  - Tenga cuidado siempre de no tropezar con el producto.
-

# Precauciones de seguridad

## | Seguridad y normativas



**PRECAUCIÓN:** PARA REDUCIR EL RIESGO DE DESCARGA ELÉCTRICA, NO quite la cubierta (ni la parte trasera) de este producto. No hay partes internas que puedan ser reparadas por el usuario. El mantenimiento deberá realizarlo el personal de servicio calificado.



Este símbolo del rayo con una flecha, dentro de un triángulo equilátero, alerta al usuario acerca de la presencia de alto voltaje, no aislado, dentro de la carcasa del producto, que puede ser de suficiente magnitud para constituir un riesgo de descarga eléctrica a las personas.



El signo de exclamación dentro de un triángulo equilátero alerta al usuario de la presencia de instrucciones importantes de operación y mantenimiento (reparación) en la documentación incluida con el producto.

### **ADVERTENCIA:**

- PARA EVITAR EL RIESGO DE INCENDIO O DESCARGA ELÉCTRICA, NO EXPONGA ESTE PRODUCTO A LA LLUVIA NI A LA HUMEDAD.
- No instale este equipo en un espacio cerrado, como librero o mobiliario similar.

### **PRECAUCIÓN:**

- No use productos de alto voltaje cerca de este aparato. (p. ej., un matamoscas eléctrico). Este producto podría no operar correctamente debido a las descargas eléctricas.
- No coloque fuentes de llamas abiertas, como velas encendidas, sobre el aparato.
- No bloquee las aberturas de ventilación. Instale el producto según las instrucciones del fabricante. Las ranuras y aperturas en la carcasa se proporcionan para la ventilación correcta de la unidad y para asegurar la correcta operación del producto y protegerlo ante el sobrecalentamiento. Nunca se deben bloquear las aberturas al colocar el producto sobre una cama, un sofá, una alfombra u otra superficie similar. Este producto no debe colocarse en una instalación fabricada como una biblioteca o estantería a menos que se suministre la ventilación apropiada o las instrucciones del fabricante se adhieran a ella.
- No exponga el aparato al agua (goteo o salpicaduras), y no coloque sobre él ningún recipiente con agua, como jarrones.
- Para información sobre seguridad, se incluye la identificación del producto y los índices de abastecimiento. Por favor refiérase a la etiqueta principal en la base o en la parte posterior del aparato.
- No permita que los niños coloquen las manos o cualquier objeto en el \*conducto del subwoofer.
  - \* conducto del subwoofer: Un agujero para un sonido de bajos pleno en la cabina de la bocina. (carcasa)

### **PRECAUCIÓN relacionada con el cable de alimentación**

La clavija es el dispositivo de desconexión. En caso de una emergencia, la clavija debe estar fácilmente disponible.

Refiérase a la página de especificaciones del manual del propietario para estar seguro de conocer los requisitos de corriente.

No sobrecargue los tomacorrientes de pared. Son peligrosos los tomacorrientes de pared sobrecargados, flojos o dañados, los cables de extensión, los cables de alimentación deshilachados o los aislamientos de cable dañados o agrietados. Cualquiera de estas condiciones pueden dar como resultado una descarga eléctrica o un incendio. Examine periódicamente el cable de su dispositivo, y si su apariencia indica daño o deterioro, desconéctelo, interrumpa el uso del dispositivo y cambie el cable por un reemplazo obtenido en un centro de servicio autorizado.

Proteja el cable de alimentación de daños físicos o mecánicos y evite retorcerlo, doblarlo, aplastarlo, atraparlo con una puerta o pisarlo. Ponga especial atención a las clavijas, tomacorrientes de pared y al punto donde el cable sale del dispositivo.

**PRECAUCIÓN** al utilizar este producto en entornos de baja humedad

- Puede causar electricidad estática en entornos de baja humedad.
- Se recomienda utilizar este producto luego de tocar un objeto metálico conductor de la electricidad.

## Para modelos con pila

Este dispositivo está equipado con una batería o acumulador portátil.

**PRECAUCIÓN:** Existe riesgo de incendio o explosión si se reemplaza la pila por una de tipo incorrecto.

## Para modelos que usan una batería incorporada

No guarde o transporte el producto a presiones mayores que 11,6 kPa ni a una altitud mayor que 15 000 m.

- Sustitución de una batería por una de tipo incorrecto que puede vencer una protección (por ejemplo, en el caso de algunos tipos de baterías de litio);
- Desechar una batería en el fuego o en un horno caliente, o aplastarla o cortarla mecánicamente puede provocar una explosión;
- Dejar una batería en un entorno circundante de temperatura extremadamente alta que puede provocar una explosión o la fuga de líquidos o gases inflamables;
- Una batería sometida a una presión de aire extremadamente baja que puede provocar una explosión o la fuga de líquidos o gases inflamables.

## Símbolos

~ : Corriente alterna (ca).

— : Corriente directa (cc).

☐ : Este dispositivo es un dispositivo de clase II.

⏻ : Estado de alimentación en espera.

⏻ : El producto está encendido.

⚡ : Tensión peligrosa.

# Prevencción del uso indebido del producto

Para evitar el uso indebido del producto, asegúrese de consultar el contenido que aparece a continuación.

## Precauciones de instalación del producto

---

- No instale el producto en un lugar inestable o con vibraciones, como un estante que no esté bien sujeto o una superficie inclinada. Instale el producto en una superficie firme y nivelada.
  - De lo contrario, el producto podría caerse o volcarse y causar daños o lesiones.
  - Si instala el producto en una superficie inestable, es posible que el producto no opere correctamente.
- Si instala el producto sobre un mueble o estante, asegúrese de que la parte inferior frontal del producto no sobresale. Utilice siempre un mueble o estantería que se adapte al tamaño del producto.
  - De lo contrario, el producto podría perder el equilibrio, caer y dañarse o provocar lesiones.
- Instale el producto en un lugar seguro. De lo contrario, un niño podría chocar contra uno de los bordes del producto y lesionarse.
- Instale el producto en un lugar sin interferencias electromagnéticas para que opere correctamente.
- Si instala el producto en un lugar que no cumple con las condiciones generales de uso, puede surgir un problema de calidad inesperado. Por lo tanto, asegúrese de ponerse en contacto con el centro de servicio técnico antes de instalar el producto en dicho lugar.
- No guarde el producto en un lugar donde la temperatura sea demasiado alta (más de 35 °C) o demasiado baja (menos de 5 °C) o en un lugar con demasiada humedad.
- Evite los lugares expuestos a la luz solar directa o al calor, por ejemplo, cerca de un calefactor. No utilice ni guarde aerosoles o sustancias inflamables cerca del producto.
  - De lo contrario, existe riesgo de explosión o incendio.
- No instale el producto en un lugar con demasiada humedad, polvo u hollín.
  - De lo contrario, podría provocar un incendio o una descarga eléctrica.
- No instale el producto en un espacio estrecho que no esté bien ventilado, como el interior de una estantería. No cubra el producto con fundas ni cortinas.
  - De lo contrario, podría aumentar la temperatura del producto y provocar una avería o un incendio.
- Conecte la clavija de alimentación del producto a un tomacorriente que sea fácilmente accesible.
  - Cuando se produzca un incendio u otro problema en el producto, debe desconectar el enchufe rápidamente.
- No conecte múltiples productos a un tomacorriente a la vez.
  - De lo contrario, podría resultar en sobrecalentamiento y este provocar un incendio.

## Precauciones de uso del producto

---

- No levante ni mueva el producto mientras esté en operación.
  - De lo contrario, podría provocar una avería.
- Cuando mueva el producto, desenchufe el cable de alimentación y todos los cables conectados al producto.
  - De lo contrario, podría provocar un incendio o una descarga eléctrica.
- Deje de utilizar el producto inmediatamente si se percata de humo o un olor extraño. En ese caso, apague el producto inmediatamente, desconecte el enchufe y póngase en contacto con el centro de servicio técnico.
  - Usar el producto en este estado puede resultar en un incendio o un choque eléctrico.
- No introduzca en el producto objetos metálicos, como monedas u horquillas, ni objetos inflamables, como papel o cerillas. Asegúrese de indicar a los niños que no lo hagan.
  - De lo contrario, podría provocar una avería.
- Si se introduce una sustancia extraña en el producto, desconecte el enchufe y póngase en contacto con el centro de servicio técnico.
- No coloque un objeto pesado encima del producto.
  - De lo contrario, podría volcarse, caerse y provocar lesiones.
- Asegúrese de que los niños no se cuelguen del producto ni se suban a él.
  - De lo contrario, el producto podría volcarse, caerse y provocar lesiones. Asegúrese de indicar a los niños que no lo hagan.
- Desenchufe el producto durante las tormentas eléctricas.
  - De lo contrario, podría provocar un incendio.
- No coloque recipientes con líquido, como un jarrón, una olla, cosméticos o medicamentos, encima del producto.
  - De lo contrario, podría provocar un incendio, una descarga eléctrica o caerse y provocar lesiones, etc.
- Asegúrese de conectar el enchufe con firmeza. No utilice un voltaje distinto al indicado en el producto.
  - Una conexión poco segura puede provocar un incendio.
- No introduzca un conductor, como palillos, en la ranura del otro lado del producto mientras el enchufe esté conectado a un tomacorriente. Luego de desenchufar el cable de alimentación del tomacorriente, no toque el enchufe de dicho cable hasta que no haya transcurrido un tiempo.
  - De lo contrario, podría provocar una descarga eléctrica.
- Sujete el enchufe del cable de alimentación con las manos secas.
  - De lo contrario, podría provocar una descarga eléctrica.
- No mueva ni empuje el producto mientras sujeta uno de los cables, como el cable de alimentación.
  - El cable podría dañarse y causar una avería o provocar un incendio o una descarga eléctrica.
- Cuando retire un cable enchufado al producto, asegúrese de sujetar el conector por el extremo del cable. No sujete la línea del cable.
  - De lo contrario, el producto puede caerse y causar una avería o provocar lesiones.
- No guarde el producto en un lugar expuesto al calor, por ejemplo, cerca de un calefactor.
  - De lo contrario, podría provocar un incendio o fallas de operación.
- No desmonte, repare ni modifique el producto.
  - De lo contrario, podría causar una avería y provocar un incendio, una descarga eléctrica o lesiones.
- Mantenga los envoltorios de plástico fuera del alcance de los niños.
  - De lo contrario, podrían atragantarse con ellos.

- No deje caer ningún objeto sobre el producto ni lo golpee. Mantenga el producto alejado de lugares con fuertes vibraciones o imanes.
- No dañe, modifique, doble, retuerza o caliente el cable de alimentación.
  - De lo contrario, puede dañar el cable de alimentación y provocar un incendio o una descarga eléctrica.
- Cuando no vaya a utilizar el producto durante un período prolongado, como cuando esté fuera de casa, desenchufe el cable de alimentación del tomacorriente.
  - Si el polvo se acumula, puede aumentar la temperatura y provocar una descarga eléctrica o un incendio debido a un cortocircuito.
- No elimine las pilas usadas junto con los residuos normales. Deséchelas por separado.
  - De lo contrario, existe riesgo de explosión o incendio.
- No use productos de alto voltaje cerca de este aparato. (p. ej., matamoscas eléctrico).
  - Este producto podría no operar correctamente debido a las descargas eléctricas.
- Luego de desenchufar el cable de alimentación del tomacorriente, no toque el enchufe de dicho cable hasta que no haya transcurrido un tiempo.
  - De lo contrario, podría provocar una descarga eléctrica.
- Conecte el enchufe a un tomacorriente con toma de tierra o a un alargador (esto no se aplica a los productos sin toma de tierra).
  - De lo contrario, podría provocar una avería o una descarga eléctrica debido a un cortocircuito.
- En el caso de un producto con rejilla de ventilación, mantener el producto encendido durante un período prolongado puede provocar que la rejilla se caliente. No toque la rejilla de ventilación cuando esté caliente. El calor no es un defecto del producto y no causa ninguna falla de operación. Por lo tanto, puede utilizar el producto sin preocuparse.
- No dañe el cable de alimentación, el adaptador de ca ni el enchufe. No coloque ningún objeto pesado encima del cable de alimentación o el adaptador de ca.
  - De lo contrario, podría provocar un incendio o una descarga eléctrica.
- Si hay polvo, suciedad, etc. en las clavijas del enchufe, en el adaptador de ca o en el tomacorriente, límpielo por completo.
  - De lo contrario, podría provocar un incendio.
- En el caso de un producto con un cable de alimentación o un adaptador de ca, utilice solo cables de alimentación y adaptadores de ca originales de LG Electronics.
  - De lo contrario, podría provocar un incendio o una descarga eléctrica.
- Si utiliza audífonos o cascos, no ponga el volumen demasiado alto ni los utilice durante un período prolongado (esto solo se aplica a los modelos que soportan audífonos o cascos).
  - De lo contrario, podría afectar negativamente a su capacidad auditiva.
- El software de este producto se puede actualizar con la **aplicación LG XBOOM**. No apague el producto mientras actualiza el software. Una vez completada la actualización, la alimentación del producto se apaga automáticamente.
  - Si apaga el producto mientras se actualiza el software, puede causar una falla de operación del producto.

**Lo siguiente solo se aplica a los modelos con control remoto**

- No deje que los niños utilicen el control remoto. Mantenga el control remoto fuera del alcance de los niños.
- No deje que los niños se metan el control remoto en la boca. Asegúrese de que los niños no se traguen la tapa del control remoto o una batería. Si esto ocurre, consulte a un médico inmediatamente.
- Tenga en cuenta que los niños pueden pisar la tapa del control remoto y lesionarse.
- Elimine los obstáculos entre el producto y el control remoto para que este opere sin problemas.

**Lo siguiente solo se aplica a los modelos que utilizan discos ópticos**

- No introduzca la mano en la unidad de disco ni tire de ella con fuerza.
- Asegúrese de que los niños no introducen las manos en la unidad de disco.

**Lo siguiente solo se aplica a los modelos que admiten la visualización de vídeos**

- Absténgase de ver un video en 3D si no ha dormido lo suficiente o luego de haber tomado alcohol.
  - Algunos videos en 3D pueden sorprender o sobreestimar a las personas.
- Si se produce alguno de los siguientes síntomas mientras ve un video, deje de verlo inmediatamente y descansa.
  - Si alguno de los síntomas continúa, consulte a un médico. vértigo, sensación de ardor en los ojos o en la cara, movimiento inconsciente, espasmos, obnubilación, confusión, desorientación, náuseas.
- Puede sufrir un síntoma como una convulsión cuando vea una determinada imagen de un video, un juego o un video con un determinado patrón o luces intermitentes. Si usted o alguno de sus familiares tiene antecedentes de epilepsia o convulsiones, consulte a un médico antes de verlo.
- Cuando vea un video en 3D, retire de su entorno los objetos frágiles o que puedan provocar lesiones.
  - Si confunde un video en 3D con la realidad o se mueve de forma repentina, usted o las personas que estén alrededor pueden resultar heridos y los objetos cercanos pueden resultar dañados.

## Precauciones de limpieza del producto

---

- No rocíe agua directamente sobre el producto cuando lo limpie.
  - De lo contrario, podría provocar un incendio o una descarga eléctrica.
- Cuando limpie el producto, asegúrese de desenchufar primero el cable de alimentación y limpie ligeramente la superficie del producto con un paño seco. No utilice productos químicos o detergentes para limpiar el producto. Pueden deteriorar la superficie del producto o desprender la pintura del mismo (benceno, alcohol, etc.).

# Elementos que debe comprobar antes de informar de una falla de operación

## | Solución de problemas

Si experimenta los siguientes síntomas mientras usa el producto, compruébelos de nuevo. Pueden no ser fallas de operación.

Síntoma	Causa y solución
No se suministra alimentación.	<ul style="list-style-type: none"><li>• La batería está descargada. Recargue la batería.<ul style="list-style-type: none"><li>- Cargue el producto conectando el cable de alimentación al terminal de entrada de alimentación.</li></ul></li></ul>
No hay sonido o el sonido está distorsionado.	<ul style="list-style-type: none"><li>• El volumen del producto o del dispositivo <b>Bluetooth</b> inteligente pueden estar ajustados en el mínimo. Ajuste el volumen del producto o del dispositivo <b>Bluetooth</b> conectado a un nivel adecuado.</li><li>• El uso de un dispositivo externo con el sonido al máximo puede distorsionar el sonido. Baje el volumen en el dispositivo externo que desea usar.</li></ul>
No se reconoce el dispositivo de almacenamiento USB.	<ul style="list-style-type: none"><li>• El producto puede no ser compatible con el sistema de archivos del dispositivo de almacenamiento USB. Formatee el dispositivo de almacenamiento USB y conéctelo de nuevo. Al formatearlo, consulte el formato de dispositivo de almacenamiento USB compatible disponible en el producto y seleccione un sistema de archivos adecuado. (→ Refiérase a “Conexión del producto a un dispositivo de almacenamiento USB” en la página 23.)</li></ul>
La conexión Bluetooth ha fallado.	<ul style="list-style-type: none"><li>• Compruebe si el ajuste <b>Bluetooth</b> está activado.</li><li>• Desactive el ajuste <b>Bluetooth</b> y actívelo de nuevo en el dispositivo <b>Bluetooth</b>.</li><li>• Asegúrese de que no haya obstáculos entre el producto y el dispositivo <b>Bluetooth</b>.</li><li>• El emparejamiento (la conexión) <b>Bluetooth</b> puede fallar según el tipo de dispositivo <b>Bluetooth</b> y el entorno que lo rodee.</li></ul>

---

**El producto no funciona con normalidad.**

- La descarga de la batería puede provocar la eliminación de la información de **Bluetooth**. Si la alimentación eléctrica del producto se bloquea, los ajustes anteriores podrían no guardarse.
- Use este producto en un lugar en el que la temperatura y la humedad no sean demasiado altas o demasiado bajas. Si el problema continúa, póngase en contacto con el Centro de Atención al Cliente de LG Electronics.
- Si se produce un problema al cargar la batería del producto, el LED de batería alterna entre rojo y ámbar, y la carga se detiene. Desconecte el adaptador del tomacorriente.

---

**Las soluciones anteriores no funcionan.**

- Inicializa los ajustes del producto. Mantenga presionado el botón **Función**  del producto por 7 segundos o más. (→ Refiérase a “Inicialización del software” en la página 26).
  - Use un objeto afilado, como un clip de papel, para presionar el botón **RESET**. (→ Refiérase a “Restablecimiento del producto” en la página 26).
-

# Apéndice

## ■ Especificaciones del producto

General	
Requerimientos de energía	Consulte la etiqueta principal. Batería recargable incorporada
Potencia nominal	Consulte la etiqueta principal.
Dimensiones (Ancho x Alto x Profundidad)	Aprox. 289 mm X 570 mm X 280 mm
Temperatura de operación	De 5 °C a 35 °C
Humedad de operación	del 5 % al 80 % de HR
Protección contra entrada	IPX4

Entrada	
USB	5 V  500 mA
Micrófono (entrada MIC)	Conector jack de 6,3 con sensibilidad de 20 mV (1 kHz)
Guitarra (entrada GUITAR)	Conector jack de 6,3 con sensibilidad de 190 mV (1 kHz)

Batería	
Capacidad de la batería	Iones de litio, 14,8 Vcc 2 985 mAh
Tiempo de operación	12 horas El tiempo de operación puede variar dependiendo del estado de operación o de la batería.
Tiempo de carga	3.5 horas El tiempo de carga puede variar en función de la batería o el estado de funcionamiento.

Amplificador (Potencia musical)	
Woofer	100 W raíz cuadrática medio
Tweeter	2 × de 50 W raíz cuadrática medio

- El diseño y las especificaciones están sujetos a cambios sin previo aviso.

## | Marcas comerciales registradas y licencias

Otras marcas comerciales y nombre comerciales son propiedad de sus respectivos propietarios.



La marca de la palabra **Bluetooth®** y los logotipos son marcas registradas de **Bluetooth SIG, Inc.** y el uso de esas marcas por parte de LG Electronics se realiza bajo licencia.

Otras marcas comerciales y nombre comerciales son propiedad de sus respectivos propietarios.



“Made for iPhone” y “Made for iPod” significa que un accesorio electrónico ha sido concebido para conectarlo específicamente a un iPhone o iPod, respectivamente, y que el desarrollador ha certificado que cumple las normas de desempeño de Apple. Apple no se hace responsable de la operación de este dispositivo o del cumplimiento de la normativa de seguridad y regulatoria. Tenga en cuenta que usar este accesorio con iPhone o iPod puede afectar el rendimiento inalámbrico.

El sistema es compatible con la versión más reciente de iOS. En función de la versión de software de su iPhone/iPod, es posible que no pueda controlar su iPhone/iPod desde la unidad.

“Made for iPhone,” and “Made for iPod” mean that an electronic accessory has been designed to connect specifically to iPhone, or iPod, respectively, and has been certified by the developer to meet Apple performance standards. Apple is not responsible for the operation of this device or its compliance with safety and regulatory standards. Please note that the use of this accessory with iPhone or iPod may affect wireless performance.

The system is compatible with the latest iOS. Depending on your iPhone/iPod software version, you may not control your iPhone/iPod from the unit.

# | Manipulación del producto

## **Al enviar el producto**

Guarde el empaque original de transporte y los materiales de embalaje. Si necesita enviar el producto, para obtener una protección máxima, vuelva a embalar la unidad como llegó empacada de fábrica.

## **Mantenga las superficies exteriores limpias**

- No utilice líquidos volátiles, del tipo de sprays insecticidas, cerca de la unidad.
- Si limpia apretando con fuerza, podría dañar la superficie.
- No deje productos de goma o plástico en contacto con el producto por un periodo prolongado de tiempo.

## **Limpieza del producto**

Para limpiar el reproductor use un paño suave y seco. Si las superficies están muy sucias, utilice un trapo suave ligeramente humedecido con una solución de detergente suave. No utilice productos fuertes, como alcohol, bencina o tñer, porque podrían dañar la superficie de la unidad.

