



DEUTSCH

ENGLISH

USER GUIDE

# LG Watch Urbane

2nd EDITION | 3G



LG-W200E

Vielen Dank, dass Sie sich für LG entschieden haben. Bitte lesen Sie dieses Benutzerhandbuch sorgfältig durch, bevor Sie das Gerät zum ersten Mal verwenden. Nur so ist die sichere und ordnungsgemäße Verwendung des Geräts gewährleistet. Die aktuellste Version dieses Handbuchs erhalten Sie auf der LG-Website unter [www.lg.com](http://www.lg.com).

- Verwenden Sie ausschließlich Originalzubehör von LG. Die im Lieferumfang enthaltenen Komponenten wurden speziell für dieses Gerät entwickelt und sind möglicherweise nicht mit anderen Geräten kompatibel.
- Dieses Gerät wird wegen seinem Touchscreen für Sehbehinderte nicht empfohlen.
- Die Beschreibungen basieren auf den Standardeinstellungen des Geräts.
- Die Standard-Apps auf dem Gerät unterliegen Aktualisierungen. Der Support für die Apps kann ohne vorherige Ankündigung eingestellt werden. Bei Fragen zu Apps, die mit dem Gerät bereitgestellt werden, können Sie sich an das LG Service Center wenden. Bezüglich Apps, die vom Benutzer installiert werden, wenden Sie sich bitte an den zuständigen Dienstleister.
- Änderungen am Betriebssystem des Geräts oder die Installation von Software aus inoffiziellen Quellen können zu Schäden am Gerät und zur Beschädigung von Daten oder zu Datenverlust führen. Solche Aktionen gelten als Verstoß gegen die Lizenzvereinbarung von LG und führen zum Erlöschen der Garantie.
- Einige Inhalte und Abbildungen weichen je nach Region, Dienstleister, Softwareversion oder Version des Betriebssystems möglicherweise von Ihrem Gerät ab und unterliegen Änderungen ohne Vorankündigung.
- Die Anwendungen auf Ihrem Produkt sowie deren Funktionen können je nach Land, Region oder Hardwarespezifikationen unterschiedlich sein. LG ist nicht haftbar für Leistungsprobleme aufgrund der Verwendung von Anwendungen, die nicht von LG entwickelt wurden.
- LG ist nicht verantwortlich für Leistungs- oder Kompatibilitätsprobleme, die aus bearbeiteten Registry-Einstellungen oder geänderter Betriebssystemsoftware entstehen.
- Jeder Versuch, Ihr Betriebssystem anzupassen, kann dazu führen, dass das Gerät oder seine Anwendungen nicht ordnungsgemäß funktionieren.

- Software, Audio, Hintergrund, Bilder und andere Medien, die mit dem Gerät bereitgestellt werden, sind für eingeschränkten Gebrauch lizenziert. Wenn Sie diese Materialien für kommerzielle oder andere Zwecke extrahieren und verwenden, verstoßen Sie möglicherweise gegen Urheberrecht. Als Benutzer sind Sie allein verantwortlich für die illegale Nutzung von Medien.
- Für Datendienste wie Nachrichten, Hochladen und Herunterladen, automatische Synchronisierung oder die Nutzung von Standortdiensten fallen möglicherweise zusätzliche Kosten an. Um zusätzliche Kosten zu vermeiden, wählen Sie einen Datentarif aus, der für Ihren Bedarf geeignet ist. Wenden Sie sich an Ihren Dienstanbieter, um weitere Informationen zu erhalten.

## Nützliche Hinweise

 <b>WARNUNG</b>	<p>Situationen, die bei Ihnen selbst oder bei anderen zu Verletzungen oder zu Schäden am Gerät oder anderem Eigentum führen können.</p>
 <b>HINWEIS</b>	<p>Hinweise oder zusätzliche Informationen</p>

# Inhaltsverzeichnis

Sicherheitshinweis.....	5	Benachrichtigung über Anrufe .....	41
<b>Grundlegendes.....</b>	<b>18</b>	Ändern der Benachrichtigungseingangszeit.....	42
Zubehör .....	19	Anzeigen von verbleibender Akkuleistung oder Datum .....	42
Uhrlayout.....	20	Aufrufen der Toneinstellungen .....	43
Aufladen der Uhr .....	23	Vorübergehendes Abschalten Ihres Bildschirms per Kinomodus .....	43
Eingefrorener Bildschirm .....	25	Vorübergehende Steigerung der Bildschirmhelligkeit.....	44
Einsetzen der SIM-Karte .....	26	Aufrufen des Menüs „Einstellungen“ .....	44
Ein- und Ausschalten der Uhr .....	29	Verwalten des Speichers.....	45
Verbinden mit einem anderen Mobilgerät29		<b>Aufgaben per Sprachbefehl.....</b>	<b>46</b>
Touchscreen-Tipps.....	30	Ändern von Apps für Sprachaktionen .....	48
Tragen der Uhr.....	31	Schreiben und Anzeigen von Notizen.....	48
Herzfrequenzsensor.....	32	Einstellen von Erinnerungen.....	49
<b>Verbinden der Uhr mit einem Mobilgerät .....</b>	<b>34</b>	Meine Schritte anzeigen .....	50
Vor der Kopplung .....	35	Meinen Puls anzeigen .....	50
Koppeln der Uhr .....	36	SMS senden.....	51
Nach der Kopplung.....	36	E-Mail.....	52
<b>Verwenden der Uhr .....</b>	<b>37</b>	Meine Termine .....	53
Beginnen Sie auf dem Zifferblatt Ihrer Uhr (Zeitanzeige).....	38	Navigieren .....	53
Schnelles Dimmen des Bildschirms .....	38	Timer stellen .....	54
Ändern des Zifferblatts .....	38	Verwendung der Stoppuhr.....	54
Benachrichtigungskarten .....	39	Wecker stellen .....	55
Blockieren von Benachrichtigungen .....	40	Wecker anzeigen.....	56

<b>Verwenden von Apps</b> .....	<b>57</b>	<b>Info</b> .....	<b>70</b>
Herunterladen anderer Apps .....	58	<b>Weitere Informationen</b> .....	<b>71</b>
Telefon .....	58	Information: Hinweis bezüglich Open- Source-Software .....	72
Anrufweiterleitung .....	59	<b>Marken</b> .....	<b>72</b>
Messenger .....	61	KONFORMITÄTSERKLÄRUNG .....	73
LG Health .....	62	Kontakt für Produktkonformität: .....	73
Verwenden der App „Google Fit“ .....	63	Informationen zu Bestimmungen .....	73
<b>Einstellungen</b> .....	<b>64</b>	SO AKTUALISIEREN SIE IHR GERÄT .....	73
Starten des Menüs „Einstellungen“ .....	65		
Anpassen der Display-Helligkeit .....	65		
Ändern des Zifferblatts .....	65		
Ändern der Schriftgröße .....	65		
Bewegungen .....	66		
Einstellungen zum Ein- und Ausschalten des Bildschirms .....	66		
Ton .....	66		
WLAN .....	67		
Bluetooth .....	67		
Mobilfunk .....	67		
Standort .....	68		
Flugmodus .....	68		
Bedienungshilfen .....	69		
Datum & Uhrzeit .....	69		
Displaysperre .....	69		
Berechtigungen .....	69		
Pairing mit Telefon aufheben .....	69		
Ausschalten .....	70		



# Sicherheitshinweis

Symbol	Beschreibung
	Lesen Sie diese Hinweise zum sicheren Gebrauch dieses drahtlosen Geräts.
	Fahren Sie immer äußerst vorsichtig, um die Unfallgefahr zu minimieren. Verwenden Sie Ihr drahtloses Gerät nicht während der Fahrt.
	Des Weiteren wurde das Gerät für die Nutzung mit einem Abstand von 0,5 cm zwischen dem Körper des Nutzers und der Rückseite des Geräts getestet.
	Bewahren Sie dieses Gerät oder dazugehörige Zubehörteile außerhalb der Reichweite von Kindern auf, und lassen Sie sie nicht damit spielen. Das Gerät enthält Kleinteile mit scharfen Kanten, die Verletzungen verursachen oder abbrechen und eine Erstickungsgefahr darstellen können.
	Das Gerät kann laute Töne erzeugen.
	Hersteller von Herzschrittmachern empfehlen, dass ein Mindestabstand von 15 cm zwischen anderen Geräten und einem Herzschrittmacher eingehalten wird, um mögliche Störungen zu vermeiden.
	Schalten Sie Ihr Gerät in Krankenhäusern, Kliniken und Gesundheitseinrichtungen aus, wenn Sie dazu aufgefordert werden. Dies soll mögliche Störungen empfindlicher medizinischer Geräte verhindern.
	Schalten Sie Ihr drahtloses Gerät aus, wenn Sie vom Flughafenpersonal oder an Bord eines Flugzeuges dazu aufgefordert werden. Für weitere Informationen zur Verwendung von drahtlosen Geräten an Bord eines Flugzeuges, fragen Sie das Flugzeugpersonal. Falls das Gerät über einen „Flugmodus“ verfügt, muss dieser vor dem Einsteigen ins Flugzeug aktiviert werden.

Symbol	Beschreibung
	<p>Schalten Sie das (drahtlose) Gerät aus, wenn Sie ein Gebiet betreten, in dem Explosionen auftreten können, oder in dem es Anweisungen gibt, „Funksprechgeräte“ oder „elektronische Geräte“ auszuschalten, um Störungen bei der Auslösung von Explosionen zu verhindern.</p>
	<p>Es wird nicht empfohlen, das Gerät an explosionsgefährdeten Orten inklusive jeder Art von Tankstellen, Schiffsräumen, Einrichtungen für den Transport oder die Lagerung von Treibstoff und Chemikalien und anderen Orten, an dem die Luft möglicherweise Chemikalien oder Partikel wie Körnchen, Staub oder Metallpulver enthält, zu lagern.</p>
	<p>Das Gerät kann hell aufleuchten oder blinken.</p>
	<p>Setzen Sie Ihr Gerät oder dazugehörige Zubehörteile nicht offenem Feuer aus.</p>
	<p>Setzen Sie Ihr Gerät oder dazugehörige Zubehörteile nicht magnetischen Medien (Disketten, Kreditkarten usw.) aus.</p>
	<p>Setzen Sie Ihr Gerät oder dazugehörige Zubehörteile nicht extremen Temperaturen aus.</p>
	<p>Setzen Sie Ihr Gerät oder dazugehörige Zubehörteile nicht Flüssigkeiten oder Feuchtigkeit aus.</p>
	<p>Versuchen Sie nicht, das Gerät oder dazugehörige Zubehörteile auseinanderzunehmen. Wenden Sie sich hierfür an autorisiertes Personal.</p>
	<p>Dieses Gerät verwendet wie jedes andere drahtlose Gerät Radiosignale, die natürlicherweise nicht immer eine einwandfreie Verbindung garantieren können. Vertrauen Sie daher für Notrufe nie ausschließlich auf drahtlose Geräte.</p>
	<p>Verwenden Sie ausschließlich zugelassenes Zubehör.</p>

Bevor Sie das Produkt einschalten, sollten Sie die hier bereitgestellten grundlegenden Sicherheitsinformationen prüfen.

## Allgemeine Sicherheit und Handhabung

Bei der Verwendung des Produkts sind die folgenden allgemeingültigen Grundregeln zu beachten.

### Ihre Umgebung

- **Sichere Betriebstemperaturen.** Verwenden und lagern Sie das Produkt bei einer Temperatur zwischen 0 und 35 °C. Die Verwendung bei besonders niedrigen oder hohen Temperaturen kann zu Schäden, Fehlfunktion oder sogar zu einer Explosion führen.
- **Beim Fahren.** Wenn Sie ein Fahrzeug führen, konzentrieren Sie sich voll und ganz auf den Verkehr. Während des Fahrens kann die Verwendung eines Mobilgeräts, von Zubehör zum Telefonieren oder einer Anwendung Sie ablenken. Halten Sie Ihren Blick auf den Straßenverkehr gerichtet.
- **In der Nähe von Explosivstoffen.** Verwenden Sie das Gerät nicht in Bereichen, in denen vom Produkt ausgehende Funken ein Feuer oder eine Explosion auslösen können.
- **In Flugzeugen.** Beachten Sie alle Vorschriften und Anweisungen bezüglich der Verwendung elektronischer Geräte. Die meisten Fluglinien erlauben die Verwendung von elektronischen Geräten nur während des Flugs, nicht beim Starten und Landen. Es gibt drei Hauptarten von Sicherheitsvorrichtungen an Flughäfen: Röntgengeräte (für Gegenstände, die auf Förderbänder gesetzt werden), Metalldetektoren in Portalform (zum Durchgehen bei der Sicherheitskontrolle von Personen) und als Handgeräte (für Personen oder Gegenstände). Sie können das Gerät die Röntgengeräte am Flughafen durchlaufen lassen. Lassen Sie es jedoch nicht Metalldetektoren in Flughäfen passieren, und setzen Sie es keinen Magnetdetektoren aus.

- Befolgen Sie stets die jeweils geltenden Bestimmungen des jeweiligen Bereichs. Schalten Sie Ihr Gerät aus, wenn dessen Verwendung verboten ist oder wenn es Störungen oder Gefahren verursachen kann.
- Wenn Sie das Armband durch ein Metallarmband ersetzen, kann dies zu Bluetooth/Wi-Fi-Verbindungsproblemen führen.

## Sicherheitshinweise



### WARNUNG

- Die Ladehalterung enthält starke Magneten, die Störungen bei Herzschrittmachern, Kreditkarten, Uhren und anderen magnetempfindlichen Objekten verursachen können.

Um eine Beschädigung des Produkts und Feuergefahr, Gefahr eines elektrischen Schlags, Explosions- oder Verletzungsgefahr zu vermeiden, sollten Sie die folgenden allgemeingültigen Vorsichtsmaßnahmen beachten:

- Verwenden Sie stets nur von LG genehmigte Kabel, Ladegeräte und sonstiges Zubehör. Die Verwendung anderer Arten kann zum Erlöschen der Zulassungen oder Garantie für dieses Gerät führen und kann gefährlich sein.
- Verfügbares Zubehör kann je nach Region, Land oder Dienstanbieter unterschiedlich sein.
- Einige Inhalte und Abbildungen weichen je nach Region, Dienstanbieter, Softwareversion oder Version des Betriebssystems möglicherweise von Ihrem Gerät ab und unterliegen Änderungen ohne Vorankündigung.
- Lassen Sie Ihr Produkt nicht fallen, vermeiden Sie Stöße und schütteln Sie es nicht.
- Beschädigen Sie das Netzkabel nicht durch Verbiegen, Verdrehen, Ziehen, Aufheizen oder indem Sie schwere Objekte darauf legen.

- Das Produkt ist mit einem USB-Kabel ausgestattet, um es an einen Desktop- oder Notebook-Computer bzw. an das Ladegerät anzuschließen. Stellen Sie sicher, dass der Computer ordnungsgemäß geerdet ist, bevor Sie das Produkt an den Computer anschließen. Das Netzkabel eines Desktop-Computers oder Notebooks enthält einen Erdleiter sowie eine Erdungsvorrichtung am Stecker. Der Stecker muss an eine geeignete, ordnungsgemäß installierte und entsprechend den gültigen Vorschriften und Gesetzen geerdete Steckdose angeschlossen werden.
- Sie sollten das Produkt nicht öffnen, auseinandernehmen, zerstören, biegen, verformen, durchlöchern oder zerkleinern.
- Fügen Sie keine Fremdkörper in das Produkt ein.
- Legen Sie das Produkt nicht in einen Mikrowellenherd.
- Setzen Sie das Produkt keiner Explosions- und Brandgefahr oder anderen Gefahren aus.
- Reinigen Sie es mit einem weichen, feuchten Tuch. Verwenden Sie zur Reinigung des Produkts keine ätzenden Chemikalien (z. B. Alkohol, Benzol und Verdünnungsmittel) oder Reinigungsmittel.
- Entsorgen Sie das Produkt und den Akku getrennt vom normalen Hausmüll und gemäß den örtlichen Bestimmungen.
- Wie so viele elektronische Geräte generiert auch Ihr Produkt während des normalen Betriebs Wärme. Besteht anhaltender, direkter Hautkontakt ohne angemessene Belüftung, kann es zu Beschwerden oder leichten Verbrennungen kommen. Gehen Sie daher während und direkt nach dem Betrieb vorsichtig mit Ihrem Produkt um.
- Wenn bei der Verwendung des Produkts Probleme auftreten, verwenden Sie dieses bitte nicht länger, und wenden Sie sich an ein autorisiertes LG Electronics Service-Center.
- Setzen Sie das Produkt keinem Wasser oder anderen Flüssigkeiten aus, und tauchen Sie es nirgends ein.

## Informationen zur Herzfrequenz

- Schrittzähler, Schlaf-, Trainings- und Herzfrequenzmessungen sind nicht für die Behandlung oder Diagnose von Krankheiten vorgesehen. Stattdessen sollten Sie für Zwecke der Freizeitgestaltung, des Wohlbefindens und der Fitness verwendet werden.
- Herzfrequenzwerte können durch die Bedingungen der jeweiligen Messung und Ihre Umgebung beeinflusst werden. Achten Sie darauf, entspannt zu sitzen, bevor Sie Ihre Herzfrequenz ablesen.
- Das Produkt ist wasser- und staubdicht gemäß Schutzklasse IP67. Für die Prüfung wird das Produkt 30 Minuten lang in 1 Meter tiefes Wasser getaucht. Nicht stoßfest. Das Gehäuse muss vollständig geschlossen sein.
- Herzfrequenzwerte können durch den Hautzustand, durch Bedingungen der Messung und durch Ihre Umgebung beeinflusst werden.
- Blicken Sie niemals direkt in das Licht Ihres Herzfrequenzsensors. Dies könnte Ihre Augen schädigen.
- Falls sich Ihr Gerät erhitzt, legen Sie es ab, und lassen Sie es abkühlen. Wenn Sie Ihre Haut für längere Zeit einer heißen Oberfläche aussetzen, könnten Verbrennungen auftreten.
- Die Herzfrequenzfunktion ist nur für das Messen Ihrer Herzfrequenz vorgesehen und sollte nicht für andere Zwecke verwendet werden.

## Akkuwarnungen

- Nicht öffnen, auseinandernehmen, zerbrechen, biegen, verformen, durchlöchern oder zerkleinern.
- Versuchen Sie nicht, das Produkt zu ändern oder wiederaufzuarbeiten, Fremdkörper in den Akku zu stecken, das Produkt in Wasser oder andere Flüssigkeiten einzutauchen oder diesen auszusetzen oder es Brand-, Explosions- oder anderen Gefahren auszusetzen.
- Stellen Sie sicher, dass keine spitzen Gegenstände wie Tierzähne oder Nägel in Kontakt mit dem Akku kommen. Dies könnte ein Feuer verursachen.

- Verwenden Sie den Akku ausschließlich für das dafür vorgesehene System.
- Bei Verwendung eines ungeeigneten Akkutyps oder Ladegeräts bestehen Explosions- und Brandgefahr, Auslaufgefahr sowie andere Gefahren.
- Achten Sie darauf, dass keine Metallgegenstände die Akkukontakte berühren oder einen Kurzschluss verursachen.
- Bei Verwendung eines ungeeigneten Akkutyps oder Ladegeräts bestehen Explosions- und Brandgefahr, Auslaufgefahr sowie andere Gefahren. Der Akku sollten nur von autorisierten Dienstleistern ausgetauscht werden (sofern es sich nicht ausdrücklich um einen vom Endanwender austauschbaren Akku handelt).
- Minderjährige sollten beim Umgang mit Batterien/Akkus beaufsichtigt werden.
- Vermeiden Sie es, das Produkt oder den Akku fallen zu lassen. Wird das Produkt oder der Akku fallen gelassen (insbesondere auf eine harte Oberfläche) und besteht der Verdacht einer Beschädigung, bringen Sie das Gerät zur Überprüfung in ein Service Center.
- Der unsachgemäße Gebrauch des Akkus kann zu Explosions- und Brandgefahr oder anderen Gefahren führen.
- Trennen Sie das Ladegerät immer von der Steckdose, wenn das Produkt voll aufgeladen ist. So vermeiden Sie, dass das Ladegerät unnötig Strom verbraucht.
- Bei Austausch des Akkus mit einem ungeeigneten Akkutyp besteht Explosionsgefahr. Entsorgen Sie unbrauchbar gewordene Akkus gemäß den Anweisungen.

## Interner Akku

### **WARNUNG! Hinweis zum Akkuaustausch**







- Wiederaufladbare Akkus können bei unsachgemäßer Verwendung zu Verletzungen führen.
- Das Austauschen von Akkus von einem NICHT qualifizierten Techniker kann zu Schäden am Gerät führen.
- Tauschen Sie den Akku nicht selbst aus. Beschädigungen am Akku können zu Überhitzung und Verletzungen führen. Der Austausch des Akkus muss von einem autorisierten Dienstleister durchgeführt werden. Der Akku sollte durch Recycling aufbereitet oder getrennt vom Hausmüll entsorgt werden.
- Falls dieses Produkt eine im Produkt eingearbeitete Batterie/Akku enthält, die nicht ohne weiteres durch den Endbenutzer entfernt werden kann, empfiehlt LG, dass nur qualifizierte Fachkräfte Batterie oder Akku entfernen, die/der entweder wegen einer Ersatzlieferung oder für ein Recycling am Ende der Lebensdauer dieses Produkts ausgetauscht werden muss. Um Schäden am Produkt zu vermeiden, und für ihre eigene Sicherheit, sollten Benutzer nicht versuchen, Batterie oder Akku zu entfernen und diesbezüglich die LG-Beratungsstelle oder einen anderen unabhängigen Dienstleister zwecks Beratung kontaktieren.
- Das Entfernen von Batterie oder Akku erfordert ein Zerlegen des Produkts, die Trennung der elektrischen Leitungen/Kontakte und eine sorgfältige Entnahme der Batterie-/Akkuzelle mit Spezialwerkzeugen. Wenn Sie die Anweisungen für qualifizierte Fachkräfte benötigen, wie man Batterie/Akku sicher entfernen kann, besuchen Sie bitte <http://www.lge.com/global/sustainability/environment/take-back-recycling>.

## Hinweise zur Wasserdichte

Dieses Produkt ist wasser- und staubdicht nach Schutzart IP67\*.

\* Schutzart IP67 bedeutet, dass das Produkt seine Funktionstüchtigkeit aufrechterhält, selbst wenn es für bis zu 30 Minuten langsam in einen Tank mit Leitungswasser bei Raumtemperatur bis zu einer Tiefe von 1 Meter eingetaucht wird.

Vermeiden Sie, das Produkt extrem staubigen oder feuchten Umgebungen auszusetzen. Verwenden Sie das Produkt nicht in den folgenden Umgebungen.

-  Tauchen Sie das Produkt nicht in irgendwelche flüssige Chemikalien (Seife usw.) außer Wasser.
-  Tauchen Sie das Produkt nicht in Salzwasser wie etwa Meerwasser.
-  Tauchen Sie das Produkt nicht in eine heiße Quelle.
-  Schwimmen Sie nicht, während Sie das Produkt tragen.
-  Verwenden Sie das Produkt nicht unter Wasser.
-  Legen Sie das Produkt nicht direkt auf Sand (z. B. am Strand) oder Schlamm.

- Wenn das Produkt nass wird, kann Wasser in den Ritzen des Gehäuses zurückbleiben. Schütteln Sie das Produkt, um das Wasser zu entfernen.
- Selbst wenn das Wasser äußerlich entfernt ist, können Teile im Innern noch nass sein. Sie können das Produkt zwar verwenden, halten Sie es jedoch von Dingen fern, die nicht nass werden dürfen. Achten Sie darauf, dass Ihre Kleidung, Tasche oder der Inhalt der Tasche nicht nass werden.
- Wenn die Stimmaktivierung nicht ordnungsgemäß funktioniert, weil Wasser im Mikrofon zurückgeblieben ist, entfernen Sie das Wasser.
- Verwenden Sie das Produkt nicht an einem Ort, wo es mit einem Hochdruckwasserstrahl bespritzt werden kann (z. B. in der Nähe eines Springbrunnens oder einer Dusche), und legen Sie es nicht für längere Zeit in Wasser, da das Produkt keinen hohen Wasserdruck aushalten kann.
- Dieses Produkt ist nicht beständig gegen Schock. Lassen Sie das Produkt nicht fallen, und setzen Sie keinen Stößen aus. Dadurch könnte das Gehäuse beschädigt oder verformt werden, was dazu führen kann, dass das Gerät wasserundicht wird.

## Herzschrittmacher und andere medizinische Geräte

Personen mit Herzschrittmachern sollten Folgendes beachten:

- Tragen Sie das Produkt IMMER mindestens 16 cm (6 Zoll) vom Herzschrittmacher entfernt, wenn das Produkt eingeschaltet ist.
- Tragen Sie das Produkt nicht in einer Brusttasche.
- Verwenden Sie das Handgelenk auf der anderen Seite vom Herzschrittmacher, um das Risiko einer HF-Interferenz zu minimieren.
- Bei Anzeichen einer möglichen Interferenz schalten Sie das Produkt sofort aus.

Wenn Sie andere persönliche medizinische Geräte verwenden, sollten Sie auch bei Ihrem Arzt oder dem Hersteller dieser Geräte nachfragen, ob diese ausreichend gegen externe elektromagnetische Energie abgeschirmt sind.

## Tipps für die Verwendung von Bluetooth und Wi-Fi auf Ihrer Uhr

- Wenn Sie Ihr Gerät mit einem anderen mobilen Gerät verbinden möchten, müssen beide Geräte nah aneinander positioniert werden. Ist dies nicht der Fall, können je nach Umgebung Funktionsstörungen oder Störgeräusche auftreten.
- In einer offenen Umgebung beträgt die Bluetooth-Reichweite in der Regel ca. 10 Meter. Diese Reichweite kann je nach Umgebung abweichen.
- Vermeiden Sie Hindernisse zwischen Ihrem Produkt und angeschlossenen Geräten. Die Empfangs- und Sendeleistung kann durch den Körper des Benutzers, Wände, Ecken oder Hindernisse geschwächt werden. Verwenden Sie Ihr Gerät abseits von Hindernissen.
- Wenn Sie eine Wi-Fi-Verbindung verwenden, kann Ihre Uhr Benachrichtigungen von Ihrem Gerät empfangen, auch wenn Bluetooth nicht verfügbar ist.

- Ihre Uhr führt eine Suche durch und stellt basierend auf der Wi-Fi-Liste auf Ihrem Smartphone eine Verbindung zum nächsten Wi-Fi-Netzwerk her.

## Tipps zum Display

- Lassen Sie nicht für längere Zeit unbewegliche Bilder anzeigen. Ein solches Bild könnte sich sonst in den Bildschirm „einbrennen“ oder Schatten hinterlassen.
- Von Anwendungen, die 10 Minuten oder länger das gleiche Bild zeigen, wird abgeraten, weil in diesem Zusammenhang eventuell auftretende Schäden von der Garantie nicht abgedeckt werden.

## Sicherheitshinweis über die Einwirkung elektromagnetischer Energie im Radiofrequenzbereich

Informationen zur Einwirkung elektromagnetischer Felder und zur Spezifischen Absorptionsrate (SAR).

Dieses Produkt entspricht den geltenden Sicherheitsbestimmungen hinsichtlich der Einwirkung elektromagnetischer Felder. Diese Bestimmungen basieren auf wissenschaftlichen Richtlinien, die auch Sicherheitsabstände definieren, um eine gesundheitliche Gefährdung von Personen (unabhängig von Alter und allgemeinem Gesundheitszustand) auszuschließen.

- In den Richtlinien hinsichtlich der Einwirkung elektromagnetischer Felder wird eine Maßeinheit verwendet, die als Spezifische Absorptionsrate bzw. SAR bezeichnet wird. Der SAR-Wert wird mit standardisierten Testmethoden ermittelt, bei denen das Produkt in allen getesteten Frequenzbändern mit der höchsten zulässigen Sendeleistung betrieben wird.
- Auch wenn Unterschiede zwischen den SAR-Werten verschiedener LG-Produktmodelle bestehen, entsprechen sie in jedem Fall den geltenden Richtlinien hinsichtlich der Einwirkung elektromagnetischer Felder.

- Der von der Internationalen Kommission für den Schutz vor nichtionisierenden Strahlen (International Commission on Non-ionizing Radiation Protection, ICNIRP) empfohlene SAR-Grenzwert liegt bei 2 W/kg gemittelt über 10 g Gewebe SAR im Mund oder 4,0 W/kg gemittelt über 10 g Gewebe SAR, wenn das Gerät an Gliedmaßen getragen wird.
- Der höchste gemessene SAR-Wert für dieses Produktmodell beim Test beträgt 0,631 W/kg (10 g) in Mundnähe (Gesicht), 1,582 W/kg (10 g) beim Tragen des Geräts am Körper und 3,295 W/kg (10 g) beim Tragen des Geräts an Gliedmaßen (Handgelenk).
- Dieses Gerät wurde für die typische Nutzung an Gliedmaßen (Handgelenk) getestet, mit einem Abstand von 0 cm zwischen dem Körper des Nutzers (Handgelenk) und der Rückseite des Geräts. Wird dieses Gerät direkt am Körper getragen, darf es nicht in die Nähe von Metallgegenständen kommen. Halten Sie das Gerät stets mindestens 0,5 cm von Ihrem Oberkörper entfernt. Zusätzlich wurde dieses Gerät für die typische Nutzung in Mundnähe (Gesicht) getestet, mit einem Abstand von 1 cm zwischen dem Mund (Gesicht) des Nutzers und der Vorderseite des Geräts.

## Effizienter Gerätebetrieb

### Elektronische Geräte

Bei jedem Gerät kann es zu Interferenzen kommen, die die Leistung beeinträchtigen können.

- Verwenden Sie das Gerät nicht ohne ausdrückliche Erlaubnis in der Nähe medizinischer Geräte. Bitte besprechen Sie mit Ihrem Arzt, ob die Verwendung des Geräts Störungen Ihres medizinischen Geräts verursachen kann.

### Sprenggebiete

Verwenden Sie das Telefon nicht im Bereich von Sprengarbeiten. Beachten Sie die Einschränkungen und befolgen Sie alle Vorschriften und Regeln.



# Grundlegendes

# Zubehör

Diese Zubehörteile stehen für das Gerät zur Verfügung.

- Ladegerät
- Kurzanleitung
- Magnetisches Ladekabel
- Werkzeug für SIM-Kartenabdeckung



## HINWEIS

- Verwenden Sie ausschließlich Originalzubehör von LG. Die im Lieferumfang enthaltenen Komponenten wurden speziell für dieses Gerät entwickelt und sind möglicherweise nicht mit anderen Geräten kompatibel.
- Die mit dem Gerät bereitgestellten Elemente und das verfügbare Zubehör unterscheiden sich unter Umständen je nach Region oder Dienstanbieter.

# Uhrlayout

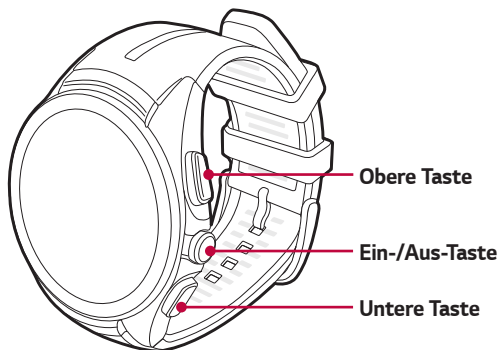

## HINWEIS

- Der Touchscreen darf nicht mit anderen elektrischen Geräten in Berührung kommen. Elektrostatische Entladungen können eine Fehlfunktion des Touchscreens verursachen.

<p><b>Ein-/Aus-Taste</b></p>	<p><b>Einschalten der Uhr:</b></p> <ul style="list-style-type: none"> <li>· Halten Sie die Taste eine Sekunde lang gedrückt, um den Bildschirm einzuschalten. Schaltet sich der Bildschirm nicht ein, halten Sie die Taste mehrere Sekunden gedrückt, bis das LG-Logo angezeigt wird.</li> </ul> <p><b>Eingefrorener Bildschirm:</b></p> <ul style="list-style-type: none"> <li>· Halten Sie die Taste länger als 10 Sekunden gedrückt, bis das LG-Logo angezeigt wird, um die Uhr neu zu starten.</li> </ul> <p><b>Inaktives Gerät:</b></p> <ul style="list-style-type: none"> <li>· Drücken Sie die Taste einmal kurz, um den Bildschirm zu aktivieren.</li> <li>· Drücken Sie die Taste zweimal, um den Kinomodus zu aktivieren.</li> <li>· Drücken Sie die Taste dreimal, um den Modus „Helligkeit erhöhen“ zu aktivieren.</li> <li>· Halten Sie die Taste einige Sekunden gedrückt, um die Anwendungsliste anzuzeigen.</li> </ul>
<p><b>Obere/Untere Taste</b></p>	<p><b>Wenn das Gerät inaktiv ist:</b></p> <ul style="list-style-type: none"> <li>· Drücken Sie die <b>Obere Taste</b>, um die Kontakte aufzurufen.</li> <li>· Drücken Sie die <b>Untere Taste</b>, um LG Health aufzurufen.</li> </ul> <p><b>Während eines Anrufs:</b></p> <ul style="list-style-type: none"> <li>· Stellen Sie die Lautstärke ein.</li> </ul>

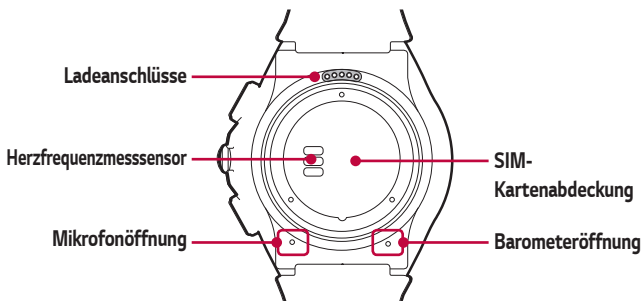

**! WARNUNG**

- Schieben Sie keinen spitzen Gegenstand in das Loch an der Unterseite des Geräts, und verstopfen Sie es nicht. Ansonsten könnte es zu Fehlfunktionen Ihres Geräts kommen.
- Alle Schäden an Barometer oder Mikrofon durch Unfälle, unsachgemäßen Gebrauch, Manipulation oder sonstige Ursachen, die nicht durch Material- oder Verarbeitungsfehler bedingt sind, können zum Erlöschen der beschränkten Garantie führen.

**! WARNUNG: Tragen des Armbands**

- Wenn Sie zu viel Kraft auf das Armband anwenden, kann es reißen.

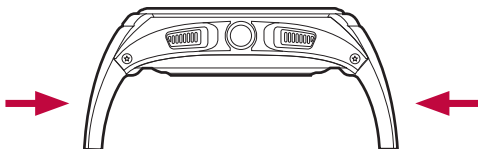

# Aufladen der Uhr

Bevor Sie die Uhr das erste Mal benutzen, sollten Sie den Akku aufladen. Verwenden Sie das mit der Uhr gelieferte Ladekabel, um den Akku des Geräts aufzuladen.

Sie können den Akku des Geräts auch über einen Computer aufladen. Schließen Sie dazu einfach das mit der Uhr gelieferte USB-Kabel an den Computer an.

## HINWEIS

- Bei niedrigem Akkustand wird ein leeres Batteriesymbol angezeigt. Wenn der Akku vollständig leer ist, kann die Uhr nicht direkt nach dem Anschließen an das Ladegerät eingeschaltet werden. Laden Sie einen leeren Akku ein paar Minuten lang auf, bevor Sie das Gerät einschalten. Einige Funktionen stehen beim Aufladen des Akkus möglicherweise nicht zur Verfügung.

## WARNUNG: Korrosion der Ladeanschlüsse

- Kommt das Produkt bei der Verwendung mit Schweiß oder anderen Fremdstoffen in Berührung, können die Ladeanschlüsse beim Aufladen korrodieren. Um dies zu vermeiden, wischen Sie das Produkt vor dem Aufladen mit einem Tuch ab.

- 1 Stellen Sie fest, wo sich die Ladeanschlüsse an der Uhr und dem Ladekabel befinden.



## HINWEIS

- Das Ladekabel ist ausschließlich für die Verwendung mit der Uhr bestimmt und nicht mit anderen Geräten kompatibel.

- 2 Legen Sie die Uhr an das Ladekabel, und achten Sie dabei darauf, dass die Ladeanschlüsse aneinander ausgerichtet sind.

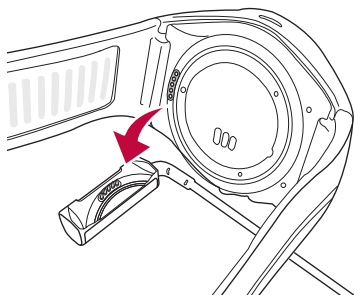

- 3 Schließen Sie das Ladekabel an eine Netzsteckdose an, und legen Sie die Uhr darauf. Wenn Ihre Uhr ausgeschaltet ist, wird sie automatisch eingeschaltet.

 **HINWEIS**

- Vergewissern Sie sich, dass die Uhr fest mit dem Ladekabel verbunden ist, bevor Sie das Kabel an einen Reiseadapter oder einen PC anschließen.
- 4 Wenn Sie das Ladekabel mit einer Netzsteckdose verbunden haben, wird während des Ladevorgangs der unten dargestellte Ladebildschirm angezeigt. Sie können die verbleibende Akkuladung in Prozent und die Uhrzeit ablesen. Ziehen Sie nach rechts, um zum Zifferblatt zurückzukehren.

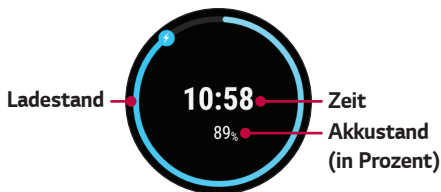

- 5 Wenn der Akku der Uhr voll aufgeladen ist, trennen Sie das Gerät vom Ladekabel.
- 6 Das Ladekabel verfügt über einen integrierten Magneten. Lassen Sie keine Metallgegenstände in der Nähe des Kabels liegen, wenn die Uhr nicht mit ihm verbunden ist. Metallkontakt kann zu Schäden an Reiseadapter und PC führen.

#### HINWEIS

- Der Touchscreen funktioniert möglicherweise nicht, wenn die Uhr während des Ladevorgangs nur unzureichend mit Strom versorgt wird.
- Die Uhr kann sich beim Aufladen erwärmen. Dies ist normal. Wenn sich der Akku stärker als normal erwärmt, trennen Sie ihn vom Ladegerät.

## Eingefrorener Bildschirm

Wenn das Gerät einfriert und nicht mehr funktioniert, halten Sie die **Ein-/Aus-Taste** länger als 10 Sekunden gedrückt, bis das Gerät neu startet und das LG-Logo angezeigt wird.

# Einsetzen der SIM-Karte

## HINWEIS

- Schalten Sie das Gerät aus, bevor Sie eine SIM-Karte einsetzen oder herausnehmen.
- Drehen Sie die SIM-Kartenabdeckung mit dem Werkzeug nicht mit zu viel Kraft.

- 1 Öffnen Sie die SIM-Kartenabdeckung wie unten gezeigt mit dem entsprechenden Werkzeug. Richten Sie das Werkzeug an der Öffnung unten am Gerät aus, und drehen Sie es dann gegen den Uhrzeigersinn, bis die Richtungsmarkierung der SIM-Kartenabdeckung auf UNLOCK („Entsperren“) steht.

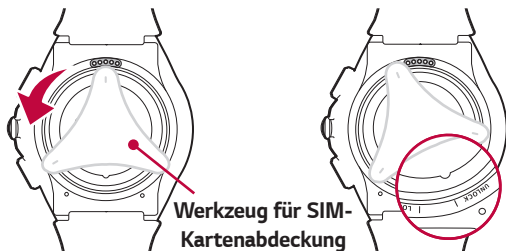

- 2 Um die SIM-Kartenabdeckung zu entfernen, halten Sie die Uhr fest in einer Hand. Legen Sie das Werkzeug beiseite, und drücken Sie dann auf die Außenkante der SIM-Kartenabdeckung. Dadurch wird die andere Seite angehoben. Heben Sie dann die SIM-Kartenabdeckung wie in der Abbildung unten gezeigt mit der anderen Hand an.

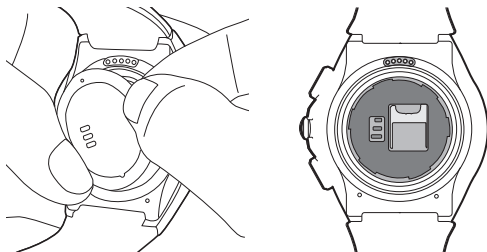

- 3 Setzen Sie die Nano-SIM-Karte wie in der Abbildung gezeigt in den dafür vorgesehenen SIM-Karten-Slot ein. Die goldfarbenen Kontakte auf der SIM-Karte müssen dabei nach unten zeigen.

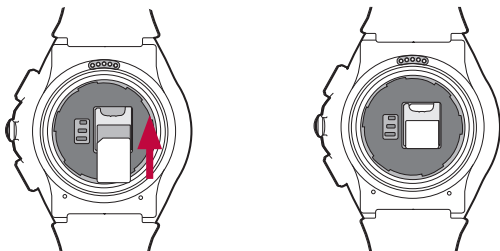

- 4 Schließen Sie die SIM-Kartenabdeckung wieder wie unten gezeigt mit dem entsprechenden Werkzeug. Richten Sie das Werkzeug an der Öffnung unten am Gerät aus, und drehen Sie es dann im Uhrzeigersinn, bis die Richtungsmarkierung der SIM-Kartenabdeckung auf LOCK („Sperren“) steht.

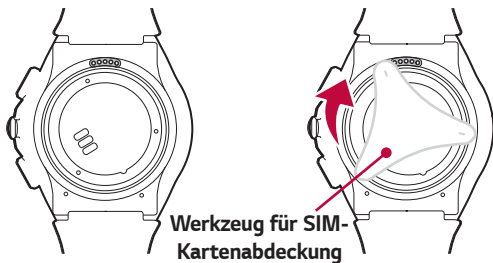

## HINWEIS

- Fremdstoffe an der Dichtung der SIM-Abdeckung oder der Abdeckung selbst können die Wasserdichtigkeit beeinträchtigen. Entfernen Sie jegliche Fremdstoffe.

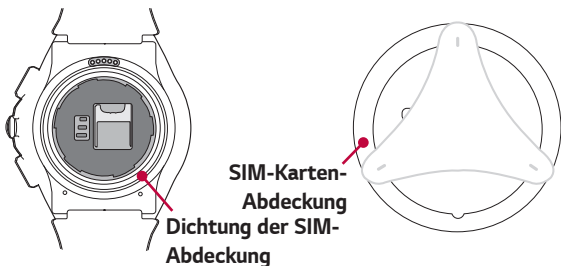

## Entsperren der SIM-Karte

Wenn Sie die SIM-Karte mit PIN-Sperre einsetzen, müssen Sie den Entsperrcode eingeben. Wenn die SIM-Karten-PIN deaktiviert ist, können Sie diesen Abschnitt überspringen.

- 1 Schalten Sie die Uhr ein, und wischen Sie auf dem Uhrbildschirm von unten, bis der Bildschirm „SIM gesperrt“ angezeigt wird.
- 2 Tippen Sie auf den Bildschirm „SIM gesperrt“, um den Entsperrcode einzugeben.
- 3 Geben Sie den Entsperrcode ein.

# Ein- und Ausschalten der Uhr

## Einschalten der Uhr

Schalten Sie die Uhr ein, indem Sie die **Ein-/Aus-Taste** (auf der rechten Seite des Geräts) ein paar Sekunden lang gedrückt halten. Der Bildschirm schaltet sich ein, und das LG-Logo wird angezeigt.

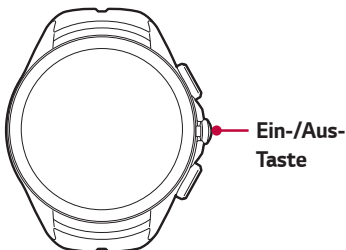

## Ausschalten der Uhr

- 1 Halten Sie die **Ein-/Aus-Taste** gedrückt, bis die Anwendungsliste angezeigt wird.
- 2 Tippen Sie auf **Einstellungen** > **Ausschalten**.
- 3 Nach der Rückfrage **Bist du sicher?** tippen Sie auf .

## Verbinden mit einem anderen Mobilgerät

Wenn Sie eine Verbindung zwischen Ihrer Uhr und einem anderen Gerät herstellen möchten, müssen Sie Ihr Gerät zurücksetzen.

## Zurücksetzen der Uhr

Mit dieser Einstellung wird die Uhr vom Telefon entkoppelt und auf die Standard-Werkseinstellungen zurückgesetzt. Dabei werden auch sämtliche Ihrer Daten gelöscht.

- 1 Halten Sie die **Ein-/Aus-Taste** gedrückt, bis die Anwendungsliste

angezeigt wird.

- 2 Tippen Sie auf **Einstellungen** > **Pairing mit Telefon aufheben?**. Sie werden zu einer Bestätigung aufgefordert.
- 3 Tippen Sie auf .
  - Die Uhr lässt sich nicht gleichzeitig mit mehreren mobilen Geräten verbinden.
  - Beim Entkoppeln vom Telefon werden alle Daten aus dem Speicher der Uhr gelöscht. Nach Abschluss des Prozesses können Sie sie dann mit einem anderen Mobilgerät verbinden.

## Touchscreen-Tipps

Nachfolgend einige Tipps zur Navigation auf Ihrer Uhr.

- **Tippen oder berühren** – Durch einmaliges Antippen werden Elemente, Links, Verknüpfungen und Zeichen auf der Bildschirmtastatur ausgewählt.
- **Berühren und halten** – Berühren und halten Sie ein Element in der Anzeige, indem Sie mit dem Finger auf ein Element tippen und ihn dort belassen, bis eine Aktion ausgeführt wird.
- **Wischen oder streichen** – Zum Wischen oder streichen tippen Sie auf den Bildschirm und bewegen Ihren Finger sofort schnell über die Oberfläche des Bildschirms (ohne Pausieren nach dem Tippen).



**Tippen oder  
berühren**



**Berühren und  
halten**

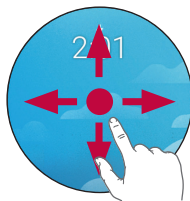

**Wischen oder  
streichen**

# Tragen der Uhr

## Vorsichtsmaßnahmen für Wasserdichtigkeit

Ihre Uhr wurde unter kontrollierten Bedingungen getestet und unter bestimmten Umständen als wasser- und staubdicht befunden (entspricht den Klassifikationsanforderungen der Schutzart IP67 gemäß internationalem Standard IEC 60529 – Schutzarten durch Gehäuse [IP-Code]; Testbedingungen: 15 – 35 °C, 86 – 106 kPa, 1 Meter, 30 Minuten lang). Trotz dieser Klassifikation ist Ihr Gerät nicht vollständig resistent gegen Wasserschäden.

- Die Uhr darf nicht länger als 30 Minuten unter Wasser bleiben oder in eine Wassertiefe von über 1 Meter getaucht werden.
- Das Gerät darf keinem **Wasser unter Hochdruck**, wie beispielsweise Meeresswellen oder einem Wasserfall, ausgesetzt werden.
- Falls Ihre Uhr oder Ihre Hände nass werden, trocknen Sie sie vor dem Umgang mit dem Gerät gründlich ab.
- Das Gerät darf nicht **Salzwasser, ionisiertem Wasser oder Seifenwasser** ausgesetzt werden.
- Die Wasser- und Staubdichtigkeit der Uhr kann **durch Fallenlassen oder Stöße beeinträchtigt werden**.
- Wenn die Uhr nass wird, trocknen Sie sie gründlich mit einem weichen Tuch ab.
- Der Touchscreen und andere Funktionen funktionieren möglicherweise nicht ordnungsgemäß, **wenn das Gerät in Wasser oder in eine andere Flüssigkeit eingetaucht verwendet wird**.
- **Wenn die Uhr in Wasser eingetaucht wurde oder wenn das Mikrofon oder der Lautsprecher nass geworden sind**, kann die Tonqualität während eines Anrufs beeinträchtigt werden. Wischen Sie das Mikrofon oder den Lautsprecher zur Reinigung und Trocknung mit einem trockenen Tuch ab.

## Sicherheitshinweis zur Überhitzung des Produkts

Erwärmt sich das Produkt über eine bestimmte Temperatur hinaus, wird eine Warnung ausgegeben, um Produktschäden, Hautreizungen und Hautschädigungen, das Auslaufen des Akkus usw. zu verhindern. Ein weiterer Anstieg der Produkttemperatur führt zum Ausschalten. Verwenden Sie das Gerät nicht mehr, wenn Sie sich wegen Überhitzung des Geräts bei der Verwendung unwohl fühlen.

## Herzfrequenzsensor

Überprüfen Sie, ob Sie die Uhr wie vorgesehen am Handgelenk tragen, bevor Sie Ihre Herzfrequenz messen.

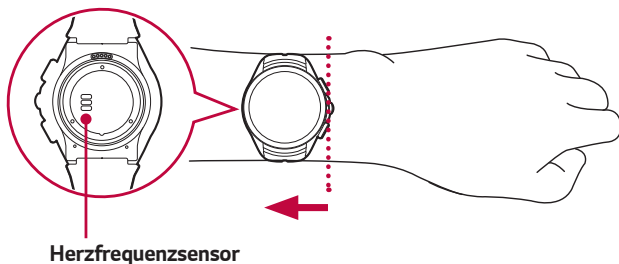

### HINWEIS

- Falls die Uhr nicht fest sitzt oder noch zu viel Spielraum hat, können die Messungen ungenau ausfallen.
- Blicken Sie niemals direkt in das Licht Ihres Herzfrequenzsensors. Dies könnte Ihre Augen schädigen.
- Streulicht kann zu ungenauen Messungen führen. Tragen Sie das Gerät so, dass es Ihren Handgelenkknochen bei Messungen nicht berührt.

## Gewährleisten genauer Messungen

Je nach Bedingungen und Umgebung können Herzfrequenzmessungen ungenau ausfallen. Befolgen Sie folgende Schritte, um akkuratere Herzfrequenzmessergebnisse zu erhalten:

- Messen Sie Ihre Herzfrequenz nie nach dem Konsum von Tabakprodukten oder Alkohol. Rauchen bzw. Alkoholkonsum können Ihre Herzfrequenz beeinflussen.
- Messen Sie Ihre Herzfrequenz nie bei niedrigen Temperaturen. Halten Sie sich warm, wenn Sie Ihre Herzfrequenz messen.
- Bei Benutzern mit schmalen Handgelenken sind die Herzfrequenzmessungen möglicherweise ungenau.
- Wenn Sie Ihren Puls zu Trainingszwecken messen, führen Sie die Messung vor dem Training entspannt im Sitzen aus, und beginnen Sie dann mit dem Training.
- Entspannen Sie sich, und wiederholen Sie die Messung nach 30 Minuten, wenn die Messung deutlich von den prognostizierten Werten abweicht.
- Bilden Sie den Durchschnitt der Werte aus 5 aufeinanderfolgenden Messungen, um Ihren Puls sicher zu bestimmen.
- Wenn Sie während der Messung sprechen, gähnen oder tief atmen, kann dies den Messwert verfälschen.
- Je nach Kreislauf, Blutdruck und Hautbeschaffenheit kann Licht ungleichmäßig reflektiert werden, sodass Messungen ungenau ausfallen.
- Wird die Lichtreflexion durch Körperbehaarung oder andere Elemente blockiert, kann dies zu ungenauen Messungen führen.
- Bei verschmutztem Herzfrequenzsensor wischen Sie den Sensor sauber und wiederholen die Messung, um einen genaueren Wert zu erhalten.



# **Verbinden der Uhr mit einem Mobilgerät**

# Vor der Kopplung

**Bevor Sie eine Kopplung herstellen, führen Sie auf Ihrem Telefon folgende Schritte aus.**

- 1 Stellen Sie sicher, dass die Android-Betriebssystemversion Ihres Telefons 4.3 oder höher ist und Bluetooth® unterstützt wird.
  - Gegebenenfalls erfahren Sie auf der Seite <http://g.co/WearCheck>, ob Ihr Telefon Android Wear unterstützt.
  - Ist Ihr Telefon nicht mit Android 4.3 oder höher ausgestattet, erkundigen Sie sich beim Hersteller Ihres Geräts nach einem möglicherweise verfügbaren Software-Update.
- 2 Stellen Sie sicher, dass sich Ihr Telefon neben Ihrer Uhr befindet.
- 3 Laden Sie auf Ihrem Telefon die App **Android Wear**  aus dem **Play Store**  herunter, und installieren Sie sie. Stellen Sie sicher, dass die App **Android Wear**  auf Ihrem Telefon installiert wurde und ein Update auf die neueste Version durchgeführt wurde.
- 4 Stellen Sie sicher, dass Ihr Telefon mit einem mobilen Datennetzwerk oder Wi-Fi verbunden ist. Für die Ersteinrichtung Ihrer Uhr ist eine Datenverbindung erforderlich.
- 5 Lassen Sie die Uhr während der Einrichtung an die Stromversorgung angeschlossen.

## HINWEIS

- Die Uhr schaltet sich während des Ladevorgangs automatisch ein. Je nach installierter Software lädt Ihre Uhr Updates möglicherweise automatisch herunter und installiert sie.
- Je nach Netzwerkverbindung kann die Einrichtung mehr als 20 Minuten dauern.

# Koppeln der Uhr

- 1 Schalten Sie die Uhr ein, und wischen Sie über den Willkommensbildschirm nach links, um zu beginnen.
- 2 Tippen Sie auf eine Sprache.
- 3 Schließen Sie Ihre Uhr an eine Stromquelle an, und wischen Sie nach links, um fortzufahren.

## HINWEIS

- Wenn die Akkuladung weniger als 20 % beträgt, müssen Sie Ihre Uhr zuerst aufladen, bevor Sie mit dem nächsten Schritt fortfahren.
- 4 Wischen Sie nach links, und folgen Sie den Anweisungen auf dem Bildschirm, bis der Uhrenname angezeigt wird.
  - 5 Öffnen Sie auf Ihrem Telefon die App **Android Wear** . Schalten Sie während der Einrichtung Bluetooth ein, wenn es nicht bereits eingeschaltet ist.
  - 6 Auf Ihrem Telefon wird eine Liste der Bluetooth-fähigen Geräte in der Nähe angezeigt. Tippen Sie auf den Namen Ihrer Uhr.
  - 7 Anschließend wird ein Kopplungscode auf der Uhr und dem Telefon angezeigt. Stellen Sie sicher, dass die Codes übereinstimmen.
  - 8 Tippen Sie auf die auf Ihrem Telefon angezeigte Option **KOPPELN**, um die Kopplung zu starten.
  - 9 Sobald die Kopplung abgeschlossen ist, wird eine Bestätigungsmeldung auf Ihrer Uhr angezeigt. Dies kann einige Minuten dauern.
  - 10 Befolgen Sie die Anweisungen auf dem Bildschirm, um die Ersteinrichtung abzuschließen.

# Nach der Kopplung

Für ein optimales Android Wear-Erlebnis empfehlen wir, außerdem **Google Now** und die **Standortdienste** zu aktivieren. Rufen Sie auf dem Telefon die **Google-Einstellungen** oder **Einstellungen** auf, sofern sie nicht bereits aktiviert sind.



# Verwenden der Uhr

# Beginnen Sie auf dem Zifferblatt Ihrer Uhr (Zeitanzeige).

Aktivieren Sie den Bildschirm. Wenn der Bildschirm gedimmt ist, aktivieren Sie ihn auf eine der folgenden Weisen:

- Berühren Sie den Bildschirm.
- Drehen Sie Ihr Handgelenk so, dass der Bildschirm aufgerichtet ist.
- Drücken Sie die **Ein-/Aus-Taste** an der Uhr.

## Schnelles Dimmen des Bildschirms

- Drücken Sie die **Ein-/Aus-Taste** an der Uhr.

### ODER

- Verdecken Sie den Bildschirm mit Ihrer Handfläche, bis die Uhr vibriert. Dadurch wird das Zifferblatt abgedunkelt.

## Ändern des Zifferblatts

- 1 Berühren und halten Sie eine beliebige Stelle auf dem Zifferblatt für ein paar Sekunden.
- 2 Ziehen Sie mit dem Finger nach links oder rechts, um durch die Designs zu blättern, und wählen Sie das gewünschte Bild aus, indem Sie darauf tippen.

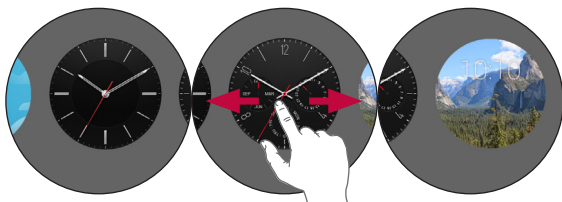

## HINWEIS

- Sie können Zifferblätter auch über die App **Android Wear**  ändern und herunterladen.

# Benachrichtigungskarten

Die meisten Benachrichtigungen auf Ihrem Telefon werden auch auf Ihrer Uhr angezeigt. Dazu gehören Benachrichtigungen über verpasste Anrufe, SMS, Erinnerungen an Termine usw.

Benachrichtigungen werden unten auf dem Startdisplay in der Form von Karten angezeigt.



### Kartenvorschau

Ziehen Sie auf der Karte nach unten, um sie zu verbergen.

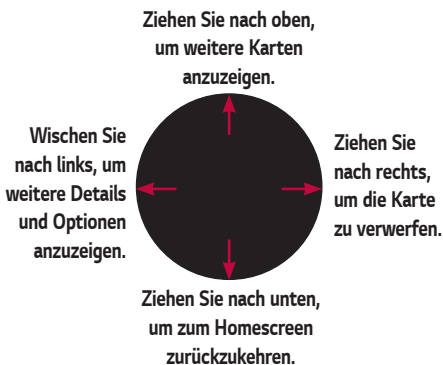

## Anzeigen von Karten

Um Karten anzuzeigen, ziehen Sie auf dem Bildschirm von unten nach oben.

Tippen Sie auf eine Karte, um weitere Informationen anzuzeigen. Um weitere Karten anzuzeigen, wischen Sie auf dem Bildschirm immer wieder von unten nach oben.

## Entfernen von Karten

Um eine Karte zu entfernen, ziehen Sie von links nach rechts.

Nach dem Lesen einer Karte können Sie sie entfernen. Wenn Sie eine Karte von Ihrer Uhr entfernen, wird diese Karte oder Benachrichtigung auch von Ihrem Telefon entfernt.

## Anzeigen weiterer Details

Um weitere Details anzuzeigen, ziehen Sie auf der Karte von rechts nach links.

Auf einigen Karten werden weitere Details oder Aktionen angezeigt, die Sie durchführen können.

## Zurückholen von Karten

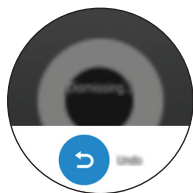

Nachdem die Karte verworfen wurde, ziehen Sie zuerst auf dem Bildschirm Ihrer Uhr von oben nach unten und tippen dann auf die Schaltfläche **Rückgängig** ↶. Sie haben ein paar Sekunden, um die Karte wieder zurückzuholen. Wenn Sie die letzte Karte in Ihrer Liste entfernt haben, müssen Sie auf dem Bildschirm von unten nach oben ziehen, um die Schaltfläche „Rückgängig“ anzuzeigen.



## Blockieren von Benachrichtigungen

Wenn Sie Benachrichtigungen auf Ihrem Telefon erhalten, die nicht auf Ihrer Uhr angezeigt werden sollen, können Sie sie bei bestimmten Apps für Ihre Uhr deaktivieren.

## Blockieren von Apps auf der Uhr

- 1 Rufen Sie auf Ihrer Uhr eine Karte auf.
- 2 Ziehen Sie von rechts nach links, bis  angezeigt wird.
- 3 Tippen Sie auf  > , um zu bestätigen.

## Blockieren von Apps mit der App „Android Wear“

- 1 Öffnen Sie die App **Android Wear**  auf Ihrem Telefon.
- 2 Tippen Sie auf  > **App-Benachrichtigungen deaktivieren** > .
- 3 Wählen Sie die App aus, die Sie blockieren möchten.

## Benachrichtigung über Anrufe

Sie können sich direkt benachrichtigen lassen, wenn ein Anruf auf Ihrem Telefon eingeht. In der Benachrichtigung wird die Nummer des Anrufers oder Telefonkontakts angezeigt, und Sie können den Anruf annehmen oder ablehnen.

### HINWEIS

- Sie können den Anruf annehmen, wenn die verbundene Uhr im Bluetooth-Einstellungsbildschirm des Telefons auf den Modus **Anrufaudio** eingestellt ist.

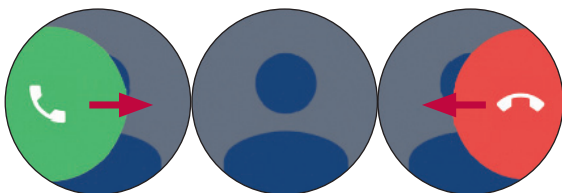

**Nach rechts  
wischen, um einen  
Anruf anzunehmen**

**Benachrichtigung  
über eingehende  
Anrufe**

**Nach links  
wischen, um einen  
Anruf abzulehnen**

# Ändern der Benachrichtigungseingangszeit

Sie können einstellen, welche Benachrichtigungen auf Ihrer Uhr angezeigt werden und wann dies geschehen soll. Um die Einstellungen für Unterbrechungen zu ändern, wischen Sie auf dem Bildschirm Ihrer Uhr von oben nach unten. Die Unterbrechungsoptionen werden angezeigt.

⊖ **Nicht stören**: Tippen Sie, um **Aus** oder **Nur Wecker** auszuwählen.

## HINWEIS

- Einige Inhalte unterscheiden sich je nach OS-Version möglicherweise von Ihrem Gerät.

# Anzeigen von verbleibender Akkuleistung oder Datum

Ziehen Sie auf dem Bildschirm von oben nach unten.

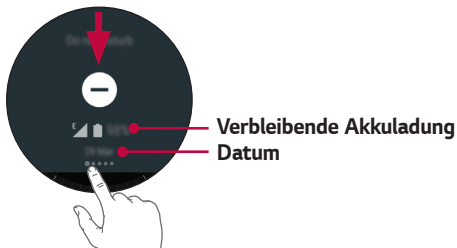

## HINWEIS

- Einige Inhalte unterscheiden sich je nach OS-Version möglicherweise von Ihrem Gerät.

## Aufrufen der Toneinstellungen

Damit können Sie den Ton für Benachrichtigungen festlegen oder das Gerät stummschalten.

- 1 Wischen Sie von rechts nach links, bis **Ton** angezeigt wird.
- 2 Drücken Sie das Tonsymbol .

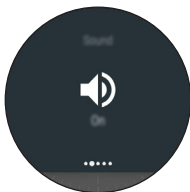

## Vorübergehendes Abschalten Ihres Bildschirms per Kinomodus

Sie können den Bildschirm Ihrer Uhr abschalten, sodass die Anzeige nicht aufleuchtet und keine Benachrichtigungen angezeigt werden.

- Drücken Sie die **Ein/Aus-Taste** zweimal kurz.

### ODER

- 1 Wenn der Bildschirm gedimmt ist, berühren Sie ihn, um die Uhr zu aktivieren.
- 2 Ziehen Sie auf dem Bildschirm von oben nach unten. Ziehen Sie von rechts nach links, bis **Kinomodus**  angezeigt wird. Tippen Sie auf das Symbol, um den Modus zu aktivieren.

# Vorübergehende Steigerung der Bildschirmhelligkeit

Sie können die Helligkeit vorübergehend steigern, wenn Sie sich im Freien an einem sonnigen Ort befinden. Die zusätzliche Helligkeit ist für ein paar Sekunden aktiv und wird dann automatisch abgeschaltet.

- Drücken Sie die **Ein/Aus-Taste** dreimal kurz.

## ODER

- 1 Wenn Ihr Bildschirm abgedunkelt ist, berühren Sie den Bildschirm, um die Uhr zu aktivieren.
- 2 Ziehen Sie auf dem Bildschirm von oben nach unten. Ziehen Sie von rechts nach links, bis **Helligkeit erhöhen**  angezeigt wird. Tippen Sie auf das Symbol, um den Modus zu aktivieren.

# Aufrufen des Menüs „Einstellungen“

- Halten Sie die **Ein-/Aus-Taste** gedrückt, bis die Anwendungsliste angezeigt wird, und berühren Sie dann **Einstellungen** .

## ODER



- Wischen Sie nach links, bis die Anwendungsliste angezeigt wird, und tippen Sie dann auf **Einstellungen** .

# Verwalten des Speichers

Über die App **Android Wear**  auf Ihrem Telefon können Sie Folgendes sehen:

- Wie viel Speicherplatz verfügbar ist
- Den gesamten Speicherplatz auf Ihrer Uhr
- Apps oder Dienste, die den Speicher Ihrer Uhr nutzen

## Anzeigen der Speicherinformationen:

- 1 Vergewissern Sie sich, dass Ihr Telefon mit Ihrer Uhr verbunden ist.
- 2 Öffnen Sie die App **Android Wear**  auf Ihrem Telefon.
- 3 Tippen Sie auf . > Tippen Sie auf den Namen der Uhr, falls mehrere Geräte angezeigt werden. > Tippen Sie auf **Speicherplatz der Uhr**.



# Aufgaben per Sprachbefehl

Auf Ihrer Uhr wird ein Menü mit einfachen Aufgaben angezeigt, und alle Punkte in dieser Liste können über die Spracheingabe aufgerufen werden. Sagen Sie einfach „**Ok Google**“, oder wischen Sie den Homescreen nach links, bis die Option **Jetzt sprechen** angezeigt wird, und sprechen Sie Ihren Befehl oder Ihre Frage aus.

Beispielsweise können Sie bei aufgerufenem Menü „**Jetzt sprechen**“ auf „**Stoppuhr starten**“ tippen. Dieselbe Aktion können Sie auf den meisten Bildschirmen auch mit Ihrer Stimme ausführen, indem Sie einfach sagen: „**Ok Google, Stoppuhr starten**“.

#### **HINWEIS**

- Einige Sprachaktionen sind nicht in allen Sprachen und Ländern verfügbar.

## Starten Sie die Spracheingabe auf Ihrer Uhr anhand der folgenden Schritte:

- 1 Wenn der Bildschirm gedimmt ist, berühren Sie ihn, um die Uhr zu aktivieren.
- 2 Sagen Sie bei aufgerufenem Zifferblatt: „**Ok Google**“. Die Meldung **Jetzt sprechen** wird angezeigt.
- 3 Sprechen Sie Ihren Befehl aus, oder stellen Sie Ihre Frage.

## Öffnen einer Funktion über die Ein-/Aus-Taste

- 1 Wenn der Bildschirm gedimmt ist, berühren Sie ihn, um die Uhr zu aktivieren.
- 2 Halten Sie die **Ein-/Aus-Taste** gedrückt, bis die Anwendungsliste angezeigt wird.
- 3 Ziehen Sie nach links, bis die Eingabeaufforderung **Jetzt sprechen** angezeigt wird.
- 4 Ziehen Sie nach unten, um die gewünschte Aufgabe zu wählen.

#### **HINWEIS**

- Kürzlich verwendete Apps werden im oberen Teil der Liste der möglichen Aktionen angezeigt.

# Ändern von Apps für Sprachaktionen

Sie können einstellen, welche Apps Sie für verschiedene Sprachaktionen verwenden. Beispielsweise können Sie die App ändern, die Sie für das Einstellen von Weckzeiten oder das Senden von Nachrichten verwenden.

- 1 Öffnen Sie die App **Android Wear**  auf Ihrem Telefon.
- 2 Im unteren Bildschirmbereich wird eine Aktionsliste angezeigt.
- 3 Blättern Sie zur gewünschten Aktion, und tippen Sie darauf. Sie können aus den verfügbaren Apps auswählen.

## HINWEIS

- Sie können auch Apps aus dem **Play Store**  herunterladen, die mit Android Wear kompatibel sind.

# Schreiben und Anzeigen von Notizen

Sie können über die Spracheingabe eine Notiz auf Ihrer Uhr schreiben oder vorhandene Notizen mithilfe von **QuickMemo+** oder Android-Apps wie **Google Keep** anzeigen.

- 1 Wenn der Bildschirm gedimmt ist, berühren Sie ihn, um die Uhr zu aktivieren.
- 2 Sagen Sie bei aufgerufenem Zifferblatt: „**Ok Google**“, oder halten Sie die **Ein-/Aus-Taste** gedrückt, bis die Anwendungsliste angezeigt wird, und wischen Sie dann nach links. Die Meldung **Jetzt sprechen** wird angezeigt.
- 3 Sagen Sie „**Notiz schreiben**“.
- 4 Sprechen Sie Ihre Notiz ein, wenn Sie dazu aufgefordert werden. (Beispiel: „Das neue Restaurant an der Hauptstraße ausprobieren.“) Ihre Notiz wird nach einigen Sekunden automatisch gespeichert. Tippen Sie auf **X**, wenn Sie abbrechen möchten.

- 5 Wenn Sie diese Funktion zum ersten Mal verwenden, werden verwandte Apps auf der Uhr angezeigt (z. B. Google Keep, QuickMemo+). Wenn Sie zwei oder mehr verwandte Apps auf dem Telefon installieren, wählen Sie die App aus, die Sie verwenden möchten. Diese wird dann standardmäßig beim nächsten Start angezeigt.

 **HINWEIS: Beachten Sie Folgendes, wenn auf Ihrem Telefon QuickMemo+ oder Google Keep installiert ist:**

- Die App wandelt Spracheingaben in Text um. Wenn Sie mit der Spracheingabe fertig sind, wird Ihre Textnotiz in **QuickMemo+** oder **Google Keep** auf Ihrem Mobilgerät gespeichert.
- Bearbeiten und Anzeigen der Notizen ist durch Öffnen der App auf Ihrem Mobilgerät möglich.

## Einstellen von Erinnerungen

Sie können über die Spracheingabe eine Erinnerung auf Ihrer Uhr einstellen. Sobald eine Erinnerung eingestellt wurde, wird zum entsprechenden Zeitpunkt eine Karte angezeigt.

- 1 Wenn der Bildschirm gedimmt ist, berühren Sie ihn, um die Uhr zu aktivieren.
- 2 Sagen Sie bei aufgerufenem Zifferblatt: „**Ok Google**“, oder halten Sie die **Ein-/Aus-Taste** gedrückt, bis die Anwendungsliste angezeigt wird, und wischen Sie dann nach links. Die Meldung **Jetzt sprechen** wird angezeigt.
- 3 Sagen Sie „**Erinnere mich**“.
- 4 Vervollständigen Sie Ihre Erinnerung, wenn Sie dazu aufgefordert werden. Ihre Erinnerung wird nach ein paar Sekunden automatisch gespeichert. Tippen Sie auf **X**, wenn Sie abrechnen möchten.

## Meine Schritte anzeigen

Mit dieser Funktion können Sie die Anzahl der Schritte, die Sie am selben Tag zurückgelegt haben, sowie ein Protokoll der im Verlauf der letzten Woche zurückgelegten Schritte anzeigen, die von der App „Fit“ gemessen wurden.

- 1 Wenn der Bildschirm gedimmt ist, berühren Sie ihn, um die Uhr zu aktivieren.
- 2 Sagen Sie bei aufgerufenem Zifferblatt: „**Ok Google**“, oder halten Sie die **Ein-/Aus-Taste** gedrückt, bis die Anwendungsliste angezeigt wird, und wischen Sie dann nach links. Die Meldung **Jetzt sprechen** wird angezeigt.
- 3 Sagen Sie „**Meine Schritte anzeigen**“. Dort sehen Sie die Anzahl Ihrer Schritte, den Fortschritt bei Ihrem Fitness-Ziel sowie ein Balkendiagramm Ihrer täglichen Schrittzahlen.
- 4 Zeigen Sie eine Liste Ihrer gesamten täglichen Schritte an, indem Sie über den Bildschirm nach oben wischen.

## Meinen Puls anzeigen

Mit der Herzfrequenzmess-App können Sie Ihre aktuelle Herzfrequenz messen und aufzeichnen.

### HINWEIS

- Die Herzfrequenzmessfunktion des Geräts darf nicht zu klinischen oder medizinischen Diagnosezwecken verwendet werden. Befolgen Sie die Anweisungen unter **Tragen der Uhr** und **Gewährleisten genauer Messungen**, um zu gewährleisten, dass Ihre Herzfrequenzmessungen genau sind.

## Messen der Herzfrequenz

- 1 Wenn der Bildschirm gedimmt ist, berühren Sie ihn, um die Uhr zu aktivieren.
- 2 Sagen Sie bei aufgerufenem Zifferblatt: „**Ok Google**“, oder halten Sie die **Ein-/Aus-Taste** gedrückt, bis die Anwendungsliste angezeigt wird,

und wischen Sie dann nach links. Die Meldung **Jetzt sprechen** wird angezeigt.

- 3 Sagen Sie „**Meinen Puls anzeigen**“.
- 4 Bei der ersten Verwendung dieser Funktion müssen Sie **Google Fit** auswählen. Wählen Sie die gewünschte App aus. Diese wird dann standardmäßig beim nächsten Start angezeigt.
- 5 Ihre Uhr startet die Messung Ihrer Herzfrequenz. Nach kurzer Zeit wird Ihre Herzfrequenz zusammen mit dem Verlauf Ihrer Herzfrequenzmessungen auf dem Bildschirm angezeigt.
- 6 Führen Sie eine weitere Messung durch, indem Sie auf **Erneut prüfen** tippen.

## SMS senden

Mit dieser Funktion können Sie über die Uhr SMS-Nachrichten an Kontakte senden, die auf Ihrem Mobilgerät gespeichert sind. Sie können auch auf eingegangene SMS-Nachrichten antworten, die auf Karten angezeigt werden.

## Nachrichten senden

- 1 Wenn der Bildschirm gedimmt ist, berühren Sie ihn, um die Uhr zu aktivieren.
- 2 Sagen Sie bei aufgerufenem Zifferblatt: „**Ok Google**“, oder halten Sie die **Ein-/Aus-Taste** gedrückt, bis die Anwendungsliste angezeigt wird, und wischen Sie dann nach links. Die Meldung **Jetzt sprechen** wird angezeigt.
- 3 Sagen Sie „**SMS senden**“.
- 4 Der Bildschirm **An wen?** wird eingeblendet. Die Meldung **Jetzt sprechen** wird angezeigt. Sagen Sie den Namen des Kontakts, an den Sie eine SMS-Nachricht senden möchten. Wählen Sie den gewünschten Kontakt aus, wenn die Liste angezeigt wird.
- 5 Sie werden aufgefordert, die zu sendende Nachricht zu sprechen. Diktieren Sie die Nachricht, oder fügen Sie Emoticons ein.

6 Die Nachricht wird automatisch gesendet.

## Beantworten von Nachrichten

Sobald Sie eine Benachrichtigung für eine Nachricht auf Ihrem Telefon erhalten, werden Karten auf Ihrer Uhr angezeigt. Streichen Sie von rechts nach links, bis **Antwort** angezeigt wird. Tippen Sie auf **Antwort**, und sagen Sie Ihre Nachricht.

## E-Mail

Sie können mit der Uhr Nachrichten auf Ihrem Mobilgerät lesen und verfassen.

- 1 Wenn der Bildschirm gedimmt ist, berühren Sie ihn, um die Uhr zu aktivieren.
- 2 Sagen Sie bei aufgerufenem Zifferblatt: „**Ok Google**“, oder halten Sie die **Ein-/Aus-Taste** gedrückt, bis die Anwendungsliste angezeigt wird, und wischen Sie dann nach links. Die Meldung **Jetzt sprechen** wird angezeigt.
- 3 Sagen Sie „**E-Mail**“.
- 4 Der Bildschirm **An wen?** wird eingeblendet. Die Meldung **Jetzt sprechen** wird angezeigt.
- 5 Sagen Sie den Namen des Kontakts, an den Sie eine E-Mail senden möchten. Wählen Sie den gewünschten Kontakt aus, wenn die Liste angezeigt wird.
- 6 Sie werden aufgefordert, die zu sendende Nachricht zu sprechen.
- 7 Die Nachricht wird automatisch gesendet.

## Abrufen von E-Mails auf Ihrem Telefon

Wischen Sie von rechts nach links über die Mitteilungskarte, und tippen Sie auf **Auf Smartphone öffnen**, wenn Sie E-Mails auf der Uhr lesen.

## Beantworten einer E-Mail

Durch Wischen von rechts nach links können Sie verschiedene Aktionen ausführen, wie Archivieren oder Antworten. Tippen Sie auf **Antworten**, und sagen Sie Ihre Nachricht. Die Nachricht wird automatisch gesendet.

## Löschen von E-Mail-Nachrichten

Wischen Sie von rechts nach links über die Mitteilungskarte, und tippen Sie auf **Löschen**.

## Meine Termine

Mit Ihrer Uhr können Sie Ereignisse anzeigen, die im Kalender Ihres Mobilgeräts geplant wurden.

- 1 Wenn der Bildschirm gedimmt ist, berühren Sie ihn, um die Uhr zu aktivieren.
- 2 Sagen Sie bei aufgerufenem Zifferblatt: „**Ok Google**“, oder halten Sie die **Ein-/Aus-Taste** gedrückt, bis die Anwendungsliste angezeigt wird, und wischen Sie dann nach links. Die Meldung **Jetzt sprechen** wird angezeigt.
- 3 Sagen Sie „**Meine Termine**“. Eine Liste der geplanten Termine wird angezeigt.
- 4 Tippen Sie auf einen Termin, um die Details anzuzeigen.

## Navigieren

Mit der Uhr können Sie zu einem gewählten Ziel navigieren.

- 1 Wenn der Bildschirm gedimmt ist, berühren Sie ihn, um die Uhr zu aktivieren.
- 2 Sagen Sie bei aufgerufenem Zifferblatt: „**Ok Google**“, oder halten Sie die **Ein-/Aus-Taste** gedrückt, bis die Anwendungsliste angezeigt wird, und wischen Sie dann nach links. Die Meldung **Jetzt sprechen** wird angezeigt.

3 Sagen Sie „**Navigiere**“, gefolgt vom Ort.

## Timer stellen

Die Uhr kann als Countdown-Timer verwendet werden. Sobald Sie einen Timer stellen, wird eine neue Karte mit dem Countdown angezeigt.

- 1 Wenn Ihr Bildschirm abgedunkelt ist, berühren Sie ihn, um die Uhr zu aktivieren.
- 2 Sagen Sie bei aufgerufenem Zifferblatt: „**Ok Google**“, oder halten Sie die **Ein-/Aus-Taste** gedrückt, bis die Anwendungsliste angezeigt wird, und wischen Sie dann nach links. Die Meldung **Jetzt sprechen** wird angezeigt.
- 3 Sagen Sie „**Timer stellen**“.
- 4 Wischen Sie durch die verfügbaren Optionen zur Dauer, und starten Sie den Timer, indem Sie auf die gewünschte Dauer tippen.
  - Starten bzw. setzen Sie den Countdown fort, indem Sie auf ► tippen.
  - Halten Sie den Timer an, indem Sie auf || tippen.

## Abschalten des Timers

Wenn der Timer abgelaufen ist, können Sie ihn durch Wischen von links nach rechts auf Ihrem Bildschirm abschalten.

## Verwendung der Stoppuhr

Mit der Stoppuhr-App können Sie messen, wie viel Zeit vergangen ist.

- 1 Wenn der Bildschirm gedimmt ist, berühren Sie ihn, um die Uhr zu aktivieren.
- 2 Sagen Sie bei aufgerufenem Zifferblatt: „**Ok Google**“, oder halten Sie die **Ein-/Aus-Taste** gedrückt, bis die Anwendungsliste angezeigt wird, und wischen Sie dann nach links. Die Meldung **Jetzt sprechen** wird angezeigt.
- 3 Sagen Sie „**Stoppuhr starten**“.
- 4 Tippen Sie auf ►, um zu beginnen.

# Wecker stellen

Auf Ihrer Uhr können Sie mehrere Wecker einstellen. Die Weckzeiten auf Ihrer Uhr und Ihrem Telefon sind unabhängig voneinander.

- 1 Wenn der Bildschirm gedimmt ist, berühren Sie ihn, um die Uhr zu aktivieren.
- 2 Sagen Sie bei aufgerufenem Zifferblatt: „**Ok Google**“, oder halten Sie die **Ein-/Aus-Taste** gedrückt, bis die Anwendungsliste angezeigt wird, und wischen Sie dann nach links. Die Meldung **Jetzt sprechen** wird angezeigt.
- 3 Sagen Sie „**Wecker einstellen**“.
- 4 Navigieren Sie durch Wischen nach oben oder nach unten zu der gewünschten Weckzeit.

Zur eingestellten Weckzeit vibriert Ihre Uhr, und es wird eine Karte angezeigt.

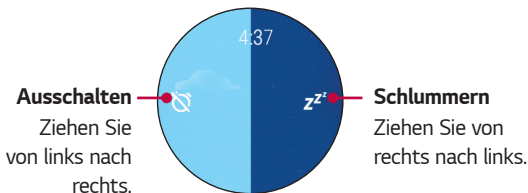

# Wecker anzeigen

Sie können eingestellte Weckzeiten anzeigen und löschen.

- 1 Wenn der Bildschirm gedimmt ist, berühren Sie ihn, um die Uhr zu aktivieren.
- 2 Sagen Sie bei aufgerufenem Zifferblatt: „**Ok Google**“, oder halten Sie die **Ein-/Aus-Taste** gedrückt, bis die Anwendungsliste angezeigt wird, und wischen Sie dann nach links. Die Meldung **Jetzt sprechen** wird angezeigt.
- 3 Sagen Sie „**Wecker anzeigen**“.



# Verwenden von Apps

Die Anwendungsliste zeigt Ihnen, welche Apps zu Ihrer Uhr gehören.

## Aufrufen von Anwendungen auf der Uhr

- 1 Wenn der Bildschirm gedimmt ist, berühren Sie ihn, um die Uhr zu aktivieren.
- 2 Wischen Sie auf dem Bildschirm nach links, um die Anwendungsliste zu öffnen.

## Herunterladen anderer Apps





Eine Liste der empfohlenen Apps finden Sie im **Play Store** .

Rufen Sie die App **Android Wear**  auf, um weitere Apps auf Ihr Telefon herunterzuladen.

## Telefon

### Anrufen

Sie können direkt über die Uhr Anrufe tätigen und annehmen. Ihre Uhr kann das Tastenfeld anzeigen, damit Sie eine Nummer wählen können.



- 1 Halten Sie die **Ein-/Aus-Taste** gedrückt, bis die Anwendungsliste angezeigt wird, und berühren Sie dann **Telefon** .
- 2 Wischen Sie nach links, bis das Wählfeld angezeigt wird.
- 3 Geben Sie mithilfe des Telefon-Wählfelds die Nummer ein. Wischen Sie nach unten, wenn Sie die eingegebene Telefonnummer überprüfen möchten. Berühren Sie , wenn Sie den Vorgang abbrechen möchten, und , um eine Ziffer zu löschen.
- 4 Nach Eingabe der gewünschten Nummer tippen Sie auf , um den Anruf zu tätigen.
- 5 Wenn Sie auflegen möchten, drücken Sie die rote Taste .

### HINWEIS

- Sie können Anrufe auch über die Listen **Letzte** und **Kontakte** tätigen.

## Annehmen oder Abweisen eines Anrufs

Sie können eingehende Anrufe annehmen oder abweisen.

- Wischen Sie  nach rechts, um einen Anruf anzunehmen.
- Wischen Sie  nach links, um einen Anruf abzuweisen.

## Anzeigen der Kontaktliste

Sie können die Kontaktliste auf der Uhr genauso einfach wie auf dem Telefon anzeigen.

- 1 Halten Sie die **Ein-/Aus-Taste** gedrückt, bis die Apps-Liste angezeigt wird.
- 2 Wischen Sie nach links, bis die Kontaktliste angezeigt wird.

## Anrufweiterleitung

Mit dieser Funktion können Sie Anrufe mit der Funktion

**Anrufweiterleitung**  an die Uhr weiterleiten, wenn eingehende Anrufe nicht über das Mobiltelefon angenommen werden.

## Aktivieren der Anrufweiterleitung bei Kopplung mit einem GSM-Gerät

- 1 Halten Sie die **Ein-/Aus-Taste** gedrückt, bis die Anwendungsliste angezeigt wird, und berühren Sie dann **Einstellungen** .
- 2 Tippen Sie im Menü **Einstellungen** auf **Mobilfunk** > **Anrufweiterleitung** > **Aktivieren** > **Aktivierung anfordern**.

### HINWEIS

- Sie können die Funktion bei bestehender Kopplung mit einem GSM-Gerät auch über die App „LG-Anrufweiterleitung“ aktivieren.

## **HINWEIS**

- Aufgrund von Anwendungsaktualisierungen können die Beschreibungen, Bildschirmdarstellungen und unterstützten Sprachen in dieser Anleitung abweichen.
- Die Anrufweiterleitungsfunktion für die Uhr wird nicht von allen Betreibern unterstützt. Informationen zu den unterstützten Funktionen erhalten Sie von Ihrem Dienstanbieter.



## **WARNUNG**

- Je nach Dienstanbieter müssen Sie sich für den Anrufweiterleitungsdienst möglicherweise vorab registrieren.
- Die Funktion kann je nach Netzwerkverbindung möglicherweise nicht verwendet werden. Wenden Sie sich bei Problemen an Ihren Dienstanbieter.
- Wenden Sie sich für Informationen zur Anrufweiterleitung an Ihren Dienstanbieter.

# Messenger



Sie können direkt über die Uhr Nachrichten senden und empfangen.

## Nachrichten senden

- 1 Halten Sie die **Ein-/Aus-Taste** gedrückt, bis die Anwendungsliste angezeigt wird, und berühren Sie dann **Messenger** .
- 2 Tippen Sie auf **Neue Nachricht** , und wählen Sie dann den Kontakt aus, an den Sie die Nachricht senden möchten.
- 3 Sie werden aufgefordert, die zu sendende Nachricht zu sprechen oder auszuwählen.
- 4 Ihre Nachricht wird automatisch gesendet.

## Beantworten von Nachrichten

Sie erhalten Benachrichtigungen zu Nachrichten auf dem Telefon oder der Uhr. Installieren Sie Messenger, um die Telefon-SMS anzuzeigen. Wenn Messenger auf dem Telefon installiert ist, können Sie alle Nachrichten auf dem Telefon über die Uhr beantworten.

- 1 Halten Sie die **Ein-/Aus-Taste** gedrückt, bis die Anwendungsliste angezeigt wird, und berühren Sie dann **Messenger** .
- 2 Wählen Sie den gewünschten Kontakt aus, wenn die Kontaktliste angezeigt wird und mehrere Nachrichten vorhanden sind.
- 3 Tippen Sie auf  > **Antworten**.
- 4 Sprechen Sie die Antwort, zeichnen Sie Emojis, oder senden Sie eine voreingestellte Nachricht.

# LG Health

Mit der App „LG Health“ können Sie durch das Nachverfolgen von Protokollen und den Wettbewerb mit anderen Personen eine gesunde Lebensweise und gute Trainingsgewohnheiten beibehalten.

- 1 Halten Sie die **Ein-/Aus-Taste** gedrückt, bis die Anwendungsliste angezeigt wird, und tippen Sie dann auf **LG Health** .
- 2 Um mit der Verwendung dieser App zu beginnen, geben Sie Ihr Profil ein und tippen auf .
- 3 Wählen Sie das gewünschte Element aus. Verwenden Sie die unten stehenden Optionen, um mit der Aktivitätsverfolgung zu beginnen.
  - **Tracker:** Wählen Sie einen Trainingstyp und die Intensität aus, und protokollieren Sie Ihr Training, oder lassen Sie sich coachen.
  - **Belastung:** Erhalten Sie Benachrichtigungen zu Ihrem Belastungsindex (Schritt 4) sowie schrittweise Anleitungen. Befestigen Sie die Uhr vor der Verwendung an Ihrem Handgelenk. (Lassen Sie Abstand zum Handgelenkknochen.)
  - **Einstellungen:** Greifen Sie auf LG Health-Optionen wie das Profil, Zieleinheit, Tägliches Ziel, Einheiten, Trainingsbenachrichtigung, Tracker-Layout und Daten löschen zu. Zeigen Sie das Profil an, das Sie bei der ersten Verwendung angelegt haben, oder bearbeiten Sie es. Löschen Sie in LG Health erfasste Daten wie Tracker- und Belastungsprotokolle.

## HINWEIS

- Diese Funktion wird aus Gründen der Benutzerfreundlichkeit bereitgestellt. Bitte verwenden Sie sie lediglich als Empfehlung.

# Verwenden der App „Google Fit“

Mit der App „Fit“ können Sie Ihre Schritte zählen und anzeigen, wie weit Sie gegangen sind. Außerdem können Sie Ihre Herzfrequenz-Messungen anzeigen.

Mit Installation der App „Google Fit“ auf dem Telefon, mit dem Ihre Android Wear-Uhr gekoppelt ist, können Sie die Daten der beiden Geräte synchronisieren und alle Funktionen von Google Fit nutzen.

Halten Sie die **Ein-/Aus-Taste** gedrückt, bis die Anwendungsliste angezeigt wird, und tippen Sie dann auf **Fit** .

Ziehen Sie nach links, um Details anzuzeigen.

## Anzeigen der geschätzten Tagesschritte

Sie können die ungefähre Anzahl der von Ihnen zurückgelegten Schritte über das Menü oder per Sprachbefehl anzeigen.

Sagen Sie „**Ok Google**“. Wenn die Aufforderung **Jetzt sprechen** angezeigt wird, sagen Sie „**Meine Schritte anzeigen**“ (Weitere Informationen finden Sie im Abschnitt **Meine Schritte anzeigen**).

### ODER



Rufen Sie die App **Fit**  auf.

## Überprüfen der Herzfrequenz

Sie können Ihre Herzfrequenz über das Menü oder per Sprachbefehl überprüfen.

Sagen Sie „**Ok Google**“. Wenn die Aufforderung **Jetzt sprechen** angezeigt wird, sagen Sie „**Meinen Puls anzeigen**“ (Weitere Informationen finden Sie im Abschnitt **Meinen Puls anzeigen**).

### ODER

- 1 Rufen Sie die App **Fit**  auf, und wischen Sie nach links, bis die Herzfrequenz angezeigt wird.
- 2 Wischen Sie nach oben, um den Messungsverlauf anzuzeigen, oder tippen Sie auf , um die Herzfrequenz zu messen.



# Einstellungen

## Starten des Menüs „Einstellungen“

- Halten Sie die **Ein-/Aus-Taste** gedrückt, bis die Anwendungsliste angezeigt wird, und berühren Sie dann **Einstellungen** .

### ODER

- Wischen Sie nach links, bis die Anwendungsliste angezeigt wird, und tippen Sie dann auf **Einstellungen** .

## Anpassen der Display-Helligkeit

Die Helligkeit der Uhrenanzeige kann auf dem Gerät selbst geändert werden.

- 1 Tippen Sie im Menü **Einstellungen** auf **Helligkeit anpassen**.
- 2 Wählen Sie eine Helligkeitsstufe, indem Sie eine Option berühren.

## Ändern des Zifferblatts

Sie haben verschiedene Möglichkeiten, um das Design des Zifferblatts zu ändern: Sie können den Bildschirmhintergrund der Uhr halten oder die App **Android Wear**  auf dem Telefon oder das Menü **Einstellungen** auf Ihrer Uhr verwenden.

- 1 Tippen Sie im Menü **Einstellungen** auf **Zifferblatt ändern**.
- 2 Ziehen Sie nach rechts und links, um die Designs zu durchsuchen.  
Wenn Sie den Bildlauf ganz nach links führen, sehen Sie Ihre zuletzt verwendeten Zifferblätter.
- 3 Tippen Sie auf das gewünschte Design, um es auszuwählen.

## Ändern der Schriftgröße

Sie können die Größe der auf der Uhr angezeigten Schriftart festlegen.

- 1 Tippen Sie im Menü **Einstellungen** auf **Schriftgröße**.
- 2 Wählen Sie eine Größe aus, indem Sie auf eine Option tippen.

# Bewegungen

Sie können mit Bewegungsgesten durch Benachrichtigungskarten, Listen und mehr navigieren.

- Tippen Sie im Menü **Einstellungen** auf **Bewegungen**, um die Funktion ein- bzw. auszuschalten.
  - Bewegen Sie Ihr Handgelenk, um eine Seite nach unten zu blättern.
  - Bewegen Sie Ihr Handgelenk, um eine Seite nach oben zu blättern.
  - Bewegen Sie Ihren Arm nach unten, um eine Karte auszuwählen und einen neuen Bildschirm zu öffnen.
  - Drehen Sie Ihren Arm, um zurückzukehren.
  - Schütteln Sie das Handgelenk, um von einem beliebigen Bildschirm aus das Zifferblatt zurückzugehen.

# Einstellungen zum Ein- und Ausschalten des Bildschirms

Sie können die Anzeige so einstellen, dass die Zeit angezeigt oder der Bildschirm vollständig ausgeschaltet wird, wenn Sie die Uhr gerade nicht verwenden. Wenn der Bildschirm ausgeschaltet ist, wird er eingeschaltet, sobald Sie ihn kippen oder abdecken.

- Tippen Sie im Menü **Einstellungen** auf **Display immer eingeschaltet**, um diese Option ein- bzw. auszuschalten.
  - **An:** Bei Inaktivität der Uhr wird ein abgedunkeltes Zifferblatt angezeigt.
  - **Aus:** Der Bildschirm der Uhr wird bei Inaktivität abgedunkelt.

# Ton

Dieses Menü dient zum Konfigurieren verschiedener Toneinstellungen.

- Tippen Sie im Menü **Einstellungen** auf **Ton**.

# WLAN

Wenn sich Wi-Fi im automatischen Modus befindet, können Sie Ihre Uhr und Ihr Telefon auch dann synchronisieren, wenn Bluetooth nicht verfügbar ist. Wi-Fi wird automatisch eingeschaltet, wenn die Bluetooth-Verbindung getrennt ist. Wenn Sie eine Wi-Fi-Verbindung verwenden, kann Ihre Uhr Benachrichtigungen von Ihrem Telefon empfangen, auch wenn Bluetooth nicht verfügbar ist. Ihre Uhr führt eine Suche durch und stellt basierend auf der Wi-Fi-Liste auf Ihrem Telefon eine Verbindung zum nächsten Wi-Fi-Netzwerk her.

- Tippen Sie im Menü **Einstellungen** auf **WLAN**, um diese Funktion automatisch zu verwenden oder abzuschalten.

# Bluetooth

Die Uhr sucht nun automatisch nach Bluetooth-Geräten innerhalb der Reichweite. Sie können die Uhr im Bluetooth-Gerätemenü in den Einstellungen mit einem Headset koppeln. Sie können Headsets auch entkoppeln und trennen.

- Tippen Sie im Menü **Einstellungen** auf **Bluetooth**.

## HINWEIS

- Es werden nur Bluetooth-Geräte unterstützt, die das A2DP- und HFP-Profil unterstützen.
- Die Anrufaudio-Funktion für das Telefon ist deaktiviert, wenn die Uhr und ein Bluetooth-Headset verbunden sind.
- Sie können die Uhr nur über die App „Android Wear“ auf dem Telefon von Ihrem Telefon trennen.

# Mobilfunk

Dieses Menü dient zum Konfigurieren verschiedener Mobilfunknetz-Einstellungen.

- Tippen Sie im Menü **Einstellungen** auf **Mobilfunk**.

# Standort

Verwenden Sie Standortdienste, um Ihren Standort näherungsweise zu bestimmen.

- Tippen Sie im Menü **Einstellungen** auf **Standort**, um diese Funktion ein- bzw. auszuschalten.

## HINWEIS

- Bei Kopplung mit einem Telefon verwendet die Uhr den Standort des Telefons. Um die Genauigkeit der Standortbestimmung bei Kopplung mit einem Telefon zu verbessern, aktivieren Sie in den Standorteinstellungen des Telefons „Hohe Genauigkeit“.
- Aktivieren Sie die Standorteinstellung auf der Uhr, wenn Sie den Standortdienst verwenden möchten, sofern die Uhr nicht mit einem Telefon gekoppelt ist.

# Flugmodus

Auch bei eingeschaltetem Flugmodus in einem Flugzeug oder anderen Orten, an denen das Senden und Empfangen von Daten untersagt ist, können Sie zahlreiche Funktionen wie beispielsweise die Herzfrequenzmessung usw. auf Ihrer Uhr verwenden.

## HINWEIS

- Im Flugmodus kann Ihre Uhr nicht auf Informationen zugreifen, die auf Ihrem Mobilgerät gespeichert sind. Sie sollten den Flugmodus auch auf Ihrem Mobilgerät aktivieren.
- Tippen Sie im Menü **Einstellungen** auf **Flugmodus**, um die Funktion zu aktivieren oder zu deaktivieren.

# Bedienungshilfen

Hier können Sie die Einstellungen für Eingabehilfen festlegen.

- Tippen Sie im Menü **Einstellungen** auf **Bedienungshilfen**, um die verfügbaren Optionen anzupassen.

# Datum & Uhrzeit

Damit können Sie festlegen, wie das Datum und die Uhrzeit angezeigt werden sollen.

- Tippen Sie im Menü **Einstellungen** auf **Datum & Uhrzeit**.

# Displaysperre

Legen Sie ein Muster fest, das Sie zum Entsperren des Bildschirms mit Ihrem Finger ziehen.

- Tippen Sie im Menü **Einstellungen** auf **Displaysperre**.

# Berechtigungen

Damit können Sie die Berechtigungen für einzelne Apps festlegen.

- Tippen Sie im Menü **Einstellungen** auf **Berechtigungen**.

# Pairing mit Telefon aufheben

Mit dieser Einstellung wird die Uhr vom Telefon entkoppelt und auf die Standard-Werkseinstellungen zurückgesetzt. Dabei werden auch sämtliche Ihrer Daten gelöscht.

- 1 Tippen Sie im Menü **Einstellungen** auf **Pairing mit Telefon aufheben?**. Sie werden zu einer Bestätigung aufgefordert.
- 2 Tippen Sie auf .
- Die Uhr lässt sich nicht gleichzeitig mit mehreren mobilen Geräten verbinden.

- Beim Entkoppeln vom Telefon werden alle Daten aus dem Speicher der Uhr gelöscht. Nach Abschluss des Prozesses können Sie sie dann mit einem anderen Mobilgerät verbinden.

## Ausschalten

- 1 Tippen Sie im Menü **Einstellungen** auf **Ausschalten**.
- 2 Nach der Rückfrage **Bist du sicher?** tippen Sie auf .

## Info

Hier werden Informationen zu Ihrer Uhr angezeigt. Sie können das Modell, den Gerätenamen, die Softwareversion, Seriennummer, Build-Nummer sowie Informationen zur Verbindung und zum Akku anzeigen. Die folgenden Optionen stehen ebenfalls zur Verfügung:

- Tippen Sie im Menü **Einstellungen** auf **Info**.
  - **Systemupdates:** Hier können Sie überprüfen, ob die aktuelle Software auf der Uhr installiert ist.
  - **Regulierungs-informationen:** Zeigt vorgeschriebene Informationen an.
  - **Rechtliche Hinweise:** Verweist Sie an Ihr Mobilgerät, um rechtliche Hinweise anzuzeigen.



**Weitere Informationen**

# Information: Hinweis bezüglich Open-Source-Software

Den Quellcode unter GPL, LGPL, MPL sowie weitere Open-Source-Lizenzen, die in diesem Produkt enthalten sind, können Sie unter <http://opensource.lge.com> herunterladen.

Neben dem Quellcode stehen dort noch alle Lizenzbedingungen, auf die verwiesen wird, Garantieausschlüsse sowie Urheberrechtshinweise zum Download bereit.

LG Electronics stellt Ihnen gegen eine Gebühr (für Distribution, Medien, Versand und Verwaltung) auch den Quellcode auf CD-ROM bereit.

Wenden Sie sich per E-Mail an LG Electronics: [opensource@lge.com](mailto:opensource@lge.com).

Dieses Angebot ist drei (3) Jahre ab Kaufdatum des Produkts gültig.

## Marken

- Copyright 2016 LG Electronics, Inc. Alle Rechte vorbehalten. LG und das LG-Logo sind eingetragene Marken der LG Group und deren zugehöriger Unternehmen.
- Google™, Google Maps™, Gmail™, YouTube™, Hangouts™ und Play Store™ sind Marken von Google, Inc.
- Bluetooth® ist eine eingetragene Marke von Bluetooth SIG, Inc.
- Wi-Fi® und das Wi-Fi-Logo sind eingetragene Marken der Wi-Fi Alliance.
- Alle anderen Marken und Urheberrechte sind Eigentum ihrer jeweiligen Inhaber.

## KONFORMITÄTSERKLÄRUNG

**LG Electronics** erklärt hiermit, dass das **LG-W200E** den wichtigsten Anforderungen und anderen relevanten Bestimmungen der Richtlinie **1999/5/EC** entspricht. Eine Kopie der Konformitätserklärung finden Sie unter **<http://www.lg.com/global/declaration>**

### Kontakt für Produktkonformität:

LG Electronics European Shared Service Center B.V.  
Krijgsman 1, 1186 DM Amstelveen, The Netherlands

### Informationen zu Bestimmungen

- 1 Halten Sie die **Ein-/Aus-Taste** gedrückt, bis die Apps-Liste angezeigt wird.
- 2 Tippen Sie auf **Einstellungen** > **Info** > **Regulierungs-informationen**, damit Informationen zu Bestimmungen eingeblendet werden.

### SO AKTUALISIEREN SIE IHR GERÄT

Zugriff auf die neuesten Firmwareversionen sowie neue Softwarefunktionen und -verbesserungen.

- 1 Halten Sie die **Ein-/Aus-Taste** gedrückt, bis die Apps-Liste angezeigt wird.
- 2 Tippen Sie auf Ihrem Gerät auf **Einstellungen** > **Info** > **Systemupdates**.



## Entsorgung Ihrer Altgeräte

- 1 Das durchgestrichene Symbol eines fahrbaren Abfallbehälters weist darauf hin, dass Elektro- und Elektronik-Produkte (WEEE) getrennt vom Hausmüll entsorgt werden müssen.
- 2 Alte elektrische Produkte können gefährliche Substanzen enthalten, die eine korrekte Entsorgung dieser Altgeräte erforderlich machen, um schädliche Auswirkungen auf die Umwelt und die menschliche Gesundheit zu vermeiden. Ihre ausgedienten Geräte können wiederverwendbare Teile enthalten, mit denen möglicherweise andere Produkte repariert werden können, aber auch sonstige wertvolle Materialien enthalten, die zur Schonung knapper Ressourcen recycelt werden können.
- 3 Sie können Ihr Gerät entweder in den Laden zurückbringen, in dem Sie das Produkt ursprünglich erworben haben, oder Sie kontaktieren Ihre Gemeindeabfallstelle für Informationen über die nächstgelegene autorisierte WEEE-Sammelstelle. Die aktuellsten Informationen für Ihr Land finden Sie unter [www.lg.com/global/recycling](http://www.lg.com/global/recycling)



## Entsorgen von alten Akkus

- 1 Dieses Symbol kann mit den chemischen Symbolen für Quecksilber (Hg), Kadmium (Cd) oder Blei (Pb) kombiniert sein, wenn die Akkus mehr als 0,0005 % Quecksilber, 0,002 % Kadmium oder 0,004 % Blei enthalten.
- 2 Akkus müssen immer getrennt vom Hausmüll in staatlichen oder kommunalen Sammeleinrichtungen und entsprechend den geltenden Vorschriften entsorgt werden.
- 3 Durch eine vorschriftsmäßige Entsorgung Ihrer alten Akkus können schädliche Auswirkungen auf Mensch, Tier und Umwelt vermieden werden.
- 4 Ausführliche Informationen zur Entsorgung alter Akkus erhalten Sie bei den lokalen Behörden, der Entsorgungseinrichtung oder dem Fachhändler, bei dem Sie das Produkt erworben haben.

Thank you for choosing LG. Please carefully read this user guide before using the device for the first time to ensure safe and proper use. Visit the LG website at [www.lg.com](http://www.lg.com) to obtain the latest version of this manual.

- Always use genuine LG accessories. The supplied items are designed only for this device and may not be compatible with other devices.
- This device is not suitable for people who have a visual impairment due to the touchscreen.
- Descriptions are based on the device default settings.
- Default apps on the device are subject to updates and support for these apps may be withdrawn without prior notice. If you have any questions about an app provided with the device, please contact a LG Service Center. For user-installed apps, please contact the relevant service provider.
- Modifying the device's operating system or installing software from unofficial sources may damage the device and lead to data corruption or data loss. Such actions will violate your LG licence agreement and void your warranty.
- Some contents and illustrations may differ from your device depending on the region, service provider, software version, or OS version, and are subject to change without prior notice.
- The applications on your product, and their functions, may vary according to country, region or hardware specifications. LG will not be responsible for any performance issues which arise from using applications developed by providers other than LG.
- LG will not be responsible for performance or incompatibility issues which arise from edited registry settings or modified operating system software.
- Any attempt to customize your operating system may lead to the device or its applications not working correctly.
- Software, audio, wallpaper, images, and other media supplied with your device are licensed for limited use. If you extract and use these materials for commercial or other purposes, you may be infringing copyright laws. As a user, you are fully and entirely responsible for the illegal use of media.
- Additional charges may apply for data services, such as messaging, uploading, downloading, auto-syncing and location services. To avoid additional charges, select a data plan suitable to your needs. Contact your service provider to obtain additional details.

## Instructional notices



### **WARNING**

Situations that could cause injury to yourself and others, or damage to the device or other property.



### **NOTE**

Notices or additional information.









# Table of contents









Safety Information.....	5	Call Notifications .....	38
Basic.....	16	Change When Notifications Arrive.....	38
Accessories .....	17	See Remaining Battery or Date .....	39
Watch Layout .....	18	Access the Sound Setting.....	39
Charging the Watch .....	20	Turn Your Screen Off Temporarily with Theater Mode.....	40
If the Screen Freezes .....	22	Boost Screen Brightness Temporarily .....	40
Installing the SIM Card .....	23	Access the Settings Menu .....	40
Turning the Watch On and Off.....	26	Manage Storage.....	41
Connecting to Another Mobile Device .....	27	<b>Tasks Using Voice Command .....</b>	<b>42</b>
Touch Screen Tips.....	27	Change the Apps You Use for Voice Actions .....	44
Wearing the Watch .....	28	Take or View a Note.....	45
Heart Rate Sensor .....	29	Set a Reminder.....	46
<b>Connecting the Watch to a Mobile Device.....</b>	<b>31</b>	Show Me My Steps .....	46
Before Pairing .....	32	Show Me My Heart Rate .....	47
How to Pair Your Watch .....	33	Send a Text.....	48
After Pairing.....	33	Email.....	49
<b>How to Use Your Watch .....</b>	<b>34</b>	Agenda .....	50
Start on Your Watch Face (Where You See the Time) .....	35	Navigate.....	50
Quickly Dim the Screen.....	35	Set a Timer .....	51
Changing the Watch Face.....	35	Use the Stopwatch .....	51
Notification Cards.....	36	Set an Alarm.....	52
Block Notifications .....	37	Show Alarms .....	52

<b>Using Apps</b> .....	<b>53</b>	<b>More Information</b> .....	<b>66</b>
Downloading Other Apps.....	54	Open Source Software Notice	
Phone.....	54	Information .....	67
Call Forwarding .....	56	<b>Trademarks</b> .....	<b>67</b>
Messenger .....	57	DECLARATION OF CONFORMITY .....	68
LG Health .....	58	Contact office for compliance of this	
Use the Google Fit App.....	59	product : .....	68
<b>Settings</b> .....	<b>60</b>	Regulatory information.....	68
Launching the Settings Menu.....	61	How to update your device .....	68
Adjusting Display Brightness .....	61		
Change Your Watch Face .....	61		
Change the Font Size .....	61		
Gestures .....	62		
Screen On/Off Settings .....	62		
Sound.....	62		
Wi-Fi.....	62		
Bluetooth Devices.....	63		
Cellular .....	63		
Location.....	63		
Aeroplane mode .....	64		
Accessibility .....	64		
Date & Time.....	64		
Screen Lock.....	64		
Permissions .....	64		
Unpair with Phone.....	65		
Power Off .....	65		
About.....	65		



# Safety Information

Symbol	Description
	Read these instructions for safe use of this wireless device.
	You must always exercise extreme caution when driving in order to reduce the risk of accidents. Do not use your wireless device while driving.
	This device, moreover, has been tested for use at a distance of 0.5 cm between the back of the device and the user's body.
	Do not leave the device or its accessories within the reach of children and do not allow to play with. The device contains small parts with sharp edges that may cause injury or break off and give rise to danger of suffocation.
	This device may produce a loud sound.
	Pacemaker manufacturers recommend that you leave at least 15 cm of space between other devices and a pacemaker to avoid potential interference with the pacemaker.
	Switch off your device when prompted to do so in hospitals, clinics or health care facilities. These requests are designed to prevent possible interference with sensitive medical devices.
	Turn off your wireless device when prompted to do so by airport personnel or aircraft. For information on the use of wireless devices on board aircraft, contact the crew. If the device has a "flight mode", this must be activated before boarding an aircraft.
	Turn off the device or wireless device when in any area in which they occur explosions or areas where there are reports that indicate to "turn off two-way radio" or "electronic devices" to avoid interfering with the operation of trigger explosions.

Symbol	Description
	<p>It is recommended not to use this device in areas with potentially explosive atmospheres, including fueling areas, hold of ships, facilities for the transportation or storage of fuel and chemicals, and any other area where the air may contain chemicals, or particles such as grain, dust or metal powders.</p>
	<p>This device may produce a bright or flashing light.</p>
	<p>Do not expose your device or its accessories to open flames.</p>
	<p>Do not expose your device or its accessories to magnetic media (floppy disks, credit cards, etc).</p>
	<p>Do not expose your device or its accessories to extreme temperatures.</p>
	<p>Do not expose your device or its accessories to liquid or moisture.</p>
	<p>Do not disassemble the device or its accessories, only authorized personnel can do it.</p>
	<p>This device, like any wireless device, operates using radio signals which, by their nature, are not able to guarantee connection in all conditions. Therefore, for emergency communications, never rely solely upon any wireless device.</p>
	<p>Only use approved accessories.</p>

Before turning on your product, review the basic safety information provided here.

## General safety & handling

While using your product, be aware of the following common-sense guidelines.

### Your environment

- **Safe operating temperatures.** Use and store your product in temperatures between 0°C/32°F and 35°C/95°F. Exposing your product to extremely low or high temperatures may result in damage, malfunction, or even explosion.
- **While driving.** When driving a car, driving is your first responsibility. Using a mobile device or accessory for a call or other application while driving may cause distraction. Keep your eyes on the road.
- **Around explosives.** Do not use in areas where sparks from the product might cause a fire or explosion.
- **On airplanes.** Observe all rules and instructions for use of electronic devices. Most airlines allow electronic use only between and not during takeoffs and landings. There are three main types of airport security devices: X-ray machines (used on items placed on conveyor belts), magnetic detectors (used on people walking through security checks), and magnetic wands (hand-held devices used on people or individual items). You can pass your product through airport X-ray machines. But do not send it through airport magnetic detectors or expose it to magnetic wands.
- Always follow any special regulations in a given area. Turn your device off in areas where use is forbidden or when it may cause interference or danger.
- Changing the wrist straps to metal straps might cause Bluetooth®/ Wi-Fi connectivity problem.

## Safety tips

### **WARNING**

- The charging cradle contains strong magnets that may interfere with pacemakers, credit cards, watches, and other magnet-sensitive objects.

To avoid damaging your product and reduce the risk of fire or electric shock, explosion, or other hazards, observe these common-sense precautions:

- Always use with cables, chargers, and other accessories approved by LG. The use of any other types may void any approval or warranty applying to the device and may be dangerous.
- Available accessories may vary depending on your region, country or service provider.
- Some contents and illustrations may differ from your device depending on the region, service provider, software version, or OS version, and are subject to change without prior notice.
- Do not drop, strike, or shake your product.
- Do not damage the power cord by bending, twisting, pulling, heating, or placing heavy items on it.
- This product is equipped with a USB cable for connecting to a desktop or notebook computer or to the charger. Be sure your computer is properly grounded before connecting your product to the computer. The power supply cord of a desktop or notebook computer has an equipment-grounding conductor and a grounding plug. The plug must be plugged into an appropriate outlet that is properly installed and grounded in accordance with all local codes and ordinances.
- Do not attempt to repair or modify or remanufacture the product. It is equipped with an internal rechargeable battery, which should be replaced only by LG or an authorized LG repair center.
- Do not open, disassemble, crush, bend or deform, puncture, or shred the product.
- Do not insert foreign objects into the product.
- Do not place the product in a microwave oven.
- Do not expose the product to fire, explosion, or other hazards.

- Clean with a soft, damp cloth. Don't use harsh chemicals (such as alcohol, benzene, or thinners) or detergents to clean your product.
- Dispose of your product and battery separately from household waste and in accordance with local regulations.
- Like many electronic devices, your product generates heat during normal operation. Extremely prolonged, direct skin contact in the absence of adequate ventilation may result in discomfort or minor burns. Therefore, use care when handling your product during or immediately after operation.
- If you have a problem with using the product, please stop using it and consult with the authorised LG Electronics customer service center.
- Do not immerse or expose the product to water or other liquids.

## Heart rate information

- Pedometer, Sleep, Exercise, and Heart rate are not intended to treat or diagnose any medical condition, and should be used for leisure, well-being and fitness purposes only.
- Heart rate readings can be affected by measurement conditions and your surroundings. Make sure you are seated and relaxed before reading your heart rate.
- This product is water and dust-resistant according to the IP67 Rating, which tests submersion in water at up to one metre for up to 30 minutes. Not shockproof. The case must be completely closed.
- Heart rate readings may be affected by skin condition, measurement conditions and your surroundings.
- Never look directly at the light of the heart rate sensor as this may damage your eyesight.
- If your device becomes hot, remove it until it cools down. Exposing skin to the hot surface for a long period of time may cause skin burn.
- The Heart rate feature is only intended for measuring your heart rate and must not be used for any other purposes.

## Battery warnings

- Do not disassemble or open crush, bend or deform, puncture or shred.
- Do not modify or remanufacture, attempt to insert foreign objects into the battery, immerse or expose to water or other liquids, expose to fire, explosion or other hazard.
- Make sure that no sharp-edged items, such as animal's teeth or nails, come into contact with the battery. This could cause a fire.
- Only use the battery for the system for which it is specified.
- Use of an unqualified battery or charger may present a risk of fire, explosion, leakage, or other hazard.
- Do not short circuit a battery or allow metallic conductive objects to contact battery terminals.
- Use of an unqualified battery may present a risk of fire, explosion, leakage or other hazard. Only authorized service providers shall replace battery (If the battery is non-user replaceable)
- Battery usage by children should be supervised.
- Avoid dropping the product or battery. If the product or battery is dropped, especially on a hard surface, and the user suspects damage, take it to a service center for inspection.
- Improper battery use may result in a fire, explosion or other hazard.
- Always unplug the charger from the wall socket after the product is fully charged to save unnecessary power consumption of the charger.
- Risk of explosion if battery is replaced by an incorrect type. Dispose of used batteries according to the instructions.

## Embedded battery



### **WARNING: Notice for Battery replacement**

- Li-Ion Battery is a hazardous component which can cause injury.
- Battery replacement by non-qualified professional can cause damage to your device.
- Do not replace the battery by yourself. The battery can be damaged, which can cause overheat and injury. The battery must be replaced by the authorized service provider. The battery should be recycled or disposed separately from household waste.
- In case this product contains a battery incorporated within the product which cannot be readily removed by end-users, LG recommends that only qualified professionals remove the battery, either for replacement or for recycling at the end of this product's working life. To prevent damage to the product, and for their own safety, users should not attempt to remove the battery and should contact LG Service Helpline, or other independent service providers for advice.
- Removal of the battery will involve dismantling of the product case, disconnection of the electrical cables/contacts, and careful extraction of the battery cell using specialized tools. If you need the instructions for qualified professionals on how to remove the battery safely, please visit <http://www.lge.com/global/sustainability/environment/take-back-recycling>.

## Notes on water resistant properties

This product is water and dust resistant in compliance with the Ingress Protection rating IP67\*.

\* The IP67 rating means that the product will maintain its operability even if it is gently submerged in a tank of still tap water at room temperature for about 30minutes, up to a depth of 1 meter.

Avoid exposing the product to environments with excessive dusts or moisture. Do not use the product in the following environments.



Do not immerse the product in any liquid chemicals (soap, etc.) other than water.



Do not immerse the product in salt water, such as sea water.



Do not immerse the product in hot spring.



Do not swim wearing this product.



Do not use the product underwater.



Do not place the product directly on sand (such as at a beach) or mud.

- Once the product gets wet, water may remain in gaps of the main unit. Shake the product well to drain water.
- Even after water is drained, the inner parts might be still wet. Although you can use the product, do not place it near things that must not get wet. Take care not to wet your clothes, bag or contents of the bag.
- Drain water if the voice activation does not work properly due to water remaining in the microphone.
- Do not use the product in places where it may be sprayed with high-pressure water (e.g. near a faucet or shower head) or submerge it in water for extended periods of time, as the product is not designed to withstand high water pressure.
- This product is not resistant to shock. Do not drop the product or subject it to shock. Doing so might damage or deform the main unit causing water leak.

## Pacemakers and other medical devices

Persons with pacemakers should:

- ALWAYS keep the product more than six (6) inches from their pacemaker when the product is turned ON.
- Not carry the product in a breast pocket.
- Use the wrist opposite the pacemaker to minimize the potential for RF interference.
- Turn the product OFF immediately if there is any indication that interference is taking place.

If you use any other personal medical device, consult your physician or the manufacturer of your device to determine if it is adequately shielded from external RF energy.

## Tips for using Bluetooth and Wi-Fi on your watch

- When connecting your product to other mobile devices, the devices must be positioned close to each other. If not, it may cause abnormal operation or noise, depending on the use environment.
- In an open space, the Bluetooth communication range usually spans approximately 10m. This range may vary depending on the use environment.
- Do not place obstacles between your product and connected devices. Outgoing/incoming signal can weaken due to user's body, walls, corners or obstacles. Use where there is no obstacle.
- When using a Wi-Fi connection, your watch can get notifications from your device even if Bluetooth is unavailable.
- Your watch will search and connect to the nearest Wi-Fi network based on the Wi-Fi list registered on your phone.

## Tips for the display screen

- Do not display non-moving images for an extended period. This may cause image burn-in or stains on the screen.
- Applications that display the same screen for more than 10 minutes are not recommended because the potential screen damage is not covered by the warranty.

## Exposure to radio frequency energy

Radio wave exposure and Specific Absorption Rate (SAR) information.

This product has been designed to comply with applicable safety requirements for exposure to radio waves. These requirements are based on scientific guidelines that include safety margins designed to assure the safety of all persons, regardless of age and health.

- The radio wave exposure guidelines employ a unit of measurement known as the Specific Absorption Rate, or SAR. Tests for SAR are conducted using standardised methods with the product transmitting at its highest certified power level in all used frequency bands.

- While there may be differences between the SAR levels of various LG product models, they are all designed to meet the relevant guidelines for exposure to radio waves.
- The SAR limit recommended by the International Commission on Non-ionizing Radiation Protection (ICNIRP) is 2 W/kg averaged over 10g of tissue for the Mouth SAR or 4.0 W/kg averaged over 10g of tissue for the Limb-worn SAR.
- The highest SAR value for this model product when tested for use at Next-to-Mouth(Face) is 0.631 W/kg (10g), for Body-Worn is 1.582 W/kg (10g) and for Limb-worn(Wrist) is 3.295 W/kg (10g).
- This device was tested for typical Limb-Worn(Wrist) operations kept 0 cm between the user's body(Wrist) and the back of the device. When this device is used for Body-Worn operation, do not keep the device in proximity of metal elements. Always position the product at least 0.5 cm away from your body torso. Additionally this device was tested for typical Next-to-Mouth(Face) operations with the front of the device kept 1 cm between the user's mouth(Face) and the front of the device.

## Efficient Device operation

### Electronics devices

All devices may receive interference, which could affect performance.

- Do not use your device near medical equipment without requesting permission. Please consult your doctor to determine if operation of your device may interfere with the operation of your medical device.

## Blasting area

Do not use the device where blasting is in progress. Observe restrictions and follow any regulations or rules.



**Basic**

# Accessories

These accessories are available for use with your device.

- Travel adaptor
- Quick Start Guide
- Magnetic charging cable
- SIM Cap opener

## NOTE

- Always use genuine LG accessories. The supplied items are designed only for this device and may not be compatible with other devices.
- The items supplied with the device and any available accessories may vary depending on the region or service provider.

# Watch Layout

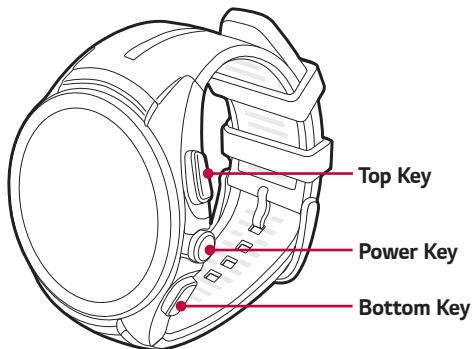

## NOTE

- The touch screen must not come into contact with any other electrical devices. Electrostatic discharge can result in the touch screen malfunctioning.

## Power Key

### To turn the watch on:

- Press and hold for one second to turn the screen on. If it doesn't turn on, press and hold for a few seconds until the LG logo appears.

### If the screen freezes:

- Press and hold for over 10 seconds until the LG logo appears to restart the watch.

### When the device is idle:

- Press once quickly to wake the screen.
- Press twice to turn the Theater mode on.
- Press three times to turn the Brightness boost mode on.
- Press and hold for a few seconds to access the app list.

**Top / Bottom  
Key**

**When the device is idle:**

- Press the **Top Key** to launch Contacts.
- Press the **Bottom Key** to launch LG Health.

**During a call:**

- Control the volume.

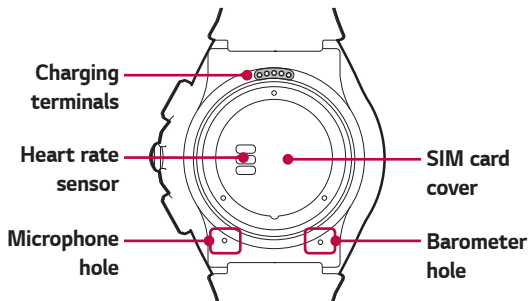

**⚠ WARNING**

- Do not close or push the hole located at the bottom of the device with a sharp object. Doing so may cause your device to work improperly.
- Any damage to the barometer or microphone resulting from accidents, unreasonable use, tampering or other causes not arising from defects in material or workmanship may void the Limited Warranty.

**⚠ WARNING: Before wearing the strap**

- Excess force on the watch band may lead to breakage.

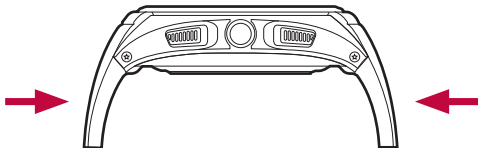

# Charging the Watch

Before using your watch for the first time, you should charge the battery. Use the charging cable included with the watch to charge the device's battery.

You can also charge the device's battery using a computer. Simply connect the computer to the charging cable using the USB cable included with the watch.

## NOTE

- When battery power is low, the battery icon is displayed as empty. If the battery charge is completely empty, the watch cannot be turned on immediately after connecting the charger. Leave an empty battery to charge for a few minutes before turning the device on. Some features are not available while the battery is charging.

## WARNING: Corrosion of charging terminals

- Exposure to sweat or other foreign material during the use of the product may cause the charging terminals to corrode while charging. To prevent this, wipe the product with a cloth before charging.

- 1 Locate the charging terminals on both the watch and the charging cable.



## NOTE

- The charging cable is designed to only be used with the watch and is not compatible with other devices.

- 2 Place the watch on the charging cable and make sure that the charging terminals are aligned with each other.

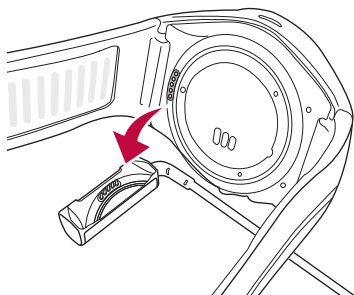

- 3 Connect the charging cable to a power outlet and place the watch on it. If your watch is turned off, it will turn on automatically.

 **NOTE**

- Make sure the watch is firmly connected to the charging cable before connecting the cable to a travel adapter or PC.

- 4 After the charging cable is connected to a power outlet, you will see a charging screen, shown as below, while charging. You can check the percent of remaining battery and the time. Swipe right to return to the watch face.

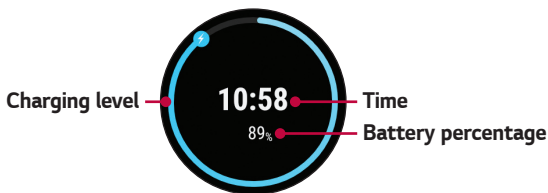

- 5 Once the watch battery is fully charged, disconnect the device from the charging cable.

- 6 The charging cable is equipped with a magnet inside. Do not leave metal objects nearby when separated from the watch. Contact with metal may lead to damage to the travel adapter or PC.

 **NOTE**

- The touch screen may not function if power to the watch is unstable while charging.
- The watch may become warm while charging. This is normal. If the battery becomes hotter than usual, disconnect the charger.

## If the Screen Freezes

If the device freezes up and stops working, press and hold the **Power Key** for over 10 seconds until the device reboots and the LG logo is displayed.

# Installing the SIM Card

## NOTE

- Please power off the device before you insert or remove a SIM card.
- Don't use excessive force when you turn the SIM cap cover using the SIM cap opener.

- 1 Open the SIM card cover using SIM cap opener as shown in the figure below. Align the SIM cap opener to the hole located at the bottom of the device and then turn counter-clockwise until the SIM card cover direction indicator reaches the "UNLOCK" position.

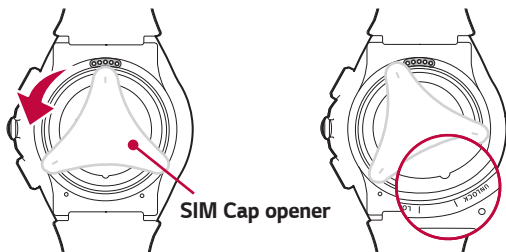

- 2 To remove SIM card cover, hold the watch firmly in one hand. Press the outer corner of the SIM cap cover after removing the SIM cap opener, the other side will lift. Then, lift off the SIM card cover with your other hand as shown in the figure below.

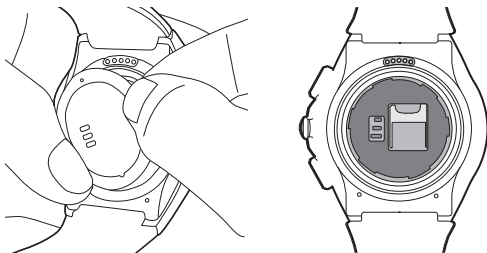

- 3 Slide the Nano SIM card into the SIM card slot as shown in the figure. Make sure the gold contact area on the card is facing downward.

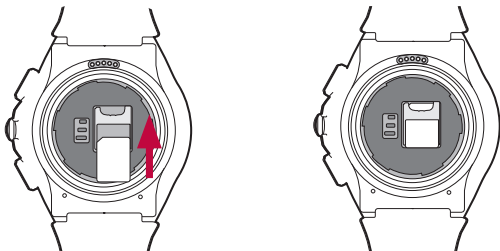

- 4 Close the SIM card cover using the SIM cap opener as shown in the figure below. Align the SIM cap opener to the hole located at the bottom of the device and then turn clockwise until the SIM card cover direction indicator reaches the "LOCK" position.

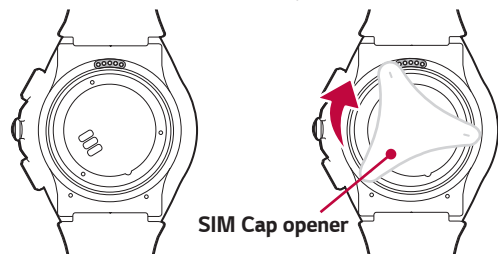

## NOTE

- Foreign materials on the SIM cap sealing pad or SIM cap cover may compromise the water resistant function. Make sure to clean or remove any foreign material.

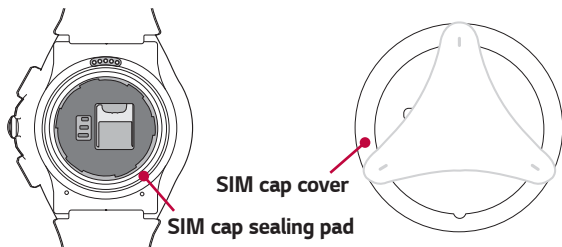

## Unlock the SIM Card

If you insert the SIM card with a PIN lock, you have to enter the unlock code. If the SIM card PIN is disabled, ignore this section.

- 1 After turning the watch on, swipe up from the bottom of your watch screen until the SIM Locked screen appears.
- 2 Tap the SIM Locked screen to enter the unlock code.
- 3 Enter the unlock code.

# Turning the Watch On and Off

## Turning on the Watch

Turn the watch on by pressing and holding the **Power Key** (on the right-hand side of the device) for a few seconds. The screen lights up and the LG logo is displayed.

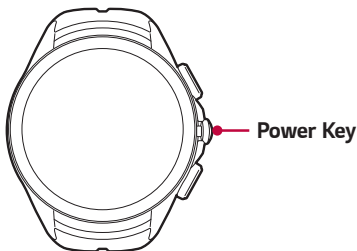

## Turning off the Watch

- 1 Press and hold the **Power Key** until the app list appears.
- 2 Tap **Settings** > **Power off**.
- 3 When prompted with the message **Power off: Are you sure?**, tap .

# Connecting to Another Mobile Device

If you want to connect your watch to another device, you must reset your device.

## Reset Your Watch

This setting unpairs the watch from your phone, resets your watch's settings to their factory default values, and deletes all of your data.

- 1 Press and hold the **Power Key** until the app list appears.
- 2 Tap **Settings** > **Unpair with phone**. You are prompted to confirm.
- 3 Tap .
  - Your watch connects to one mobile device at a time.
  - Unpairing with your phone erases all data from your watch's memory. After completion, it is ready to connect to another mobile device.

## Touch Screen Tips

Here are some tips on how to navigate on your watch.

- **Tap or touch** – A single finger tap selects items, links, shortcuts and letters on the on-screen keyboard.
- **Touch and hold** – Touch and hold an item on the screen by tapping it and not lifting your finger until an action occurs.
- **Swipe or slide** – To swipe or slide, quickly move your finger across the surface of the screen, without pausing when you first tap it.



Tap or touch



Touch and hold



Swipe or slide

# Wearing the Watch

## Cautions for Water-Resistance

Your watch has undergone testing in a controlled environment and is proven to be water and dust-resistant in certain circumstances (meets the requirements of classification IP67 as described by the international standard IEC 60529 - Degrees of Protection provided by Enclosures [IP Code]; test conditions: 15° C/59° F ~ 35° C/95° F, 86 - 106 kPa, 1 meter (approximately 3 feet), for 30 minutes). Despite this classification, your device is not fully resistant to water damage.

- The watch must not be immersed in water deeper than 3 feet (approximately 1 meter) and kept submerged for longer than 30 minutes.
- The device must not be exposed to **water at high pressure**, such as ocean waves or a waterfall.
- Should your watch or your hands become wet, dry them thoroughly before handling the device.
- The device must not be exposed to **salt water, ionized water or soapy water**.
- The watch's water and dust-resistant features may be damaged **by dropping or receiving an impact**.
- If the watch gets wet, use a clean, soft cloth to dry it thoroughly.
- The touch screen and other features may not work properly **if the device is used in water or any other liquid**.
- **If the watch has been immersed in water or if the microphone or speaker has gotten wet**, in-call sound quality may be affected. Wipe the microphone or speaker with a dry cloth to ensure it is clean and dry.

## Caution on Product Overheating

Overheating the product to certain temperature will trigger a warning in order to prevent product breakage, skin irritation or damage, battery leakage, etc. Further rise in product temperature will turn off the power. Stop using the device if you feel discomfort due to overheating during use.

## Heart Rate Sensor

Make sure your watch is positioned on your wrist correctly before measuring your heart rate.

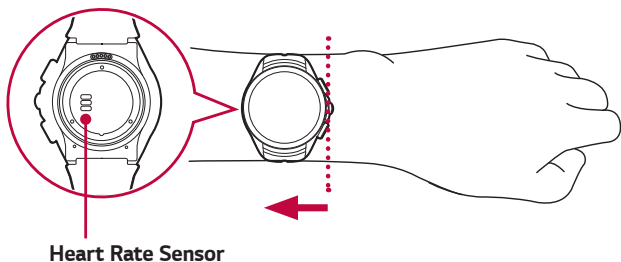

### NOTE

- Loose fitting or too much movement may cause inaccurate measurements.
- Never look directly at the heart rate sensor light as this may damage your eyesight.
- Escaping light may lead to inaccurate measurements. Wear the device so it doesn't touch your wrist bone when taking measurements.

## Ensuring Accurate Measurements

Heart rate readings may be inaccurate depending on conditions and surroundings. Follow these steps for more accurate heart rate readings:



- Never measure your heart rate after smoking or drinking alcohol. Smoking and/or alcohol can affect your heart rate.
- Never take heart rate measurements at low temperatures. Keep yourself warm when you measure your heart rate.
- Users with thin wrists may find their heart rate measurements are inaccurate.
- When measuring your pulse for workout purposes, take the measurement while seated and relaxed before exercise, then proceed with your workout.
- If the measurement significantly differs from predicted values, relax and measure again in 30 minutes.
- Confirm your pulse by taking the average of around 5 repeated measurements.
- If you speak, yawn or breathe deeply during the measurement, you may see inaccurate values.
- Light reflection may be uneven depending on your circulation, blood pressure or skin condition, and may lead to inaccurate measurements.
- If light reflection is blocked by body hair or other items, you may obtain inaccurate measurements.
- If the heart rate sensor is dirty, wipe the sensor and try again for a more accurate measurement.

A decorative graphic in the top left corner of the page, consisting of several sets of horizontal white lines. Each set is staggered to the right and downwards, creating a staircase-like effect. The lines are thin and white, contrasting with the dark red background.

# Connecting the Watch to a Mobile Device

# Before Pairing

**Before pairing, please do the following on the phone.**

- 1 Make sure that the Android operation system on your phone is version 4.3 or higher and supports Bluetooth.
  - To find out whether your phone supports Android Wear, visit <http://g.co/WearCheck> from your phone.
  - If your phone is not Android 4.3 or later, please check with your manufacturer for a possible software update.
- 2 Make sure your phone is next to your watch.
- 3 On your phone, download the **Android Wear**  app from the **Play Store**  and install it. Check that the **Android Wear**  app is installed and updated to the latest version on your phone.
- 4 Make sure your phone is connected to mobile data or Wi-Fi. You will need a data connection to set up your watch for the first time.
- 5 Keep the watch connected to power during setup.

## **NOTE**

- Your watch will turn on automatically while charging. Depending on the software installed, your watch may automatically download and install an update.
- Depending on the network connection, the setup process might take over 20 minutes.

# How to Pair Your Watch

- 1 Turn on the watch and swipe the welcome screen left to begin.
- 2 Tap a language.
- 3 Connect your watch to a power source and swipe left to continue.

## NOTE

- If the battery is at less than 20%, charge your watch first before proceeding the next step.
- 4 Swipe left following the on-screen instructions until the watch name is displayed.
  - 5 Open the **Android Wear**  app on your phone. Turn Bluetooth on during setup, if it isn't already on.
  - 6 On your phone, you'll see a list of nearby devices. Tap your watch's name.
  - 7 You'll see a pairing code on your watch and phone. Check that the codes match.
  - 8 Tap **Pair** on your phone to start pairing.
  - 9 You'll see a confirmation message on your watch once it is paired. This may take a few minutes.
  - 10 Follow the onscreen instructions to complete the initial setup.

## After Pairing

To have the best Android Wear experience, we recommend turning on **Google Now** and **Location Services**. Go to **Google settings** or **Settings** on your phone if they aren't already on.



# How to Use Your Watch

## Start on Your Watch Face (Where You See the Time)

Start by waking up your watch. If your watch's screen is dimmed, you can wake up the watch by doing any of the following:

- Touch the screen.
- Turn your wrist so your watch face is upright.
- Press the **Power Key** on the watch.

## Quickly Dim the Screen

- Press the **Power Key** on the watch.

**OR**

- Press your palm onto the screen until it vibrates. This will dim the watch face.

## Changing the Watch Face

- 1 Touch and hold anywhere on the watch face for a few seconds.
- 2 Swipe the screen right or left to browse designs, then tap to choose one.

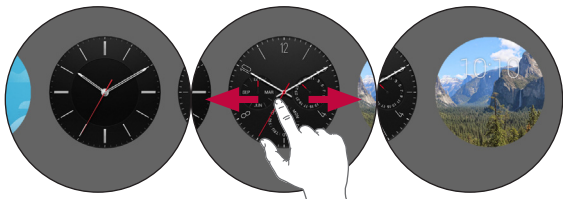

### **NOTE**

- You can also change and download watch faces through the **Android Wear**  app.

# Notification Cards

Most notifications you see on your phone will also show up on your watch. These include notifications for missed calls, texts, event reminders, and more.

Notifications are displayed in the form of cards at the bottom of the watch face.



## Card previews

Swipe down on the card to hide it.

Swipe up to see more cards.

Swipe left for more details and options.

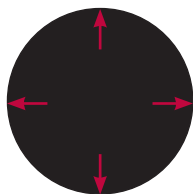

Swipe right to dismiss the card.

Swipe down to return to the home screen.

## To View Cards

To view cards, swipe up from the bottom of your screen.

Tap a card to see more info. To see more cards, keep swiping up from the bottom of the screen.

## To Remove a Card

To remove a card, swipe from left to right.

Once you're done looking at a card, you can get rid of it. If you remove a card on your watch, the same card or notification will be dismissed on your phone.

## To See More Details

To see more details, swipe the card from right to left. Some cards provide more details or have actions you can take.

## To Bring a Card Back

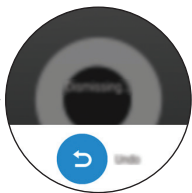

After the card has been dismissed, swipe down from the top of your watch's screen and tap the **Undo** button . You'll have a few seconds to get the card back. If you've swiped away the last card in your stream, you'll need to swipe up from the bottom of the screen to see the Undo button.





## Block Notifications

If you get notifications on your phone that you don't want to see on your watch, you can stop specific apps from showing up on your watch.

### Block Apps from Your Watch

- 1 On your watch, go to a card.
- 2 Swipe from right to left until you see .
- 3 Tap  >  to confirm.

### Block Apps Using the Android Wear App

- 1 On your phone, open the **Android Wear**  app.
- 2 Tap  > **Block app notifications** > .
- 3 Select the app you want to block.

## Call Notifications

You can get an instant alert when your phone receives an incoming call. The notification displays the caller's number or contact on your phone and lets you accept or decline the call.

### NOTE

- if you had set the connected watch to the **Call audio** mode in your phone's Bluetooth settings screen, you can receive the call.

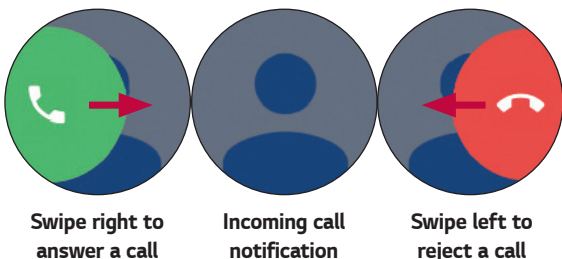

## Change When Notifications Arrive

You can change what notifications show up on your watch and when. To change the interruption settings, swipe down from the top of your watch's screen. You'll see a set of interruption options.

⊖ **Do not disturb:** Tap to select **Off** or **Alarms only**.

### NOTE

- Some content may differ from your device depending on the OS version.

## See Remaining Battery or Date

Swipe down from the top of the screen.

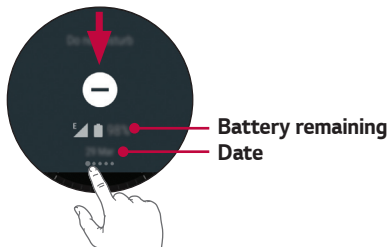

### NOTE

- Some content may differ from your device depending on the OS version.

## Access the Sound Setting

Allows you to set the sound for notifications, you can also change to silent.

- 1 Swipe from right to left until you see **Sound**.
- 2 Press the sound icon .



# Turn Your Screen Off Temporarily with Theater Mode

You can turn off your watch's screen so the display doesn't light up and notifications don't appear.

- Press the **Power Key** twice quickly.

**OR**

- 1 If your screen is dimmed, touch the screen to wake up the watch.
- 2 Swipe down from the top of the screen. Swipe from right to left until you see **Cinema mode** . Tap the icon to turn it on.

# Boost Screen Brightness Temporarily

You can turn up the brightness temporarily if you're outdoors in a sunny spot. The extra brightness will last for a few seconds and turn off automatically.

- Press the **Power Key** three times quickly.

**OR**

- 1 If your screen is dim, touch the screen to wake up the watch.
- 2 Swipe down from the top of the screen. Swipe from right to left until you see **Brightness boost** . Tap the icon to turn it on.

# Access the Settings Menu

- Press and hold the **Power Key** until the app list appears, then touch **Settings** .

**OR**



- Swipe left until the app list appears, then tap **Settings** .

# Manage Storage

Through the **Android Wear**  app on your phone, you can see:

- How much storage space is available
- Total storage space on your watch
- Apps or services that are using your watch's storage

## To See the Storage Details:

- 1 Make sure your watch is connected to your phone.
- 2 On your phone, open the **Android Wear**  app.
- 3 Tap  > Tap your watch's name if you have multiple devices > **Watch storage**.



# Tasks Using Voice Command

You can see a menu of simple tasks on your watch, and anything in this list can also be said aloud. Just say “**OK Google**” or swipe the home screen to the left until you see the **Speak now** option, then say your command or question.

For example, once you’re on the **Speak now** menu, you can touch “**Start stopwatch**”. To do the same thing with your voice, just say “**OK Google, start stopwatch**” from most screens.

#### **NOTE**

- Some voice actions are not available in all languages and countries.

## Follow These Steps to Start Using Your Voice on Your Watch:

- 1 If your screen is dimmed, tap the screen to wake up the watch.
- 2 From the watch face, say “**OK Google**”. You will see the **Speak now** prompt.
- 3 Say your command or ask your question.

## Opening a Feature Using the Power Key

- 1 If your screen is dimmed, tap the screen to wake up the watch.
- 2 Press and hold the **Power Key** until the app list appears.
- 3 Swipe left until you see the **Speak now** prompt.
- 4 Swipe down to choose the task you want.

#### **NOTE**

- You’ll see recently used apps at the top of the list of things you can do.

# Change the Apps You Use for Voice Actions

You can set which apps to use for different voice actions. For example, you can change the app you use for setting alarms or sending messages.

- 1 On your phone, open the **Android Wear**  app.
- 2 On the bottom half of the screen, a list of actions will be displayed.
- 3 Scroll and tap an action. You can choose from the available apps.

## NOTE

- You can also download apps that work with Android Wear from the **Play Store** .

# Take or View a Note

You can speak to your watch to create a note or view existing notes using **QuickMemo+** or Android apps like **Google Keep**.

- 1 If your screen is dimmed, tap the screen to wake up the watch.
- 2 From the watch face, say "OK Google" or press and hold the **Power Key** until the app list appears, then swipe left. You will see the **Speak now** prompt.
- 3 Say "**Take a note**".
- 4 Speak your note when prompted. (e.g. "Try the new restaurant on Main Street"). Your note will automatically be saved after a few seconds. Touch the **X** if you want to cancel.
- 5 When you try this feature for the first time, related apps on your phone will appear on the watch (Ex. Google Keep, QuickMemo+). If you install two or more related apps on your phone, select the app you want to use, and it'll be shown starting next time by default.



**NOTE: If you installed QuickMemo+ or Google Keep on your phone:**

- The app turns the words you speak into text. When you have finished speaking, your text note is saved to **QuickMemo+** or **Google Keep** on your mobile device.
- View and edit your notes by opening the app on your mobile device.

## Set a Reminder

You can speak to your watch to set a reminder. Once you set a reminder, you'll see a card when your reminder goes off.

- 1 If your screen is dimmed, tap the screen to wake up the watch.
- 2 From the watch face, say "OK Google" or press and hold the **Power Key** until the app list appears, then swipe left. You will see the **Speak now** prompt.
- 3 Say "**Remind me**".
- 4 Complete your reminder when prompted. Your reminder will automatically save after a few seconds. Touch the **X** if you want to cancel.

## Show Me My Steps

With this feature you can view a count of the steps you have taken today and review a log of steps taken over the last week, as measured by the Fit app.

- 1 If your screen is dimmed, tap the screen to wake up the watch.
- 2 From the watch face, say "OK Google" or press and hold the **Power Key** until the app list appears, then swipe left. You will see the **Speak now** prompt.
- 3 Say "**Show me my steps**". You will see your step count, progress to your fitness goal and a bar chart of your daily step counts.
- 4 View a list of your daily step totals by swiping up across the screen.

# Show Me My Heart Rate

You can use the Heart Rate app to measure and record your current heart rate.

## NOTE

- The device's heart rate measurement feature is not meant for clinical or medical diagnosis. Follow the guidelines in **Wearing the watch** and **Ensuring accurate measurements** to make sure your heart rate measurements are accurate.

## Measuring Heart Rate

- 1 If your screen is dimmed, tap the screen to wake up the watch.
- 2 From the watch face, say "**OK Google**" or press and hold the **Power Key** until the app list appears, then swipe left. You will see the **Speak now** prompt.
- 3 Say "**Show me my heart rate**".
- 4 When you use this feature for the first time, you'll have to select **Google Fit**. Select the app you want to use, and it'll be shown starting next time by default.
- 5 Your watch will start measuring your heart rate. After a short period of time, you will see your heart rate on the screen along with your heart rate measurement history.
- 6 Take another measurement by tapping **Check again**.

# Send a Text

This feature enables you to dictate text messages on your watch to contacts stored on your mobile device. You can also reply to any received text messages that appear in cards.

## Sending a Message

- 1 If your screen is dimmed, tap the screen to wake up the watch.
- 2 From the watch face, say "OK Google" or press and hold the **Power Key** until the app list appears, then swipe left. You will see the **Speak now** prompt.
- 3 Say "**Send a text**".
- 4 The **To whom?** screen will be displayed. You will see the **Speak now** prompt. Say the name of the contact you want to send a text message to. When the list appears, select the contact you want.
- 5 You will be prompted to say the message you want to send. Say your message or insert emoticons.
- 6 Your message will be sent automatically.

## Replying to a Message

You will see cards if you get message notifications on your phone. Swipe from right to left until **Reply** appears. Tap **Reply**, then say your message.

# Email

Your watch can be used to write and read emails from your mobile device.

- 1 If your screen is dimmed, tap the screen to wake up the watch.
- 2 From the watch face, say “**OK Google**” or press and hold the **Power Key** until the app list appears, then swipe left. You will see the **Speak now** prompt.
- 3 Say “**Email**”.
- 4 The **To whom?** screen will be displayed. You will see the **Speak now** prompt.
- 5 Say the name of the contact you want to send an email to. When the list appears, select the contact you want.
- 6 You will be prompted to say the message you want to send.
- 7 Your message will be sent automatically.

## Checking Emails on Your Phone

When reading emails on your watch, swipe the message card from right to left and tap **Open on phone**.

## Replying to an Email

Swiping from right to left lets you take assorted actions, such as archive or reply. Tap **Reply** and say your message. Your message will be sent automatically.

## Deleting Email Messages

Swipe the message card from right to left and tap **Delete**.

## Agenda

You can view events scheduled on your mobile device's calendar using your watch.

- 1 If your screen is dimmed, tap the screen to wake up the watch.
- 2 From the watch face, say "**OK Google**" or press and hold the **Power Key** until the app list appears, then swipe left. You will see the **Speak now** prompt.
- 3 Say "**Agenda**". You will see a list of scheduled events.
- 4 Tap an event to view the event's details.

## Navigate

You can find your way to a selected destination using the watch.

- 1 If your screen is dimmed, tap the screen to wake up the watch.
- 2 From the watch face, say "**OK Google**" or press and hold the **Power Key** until the app list appears, then swipe left. You will see the **Speak now** prompt.
- 3 Say "**Navigate**", followed by the location.

## Set a Timer

The watch can be used as a countdown timer. Once you set a timer, you'll have a new card with the countdown.

- 1 If your screen is dim, tap the screen to wake up the watch.
- 2 From the watch face, say "**Ok Google**" or press and hold the **Power Key** until the apps list appears, then swipe left. You will see the **Speak now** prompt.
- 3 Say "**Set a timer**".
- 4 Swipe through the available durations and start the timer by tapping the desired duration.
  - Start or resume the countdown by tapping ►.
  - Pause the timer by tapping ||.

## Dismissing the Timer

When your timer goes off, dismiss it by swiping from left to right on your screen.

## Use the Stopwatch

Measure how much time has passed with the Stopwatch app.

- 1 If your screen is dimmed, tap the screen to wake up the watch.
- 2 From the watch face, say "**OK Google**" or press and hold the **Power Key** until the app list appears, then swipe left. You will see the **Speak now** prompt.
- 3 Say "**Start stopwatch**".
- 4 Tap ► to start.

## Set an Alarm

Multiple alarms can be set on your watch. Your watch and phone alarms are separate.

- 1 If your screen is dimmed, tap the screen to wake up the watch.
- 2 From the watch face, say "OK Google" or press and hold the **Power Key** until the app list appears, then swipe left. You will see the **Speak now** prompt.
- 3 Say "**Set an alarm**".
- 4 Find the desired alarm time by swiping up or down.

When an alarm goes off, your watch will vibrate and display a card.

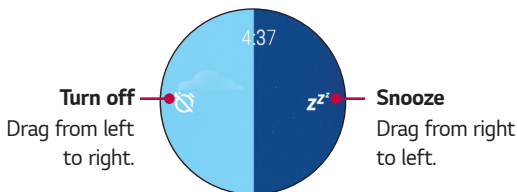

## Show Alarms

You can show and delete the alarms that you set.

- 1 If your screen is dimmed, tap the screen to wake up the watch.
- 2 From the watch face, say "OK Google" or press and hold the **Power Key** until the app list appears, then swipe left. You will see the **Speak now** prompt.
- 3 Say "**Show alarms**".



# Using Apps

The app list provides a list of the applications included on the watch.

## To Reach the Apps Installed on Your Watch

- 1 If your screen is dimmed, tap the screen to wake up the watch.
- 2 Swipe left on the screen to open the apps list.

## Downloading Other Apps





You can see a list of recommended apps in the **Play Store** .

Open the **Android Wear**  app to download more apps on your phone.

## Phone

### Making a Call

You can make and receive calls directly from your watch. Your watch can display the dialpad so you can dial a number.



- 1 Press and hold the **Power Key** until the apps list appears, then touch **Phone** .
- 2 Swipe left until the dialer appears.
- 3 Enter the number using the dialer. If you want to check the phone number that you entered, swipe down. Touch the  if you want to cancel and Touch the  to delete a digit.
- 4 After entering the desired number, tap  to place the call.
- 5 If you want to hang up the phone, then press the red button .

#### NOTE

- You can also make a call from the **Recent** list and **Contacts** list.

## Answering and Rejecting a Call

During an incoming call, you can answer or reject the call.

- Swipe  to the right to answer the call.
- Swipe  to the left to reject the call.

## To View the Contact List

You can see the contact list from your watch as easily as on your phone.

- 1 Press and hold the **Power Key** until the apps list appears.
- 2 Swipe left until the contact list appears.

# Call Forwarding

This feature allows you to forward calls to your watch using **Call forwarding**  when incoming calls are not answered on your mobile phone.

## How to activate call forwarding when paired to a GSM device

- 1 Press and hold the **Power Key** until the apps list appears, then touch **Settings** .
- 2 From the **Settings** menu, tap **Mobile** > **Call forwarding** > **Turn on** > **Request activation**.

### NOTE

- You can also use the LG Call forwarding app to activate the feature while paired with a GSM device.

### NOTE

- Descriptions, screen images and supported languages in this guide may differ due to app updates.
- The call forwarding feature for your watch is not supported by all carriers. Please contact your service provider for supported features.



### WARNING

- Depending on your service provider, you may have to register for call forwarding service in advance.
- This feature may not work depending on network conditions. Please check with your service provider if you have any issues.
- For call forwarding service information, please check with your service provider.

# Messenger



You can send and respond to messages directly for your watch.

## Sending a Message

- 1 Press and hold the **Power Key** until the apps list appears, then touch Messenger .
- 2 Tap **New message**  and then select the contact you want to send the message.
- 3 You will be prompted to say the messages you want to send or select the message you want to send.
- 4 Your message will send automatically.



## Replying to a Message

You get message notifications on your phone or watch. To see your phone SMS, install Messenger. With Messenger on your phone, you can reply to all your phone's conversations from your watch.

- 1 Press and hold the **Power Key** until the apps list appears, then touch Messenger .
- 2 Select the contact you want when the contact list appears if there are some messages you receive.
- 3 Tap  > **Reply**.
- 4 Speak a reply, draw emojis, or send a preset message.

# LG Health

The LG Health app helps you manage your health and maintain good exercise habits by tracking logs and letting you compete with others.

- 1 Press and hold the **Power Key** until the app list appears, then tap **LG Health** .
- 2 To start using this app, enter your profile and tap .
- 3 Select the desired item. Use the options below to begin tracking your activity.
  - **Tracker:** Select an exercise type and intensity and record your exercise or receive coaching.
  - **Stress:** Receive messages about your stress index (step 4) and stepby-step guides. Fasten the watch to your wrist before use. (Keep it away from your wrist bone.)
  - **Settings:** Access LG Health options such as Profile, Goal unit, Daily goal, Units, Exercise notification, Tracker layout, and Delete data. View or edit the profile that you set on your first use. Delete data recorded in LG Health, such as Tracker logs and Stress logs.

## NOTE

- This feature is provided for user convenience. Please use for reference only.

# Use the Google Fit App

The Fit app lets you count steps and view how far you have walked. You can also see your heart rate measurements.

Installing the Google Fit app on the phone that your Android Wear watch is paired with lets you sync data between the two devices and enjoy all of Fit's features.

Press and hold the **Power Key** until the app list appears, then tap **Fit** ❤️. Swipe left to see details.

## See Today's Step Estimate

Speak or use the menu to see an estimate of how many steps you've taken.

Say "OK Google". When you see the **Speak now** prompt, say "**Show me my steps**" (See **Show me my steps** section for more information).

**OR**

Open the **Fit** ❤️ app.

## Check Your Heart Rate

Speak or use the menu to check your heart rate.

Say "OK Google". When you see the **Speak now** prompt, say "**Show me my heart rate**" (See **Show me my heart rate** section for more information).

**OR**

- 1 Open the **Fit** ❤️ app and swipe left until the Heart rate appears.
- 2 Swipe up to see your measurement history or tap ❤️ to measure your heart rate.



# Settings

## Launching the Settings Menu

- Press and hold the **Power Key** until the apps list appears, then touch **Settings** .

**OR**

- Swipe left until the apps list appears, then tap **Settings** .

## Adjusting Display Brightness

The brightness of the watch display can be altered on the device itself.

- 1 From the **Settings** menu, tap **Adjust brightness**.
- 2 Choose a brightness level by touching an option.

## Change Your Watch Face

You can change the design of your watch face in a few ways: by touching and holding the background of your watch's screen, through the **Android Wear**  app on your phone, or through the **Settings** menu on your watch.

- 1 From the **Settings** menu, tap **Change watch face**.
- 2 Swipe right and left to browse designs. If you scroll all the way to the left, you'll see your recent watch faces.
- 3 Tap to choose a new design.

## Change the Font Size

You can set the size of the font displayed in the watch.

- 1 From the **Settings** menu, tap **Font size**.
- 2 Choose a size level by touching an option.

## Gestures

You can use motion gestures to navigate notification cards, lists, and more.

- From the **Settings** menu, tap **Gestures** to turn on or off.
  - Flick your wrist out to scroll down a page.
  - Flick your wrist in to scroll up a page.
  - Push your arm down to select a card and open a new screen.
  - Pivot your arm up to go back.
  - Shake your wrist to exit to the watch face from any screen.

## Screen On/Off Settings

You can set the screen to show the time or turn off completely when you're not using the watch. If turned off, the screen will turn on when you tilt it or cover the screen.

- From the **Settings** menu, tap **Always-on screen** to turn on or off.
  - **ON**: A dimmed watch face is shown when your watch is idle.
  - **OFF**: The watch screen darkens when idle.

## Sound

This menu allows you to set various sound settings.

- From the **Settings** menu, tap **Sound**.

## Wi-Fi

If Wi-Fi is set to Automatic mode, you can sync your watch and phone even when Bluetooth is not available. Wi-Fi is turned on automatically when Bluetooth is disconnected. When using a Wi-Fi connection, your watch can get notifications from your phone even if Bluetooth is unavailable. Your watch will search for and connect to the nearest Wi-Fi network based on the Wi-Fi list registered on your phone.

- From the **Settings** menu, tap **Wi-Fi** and set it to Automatic or Off.

## Bluetooth Devices

Your watch automatically searches for Bluetooth devices within range. You can pair your watch with a headset in the Bluetooth devices menu within Settings. You can also unpair and disconnect headsets.

- From the **Settings** menu tap **Bluetooth**.

### NOTE

- Only Bluetooth devices that support the A2DP and HFP profile are supported.
- Call audio for phone is disabled when your watch and Bluetooth headset are connected.
- You can only disconnect your watch from your phone via the Android Wear application on your phone.

## Cellular

This menu allows you to configure various mobile network settings.

- From the **Settings** menu, tap **Mobile**.

## Location

Manage location services to determine your approximate location.

- From the **Settings** menu, tap **Location** to turn it on or off.

### NOTE

- When paired with a phone, the watch will use the location of the phone. To improve location accuracy when paired with a phone, enable High accurate in your phone's location settings.
- Turn on the location setting on your watch if you want use the location service when your watch is not paired with a phone.

## Aeroplane mode

When Airplane mode is on, you can use still many of the features on your watch (such as Heart Rate) when you are on an airplane or anywhere else where sending or receiving data is prohibited.

### NOTE

- When in Airplane Mode, your watch cannot access information stored on your mobile device. You should also enable Airplane mode on your mobile device.
- From the **Settings** menu, tap **Aeroplane mode** to enable or disable.

## Accessibility

Allows you to set accessibility settings.

- From the **Settings** menu, tap **Accessibility** to adjust the available options.

## Date & Time

Allows you to set your preferences for how the date and time is displayed.

- From the **Settings** menu, tap **Date & time**.

## Screen Lock

Set a pattern to draw with your finger that unlocks the screen.

- From the **Settings** menu, tap **Screen lock**.

## Permissions

Allows you to control permissions for individual applications.

- From the **Settings** menu, tap **Permissions**.

## Unpair with Phone

This setting unpairs the watch from your phone, resets your watch's settings to their factory default values, and deletes all of your data.

- 1 From the **Settings** menu, tap **Unpair with phone**. You are prompted to confirm.
- 2 Tap 
  - Your watch connects to one mobile device at a time.
  - Unpairing with your phone erases all data from your watch's memory. After completion, it is ready to connect to another mobile device.

## Power Off

- 1 From the **Settings** menu, tap **Power off**.
- 2 When prompted with the message **Are you sure?**, tap .

## About

Information about your watch is displayed here. You can view the Model, Device name, Software version, Serial number, Build number, Connection and Battery information. The following options are also available.

- From the **Settings** menu, tap **About**.
  - **System updates:** Check to see if the latest software is loaded on your watch.
  - **Regulatory information:** Displays regulatory information.
  - **Legal notices:** Instructs you to see your mobile device for legal notices.



**More Information**

# Open Source Software Notice Information

To obtain the source code under GPL, LGPL, MPL, and other open source licenses, that is contained in this product, please visit <http://opensource.lge.com>.

In addition to the source code, all referred license terms, warranty disclaimers and copyright notices are available for download.

LG Electronics will also provide open source code to you on CD-ROM for a charge covering the cost of performing such distribution (such as the cost of media, shipping, and handling) upon email request to [opensource@lge.com](mailto:opensource@lge.com). This offer is valid for three (3) years from the date on which you purchased the product.

## Trademarks

- Copyright 2016 LG Electronics, Inc. All rights reserved. LG and the LG logo are registered trademarks of LG Group and its related entities.
- Google™, Google Maps™, Gmail™, YouTube™, Hangouts™ and Play Store™ are trademarks of Google, Inc.
- Bluetooth® is a registered trademark of Bluetooth SIG, Inc. worldwide.
- Wi-Fi® and the Wi-Fi logo are registered trademarks of the Wi-Fi Alliance.
- All other trademarks and copyrights are the property of their respective owners.

## DECLARATION OF CONFORMITY

Hereby, **LG Electronics** declares that this **LG-W200E** product is in compliance with the essential requirements and other relevant provisions of Directive **1999/5/EC**. A copy of the Declaration of Conformity can be found at <http://www.lg.com/global/declaration>.

## Contact office for compliance of this product :

LG Electronics European Shared Service Center B.V.  
Krijgsman 1, 1186 DM Amstelveen, The Netherlands

## Regulatory information

- 1 Press and hold the **Power Key** until the apps list appears.
- 2 Tap **Settings** > **About** > **Regulatory information** to get regulatory information.

## How to update your device

Access to latest firmware releases, new software functions and improvements.

- 1 Press and hold the **Power Key** until the apps list appears.
- 2 Tap **Settings** > **About** > **System updates** on your device.



## Disposal of your old appliance

- 1 This crossed-out wheeled bin symbol indicates that waste electrical and electronic products (WEEE) should be disposed of separately from the municipal waste stream.
- 2 Old electrical products can contain hazardous substances so correct disposal of your old appliance will help prevent potential negative consequences for the environment and human health. Your old appliance may contain reusable parts that could be used to repair other products, and other valuable materials that can be recycled to conserve limited resources.
- 3 You can take your appliance either to the shop where you purchased the product, or contact your local government waste office for details of your nearest authorised WEEE collection point. For the most up to date information for your country please see [www.lg.com/global/recycling](http://www.lg.com/global/recycling)



## Disposal of waste batteries/accumulators

- 1 This symbol may be combined with chemical symbols for mercury (Hg), cadmium (Cd) or lead (Pb) if the battery contains more than 0.0005% of mercury, 0.002% of cadmium or 0.004% of lead.
- 2 All batteries/accumulators should be disposed separately from the municipal waste stream via designated collection facilities appointed by the government or the local authorities.
- 3 The correct disposal of your old batteries/accumulators will help to prevent potential negative consequences for the environment, animal and human health.
- 4 For more detailed information about disposal of your old batteries/ accumulators, please contact your city office, waste disposal service or the shop where you purchased the product.



**Allgemeine Anfragen**

< LG Customer Information Center >

Telefonisch unter: **01806 11 54 11**

(0,20 € pro Anruf aus dem deutschen Festnetz der DTAG;

Mobilfunk max. 0,60 € pro Anruf)

**General Inquiries**

<LG Customer Information Center>

**01806 11 54 11**

(€ 0.20 per call from the German fixed-line network of Deutsche Telekom AG; mobile network max. € 0.60 per call)

**CE0168**