



MUSIC flow P5

Bocina Bluetooth portátil

Lea este manual detenidamente antes de utilizar su equipo y guárdelo para referencias futuras.

MODELOS
NP5558MC



Información de seguridad



PRECAUCIÓN: PARA REDUCIR EL RIESGO DE DESCARGA ELÉCTRICA, NO quite la cubierta (NI LA PARTE TRASERA) DE ESTE APARATO. NO HAY PARTES INTERNAS QUE PUEDAN SER REPARADAS POR EL USUARIO, PARA EL MANTENIMIENTO SOLICITE PERSONAL DE SERVICIO CALIFICADO.



Este símbolo de rayo con una flecha, dentro de un triángulo equilátero, tiene la intención de alertar al usuario acerca de la presencia de voltaje peligroso, no aislado, dentro de la carcasa del producto, que puede ser de suficiente magnitud para constituir un riesgo de descarga eléctrica a las personas.



El signo de exclamación dentro de un triángulo equilátero tiene la intención de alertar al usuario sobre la presencia de instrucciones importantes de operación y mantenimiento (servicio) en la literatura que acompaña el producto.

ADVERTENCIA: Para evitar el riesgo de fuego o descarga eléctrica, no exponga este producto a la lluvia ni a la humedad.

ADVERTENCIA: No instale este equipo en un espacio confinado, tal como una biblioteca o unidad similar.

PRECAUCIÓN: No usar equipos de alto voltaje cerca de este producto. (ej. Matamoscas electrónico). Este producto puede funcionar incorrectamente debido a las descargas eléctricas.

ADVERTENCIA: Esta unidad contiene imanes que pueden ser perjudiciales para cierto tipo de objetos (ej: tarjetas magnéticas, marcapasos, etc.).

PRECAUCIÓN: No bloquee las aberturas para ventilación. Realice la instalación siguiendo las instrucciones del fabricante. La carcasa cuenta con ranuras y aberturas para ventilación y para garantizar el correcto funcionamiento del aparato y protegerlo del calentamiento excesivo.

Nunca se debe bloquear las aberturas por colocar el producto sobre una cama, un sofá, una alfombra u otra superficie similar. Este producto no debe ubicarse en una instalación confinada tal como una biblioteca o un bastidor, salvo que se provea con la ventilación adecuada y se haya cumplido con las instrucciones del fabricante.

PRECAUCIÓN relacionada con el cable de alimentación

Por lo general, se recomienda que la mayoría de aparatos se instalen en un circuito dedicado, es decir, un circuito único de salida que alimenta solamente al aparato y no tiene salidas adicionales ni circuitos derivados. Examine la página de especificaciones de este manual del usuario para checarlo. No sobrecargue los tomacorrientes. Los tomacorrientes sobrecargados, flojos o dañados, extensiones, cables de alimentación expuestos o aislamientos de cable agrietados o dañados son peligrosos. Cualquiera de ellos puede producir un choque eléctrico o un incendio. Examine periódicamente el cable de su aparato y si muestra daños o deterioro, desconéctelo, no lo use y reemplácelo por uno igual de repuesto suministrado por un distribuidor autorizado. Proteja el cable de alimentación de abusos físicos o mecánicos, como cables torcidos, enroscados, pellizcados, atrapados o pisados. Preste especial atención a las clavijas, tomacorrientes y al punto donde el cable sale del aparato. El enchufe de corriente es el dispositivo de desconexión. En caso de emergencia, el enchufe de corriente debe permanecer de fácil acceso.

PRECAUCIÓN cuando use este producto en ambientes de baja humedad

- Puede causar electricidad estática en ambientes de baja humedad.
- Se recomienda usar este producto después de tocar cualquier objeto de metal que conduzca electricidad.

Este dispositivo está equipado con una batería o acumulador portátil.

Modo seguro para retirar la batería o conjunto

de baterías del equipo: Retire la batería o conjunto de baterías usadas siguiendo los pasos en el orden inverso al de instalación. Para prevenir la contaminación ambiental y una posible amenaza a la salud de humanos y animales, la batería usada debe ser colocada en un contenedor adecuado en un punto de recolección designado. No se deshaga de las baterías con la basura normal. Se recomienda que use los sistemas locales de recolección de baterías y acumuladores. La batería no debe ser expuesta a calor excesivo tal como los rayos del sol, el fuego o similares.

Por su seguridad, no quite la batería que incluye el producto.

Si es necesario reemplazar la batería, acuda al punto de venta o distribuidor autorizado de LG Electronics más cercano para obtener ayuda.

PRECAUCIÓN: No exponga el aparato al agua (goteo o salpicaduras), y no coloque sobre él ningún recipiente con agua, como jarrones.

Instrucciones importantes de seguridad

1. Lea estas instrucciones.
2. Guarde estas instrucciones.
3. Siga todas las advertencias.
4. Siga todas las instrucciones.
5. No use este aparato cerca del agua.
6. Limpie únicamente con un paño seco.
7. No obstruya ninguna salida de ventilación. Instale de acuerdo con las instrucciones del fabricante.
8. No instale cerca de fuentes de calor como radiadores, registros de calefacción, estufas u otros aparatos (incluyendo amplificadores) que produzcan calor.
9. Respete el uso de la conexión del tomacorriente polarizado o con conexión a tierra. Un tomacorriente polarizado tiene una cuchilla más ancha que la otra. Un tomacorriente con tierra tiene dos cuchillas y una pata para tierra. La cuchilla más ancha o la pata para tierra sirven como protección. Si el tomacorriente proporcionado no se ajusta a su tomacorriente, póngase en contacto con un electricista para que lo reemplace.
10. Proteja el cable de alimentación para que no caminen sobre él o quede atorado, particularmente en contactos, en receptáculos y en el punto por donde sale del aparato.
11. Solamente use los aditamentos / accesorios especificados por el fabricante.
12. Use únicamente con el carro, estante, trípode, soporte o mesa especificados por el fabricante o que haya sido vendido junto con el aparato. Cuando use un carro, tenga cuidado cuando mueva la unidad / carro para evitar accidentes por vuelcos. 
13. Desconecte este aparato durante tormentas eléctricas o cuando no vaya a usarlo por períodos prolongados.
14. Haga que todo el mantenimiento sea realizado solamente por personal técnico cualificado. Solicite mantenimiento cuando el aparato haya sufrido cualquier tipo de daño, por ejemplo, si el cable de alimentación o el tomacorriente están dañados, cuando se haya derramado líquido sobre el aparato o hayan caído objetos sobre él, cuando haya sido expuesto a lluvia o humedad, cuando no funcione con normalidad o cuando haya sufrido una caída.

Tabla de contenidos

1 Inicio

- 2 Información de seguridad
- 4 Instrucciones importantes de seguridad
- 6 Características principales
- 6 Introducción
- 6 Accesorios
- 6 Instalación de la correa
- 7 Unidad principal
- 8 Carga de la unidad
 - 8 – Conexión del adaptador de CA
 - 8 – Compruebe el estado de la carga.
- 9 Uso de la aplicación BLUETOOTH
 - 9 – Instale la aplicación "Music Flow Bluetooth" en su dispositivo BLUETOOTH.
 - 9 – Active el BLUETOOTH con la aplicación "Music Flow Bluetooth"

2 Operación

- 11 Operaciones básicas
 - 11 – Uso del botón de encendido
 - 11 – Uso del botón de volumen
 - 11 – Guía de utilización simple
- 12 Uso de la tecnología BLUETOOTH®
 - 12 – Escuchar música almacenada en dispositivos BLUETOOTH
- 14 Conexión Dual Play (Opcional)
 - 14 – Conexión automática Dual Play
- 15 LG Sound Sync (sonido privado de TV)
 - 15 – Con la conexión inalámbrica
- 16 Escuchar música desde un dispositivo externo
- 16 Otras operaciones
 - 16 – Reinicio
 - 16 – Aviso sobre el apagado automático

3 Solución de problemas

- 17 Solución de problemas
 - 17 – General

4 Apéndice

- 18 Sobre el indicador LED
- 19 Marcas comerciales y permisos
- 19 Manipulación de la unidad
- 20 Especificaciones

1

2

3

4

Características principales

Entrada portátil

Escuche música desde su dispositivo portátil.

LG Sound Sync

Controla el nivel de volumen de la unidad mediante el control remoto de su TV LG compatible con LG Sound Sync.

Music Flow Bluetooth

Puede controlar este altavoz con su iPod touch/ iPhone/iPad o dispositivo Android a través de **Bluetooth**. Esta unidad y su dispositivo deben estar acoplados para **Bluetooth**. Visite "Apple App Store" o "Google Android Market (Google Play Store)" o use el código QR que aparece a continuación para buscar la aplicación "Music Flow Bluetooth". Para obtener información detallada, consulte la página 9.



(iOS)



(Android)

Dual Play

Puede disfrutar del sonido en estéreo usando dos altavoces. Cuando utilice esta función, se necesitan dos altavoces.

Introducción

Símbolos utilizados en este manual

! Nota

Indica notas especiales y características de operación.

! Precaución

Indica precauciones para prevenir posibles daños por mal uso.

¿Qué significa el símbolo LG Friends?



Captain Play

El símbolo LG Friends significa que la unidad está registrada como G5 Friends. Permite acciones más sencillas y rápidas cuando se inicia la aplicación Friends Manager instalando y ejecutando la aplicación Music Flow Bluetooth automáticamente.

Accesorios

Por favor, revise e identifique los accesorios proporcionados.

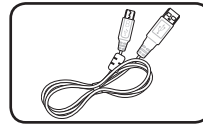

Cable USB (1)

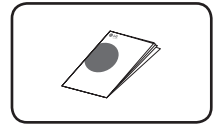

Manual simple (1)

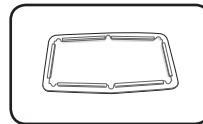

Pie de goma (1)

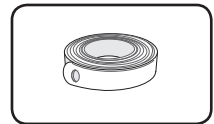

Correa (1)

Instalación de la correa

Conecte la correa suministrada como se muestra a continuación.

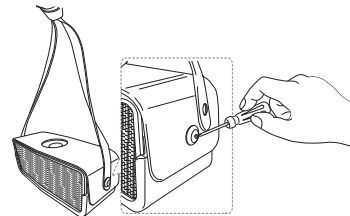

! Nota

Para instalar el pie de goma en la parte inferior de la unidad, retire el estuche de piel con un destornillador.

Unidad principal

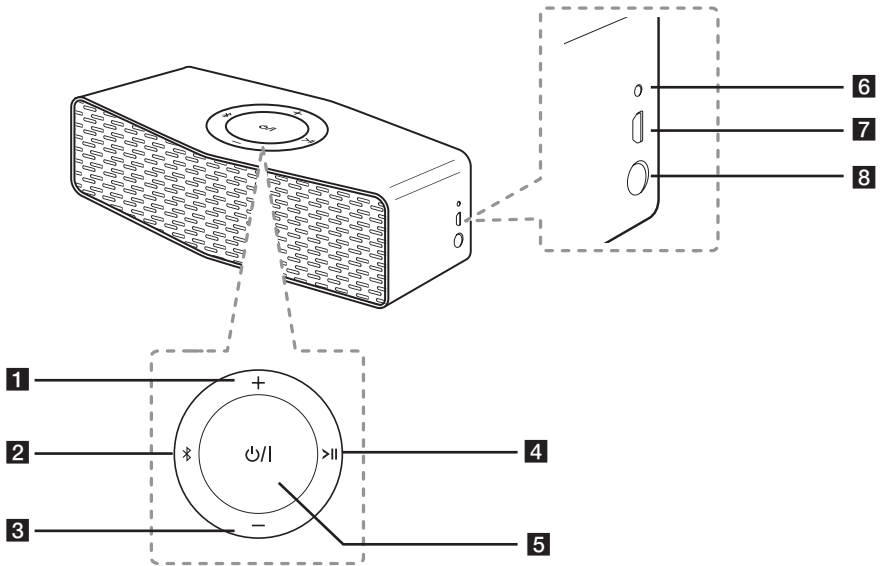

1 +: Sube el volumen.

2 Bluetooth

- Conecta un dispositivo **Bluetooth** a la unidad. (Presione Bluetooth)
- Añade un dispositivo **Bluetooth** para acoplamiento múltiple. (Mantenga presionado Bluetooth)
- Cambia al modo **Bluetooth** en modo portátil. (Presione Bluetooth)

3 -: Baja el volumen

4 >||

- Inicia o pone en pausa el modo **Bluetooth**.
- Silencia el sonido en el modo Portátil y LG Sound Sync.

5 Encendido/apagado

Enciende/apaga: Presione y manténgalo.

6 Indicador de batería

7 Puerto USB para la carga

8 Conector Portable In

Escuche la música desde su dispositivo portátil.

Carga de la unidad

Conexión del adaptador de CA

Este dispositivo utiliza una batería integrada. Antes de usarlo, cargue la batería conectándola al adaptador de CA.

1. Conecte el cable USB suministrado al adaptador de CA.
2. Conecte el cable USB al puerto USB de la unidad.
3. Enchufe el adaptador de CA en un tomacorriente de CA.

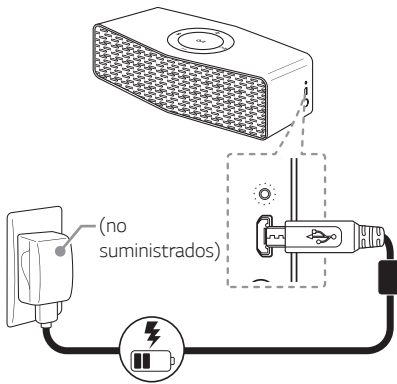

Si la batería se ha cargado completamente en el modo de carga, el indicador cambia de rojo a verde.

⚠ Precaución

No se incluye el adaptador CA. Se recomienda utilizar el adaptador de 5 VCA aprobado por LG Electronics Inc. (más de 1,8 A) con este altavoz para evitar el peligro de explosión. Si no utiliza el adaptador recomendado, no podrá realizar la carga o el tiempo de carga será diferente.

Compruebe el estado de la carga.

Al conectar el adaptador de CA se inicia la carga de la batería. Si está encendido, puede comprobar el estado de carga pulsando el botón .

White	➡	$\geq 60\%$
Amber	➡	$\geq 15\%$
Amber	↔	$< 15\%$

⚠ Nota

- El tiempo de funcionamiento aproximado es de 15 horas. Puede variar dependiendo del estado de la batería y las condiciones de funcionamiento.
- Si escucha la música durante la carga, se necesitará más tiempo para completar la carga.

Uso de la aplicación BLUETOOTH

Acerca de la aplicación "Music Flow Bluetooth"

La aplicación "Music Flow Bluetooth" trae un conjunto de nuevas funciones para esta unidad.

Para disfrutar de más funciones y utilizar la unidad de manera más cómoda, le recomendamos que descargue e instale la aplicación gratuita "Music Flow Bluetooth".

Instale la aplicación "Music Flow Bluetooth" en su dispositivo BLUETOOTH.

Hay dos formas de instalar la aplicación "Music Flow Bluetooth" en su dispositivo **Bluetooth**.

Instale la aplicación "Music Flow Bluetooth" a través del código QR

1. Instale la aplicación "Music Flow Bluetooth" a través del código QR. Utilice el software de escaneo para escanear el código QR.
2. Toque el ícono para la instalación.
3. Toca el ícono para la descarga.

! Nota

- Asegúrese de que el dispositivo **Bluetooth** esté conectado a Internet.
- Asegúrese de que el dispositivo **Bluetooth** tenga una aplicación de software de exploración. De lo contrario, descargue una de "App Store" o "Google Play Store".
- Dependiendo de la región, el código QR podría no funcionar.

Instale la aplicación "Music Flow Bluetooth" a través de "App Store" o "Google Play Store"

1. Toque el ícono de "App Store" o el de "Google Play Store".
2. En la barra de búsqueda, digite "Music Flow Bluetooth" y realice la búsqueda.
3. Encuentre y toque "Music Flow Bluetooth" en la lista de resultados para iniciar la descarga de la aplicación **Bluetooth**.
4. Toque el ícono para la instalación.
5. Toca el ícono para la descarga.

Active el BLUETOOTH con la aplicación "Music Flow Bluetooth"

"Music Flow Bluetooth" permite conectar su dispositivo **Bluetooth** con esta unidad.

1. Toque sobre el ícono de la aplicación "Music Flow Bluetooth" en la pantalla de inicio para abrir la aplicación "Music Flow Bluetooth", y vaya al menú principal.
2. Toque sobre [Menu] y seleccione la unidad que desee.
3. Si desea obtener información adicional sobre el funcionamiento, toque [Setting] y acceda a [Help].

! Nota

- La aplicación Music Flow **Bluetooth** estará disponible en las siguientes versiones de software;
SO Android: Ver 4.0.3 (o posterior)
SO iOS: Ver. 6.0 (o posterior)
- Dependiendo del dispositivo **Bluetooth**, la aplicación "Music Flow Bluetooth" podría no funcionar.
- Después de conectar la aplicación "Music Flow Bluetooth", es posible que la música desde su dispositivo. En este caso, intente de nuevo el procedimiento de conexión.
- Si utiliza otras aplicaciones o cambia los ajustes de su dispositivo **Bluetooth** mientras está utilizando la aplicación "Music Flow Bluetooth", esta aplicación podría no funcionar correctamente.
- Cuando "Music Flow Bluetooth" no funcione correctamente, compruebe su dispositivo **Bluetooth** y la conexión de la aplicación "Music Flow Bluetooth" e inténtelo de nuevo.
- Dependiendo del sistema operativo del dispositivo inteligente, pueden darse algunas diferencias en el uso de "Music Flow Bluetooth".
- Aunque se desconecte la conexión **Bluetooth**, puede usar la aplicación "Music Flow Bluetooth" cuando cambie la función.

Operaciones básicas

Uso del botón de volumen

Uso del botón de encendido

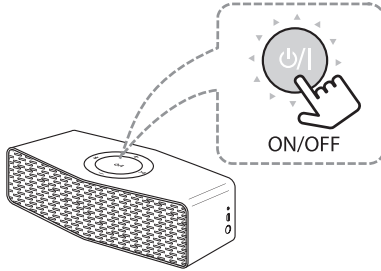

Encendido/Apagado

Mantenga presionado el botón / .

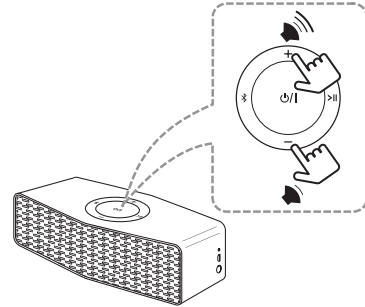

Puede ajustar el volumen del altavoz.

! Nota

Mientras ajusta el volumen, si intenta aumentar o reducir el volumen cuando esté ya al máximo o mínimo nivel, se producirá un pitido en la unidad.

Guía de utilización simple

Función	Cómo	LED y estado de sonido
Encendido/Apagado	Mantenga presionado el botón .	El botón parpadea dos veces con el sonido.
Acoplamiento de Bluetooth	Cuando el botón parpadee en blanco, seleccione LG Music Flow P5 (XX) en la lista de dispositivos de su dispositivo inteligente.	El botón permanece en blanco con el sonido.
Reproducción/Pausa	Presione .	-
Control de volumen	Presione o .	-
Avance rápido	presione dos veces.	-
Retroceder	Pulse tres veces.	-
Acoplamiento múltiple	Mantenga presionado durante 2 segundos para añadir otro dispositivo Bluetooth .	El botón permanece en blanco con el sonido.
Inicializando	Mantenga presionado durante 10 segundos.	Los botones , y parpadean dos veces y el botón parpadea en blanco.

Uso de la tecnología BLUETOOTH®

Acerca de BLUETOOTH

Bluetooth es una tecnología de comunicación inalámbrica para conexiones de corta distancia.

El sonido puede interrumpirse de producirse interferencias de otras ondas electrónicas o si se conecta el **Bluetooth** en otras habitaciones.

La conexión de dispositivos individuales bajo tecnología inalámbrica **Bluetooth** no causa ningún cambio. Se puede utilizar un teléfono móvil con tecnología inalámbrica **Bluetooth** a través de Cascade, si la conexión se ha realizado con tecnología inalámbrica **Bluetooth**.

Dispositivos disponibles: Teléfono móvil, MP3, ordenador portátil, PDA, etc.

Perfiles de BLUETOOTH

Para usar la tecnología inalámbrica **Bluetooth**, los dispositivos deben poder interpretar ciertos perfiles. Esta unidad es compatible con el siguiente perfil.

- A2DP (perfil avanzado de distribución de audio)
- Codec : SBC, AAC

Escuchar música almacenada en dispositivos BLUETOOTH

Acoplamiento de su unidad y el dispositivo BLUETOOTH

Antes de iniciar el procedimiento de vinculación, asegúrese de que la función **Bluetooth** esté encendida en el dispositivo **Bluetooth**. Consulte la guía de usuario de su dispositivo **Bluetooth**. Una vez realizada la operación de acoplamiento no es necesario volver a realizarla.

1. Encienda la unidad y el botón  comenzará a parpadear en blanco.
2. Encienda el dispositivo **Bluetooth** y realice el acoplamiento. Durante la búsqueda de esta unidad con el dispositivo **Bluetooth**, quizás se muestre una lista de los dispositivos encontrados en la pantalla del dispositivo **Bluetooth**, dependiendo del tipo de dispositivo de que se trate. Su unidad aparece como

“LG Music Flow P5(xx)”.

3. Seleccione “LG Music Flow P5(xx)”.

! Nota

- XX son los dos últimos dígitos de la dirección **Bluetooth**. Por ejemplo, si su unidad tiene una dirección **Bluetooth** como 9C:02:98:4A:F7:08, usted verá “LG Music Flow P5 (08)” en su dispositivo **Bluetooth**.
 - Dependiendo del tipo de dispositivo **Bluetooth** de que se trate, el modo de acoplamiento puede ser diferente. Introduzca el código PIN (0000) según sea necesario.
 - Puede conectar esta unidad hasta a 2 dispositivos **Bluetooth** de forma simultánea utilizando el método descrito anteriormente.
 - La conexión de emparejamiento múltiple sólo es compatible con dispositivos Android o iOS. (La conexión de emparejamiento múltiple puede no ser compatible, dependiendo de las especificaciones del dispositivo conectado).
 - Los dispositivos **Bluetooth** desmontables/separables (Ej.: Dongle etc.) no son compatibles con el emparejamiento múltiple.
4. Cuando la unidad se ha conectado con éxito con su dispositivo **Bluetooth**, los botones dejan de parpadear, permanecen iluminados en blanco y se emite un sonido.
 5. Escuchar música.
Para reproducir música almacenada en su dispositivo **Bluetooth**, consulte la guía de usuario del dispositivo **Bluetooth**.

! Nota

- Cuando utilice tecnología **Bluetooth**, deberá hacer una conexión entre la unidad y el dispositivo **Bluetooth** lo más cerca posible y mantener la distancia.
Sin embargo, puede no funcionar correctamente en los casos siguientes:
 - Hay un obstáculo entre la unidad y el dispositivo **Bluetooth**.
 - Hay un dispositivo que utiliza la misma frecuencia con tecnología **Bluetooth**, como un aparato médico, un microondas o un dispositivo LAN inalámbrico.
- Debe conectar su dispositivo **Bluetooth** de nuevo a esta unidad cuando la reinicie.
- Incluso si esta unidad se ha conectado a 2 dispositivos **Bluetooth**, puede reproducir y controlar la música usando solo uno de los dispositivos conectados.
- El sonido puede interrumpirse cuando otra onda electrónica interfiere en la conexión.
- Puede no ser posible controlar el dispositivo **Bluetooth** con esta unidad.
- Dependiendo del tipo de aparato, quizás no pueda usar la función **Bluetooth**.
- Puede disfrutar del sistema inalámbrico usando el teléfono, MP3, un ordenador portátil, etc.
- Cuanto mayor sea la distancia entre la unidad y el dispositivo **Bluetooth**, peor será la calidad del sonido.
- La conexión **Bluetooth** se desconectará cuando se apague la unidad o se aleje el dispositivo **Bluetooth** de ella.
- Si se desconecta la conexión **Bluetooth**, vuelva a conectar el dispositivo **Bluetooth** a la unidad.
- Cuando se conecta un dispositivo **Bluetooth** (dispositivo iOS, etc.) a esta unidad o cuando se utiliza el dispositivo, se puede sincronizar su nivel de volumen.

Conexión Dual Play (Opcional)

Puede disfrutar del sonido en estéreo usando dos altavoces. Para disfrutar el sonido estéreo, se requieren dos bocinas.

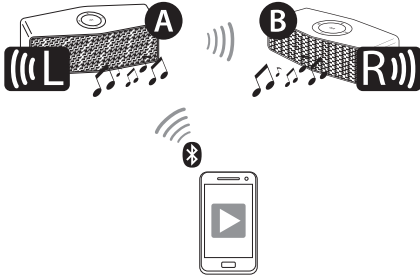

1. Conecte el **A** altavoz a un dispositivo **Bluetooth**.
2. Mantenga presionado el botón de cada altavoz, como se muestra a continuación, al mismo tiempo.
 - **A** altavoz : **⌘**, **+** botón
 - **B** altavoz : **⌘**, **-** botón
 - Se oye un pitido y los botones **⌘** parpadean rápidamente en blanco.
3. Si se conectan dos altavoces, los botones **⌘** que parpadean permanecerán en blanco con el sonido del pitido. Si la unidad no detecta, vaya al paso 1 e inténtelo nuevamente.

Conexión automática Dual Play

Si apaga y vuelve a encender en el modo dual play, estos altavoces mantienen el modo dual play automáticamente.

- Encienda los dos altavoces y espere a que se realice la conexión dual play.
- Se necesitan 30 para que se realice la conexión dual play.

! Nota

- Si utiliza un dispositivo **Bluetooth** con un Dongle, no podrá utilizar Dual Play.
- En modo de admisión portátil, no puede usar Dual Play.
- Cuando disfruta Dual Play, la conexión de vinculación múltiple no es compatible.
- Cuando se está procesando la conexión Dual Play, no se pueden buscar las unidades en otros dispositivos **Bluetooth**.
- Cuando desconecte la conexión Dual Play, mantenga presionados los botones de uno de los dos altavoces de nuevo. (**⌘**, **+** o **⌘**, **-**)
- Cuando disfrute de Dual Play, puede ajustar el volumen de los altavoces **A** y **B** al mismo tiempo.
- Cuando se conectan dos altavoces entre ellos a través de Dual play, se desconectan todos los dispositivos conectados a los dos altavoces, excepto para el altavoz al que estaba conectado el último altavoz **A**.
- El uso de Dual Play se limita sólo a estas unidades y no está disponible en otras series de Music Flow.
- Para cambiar el dispositivo **Bluetooth** en modo Dual Play, mantenga presionado **⌘** durante dos segundos para desconectar el dispositivo **Bluetooth** actual y conectar el dispositivo **Bluetooth** deseado.
- En el modo Dual Play sólo se puede conectar al altavoz **A** con el dispositivo **Bluetooth**.
- Dual Play sólo se admite en los dispositivos Android o iOS.
- Cuando se conecta un dispositivo **Bluetooth** (dispositivo iOS, etc.) a esta unidad o cuando se utiliza el dispositivo, se puede sincronizar su nivel de volumen.
- En modo Dual Play, acerque los altavoces el máximo posible.
- Dependiendo del entorno de red, el Dual Play podría no funcionar correctamente.

LG Sound Sync (sonido privado de TV)



Puede controlar algunas funciones de esta unidad con el control remoto de su TV con LG Sound Sync. La función solo es compatible con televisores LG compatibles con LG Sound Sync. Asegúrese de que su televisor tiene el logo LG Sound Sync.

Funciones controlables mediante el control remoto de la TV LG: subir/bajar volumen, silencio.

Consulte el manual de instrucciones del televisor para obtener los detalles de LG Sound Sync.

Realice una de las siguientes conexiones, dependiendo de las capacidades de su equipo.

! Nota

- Cuando falle la conexión, asegúrese de verificar las funciones de la TV y el suministro de energía.
- Asegúrese de la condición de la unidad y la conexión en los casos siguientes cuando utilice LG Sound Sync.
 - Apague la unidad.
 - Cambio a otra función.
 - Desconexión de la conexión inalámbrica causada por una interferencia o por distancia.
- El tiempo empleado para apagar esta unidad es diferente en función del televisor cuando la función Encendido Automático está puesta.
- Los detalles en el menú de configuración de TV varían dependiendo del modelo de su TV.

Con la conexión inalámbrica

1. Encienda la unidad pulsando **⏻ / I** (Encendido/ Apagado).
2. Configure la salida de sonido del televisor para escuchar el audio través de esta unidad:
Menú de ajustes del televisor → [Sound] → [TV Sound output] → [LG Sound Sync (Wireless)]
3. Mantenga presionados **⏻, >||** al mismo tiempo hasta oír un pitido. **⏻** parpadea en ámbar. Si está conectado, **⏻** permanece en ámbar.

! Nota

- Si ha apagado se desconectará LG Sound Sync (inalámbrico). Para volver a usar esta función, deberá conectar de nuevo la TV y la unidad.
- Debe silenciar el sonido pulsando **>||**.

Escuchar música desde un dispositivo externo

La unidad se puede usar para escuchar música desde muchos tipos de dispositivos externos.

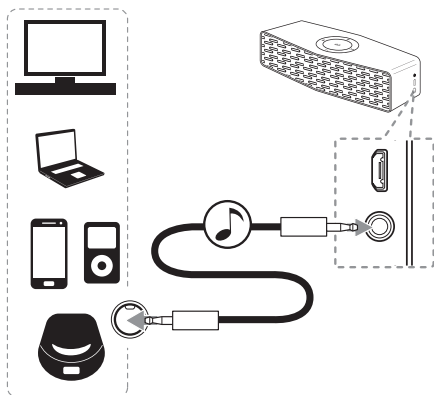

1. Conecte el dispositivo externo al conector Portable In de la unidad.
2. Encienda manteniendo presionado el botón .
3. Encienda el dispositivo externo e inicie su reproducción.

! Nota

- Cuando usted conecta el cable portátil, la función cambia automáticamente a modo portátil.
- Debe silenciar el sonido pulsando .

Otras operaciones

Reinicio

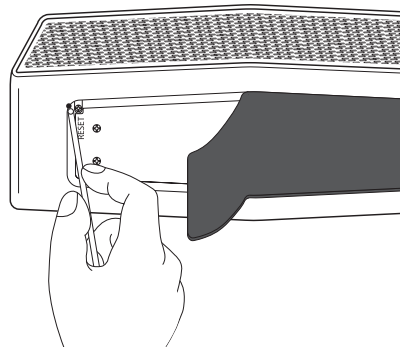

En caso de que la unidad se pase debido a un funcionamiento defectuoso, remueva la cubierta de plástico y presione el orificio de reinicio usando un objeto similar a un alfiler. Entonces la unidad se apaga completamente.

Aviso sobre el apagado automático

Cuando la unidad está en modo BT/LG Sound Sync sin reproducción de música durante 20 minutos o en modo de entrada portátil sin que se accione ningún botón durante 6 horas, esta unidad se apaga automáticamente.

Solución de problemas

General

Problema	Causa y corrección
No hay alimentación.	<ul style="list-style-type: none"> • La batería está descargada Recargue la batería. • Conecte la unidad a la alimentación eléctrica con el adaptador CA.
No hay sonido o se oye distorsionado.	<ul style="list-style-type: none"> • El volumen de la unidad o el dispositivo inteligente está al mínimo. Compruebe y ajuste el volumen de la unidad o del dispositivo Bluetooth. • Cuando utilice un dispositivo externo con un volumen alto, puede verse afectada la calidad del sonido. Baje el volumen de los dispositivos. • Si utiliza la unidad para fines que no sean escuchar música, la calidad del sonido puede ser inferior o la unidad podría no funcionar correctamente.
El acoplamiento Bluetooth no funciona correctamente.	<ul style="list-style-type: none"> • Apague y encienda el Bluetooth de su dispositivo Bluetooth, e intente de nuevo el acoplamiento. • Asegúrese de que el dispositivo Bluetooth esté encendido. • Retire los posibles obstáculos en la trayectoria entre el dispositivo Bluetooth y la unidad. • Dependiendo del tipo de dispositivo Bluetooth o del entorno, el dispositivo podría no acoplarse con la unidad. • Con el Bluetooth en uso, quizás no pueda activar la aplicación "Music Flow Bluetooth". Desconecte el dispositivo Bluetooth que ha conectado anteriormente para hacer un uso correcto de la aplicación "Music Flow Bluetooth". • Si su dispositivo Bluetooth ya ha sido conectado a otra unidad, desconecte primero la conexión Bluetooth. A continuación, podrá controlar su unidad a través de la aplicación "Music Flow Bluetooth". • Dependiendo del dispositivo Bluetooth, la aplicación "Music Flow Bluetooth" podría no funcionar en determinadas condiciones. • La conexión realizada puede desconectarse si selecciona otra aplicación o cambia la configuración del dispositivo conectado a través de la aplicación "Music Flow Bluetooth". En tal caso, compruebe el estado de la conexión.
La unidad no funciona con normalidad.	<ul style="list-style-type: none"> • Si la batería se ha descargado completamente, puede borrarse la información almacenada del Bluetooth. Es posible que no se guarde la configuración anterior cuando se apaga la unidad. • En caso de fallo de funcionamiento, el indicador se iluminará en rojo y blanco alternativamente. Utilice la unidad en un lugar apropiado, con valores de temperatura y humedad que no sean demasiado bajos o altos. • En caso de sobrecarga, todos los indicadores LED permanecen en blanco. Apague la alimentación y vuelva a encenderla.
Las soluciones anteriores no funcionan.	<ul style="list-style-type: none"> • Oprima el orificio de reinicio con un objeto puntiagudo, por ejemplo un lápiz mecánico.

Sobre el indicador LED

General

El indicador de la batería cambia de rojo a verde.	Cargando ➡ Carga completa
⏻/I parpadea en blanco con el sonido.	La unidad está encendida.
⏻/I parpadea en ámbar con el sonido.	La batería está descargada. (Parpadea rápidamente)
El indicador de la batería parpadea en rojo y verde rápidamente.	La unidad no funciona con normalidad. Deje la unidad a temperatura ambiente (5 - 35 °C) unos momentos e inténtelo de nuevo.

Bluetooth

✳ parpadea o permanece en blanco con el sonido.	Parpadeo: Buscando dispositivo Bluetooth Constante: El dispositivo Bluetooth está conectado.
---	---

Dual Play & Sound Sync

✳ parpadea rápidamente en blanco con el sonido. (✳ en los dos altavoces)	En espera de la conexión dual de reproducción.
✳, parpadea en ámbar con el sonido.	En espera de sincronización de sonido.

Dual Play & Sound Sync

>II parpadea en blanco.	Estado de silencio (portátil)
-------------------------	-------------------------------

Marcas comerciales y permisos



La tecnología inalámbrica **Bluetooth** es un sistema que permite conectar por radio aparatos electrónicos con un alcance máximo de 10 metros.

La conexión de dispositivos individuales bajo tecnología inalámbrica **Bluetooth** no causa ningún cambio. Se puede utilizar un teléfono móvil con tecnología inalámbrica **Bluetooth** a través de Cascade, si la conexión se ha realizado con tecnología inalámbrica **Bluetooth**.

El término, la marca y los logotipos **Bluetooth** son propiedad de Bluetooth SIG, Inc. y cualquier uso de dichas marcas por LG Electronics se hará bajo licencia.

Toda marca o nombre comercial es propiedad de sus respectivos titulares.

Manipulación de la unidad

Al transportar la unidad

Guarde el empaque original de transporte y los materiales de embalaje. Si necesita transportar la unidad, para obtener una protección máxima, vuelva a embalar la unidad como llegó empacada de fábrica.

Mantenga las superficies exteriores limpias

- No utilice líquidos inflamables como insecticida en aerosol cerca de la unidad.
- La limpieza con presión excesiva puede dañar la superficie.
- No deje productos de goma o plástico en contacto prolongado con la unidad.

Limpieza de la unidad

Para limpiar el reproductor use un paño suave y seco. Si las superficies están extremadamente sucias, use un paño ligeramente humedecido con una solución de detergente suave. No utilice solventes fuertes como alcohol, benceno o diluyente de pintura, porque pueden dañar la superficie de la unidad.

Especificaciones

General	
Requerimientos de energía	5 V  1,8 A (adaptador CA) Batería recargable integrada
Consumo de Energía	9 W
Dimensiones (An x Alt x P)	Aprox. 153 mm x 58 mm x 59,5 mm
Peso neto (Aprox.)	0,47 kg
Temperatura de Operación	5 °C a 35 °C
Humedad de Operación	5 % a 60 %

Entradas	
PORT. IN	0,65 Vrms (toma estéreo 3,5 mm)
USB	Micro puerto USB para cargar la batería

Altavoces	
Tipo	integrado
Impedancia nominal	4 Ω
Potencia de entrada nominal	10 W
Potencia de entrada máxima	20 W

Batería	
Capacidad de la batería	2100 mAh
Tiempo de funcionamiento	Aprox. 15 horas. Puede variar dependiendo del estado de la batería y las condiciones de funcionamiento.

- El diseño y especificaciones están sujetos a cambios sin previo aviso.

