



Manual del usuario

LG CineBeam

Proyector DLP

Lea la información de seguridad atentamente antes de usar este producto.

PH510PG

www.lg.com

Copyright © 2020 LG Electronics Inc. Todos los derechos reservados.

LICENCIAS

Las licencias compatibles pueden variar según el modelo. Para obtener más información sobre las licencias, visite www.lg.com.



Fabricado con la autorización de Dolby Laboratories. Dolby y el símbolo de doble D son marcas comerciales de Dolby Laboratories.



Los términos HDMI y HDMI High-Definition Multimedia Interface, y el logotipo de HDMI son marcas comerciales o marcas comerciales registradas de HDMI Licensing Administrator, Inc. en los Estados Unidos y otros países.



NOTA

- Es posible que la imagen que se muestra sea diferente a su proyector.
- La visualización en pantalla (OSD, On Screen Display) de su proyector puede ser ligeramente diferente a la que se muestra en este manual.

PRECAUCIONES DE SEGURIDAD

Tome nota de las instrucciones de seguridad para evitar cualquier accidente potencial o uso incorrecto del proyector.

- Las precauciones de seguridad se proporcionan de dos formas: **ADVERTENCIA** y **PRECAUCIÓN** como se explica a continuación.
 - ADVERTENCIA:** no seguir las instrucciones puede provocar lesiones graves e incluso la muerte.
 - PRECAUCIÓN:** no seguir las instrucciones puede provocar lesiones a personas o daños al producto.
- Lea cuidadosamente el manual del usuario y manténgalo a mano.



ADVERTENCIA / PRECAUCIÓN
RIESGO DE CHOQUE ELÉCTRICO
NO ABRIR



El símbolo de relámpago con una punta de flecha, dentro de un triángulo equilátero, tiene como fin alertar al usuario sobre la presencia de "voltaje peligroso" dentro del aislamiento del producto que puede tener la potencia suficiente como para representar un riesgo de descargas eléctricas para los usuarios.



El signo de exclamación dentro de un triángulo equilátero tiene como fin alertar al usuario sobre la presencia de instrucciones importantes de funcionamiento y mantenimiento (servicio) en el folleto que acompaña al equipo.

ADVERTENCIA/PRECAUCIÓN

- PARA REDUCIR EL RIESGO DE INCENDIOS O DESCARGAS ELÉCTRICAS, NO EXPONGA ESTE PRODUCTO A LA LLUVIA O A LA HUMEDAD.

**Lea estas instrucciones.
Conserve estas instrucciones.
Preste atención a todas las advertencias.
Siga todas las instrucciones.**

Instalación en interiores

ADVERTENCIA

- No utilice el proyector en exteriores ni lo exponga a humedad o agua.
 - Ya que el producto no es a prueba de agua, podría provocar incendios o descargas eléctricas.
- No coloque el proyector bajo luz solar directa ni cerca de fuentes de calor, tales como radiadores, fuego, estufas, etc.
 - Esto podría provocar incendios.
- No coloque materiales inflamables, tales como aerosoles, cerca del proyector.
 - Esto podría provocar incendios.

- No deje que los niños se acerquen demasiado o se suban encima del proyector.
 - Esto podría provocar la caída del proyector, lo cual causaría lesiones o la muerte.
 - No instale el producto en un lugar sin ventilación (por ejemplo, en un estante o armario) o en una alfombra o cojín.
 - Esto podría causar incendios debido al aumento de la temperatura interna.
 - No coloque el producto cerca de fuentes de vapor, aceite o neblina de aceite, como humidificadores y mesones de cocina.
 - De no respetar esta indicación, se podrían provocar incendios, descargas eléctricas o corrosión.
 - No instale el producto en una pared o cielo raso cercano a fuentes de aceite o neblina de aceite.
 - El producto puede dañarse y caerse, lo que produciría lesiones graves.
 - No coloque el proyector en un lugar donde pueda estar expuesto al polvo.
 - Esto podría provocar incendios.
 - No utilice el proyector en lugares húmedos como el baño, donde podría humedecerse.
 - Esto podría provocar incendios o descargas eléctricas.
 - No permita que un mantel o una cortina tapen las rejillas de ventilación.
 - Esto podría provocar incendios debido al aumento de la temperatura interna.
 - Asegúrese de que haya buena ventilación alrededor del proyector. Debe haber una distancia de al menos 30 cm entre el proyector y la pared.
 - Esto evitará incendios causados por el aumento de la temperatura interna.
-  **PRECAUCIÓN**
- Al colocar el proyector sobre una mesa o un estante, tenga cuidado de no dejarlo cerca del borde.
 - El proyector podría caerse a causa de problemas de equilibrio, lo que puede provocar lesiones a personas o daños en el producto. Asegúrese de utilizar un mueble o una base que se ajuste al proyector.
 - Al mover el proyector, asegúrese de apagarlo y sacar los enchufes y cables de alimentación.
 - El cable de alimentación puede dañarse y provocar incendios o descargas eléctricas.
 - No coloque el proyector sobre una superficie inestable o que vibra, tales como un estante inestable o inclinado.
 - Podría caerse y provocar lesiones.
 - Tenga cuidado de no voltear el proyector cuando le esté conectando dispositivos externos.
 - Esto podría causar lesiones a personas o daños al proyector.

Potencia

ADVERTENCIA

- **DESCONEXIÓN DEL DISPOSITIVO DE LA ALIMENTACIÓN PRINCIPAL**
 - El conector de alimentación es el dispositivo de desconexión. En caso de emergencia, se debe acceder de manera rápida al conector de alimentación.
- El cable a tierra debe estar conectado. (Excepto dispositivos sin conexión a tierra).
 - Asegúrese de conectar el cable de conexión a tierra para evitar descargas eléctricas. Si no fuera posible realizar la conexión a tierra de la unidad, solicite a un electricista calificado que instale un interruptor de circuito por separado. No intente conectar el proyector a tierra con conexiones a cables de teléfono, pararrayos o tuberías de gas.
- El enchufe de alimentación debe insertarse por completo en la toma de corriente.
 - Una conexión inestable podría provocar incendios.
- No coloque objetos pesados sobre el cable de alimentación.
 - Esto podría provocar incendios o descargas eléctricas.
- Jamás toque el enchufe con las manos mojadas.
 - Esto podría provocar descargas eléctricas.
- No enchufe demasiados dispositivos en una misma toma de corriente.
 - Esto podría provocar incendios debido a sobrecargas en la toma de corriente.
- Mantenga el adaptador de corriente alterna, el conector de alimentación y el tomacorriente utilizados libres de acumulaciones de polvo u otros materiales externos.
 - Esto podría provocar un incendio.
- Si sale humo u olor a quemado desde el proyector o el adaptador de corriente alterna, deje de utilizar el producto inmediatamente. Desconecte el cable de alimentación del tomacorriente y comuníquese con el centro de servicio al cliente.
 - Esto podría provocar un incendio.
- Para apagar la fuente de alimentación principal, saque el enchufe, que debe conectarse de modo que otorgue un fácil acceso.

⚠ PRECAUCIÓN

- Siempre sujete el conector para retirar el adaptador de corriente alterna o el cable de alimentación.
 - De lo contrario, esto podría producir un incendio o podría dañar el producto.
- Evite doblar constantemente el cable de alimentación del adaptador de corriente alterna.
 - Si el cable de alimentación se dobla excesivamente durante un período prolongado, se puede romper por dentro. Esto podría provocar un incendio o descargas eléctricas.
- Asegúrese de que el cable y el enchufe no estén dañados, modificados, severamente doblados, retorcidos, tirantes, atorados o calientes. No utilice el producto si la toma de corriente está suelta.
 - Esto podría provocar incendios o descargas eléctricas.
- Mantenga el cable de alimentación lejos de dispositivos calefactores.
 - La funda del cable podría derretirse, lo que podría provocar incendios o descargas eléctricas.
- Para proteger el cable y el enchufe ante posibles daños, coloque el proyector donde las personas no se tropiecen o pisen el cable de alimentación.
 - Esto podría provocar incendios o descargas eléctricas.
- No apague ni encienda el proyector conectando ni desconectando el enchufe de la toma de corriente. (No utilice el enchufe como conmutador).
 - Esto podría provocar descargas eléctricas o daños al producto.
- No inserte un conductor en el otro lado de la toma de corriente de pared mientras el enchufe esté conectado a esta toma de corriente. Asimismo, no toque el enchufe inmediatamente después de desconectarlo de la toma de corriente de pared.
 - Esto podría provocar descargas eléctricas.
- Use solo el cable de alimentación oficial proporcionado por LG Electronics. No utilice otros cables de alimentación.
 - Esto podría provocar incendios o descargas eléctricas.
- Si cualquier material externo o agua entra al adaptador de corriente alterna, cable de alimentación o al interior del proyector, apáguelo mediante la pulsación del botón de encendido. Retire todos los cables y, a continuación, comuníquese con el centro de servicio al cliente.
 - Se podría provocar un incendio o una descarga eléctrica.

- La superficie del adaptador de corriente alterna se encuentra caliente. Mantenga el adaptador de corriente alterna fuera del alcance de los niños y evite tocarlo durante su uso.
- Nunca desarme los dispositivos de suministro de energía (adaptador/cable de alimentación de corriente alterna, etc.).
 - Esto puede dañar el cable de alimentación y provocar un incendio o descargas eléctricas.
- Conecte el adaptador de corriente alterna y el cable de alimentación firmemente.
 - No hacerlo puede provocar que falle el producto o que se incendie.
- No coloque objetos pesados o presione el cable de alimentación ni el adaptador de corriente alterna y evite dañarlos.
 - Eso puede provocar un incendio o se puede dañar el producto.
- Siempre utilice el adaptador de corriente alterna incluido o cualquier adaptador de corriente alterna aprobado y certificado por LG Electronics.
 - Cualquier otro adaptador de corriente alterna conectado puede provocar que la pantalla parpadee.

Quando está en uso

ADVERTENCIA

- No coloque ningún recipiente que contenga líquidos en la parte superior del proyector, como jarrones, floreros, tazas, cosméticos o medicamentos; ni tampoco adornos o velas, etc.
 - Esto podría provocar incendios, descargas eléctricas o lesiones debido a caídas.
- En caso de que se produzca un impacto fuerte o que el gabinete sufra algún daño, apáguelo, desconéctelo de la toma de corriente y comuníquese con un centro de servicio autorizado.
 - Esto podría provocar descargas eléctricas.
- No introduzca en el proyector piezas metálicas, tales como monedas, pinzas para el pelo o desechos metálicos, ni tampoco materiales inflamables, tales como papel o fósforos.
 - Esto es para evitar descargas eléctricas o incendios.
- Asegúrese de que ningún niño trague las baterías cuando reemplace las baterías usadas del control remoto por unas nuevas. Mantenga las baterías fuera del alcance de los niños.
 - Si un niño se traga una batería, consulte inmediatamente a un médico.

- Jamás abra ninguna de las cubiertas del proyector.
 - De lo contrario, existen altas probabilidades de que se produzca una descarga eléctrica.
- No mire directamente a el lente cuando el proyector esté en uso.
 - La luz intensa podría causar daño ocular.
- Cuando la lámpara esté encendida o recién apagada, evite tocar la rejilla de ventilación o la lámpara, ya que ambas estarán calientes.
- Si hay una fuga de gas en la sala donde está el proyector, no toque el proyector ni la toma de corriente. Abra las ventanas para que se ventile.
 - Las chispas pueden provocar incendios o quemaduras.
- Desconecte el cable de alimentación de la toma de corriente durante una tormenta eléctrica.
 - Esto evitará descargas o daños al proyector.
- No utilice el proyector cerca de dispositivos electrónicos que generen un campo magnético fuerte.
- Mantenga la película plástica que se utilizó para el embalaje del proyector fuera del alcance de los niños.
 - Si no se manipula de forma segura, puede causar asfixia.
- No mantenga sus manos sobre el proyector por mucho tiempo mientras esté en uso.
- Se recomienda mantener una distancia de más de cuatro veces el tamaño diagonal de la pantalla para jugar videojuegos con el proyector conectado a la consola.
 - Asegúrese de que el largo del cable conector sea suficiente. De lo contrario, el producto podría caerse y provocar lesiones a personas o daño al producto.
- No coloque el proyector o su control remoto con batería en un ambiente de temperatura extremadamente alta.
 - Esto podría provocar incendios.
- No utilice las gafas 3D a menos que esté viendo imágenes en 3D.

 **PRECAUCIÓN**

- No coloque objetos pesados sobre el proyector.
 - Podría caerse y provocar lesiones a personas.
- Asegúrese de evitar que se produzca cualquier impacto sobre el lente durante su traslado.
- No toque el lente del proyector.
 - ya que podría dañarse.
- No utilice herramientas afiladas en el proyector, como un martillo o un cuchillo, ya que hacerlo podría dañar la carcasa.
- En el caso de que no aparezca ninguna imagen en la pantalla o no se escuche el audio, deje de usar el proyector. Apague el proyector, desconéctelo de la toma de corriente y comuníquese con nuestro centro de servicio técnico.
 - Esto podría provocar incendios o descargas eléctricas.
- No deje caer objetos en el proyector ni deje que algo lo golpee.
 - Esto podría causar daños al proyector o lesiones a personas.
- Se recomienda mantener una distancia de al menos 5 a 7 veces la longitud diagonal de la pantalla.
 - Si observa la pantalla desde una distancia demasiado corta durante un tiempo prolongado, su vista puede sufrir daños.
- No bloquee el haz de luz emitido por el proyector utilizando un libro u otro objeto.
 - La exposición prolongada a la luz del proyector puede provocar un incendio. Además, el lente podría sobrecalentarse y dañarse por el calor reflejado. Desactiva la función AV para detener la proyección temporalmente o desconecte la energía.
- No encienda el proyector con el volumen alto.
 - El volumen alto puede ocasionar daños en la audición.
- No utilice equipo de alto voltaje cerca del proyector, (por ejemplo, un matamoscas). Esto puede causar que el producto funcione mal.
- No tire las baterías viejas sin el cuidado necesario.
 - Esto podría causar una explosión o un incendio. El método de desecho puede variar por país y región. Deséchelas de manera apropiada.
- Existe riesgo de incendio o explosión si se reemplaza la batería por una distinta a la original.

Limpieza

ADVERTENCIA

- No rocíe al proyector con agua al limpiarlo. Asegúrese de que el agua no fluya hacia dentro del proyector.
 - Esto podría provocar incendios o descargas eléctricas.
- Cuando haya humo o un olor extraño saliendo del proyector o si un objeto extraño cae dentro del proyector, apáguelo, desconéctelo de la toma de corriente y comuníquese con nuestro centro de servicio.
 - No hacerlo podría provocar incendios o descargas eléctricas.

PRECAUCIÓN

- Comuníquese con el vendedor o con el centro de servicio técnico una vez por año para limpiar las piezas internas del proyector.
 - Si no limpia el proyector durante un período de tiempo prolongado, se acumulará el polvo, lo que podría causar un incendio o daños al proyector.
- Al limpiar las piezas plásticas del proyector, como la carcasa, desenchufe el cable y limpie con un paño suave. No rocíe con agua ni limpie con un paño húmedo. Jamás utilice limpiador para vidrios, pulidor industrial o automotriz, abrasivos, cera, bencina o alcohol, ya que estos productos pueden dañar el proyector.

- Esto puede provocar incendios, descargas eléctricas o daños al producto (deformación y corrosión).
- No limpie el sistema óptico (lente, espejo) inmediatamente después de apagar el producto o mientras está funcionando. Cuando limpie cada parte del producto, desconecte el cable de alimentación y limpie delicadamente con un paño suave. No rocíe con agua ni limpie con un paño húmedo. No utilice detergentes, abrillantador industrial ni automotor, sustancias abrasivas, cera, benceno, alcohol ni agua, etc. en la unidad principal del producto ni en el sistema óptico (lente, espejo), ya que pueden dañar el producto.
 - Esto puede provocar incendios, descargas eléctricas o daños al producto (deformación y corrosión).
- Retire el enchufe de la toma de corriente antes de limpiar el producto.
 - De lo contrario, se podría producir una descarga eléctrica.

Otros

ADVERTENCIA

- Algunas personas podrían experimentar convulsiones u otros síntomas anormales al exponerse a una luz destellante o a patrones específicos provenientes de un videojuego.
- Cuando salga, deje el proyector lejos del alcance de animales y saque el enchufe de la toma de corriente de pared.
 - Utilizar un cable de alimentación dañado podría causar un cortocircuito o incendio.
- No use el proyector cerca de dispositivos electrónicos de alta precisión o aquellos que transmiten señales de radio débiles.
 - Esto puede afectar el funcionamiento del producto y causar un accidente.
- Solo un técnico calificado puede desarmar o modificar el proyector. Para realizar diagnósticos, ajustes o reparaciones, comuníquese con su vendedor o con nuestro servicio técnico.
 - Esto podría provocar incendios o descargas eléctricas.
- Se requiere buena ventilación, no bloquee el flujo de aire cerca de la unidad. Hacerlo puede provocar lesiones y sobrecalentamiento interno.
- No toque el lente, ya que hacerlo puede provocar quemaduras o daños en el lente. El lente y la unidad pueden estar CALIENTES durante el uso e inmediatamente después de su uso. Tenga cuidado al manipular la unidad y permita que se enfríe adecuadamente.
- Utilice solo una toma de corriente con conexión a tierra. (Excepto dispositivos sin conexión a tierra).
- No inserte ningún objeto en las rejillas de ventilación ni las cubra.
 - Esto podría provocar incendios o descargas eléctricas.
- Siga todas las pautas de mantenimiento para un uso óptimo; realice mantenimiento solo en un centro autorizado de servicio.
- Mantenga las baterías y el control remoto alejado del alcance de los niños.
 - Se evitarán lesiones personales o daños en el producto.

PRECAUCIÓN

- No utilice ni almacene el proyector al aire libre durante períodos prolongados.
- No mezcle las baterías nuevas con las usadas.
 - Las baterías quemadas o con fugas pueden provocar daños o lesiones.
- Asegúrese de desenchufar el proyector si no planea utilizarlo durante mucho tiempo.
 - El polvo acumulado puede provocar incendios o descargas eléctricas debido al sobrecalentamiento, ignición o mal aislamiento.
- Sólo utilice el tipo de baterías especificado.
 - Las baterías quemadas o con fugas pueden provocar daños o lesiones.
- Asegúrese de utilizar una batería del mismo tipo al momento de reemplazarla.
 - En el caso de una falla de contacto de la batería, ésta se puede agotar rápidamente o el control remoto puede no funcionar correctamente.
- Elimine las baterías usadas adecuadamente.
 - Esto podría provocar una explosión o un incendio. El método correcto de eliminación puede variar de acuerdo al país o región. Elimine la batería tal como se indica.
- No tire ni desarme la batería.
 - Esto podría provocar incendios o explosiones debido a daños en la batería.
- Guarde las baterías lejos de objetos metálicos como llaves y sujetapapeles.
 - Un exceso de corriente puede provocar un rápido aumento en la temperatura, causando un incendio o quemaduras.
- No almacene las baterías cerca de una fuente de calor, como un calefactor.
 - Esto podría provocar incendios o daños al producto.
- No almacene las baterías a temperaturas superiores a 60 °C o con mucha humedad.
 - Esto podría provocar una explosión o un incendio.
- Asegúrese de que la batería esté instalada correctamente.
 - Esto evitará explosiones o incendios.
- Una batería de repuesto incorrecta puede provocar un incendio.
- Baterías: guarde los accesorios (baterías, etc.) en un lugar seguro lejos del alcance de los niños.

Grupo 2 de riesgos

PRECAUCIÓN Este producto emite radiación óptica potencialmente peligrosa. No mire fijamente hacia la luz de funcionamiento. Puede ser perjudicial para los ojos.

CONTENIDO

LICENCIAS	2
PRECAUCIONES DE SEGURIDAD	3
PREPARACIÓN	14
CONTROL REMOTO	27
COMO USAR EL PROYECTOR	32
ENTRETENIMIENTO	43
MIS MEDIOS	49
FUNCIÓN 3D	72
PERSONALIZACIÓN DE LOS AJUSTES	79
CONEXIÓN DE DISPOSITIVOS	95
MANTENIMIENTO	103
SOLUCIÓN DE PROBLEMAS	104
ESPECIFICACIONES	106
SÍMBOLOS	110

PREPARACIÓN

Esta imagen podría diferir levemente del producto real.

Accesorios

Los accesorios incluidos con el proyector se muestran a continuación. Los accesorios están sujetos a cambios sin previo aviso. Se pueden agregar nuevos accesorios o retirar los antiguos.

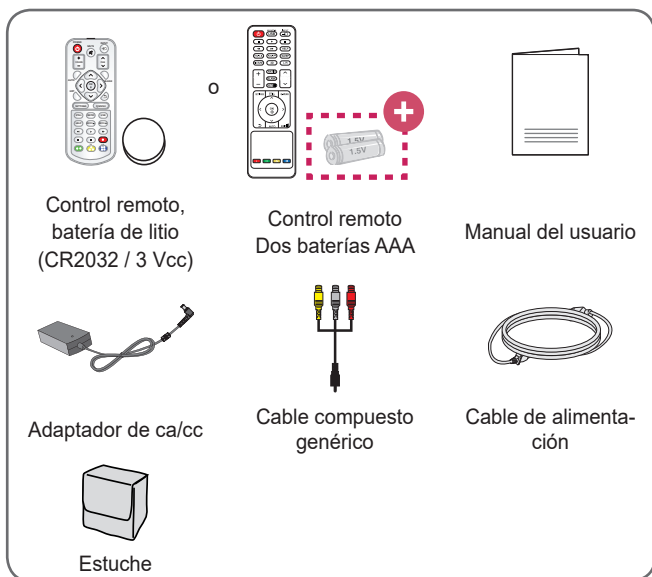

+ AAA: Por regulaciones de tipo ambiental respecto a la importación y destrucción de baterías en Colombia; los proyectores no van a traer incluidas las pilas del control remoto.

- Cuando conecte un cable HDMI o USB, o una unidad flash USB en el puerto HDMI o USB, utilice un producto que tenga, como máximo, un ancho de 18 mm y un largo de 10 mm. Si el cable USB o la unidad flash USB no caben en los puertos USB del proyector, utilice un cable de extensión compatible con USB 2.0.
- Utilice un cable certificado con el logotipo de HDMI adjunto.
- Si no utiliza un cable HDMI certificado, es posible que la pantalla no muestre imágenes o es posible que ocurra un error de conexión.
(Tipos de cable HDMI recomendados)
 - Cable de alta velocidad HDMI®/™
 - Cable de alta velocidad HDMI®/™ con Ethernet

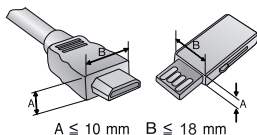

Complementos opcionales

Para adquirir accesorios adicionales, visite una tienda de electrónica, sitio de compras en línea o comuníquese con la tienda de venta minorista donde adquirió el producto. Los accesorios opcionales están sujetos a cambios sin previo aviso.



Pantalla de
proyección



Trípode



Cable HDMI



Cable de video



Cable de audio



Gafas 3D
(tipo DLP-LINK o
DLP-Ready)



Cable RGB a
componente



Cable de componente



Cable MHL o Slimport



Cable de la
computadora

Piezas y componentes

El proyector está fabricado con tecnología de alta precisión. Sin embargo, es posible que en la pantalla del proyector aparezcan pequeños puntos negros y/o de colores brillantes (rojos, azules o verdes) de manera constante. Esto es una consecuencia normal del proceso de fabricación y no indica un problema en el funcionamiento.

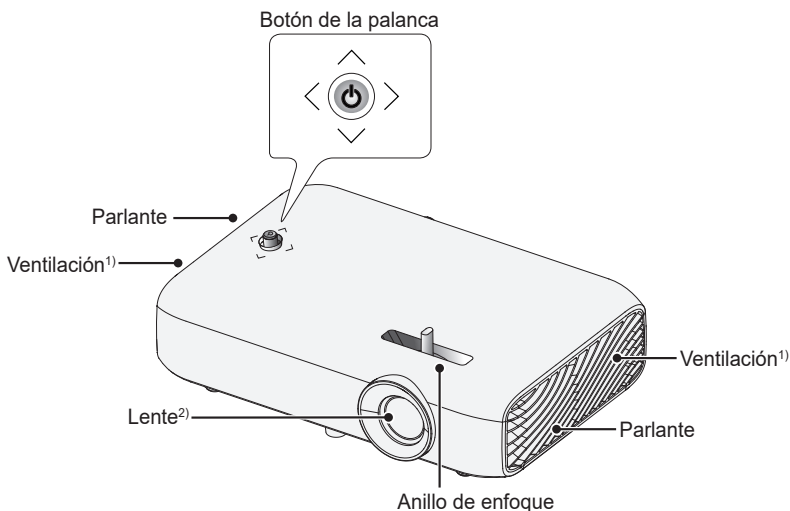

1) Debido a que el área de ventilación está a una alta temperatura, no se acerque a ella.

2) No toque el lente mientras use el proyector, ya que podría dañarse.

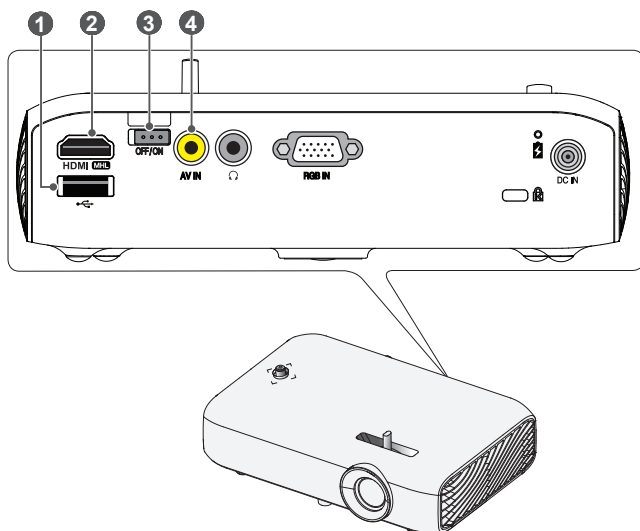

- 1  (Puerto USB)
- 2 **HDMI MHL** Puerto
- 3 Interruptor de **OFF/ON**
 - **OFF**: Apaga completamente el proyector.
 - **ON**: Enciende el proyector y pasa a modo de espera.Ponga el interruptor en **OFF** cuando traslade el proyector o cuando no vaya a usar el proyector por mucho tiempo.
- 4 Puerto **AV IN**

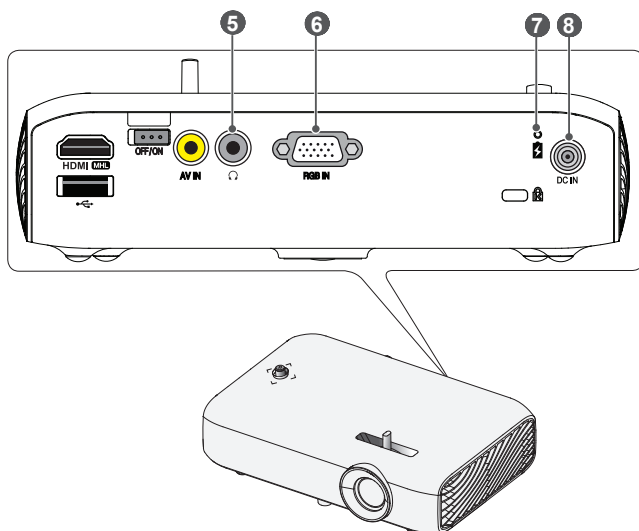





- 5** 🎧 (Puerto para audífonos)
- 6** Puerto **RGB IN**
- 7** Indicador de carga de la batería
 - Rojo: Cargando
 - Verde: Carga completa
- 8** Puerto **DC IN**

Uso del botón de la palanca

Puede operar el proyector presionando el botón o moviendo la palanca hacia arriba, abajo, izquierda o derecha.

Funciones básicas

	Encendido	Cuando el proyector esté apagado, ubique su dedo en el botón de la palanca, presiónelo una vez y suéltelo.
	Apagado	Cuando el proyector esté encendido, ubique su dedo en el botón de la palanca, manténgalo presionado por algunos segundos y suéltelo. (Sin embargo, si el botón de menú está en la pantalla, mantenga presionado el botón de la palanca para salir del menú.)
	Control de volumen	Coloque su dedo sobre el botón de la palanca y muévelo hacia la izquierda o derecha para ajustar el nivel de volumen.
	Arriba/ abajo/ izquierda/ derecha	Si mueve la palanca hacia arriba, abajo, izquierda o derecha, puede mover el cursor para seleccionar los elementos del menú.



NOTA

- Cuando tenga el dedo sobre el botón de la palanca y lo mueva hacia arriba, abajo, izquierda o derecha, tenga cuidado de no presionar el botón de la palanca. Si presiona el botón mientras mueve la palanca, es posible que el control del volumen no funcione y que el cursor no se mueva.

Ajuste del menú

Con el proyector encendido, presione una vez el botón de la palanca. Para ajustar los elementos del menú (🔌, 📺, ✕, ⚙️), mueva el botón de la palanca hacia arriba, abajo, izquierda o derecha. Desplácese hasta el elemento del menú deseado y presione el botón de la palanca una vez para seleccionarlo.

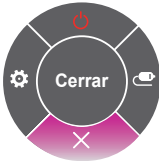
	🔌	Proyector apagado	Apaga el proyector.
	📺	Lista de entradas	Cambia la fuente de entrada.
	✕	Cerrar	Borra las visualizaciones en pantalla y permite volver a mirar el proyector.
	⚙️	Config.	Muestra el menú Config.

Indicadores de estado del proyector

Indicador de encendido LED

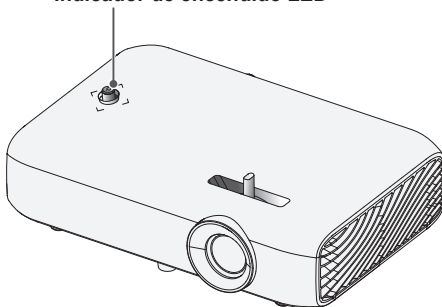

Indicador de encendido LED	
Rojo	Encendido en modo de espera
Apagado	El proyector está funcionando con la alimentación encendida.

Instalación

Precauciones durante la instalación

- Coloque el proyector en un entorno bien ventilado.
 - Para evitar el sobrecalentamiento interno, instale el proyector en un lugar con buena ventilación. No coloque ningún objeto cerca del proyector que pueda bloquear las rejillas de ventilación. Si las rejillas de ventilación están bloqueadas, la temperatura interna del proyector aumentará.

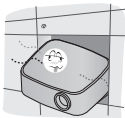

- No ponga el proyector sobre una alfombra o tapete. Si la rejilla de ventilación del proyector se encuentra en la parte inferior, tenga cuidado de no bloquear la rejilla y utilice siempre el proyector en una superficie sólida y nivelada.



- Asegúrese de evitar que objetos externos, como restos de papel, entren al proyector.



- Deje un área abierta adecuada (30 cm o más) alrededor del proyector.



- No coloque el proyector en un ambiente caliente, frío o húmedo.
- No ponga el proyector en un lugar donde atraiga polvo fácilmente.
 - Esto podría provocar incendios.
- Jamás abra ninguna de las cubiertas del proyector. De lo contrario, existen altas probabilidades de que se produzca una descarga eléctrica.
- El proyector está fabricado con tecnología de alta precisión. Sin embargo, es posible que en la pantalla del proyector aparezcan pequeños puntos negros y/o de colores brillantes (rojos, azules o verdes) de manera constante. Esto es una consecuencia normal del proceso de fabricación y no indica un problema en el funcionamiento.
- Es posible que el control remoto no funcione en entornos donde haya instalada una lámpara con balasto electrónico o una lámpara fluorescente de triple longitud de onda. Para que el control remoto funcione normalmente, reemplace la lámpara por una lámpara estándar internacional.

Distancia de proyección según el tamaño de la pantalla

- 1 Coloque el proyector en una superficie nivelada y sólida junto con la PC o fuente de audio/video.
- 2 Coloque el proyector a una distancia adecuada de la pantalla. La distancia entre el proyector y la pantalla determina el tamaño real de la imagen.
- 3 Coloque el proyector de manera que el lente quede en el ángulo correcto con respecto a la pantalla. Si el proyector no se coloca en el ángulo correcto, la imagen en la pantalla se verá inclinada y distorsionada. Para corregir la distorsión, utilice la función Keystone. (Consulte la página 38.)
- 4 Conecte los cables de energía del proyector y de los dispositivos conectados a la toma de corriente de pared.

Proporción de proyección hacia arriba: 100 %

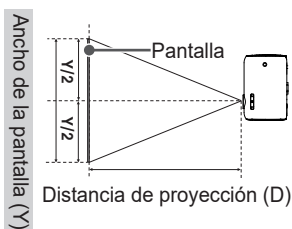
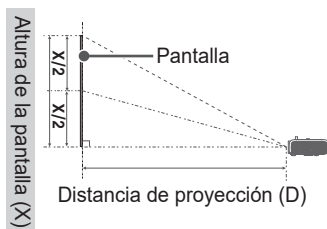

Relación 16:9			
Tamaño de la pantalla (mm)	Ancho de la pantalla (Y) (mm)	Altura de la pantalla (X) (mm)	Distancia de proyección (D) (mm)
635	553	311	769
762	664	374	923
889	775	436	1 077
1 016	886	498	1 236
1 143	996	560	1 385
1 270	1 107	623	1 539
1 397	1 218	685	1 692
1 524	1 328	747	1 846
1 651	1 439	809	2 000
1 778	1 550	872	2 154
1 905	1 660	934	2 308
2 032	1 771	996	2 462
2 159	1 882	1 058	2 616
2 286	1 992	1 121	2 769
2 413	2 103	1 183	2 923
2 540	2 214	1 245	3 077

Cómo instalar el proyector en un trípode

- Puede instalar el proyector sobre un trípode de cámara.
- Como se muestra a continuación, puede montar el proyector, en lugar de una cámara, en el trípode.
- Cuando se encuentre estabilizando el trípode, recomendamos utilizar un perno de anclaje estándar de 4,5 mm o menos. El tamaño máximo permitido para el perno de bloqueo es de 5,5 milímetros. (Si es más largo que el tamaño máximo permitido, podría dañar el proyector.)

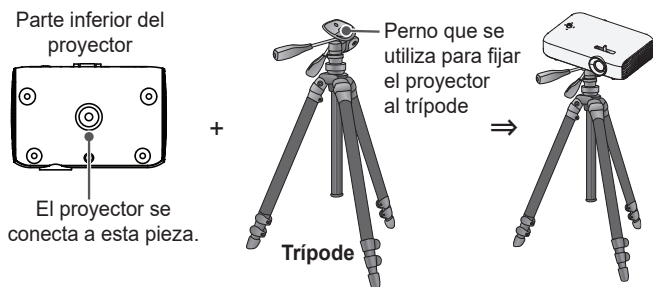

PRECAUCIÓN

- Si está utilizando un trípode, tenga cuidado de no aplicarle fuerza externa. Se podría dañar el proyector.
- No coloque el trípode sobre una superficie inestable.
- Asegúrese de utilizar un trípode con una capacidad de carga máxima de 3 kg o más.
- Para utilizar este proyector con seguridad, coloque las patas del trípode de manera que estén lo más abiertas y estables posibles y asegúrese de fijar el proyector al trípode de manera segura.

Sistema de seguridad Kensington

- Este proyector cuenta con un conector de seguridad Kensington estándar como mecanismo antirrobo. Conecte el cable del sistema de seguridad Kensington como se muestra a continuación.
- Para obtener más información sobre la instalación y el uso del sistema de seguridad Kensington, consulte la guía del usuario que se suministra con la unidad del sistema de seguridad Kensington.
- El sistema de seguridad Kensington es un accesorio opcional.
- ¿Qué es Kensington?

Kensington es una empresa que proporciona sistemas de seguridad para computadoras portátiles y otros dispositivos electrónicos. Sitio web: <http://www.kensington.com>

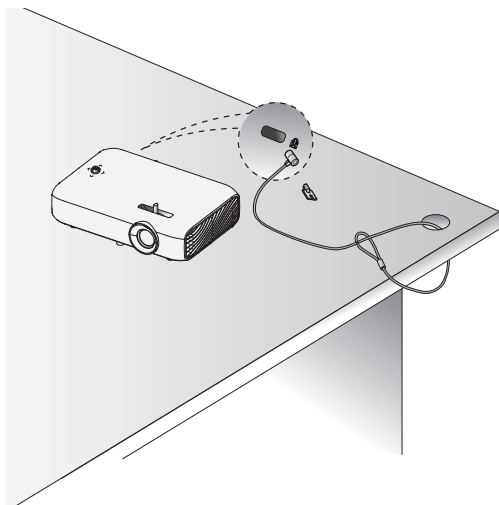

CONTROL REMOTO

Abra la tapa de la parte trasera del control remoto e inserte las baterías como se describe en las ⊕ instrucciones. Use baterías nuevas.

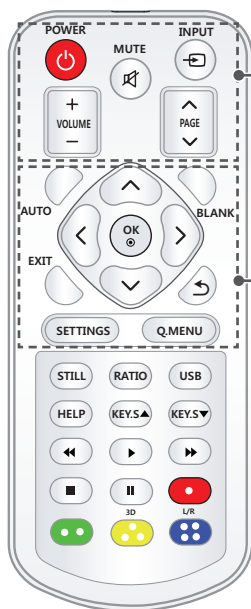
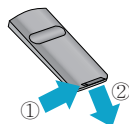

POWER

Enciende o apaga el proyector.

MUTE

Silencia el audio del proyector.

INPUT

Cambia la fuente de entrada.

VOLUME +, -

Ajusta el nivel del volumen.

PAGE ^, v

Pasa a la página previa/siguiente.

AUTO

Ajusta automáticamente la imagen de entrada de RGB-PC.

Botones arriba/abajo/izquierda/derecha

Selecciona la función o mueve el cursor.

OK

Muestra el modo actual y guarda los cambios en la configuración.

BLANK

Muestra la pantalla en blanco durante un momento.

EXIT

Salte del menú.



Regresa a la pantalla anterior.

SETTINGS

Muestra o cierra el menú Configuración.

Q.MENU

Ingresa al menú rápido.

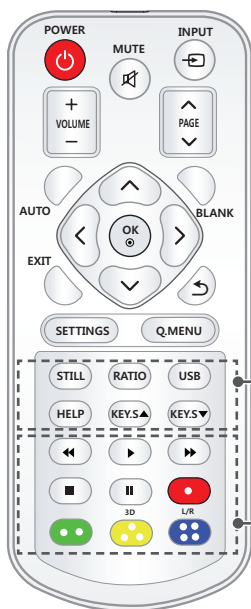
**STILL**

Congela la imagen en movimiento.
(Disponible en cualquier modo que no sea USB).

RATIO

Cambia la relación de aspecto de la pantalla cada vez que se presiona el botón.

USB

Accede al modo USB.

HELP

Habilita el autodiagnóstico.

KEY.S ▲, ▼

Ajusta la función Keystone.

Botones de control de reproducción
Controla la reproducción del modo **MIS MEDIOS**.

Botones de colores

Ajusta la configuración o los gestos detallados para cada menú.

3D

Muestra imágenes 3D.

L/R

Cambia de izquierda a derecha en el modo 3D.

Abra la tapa de la parte trasera del control remoto e inserte las baterías respetando la orientación de los polos \oplus \ominus . Se debe usar baterías nuevas y del mismo tipo (1,5 Vcc AAA).

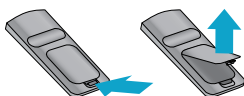

PRECAUCIÓN

- No mezcle las baterías nuevas con las usadas.

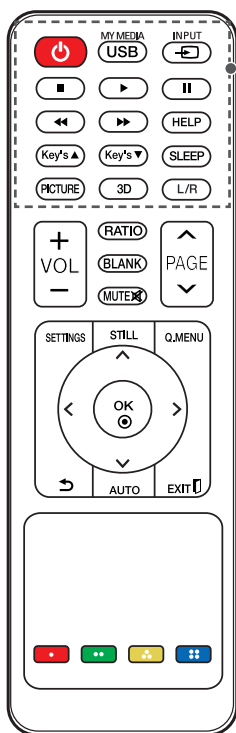

(ENCENDIDO)

Enciende o apaga el proyector.

USB/MY MEDIA

Accede al modo USB.

INPUT

Cambia la fuente de entrada.

Botones de control de reproducción

Controla la reproducción del modo

MIS MEDIOS.

HELP

Habilita el autodiagnóstico.

Key's ▲, ▼

Ajusta la función Keystone.

SLEEP

Configura el temporizador.

PICTURE

Cambia el modo de imagen.

3D

Muestra imágenes 3D.

L/R

Cambia de izquierda a derecha en el modo 3D.

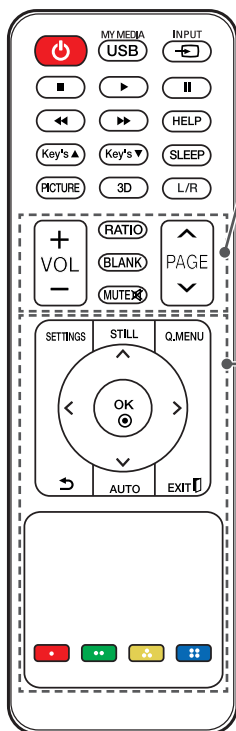
**VOL +, -**

Ajusta el nivel del volumen.

PAGE ^, v

Pasa a la página previa/siguiente.

RATIO

Cambia la relación de aspecto de la pantalla cada vez que se presiona el botón.

BLANK

Muestra la pantalla en blanco durante un momento.

MUTE

Silencia el audio del proyector.

SETTINGS

Muestra o cierra el menú Configuración.

STILL

Congela la imagen en movimiento. (Disponible en cualquier modo que no sea USB).

Q.MENU

Ingresa al menú rápido.

Botones arriba, abajo, izquierda, derecha

Selecciona la función o mueve el cursor.

OK

Muestra el modo actual y guarda los cambios en la configuración.

(ATRÁS)

Regresa a la pantalla anterior.

AUTO

Optimiza la pantalla de forma automática en el modo de entrada RGB-PC.

EXIT

Sale del menú.

Botones de colores

Ajusta la configuración o los gestos detallados para cada menú.

! NOTA

- Al usar el control remoto, el rango de funcionamiento óptimo es de 6 metros o menos (derecha o izquierda) y de 30 grados de rango de arco con respecto al receptor infrarrojo del control remoto.
- Si hay cables conectados, el rango remoto es menor a 3 metros (izquierda o derecha) dentro de un arco de 30 grados desde el receptor infrarrojo.
- Para obtener un funcionamiento impecable, no bloquee el receptor infrarrojo.
- Cuando transporte el control remoto en la bolsa portátil, asegúrese de que los botones no se presionen con el proyector, los cables, los documentos ni ningún otro accesorio que esté en la bolsa. De lo contrario, se puede reducir la vida útil de la batería de manera significativa.

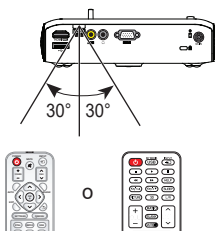

COMO USAR EL PROYECTOR

Uso de la batería

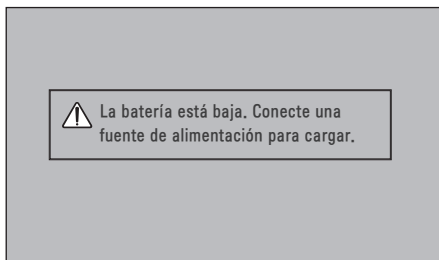

- Se muestra cuando el nivel de carga de la batería es bajo (el modo Ahorro de energía cambiará a Máximo y se desactivará).
- Si la pantalla muestra un mensaje de batería baja, asegúrese de cargarla.

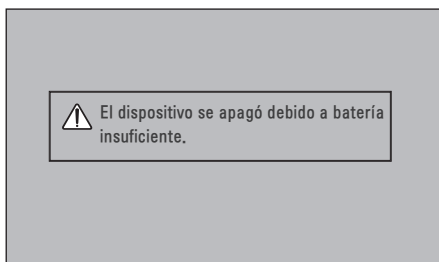

- Se muestra cuando la batería se está agotando.
- Como la batería se está agotando, el proyector se apagará inmediatamente.

Información de tiempo de uso de la batería

Estado	Tiempo y pantalla
Carga	Aproximadamente 3 horas
Duración del uso	Hasta 2.5 horas (Tiempo disponible de uso de la batería de hasta 2.5 horas cuando el modo Ahorro de energía se pone en Máximo.)
Nivel de la batería Indicador	 <p>Paso 1 Paso 2 Paso 3 Paso 4 Paso 5 Completo</p>

- Si no utiliza el proyector durante largos períodos de tiempo, Se recomienda cargar la batería en un 40-50 por ciento.
- La batería se recarga automáticamente cuando el proyector se conecta a una fuente de energía.
- Cargue la batería por completo la primera vez que utilice el proyector.
- El tiempo de uso estándar de la batería que aparece en el manual se basa en medidas tomadas por LG; el tiempo real puede variar según el uso.
- El tiempo de uso de la batería puede variar según el tipo de transmisión, la temperatura de operación, el periodo de uso y las preferencias del usuario.
- Como la batería se consume, su ciclo de vida va disminuyendo gradualmente. Cuando la vida útil de la batería se reduce a la mitad, cámbiela por una nueva batería del centro de atención al cliente de LG Electronics.
- No cambie las baterías utilizando ningún dispositivo que no sea el proporcionado junto al producto. Esto podría causar daños a la batería o provocar un incendio.
- Utilice siempre una batería aprobada y certificada por LG Electronics, Inc. No hacerlo puede provocar un incendio o una explosión.
- Si la batería tiene fuga o despidе algún olor, descontinúe su uso inmediatamente y comuníquese con el Centro de servicio al Cliente de LG Electronics.
- La batería contiene iones de litio, por lo que debe manipularse con cuidado. El no hacerlo puede resultar en una explosión o incendio.

- No se debe almacenar o transportar a presiones menores a 11,6 kPa ni a más de 15 000 m de altitud.
- Reemplazar una batería por una de diferente tipo a la original puede causar explosión o mal funcionamiento de su equipo. (por ejemplo, en el caso de algunos tipos de baterías de litio).
- Desechar la batería en el fuego o dentro de un horno caliente, aplastarla o cortarla mecánicamente puede generar una explosión.
- Dejar una batería en un entorno de temperaturas extremadamente altas puede generar una explosión o una fuga de líquido o gas inflamable.
- Exponer una batería a una presión de aire extremadamente baja puede generar una explosión o una fuga de líquido o gas inflamable.

Cómo ver el proyector

Cómo encender el proyector

La pantalla de menú que se muestra en este manual del usuario es un ejemplo para ayudar a los usuarios a comprender cómo utilizar el producto, y puede verse diferente a la pantalla real.

- 1 Conecte el cable de alimentación correctamente.
- 2 Mueva el interruptor **OFF/ON**, en la zona del puerto posterior, a **ON** y presione el botón **POWER** en la palanca o el control remoto. (Si el interruptor está en la posición **OFF**, el proyector no se encenderá).
- 3 En la pantalla de selección de idioma, seleccione un idioma.
- 4 En la pantalla **Configuración de modo**, seleccione el modo de configuración deseado.

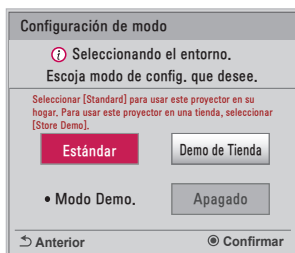

* **Demo de Tienda** se utiliza cuando se exhibe el producto en la tienda. El modo de imagen se restablece en forma automática luego de un período de tiempo determinado. Puede seleccionar **Estándar** para utilizar el producto en su hogar.

- 5 Seleccione una señal de entrada con el botón **INPUT** del control remoto.

Enfoque de la imagen en la pantalla

Cuando aparezca una imagen en la pantalla, compruebe que esté en foco y que se ajuste a la pantalla correctamente.

Ajuste el enfoque de la imagen mediante la rotación del anillo de enfoque hacia la derecha o la izquierda.

Asegúrese de que el producto no se mueva cuando ajuste el enfoque.

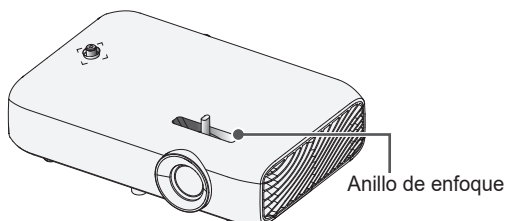

Cómo ver con el proyector

- 1** En modo de espera, presione el botón **POWER** para encender el proyector.
- 2** Presione el botón **INPUT** y seleccione la señal de entrada que desee.
- 3** Controle el proyector con los siguientes botones mientras observa la imagen proyectada.

Botón	Descripción
VOLUME +, -	Ajusta el nivel del volumen.
MUTE	Silencia todos los sonidos.
Q.MENU	Accede al menú rápido.
RATIO	Cambia el tamaño de una imagen.
KEY.S ▲, ▼	Permite ajustar Keystone.

- 4** Para apagar el proyector, presione el botón **POWER**.

Opciones adicionales

Ajuste de la Relación de Aspecto

Para cambiar el tamaño de una imagen y verla en su tamaño óptimo, presione **RATIO** mientras usa el proyector.



NOTA

- El tamaño de imagen disponible puede variar según la señal de entrada.
- También puede utilizar el botón **Q.MENU** o **SETTINGS**.

Menú	Descripción
16:9	Cambia el tamaño de las imágenes a la proporción 16:9.
Original	Muestra las imágenes de video en el tamaño original sin eliminar las partes del borde de la imagen. <ul style="list-style-type: none"> • Si selecciona Original, es posible que ocurran distorsiones de la imagen en los contornos de la pantalla.
Por Programa	Muestra imágenes con la misma relación de aspecto que la imagen original.
4:3	Cambia el tamaño de las imágenes al modo 4:3 estándar previo.
Zoom	Cambia el tamaño de la imagen para que se ajuste al ancho de la pantalla. Es probable que las partes superior e inferior de la imagen se corten. <ul style="list-style-type: none"> • Presione el botón \lt o \gt para acercar o alejar la vista de la imagen. • Presione el botón \wedge o \vee para mover la imagen.
Zoom cine 1	Ajusta el formato de una imagen según la relación de aspecto cinematográfico, 2,35:1. Va desde 1 hasta 16. <ul style="list-style-type: none"> • Presione el botón \lt o \gt para acercar o alejar la vista de la imagen. • Presione el botón \wedge o \vee para mover la imagen. • Si amplía o reduce una imagen, es posible que se distorsione.

Cómo utilizar la función Keystone

Para evitar que la imagen en la pantalla se vuelva trapezoidal, **Keystone** ajusta el ancho superior e inferior de la imagen si el proyector no está colocado en un ángulo recto a la pantalla.

Debido a que la función **Keystone** puede causar una calidad inferior de la imagen en pantalla, utilice esta función solo cuando no sea posible colocar el proyector en un ángulo óptimo.

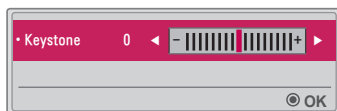

- 1 Presione el botón **KEY.S ▲** o **KEY.S ▼** para ajustar la imagen.
 - **Keystone** cse puede ajustar de **-40** a **40**.
- 2 Presione el botón **OK** cuando haya finalizado.

Cómo cambiar el dispositivo de entrada

Para seleccionar una entrada externa

Seleccione la entrada externa.

Es posible que la imagen del menú sea diferente a la pantalla del producto.

- Presione el botón **INPUT** en el control remoto para mostrar la selección de entrada en la pantalla.
 - Primero se muestran las entradas conectadas. No obstante, la entrada **AV / Componente / SCREEN SHARE** siempre está activada.
- Para conectar el proyector a la entrada deseada, seleccione una señal de entrada con el botón **INPUT** en el control remoto. Puede usar el botón **< o >** para cambiar entre todos los modos de entrada.



Selección de una etiqueta de entrada

Muestra los dispositivos que están conectados a los puertos de entrada.



- 1 Presione el botón **INPUT** en el control remoto para mostrar la selección de entrada en la pantalla.
- 2 Presione el botón **Rojo**.
- 3 Utilice el botón \wedge o \vee para desplazarse a una de las fuentes de entrada.
- 4 Use el botón \lt o \gt para seleccionar una de las etiquetas de entrada.

Función En blanco

Cómo utilizar la función En Blanco

Esta función puede ser útil cuando necesita atraer la atención de los espectadores durante una reunión o capacitación.

- 1 Presione el botón **BLANK** y la pantalla se cubrirá con el color de fondo. Puede cambiar el color de fondo consultando *Cómo seleccionar una imagen en blanco*.
- 2 Presione cualquier botón para cancelar esta función. Para cubrir la pantalla temporalmente, presione el botón **BLANK** en el control remoto. No bloquee el lente con ningún objeto mientras el proyector esté en uso. Podría sobrecalentarse, sufrir deformaciones e incluso generar un incendio.

Cómo seleccionar una imagen en blanco

- 1 Presione el botón **SETTINGS**.
- 2 Presione los botones \wedge , \vee , \langle o \rangle para seleccionar **OPCIÓN 2** y presione el botón **OK**.
- 3 Presione los botones \wedge , \vee para seleccionar **Imagen Blanca** y presione el botón **OK**.
- 4 Presione el botón \wedge o \vee para avanzar hasta el ajuste o la opción que desee y presione el botón **OK**.

Uso del menú rápido

Puede personalizar fácilmente los menús de uso frecuente.

- 1 Presione el botón **Q.MENU**.
- 2 Presione el botón **<** o **>** para seleccionar una entrada y luego presione el botón **OK**.

Menú	Descripción
Relación de Aspecto	Cambia el tamaño de la imagen.
Modo de Proyección	Pone la imagen proyectada boca abajo o la gira horizontalmente.
Modo de imagen	Cambia el modo de imagen.
Modo de audio	Ajusta el modo de audio.
Temporizador	Ajusta el proyector para que se apague a la hora predeterminada.
Voz Clara II	Hace que la voz del proyector sea fuerte y clara.
Ahorro de energía	Reduce el consumo de energía ajustando brillo de la pantalla al máximo. (Si la pantalla muestra un mensaje de batería baja, entonces el modo Ahorro de energía cambiará a Máximo y se desactivará.)
Dispositivo USB	Le permite quitar de manera segura un dispositivo USB conectado. (El menú aparece únicamente al conectar un dispositivo USB.)

- 3 Presione el botón **^** o **v** para desplazarse a través de los siguientes menús.

ENTRETENIMIENTO

Uso de SCREEN SHARE

- 1 Configure la salida externa del proyector en **SCREEN SHARE**.
- 2 Habilite la función SCREEN SHARE en el dispositivo que desea conectar.
- 3 Conecte el proyector desde la lista de búsqueda en el dispositivo que desea conectar. (Cuando conecte el proyector a su computadora portátil, ingrese el código PIN que se muestra en su pantalla. La solicitud de PIN se mostrará solo en la conexión inicial.)
- 4 Si el dispositivo deseado acepta la solicitud, se iniciará SCREEN SHARE.



PRECAUCIÓN

- Windows 7 / 8 / 8.1 son compatibles con SCREEN SHARE. Sin embargo, otras versiones de Windows, y algunos otros sistemas operativos, puede que no sean compatibles con SCREEN SHARE.
- Las versiones Ice Cream Sandwich, Jellybean, KitKat y Lollypop de dispositivos Android de LG son totalmente compatibles.
- Al conectarse a través de SCREEN SHARE, coloque el dispositivo cerca del proyector.
- La velocidad de respuesta y la calidad de imagen podrían variar según el entorno del usuario.
- Para obtener más información acerca del dispositivo al que desea conectarse, consulte el manual del usuario.
- Algunas computadoras portátiles con Windows 8.1 pueden tener dificultades para reconectar al inicializar la información del dispositivo durante una conexión inalámbrica. En este caso, se recomienda que quite el dispositivo registrado y lo vuelva a conectar.

Configuración de Bluetooth en el proyector

Esta opción se utiliza para emitir el sonido del proyector a través de dispositivos de audio Bluetooth.

- Presione el botón **SETTINGS** en el control remoto y luego configure **Bluetooth** en **Encendido** en el menú **RED INALÁMBRICA**.



NOTA

- Los dispositivos que se pueden conectar son: LG BTS1, LG HBS-700, LG HBS-730, LG HBS-800 (los modelos disponibles para la compra pueden variar según la región).
- Es posible que los productos de otros fabricantes no sean compatibles.
- Puede usar el control remoto para ajustar el volumen del dispositivo conectado.
- Cuando conecte dispositivos de manera inalámbrica, si falla la conexión, verifique que el dispositivo esté conectado algún suministro de energía y que el dispositivo de audio Bluetooth funcione correctamente.
- Si **Bluetooth** está activado, el proyector se conectará automáticamente al último dispositivo Bluetooth conectado cuando se encienda el proyector. (Asegúrese de revisar que el último dispositivo Bluetooth conectado también esté encendido).
- Este proyector no es compatible con la función LG TV Sound Sync. Para utilizar productos compatibles con la función LG TV Sound Sync, utilice el modo Bluetooth general en lugar del modo LG TV.
- La función Bluetooth es para conectar el producto a los altavoces Bluetooth o a los auriculares Bluetooth. No puede conectar el producto a un teléfono móvil a través de la función Bluetooth.

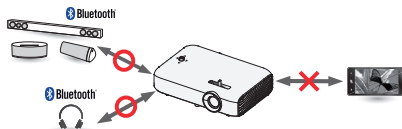

Búsqueda de dispositivos Bluetooth y conexión

Vaya a **SETTINGS** → **RED INALÁMBRICA** → **Buscar dispositivo** para buscar dispositivos de audio Bluetooth cercanos y conectar los dispositivos detectados al proyector. (Si el nombre del dispositivo tiene más de 20 caracteres, no se mostrarán más de 20.)

- 1 Establezca el dispositivo Bluetooth en modo de emparejamiento y seleccione **Buscar dispositivo**.
 - Seleccione **Parar búsqueda** para ver los dispositivos detectados hasta el momento.
 - Si el dispositivo no se ha detectado, verifique que el dispositivo esté encendido y en modo de emparejamiento.
 - El tiempo que demora la búsqueda de dispositivos puede variar según la intensidad de la señal y la cantidad de dispositivos.



- 2 Cuando se finaliza la búsqueda, puede seleccionar un dispositivo Bluetooth y conectarlo.
- Para detener el proceso de conexión de inmediato, seleccione **Parar búsqueda**.
 - El tiempo que demora la conexión de un dispositivo puede variar según la intensidad de la señal y el número de dispositivos.

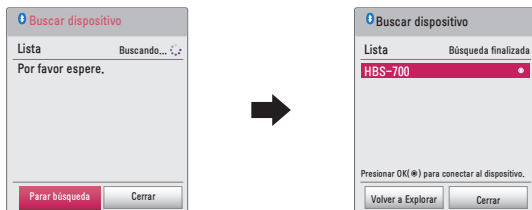

- 3 Cuando se conecta un dispositivo Bluetooth, escuchará un sonido proveniente del proyector a través del dispositivo conectado.
- El dispositivo Bluetooth conectado se agregará automáticamente a la **Lista de dispositivos registrados**. Una vez registrados, los dispositivos Bluetooth pueden conectarse simplemente seleccionándolos en la **Lista de dispositivos registrados** sin tener que buscarlos.
 - Los dispositivos conectados se pueden desconectar únicamente desde **SETTINGS** → **RED INALÁMBRICA** → **Lista de dispositivos registrados**.

Conexión, desconexión y eliminación de dispositivos Bluetooth desde la Lista de dispositivos registrados

En **SETTINGS** → **RED INALÁMBRICA** → **Lista de dispositivos registrados**, se muestran los dispositivos Bluetooth en el orden en que fueron conectados, y los mismos dispositivos se pueden reconectar simplemente seleccionándolos sin tener que buscarlos nuevamente.



Conexión

Seleccione un dispositivo Bluetooth en la **Lista de dispositivos registrados** para conectarlo.

- El dispositivo Bluetooth registrado intentará conectarse automáticamente según las características del dispositivo. (Consulte el manual del dispositivo Bluetooth).
- Para detener el proceso de conexión de inmediato, seleccione **Detener**.
- El tiempo que demora la conexión de un dispositivo puede variar según la intensidad de la señal y el número de dispositivos.

Desconexión

Seleccione **Desconectar** para desconectar el dispositivo.

- Solo puede desconectar un dispositivo desde la **Lista de dispositivos registrados**.

Eliminación

Seleccione **Borrar marcados** o **Borrar todo** para eliminar los dispositivos registrados.

- **Borrar marcados**: presione el botón **rojo** en la **Lista de dispositivos registrados** para borrar el dispositivo seleccionado.
- **Borrar todo**: seleccione **Borrar todo** en la **Lista de dispositivos registrados** para borrar todos los dispositivos registrados.

Configuración del ajuste de sincronización AV

Cuando haya un dispositivo Bluetooth conectado, vaya a **SETTINGS** → **RED INALÁMBRICA** → **Sinc. AV** para configurar la sincronización entre el sonido de video y los auriculares Bluetooth.

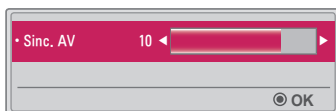

- Esta función solo está disponible cuando hay un dispositivo Bluetooth conectado.
- La sincronización de audio puede variar según el fabricante.
- Cuando se reproduce un video desde una unidad USB conectada, **Sinc. AV** también puede configurarse en el menú **Establecer audio**.

MIS MEDIOS

Antes de usar

Cómo conectar un dispositivo USB

Conecte un dispositivo USB (disco duro externo, memoria USB) al puerto USB del proyector para mostrar en el proyector los archivos de contenido almacenados en ese dispositivo. No podrá escribir o borrar datos en el dispositivo USB. Conecte una unidad flash USB según se indica a continuación.

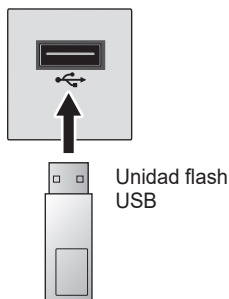

Cómo quitar un dispositivo USB

- 1** Haga clic el botón **Q.MENU**.
- 2** Utilice el botón **< o >** para avanzar hasta **Dispositivo USB** y presione el botón **OK**.
- 3** Seleccione el dispositivo USB que extraerá. Antes de extraer la unidad, espere la confirmación de que el dispositivo USB se detuvo.



NOTA

- Si se desconecta antes, puede ocurrir un error en el proyector o en el dispositivo de almacenamiento USB.
- Luego de haber seleccionado extraer el dispositivo USB, ya no se puede seguir leyendo desde él. Quite el dispositivo de almacenamiento USB y luego vuelva a conectarlo.

Sugerencias para el uso de dispositivos USB

- Si el dispositivo de almacenamiento USB tiene un programa de reconocimiento automático incorporado o utiliza su propio controlador, es posible que no funcione.
- Algunos dispositivos de almacenamiento USB podrían no funcionar de manera adecuada o no funcionar en absoluto.
- Si usa un cable de extensión para USB, es posible que el dispositivo USB no sea reconocido o no funcione correctamente.
- Utilice solo dispositivos de almacenamiento USB formateados con el sistema de archivos FAT32 o NTFS de Windows.
- Para unidades de disco duro USB, se recomienda el uso de dispositivos con una clasificación de voltaje menor a 5 voltios y una clasificación de corriente menor a 500 mA.
- Se recomienda usar un disco duro con fuente de alimentación. (Si la fuente de alimentación no es suficiente, es posible que no se detecte correctamente el dispositivo de almacenamiento USB.) El dispositivo USB (hub USB) no es compatible.
- Se recomienda el uso de unidades flash USB de 32 GB o menos y HDD USB de 2 TB o menos.
- Si un disco duro USB que usa la función de ahorro de energía no funciona adecuadamente, apague la alimentación de corriente y luego vuelva a encenderla. Para obtener más información, consulte el manual del usuario de la unidad de disco duro USB.
- Los datos del dispositivo de almacenamiento USB pueden resultar dañados, de modo que asegúrese de realizar copias de seguridad de los archivos importantes en otros dispositivos. El mantenimiento de la información es responsabilidad del usuario y el fabricante no se responsabiliza por la pérdida de datos.

Para usar Mis medios

1 Presione el botón **SETTINGS** en el control remoto.

2 Seleccione **MIS MEDIOS**.

Seleccione el archivo deseado de la lista. Projete el archivo escogido.

Se establece la configuración relativa a las reproducciones cuando se activa la opción durante la reproducción del disco.

Archivo de compatibles con Mis medios

- Velocidad máxima de transmisión de datos: 20 Mb/s (megabits por segundo)
- Formatos de subtítulos externos compatibles: *.smi, *.srt, *.sub (MicroDVD, SubViewer 1.0/2.0), *.ass, *.ssa, *.txt (TMPlayer) y *.psb (PowerDivx)
- Formatos de subtítulos internos compatibles: SRT/ASS/SSA

Códec de video compatible

Máximo: 1 920 x 1 080 a 30p (solo Motion JPEG 640 x 480 a 30p)

Extensión	Códec	
.asf .wmv	Video	Perfil avanzado VC-1, Perfiles simple y principal VC-1
	Audio	WMA Standard, WMA 9 Professional
.avi	Video	XVID, H.264/AVC
	Audio	MPEG-1 capa I, II, MPEG-1 capa III (MP3), Dolby Digital
.mp4 .m4v .mov	Video	H.264/AVC, MPEG-4 parte 2
	Audio	AAC
.mkv	Video	H.264/AVC
	Audio	HE-AAC, Dolby Digital
.ts .trp .tp .mts .m2ts	Video	H.264/AVC, MPEG-2, VC-1
	Audio	MPEG-1 capa I, II, MPEG-1 capa III (MP3), Dolby Digital, Dolby Digital Plus, AAC
.vob	Video	MPEG-1, MPEG-2
	Audio	Dolby Digital, MPEG-1 capa I, II, DVD-LPCM
.mpg .mpeg	Video	MPEG-1
	Audio	MPEG-1 capa I, II

Archivo de audio

Tipo de archivo	Elemento	Info
MP3	Tasa de bits	32 kb/s a 320 kb/s
	Tasa de muestreo	32 kHz a 48 kHz
AC3	Tasa de bits	32 kb/s a 640 kb/s
	Tasa de muestreo	32 kHz 44,1 kHz 48 kHz
MPEG	Tasa de bits	32 kb/s a 448 kb/s
	Tasa de muestreo	32 kHz a 48 kHz
AAC, HEAAC	Tasa de bits	24 kb/s a 3 844 kb/s
	Tasa de muestreo	8 kHz a 96 kHz
CDDA	Tasa de bits	1,44 kb/s
	Tasa de muestreo	44,1 kHz
LPCM	Tasa de bits	1,41 Mb/s a 9,6 Mb/s
	Tasa de muestreo	Multicanal: 44,1 kHz 88,2 kHz / 48 kHz 96 kHz Estéreo: 176,4 kHz 192 kHz

Archivo de foto disponible

Tipo de archivo	Elemento	Info
2D (jpeg, jpg, jpe), 3D (jps)	Tipo de archivo compatible	SOF0: secuencial base SOF1: secuencial extendido, SOF2: progresivo
	Tamaño de imagen	Mínimo: 64 x 64 Máximo: Tipo normal: 15 360 (Ancho) x 8 640 (Alto) Tipo progresivo: 1 920 (Ancho) x 1 440 (Alto)
3D (mpo)	Tipo de archivo compatible	MPO
	Tamaño de imagen	Tamaño 4:3: 3 648 x 2 736, 2 592 x 1 944 y 2 048 x 1 536 Tamaño 3:2: 3 648 x 2 432
BMP	Tamaño de imagen	Mínimo: 64 x 64 Máximo: 9 600 (Ancho) x 6 400 (Alto)
PNG	Tipo de archivo compatible	Entrelazado, no entrelazado
	Tamaño de imagen	Mínimo: 64 x 64 Máximo: Entrelazado: 1 200 (Ancho) x 800 (Alto) No entrelazado: 9 600 (Ancho) x 6 400 (Alto)

* Los formatos de archivo BMP y PNG pueden mostrarse más lentamente que JPEG.

Cómo ver los videos

En **Lista de películas** puede ver películas almacenadas en el dispositivo de almacenamiento USB conectado.

Controla la reproducción y configura las opciones mientras ve los videos.

Sugerencias para reproducir archivos de video

- Es posible que algunos subtítulos creados por los usuarios no funcionen correctamente.
- El archivo de video y el de los subtítulos deben encontrarse en la misma carpeta. Para que los subtítulos aparezcan correctamente, los archivos de video y de subtítulos deben tener el mismo nombre.
- No admitimos ninguna transmisión que contenga GMC (Global Motion Compensation) o Qpel (Quarterpel Motion Estimation).
- La única compatibilidad es con el formato H.264 / AVC con nivel de perfil 4.1 e inferiores.
- Los archivos de video que excedan los 50 GB (gigabytes) no son compatibles para reproducción. El límite de tamaño de archivo depende del entorno de codificación.
- El códec de audio DTS no es compatible.

Exploración de la lista de películas

Reproducir un archivo de video almacenado en el dispositivo conectado.

- 1** Conecte un dispositivo de almacenamiento USB.
- 2** Presione el botón **USB**.
- 3** Presione el botón **< o >** para seleccionar **Lista de películas** y presione el botón **OK**.
- 4** Utilice el botón **^**, **v**, **< o >** para seleccionar el archivo que desee y presione el botón **OK**.

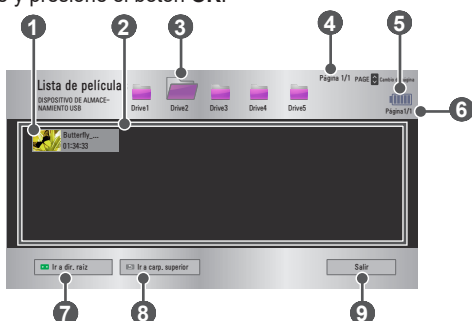

Número	Descripción	
1	Imágenes en miniatura	
	Archivo anormal	
	Archivo no compatible	
2	Lista de archivos	
3	Sube un nivel de carpeta.	
4	Página actual/número total de páginas en carpeta	
5	Muestra la duración de la batería restante.	
6	Página actual/número total de páginas en archivo	
7	Sube al nivel superior de carpeta.	
8	Sube un nivel de carpeta.	
9	Sale de la lista de películas.	

5 Controle la reproducción con los siguientes botones.



Elemento	Descripción
◀▶	Muestra la posición de reproducción actual. Utilice los botones < o > para moverse hacia adelante o hacia atrás.
■	Detiene la reproducción y vuelve a la lista de películas.
▶	Vuelve a la reproducción normal.
	Pausa el reproductor multimedia. La reproducción se reinicia si no se presiona un botón en el control remoto dentro de un intervalo de 10 minutos después de poner pausa.
▶▶	Muestra la imagen en cámara lenta.
◀◀▶▶	La velocidad de reproducción cambia cada vez que este botón se presiona: x2, x4, x8, x16, x32.
e	Reduce el consumo de energía ajustando brillo de la pantalla al máximo. (Si la pantalla muestra un mensaje de batería baja, entonces el modo Ahorro de energía cambiará a Máximo y se desactivará.)
3D	Cambia a la pantalla 3D.
Opción	Aparecerá una ventana emergente.
Ocultar	Oculta la barra del reproductor. Presione el botón OK para que aparezca.
Salir	Vuelve a la pantalla de la lista de películas.

Opciones de Lista de películas

- 1 Presione el botón **Q.MENU**.
- 2 Utilice el botón \wedge o \vee para avanzar hasta la opción deseada y presione el botón **OK**.
- 3 Use el botón \wedge , \vee , $<$ o $>$ para configurar cada elemento.

Establecer reproducción de video.

Elemento	Descripción
Tamaño de imagen	Selecciona el tamaño de la pantalla de reproducción. <ul style="list-style-type: none"> • Completo: los archivos se reproducen en modo de pantalla completa, de acuerdo con la relación de aspecto del video. • Original: muestra el video en su tamaño original.
Lenguaje de Audio	Le permite seleccionar el idioma para el archivo con varias pistas de audio. Esta opción no está disponible si el archivo posee una sola pista de audio.
Idioma subtítulo	Permite activar o desactivar los subtítulos. <ul style="list-style-type: none"> • Idioma: se puede seleccionar uno de los idiomas disponibles. • Página de código: se puede seleccionar un conjunto de caracteres para un subtítulo. De manera predeterminada, el subtítulo se muestra en el idioma configurado en OPCIÓN 1 → Lenguaje(Language) <ul style="list-style-type: none"> – Sinc.: si un subtítulo no está sincronizado con su video, puede ajustar la velocidad en unidades de 0,5 segundos. – Ubicación: mueve la ubicación de un subtítulo. – Tamaño: cambia el tamaño de la fuente de los subtítulos.
Repetir	Permite Encendido o Apagado la función de repetición. Cuando está desactivada, el siguiente archivo puede reproducirse de manera secuencial, si el nombre del archivo es similar.

Establecer video.

Puede cambiar la configuración de video.

(Consulte Configuración de IMAGEN en la página 80.)

Establecer audio.

Puede cambiar la configuración de audio.

(Consulte Configuración de AUDIO en la página 87.)

BLUETOOTH

Puede cambiar la configuración de Bluetooth.

(Consulte Configuración de Bluetooth en el proyector en la página 44.)

Conf. video 3D

Puede configurar video 3D o 2D.

Configuración 3D

Puede ajustar la configuración 3D.

(Consulte Configuración de OPCIÓN 1 en la página 92.)

Cómo ver fotos

Puede ver fotos almacenadas en un dispositivo conectado.

Archivos de foto compatibles

FOTO (*.JPEG)

Modo secuencial base: 64 píxeles (ancho) x 64 píxeles (alto) - 15 360 píxeles (ancho) x 8 640 píxeles (alto)

Progresivo: 64 píxeles (ancho) x 64 píxeles (alto) - 1 920 píxeles (ancho) x 1 440 píxeles (alto)

- Los archivos no compatibles se muestran en la forma de un icono.
- Aparece un mensaje de error cuando los archivos se encuentran dañados o los formatos no se pueden reproducir.
- Es posible que los archivos de imágenes dañados no se muestren correctamente.
- La visualización de imágenes de alta resolución en pantalla completa puede demorar un poco.

Exploración de la lista de fotos



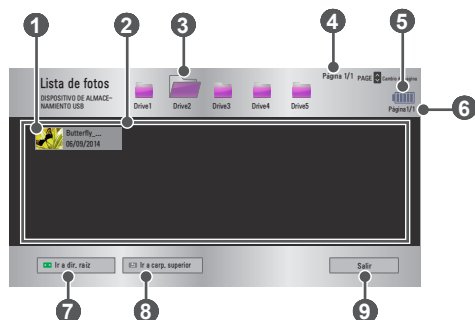

- 1 Conecte un dispositivo de almacenamiento USB.
- 2 Presione el botón **USB**.
- 3 Presione el botón **< o >** para seleccionar **Lista de fotos** y presione el botón **OK**.
- 4 Utilice el botón **^**, **v**, **< o >** para seleccionar el archivo que desee y presione el botón **OK**.



Número	Descripción	
1	Imágenes en miniatura	
	Archivo anormal	
	Archivo no compatible	
2	Lista de archivos	
3	Sube un nivel de carpeta.	
4	Página actual/número total de páginas en carpeta	
5	Muestra la duración de la batería restante.	
6	Página actual/número total de páginas en archivo	
7	Sube al nivel superior de carpeta.	
8	Sube un nivel de carpeta.	
9	Permite salir de la lista de fotos.	

5 Controle la reproducción con los siguientes botones.



Elemento	Descripción
	Permite seleccionar la foto anterior o siguiente.
Presentación	Durante la presentación se muestran todas las fotos. <ul style="list-style-type: none"> • Configure Veloc. de presentación en el menú Opción → Establecer visualización de fotos..
BGM	Puede escuchar música mientras mira fotos en tamaño completo. <ul style="list-style-type: none"> • Configure BGM en el menú Opción → Establecer visualización de fotos..
	Gira las fotos. <ul style="list-style-type: none"> • Gira una foto en 90°, 180°, 270° o 360° hacia la derecha. • Las fotos no se pueden rotar si su ancho es mayor a la altura máxima de la resolución máxima soportada.
	Muestra la foto en el modo completo o el modo original. Presione el botón azul para ampliar la imagen.
	Reduce el consumo de energía ajustando brillo de la pantalla al máximo. (Si la pantalla muestra un mensaje de batería baja, entonces el modo Ahorro de energía cambiará a Máximo y se desactivará.)
	Cambia a la pantalla 3D.
Opción	Aparecerá una ventana emergente.
Ocultar	Oculta el menú cuando está en pantalla completa. <ul style="list-style-type: none"> • Para ver el menú, presione el botón OK en el control remoto.
Salir	Sale de la visualización de fotos en pantalla completa.

Opciones de Lista de fotos

- 1 Presione el botón **Q.MENU**.
- 2 Utilice el botón \wedge o \vee para avanzar hasta la opción deseada y presione el botón **OK**.
- 3 Use el botón \wedge , \vee , \langle o \rangle para configurar cada elemento.

Establecer visualización de fotos.

Elemento	Descripción
Veloc. de presentación	Selecciona una velocidad de presentación.
BGM	<p>Selecciona una carpeta de música para la música de fondo.</p> <ul style="list-style-type: none"> • No puede cambiar la carpeta de música cuando se reproduce música de fondo. • Para la música de fondo solo se puede seleccionar la carpeta del mismo dispositivo. <ul style="list-style-type: none"> – Repetir: selecciona la reproducción con repetición. – Aleatorio: selecciona la reproducción aleatoria.

Establecer video.

Puede cambiar la configuración de video. (*Consulte Configuración de IMAGEN en la página 80.*)

Establecer audio.

Puede cambiar la configuración de audio. (*Consulte Configuración de AUDIO en la página 87.*)

BLUETOOTH

Puede cambiar la configuración de Bluetooth. (*Consulte Configuración de Bluetooth en el proyector en la página 44.*)

Conf. video 3D

Puede configurar imagen 3D o 2D.

Configuración 3D

Puede ajustar la configuración 3D. (*Consulte Configuración de OPCIÓN 1 en la página 92.*)

Cómo escuchar música

Puede reproducir archivos de audio en el dispositivo conectado.

Archivos de música compatibles

*.MP3

Rango de tasa de bits de 32 kb/s a 320 kb/s

- Frecuencia de muestreo MPEG1, capa 3: 32 kHz 44,1 kHz 48 kHz
- Frecuencia de muestreo MPEG2, capa 3: 16 kHz 22,05 kHz 24 kHz

Exploración de la lista de música



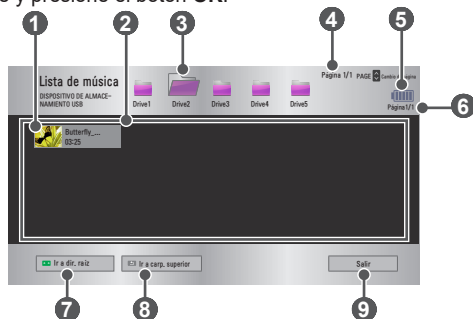



- 1 Conecte un dispositivo de almacenamiento USB.
- 2 Presione el botón **USB**.
- 3 Presione el botón **< o >** para seleccionar **Lista de música** y presione el botón **OK**.
- 4 Utilice el botón **^**, **v**, **< o >** para seleccionar el archivo que desee y presione el botón **OK**.

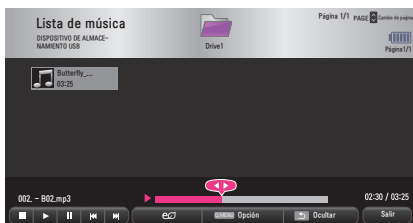

Número	Descripción	
1	Imágenes en miniatura	
	Archivo anormal	
	Archivo no compatible	
2	Lista de archivos	
3	Sube un nivel de carpeta.	
4	Página actual/número total de páginas en carpeta	
5	Muestra la duración de la batería restante.	
6	Página actual/número total de páginas en archivo	
7	Sube al nivel superior de carpeta.	
8	Sube un nivel de carpeta.	
9	Permite salir de la lista de fotos.	

5 Controle la reproducción con los siguientes botones.



Elemento	Descripción
	Cambia la posición de reproducción.
	Detiene la reproducción.
	Vuelve a la reproducción normal.
	Pausa el reproductor multimedia.
	Reproduce el archivo anterior/siguiente.
	Reduce el consumo de energía ajustando brillo de la pantalla al máximo. (Si la pantalla muestra un mensaje de batería baja, entonces el modo Ahorro de energía cambiará a Máximo y se desactivará.)
Opción	Configura las opciones de la Lista de música.
Ocultar	Ocultar la barra del reproductor. <ul style="list-style-type: none"> • Presione el botón OK para que aparezca la barra de reproducción.
Salir	Vuelve a la pantalla Lista de música.

Opciones de Lista de música

- 1 Presione el botón **Q.MENU**.
- 2 Utilice el botón \wedge o \vee para avanzar hasta la opción deseada y presione el botón **OK**.
- 3 Use el botón \wedge , \vee , \langle o \rangle para configurar cada elemento.

Establecer reproducción de audio.

Elemento	Descripción
Repetir	Selecciona la reproducción con repetición.
Aleatorio	Selecciona la reproducción aleatoria.

Establecer audio.

Puede cambiar la configuración de audio.

(Consulte Configuración de AUDIO en la página 87.)

BLUETOOTH

Puede cambiar la configuración de Bluetooth.

(Consulte Configuración de Bluetooth en el proyector en la página 44.)

Cómo ver archivos

Puede ver los archivos de documentos almacenados en un dispositivo conectado.

Formatos de archivo compatibles

XLS, XLSX, DOC, DOCX, PPT, PPTX, TXT, PDF, HWP

Microsoft Office: versiones 97/2000/2002/2003/2007

Adobe PDF: versiones 1.0/1.1/1.2/1.3/1.4

Hangul: versiones 97/2000/2002/2005/2007

- El visor de archivos reordena un documento, por lo que podría verse distinto a como se ve en una PC.
- En los documentos que incluyen imágenes, la resolución puede ser más baja durante el proceso de reordenamiento.
- Si el documento es grande o tiene muchas páginas, podría tomar más tiempo en cargar.
- Las fuentes no compatibles pueden reemplazarse con otras.
- El visor de archivos no puede abrir documentos de Office que contienen muchas imágenes en alta resolución. En ese caso, reduzca el tamaño del archivo de imagen, guárdelo en un dispositivo de almacenamiento USB y ejecute el visor de archivos de nuevo o conecte su PC al proyector y abra el archivo en su PC.

Exploración de la lista de archivos

- 1 Conecte un dispositivo de almacenamiento USB.
- 2 Presione el botón **USB**.
- 3 Presione el botón $\langle o \rangle$ para seleccionar **Lista de archivos** y presione el botón **OK**.
- 4 Utilice el botón \wedge , \vee , $\langle o \rangle$ para seleccionar el archivo que desee y presione el botón **OK**.

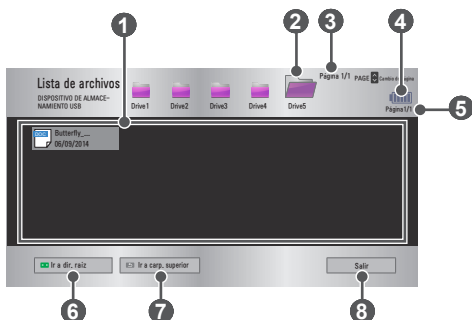

Número	Descripción
1	Lista de archivos
2	Sube un nivel de carpeta.
3	Página actual/número total de páginas en carpeta
4	Muestra la duración de la batería restante.
5	Página actual/número total de páginas en archivo
6	Sube al nivel superior de carpeta.
7	Sube un nivel de carpeta.
8	Permite salir de la lista de fotos.

5 Controle la reproducción con los siguientes botones.

- Haga clic en **Ir a página** y luego en la ventana emergente donde se selecciona el número de páginas que aparece. Indique una página para ir a la página que desee.
- Presione el botón **VOLUME +, -** para acercar o alejar la imagen.

Presione el botón **OK** y luego utilice los botones **arriba/abajo/izquierda/derecha** para ir a **Ir a página** o **Zoom**.



Elemento	Descripción
Ir a página	Va a la página que desee. Use los botones arriba/abajo/izquierda/derecha para seleccionar una página y presione el botón OK .
Zoom	Amplía o reduce el documento.
Opción	Configura las opciones del visor de archivos.
Ocultar	Oculto el menú. • Presione el botón OK para que aparezca.
Salir	Vuelve a la pantalla del visor de archivos.

Opciones de Lista de archivos

- 1 Presione el botón **Q.MENU**.
- 2 Use el botón \wedge , \vee , \langle o \rangle para configurar cada elemento.

Configurar opción de visualización del archivo

Elemento	Descripción	
Cargar una sola página	Encendido	Carga y muestra las páginas una por una. El tiempo de carga inicial es reducido pero la visualización de una página con mucho contenido puede ser lenta.
	Apagado	Carga todas las páginas de un archivo en la memoria antes de comenzar a mostrarlas. El tiempo de carga inicial es prolongado pero, una vez completada la carga, es posible navegar por las páginas rápidamente. Si un archivo es demasiado grande, es posible que no puedan cargarse todas las páginas.
Calidad de imagen	Puede establecer la calidad de la imagen incluida en el documento. Hay disponibles tres opciones para la calidad de la imagen: Alta, Media, Baja. Mientras más alta sea la calidad de la imagen, más corto será el tiempo de visualización de la imagen.	
Alinear documento	Selecciona el método de alineación inicial del documento.	

La configuración del visor de archivos está predeterminada; por lo tanto, cierre el documento abierto, si hay alguno, para aplicar los cambios al nuevo documento.

FUNCIÓN 3D

La tecnología 3D utiliza distintos cuadros de video para cada ojo, lo cual agrega profundidad al video.

Mientras se ven videos en 3D

ADVERTENCIA

- Si ve imágenes 3D por un tiempo prolongado, su vista podría deteriorarse.
- Si mira el proyector o una pantalla de juego durante mucho tiempo con gafas 3D puestas, podría experimentar mareos o fatiga ocular.
- Las personas con enfermedades crónicas (epilepsia, enfermedades cardiovasculares, enfermedades relacionadas con la presión arterial, etc.), las mujeres embarazadas y las personas con cinetosis grave deben evitar mirar videos en 3D.
- Las personas con ceguera estereoscópica o con problemas estereoscópicos también deben evitar ver videos en 3D. Puede causar visión doble o malestar visual.
- Las personas con estrabismo, ambliopía o astigmatismo pueden tener dificultad para percibir la profundidad del video y se pueden fatigar fácilmente debido a la visión doble u otros malestares. Se les recomienda descansar con mayor frecuencia que otros espectadores.
- Ya que las imágenes 3D pueden confundirse con la realidad, algunas personas podrían verse sorprendidas o sufrir emociones fuertes.
- No mire imágenes 3D cerca de objetos frágiles u objetos que se puedan voltear fácilmente.
- Tenga cuidado de no producirse daños personales, ya que, subconscientemente, podría intentar escapar de las vívidas imágenes 3D.

- **Advertencia sobre convulsiones por fotosensibilidad**

- Algunos usuarios pueden experimentar convulsiones o síntomas anormales cuando se exponen a una luz destellante o a patrones específicos provenientes de un juego de video. Si algún miembro de su familia tiene antecedentes de epilepsia o ha experimentado convulsiones, consulte a su médico antes de ver imágenes 3D. Si experimenta uno de los siguientes síntomas mientras ve un video en 3D, deje de verlo de inmediato y descanse.
 - Mareos, vista alterada, tics en los ojos o músculos faciales, movimientos involuntarios, calambres, pérdida de conciencia, confusión, pérdida del sentido de dirección o náuseas. Consulte a su médico si el síntoma no desaparece.
- Con las siguientes medidas preventivas, puede reducir los riesgos de sufrir convulsiones fotosensibles.
 - Tome un descanso de 5 a 15 minutos después de estar 1 hora viendo imágenes.
 - Si varía la visión de cada ojo, corrija la variación antes de comenzar a ver el video en 3D.
 - Asegúrese de que el video en 3D esté directamente en frente suyo, al nivel de los ojos.
 - Debe dejar de ver el video si sufre dolor de cabeza, fatiga o mareos.
 - No mire imágenes 3D por un tiempo prolongado cuando esté cansado o enfermo.

**PRECAUCIÓN**

- Se debe tener especial cuidado cuando los niños vean video en 3D.

Al ver video en 3D

- Evite que los niños de 5 años de edad o menos vean video en 3D. Podría dañarse el desarrollo ocular.
- Los niños de 10 años o menos aún están desarrollando su vista y pueden tener una tendencia excesiva a tocar o saltar a la pantalla. Se recomienda la orientación y supervisión de un adulto.
- Debido a que la distancia entre ojos es más estrecha en los niños que en los adultos, los niños tienden a notar una diferencia mayor en las imágenes percibidas por cada ojo. Por lo tanto, incluso cuando miran el mismo video en 3D, los niños pueden tener una mayor percepción de la profundidad que los adultos.
- Los jóvenes de 19 años o menos pueden responder con sensibilidad a los estímulos de la luz del contenido en 3D. No se recomienda la visualización excesiva cuando se ve fatigado.

- Los espectadores de edad pueden tener una menor percepción de la profundidad que los espectadores más jóvenes. Evite ver videos a una distancia menor que la recomendada.
- Mire imágenes 3D dentro del mejor ángulo de visión y a la distancia óptima.
- Si está fuera del ángulo o de la distancia de visión, es posible que no pueda ver imágenes 3D. No puede ver imágenes 3D si está acostado.
- Podría ver las imágenes izquierdas y derechas superpuestas mientras se inicia el proyector después de encenderlo. La optimización podría tomar algo de tiempo.
- Es posible que tome algo de tiempo para que la imagen 3D se vea normal luego de que aleja la vista de la pantalla y vuelve a mirar la imagen 3D.
- La imagen podría parpadear levemente cuando vea imágenes 3D bajo una lámpara con luz fluorescente de 3 longitudes de onda (50 Hz a 60 Hz) o cuando esté cerca de ventanas. De ser así, se recomienda colocar cortinas para evitar la luz directa del sol o, simplemente, bajar las luces.
- Las gafas 3D deben ser del tipo DLP-LINK (DLP Ready).
- Podría no ver imágenes 3D correctamente en caso de que haya un obstáculo entre el proyector y las gafas 3D.
- Instale el proyector 3D lo más lejos posible de otros dispositivos.
- Si en el futuro se llegara a utilizar como estándar un formato de transmisión 3D que no sea compatible con este proyector, podrá agregar un decodificador externo.

Compruebe lo siguiente al usar gafas 3D.

- No use las gafas 3D como si fueran lentes corrientes, gafas de sol o antiparras.
 - Si lo hace, podrían producir lesiones.
- No guarde las gafas 3D en lugares con temperaturas muy altas o bajas. Si lo hace, esto puede causar deformaciones en las gafas. No las use si están deformadas.
- No deje caer las gafas 3D ni permita que entren en contacto con otros objetos.
 - Esto podría causar una falla en el producto.
- Las lentes de las gafas 3D se rayan con facilidad. Use un paño limpio y suave para limpiarlas.
- Las partículas ajenas en el paño pueden causar rayones.
- No raye la superficie de las gafas 3D con objetos puntiagudos ni los limpie con químicos. Si las gafas 3D se rayan, es posible que las imágenes no se vean de forma normal.

Requisitos para ver imágenes 3D

- * Ángulo de visión óptimo: superior/inferior/izquierda/derecha 9°
- Distancia de visión recomendada: De 3 m a 5 m (con adaptador)
De 1 m a 2 m (sin adaptador)

Tamaño de pantalla recomendado: 101 cm

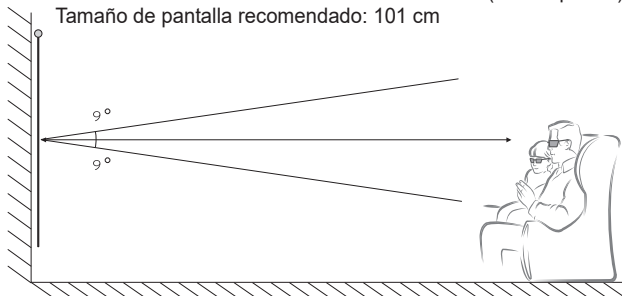

- * Los videos en 3D solo se deben ver en entornos oscuros.



NOTA

- La vinculación de las gafas DLP-LINK se ve afectada por la intensidad de la luz que refleja la pantalla. Por lo tanto, la vinculación con gafas DLP-LINK podría no funcionar correctamente si la luz que refleja la pantalla no es lo suficientemente brillante, como cuando al área circundante posee brillo, la pantalla es grande o está activado el modo de ahorro máximo de energía.
- Es posible que algunos menús no funcionen mientras se reproduce video en 3D.
- Puede ver un video en 3D correctamente solo cuando se haya seleccionado la opción de formato de video 3D en el proyector.

Cómo usar gafas del tipo DLP-LINK (DLP-Ready)

- 1** Mientras ve imágenes 3D desde el proyector, presione los botones de las gafas.
- 2** Cuando presiona el botón, las gafas parpadean mientras se sincronizan con las imágenes en 3D. (El parpadeo es un método de operación único de las gafas tipo DLP-LINK. Puede ser diferente según el tipo de gafas).
- 3** Si las gafas parpadean o si hay problemas mientras ve imágenes 3D, primero apague las luces para oscurecer la habitación. Contacte al vendedor de su proyector para aclarar sus dudas acerca de las gafas.

Para ver imágenes 3D

La imagen 3D es una tecnología que utiliza la leve diferencia que existe entre el ojo izquierdo y el ojo derecho para formar las imágenes que se ven en el proyector tal como si fueran reales en un espacio tridimensional.

- 1** Reproduzca títulos de video en 3D compatibles.
- 2** Presione el botón **3D** par activar 3D.
- 3** Encienda las gafas 3D y colóqueselas.
- 4** Mientras vea las imágenes 3D, presione el botón **3D** del control remoto para finalizar la visualización de imágenes 3D.
- 5** Presione el botón **L/R** para cambiar la dirección en que se muestra una imagen. Seleccione una pantalla con mejor calidad de imagen 3D.
 - Si presiona el botón **3D** durante la reproducción, la imagen vuelve a 2D.

* Según la señal de entrada, es posible que el tipo de 3D disponible sea distinto.

Modo 3D compatible

	Señal	Resolución	Frecuencia horizontal (kHz)	Frecuencia vertical (Hz)	Formato de video en 3D compatible
HDMI	720 progresivo	1 280 x 720	89,9 / 90	59,94 / 60	Frame Packing
			75	50	Frame Packing
			45	60	Lado a lado (mitad), Arriba y abajo
			37,5	50	Lado a lado (mitad), Arriba y abajo
	1 080 entrelazado	1 920 x 1 080	33,7	60	Lado a lado (mitad), Arriba y abajo
			28,125	50	Lado a lado (mitad), Arriba y abajo
	1 080 progresivo	1 920 x 1 080	53,95 / 54	23,98 / 24	Frame Packing
			67,5	60	Lado a lado (mitad), Arriba y abajo, Secuencia de marco único
			27	24	Lado a lado (mitad), Arriba y abajo
			33,7	30	Lado a lado (mitad), Arriba y abajo
			56,25	50	Lado a lado (mitad), Arriba y abajo, Secuencia de marco único

	Señal	Resolución	Frecuencia horizontal (kHz)	Frecuencia vertical (Hz)	Formato de video en 3D compatible
USB	1 080 progresivo	1 920 x 1 080	33,75	30	Lado a lado, Arriba y abajo, MPO, JPS (foto)
RGB	1 080 progresivo	1 920 x 1 080	67,5	60	Lado a lado (mitad), Arriba y abajo

PERSONALIZACIÓN DE LOS AJUSTES

CONFIGURACIÓN

- 1 Presione el botón **SETTINGS**.
- 2 Utilice el botón \wedge , \vee , $\langle o \rangle$ para seleccionar el archivo que desee y presione el botón **OK**.
- 3 Use el botón \wedge , \vee , $\langle o \rangle$ para configurar el elemento deseado y presione el botón **OK**.
- 4 Presione el botón **EXIT** cuando haya terminado.

Menú	Descripción
IMAGEN	Ajusta la calidad de la imagen para obtener una visualización óptima.
AUDIO	Ajusta la calidad del sonido y el nivel de volumen.
HORA	Establece la configuración relacionada con la hora.
RED INALÁMBRICA	Funciones relacionadas con la conexión inalámbrica.
OPCIÓN 1	Personaliza los ajustes generales.
OPCIÓN 2	Personaliza los ajustes relacionados con el proyector.
ENTRADAS	Selecciona la fuente de entrada deseada.
MIS MEDIOS	Accede a archivos de fotos, música, películas y documentos.

Configuración de IMAGEN

- 1 Presione el botón **SETTINGS**.
- 2 Use los botones \wedge , \vee , \langle o \rangle para seleccionar **IMAGEN** y presione el botón **OK**.
- 3 Use el botón \wedge , \vee , \langle o \rangle para configurar el elemento deseado y presione el botón **OK**.
 - Para volver al menú anterior, presione el botón \curvearrowright .
- 4 Presione el botón **EXIT** cuando haya terminado.

La configuración de imagen disponible se describe de la siguiente manera.

Menú	Descripción	
Ahorro de energía	Reduce el consumo de energía ajustando brillo de la pantalla al máximo. (Si la pantalla muestra un mensaje de batería baja, entonces el modo Ahorro de energía cambiará a Máximo y se desactivará.)	
	Modo	
	<table border="1"> <tr> <td>Mínimo/ Medio/ Máximo</td> <td>Se aplica al modo Ahorro de energía predefinido.</td> </tr> </table>	Mínimo/ Medio/ Máximo
Mínimo/ Medio/ Máximo	Se aplica al modo Ahorro de energía predefinido.	

Menú	Descripción	
Modo de imagen	<p>Selecciona el modo de imagen optimizado para el programa o ambiente de visualización. También puede personalizar opciones avanzadas para cada modo.</p>	
	Modo	
	Vivo	<p>Maximiza el efecto visual del video. Resalta el contraste, el brillo y la nitidez para mostrar imágenes vivas.</p>
	Estándar	<p>Muestra imágenes en niveles estándares de contraste, brillo y nitidez.</p>
	Cine	<p>Optimiza la imagen para una película.</p>
	Deporte	<p>Optimiza la imagen para ver deportes al enfatizar los colores primarios y acciones dinámicas.</p>
	Juego	<p>Optimiza la imagen para jugar videojuegos en pantallas de rápido movimiento.</p>
Experto1 / Experto2	<p>Menú para ajustar la calidad de la imagen que permite tanto a expertos como a aficionados disfrutar de la mejor visualización en el proyector.</p> <ul style="list-style-type: none"> – El modo Experto está diseñado para que los profesionales de la calibración de imágenes controlen y realicen ajustes finos mediante el uso de una imagen en particular. En el caso de imágenes normales, es posible que los efectos no sean muy marcados. 	
Contraste	<p>Ajusta la diferencia entre las zonas de brillo y las zonas oscuras de la pantalla.</p>	
Brillo	<p>Ajusta el brillo general de la pantalla.</p>	
Nitidez	<p>Ajusta la nitidez de los bordes entre brillo y oscuridad. La nitidez horizontal y vertical está disponible solo en Experto1 / Experto2.</p>	
Color	<p>Ajusta la intensidad de todos los colores.</p>	
Tinte	<p>Ajusta el balance entre los niveles de rojo y de verde.</p>	

Menú	Descripción	
Control Avanzado	Personaliza la configuración avanzada.	
Opciones de Imagen	Establece los ajustes opcionales.	
Restablecer imagen	Restablece los valores personalizados por el usuario. Se restablece cada modo de imagen. Seleccione el modo de imagen que desee restablecer.	
Relación de Aspecto	Cambia el tamaño de la imagen.	
Pantalla (RGB-PC)	Ajusta la calidad de imagen de una entrada RGB-PC.	
	Opción	
	Resolución	Las resoluciones disponibles son la resolución 768 (1 024 x 768/ 1 280 x 768/ 1 360 x 768, 60 Hz) y la resolución 1 050 (1 400 x 1 050/ 1 680 x 1 050, 60 Hz).
	Auto Config.	Proporciona una calidad de imagen optimizada al calibrar automáticamente las inconsistencias del ancho horizontal y de la agitación de imagen causadas por diferencias entre la configuración interna del proyector y varias señales gráficas de la PC. <ul style="list-style-type: none"> También puede utilizar el botón AUTO del control remoto.
	Ubicación	Mueve la imagen hacia arriba, abajo, izquierda, derecha.
	Tamaño	Cambia el tamaño de la pantalla.
	Fase	Hace la imagen más clara al eliminar el ruido horizontal.
	Restablecer	Restablece todos los ajustes a los predeterminados de fábrica.

Control Avanzado

Menú	Descripción
Contraste Dinámico	Ajusta el contraste y el color hasta su nivel óptimo, de acuerdo con el brillo de la pantalla.
Color Dinámico	Ajusta los colores para lograr tonos más naturales.
Rango de color	<p>Selecciona el rango de colores que pueden representarse.</p> <ul style="list-style-type: none"> • Estándar: muestra los colores originales de una señal de entrada independientemente de las características de la pantalla. • Ancho: usa los variados colores de la pantalla.
Color de piel	El espectro del color de piel puede establecerse de manera independiente para implementar el color de piel definido por el usuario.
Color del Cielo	El color de cielo se configura por separado.
Color del Césped	El espectro de colores naturales (prados, montañas, etc.) se puede configurar por separado.
Gamma	Establece la curva de gradación de acuerdo con la salida de la señal de la imagen en relación con la señal de entrada.

*Según la señal de entrada y otros ajustes de la imagen, es posible que el rango de los elementos de ajuste detallados varíe.

Control de Experto

Menú	Descripción
Contraste Dinámico	Ajusta el contraste y el color hasta su nivel óptimo, de acuerdo con el brillo de la pantalla.
Rango de color	<p>Selecciona el rango de colores que pueden representarse.</p> <ul style="list-style-type: none"> • Estándar: muestra los colores originales de una señal de entrada independientemente de las características de la pantalla. • Ancho: usa los variados colores de la pantalla.
Mejorador de contornos	Muestra los bordes del video más claros y definidos, pero naturales.
Filtro de Color	Filtra un espectro específico de color en colores RGB para lograr un ajuste fino de la saturación de color y del matiz con precisión.
Temp color	<p>En modo Experto puede personalizar las opciones de cada modo.</p> <p>Gamma: seleccione 1.9, 2.2 o 2.4.</p> <p>a. Método: 2 puntos</p> <ul style="list-style-type: none"> – Patrón: Interior, Exterior – Puntos: Bajo, Alto – Rojo/Verde/Azul: el rango de ajuste para cada color es de -50 a +50. – Aplicar a todas las entradas: los valores de Temp color se aplican a todos los modos de entrada. <p>b. Método: IRE de 20 puntos</p> <ul style="list-style-type: none"> – Patrón: Interior, Exterior – IRE (Instituto de ingenieros de radio) es la unidad que indica el tamaño de una señal de video y se puede ajustar en 5,10,15, ... 100. Puede realizar una sintonía fina para cada configuración que se muestra a continuación. – Luminosidad: el rango de ajuste es de 50 a 500. – Rojo/Verde/Azul: el rango de ajuste es de -50 a +50. – Aplicar a todas las entradas: los valores de Temp color se aplican a todos los modos de entrada.

Menú	Descripción
Sistema de Mantenimiento de Color	<p>Ajusta los colores Rojo/Verde/Azul/Cian/Magenta/Amarillo. Permite que un experto ajuste el tinte mediante un patrón de pruebas. Se pueden ajustar seis colores de forma selectiva (Rojo/Verde/Azul/Cian/Magenta/Amarillo) sin afectar a los demás. Es posible que no vea el cambio de colores en una imagen normal, incluso después de realizar un ajuste.</p> <ul style="list-style-type: none"> – Saturación Rojo/Verde/Azul/Cian/Magenta/Amarillo, Tinte Rojo/Verde/Azul/Cian/Magenta/Amarillo, Luminosidad Rojo/Verde/Azul/Cian/Magenta/Amarillo: <p>el rango de ajuste es de -30 a +30 cada uno.</p>

*Según la señal de entrada y otros ajustes de la imagen, es posible que el rango de los elementos de ajuste detallados varíe.

Opciones de Imagen

Menú	Descripción
Reducción de ruido	Reduce el ruido de la pantalla en el video.
Reducción ruido MPEG	Elimina el ruido generado al crear señales digitales de la imagen.
Nivel de Negro	Ajusta el brillo o la oscuridad de la pantalla para adaptarse al nivel de negros de la entrada de la imagen mediante el nivel de oscuridad de la pantalla (nivel de negro).
Cine real	Optimiza la pantalla para poder ver películas.
Temp color	Ajusta el color general de la pantalla para que se adapte a sus preferencias. Seleccione Cálida , Natural , Fría o Media .

Configuración de AUDIO

- 1 Presione el botón **SETTINGS**.
- 2 Use los botones \wedge , \vee , \langle o \rangle para seleccionar **AUDIO** y presione el botón **OK**.
- 3 Use el botón \wedge , \vee , \langle o \rangle para configurar el elemento deseado y presione el botón **OK**.
 - Para volver al menú anterior, presione el botón \curvearrowright .
- 4 Presione el botón **EXIT** cuando haya terminado.

Los ajustes de audio disponibles se describen de la siguiente manera.

Menú	Descripción	
Modo de audio	Ajusta el modo de audio.	
	Modo	
	Estándar	Adecuado para todos los tipos de video.
	Noticias / Música / Cine / Deporte / Juego	Establece el audio optimizado para un género en particular.

Menú	Descripción	
Efecto de Sonido	El usuario puede seleccionar varios efectos de sonido.	
	Modo	
	Voz Clara II	Hace que la voz del proyector sea fuerte y clara.
	Virtual Surround	La tecnología patentada de procesamiento de audio de LG permite, desde dos parlantes, un sonido envolvente similar al de 5 canales. <ul style="list-style-type: none"> • Cuando Voz Clara II está activada, Virtual Surround no se puede seleccionar.
	Ecualizador	Ajusta el volumen al nivel deseado mediante el ecualizador. <ul style="list-style-type: none"> • La banda de sonido (100 Hz/ 300 Hz/ 1 kHz/ 3 kHz/ 10 kHz) se puede ajustar de -10 a 10. • Restablecer: restablece las opciones de voz que el usuario modificó.
	Balance	Ajusta el balance entre izquierda y derecha para los parlantes.
	Restablecer	Inicialice el efecto aplicado en el menú Efecto de Sonido .
Volumen automático	Ajusta el nivel de volumen automáticamente.	

Configuración de HORA

- 1 Presione el botón **SETTINGS**.
- 2 Use los botones \wedge , \vee , \langle o \rangle para seleccionar **HORA** y presione el botón **OK**.
- 3 Use el botón \wedge , \vee , \langle o \rangle para configurar el elemento deseado y presione el botón **OK**.
 - Para volver al menú anterior, presione el botón \curvearrowright .
- 4 Presione el botón **EXIT** cuando haya terminado.

La configuración de hora disponible se describen de la siguiente manera.

Menú	Descripción
Temporizador	Apaga el proyector luego de transcurrida una cantidad de minutos preestablecida. Para cancelar el Temporizador , seleccione Apagado .
Apagado automático	Si no hay señal de entrada o pulse el botón, el proyector se apagará automáticamente después de transcurrido el tiempo predeterminado.
Espera Automática	Apaga el proyector de manera automática después de un período de tiempo establecido si es que no se ha presionado un botón en el proyector.

Configuración de RED INALÁMBRICA

- 1 Presione el botón **SETTINGS**.
- 2 Use los botones \wedge , \vee , \langle o \rangle para seleccionar **RED INALÁMBRICA** y presione el botón **OK**.
- 3 Use el botón \wedge , \vee , \langle o \rangle para configurar el elemento deseado y presione el botón **OK**.
 - Para volver al menú anterior, presione el botón \curvearrowright .
- 4 Presione el botón **EXIT** cuando haya terminado.

La configuración inalámbrica disponible se describe a continuación.

Menú	Descripción	
SCREEN SHARE	SCREEN SHARE muestra la pantalla del dispositivo conectado. <ul style="list-style-type: none"> • Puede comprobar la ID de SCREEN SHARE. 	
	Modo	
	Grupo	Esta es la configuración de grupo para cada dispositivo compatible con la función SCREEN SHARE. Cuando la conexión inalámbrica es débil o inestable, ajuste la configuración de grupo para corregir el problema.
	Canal	<p>Puede cambiar el canal utilizado para las conexiones inalámbricas.</p> <ul style="list-style-type: none"> • Buscar Programas: seleccione los métodos de búsqueda de canales. <ul style="list-style-type: none"> – Automático: el proyector busca los canales disponibles y selecciona automáticamente el canal menos utilizado. – Manual: puede seleccionar un canal de forma manual. • Canal: esto se muestra cuando Buscar Programas está configurado en Manual. Le permite especificar un número de canal para utilizar.

Menú	Descripción	
Bluetooth	La salida de sonido es a través de los auriculares Bluetooth. Primero configure Bluetooth en Encendido.	
	Elemento	
	Buscar dispositivo	Busque el dispositivo para conectarse.
	Lista de dispositivos registrados	Los dispositivos conectados se guardan en la Lista de dispositivos registrados . Se puede mostrar la lista guardada de dispositivos registrados.
Sinc. AV	Cuando el video y el sonido no están sincronizados correctamente, puede ajustar la sincronización manualmente.	

Configuración de OPCIÓN 1

- 1 Presione el botón **SETTINGS**.
- 2 Use los botones \wedge , \vee , \langle o \rangle para seleccionar **OPCIÓN 1** y presione el botón **OK**.
- 3 Use el botón \wedge , \vee , \langle o \rangle para configurar el elemento deseado y presione el botón **OK**.
 - Para volver al menú anterior, presione el botón \curvearrowright .
- 4 Presione el botón **EXIT** cuando haya terminado.

La configuración de la opción 1 disponible se describe a continuación.

Menú	Descripción	
Lenguaje (Language)	Selecciona un idioma para el menú en pantalla.	
Modo 3D	Ajusta diferentes aspectos de las imágenes 3D.	
	Modo	
	Corrección imagen 3D	Cambia entre las imágenes de la izquierda/derecha del video 3D.
Búsqueda automática de entradas	Busca y muestra automáticamente el tipo de señal de entrada cuando se recibe. Está disponible solo con entradas externas (RGB-PC, HDMI, AVy Componente).	
Configuración Inicial	Restablece todos los ajustes del proyector a la configuración predeterminada de fábrica. No desconecte la energía durante la inicialización.	
Configuración de modo	Seleccione Estándar o Demo de Tienda . Si lo usa en el hogar, seleccione Estándar . El modo Demo de Tienda es adecuado para la exhibición en tiendas.	

Configuración de OPCIÓN 2

- 1 Presione el botón **SETTINGS**.
- 2 Use los botones \wedge , \vee , \langle o \rangle para seleccionar **OPCIÓN 2** y presione el botón **OK**.
- 3 Use el botón \wedge , \vee , \langle o \rangle para configurar el elemento deseado y presione el botón **OK**.
 - Para volver al menú anterior, presione el botón \curvearrowright .
- 4 Presione el botón **EXIT** cuando haya terminado.

La configuración de Opción 2 se describe de la siguiente manera.

Menú	Descripción	
Ajustar Contorno	Para evitar que la imagen en la pantalla se vuelva trapezoidal, Keystone ajusta el ancho superior e inferior de la imagen si el proyector no está colocado en un ángulo recto a la pantalla.	
Auto corrección de Trapecio	Auto corrección de Trapecio proporciona una imagen de pantalla rectangular mediante el ajuste automático de la pantalla cuando se produce una imagen trapezoidal debido a la inclinación del proyector.	
	Elemento	
	Encendido	Automáticamente ajusta el número de auto corrección de trapecio.
	Apagado	Ajusta manualmente el número de auto corrección de trapecio.
Modo de Proyecc	<p>Esta función da vuelta la imagen proyectada o la coloca en posición horizontal.</p> <ul style="list-style-type: none"> • Seleccione Retroproyeccion cuando proyecte desde la parte posterior de la pantalla transparente que se vende por separado. • Seleccione Frontal en Techo cuando instale el producto en el techo. • Cuando el Modo de Proyecc se encuentra en Retrop. en Techo/Frontal en Techo, la salida izquierda/derecha de los altavoces cambia automáticamente. 	

Menú	Descripción	
Modo de altitud	<p>Si el proyector se usa a una altitud mayor a 1 200 metros, active esta función.</p> <p>De lo contrario, el proyector podría sobrecalentarse o podría activarse su función de protección. Si esto sucede, apague el proyector y vuelva a encenderlo después de esperar varios minutos.</p>	
Imagen Blanca	<p>Selecciona una imagen de fondo para la función de imagen blanca.</p>	
Encend. auto	<p>Hace que el proyector se encienda automáticamente cuando el cable de alimentación está conectado al proyector. Sin embargo, los modelos equipados con batería se encenderán automáticamente cuando el interruptor de alimentación se establezca en ON.</p>	
	Elemento	
	Encendido	<p>Cuando el interruptor de alimentación del proyector se establece en ON, el proyector se enciende.</p>
Apagado	<p>Cuando el interruptor de alimentación del proyector se establece en ON, el proyector activa el modo de espera.</p>	
Autodiagnóstico	<p>Soluciona los problemas funcionales que pueden surgir por el uso del producto.</p>	

CONEXIÓN DE DISPOSITIVOS

Puede conectar varios dispositivos externos al proyector.

PC/Computadora portátil



DVD



Video



Dispositivo digital



USB



Auriculares



Teléfono móvil



Consola de juegos



- HDMI - página 96
- Componente - página 97
- Compuesto (AV) - página 97
- RGB - página 99
- Dispositivo USB - página 49
- Audífonos - página 101
- Teléfono móvil (MHL/Slimport) - página 102

Cómo conectarse a un receptor HD, reproductor de DVD o VCR, dispositivos externos

Conecte un receptor de HD, reproductor de DVD, VCR o dispositivos externos al proyector y seleccione un modo de entrada apropiado.

Conexión HDMI

Con un cable HDMI, puede disfrutar de imágenes y sonido de alta calidad.

Con un cable HDMI, conecte el puerto **HDMI MHL** del proyector al puerto de entrada HDMI del dispositivo que conectará. Tanto el video como el audio salen al mismo tiempo.

Pulse el botón **INPUT** en el control remoto para seleccionar **HDMI**.

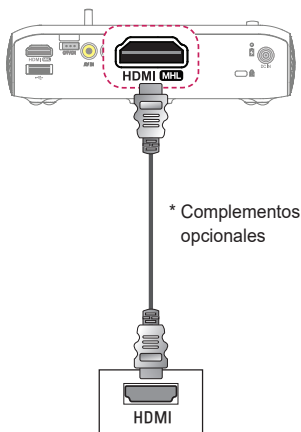

Conexión HDMI a DVI

Con un cable de conexión HDMI a DVI, conecte el puerto **HDMI MHL** al puerto DVI OUT. Para transmitir audio, use un cable de audio para realizar la conexión.

Presione el botón **INPUT** en el control remoto para seleccionar **HDMI**.

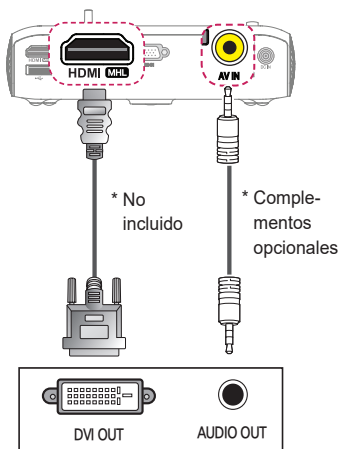

Conexión compuesta (AV)

Conecte los puertos de salida de un dispositivo externo y los puertos **AV IN** del proyector mediante un cable AV. Presione el botón **INPUT** en el control remoto para seleccionar **AV**.

Verifique que los cables del mismo color estén conectados correctamente.

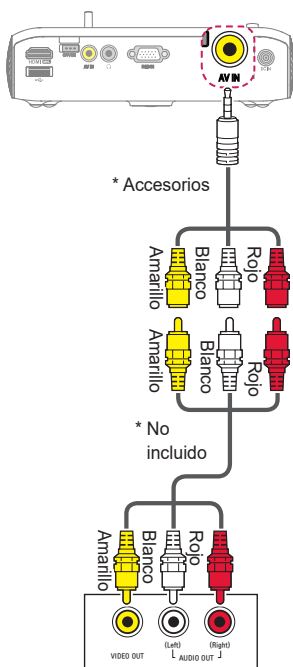

Conexión por componente

Puede ver un video al conectar el puerto de componente de un dispositivo externo en el puerto **RGB IN** del proyector. Pulse el botón **INPUT** del control remoto para seleccionar **Componente**. Verifique que los cables del mismo color estén conectados correctamente.

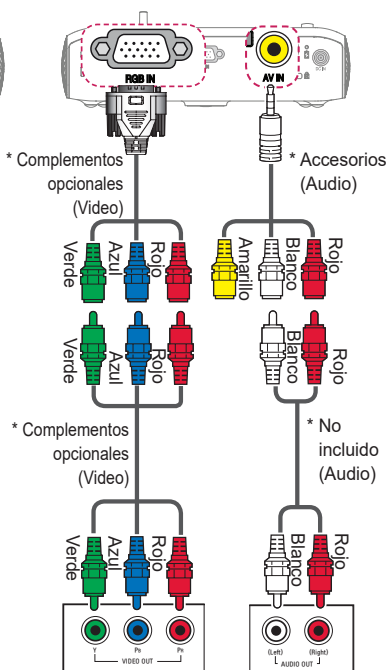

Conexión de una PC

El proyector es compatible con Plug and Play. Su PC detectará el proyector automáticamente por lo que no es necesario instalar un controlador.

Conexión HDMI

Con un cable HDMI, conecte el puerto **HDMI MHL** del proyector al puerto de salida HDMI de su PC. Tanto el video como el audio salen al mismo tiempo.

Pulse el botón **INPUT** en el control remoto para seleccionar **HDMI**.

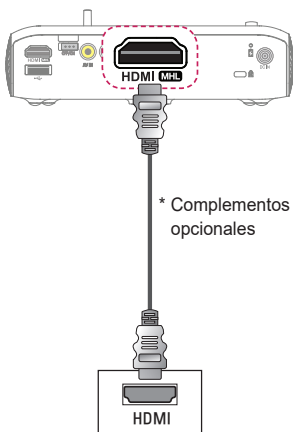

Conexión HDMI a DVI

Con un cable de conexión HDMI a DVI, conecte el puerto **HDMI MHL** al puerto DVI OUT. Para transmitir audio, use un cable de audio para realizar la conexión.

Presione el botón **INPUT** en el control remoto para seleccionar **HDMI**.

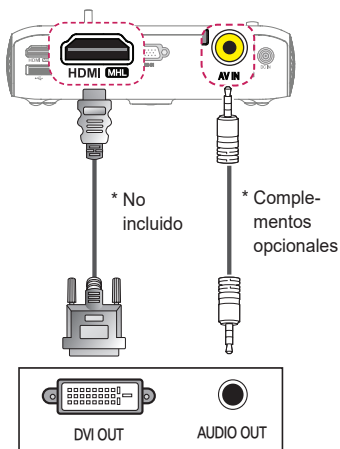

Conexión RGB

Conecte la salida de la PC y el puerto de entrada de video de PC del proyector mediante el cable RGB.

Para la señal de audio, conecte la PC y el proyector con un cable de audio opcional.

Pulse el botón **INPUT** en el control remoto para seleccionar **RGB-PC**.

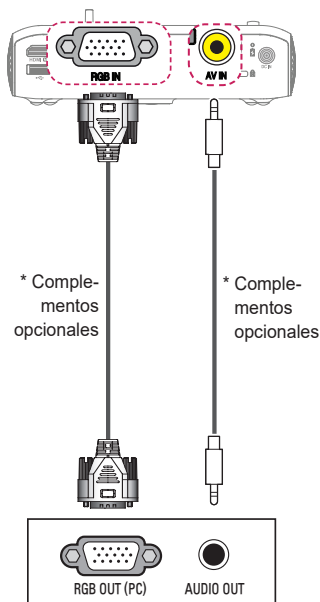
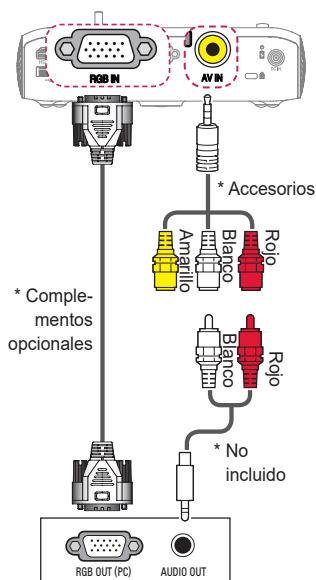

Puede conectar el cable de audio sin utilizar un género como se indica en la ilustración.

Cómo conectar una computadora portátil

Puede conectar el proyector a una computadora portátil para utilizar varias funciones.

Conexión HDMI

Con un cable HDMI, conecte el puerto **HDMI MHL** del proyector al puerto de salida HDMI de su computadora portátil. Tanto el video como el audio salen al mismo tiempo.

Pulse el botón **INPUT** en el control remoto para seleccionar **HDMI**.

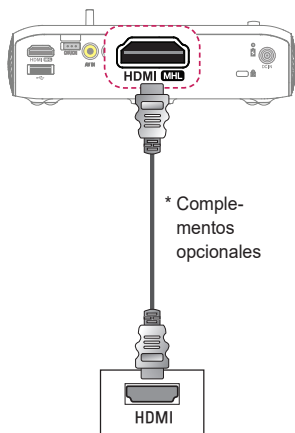

La tabla a continuación muestra ejemplos de cambio en la salida. Para obtener más información, consulte las secciones **Salida externa**, **Cómo conectar un monitor externo** o secciones similares del manual del usuario de su computadora.

Marca	Cómo cambiar la salida
NEC	Fn + F3
Panasonic	Fn + F3
Toshiba	Fn + F5
IBM	Fn + F7
Sony	Fn + F7
Fujitsu	Fn + F10
LG	Fn + F7
Samsung	Fn + F4
Macintosh	Ajuste el panel de control para habilitar la copia espejo luego del inicio.

Conexión de los audífonos

Puede escuchar el audio mediante los audífonos.

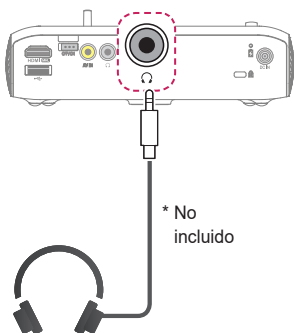

Uso de la función de reflejo de un teléfono móvil

Conexión MHL/Slimport

Debe utilizar un adaptador HDMI para conectar su teléfono celular al proyector y para reproducir imágenes y sonido desde su teléfono celular al proyector.

Los adaptadores HDMI compatibles son diferentes, dependiendo del tipo de su teléfono celular. Por lo tanto, compre un adaptador MHL o Slimport adecuado. (Para verificar si su dispositivo admite MHL/Slimport, comuníquese con el fabricante del dispositivo).

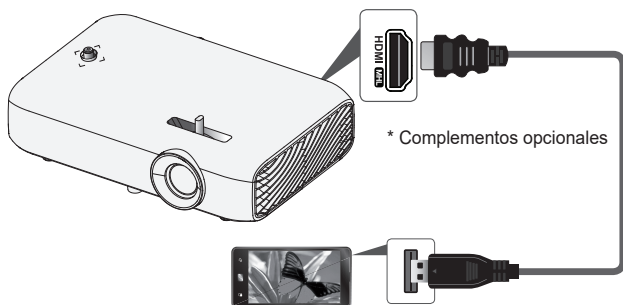

! NOTA

- Cuando conecta un teléfono móvil al puerto **HDMI MHL** puede ver la pantalla del teléfono móvil a través de un proyector.
 - Esto solo se aplica a teléfonos móviles compatibles con MHL/Slimport.
 - Puede usar el control remoto para algunas aplicaciones.
- Desconecte el cable MHL/Slimport del proyector cuando:
 - La función MHL/Slimport no esté activada.
 - El dispositivo móvil esté completamente cargado en modo de espera.

MANTENIMIENTO

Limpe el proyector para mantenerlo en óptimas condiciones.

Limpeza

Limpeza de el lente

Si hay polvo o manchas en la superficie de el lente, debe limpiarla.

Para quitar el polvo o las manchas de las lentes, utilice un aerosol de aire comprimido, un hisopo o un paño suave para limpiarlas suavemente.

No limpie la lente mientras se esté usando el producto ni inmediatamente después de apagarlo.

Cuando limpie las lentes, no utilice productos de limpieza, abrillantadores para automóviles o industriales, productos abrasivos, cera, benceno, alcohol, agua, etc., ya que pueden dañar el producto.

Limpeza de la carcasa del proyector

Para limpiar la carcasa del proyector, primero desconecte el cable de alimentación.

Para quitar el polvo o las manchas, utilice solo un paño seco no abrasivo y libre de pelusas para pulir el lente.

No utilice alcohol, bencina, diluyente ni otros químicos que puedan dañar la carcasa.

SOLUCIÓN DE PROBLEMAS

Verifique la siguiente lista cuando note las siguientes señales durante el uso del producto. Puede que no sea una falla.



Lista de verificación de seguridad (verifique un proyector utilizado por mucho tiempo por motivos de seguridad).

¿Su dispositivo tiene alguno de los siguientes problemas?

- El proyector no muestra nada en la pantalla o no emite sonido cuando está encendido.
- El producto emite humo u olor a quemado.
- Hay agua o sustancias extrañas dentro del producto.
- Parte de la imagen proyectada está cortada.
- El proyector emite un sonido extraño (un sonido crepitante o un chisporroteo) con regularidad.
- El proyector sigue mostrando una imagen o emite sonido cuando está apagado.
- Hay otros errores o fallas.



En este caso, deje de utilizar el producto.

- Por su seguridad, apague el conmutador y desenchufe el producto.
- Comuníquese con el lugar de compra o el centro de atención autorizado para la inspección del producto.
- No intente reparar el producto por su cuenta.

Comportamiento anormal

- Hay un punto de color (puntos brillantes, puntos oscuros, puntos fijos o puntos parpadeantes) en la pantalla.
 - Este proyector se fabricó con tecnología de alta precisión. Sin embargo, puede aparecer un pequeño punto oscuro o brillante en la pantalla. Esto es común debido al proceso de producción y no indica una falla de funcionamiento.
- Es posible que el control remoto no funcione en ambientes donde haya una lámpara con balasto electrónico o una lámpara de triple longitud de onda.
 - En este caso, reemplace la lámpara con balasto electrónico o la lámpara de triple longitud de onda con productos según los estándares internacionales para garantizar que el control remoto funcione de forma apropiada.

ESPECIFICACIONES

MODELO	PH510PG (PH510PG-GL)
Resolución (píxeles)	1 280 (Horizontal) x 720 (Vertical)
Relación de aspecto	16:9 (Horizontal:Vertical)
Distancia de proyección (tamaño del video)	0,77 m a 3,08 m (63,5 cm a 254,0 cm)
Relación de proyección hacia arriba	100 %
Rango de funcionamiento del control remoto	6 m
Consumo de energía	55 W
Adaptador de ca/cc	Fabricante: APD Modelo: DA-65G19 Entrada: 100-240 V~ 50/60 Hz, 1,6 A Salida: 19,0 V  3,42 A
	Fabricante: MOSO POWER SUPPLY TECHNOLOGY Modelo: MS-Z2530R190-048M0-E Entrada: 100-240 V~ 50/60 Hz, Máx. 1,2 A Salida: 19,0 V  2,53 A
Salida de audio	1 W + 1 W
Entrada de video	NTSC M / PAL-B, D, G, H, I / PAL M / PAL N / PAL 60 / SECAM
Altura	44 mm (sin pie) / 48 mm (con pie)
Ancho	174 mm
Grosor	116 mm
Peso	650 g
Dispositivo USB	5 Vcc 0,5 A (máx.)

MODELO	PH510PG (PH510PG-GL)	
Entorno de funcionamiento	Temperatura	
	Funcionamiento	0 °C a 40 °C
	Almacenamiento	-20 °C a 60 °C
	Humedad relativa	
	Funcionamiento	0 % a 80 %
	Almacenamiento	0 % a 85 %

* Utilice solo las fuentes de energía que se indican en el manual de usuario.

* Es posible que el contenido del manual se modifique sin previo aviso debido a las actualizaciones de las funciones del producto.

Modo RGB-PC/HDMI(PC) admitido

Resolución	Frecuencia horizontal (kHz)	Frecuencia vertical (Hz)
640 x 350	31,468	70,09
720 x 400	31,469	70,08
640 x 480	31,469	59,94
800 x 600	37,879	60,31
1 024 x 768	48,363	60,00
1 152 x 864	54,348	60,053
1 280 x 720	45	60
1 280 x 1 024	63,981	60,020
1 440 x 900	55,935	59,888
1 400 x 1 050	65,317	59,979
1 600 x 900	60	60
1 680 x 1 050	65,29	59,954
1 920 x 1 080	67,5	60

- Si se conecta una señal de entrada no válida al proyector, la imagen no se verá correctamente en la pantalla o aparecerá un mensaje como **Sin señal** o **Formato no válido**.
- El proyector es compatible con el tipo DDC1/2B como la función Plug and Play (reconocimiento automático de monitor de PC).
- Tipos de señales de sincronización de la PC compatibles: diferentes tipos de sincronización.
- En modo PC, se recomienda 1 280 x 720 para obtener la mejor calidad de imagen.

Modo HDMI/DVI-DTV admitido

Resolución	Frecuencia horizontal (kHz)	Frecuencia vertical (Hz)
480 progresivo	31,47	60
	31,47	59,94
	31,50	60
576 progresivo	31,25	50
720 progresivo	45,00	60,00
	44,96	59,94
	37,5	50
1 080 entrelazado	33,75	60,00
	33,72	59,94
	28,125	50
1 080 progresivo	67,500	60
	67,432	59,939
	27,000	24,000
	26,97	23,976
	33,75	30,000
	33,71	29,97
	56,25	50

- Para proporcionar la mejor calidad de imagen, se recomienda una resolución de 1 280 x 720 (720p).

Información de conexión de puerto de componente

Señal	Componente
480 entrelazado / 576 entrelazado	○
480 progresivo / 576 progresivo	○
720 progresivo / 1 080 entrelazado	○
1 080 progresivo	○ (solo 50 Hz / 60 Hz)

Software de código abierto







Para obtener el código fuente bajo GPL, LGPL, MPL y otras licencias de código abierto que contiene este producto, visite <https://opensource.lge.com>.

Además del código fuente, se pueden descargar los términos de la licencia, las anulaciones de la garantía y los avisos de derechos de autor.

LG Electronics también le proporcionará el código abierto en un CD-ROM por un costo que cubra los gastos de dicha distribución (como el costo del medio, del envío y de la manipulación) una vez realizado el pedido por correo electrónico a la dirección opensource@lge.com.

Esta oferta es válida solo durante un período de tres años después de que se envíe el último cargamento de este producto. Esta oferta es válida para todo aquel que reciba esta información.

SÍMBOLOS

	Se refiere a la corriente alterna (ca).
	Se refiere a la corriente continua (cc).
	Se refiere a los equipos clase II.
	Se refiere al modo de espera.
	Se refiere a "ENCENDIDO" (alimentación).
	Se refiere a voltaje peligroso.

