

MANUAL DEL PROPIETARIO

AIRE ACONDICIONADO

Lea este manual detenidamente antes de utilizar el aparato y guárdelo como referencia para el futuro.

CONDUCTO EMPOTRADO EN EL TECHO

CONSEJOS PARA AHORRAR ENERGÍA

Aquí tiene algunos consejos que le ayudarán a minimizar el consumo de energía a la hora de utilizar su aire acondicionado. Puede utilizar su aire acondicionado de un modo más eficiente siguiendo las siguientes instrucciones.

- No mantenga la temperatura interior demasiado baja. Esto puede resultar perjudicial para su salud y consume más energía.
- Bloquee la luz del sol con persianas o cortinas mientras cuando tenga el aire acondicionado puesto.
- Cierre bien las puertas y ventanas cuando tenga el aire acondicionado puesto.
- Ajuste la dirección del flujo del aire vertical u horizontalmente para que circule el aire interior.
- Utilice el modo ventilador para enfriar o calentar el ambiente rápidamente durante un espacio corto de tiempo.
- Abra las ventanas regularmente para ventilar el espacio, ya que la calidad del aire ambiente podría deteriorarse cuando se utiliza el aire acondicionado durante muchas horas.
- Limpie el filtro de aire una vez cada dos semanas. El polvo y las impurezas acumuladas en el filtro podrían bloquear el flujo del aire o debilitar las funciones de enfriado/deshumidificación.

Este aparato de aire acondicionado no está diseñado para ser utilizado por niños de corta edad ni por personas disminuidas sin supervisión.

- Deberían supervisarse a los niños de corta edad para asegurarse de que no juegan con el aparato de aire acondicionado.
- Si el cordón de alimentación es dañado, éste debe sustituirse por un cordón o ensamble especial disponible por parte del fabricante o por su agente de servicio autorizado
- Las tareas de instalación deben realizarse de acuerdo con el Código Eléctrico Nacional y sólo puede llevarlas a cabo personal cualificado y autorizado.

ADVERTENCIA: Antes de acceder a las terminales, todos los circuitos de alimentación deben desconectarse.

ADVERTENCIA: Deben incorporarse medios de desconexión a la instalación fija de acuerdo con las reglas de instalación

ADVERTENCIA: Este aparato no es accesible al público en general

ADVERTENCIA: El aparato debe instalarse de acuerdo a las

Para Sus Registros

Grape su recibo a esta página en caso de que lo necesite para probar la fecha de compra o de garantía efectos. Escriba aquí el número de modelo y serie:

Nº modelo :

Nº serie :

Puede encontrarlos en la etiqueta de la parte lateral de cada unidad.

Nombre del distribuidor :

Fecha de compra :

INSTRUCCIONES DE SEGURIDAD IMPORTANTES

LEA TODAS LAS INSTRUCCIONES DE SEGURIDAD ANTES DE UTILIZAR EL ELECTRODOMÉSTICO.

Siga las siguientes precauciones para evitar situaciones de peligro y para garantizar el funcionamiento óptimo de su producto.

! ADVERTENCIA

Hacer caso omiso de estas indicaciones podría causarle graves daños e incluso la muerte.

! PRECAUCIÓN

Hacer caso omiso de estas indicaciones podría causarle daños leves o averías en el producto.

! ADVERTENCIA

- Las instalaciones o reparaciones llevadas a cabo por personas no cualificadas podrían suponer un riesgo para usted y otras personas.
- El aparato debe instalarse según las normas de instalación eléctrica de cada país.
- La información contenida en el manual está dirigida a un técnico cualificado familiarizado con medidas de seguridad y equipado con las herramientas e instrumentos de prueba adecuados.
- La lectura o el uso incorrecto de este manual puede provocar averías en el equipo, daños materiales, daños personales leves, daños personales graves y/o la muerte.

Instalación

- No utilice un interruptor automático defectuoso o de valor nominal inferior al correspondiente. Use this appliance on a dedicated circuit. Existe riesgo de incendio o descarga eléctrica.
- Para trabajos eléctricos, póngase en contacto con el distribuidor, vendedor, técnico cualificado o centro de asistencia técnica autorizado. No desmonte ni repare el producto usted mismo. Existe riesgo de incendio o descarga eléctrica.
- Realice siempre la conexión del aparato a tierra. Existe riesgo de descarga eléctrica.
- Instale correctamente el panel y la cubierta de la caja de control. Existe riesgo de incendio o descarga eléctrica.
- Instale siempre un circuito y un interruptor específico. Un cableado o instalación inadecuados pueden causar un incendio o descargas eléctricas.
- Utilice el interruptor o fusible de valor nominal adecuado. Existe riesgo de incendio o descarga eléctrica.
- No modifique ni utilice un prolongador en el cable de alimentación. Existe riesgo de incendio o descarga eléctrica.
- No instale, retire ni vuelva a instalar la unidad usted mismo (cliente). Existe el riesgo de incendio, descargas eléctricas, explosión o heridas.
- Tenga cuidado al desembalar e instalar el producto. Los bordes afilados podrían causar heridas. Tenga un cuidado especial con los bordes de la caja y las aletas del condensador y el evaporador.
- Para la instalación, contacte con su distribuidor o con el Centro de servicio autorizado. Existe riesgo de incendio, descarga eléctrica, explosión o lesiones.
- No instale el aparato en una superficie de instalación insegura. It may cause injury, accident, or damage to the product.

- Asegúrese de que el soporte de instalación no se deteriora con el tiempo. Si el soporte cae, el aparato de aire acondicionado podría caer con él, causando daños materiales, avería del aparato, o lesiones personales.
- Evite que el aire acondicionado funcione durante un largo periodo de tiempo cuando la humedad sea alta y se haya dejado abierta una ventana o puerta. La humedad puede condensarse y mojar o dañar los muebles.

Funcionamiento

- Asegúrese de que el cable de alimentación no pueda estirarse o dañarse durante el funcionamiento. Existe riesgo de incendio o descarga eléctrica.
- No coloque nada sobre el cable de alimentación. Existe riesgo de incendio o descarga eléctrica.
- No enchufe o desenchufe la clavija de alimentación para encender o apagar la unidad. Existe riesgo de incendio o descarga eléctrica.
- No toque (utilice) el producto con las manos mojadas. Existe riesgo de incendio y descarga eléctrica.
- No coloque un calefactor u otros dispositivos de calor cerca del cable de alimentación. Existe riesgo de incendio y descarga eléctrica.
- Evite que entre agua en las partes eléctricas. Podría causar fuego, averías en el producto o descargas eléctricas.
- No guarde ni use, ni siquiera permita que haya gas inflamable o combustibles cerca del producto. Existe riesgo de incendio o averías en el producto.
- No utilice el aparato en un espacio cerrado durante un periodo prolongado de tiempo. La falta de oxígeno podría dañar su salud.
- Si hay fugas de gas, apague el gas y abra una ventana para ventilar antes de encender el aparato. No utilice el teléfono ni encienda o apague los interruptores. Existe riesgo de explosión o incendio.
- Si el producto emite ruidos, olores o humo extraños. Apague el disyuntor o desconecte el cable de alimentación. Existe riesgo de descargas eléctricas o incendio.
- Detenga el funcionamiento y cierre la ventana en caso de tormentas o huracanes. Si es posible, retire el producto de la ventana antes de que llegue el huracán. Existe riesgo de incendio, averías en el producto o descargas eléctricas.
- No abra la parrilla de entrada del aparato mientras esté en funcionamiento. (No toque el filtro electrostático en caso de que la unidad disponga de uno.) Existe riesgo de lesiones, descargas eléctricas o averías en el producto.
- Si el producto se moja (se inunda o sumerge), póngase en contacto con un Servicio técnico autorizado. Existe el riesgo de incendio o descargas eléctricas.
- Tenga cuidado para que no entre agua en el producto. Existe riesgo de incendio, descargas eléctricas o daños en el producto.
- Ventile la sala del producto de vez en cuando mientras lo utilice con una estufa, etc... Existe el riesgo de incendio o descargas eléctricas.
- Apague la alimentación principal al limpiar o reparar el producto. Existe riesgo de descarga eléctrica.
- Cuando no se vaya a usar el producto durante un largo periodo de tiempo, desenchufe el cable de alimentación o interrumpa la alimentación con el disyuntor. Existe riesgo de daños o averías en el producto o de un funcionamiento no deseado.
- Asegúrese de que nadie se siente o apoye sobre la unidad exterior. Podría causar lesiones o daños en el producto.

PRECAUCIÓN

Instalación

- Compruebe que no haya fugas de gas (refrigerante) tras instalar o reparar el producto. Unos niveles bajos de refrigerante podrían causar averías en el producto.
- Instale la manguera de drenaje de modo que el agua se vacíe correctamente. Una conexión defectuosa podría causar fugas de agua.
- Mantenga el equipo nivelado mientras lo instala. Para evitar las vibraciones o fugas de agua.
- No instale el aparato donde el ruido o el aire caliente de la unidad exterior puedan molestar a los vecinos. Podría tener problemas con los vecinos.
- Para mover y transportar el producto son necesarias dos personas. Evitará daños personales.
- No instale el producto en un lugar donde pueda estar expuesto al viento marino (viento salado) directamente. Podría causar corrosión en el producto. La corrosión, en particular en las aletas del condensador y el evaporador, podrían causar averías en el producto o un funcionamiento ineficaz.

Funcionamiento

- No exponga la piel directamente al aire frío durante largos periodos de tiempo. (No se siente en la corriente de aire.) Podría dañar su salud.
- No utilice el producto para fines especiales, como conservar comida, obras de arte, etc. Es un aire acondicionado doméstico, no un sistema de refrigeración de precisión. Existe riesgo de daños o pérdidas de propiedad.
- No bloquee la entrada o la salida del caudal de aire. Podría causar averías en el producto.
- Utilice un paño suave para limpiarlo. No use detergentes agresivos, disolventes, etc. Existe riesgo de fuego, descargas eléctricas o daños en las partes de plástico del producto.
- No toque las partes metálicas del producto al retirar el filtro de aire. Son cortantes! Existe riesgo de daños personales.
- No pise ni coloque nada sobre el producto. (unidades exteriores) Existe riesgo de daños personales y de avería del producto.
- Coloque el filtro correctamente. Limpie el filtro cada dos semanas o con mayor frecuencia si es necesario. Un filtro sucio reduce la eficacia del aire acondicionado y podría causar fallos de funcionamiento o daños.
- No introduzca las manos ni ningún otro objeto por la entrada o la salida de aire mientras el producto esté funcionando. Existen partes afiladas y móviles que podrían causar heridas.
- No beba el agua de drenaje del producto. No es potable y podría causarle graves problemas de salud.
- Use una banqueta o escalera sólida al limpiar o mantener el producto. Tenga cuidado para evitar daños personales.
- Cambie las pilas del controlador remoto por otras nuevas del mismo tipo. No mezcle pilas nuevas y usadas ni de tipos diferentes. Existe riesgo de explosión o fuego.
- No recargue ni desmonte las pilas. No arroje las pilas al fuego. Podrían arder o explotar.
- Si el líquido de las pilas entra en contacto con la piel o la ropa, lave la zona con abundante agua. No utilice el controlador remoto si las pilas tienen fugas. Los productos químicos de las pilas podrían causar quemaduras u otros riesgos para su salud.
- Si ingiere líquido de las pilas, cepílese los dientes y acuda al médico. No utilice el controlador remoto si las pilas tienen fugas. Los productos químicos de las pilas podrían causar quemaduras u otros riesgos para su salud.

ÍNDICE

2 CONSEJOS PARA AHORRAR ENERGÍA

3 INSTRUCCIONES DE SEGURIDAD IMPORTANTES

7 ANTES DEL USO

7 Preparación para el funcionamiento

7 Utilización

7 Limpieza y mantenimiento

7 Reparación

8 INTRODUCCIÓN AL PRODUCTO

8 Nombre y función de las piezas

9 Nombre y función de los botones del controlador remoto

10 Mando a distancia sin cables (opcional)

11 INSTRUCCIONES DE FUNCIONAMIENTO

11 Funcionamiento estándar – Refrigeración estándar

12 Funcionamiento estándar – Modo de humidificación

13 Funcionamiento estándar – Modo de funcionamiento automático

14 Funcionamiento estándar – Modo ventilador

15 Ajuste de funciones – Selección de la velocidad del ventilador

16 Funcionamiento estándar – Comprobación de temperatura ambiente/Configuración de temperatura

17 Configuración de función - Bloqueo para niños

18 MANTENIMIENTO Y SERVICIO

19 Cuando no vaya a utilizar el aire acondicionado durante un tiempo prolongado.

19 Consejos para la utilización!

20 Consejos para la localización de fallos! ¡Ahorre tiempo y dinero!

ANTES DEL USO

Preparación para el funcionamiento

- Póngase en contacto con un especialista para la instalación.
- Utilice un circuito exclusivo.

Utilización

- Estar expuesto al flujo de aire directo durante un periodo largo de tiempo podría ser peligroso para su salud. No exponga a los ocupantes, las mascotas o las plantas al flujo de aire directo durante largos periodos de tiempo.
- Debido a la posibilidad de la deficiencia de oxígeno, ventile la habitación cuando use el equipo junto a estufas u otros dispositivos de calefacción.
- No use este ventilador para fines especiales para los que no está diseñado (por ejemplo, la conservación de dispositivos de precisión, alimentación, mascotas, plantas u objetos de aire). Un uso así podría dañar los artículos.

Limpieza y mantenimiento

- Nunca toque las partes metálicas de la unidad al retirar el filtro. Al manipular bordes de metal afilados podrían causarle heridas.
- No use agua para limpiar el interior del ventilador. La exposición al agua puede destruir el aislante y derivar en descargas eléctricas.
- Al limpiar la unidad, primero asegúrese de que la alimentación está desconectada y el interruptor está apagado. El ventilador gira a gran velocidad durante el funcionamiento. Podría sufrir lesiones si se activa accidentalmente la unidad mientras se limpian las partes internas.

Reparación

Para reparaciones y mantenimiento, póngase en contacto con un servicio técnico autorizado.

INTRODUCCIÓN AL PRODUCTO

Nombre y función de las piezas

ESPAÑOL

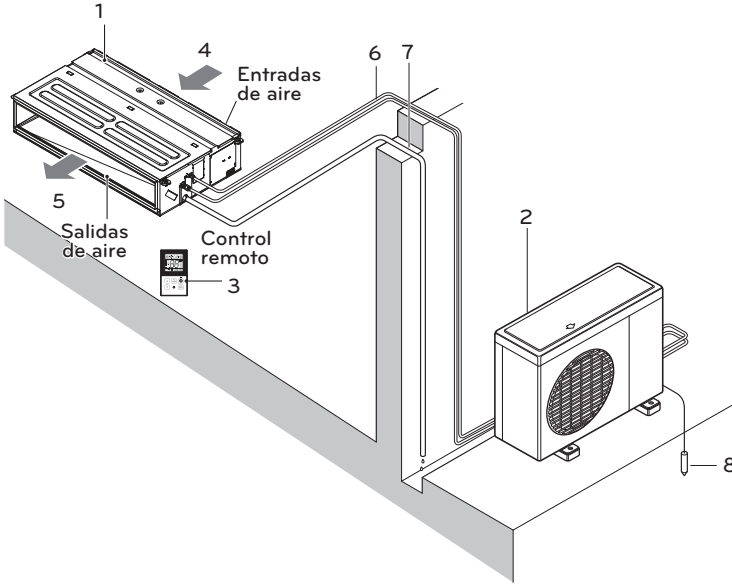

- 1 Unidad interior
- 2 Unidad exterior
- 3 Mando a distancia
- 4 Aire de entrada
- 5 Aire de salida
- 6 Tubería del refrigerante, cableado eléctrico de conexiones
- 7 Tubería de drenaje
- 8 Cable de toma de tierra
Cable a tierra de unidad exterior para prevenir descargas eléctricas.

Nombre y función de los botones del controlador remoto

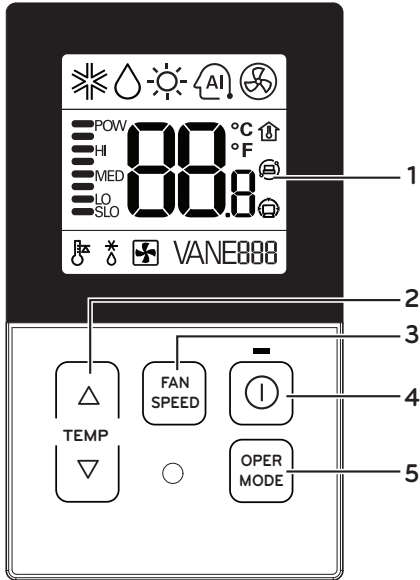

- 1 Panel de visualización de funcionamiento
- 2 Botón de control de temperatura
- 3 Botón de velocidad del ventilador
- 4 Botón ON/OFF (ENCENDIDO/APAGADO)
- 5 Botón de selección de modo de funcionamiento

* Según el producto, puede que algunas funciones no se activen o no se muestren.

! NOTA

- La temperatura de la pantalla puede ser diferente de la temperatura real de la sala si el mando a distancia se ha instalado en un lugar expuesto a luz solar directa o en un lugar cerca de una fuente de calor.
- El producto real puede diferir de la imagen superior según el tipo de modelo.
- Al utilizar un sistema de operación simultánea, cada vez que pulse el botón del mando a distancia, el sistema operará tras 1-2 minutos.

Mando a distancia sin cables (opcional)

Este aire acondicionado incluye un mando a distancia con cables de serie. También puede adquirir un mando a distancia sin cables de forma opcional.

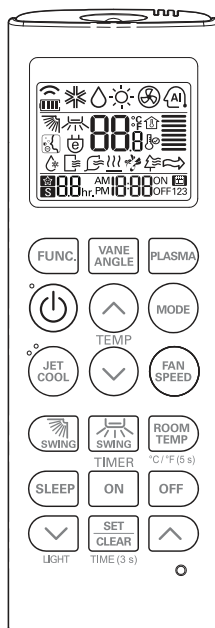

PQWRCQ0FDB

! PRECAUCIÓN

- Apunte al receptor de la señal en el mando a distancia con cables para que funcione.
- La señal del mando a distancia puede recibirse a una distancia de unos 7 metros.
- Asegúrese de que no hay obstrucciones entre el mando a distancia y el receptor de la señal.
- No deje caer ni lance el mando a distancia.
- No coloque el mando a distancia en un lugar expuesto a la luz solar directa, o cerca de la unidad de calefacción, o cerca de otra fuente de calor.
- Si al receptor de señal le llega una luz intensa, bloquéela con una cortina, por ejemplo, para evitar un funcionamiento anormal. (ex : inicio rápido electrónico, ELBA, lámpara fluorescente de tipo invertido)

! NOTA

- Para más detalles, consulte el Manual de accesorios del mando a distancia sin cables.
- El producto real puede diferir de la imagen superior según el tipo de modelo.
- El control remoto inalámbrico no funcionará al utilizar sistemas de operación simultáneos.

INSTRUCCIONES DE FUNCIONAMIENTO

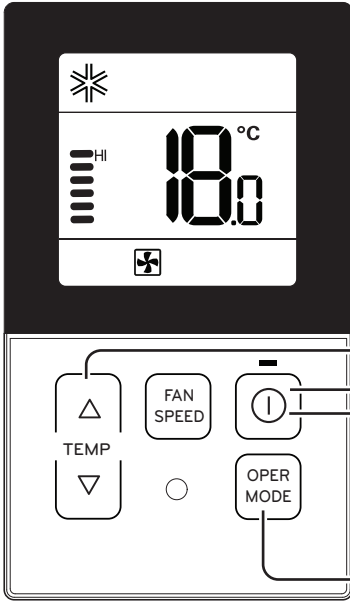

Funcionamiento estándar – Refrigeración estándar

Refresca la habitación con un aire limpio y agradable.



1 El funcionamiento de refrigeración comenzará pulsando el botón .

2 Pulse el botón de temperatura y ajusta la temperatura deseada, inferior a la temperatura de la habitación.

 Al hacer clic en el botón, aumentará la temperatura deseada en 1 °C o 2 °F.
 Al hacer clic en el botón, bajará la temperatura deseada en 1 °C o 2 °F.

- Rango de ajuste de temperatura: 18 °C-30 °C (64 °F-86 °F)

- Si la temperatura seleccionada es superior a la temperatura interior actual, no se activará la función de refrigeración y sólo continuará funcionando como ventilador.



3 Si pulsa el botón de modo durante el funcionamiento, el modo de funcionamiento cambiará en el orden refrigeración, deshumidificación, calor, funcionamiento automático y ventilador. Si el producto es sólo de refrigeración, el modo de funcionamiento cambiará en el orden refrigeración, deshumidificación, funcionamiento automático y ventilador.

4 Si pulsa el botón , se detendrá el funcionamiento de refrigeración.

Funcionamiento estándar – Modo de deshumidificación

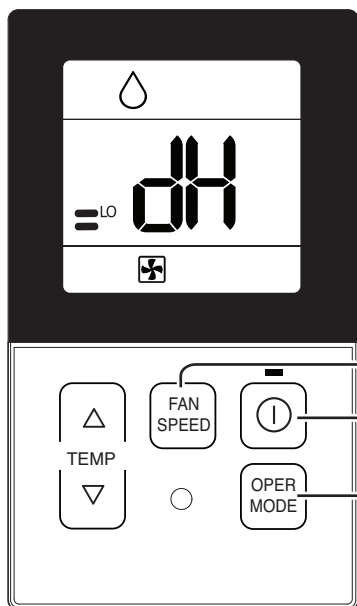
Elimina la humedad mientras refrigera ligeramente el aire.





- 1 Tras poner el producto en funcionamiento pulsando el botón , configure el funcionamiento de deshumidificación pulsando el botón .
- 2 Cuando se selecciona el funcionamiento de deshumidificación, se mostrará "dh" en la ventana del display, según se muestra en el lado izquierdo.
 - No se puede ajustar la temperatura durante este modo de funcionamiento.
- 3 Pulse el botón  para seleccionar el caudal de aire [LO→MED→HI].
 - La potencia inicial de la unidad de eliminación de humedad es "débil".

- En temporadas de lluvia o con humedad en el ambiente, se pueden utilizar los modos de deshumidificación y frío al mismo tiempo, para eliminar la humedad de forma efectiva.
- Puede ser no ser posible seleccionar el elemento del menú de potencia de aire dependiendo del producto.

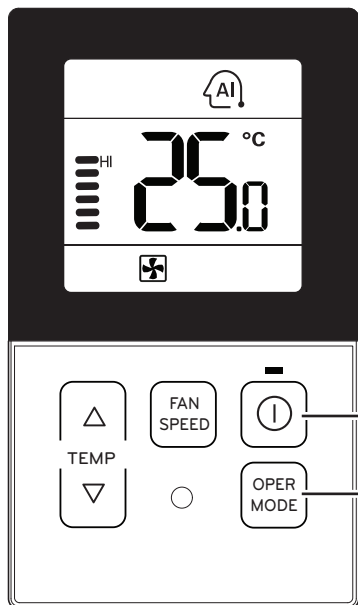
Funcionamiento estándar – Modo de funcionamiento automático







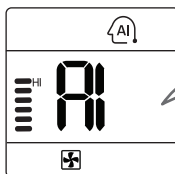

1 Tras poner el producto en funcionamiento pulsando el botón , configure el funcionamiento automático pulsando el botón .

2 Cuando la temperatura seleccionada es inferior a la temperatura interior durante el funcionamiento automático
=> Función de refrigeración

- Rango de ajuste de temperatura:
18 °C-30 °C (64 °F-86 °F)

3 “Modo de funcionamiento automático”
Para los productos con sólo función de refrigeración, se indica “AI” en la selección del display de temperatura.







 En frío
 En frío
 Cuando sea apropiado
 -  En calor
 -  En calor

Funcionamiento estándar – Modo ventilador

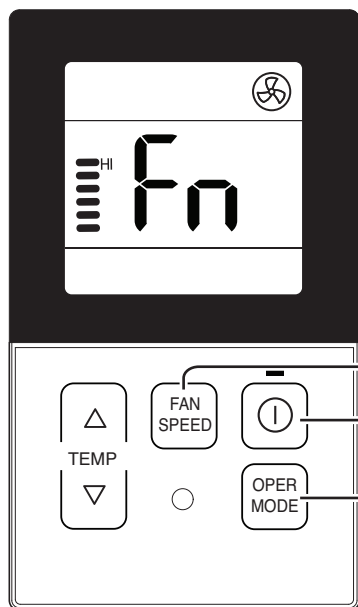
Expulsa aire como en el interior, y no el viento frío.

ESPAÑOL





- 1 Tras poner el producto en funcionamiento pulsando el botón  , configure el funcionamiento de ventilador pulsando el botón  .
- 2 Cuando se seleccione el funcionamiento de deshumidificación, se mostrará "Fn" en la ventana del display, según se muestra en el lado izquierdo.
 - No se puede ajustar la temperatura durante este modo de funcionamiento.
- 3 Pulse el botón  para seleccionar el caudal de aire [LO→MED→HI]. Durante la ventilación, no funcionará el compresor AHU.

- La unidad de ventilación no producirá aire frío sino de ventilación.
- Al producir aire de ventilación, el viento no provocará diferencias en la temperatura de la sala sino que hará circular el aire.
- El elemento del menú de potencia de aire puede no ser seleccionable dependiendo del producto.

Ajuste de funciones – Selección de la velocidad del ventilador

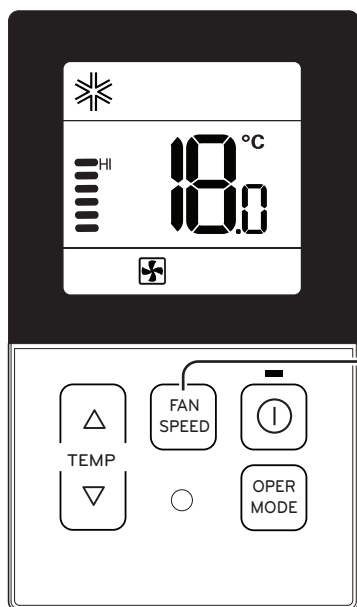
Expulsa aire como en el interior, y no el viento frío.



- 1 Seleccione la velocidad adecuada del ventilador pulsando el botón  del control remoto.
- Si pulsa el  botón, la velocidad del ventilador cambiará en el orden siguiente [LO→MED→HI].
 - La velocidad inicial del ventilador es "Hi".
 - Si el producto no es compatible con el control de velocidad del ventilador, no funcionará según la selección.

Selección de velocidad de ventilador en el modo de funcionamiento



Selección de velocidad de ventilador en Calor, Deshumidificación, Ventilador, Funcionamiento automático



Funcionamiento estándar – Comprobación de temperatura ambiente/Configuración de temperatura

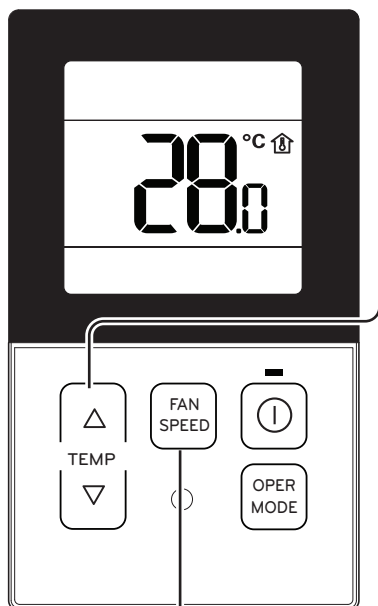

Configuración de temperatura

- 1 Puede ajustar simplemente la temperatura que desee.
- Pulse los botones para ajustar la temperatura deseada.

: Aumenta 1 °C o 2 °F cada vez que se pulsa.

: Disminuye 1 °C o 2 °F cada vez que se pulsa.

- Temp. ambiente: Indica la temperatura ambiente actual.

- Conf. temp.: Indica la temperatura que el usuario desea configurar.

* Dependiendo de qué tipo de controlador, la temperatura desea se puede ajustar en 0,5 °C o en 1 °F.

Funcionamiento de refrigeración:

- El modo de refrigeración no funciona si la temperatura deseada es superior a la temperatura ambiente. Por favor, baje la temperatura deseada.

Comprobación de temperatura ambiente

- 1 Al pulsar el botón de la sección de ajuste del control remoto durante aprox. 3 segundos, se mostrará la temperatura de la habitación durante unos 5 segundos.
- Antes de volver al display anterior.

En el caso del display de la temperatura de la habitación, esa temperatura puede ser diferente según el ajuste de la temperatura del control remoto.

Selección detección.

- Puede seleccionar la temperatura para la unidad de refrigeración de aire, de 18 °C a 30 °C y para la unidad de calefacción, de 16 °C a 30 °C

- Lo más adecuado es una diferencia de 5 °C entre la temperatura de interior y la de exterior.

Configuración de función - Bloqueo para niños

Es la función que se utiliza para evitar que los niños u otras personas lo utilicen sin cuidado.

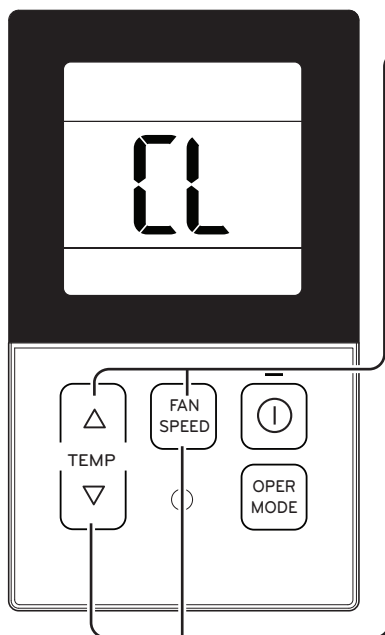

1 Durante el funcionamiento, al pulsar los botones y durante aprox. 3 segundos, se puede utilizar la función de 'Bloqueo para niños'.

- En el momento del ajuste inicia, se indicará 'CL' durante aprox. 3 segundos en la selección del display de temperatura, antes de volver al modo anterior.

Tras el ajuste de 'CL', si se configura otro botón, no se puede reconocer el botón mientras se indica 'CL' en la sección del display de temperatura durante aprox. 3

2 Si se quiere utilizar la función de "Bloqueo paterno" mientras se está en estado de espera, pulse el botón y el botón durante aproximadamente 3 segundos y el sistema establecerá el estado de "Bloqueo paterno".

3 En cuanto a la desactivación, al pulsar los botones y aprox. 3 segundos, se desactiva la función 'CL'.

MANTENIMIENTO Y SERVICIO

! PRECAUCIÓN

antes de efectuar cualquier operación de mantenimiento, apague el interruptor principal del sistema.

Rejilla, caja y mando a distancia

- Apague el sistema antes de limpiarlo. Para limpiarlo, pase un trapo suave y seco. No utilice lejía ni productos abrasivos.

! NOTA

- El suministro eléctrico debe estar desconectado antes de limpiar la unidad interior.

Filtros de aire

Los filtros de aire situados detrás de la rejilla delantera deberán verificarse y limpiarse una vez cada 2 semanas o más a menudo si es necesario.

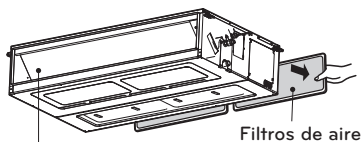

Rejilla de salida de aire

Filtros de aire

- Nunca utilice nada de lo siguiente:
 Agua a más de 40 °C
 Podría deformar decolorar la unidad.
 Sustancias volátiles.
 Podrían dañar las superficies del aire acondicionado.

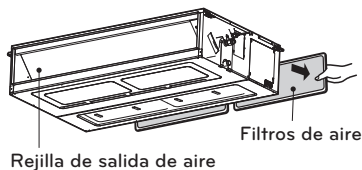

Rejilla de salida de aire

Filtros de aire

- Retire los filtros de aire.
 Para retirar el filtro, sostenga la lengüeta y tire ligeramente hacia usted.

! PRECAUCIÓN

Cuando tenga que retirar el filtro de aire, no toque las piezas metálicas de la unidad interior. Podría provocar lesiones.

- Limpie la suciedad del filtro con una aspiradora o lávelo con agua.
 Si está muy sucio, lávelo con un detergente neutro en agua tibia.
 Si utiliza agua caliente (40 °C o más), podría deformar el producto.

- Una vez lavado con agua, deje secar bien a la sombra.
 No exponga el filtro de aire a la luz solar directa ni al calor de un fuego mientras lo seca.

- Coloque el filtro de aire.

Cuando no vaya a utilizar el aire acondicionado durante un tiempo prolongado.

Cuando no vaya a ser utilizado durante un tiempo prolongado.

- Ponga en marcha el aire acondicionado con la configuración siguiente durante 2 o 3 horas.
- Tipo de funcionamiento : Modo de funcionamiento del ventilador.
- Esto ayudará a secar los mecanismos internos.
- Desconecte el disyuntor.

Información de utilidad

Los filtros de aire y su factura de electricidad. Si los filtros del aire se atascan con el polvo, la capacidad de refrigeración disminuirá y el 6 % de la electricidad utilizada por el aire acondicionado se desperdiciará.

Cuando vaya a utilizar de nuevo el aire acondicionado.

- Limpie el filtro de aire y colóquelo en la unidad interior.
- Compruebe que la entrada y salida de aire de la unidad interior / exterior no están obstruidas.
- Compruebe que el cable de tierra está conectado correctamente. Puede que esté conectado al lado de la unidad interior.



PRECAUCIÓN

Desactive el disyuntor cuando no vaya a utilizar el aire acondicionado durante un tiempo prolongado. Podría ensuciarse y provocar un incendio.

Consejos para la utilización!

<p>No sobre enfríe la habitación. Esto no es bueno para la salud y desperdicia electricidad.</p>	<p>Mantenga cerradas las persianas y cortinas. No deje que entre luz solar directamente en la habitación cuando el aire acondicionado esté funcionando.</p>	<p>Mantenga uniforme la temperatura ambiente. Ajuste la dirección de la corriente de aire vertical y horizontal para garantizar una temperatura uniforme en la habitación.</p>
<p>Asegúrese de cerrar bien las puertas y ventanas. Evite, en la medida de lo posible, que haya puertas y ventanas abiertas para mantener el aire frío en la habitación.</p>	<p>Limpie regularmente el filtro de aire. La obstrucción del filtro de aire disminuye la corriente de aire y los efectos de la refrigeración y deshumidificación. Límpielos al menos una vez cada dos semanas.</p>	<p>Ventile la habitación de vez en cuando. Dado que las ventanas están cerradas, es conveniente abrirlas y ventilar la habitación de vez en cuando.</p>

Consejos para la localización de fallos! ¡Ahorre tiempo y dinero!

Compruebe lo siguiente antes de llamar al servicio de reparaciones...

Si el fallo persiste, póngase en contacto con su distribuidor.

<p>El aire acondicionado no funciona.</p> <ul style="list-style-type: none"> - ¿Ha cometido algún error en el uso del temporizador? - ¿Se ha fundido el fusible o ha alterado el disyuntor del circuito? 	<p>La habitación tiene un olor peculiar.</p> <ul style="list-style-type: none"> - Compruebe que las paredes, alfombras, muebles o ropa de la habitación no huelen a humedad. 	<p>Parece que hay una fuga de condensación del aire acondicionado.</p> <ul style="list-style-type: none"> - La condensación se produce cuando la corriente de aire del aire acondicionado enfría el aire caliente de la habitación. 	<p>El aire acondicionado no funciona durante los 3 minutos siguientes a su puesta en marcha.</p> <ul style="list-style-type: none"> - Se trata del protector del mecanismo. - Espere unos tres minutos y se pondrá en marcha.
<p>No enfría o calienta correctamente.</p> <ul style="list-style-type: none"> - ¿Está el filtro sucio? Lea las instrucciones para la limpieza del filtro. - Puede que la habitación estuviera muy caliente cuando encendió la primera vez el aire acondicionado. Deje algún tiempo para que se enfríe. - ¿Ha establecido correctamente la temperatura? - ¿Están obstruidos los respiraderos de entrada y salida de aire de la unidad interior? 	<p>El aire acondicionado funciona con mucho ruido.</p> <ul style="list-style-type: none"> - Un ruido semejante al agua corriendo. <ul style="list-style-type: none"> * Este es el sonido del freón que fluye dentro de la unidad de aire acondicionado. - Un ruido semejante al del aire comprimido expulsado a la atmósfera. <ul style="list-style-type: none"> * Este es el sonido del agua durante la deshumidificación que se efectúa dentro de la unidad de aire acondicionado. 	<p>Se oye un chasquido.</p> <ul style="list-style-type: none"> - Este sonido se produce cuando la expansión / restricción del panel delantero, etc., motivada por los cambios de temperatura. <p>El piloto de señal de filtro está encendido.</p> <ul style="list-style-type: none"> - Cuando haya limpiado el filtro, pulse al mismo tiempo el botón del temporizador y el del mando a distancia cableado durante 3 segundos. 	<p>El visualizador del mando a distancia no se ve apenas o en absoluto.</p> <ul style="list-style-type: none"> - ¿Tiene pocas pilas? - ¿Están las pilas colocadas con los polos (+) y (-) en la dirección opuesta?

! NOTA

RESISTENTE AL AGUA : El lado exterior de este aparato es RESISTENTE AL AGUA. El lado interior no es resistente al agua y no deberá ser expuesto a un exceso de agua.

Especificaciones.

Modelo (s)	Voltaje / Hz	Max. Corriente
ABNQ18GM1A2, ABNQ24GM1A2	220 V~ 50/60 Hz	1,6 A
ABNQ36GM2A2, ABNQ48GM3A2	220 V~ 50/60 Hz	2,3 A
ABNQ54GM3A2	220 V~ 50/60 Hz	2,4 A
AUUQ18GH2(ABUQ18GM1A2)	220 V~ 50/60 Hz	9,5 A
AUUQ24GH2(ABUQ24GM1A2)	220 V~ 50/60 Hz	14,0 A
AUUQ36GH2(ABUQ36GM2A2)	220 V~ 50/60 Hz	19,0 A
AUUQ48GH2(ABUQ48GM3A2)	220 V~ 50/60 Hz	29,0 A
AUUQ54GH2(ABUQ54GM3A2)	220 V~ 50/60 Hz	29,0 A

Modelo (s)	Voltaje / Hz	Max.
		Corriente
ABNQ22GM1A4	220~240 V, 50/60 Hz	1,6 A
ABNQ30GM1A4	220~240 V, 50/60 Hz	1,6 A
ABNQ40GM3A4	220~240 V, 50/60 Hz	1,9 A
ABNQ50GM3A4	220~240 V, 50/60 Hz	1,9 A
ABNQ60GM3A4	220~240 V, 50/60 Hz	1,9 A
ABUQ22GM1A4	220~240 V, 50/60 Hz	11,0 A
ABUQ30GM1A4	220~240 V, 50/60 Hz	19,0 A
AUUQ40GH4	220~240 V, 50/60 Hz	21,0 A
AUUQ50GH4	220~240 V, 50/60 Hz	23,0 A
AUUQ60GH4	220~240 V, 50/60 Hz	29,0 A



Model / Modelo (s) :

ABNQ18GM1A2, ABNQ24GM1A2, ABNQ36GM2A2, ABNQ48GM3A2, ABNQ54GM3A2,
ABNQ22GM1A4, ABNQ30GM1A4, ABNQ40GM3A4, ABNQ50GM3A4, ABNQ60GM3A4

AUUQ18GH2(ABUQ18GM1A2), AUUQ24GH2(ABUQ24GM1A2),
AUUQ36GH2(ABUQ36GM2A2), AUUQ48GH2(ABUQ48GM3A2)
AUUQ54GH2(ABUQ54GM3A2)
ABUQ22GM1A4, ABUQ30GM1A4, AUUQ40GH4, AUUQ50GH4, AUUQ60GH4

LG Electronics México, S.A. de C.V

Sor Juana Inés de la Cruz No. 555
Col. San Lorenzo Industrial
Tlalnepantla de Baz, Estado de México
C.P. 54033
TEL. 55 5321 1919
Teléfono sin costo 01 800 347 1919
Página web <http://www.lg.com.mx>

