



MANUAL DO USUÁRIO

PURIFICADOR DE AR

**Leia este manual atentamente antes de operar o aparelho,
e conserve o mesmo para futuras referências.**

Nome do Modelo: Série AS651D



MFL70445428
Rev.01_100820

www.lg.com

Copyright © 2020 LG Electronics Inc. Todos os Direitos Reservados.

ÍNDICE

Este manual foi produzido para um grupo de produtos e pode conter imagens ou conteúdo diferente do modelo adquirido.

Este manual está sujeito a revisão por parte do fabricante.

Instruções de segurança.....	03	
Desembalar	09	
Peças.....	09	
Remoção de materiais de embalagem.....	10	
Configuração do Controle Remoto.....	12	
Instalação.....	13	
Transportando ou movendo o produto.....	13	
Instalando o produto.....	13	
Funcionamento	14	
Resumo do Produto	14	
Começando	20	
Usando Modo Smart	20	
Usando o Modo Booster.....	21	
Usando o modo normal.....	21	
Ajustando a velocidade do ventilador do purificador.....	22	
Ajuste da velocidade do ventilador do Clean Booster/Purificação do Ar Intensificada...	22	
Girando o Booster	23	
Verificando a qualidade do ar.....	24	
Usando o Ionizador de ar	27	
Configurando o Sleep Timer.....	27	
		Bloqueando os botões do painel de controle
		28
		Funções inteligentes
		29
		Aplicativo LG ThinQ.....
		Smart Diagnosis
		29 31
		Manutenção.....
		32
		Limpeza do exterior
		Limpando o filtro
		Substituindo o filtro
		Limpeza do sensor de poeira
		Armazenamento
		33 34 34 35 35
		Antes de requisitar o serviço de manutenção
		37
		especificações do produto
		41

Instruções de segurança

LEIA ESTAS INSTRUÇÕES COM ATENÇÃO

Este guia contém muitas mensagens importantes de segurança. Sempre leia e obedeça todas as mensagens de segurança.

 Este é o símbolo de alerta de segurança. Ele alerta sobre mensagens de segurança que informam sobre riscos que podem matar ou ferir você ou outras pessoas ou causar danos ao produto.

Todas as mensagens de segurança serão precedidas pelo símbolo de alerta de segurança e pela palavra de sinalização de perigo AVISO ou CUIDADO. Estas palavras significam:

 **AVISO** - Pode morrer ou sofrer ferimentos graves se não seguir estas instruções.

 **CUIDADO** - Indica uma situação iminente perigosa que, se não for evitada, pode resultar em ferimentos leves ou moderados ou danos ao produto.

Este equipamento é adequado para equipamento EMI residencial (classe B), principalmente para uso doméstico, e pode ser usado em todas as regiões.

Aviso

Para reduzir o risco de incêndio, choque elétrico ou ferimentos ao usar este produto, siga as precauções básicas de segurança, incluindo o seguinte:

CRIANÇAS EM AMBIENTE DOMÉSTICO

Este aparelho não é destinado a pessoas (incluindo crianças) com capacidades mentais, sensoriais ou físicas reduzidas ou com falta de conhecimento e experiência, a menos que sejam supervisionadas ou recebam instruções referentes ao uso do mesmo por meio da pessoa responsável por sua segurança. As crianças devem ser supervisionadas para garantir que não brinquem com o aparelho.

INSTALAÇÃO

- Instale o produto próximo a uma tomada elétrica facilmente acessível.
- Não instale o produto em uma superfície irregular ou inclinada.
- Não instale o produto em uma área úmida e evite respingos de chuva ou água.

- Não instale o produto em uma área exposta à luz solar direta ou próximo a equipamentos geradores de calor.
- Não instale o produto em um local onde possa haver vazamento de combustível ou óleo industrial ou partículas metálicas.

ALIMENTAÇÃO

- Este produto é para CA 127V. Sempre verifique a tensão de alimentação antes de usá-lo.
- Cuidado para não deixar o plugue de alimentação pressionado na parte traseira do produto.
- Remova o plugue de alimentação quando limpar o produto ou substituir o filtro.
- Não toque o plugue de alimentação com as mãos molhadas.
- Insira o plugue na tomada firmemente após remover completamente a umidade e a poeira.
- Ao desconectar o cabo de alimentação, puxe-o sempre pelo plugue.
- Desconecte o produto durante trovões ou relâmpagos ou quando não estiver em uso por um longo período de tempo.
- Não dobre excessivamente o cabo de alimentação ou coloque um objeto pesado em cima dele.
- Não estenda o comprimento do cabo de alimentação nem o altere.
- Não use vários dispositivos em uma tomada de extensão com vários soquetes.
- O aparelho deve ser desconectado da fonte de alimentação durante a manutenção e a substituição de peças.
- Tome cuidado para garantir que o cabo de alimentação não possa ser puxado ou danificado durante a operação.

- Se o cabo de tensão estiver danificado, ele deverá ser substituído pelo fabricante, seu agente de serviço ou pessoa qualificada da mesma forma, usando apenas peças de reposição originais para evitar riscos.

UTILIDADE

- Se o produto estiver imerso em água, pare de usá-lo e entre em contato com o SAC da LG Electronics.
- Se houver vazamento de gás (isobutano, propano, GNL, etc.), não toque no produto ou no plugue de energia e ventile a área imediatamente.
- Não limpe o produto com escovas, panos ou esponjas com superfícies ásperas ou feitas de material metálico.
- Se detectar algum ruído, odor ou fumaça anormal, desconecte o produto imediatamente e entre em contato com o SAC da LG Electronics.
- Somente uma pessoa de reparo autorizada do SAC da LG Electronics deve desmontar, reparar ou modificar o produto.
- Não use ou guarde fogo, combustíveis (éter, benzeno, álcool, drogas, propano, butano, spray combustível, inseticida, purificador de ar, cosméticos etc.) ou materiais inflamáveis (velas, lâmpadas etc.) perto do produto.
- Não coloque o cabo de alimentação embaixo de tapetes, carpetes ou tapetes.
- Não permita que animais ou animais de estimação roem o cabo de alimentação.
- Não permita que crianças subam ou brinquem com o produto.
- Não mova o produto quando estiver em operação.
- Não coloque café, vaso de flores ou bebidas em cima do

produto.

- Não insira mãos ou objetos de metal na entrada de ar ou saída.
- Não cause impacto no produto.
- Tome cuidado para não permitir que qualquer parte do seu corpo seja comprimida ao desconectar e reconectar partes do produto.
- Desconecte o produto quando não estiver em uso por um longo período de tempo.
- Não instale e use peças quebradas.
- Não limpe o produto quando estiver conectado.
- Não coloque produtos inflamáveis no produto.
- Não opere o produto enquanto a tampa estiver aberta.

ELIMINAÇÃO

- Descarte os materiais de embalagem (vinil, isopor etc.) para mantê-los fora do alcance das crianças.

Cuidado

Para reduzir o risco de incêndio, choque elétrico ou ferimentos ao usar o produto, siga as precauções básicas de segurança, incluindo o seguinte:

INSTALAÇÃO

- Não incline o produto para puxá-lo ou empurrá-lo durante o transporte.
- Não instale o produto em equipamentos de transporte (veículo/embarcação etc.).
- Não coloque o produto próximo a uma TV ou equipamento estéreo.
- Não coloque o produto sob luz forte.
- O aparelho deve ser instalado de acordo com os regulamentos nacionais de fiação.

USO

- Não use o produto para remover gases tóxicos, como monóxido de carbono.
- Não use o produto para fins de ventilação.
- Não use o produto por um longo período em uma região com tensão instável.
- Não coloque obstáculos ao redor da entrada de ar ou saída.
- Para o uso seguro do produto, crianças ou outras pessoas com capacidades mentais reduzidas precisam ser monitoradas de perto por uma pessoa responsável por sua segurança.
- Não coloque o produto perto de cortinas.
- Não use o produto para fins especiais, como preservar plantas,

instrumentos de precisão, obras de arte etc.

- Não suba ou coloque objetos em cima do produto.
- Não opere o produto com as mãos molhadas.
- Não deixe a umidade do umidificador tocar diretamente no produto.
- Não use o produto enquanto ele não estiver na posição vertical.
- Não use o produto perto de objetos vulneráveis ao calor.
- Use o filtro apenas para a finalidade a que se destina.
- Não use detergentes, cosméticos, produtos químicos, purificadores de ar ou desinfetantes no produto.
- Não coloque objetos magnéticos ou metálicos sobre o produto.
- Não limpe com detergentes fortes do tipo solvente, mas use um pano macio.
- Não opere o Booster arbitrariamente.
- Não insira nenhum objeto no Booster.
- Não opere o produto enquanto a tampa e a grade do Booster estiverem separadas.
- Não insira mãos ou objetos de metal no Booster.

Desembalar

Peças

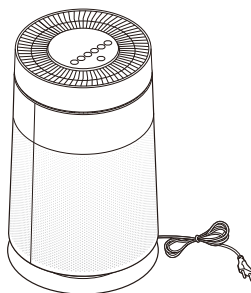

Purificador de ar

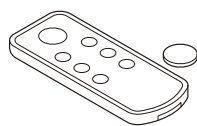

controle remoto /
Bateria (CR2025, 1 unidade)

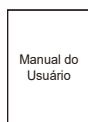

Manual do Usuário

- A aparência ou componentes do produto podem se diferenciar dependendo do modelo.
- O formato do plugue de alimentação varia de acordo com o país.

Remoção de materiais de embalagem

Desembale o produto e remova qualquer fita adesiva ou vinil protetor antes de usá-lo.

- 1** Retire o produto da embalagem e remova a fita de fixação presa ao produto.
- 2** Pegue a extremidade superior da tampa traseira e puxe-a com cuidado.
 - Você verá "PM 1.0 & GAS SENSOR SYSTEM" na contracapa do produto.

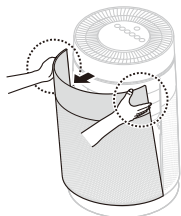

- 3** Retire a tampa do produto.

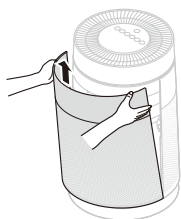

- 4** Remova o suporte localizado na entrada do filtro.

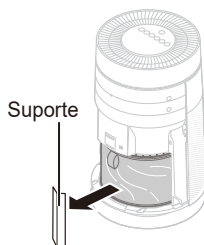

- 5** Remova o filtro e seu vinil protetor.

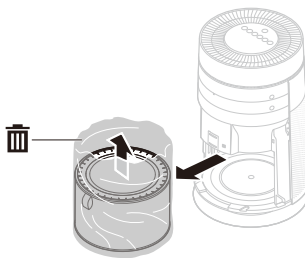

- 6** Instale o filtro no produto.
 - Verifique se a alça está voltada para cima.

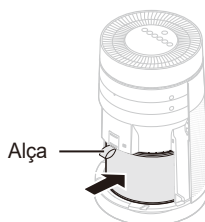

- 7** Encaixe as peças de fixação na parte inferior da tampa nos orifícios na parte inferior do produto antes de fechar a tampa.

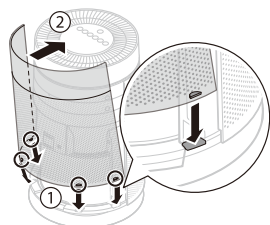

! Cuidado

- A falha na remoção do suporte pode afetar o desempenho do produto. Certifique-se de removê-lo antes de usar.
- Certifique-se de remover o vinil protetor do filtro antes de usá-lo, caso contrário, poderá resultar em mau funcionamento do produto.
- Preste atenção à direção do filtro ao instalar o filtro, caso contrário, poderá causar mau funcionamento ou falha do produto.

Configuração do Controle Remoto

- 1** Com a parte traseira do controle remoto voltada para cima, remova a bandeja da bateria do controle remoto.

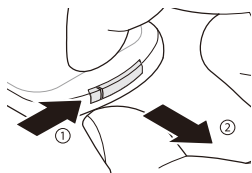

- 2** Insira a bateria fornecida com o produto na bandeja.
- O eletrodo (+) da bateria deve estar voltado para cima.

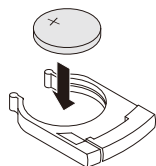

- 3** Insira a bandeja da bateria no controle remoto.

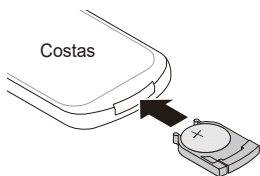

! Aviso

- Uma bateria em forma de botão/moeda é usada no controle remoto do produto.
- Não engula a bateria. Pode causar ferimentos, incluindo danos aos órgãos internos ou morte.
- Se você acidentalmente engoliu a bateria, vá ao médico imediatamente para tratamento de emergência. Se você não receber os primeiros socorros dentro de 2 horas após a ingestão, poderá sofrer danos nos órgãos internos ou morte em casos graves.
- Mantenha a bateria fora do alcance de crianças.
- Se a bandeja da bateria não estiver bem presa, pare de usar o produto instantaneamente e mantenha-o afastado de crianças.

! Cuidado

- Não modifique a bateria arbitrariamente. Isso pode causar incêndio ou choque elétrico.
- Uma bateria mal colocada pode causar uma explosão.
- Não recarregue ou desmonte a bateria. Isso pode resultar em explosão.
- Não jogue a bateria no fogo para descarte ou deixe-a perto do calor. Isso pode resultar em explosão.

Nota

- Se a bateria ficar sem carga, substitua-a por uma nova (CR2025).
- Se o controle remoto não funcionar conforme o esperado, tente substituir a bateria ou verifique a polaridade (+, -) da bateria. Se o problema persistir, entre em contato com o SAC.

Instalação

Transportando ou movendo o produto

Cuidado

Transporte o produto em uma posição bem segura e na vertical. Impactos podem causar danos ao produto.



Segure a parte inferior do produto com as duas mãos para movê-lo com segurança.

- A queda do produto pode causar ferimentos pessoais ou mau funcionamento do produto.
- Não segure a tampa externa quando transportar o produto. A tampa pode abrir acidentalmente, causando a queda do produto.

Ao mover ou armazenar o produto, enrole o cabo de alimentação ao redor da base do produto para evitar ferimentos, danos ao cabo ou ao chão.

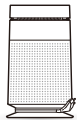

Instalando o produto

Cuidado

Instale o produto em uma superfície nivelada forte. A instalação do produto em uma superfície fraca ou inclinada pode causar ruído, vibração ou tombamento, resultando em ferimentos.

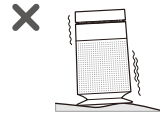

Deixe um espaço de 1 m entre o produto e as superfícies ou objetos ao redor. A entrada de ar precisa de espaço para funcionar corretamente.

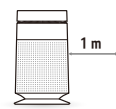

Instale o produto onde você pode remover facilmente o plugue de alimentação.

Caso contrário, choques elétricos ou incêndio podem ser causados.

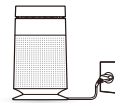

O desempenho do produto pode diferir dependendo do ambiente operacional (como temperatura e umidade).

- Recomenda-se 40 a 70% de umidade para um desempenho ideal.

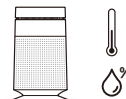

Funcionamento

Resumo do Produto

Vista Frente

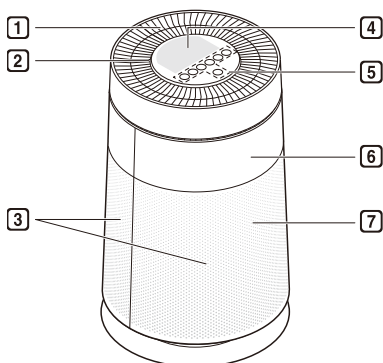

1 Saída de ar/Clean Booster/ Purificação do Ar Intensificada

- Ele descarrega o ar purificado através do filtro.
- Você pode controlar a direção do ar para que ele atinja todos os cantos da sala.

2 Lâmpada Light

Ele exibe a qualidade geral do ar usando uma luz colorida.

3 Entrada de ar (tampas frente e traseira)

- O ar entra no purificador pela entrada. Você pode remover a tampa frente ou traseira separadamente.

4 Status do Painel

Use-o para verificar as configurações do produto e a qualidade do ar.

5 Painel de Controle

Use-o para definir as funções do produto.

6 Receptor do sinal do controle remoto

7 Ionizador de ar

- Gera íons negativos e remove bactérias nocivas no ar.
- Está localizado na parte inferior do purificador de ar.

- A aparência ou componentes do produto podem se diferenciar dependendo do modelo.

Vista traseira

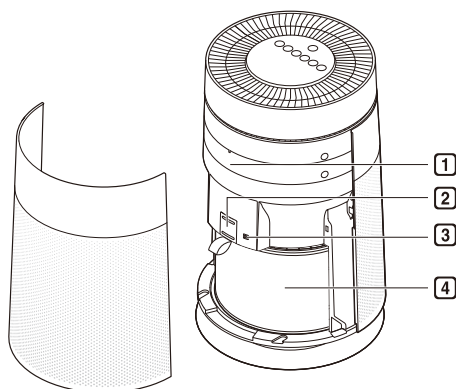

1 Parte do Smart Diagnosis

Em caso de mau funcionamento ou falha, você pode usar a opção Smart Diagnosis para verificar a condição do produto. (Veja **Funções inteligentes.**)

2 Sensor PM 1.0 (poeira super ultrafina)

Ele reduz a concentração de poeira.

3 Sensor de Odor (gás)

Ele detecta o odor de gás.

4 Filtro

Miminiza materiais alérgicos, poeira amarela/poeira ultrafina, possíveis fontes de síndrome da casa do doente, poluição atmosférica e outros odores.

Sistema do filtro

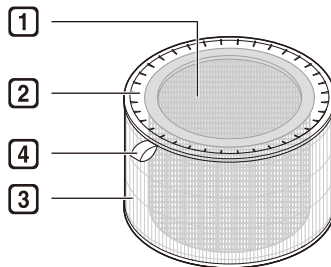

1 Filtro de tratamento para gases nocivos totais

Remove odores nocivos (gás) gerados na vida cotidiana, como cheiro de banheiro, fumaça de cigarro (cheiro) e cheiro de comida.

2 Filtro de tratamento de alergênicos totais

Ele remove poeira super ultrafina, poeira amarela e partículas de fumaça de cigarro do ar.

3 Filtro ultrafino

Ele é fixado na parte externa do filtro de tratamento de alergênicos totais, removendo principalmente partículas grandes que flutuam no ar, incluindo pêlos de animais.

4 Alça do filtro

Use-o para separar o filtro do produto.

⚠ Cuidado

- O filtro de tratamento para gases nocivos totais e o filtro de tratamento de alergênicos totais são montados juntos. Não tente separá-los um do outro.
- Não jogue o filtro ou use-o para outros fins.

Nota

- Mantenha as janelas ou portas fechadas enquanto estiver usando o produto. No entanto, se você operar o produto por um longo período em um espaço fechado, a concentração de dióxido de carbono poderá aumentar. Portanto, certifique-se de ventilar o ar interno regularmente.
- O monóxido de carbono (CO) é um gás nocivo que é introduzido principalmente de fora e não pode ser removido com um filtro.
- A função de desodorização do purificador de ar opera retendo o cheiro (gás) no filtro. Se você usar o produto por um longo período em uma sala com cheiro excessivo, o desempenho do filtro poderá diminuir significativamente. Às vezes, o filtro de tratamento para gases nocivos totais pode se tornar fonte de odor excessivo, se usado por um longo período em uma sala com cheiro excessivo.
- Se houver cheiro excessivo na sala, primeiro ventile o ar interno para remover o cheiro. Em seguida, use o purificador de ar para remover o cheiro restante.

Painel de Controle

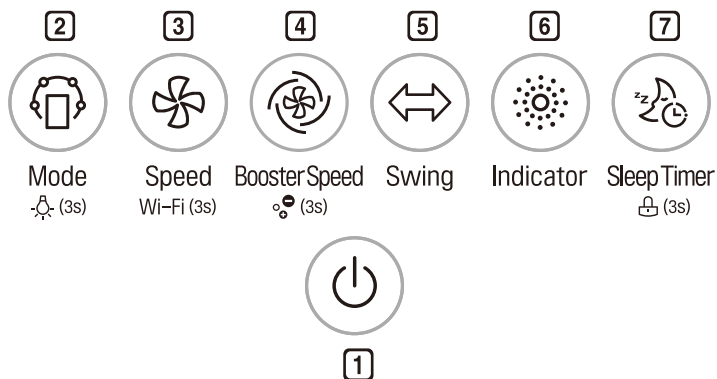

1 Botão Ligar/ Desligar

Você pode iniciar ou parar a operação.

2 Botão Mode

Use-o para definir o modo de operação.

- Mantenha pressionado o botão por 3 segundos ou mais para ligar/desligar a lâmpada Light. (Veja **Ligar/desligar a lâmpada.**)

3 Botão Speed

Permite ajustar a força do vento do produto.

- Pressione e segure o botão por mais de 3 segundos para ativar o modo de registro Wi-Fi.
- **Desativando o Wi-Fi**
Pressione e segure o botão **Ligar/ Desligar** e o botão **Speed** ao mesmo tempo por mais de 3 segundos para desligar o Wi-Fi. Depois de concluir o registro do produto e com o Wi-Fi desligado, pressione e segure o botão **Speed** por mais de 3 segundos apenas uma vez para ativar o Wi-Fi e controlar o produto usando o smartphone registrado.

4 Botão Booster Speed

Permite ajustar a força do vento do Clean Booster/Purificação do Ar Intensificada.

- Pressione e segure por 3 segundos ou mais para ligar ou desligar o ionizador. (Veja **Usando o Ionizador de ar.**)

5 Botão Swing

Permite definir o Clean Booster/Purificação do Ar Intensificada para virar à esquerda ou à direita.

6 Botão Indicator

Você pode verificar a concentração da poeira no ar pelo tamanho da partícula.

7 Botão Sleep Timer

Use-o para agendar o horário para desligar o produto.

- Pressione e mantenha pressionado por 3 segundos ou mais para bloquear ou desbloquear os botões do painel de controle. (Veja **Bloqueando os botões do painel de controle.**)

Painel de exibição de status

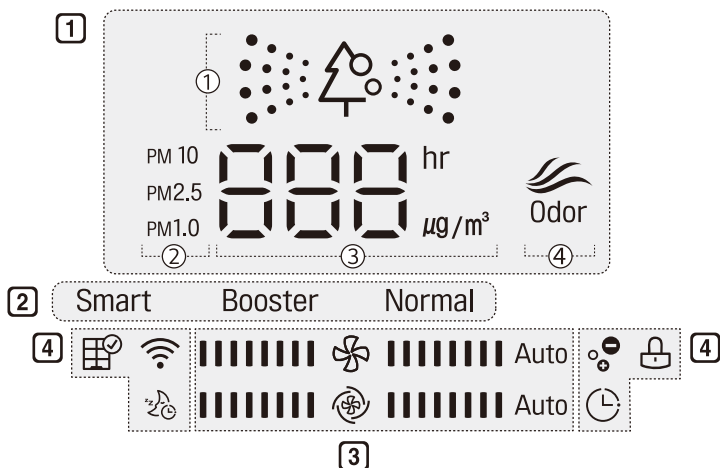



1 Visualização da qualidade do ar

- ① Qualidade geral do ar (cor)
- ② Tamanho de partícula de poeira e concentração de poeira (cor)
- ③ Concentração de poeira ou tempo do sleep timer
- ④ Concentração de cheiros (cor)







2 Exibe o modo de operação

3 Exibe speed e booster speed

 Speed: exibe a força do vento do purificador de ar.

 Booster speed: exibe a força do vento do Clean Booster/Purificação do Ar Intensificada.

4 Ícones

Ícone	Descrição
	Acende quando é hora de substituir o filtro.
	Acende quando a função Wi-Fi está ativada.
	Acende quando a função sleep timer está ativada.
	Acende quando a 'Temporizador' é definida no aplicativo LG ThinQ.
	Acende quando o painel de controle está bloqueado.
	Acende quando o ionizador é ligado.

Controle Remoto

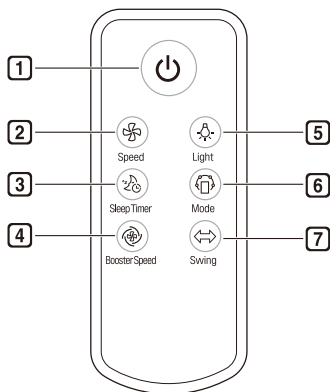

1 Botão Ligar/ Desligar

Você pode iniciar ou parar a operação.

2 Botão Speed

Permite ajustar a força do vento do produto.

3 Botão Sleep Timer

Use-o para agendar o horário para desligar o produto.

4 Botão Booster Speed

Permite ajusta a força do vento da Booster Speed.

5 Botão Light

Use-o para ligar ou desligar a lâmpada Light.

6 Botão Mode

Use-o para definir o modo de operação.

7 Botão Swing

Permite definir o Clean Booster/ Purificação do Ar Intensificada para virar à esquerda ou à direita.

! Cuidado

- Não pressione vários botões ao mesmo tempo. Isso pode fazer com que o produto pare de funcionar ou funcione mal.
- Não chute ou pise no controle remoto. Isso pode resultar em danos.
- Não o use em locais onde haja muita água ou umidade. Isso pode resultar em incêndio ou choque elétrico.
- Não use onde houver fogo ou calor. Isso pode resultar em incêndio ou deformação do produto.
- Remova e guarde a bateria em um local seguro, caso não pretenda usar o controle remoto por um longo período de tempo. Isso pode resultar em vazamento do líquido da bateria e levar a uma falha.

Nota

- Para usar o controle remoto, direcione a área de envio de sinal do controle remoto para a área de recepção de sinal do produto.
- Se você estiver longe do produto (frente) por mais de 7 m, o controle remoto pode não funcionar.
- Se o controle remoto não funcionar, mesmo após a substituição da bateria, entre em contato com o SAC mais próximo.
- O controle remoto pode não funcionar corretamente onde há luz forte, como as de uma lâmpada fluorescente de 3 comprimentos de onda ou um sinal de néon.
- Se você perdeu o controle remoto, pode comprar um novo em um SAC próximo.

Começando

Pressione o botão **Ligar/ Desligar** para iniciar a operação.

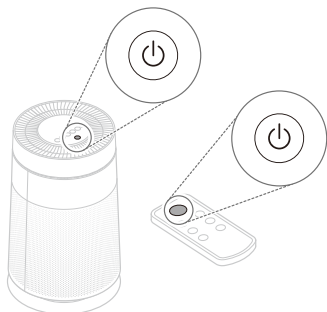

Nota

- Se você operar o produto pela primeira vez, ele entrará no modo **Booster**.
- Se você parar e retomar a operação, ela começará com o modo que você selecionou da última vez. Mesmo que a energia seja perdida devido a um blecaute, o produto lembra o modo que você usou da última vez.
- Quando a operação começa, o sensor estabiliza (por aproximadamente 30 segundos) antes que a concentração de poeira seja exibida. Durante o período de estabilização do sensor, você verá (pronto) no painel de estado. Você pode especificar o tempo de estabilização do sensor na opção 'Sensor da qualidade do ar' no aplicativo LG ThinQ.
 - 'Operar sempre': a estabilização do sensor é ativada apenas uma vez no início.
 - 'Operar apenas durante o funcionamento': a estabilização do sensor é ativada toda vez que você inicia/para a operação.

Usando Modo Smart

Controla automaticamente o modo de operação e a força do vento com base na qualidade geral do ar.

Pressione o botão **Mode** para escolher o modo **Smart**.

- Cada vez que você pressiona o botão, o modo de operação muda na seguinte ordem: **Smart** → **Booster** → **Normal**.

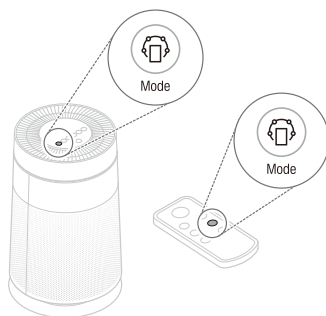

Nota

- Enquanto estiver no modo **Smart**, os botões **Speed**, **Boost Speed** e **Swing** não funcionam.
- O modo **Smart** opera o Clean Booster/ Purificação do Ar Intensificada ou o purificador de ar para se adaptar à qualidade do ar.

Usando o Modo Booster

A purificação do ar limpa o ar e rapidamente o envia a longas distâncias para circular o ar interno.

Pressione o botão **Mode** para escolher o modo **Booster**.

- Cada vez que você pressiona o botão, o modo de operação muda na seguinte ordem: **Smart** → **Booster** → **Normal**.

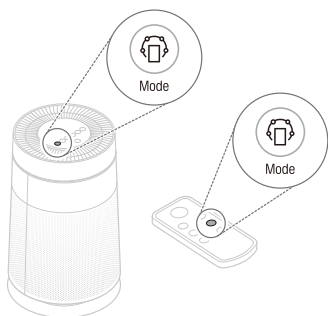

Usando o modo normal

Este é um modo de operação básico para purificação do ar, permitindo controlar a força do vento conforme desejado.

Pressione o botão **Mode** para escolher o modo **Normal**.

- Cada vez que você pressiona o botão, o modo de operação muda na seguinte ordem: **Smart** → **Booster** → **Normal**.

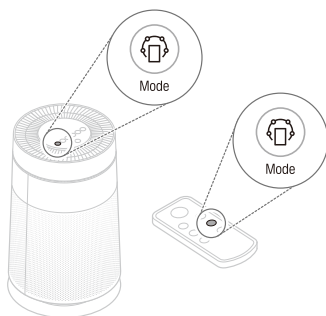

Cuidado

Mantenha as mãos afastadas da parte móvel do Clean Booster/Purificação do Ar Intensificada.

Nota

- Se você escolher o modo **Booster**, a Clean Booster/Purificação do Ar Intensificada ficará em posição de 55 graus empurrando o ar para frente fazendo uma melhor circulação do ar interno do ambiente.
- controlar a força da função purificação máxima, consulte **Ajuste da Velocidade do ventilador do Booster**.
- Para girar o Booster Speed/ Purificação Intensificada do ar para a esquerda e para a direita, consulte **Girando o Speed Booster**.
- Se você desconectar o cabo de alimentação da tomada antes que Booster feche completamente, conecte-o novamente. O purificação do ar O Booster Speed irá girar para a direita e depois fechará completamente.

Ajustando a velocidade do ventilador do purificador

Você pode ajustar a quantidade de vento do purificador.

Pressione o botão **Speed** durante a operação.

- Cada vez que você pressiona o botão, a velocidade muda na ordem seguinte: Auto → Baixo → Médio → Alto → Turbo.

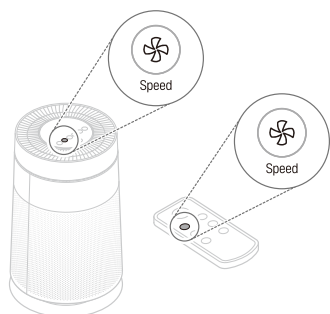

Exibindo a velocidade do purificador

Se você ajustar a velocidade, ela será exibida no status do painel. Aumenta em 2 velocidades por vez.

[Exemplo de velocidade do purificador 'Médio']



Nota

- A velocidade é definida como **Auto** quando você inicia a operação. O modo **Auto** controla a velocidade do vento automaticamente de acordo com o nível de contaminação do ar interno.
- Você pode controlar a velocidade do vento apenas nos modos **Booster** e **Normal**.

Ajuste da velocidade do ventilador do Clean Booster/Purificação do Ar Intensificada

Você pode ajustar a quantidade de vento do Clean Booster/Purificação do Ar Intensificada.

Enquanto estiver no modo **Booster**, pressione o botão **Booster Speed**.

- Cada vez que você pressiona o botão, a velocidade muda na ordem seguinte: Auto → Baixo → Médio → Alto → Turbo.

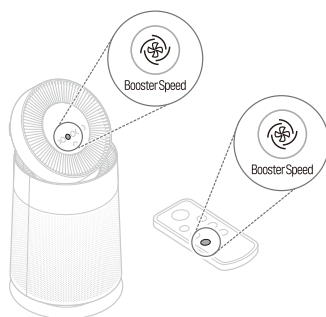

Exibindo o Booster Speed

Se você ajustar a velocidade do ventilador de booster, ela será exibida no painel de estado. Aumenta em 2 velocidades por vez.

[Exemplo de Booster Speed 'Médio']



Nota

- Se você escolher **Auto**, o ventilador dentro do Clean Booster/Purificação do Ar Intensificada será ajustado de acordo com a velocidade do purificador. Por exemplo, se você alterar a velocidade do purificador para 'Baixo', a velocidade do ventilador do booster também será alterada para 'Baixo'.

- Você pode controlar a velocidade do ventilador do booster apenas no modo **Booster**. Nos outros modos, você ouvirá um som de aviso e não poderá controlar a função.

Girando o Booster

O Clean Booster/Purificação do Ar Intensificada gira para a esquerda e direita.

Enquanto estiver no modo **Booster**, pressione o botão **Swing**.

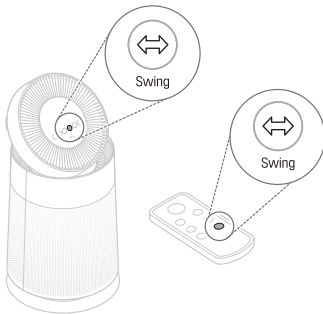

Cuidado

Mantenha as mãos afastadas da parte móvel do Clean Booster/Purificação do Ar Intensificada.

Nota

- O ângulo de rotação do Clean Booster/Purificação do Ar Intensificada é de 35 °.
- Você pode usar a função de rotação do Clean Booster/Purificação do Ar Intensificada apenas no modo **Booster**. Nos outros modos, você ouvirá um som de aviso e não poderá controlar a função.

Verificando a qualidade do ar

Você pode verificar a limpeza do ar interno observando a lâmpada Light e o painel de estado.

Compreendendo a qualidade geral do ar

A qualidade geral do ar é calculada com base nas concentrações de poeira e cheiro (gás) e é classificada em 4 níveis, incluindo verde, amarelo, laranja ou vermelho, dependendo da contaminação do ar.

Qualidade geral do ar	Estado	Densidade PM ($\mu\text{g}/\text{m}^3$)			Nível de odor	
		PM10 (poeira fina)	PM2.5 (poeira ultrafina)	PM1.0 (poeira super ultrafina)	Estado	Nível
Vermelho	Deficiente	255 ou mais	56 ou mais	56 ou mais	Muito forte	4
laranja	Não saudável	155~254	36~55	36~55	Forte	3
Amarelo	Moderado	55~154	13~35	13~35	Normal	2
Verde	Bom	54 ou menos	12 ou menos	12 ou menos	Fraco	1

- A qualidade geral do ar pode ser determinada com base na lâmpada Light e na cor (qualidade geral do ar) no painel de estado.
- A cor da qualidade geral do ar é determinada com base no que for pior entre a concentração de poeira e a concentração de cheiro (gás).

Verificando a qualidade do ar usando a lâmpada

Quatro cores diferentes são usadas para indicar a qualidade geral do ar com base na concentração de poeira e na concentração do cheiro (gás).

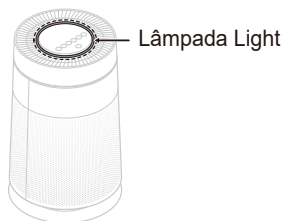

Nota

A lâmpada acende em branco durante o período de estabilização do sensor (30 segundos). O sensor de cheiro (gás) é estabilizado 2 minutos após o início da operação. Durante esse período, a concentração do cheiro (gás) não é refletida na qualidade geral do ar.

Ligar/desligar a lâmpada

Você pode pressionar e segurar o botão **Mode** por 3 segundos ou mais para ligar/desligar.

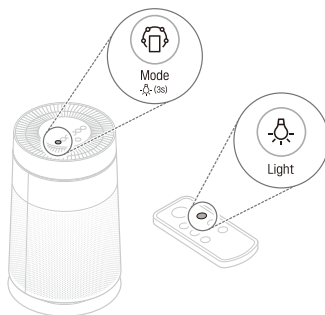



Nota

- Quando o sleep timer está definido, a lâmpada Light apaga.
- Se você acender a lâmpada após ajustar o sleep timer, verá a qualidade geral do ar no painel de estado e na lâmpada Light.

Verificando a qualidade do ar no status do painel



Você pode verificar a qualidade geral do ar, a concentração de poeira e a concentração de cheiro no status do painel.

- **qualidade geral do ar:** Você pode verificar a  cor (qualidade geral do ar) no status do painel para determinar a qualidade geral do ar.
- **Concentração de poeira:** Você pode verificar a concentração de poeira observando o valor da concentração de poeira e a cor do indicador de tamanho de partícula. Ele mostra o pior estado entre o PM 10 (fina) / PM 2,5 (ultrafina) / PM 1,0 (poeira super ultrafina).
 - Se as concentrações de poeira de todas as categorias forem 'bom', a concentração de 'PM 10' será exibida.
 - Se for pior que 'moderado', a cor e a concentração da poeira com o nível mais alto de contaminação são exibidas. Se eles compartilharem o mesmo nível de contaminação, o nível de contaminação será exibido na seguinte ordem: PM 1.0, PM 2.5 e PM 10.
- **Concentração de cheiro:** Você pode verificar a  cor (concentração de cheiro) no status do painel para determinar a concentração de cheiro.

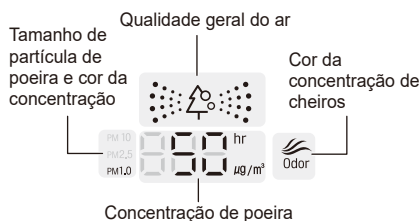
[Exemplo do visor que mostra a qualidade do ar]



A imagem acima exhibe **PM10/PM2.5/PM1.0**, o que significa que a concentração de poeira super ultrafina é maior que a de poeira fina e poeira ultrafina.

Enquanto a cor do tamanho de partícula de poeira é determinada exclusivamente com base na concentração de poeira e a cor de  (concentração de odor) é determinada apenas com base na concentração de cheiro, a cor de  (qualidade geral do ar) é determinado com base na pior causa entre poeira e cheiro.

Se o cheiro é 'normal' e a concentração de PM 1.0 (poeira super ultrafina) é **50 $\mu\text{g}/\text{m}^3$** , que é 'baixo', a qualidade geral do ar é exibido em laranja, pois a pior causa é a poeira. Por outro lado, se o cheiro é 'muito forte', a qualidade geral do ar é exibida em vermelho porque o cheiro se torna a pior causa.

Verificando a concentração de poeira

Você pode verificar a concentração de poeira no ar por seu tamanho de partícula.

Pressione o botão **Indicator** durante a operação.

- Sempre que você pressiona o botão, o visor muda na seguinte ordem: **PM10** → **PM2.5** → **PM1.0**.
- A concentração da partícula de poeira selecionada é exibida por cerca de 10 segundos.

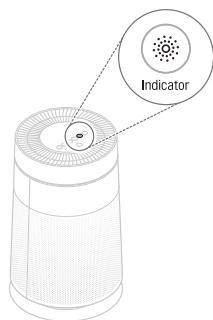

Nota

- A densidade de partículas (PM) é exibida em incrementos de 1 unidade, de 8 a 999. Os valores de densidade de PM são baseados na folha de dados fornecida pelo fabricante do sensor.
- Os valores de qualidade do ar PM10 e PM2.5 seguem os valores fornecidos pela EPA (Agência de Proteção Ambiental) dos Estados Unidos para 2015.
 - O nível de qualidade geral do ar exibido no produto pode diferir do nível anunciado pela EPA.
- A densidade PM1.0 é exibida da mesma maneira que a densidade PM2.5 e é baseada nos padrões da LG Electronics.
- As densidades PM10 e PM2.5 exibidas pelo produto podem diferir da previsão da EPA e das densidades medidas por outros produtos ou dispositivos.
 - As diferenças nos valores de PM podem ser o resultado de diferentes métodos de medição ou diferenças nos níveis reais de PM.
 - A medição da densidade de PM foi testada usando materiais de teste padrão da LG Electronics.
- O uso do produto próximo a umidificadores, geradores de névoa,

condicionadores de ar ou outros dispositivos que gerem vapor ou micropartículas pode afetar as densidades de PM.

- O nível de qualidade geral do ar é resultado das densidades de PM e do nível de odor. Pode diferir dos níveis de densidade PM10, PM2.5 e PM1.0.
- Até dois produtos colocados no mesmo espaço podem medir a densidade do PM10 de maneira diferente devido à circulação de ar.
- Os produtos químicos contidos nos purificadores de ar, perfumes, desodorizantes ou cosméticos podem afetar a exibição da qualidade geral do ar.
- A densidade de poeira exibida pode mudar com fatores ambientais, como a presença de sofás, camas, tapetes, aspiradores de poeira, umidade, fumaça, insetos, animais de estimação ou óleos de cozinha.
- As densidades de PM podem ser afetadas por mudanças no ambiente externo, como construção, tráfego intenso ou pólen.
- A microdensidade da poeira pode ser maior perto de portas, janelas, respiradouros ou em áreas onde o ar externo entra.
- Use APENAS água para limpar o sensor. Usar qualquer outra coisa pode causar falha no produto.
- A densidade da poeira fina pode ser afetada pelo cozimento ou uso de umidificadores, sprays ou outros produtos que geram vapor ou partículas finas.

Usando o Ionizador de ar

Gerar íons para remover várias bactérias do ar.

Pressione o botão **Booster Speed** por mais de 3 segundos durante a operação.

-  (ionizador) é exibido no visor de estado.

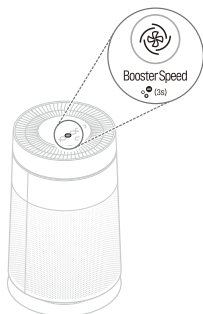

Nota

- Quando a operação é interrompida, a função ionizador não pode ser usada.
- A função ionizador está disponível em todos os modos operacionais.

Configurando o Sleep Timer

Você pode configurar o produto para parar automaticamente após a execução pela duração definida.

Pressione o botão **Sleep Timer** durante a operação.

- Cada vez que você pressiona o botão, o Sleep Timer muda na seguinte ordem: Após 2 horas → Após 4 horas → Após 8 horas → Após 12 horas → Cancelar.
- Depois que o sleep timer estiver definido, o painel de controle exibe apenas o  ícone do sleep timer com exceção de alguns outros ícones.

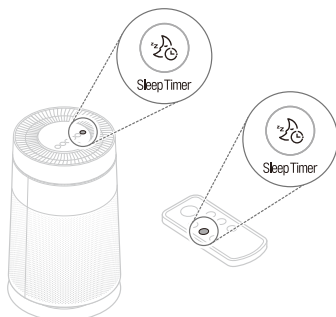

Nota

- Para seu sono profundo, a velocidade é definida como Baixo por padrão por um determinado período de tempo. Depois que o tempo passa, a velocidade é controlada automaticamente, dependendo da qualidade do ar.
- Mesmo quando o sleep timer está definido, você ainda pode alterar a velocidade pressionando o botão **Speed**.
- Se você pressionar o botão **Sleep Timer** mais uma vez enquanto o sleep timer estiver definido, poderá verificar o tempo predefinido e pressionar o botão repetidamente para cancelar o sleep timer.
- O sleep timer permanece ativo mesmo se a energia desligar ou se houver um blecaute.

Bloqueando os botões do painel de controle

Você pode bloquear os botões no painel de controle para impedir o funcionamento do produto devido a razões imprevistas, como uma criança manipulando os botões.

Pressione o botão **Sleep Timer** por pelo menos 3 segundos durante a operação.

-  (Bloqueio) é exibido no painel de estado.

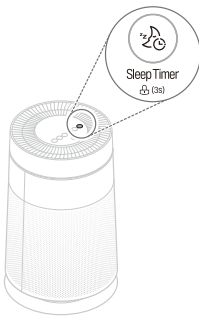

Nota

- Você pode desativar a função de bloqueio da mesma maneira que a liga.
- O painel de controle pode ser travado mesmo quando o produto está desligado.
- Se você retirar o plugue de alimentação no estado de bloqueio, a função de bloqueio será apagada.

Funções inteligentes

Aplicativo LG ThinQ

O aplicativo LG ThinQ permite que você se comunique com o aparelho usando um smartphone.

Recursos do Aplicativo LG ThinQ

Diagnóstico inteligente

Se tiver um problema durante a utilização do aparelho, esta funcionalidade de Smart Diagnosis ajudá-lo-á a diagnosticar o problema.

Configurações

Permite configurar várias opções no aparelho e no aplicativo.

Nota

- Exclua o aparelho registrado no aplicativo LG ThinQ e registre-o novamente se você trocar de roteador sem fio, provedor de serviços de Internet ou senha.
- A aplicação está sujeita a mudanças a fim de melhorar o aparelho, sem aviso prévio aos usuários.
- As funções podem variar com o modelo.

Antes de usar o aplicativo LG ThinQ

Este recurso está disponível apenas nos modelos com Wi-Fi.

- 1 Verifique a distância entre o aparelho e o roteador sem fio (rede Wi-Fi).
 - Se a distância entre o aparelho e o roteador sem fio for muito longa, a força do sinal será fraca. Pode-se levar um tempo para se registrar ou a instalação pode falhar.

- 2 Desligue os Dados móveis ou Dados de Celular do seu smartphone.

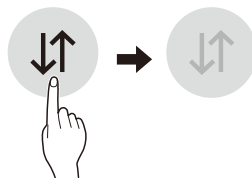

- 3 Conecte seu smartphone ao roteador sem fio.

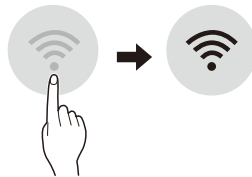

Nota

- Para verificar a conexão Wi-Fi, certifique-se que o ícone Wi-Fi  no painel de controle está aceso.
- O aparelho suporta apenas roteadores com frequência de 2,4 GHz. Para verificar a frequência do roteador, contate seu provedor de Internet ou o fabricante do roteador.
- LG ThinQ não é responsável por qualquer problema com a rede ou defeitos, mau funcionamento ou erros causados pela conexão de rede.
- Se o aplicativo apresentar problemas para conectar à rede Wi-Fi, pode ser que esteja muito longe do roteador. Adquirir um repetidor Wi-Fi (extensor de faixa) para melhorar a força do sinal do Wi-Fi.

- A conexão do Wi-Fi pode não conectar ou pode ser interrompida devido ao ambiente da rede doméstica.
- A conexão de rede pode não funcionar apropriadamente dependendo do provedor de serviço de internet.
- Um ambiente cheio de sinais wireless pode resultar em uma rede wireless lenta.
- O aparelho não pode ser registrado devido a problemas com a transmissão de sinal sem fio. Desligue o aparelho e espere cerca de um minuto antes de tentar novamente.
- Se o firewall do seu roteador sem fio está habilitado, desabilite o firewall ou adicione uma exceção para ele.
- O nome da rede sem fio (SSID) deve ser uma combinação de números e letras inglês. (Não use caracteres especiais)
- A interface do usuário (IU) do smartphone pode variar dependendo do sistema operacional móvel (OS) e do fabricante.
- Se o protocolo de segurança do roteador estiver configurado para WEP, a configuração de rede pode falhar. Por favor, modifique o protocolo de segurança, (WPA2 é recomendável) e registre o produto novamente.

Instalação do aplicativo LG ThinQ

Procure pelo aplicativo LG ThinQ no Google Play Store & Apple App Store no smartphone. Siga as instruções para download e instale o aplicativo.

Este equipamento não tem direito à proteção contra interferência prejudicial e não pode causar interferência em sistemas devidamente autorizados.

Para maiores informações, consulte o site da ANATEL www.anatel.gov.br

Aviso Informativo sobre Software com Código de Fonte Aberto

Para obter o código correspondente ao software sob as licenças GPL, LGPL, MPL e outras fontes abertas contidas neste produto, por favor visite: <http://opensource.lge.com>.

Todos os termos de licença, bem como notas e observações, estão disponíveis para download com o código fonte.

A LG Electronics também poderá fornecer o código fonte em CD-ROM por um valor que cubra os custos, tais como o custo de comunicação, transporte e manipulação. A solicitação deve ser feita somente pelo e-mail opensource@lge.com por um período de até 3 (três) anos após a última remessa desse produto. Esta oferta é válida para qualquer pessoa de posse dessas informações.

Smart Diagnosis

Este recurso está disponível apenas no modelos com logo .

Use este recurso para ajudá-lo a diagnosticar e resolver problemas com seu aparelho.

Nota

- Por motivos não imputáveis à negligência do LGE, o serviço pode não funcionar devido a fatores externos, tais como, mas não limitado a, indisponibilidade Wi-Fi, desligação Wi-Fi, política local de loja de aplicativos ou indisponibilidade de aplicativos.
- A funcionalidade pode estar sujeita a alterações sem aviso prévio e pode ter uma forma diferente dependendo da sua localização.

Utilização do LG ThinQ para diagnosticar problemas

Se tiver um problema com o seu aparelho equipado com Wi-Fi, este pode transmitir dados de resolução de problemas para um smartphone utilizando o aplicativo **LG ThinQ**.

- Inicie o aplicativo **LG ThinQ** e selecione a funcionalidade **Smart Diagnosis** no menu. Siga as instruções fornecidas na aplicativo **LG ThinQ**.

Utilização do diagnóstico audível para diagnosticar problemas

Siga as seguintes instruções para usar o método de diagnóstico audível.

- Inicie o aplicativo **LG ThinQ** e selecione a funcionalidade **Smart Diagnosis** no menu. Siga as instruções para diagnóstico audível fornecidas na aplicativo **LG ThinQ**.

- 1** Mantenha pressionado o botão **Indicator** por 5 segundos ou mais para executar a função **Smart Diagnosis**.

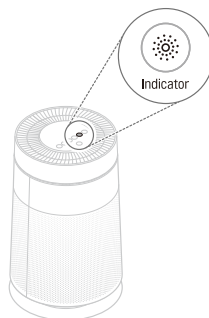

- 2** Segure o telefone no  logotipo na parte traseira do aparelho.

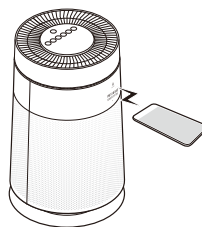

- 3** Após a conclusão da transferência de dados, o diagnóstico será exibido na aplicação.

Nota



- Para obter os melhores resultados, não mova o telefone enquanto os tons estiverem a ser transmitidos.

Manutenção

Cuidado

- Você deve parar de operar o produto e desconectá-lo antes de limpar e substituir o filtro.
- Não borrife água diretamente no produto.
- Monte o produto na ordem inversa de desmontagem após limpar o produto e substituir o filtro.
- Como distinguir entre a frente e a traseira do produto: Há um logotipo da LG na frente, enquanto 'PM 1.0 & GAS SENSOR SYSTEM' está escrito na parte de trás.

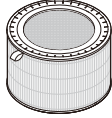
Manutenção agendada

Componente	Frequência de limpeza	Frequência de substituição
 Filtro	Apenas filtro ultrafino Se estiver contaminado, limpe o filtro ultrafino com um aspirador ou uma escova macia.	Todo o filtro 1 ano
 Sensor PM 1.0 (poeira super ultrafina)	2 meses	-

Nota

- O ambiente operacional e o horário de funcionamento podem afetar a frequência de limpeza. Recomendamos que você o limpe com mais frequência em um ambiente empoeirado.
- Se você não limpar o produto de acordo com a frequência de limpeza, poderá sentir um odor ruim e um desempenho pobre.

- Os filtros são vendidos no SAC mais próximo ou na loja de Consumíveis, no site da LG Electronics (www.lg.com).
- Você também pode solicitar a limpeza ou substituição do filtro ao SAC. Ser-lhe-á cobrada uma determinada taxa pelos serviços de limpeza e substituição de filtros.
- Se não houver alterações na concentração de poeira no painel de estado, limpe o sensor independentemente da frequência de limpeza (2 meses) do sensor PM 1.0. Para obter mais informações sobre a limpeza do sensor PM1.0, consulte **Limpeza do sensor de poeira**.

Alertas no Painel de estado

Quando você vir uma mensagem de alerta no painel de estado, faça o seguinte:

Alerta	Medidas
	<ul style="list-style-type: none">• Substitua o filtro.

Nota

- Os alertas de substituição de filtro são exibidos com base no tempo máximo de uso, levando em consideração o horário de funcionamento do produto. A frequência de substituição é determinada pelas horas de operação e pelo ambiente.
- Para obter mais informações sobre como desativar um alerta de substituição de filtro, consulte **Substituindo o filtro**.
- Um filtro é um item consumível. Portanto, você deve comprar um novo para substituição quando atingir o final de sua vida útil, mesmo durante o período de garantia.

Cuidado

- Não desmonte o Clean Booster/ Purificação do Ar Intensificada.
- Se a tampa do Clean Booster/ Purificação do Ar Intensificada se separar, prenda-a alinhando os 3 ganchos com os slots antes de usar o produto.

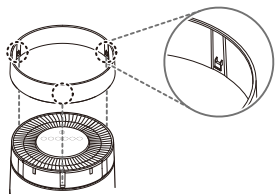

- Não desaparafuse os 2 parafusos que fixam a grade de Clean Booster/ Purificação do Ar Intensificada na parte traseira enquanto o produto estiver funcionando.

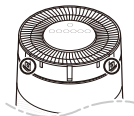

Limpeza do exterior

- 1** Remova a poeira da entrada de ar e saída usando um aspirador de poeira.

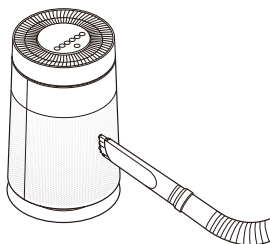

- 2** Limpe o exterior com um pano macio.

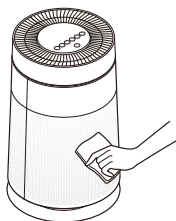

Cuidado

- Não limpe o produto com detergente alcalino.
- Não limpe a superfície do produto com ácido sulfúrico, ácido clorídrico ou solvente orgânico (diluyente, querosene, etc.) nem cole um adesivo no produto. Caso contrário, a superfície do produto poderá ficar danificada.
- Não permita que a água entre dentro do produto.

Nota

Se você achar difícil limpar as tampas frente e traseira, separe-as primeiro e lave com água. Em seguida, seque-os completamente à sombra.

Limpendo o filtro

- 1 Separe a tampa do produto.
 - Para mais informações sobre como remover e montar a tampa, consulte **Remoção de materiais de embalagem**.
- 2 Remova a poeira do filtro ultrafino com um aspirador ou uma escova macia.

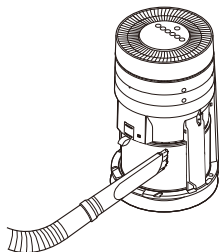

Cuidado

- Não lave o filtro com água. Isso pode reduzir a vida útil do filtro.
- Cuidado para não danificar o filtro ultrafino ao usar um aspirador de pó.

Substituindo o filtro

- 1 Retire a tampa e substitua o filtro.
 - Para obter mais informações sobre como remover a tampa e substituir o filtro, consulte **Remoção de materiais de embalagem**.
 - Para evitar poluir o ambiente ao substituir o filtro, coloque um jornal no chão antes de remover o filtro.
- 2 Depois de substituir o filtro, desative o alerta de substituição do filtro.

Desativando um alerta de substituição de filtro

Pressione e segure os botões **Speed** e **Indicator** simultaneamente por 3 segundos ou mais.

- O  (Alerta de substituição do filtro) está desativado e o alarme de substituição é redefinido.

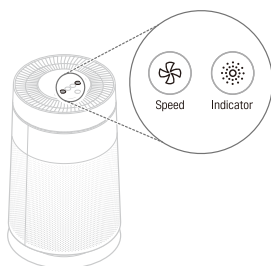

Nota

O alerta de substituição do filtro é desativado automaticamente se passaram 24 horas desde que foi exibido ou se o produto foi desconectado da fonte de energia.

Limpeza do sensor de poeira

O sensor PM 1.0 (poeira super ultrafina) deteta a poeira fina e a poeira grossa. Portanto, você precisa limpar suas lentes regularmente.

- 1 Retire a tampa traseira do produto.
 - Para mais informações sobre como remover e montar a tampa, consulte **Remoção de materiais de embalagem**.

- 2 Abra a tampa do sensor.

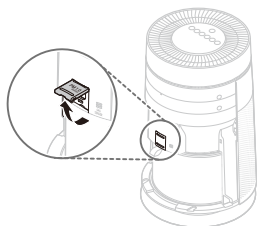

- 3 Limpe a lente com o cotonete embebido em água e limpe-o novamente com um cotonete seco.

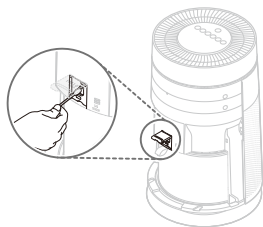

- 4 Feche a tampa do sensor.

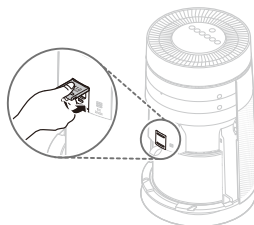

Nota

Não limpe o sensor com outro material que não água. Isso pode causar uma falha no produto.

Armazenamento

Se o produto não for utilizado por um longo período, guarde-o em local seco e à sombra.

- 1 Opere o produto no modo **Normal** por uma hora ou mais em um dia agradável.
 - Isso remove a umidade e evita a formação de fungos dentro do produto.
- 2 Desligue a alimentação e desconecte-a da tomada elétrica.
 - Enrole o cabo de alimentação ao redor da parte inferior do produto.



Nota

O formato do plugue de alimentação varia de acordo com o país.

- 3** Embale o produto para evitar que poeira ou substâncias estranhas entrem no produto. Armazene o produto embalado em um local sombreado.

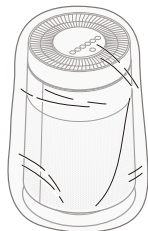

! Cuidado

Não armazene o produto em local úmido ou exposto à luz solar direta. Caso contrário, o produto poderá sofrer deformações, mau funcionamento ou gerar odor.

Antes de requisitar o serviço de manutenção

Se ocorrer uma falha no produto, verifique o seguinte antes de entrar em contato com o SAC.

Sintoma	Causa	Solução
O produto não funciona.	O plugue de alimentação não está plugado na tomada?	<ul style="list-style-type: none">• Conecte-o na tomada corretamente.
O ventilador é barulhento mesmo na velocidade mais baixa.	A poeira se acumulou no filtro ultrafino?	<ul style="list-style-type: none">• Limpe o filtro ultrafino corretamente.
	A poeira acumulou-se no filtro de tratamento de alergênicos totais?	<ul style="list-style-type: none">• Substitua o filtro inteiro.
O ar interior não é suficientemente purificado.	A contaminação interna é grave?	<ul style="list-style-type: none">• Ventile o ar interno antes de usar o produto.
	A poeira se acumulou no filtro ultrafino?	<ul style="list-style-type: none">• Limpe o filtro ultrafino corretamente.
	A poeira acumulou-se no filtro de tratamento de alergênicos totais?	<ul style="list-style-type: none">• Substitua o filtro.
	Você o está usando em um local muito espaçoso ou muito aberto?	<ul style="list-style-type: none">• Use um produto que se ajuste ao tamanho da sala.• Evite um local bem ventilado, como um portão, janela, etc.
	Existe algum obstáculo por perto?	<ul style="list-style-type: none">• Retire o obstáculo.
	O produto está instalado em uma esquina?	<ul style="list-style-type: none">• Mova o produto e instale-o novamente.
Há um cheiro, mas a lâmpada não muda.	A lâmpada está acesa em vermelho ou laranja?	<ul style="list-style-type: none">• A cor da qualidade geral do ar é determinada com base no que for pior entre a concentração de poeira e a concentração de cheiro (gás). Verifique se a concentração de poeira está pior do que antes.• O sensor de cheiro (gás) foi projetado para detectar gases nocivos. Odores fortes de alimentos podem não ser considerados prejudiciais, mas o Filtro de tratamento para gases nocivos totais os remove.

Sintoma	Causa	Solução
Lâmpada continua vermelha.	A cor não muda mesmo se for movida para uma sala limpa?	<ul style="list-style-type: none"> Se a quantidade de cheiro for maior que a capacidade do produto, a exibição poderá não mudar. Limpe a área do sensor. Remova o plugue da tomada e reconecte-o um minuto depois.
	Você usou um spray perto do produto?	<ul style="list-style-type: none"> Não use um spray perto do produto.
Os botões no painel de controle não funcionam.	O  (Bloqueio) está ativado no painel de estado?	<ul style="list-style-type: none"> Pressione e mantenha pressionado o botão Sleep Timer por 3 segundos ou mais para desativar a função de bloqueio.
A concentração da poeira fina não muda.	Existe alguma substância estranha no sensor?	<ul style="list-style-type: none"> Limpe o sensor PM 1.0 (poeira super ultrafina).
	O produto é usado em um espaço fechado?	<ul style="list-style-type: none"> Em um espaço fechado, o nível de limpeza pode continuar o mesmo sem alterações.
A concentração de poeira fina continua alta.	O ar continua a fluir de fora para o local em que o produto está instalado?	<ul style="list-style-type: none"> Em um ambiente em que o ar externo é fornecido continuamente, a concentração pode continuar alta.
A cor da qualidade geral do ar não corresponde ao valor da concentração de poeira.	A cor da qualidade geral do ar corresponde à cor que indica a concentração do cheiro?	<ul style="list-style-type: none"> A qualidade geral do ar é exibida através da avaliação abrangente da concentração de odores e poeira. Mesmo se a concentração de poeira for baixa, se o odor for forte, a cor da qualidade geral do ar pode não corresponder ao valor da concentração de poeira.

Sintoma	Causa	Solução
<p>A qualidade geral do ar é diferente daquela do guia do Ministério do Meio Ambiente.</p>	<p>O guia do Ministério do Meio Ambiente é diferente da concentração de poeira do produto?</p>	<ul style="list-style-type: none"> • O guia do Ministério do Meio Ambiente mostra o valor médio durante um certo período de tempo, mas a qualidade geral do ar exibida no produto é medida em tempo real. Então eles podem ser diferentes um do outro.
<p>Um cheiro estranho sai da saída de ar e do filtro.</p>	<p>Você comprou o produto recentemente?</p>	<ul style="list-style-type: none"> • O odor do carvão ativado não é prejudicial. Isso é semelhante ao cheiro que você pode sentir em um carro novo. Asseguramos que ele funcionará 1-2 semanas após seu primeiro uso.
	<p>O produto é usado em um local com muita fumaça ou cheiro?</p>	<ul style="list-style-type: none"> • Em um local com muita fumaça ou cheiro, a função de limpeza do ar pode se deteriorar. Ventile a sala primeiro e depois use o produto.
	<p>O filtro tem um cheiro ruim?</p>	<ul style="list-style-type: none"> • Substitua o filtro. A frequência de substituição do filtro pode variar dependendo do ambiente de uso.
	<p>O produto está instalado em um ambiente em que ocorre muito odor?</p>	<ul style="list-style-type: none"> • Se você usar o produto por um longo período de tempo enquanto cozinha ou assa peixe/carne, a vida útil do filtro pode diminuir rapidamente. • Se possível, abra a janela para ventilação durante o cozimento e use o produto para remover o cheiro deixado após a ventilação.
<p>O Clean Booster/Purificação do Ar Intensificada não está funcionando.</p>	<p>O modo de operação está definido para o modo de Clean Booster/Purificação do Ar Intensificada?</p>	<ul style="list-style-type: none"> • As funções de velocidade do ventilador do booster e rotação do ventilador do booster funcionam apenas no modo purificação do ar intensificada.

Sintoma	Causa	Solução
Um ruído é gerado quando eu inicio ou paro o Clean Booster/Purificação do Ar Intensificada.	-	<ul style="list-style-type: none"> Isso significa que o Clean Booster/Purificação do Ar Intensificada está tentando procurar o local correto.
Não consigo conectar ao produto no aplicativo LG ThinQ.	O plugue de alimentação não está plugado na tomada?	<ul style="list-style-type: none"> Conecte o cabo de alimentação do produto.
	O roteador sem fio conectado ao produto não está funcionando?	<ul style="list-style-type: none"> Desligue o roteador sem fio e ligue-o novamente. Verifique se há um problema de conexão com a Internet com o roteador.
Não consigo registrar o produto no aplicativo LG ThinQ.	O produto está muito longe do roteador sem fio?	<ul style="list-style-type: none"> Mova o roteador sem fio para perto do produto.
	O seu roteador sem fio está funcionando corretamente?	<ul style="list-style-type: none"> Algumas operadoras fornecem roteadores disponíveis apenas para seus membros. Se você possui um modelo desatualizado, entre em contato com sua operadora para substituí-lo por um mais novo.
Os níveis de concentração de poeira são diferentes entre o produto e o aplicativo LG ThinQ.	Você está olhando para a mesma partícula de poeira?	<ul style="list-style-type: none"> Certifique-se de que os níveis de poeira super ultrafina/ ultrafina/fina sejam exibidos consistentemente entre o aplicativo LG ThinQ e o seu produto. A diferença nos valores pode ser causada pela diferença no tempo de atualização entre o aplicativo LG ThinQ e o produto.

LG Electronics Inc,

84, Wanam-ro, Seongsan-gu, Changwon-si, Gyeongsangnam-do, Coréia

especificações do produto

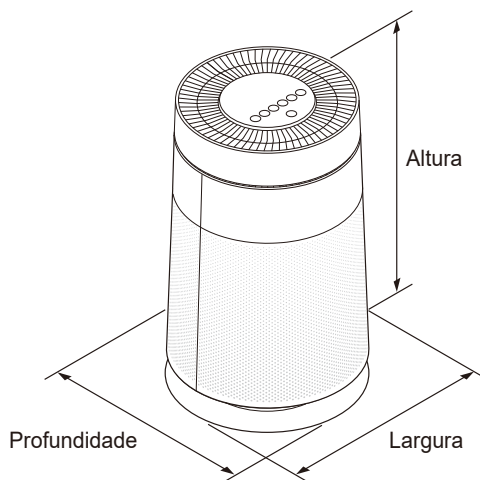

A aparência externa e as dimensões do produto estão sujeitas a alterações sem aviso prévio.

Modelo	Série AS651D
Alimentação	CA 127 V 60 Hz
Dimensões exteriores (Largura X Altura X Profundidade)	Quando o Clean Booster/Purificação do Ar Intensificada não está funcionando: 343 mm x 587 mm x 343 mm
	Quando o Clean Booster/Purificação do Ar Intensificada está funcionando: 343 mm x 824 mm x 343 mm

Certificado cado de Garantia

A LG Electronics do Brasil Ltda através da sua rede de Assistência Técnica Autorizada LG, garante ao usuário deste produto os serviços de Assistência Técnica para substituição de partes e componentes, bem como a mão de obra necessária para reparos de eventuais defeitos, devidamente comprovados como sendo de fabricação, pelo período total de 01 (um) ano incluindo o período de garantia legal de 90 (noventa) dias ou seja, pelo período de 90 (noventa) dias de garantia legal mais 09 (nove) meses de garantia contratual, contados a partir da emissão da nota fiscal de compra ou outro documento que comprove a data da entrega efetiva do produto ao consumidor, exceto com relação ao motor inverter, cuja garantia é de 10 (dez) anos, nos termos do certificado de garantia próprio, desde que o mesmo tenha sido instalado conforme orientações descritas neste manual ("Garantia"). A garantia do produto é válida em todo território nacional.

Condições

A garantia do produto será validada no momento da solicitação de reparo nos agentes autorizados da rede de serviços LG, mediante: (1) Apresentação do Termo de Garantia devidamente preenchido; (2) Apresentação da Nota Fiscal de compra; e (3) Comprovação do número de série.

As obrigações da LG se limitam à reparação ou substituição de partes e peças com defeito de fabricação devidamente comprovado, sem custo para o consumidor durante o período de validade da Garantia acima detalhado, de acordo com este Termo de Garantia e a legislação vigente.

As peças de reposição e acessórios do produto podem ser adquiridas na Assistência Técnica Autorizada LG. As peças de reposição e acessórios não abrangidos por esta Garantia, podem ser adquiridos na Assistência Técnica Autorizada LG.

O prazo de conserto do produto em nenhum caso será superior a 30 (trinta) dias, contados a partir da data de recepção do produto no Assistência Técnica Autorizada LG. A Garantia Legal e Contratual somente poderá ser exercida perante Serviço Autorizado LG, cujos endereços poderão ser obtidos junto a Central de Atendimento ao Consumidor da LG, ou ainda, no website "<http://www.lg.com/br>" www.lg.com/br. A LG não se responsabiliza por danos e/ou custos quando do reparo dos produtos em assistência técnica não autorizada.

Certificado cado de Garantia

Condições não cobertas pela garantia:

- Se o produto não for utilizado em conformidade com as instruções do manual do usuário.
- Se não for observada as advertências contidas no manual do usuário.
- Visita do serviço autorizado à residência para fornecer instruções de como utilizar o produto.
- A solicitação de visita de Assistência Técnica LG à residência do consumidor para se o produto está conectado em qualquer outra voltagem diferente da mostrada na placa de classificação.
- Danos causados por acidente, negligência, uso incorreto, pela luz, água, fogo, fenômenos da natureza, distúrbios públicos, voltagem incorreta, ventilação imprópria, animais nocivos, ou qualquer outra causa fora do controle da LG.
- Ruídos ou vibrações que são consideradas normais.
- Danos causados pela instalação de terceiros que não sejam da Assistência Técnica Autorizada LG.

S/Nº Produto: _____ Modelo: _____

Cidade: _____ Estado: _____ Data de entrega: _____



LG Electronics do Brasil Ltda
AV. Dom Pedro I, 7777- Área
Industrial do Piracangáguas II
Taubaté - SP - CEP 12091-000
CNPJ 01.166.372/0001-55
Indústria Brasileira

Para sua conveniência utilize o telefone de atendimento ao consumidor:
Central de Atendimento ao Consumidor
4004 5400 (Capitais e Regiões Metropolitanas)
0800-707-5454 (Demais Localidades)
Somente chamadas originadas de telefone fixo.
www.lg.com/br/suporte

NOTAS

NOTAS

NOTAS

NOTAS

