



MANUAL DEL USUARIO

LG CineBeam Laser

Proyector DLP

Lea la información de seguridad atentamente antes de usar este producto.

HF80LA

LICENCIAS

Las licencias compatibles pueden variar según el modelo. Para obtener más información sobre las licencias, visite www.lg.com.



Los términos HDMI y HDMI High-Definition Multimedia Interface, y el logotipo de HDMI son marcas comerciales o marcas comerciales registradas de HDMI Licensing Administrator, Inc. en los Estados Unidos y otros países.

Fabricado con la autorización de Dolby Laboratories. Dolby, Dolby Vision, Dolby Audio, Dolby Atmos y el símbolo de doble D son marcas comerciales de Dolby Laboratories.

Para patentes de DTS, consulte <http://patents.dts.com>. Fabricado con la licencia de DTS Licensing Limited. DTS, el símbolo y DTS en combinación con el símbolo, DTS 2.0 Channel, DTS 2.0+Digital Out, DTS-HD y DTS Virtual:X son marcas comerciales registradas o marcas comerciales de DTS, Inc. en Estados Unidos u otros países. © DTS, Inc. Todos los derechos reservados.



! **NOTA**

- Es posible que la imagen que se muestra sea diferente de su proyector.
- La visualización en pantalla (OSD, On Screen Display) del proyector puede ser ligeramente diferente de la que se muestra en este manual.

PRECAUCIONES DE SEGURIDAD

Tome nota de las instrucciones de seguridad para evitar cualquier accidente potencial o uso incorrecto del proyector.

Las lesiones a los niños se pueden evitar si se siguen estas sencillas instrucciones de seguridad.

Las precauciones deben respetarse de igual manera cuando se guarda o se mueve el proyector existente.

- Las precauciones de seguridad se proporcionan de dos formas, es decir, como **ADVERTENCIA** y **PRECAUCIÓN** según se explica a continuación.

 **ADVERTENCIA** No seguir las instrucciones puede provocar lesiones graves e incluso la muerte.

 **PRECAUCIÓN** No seguir las instrucciones puede provocar lesiones a personas o daños al producto.

- Lea cuidadosamente el manual del usuario y manténgalo a mano.



 El símbolo de relámpago con una punta de flecha, dentro de un triángulo equilátero, tiene como fin alertar al usuario sobre la presencia de "voltaje peligroso" dentro del aislamiento del producto que puede tener la potencia suficiente como para representar un riesgo de descargas eléctricas para los usuarios.

 El signo de exclamación dentro de un triángulo equilátero tiene como fin alertar al usuario sobre la presencia de instrucciones importantes de funcionamiento y mantenimiento (servicio) en el folleto que acompaña al equipo.

ADVERTENCIA/PRECAUCIÓN

- PARA REDUCIR EL RIESGO DE INCENDIO Y DESCARGAS ELÉCTRICAS, NO EXPONGA ESTE PRODUCTO A LA LLUVIA O A LA HUMEDAD.

Lea estas instrucciones.

Conserve estas instrucciones.

Preste atención a todas las advertencias.

Siga todas las instrucciones.

Instalación en interiores

ADVERTENCIA

- No utilice el proyector en exteriores ni lo exponga a humedad o agua.
 - Ya que el producto no es a prueba de agua, podría provocar incendios o descargas eléctricas.
- No coloque el proyector bajo luz solar directa ni cerca de fuentes de calor, tales como radiadores, fuego, estufas, etc.
 - Esto podría provocar incendios.

- No coloque materiales inflamables, tales como aerosoles, cerca del proyector.
 - Esto podría provocar incendios.
- No deje que los niños se acerquen demasiado o se suban encima del proyector.
 - Estoy podría provocar la caída del proyector, lo cual causaría lesiones o la muerte.
- No instale el producto en un lugar sin ventilación (por ejemplo, en un estante o armario) o en una alfombra o cojín.
 - Esto podría causar incendios debido al aumento de la temperatura interna.
- No coloque el producto cerca de fuentes de vapor, aceite o neblina de aceite, como humidificadores y mesones de cocina.
 - De no respetar esta indicación, se podrían provocar incendios, descargas eléctricas o corrosión.
- No instale el producto en una pared o cielo raso cercano a fuentes de aceite o neblina de aceite.
 - El producto puede dañarse y caerse, lo que produciría lesiones graves.
- No coloque el proyector en un lugar donde pueda estar expuesto al polvo.
 - Esto podría provocar incendios.
- No utilice el proyector en lugares húmedos como el baño, donde podría humedecerse.
 - Esto podría provocar incendios o descargas eléctricas.
- No permita que un mantel o una cortina tapen las rejillas de ventilación.
 - Esto podría provocar incendios debido al aumento de la temperatura interna.
- Asegúrese de que haya buena ventilación alrededor del proyector. Debe haber una distancia de al menos 30 cm entre el proyector y la pared.
 - Esto evitará incendios causados por el aumento de la temperatura interna.

- Si coloca el producto en un cielo raso, un técnico profesional con las herramientas autorizadas debe realizar la instalación. Si la instalación no se realiza correctamente, es posible que se caiga el producto.
 - Esto puede provocar lesiones personales o daños a la propiedad. Para instalar el producto, comuníquese con el centro de atención al cliente.
- Si utiliza un dispositivo de montaje en cielo raso, utilice adhesivos para evitar que se aflojen los tornillos. Por otra parte, si aplica aceites o lubricantes en el producto, podría provocar que se quiebre la carcasa y se caiga el producto. Además, esto podría causar lesiones personales graves a la persona situada bajo el dispositivo (si es que la hubiera) y también dañar el producto.

PRECAUCIÓN

- Al colocar el proyector sobre una mesa o un estante, tenga cuidado de no dejarlo cerca del borde.
 - El proyector podría caerse a causa de problemas de equilibrio, lo que puede provocar lesiones a personas o daños en el producto. Asegúrese de utilizar un mueble o una base que se ajuste al proyector.
- Al mover el proyector, asegúrese de apagarlo y sacar los enchufes y cables de alimentación.
 - El cable de alimentación puede dañarse y provocar incendios o descargas eléctricas.
- No coloque el proyector sobre una superficie inestable o que vibra, tales como un estante inestable o inclinado.
 - Podría caerse y provocar lesiones.
- Tenga cuidado de no voltear el proyector cuando le esté conectando dispositivos externos.
 - Esto podría causar lesiones a personas o daños al proyector.

Potencia

ADVERTENCIA

• DESCONEXIÓN DEL DISPOSITIVO DE LA ALIMENTACIÓN PRINCIPAL

- El conector de alimentación es el dispositivo de desconexión. En caso de emergencia, se debe acceder de manera rápida al conector de alimentación.
- El cable a tierra debe estar conectado. (Excepto dispositivos sin conexión a tierra).
 - Asegúrese de conectar el cable de conexión a tierra para evitar descargas eléctricas. Si no fuera posible realizar la conexión a tierra de la unidad, solicite a un electricista calificado que instale un interruptor de circuito por separado. No intente conectar el proyector a tierra con conexiones a cables de teléfono, pararrayos o tuberías de gas.
- El enchufe de alimentación debe insertarse por completo en la toma de corriente.
 - Una conexión inestable podría provocar incendios.
- No coloque objetos pesados sobre el cable de alimentación.
 - Esto podría provocar incendios o descargas eléctricas.
- Jamás toque el enchufe con las manos mojadas.
 - Esto podría provocar descargas eléctricas.

- No enchufe demasiados dispositivos en una misma toma de corriente.
 - Esto podría provocar incendios debido a sobrecargas en la toma de corriente.
- Mantenga el adaptador de ca el conector de alimentación y el tomacorriente utilizados libres de acumulaciones de polvo u otros materiales externos.
 - Esto podría provocar incendios.
- Si sale humo u olor a quemado desde el proyector o el adaptador de ca deje de utilizar el producto inmediatamente. Desconecte el cable de alimentación del tomacorriente y comuníquese con el centro de servicio al cliente.
 - Esto podría provocar incendios.
- Para apagar la fuente de alimentación principal, saque el enchufe, que debe conectarse de modo que otorgue un fácil acceso.

⚠ PRECAUCIÓN

- Siempre sujete el conector para retirar el adaptador de ca o el cable de alimentación.
 - De lo contrario, esto podría producir un incendio o podría dañar el producto.
- Evite doblar constantemente el cable de alimentación del adaptador de ca.
 - Si el cable de alimentación se dobla excesivamente durante un período prolongado, se puede romper por dentro. Esto podría provocar un incendio o descargas eléctricas.
- Asegúrese de que el cable y el enchufe no estén dañados, modificados, severamente doblados, retorcidos, tirantes, atorados o calientes. No utilice el producto si la toma de corriente está suelta.
 - Esto podría provocar incendios o descargas eléctricas.
- Mantenga el cable de alimentación lejos de dispositivos calefactores.
 - La funda del cable podría derretirse, lo que podría provocar incendios o descargas eléctricas.
- Para proteger el cable y el enchufe ante posibles daños, coloque el proyector donde las personas no se tropiecen o pisen el cable de alimentación.
 - Esto podría provocar incendios o descargas eléctricas.
- No apague ni encienda el proyector conectando ni desconectando el enchufe de la toma de corriente. (No utilice el enchufe como conmutador).
 - Esto podría provocar descargas eléctricas o daños al producto.
- No inserte un conductor en el otro lado de la toma de corriente de pared mientras el enchufe esté conectado a esta toma de corriente. Asimismo, no toque el enchufe inmediatamente después de desconectarlo de la toma de corriente de pared.
 - Esto podría provocar descargas eléctricas.
- Use solo el cable de alimentación oficial proporcionado por LG Electronics. No utilice otros cables de alimentación.
 - Esto podría provocar incendios o descargas eléctricas.
- Si cualquier material externo o agua entra al adaptador de ca cable de alimentación o al interior del proyector, apáguelo mediante la pulsación del botón de encendido. Retire todos los cables y, a continuación, comuníquese con el centro de servicio al cliente.
 - Esto podría provocar incendios o descargas eléctricas.

- La superficie del adaptador de ca se encuentra caliente. Mantenga el adaptador de ca fuera del alcance de los niños y evite tocarlo durante su uso.
- Nunca desarme los dispositivos de suministro de energía (adaptador/cable de alimentación de ca etc.).
 - Esto puede dañar el cable de alimentación y provocar un incendio o descargas eléctricas.
- Conecte el adaptador de ca y el cable de alimentación firmemente.
 - No hacerlo puede provocar que falle el producto o que se incendie.
- No coloque objetos pesados o presione el cable de alimentación ni el adaptador de ca y evite dañarlos.
 - Eso puede provocar un incendio o se puede dañar el producto.
- Siempre utilice el adaptador de ca incluido o cualquier adaptador de ca aprobado y certificado por LG Electronics.
 - Cualquier otro adaptador de ca conectado puede provocar que la pantalla parpadee.

Quando está en uso

ADVERTENCIA

- No coloque ningún recipiente que contenga líquidos en la parte superior del proyector, como jarrones, floreros, tazas, cosméticos o medicamentos; ni tampoco adornos o velas, etc.
 - Esto podría provocar incendios, descargas eléctricas o lesiones debido a caídas.
- En caso de que se produzca un impacto fuerte o que el gabinete sufra algún daño, apáguelo, desconéctelo de la toma de corriente y comuníquese con un centro de servicio autorizado.
 - Esto podría provocar descargas eléctricas.
- No introduzca en el proyector piezas metálicas, tales como monedas, pinzas para el pelo o desechos metálicos, ni tampoco materiales inflamables, tales como papel o fósforos.
 - Esto es para evitar descargas eléctricas o incendios.
- Asegúrese de que los niños no traguen las pilas del control remoto cuando reemplace las antiguas por unas nuevas. Mantenga las baterías fuera del alcance de los niños.
 - Si un niño se traga una batería, consulte inmediatamente a un médico.

- Jamás abra ninguna de las cubiertas del proyector.
 - De lo contrario, existen altas probabilidades de que se produzca una descarga eléctrica.
- No mire directamente a el lente cuando el proyector esté en uso.
 - La luz intensa podría causar daño ocular.
- Cuando la lámpara esté encendida o recién apagada, evite tocar la rejilla de ventilación o la lámpara, ya que ambas estarán calientes.
- Si hay una fuga de gas en la sala donde está el proyector, no toque el proyector ni la toma de corriente. Abra las ventanas para que se ventile.
 - Las chispas pueden provocar incendios o quemaduras.
- Desconecte el cable de alimentación de la toma de corriente durante una tormenta eléctrica.
 - Esto evitará descargas o daños al proyector.
- No utilice el proyector cerca de dispositivos electrónicos que generen un campo magnético fuerte.
- Mantenga la película plástica que se utilizó para el empaque del proyector fuera del alcance de los niños.
 - Si no se manipula de forma segura, puede causar asfixia.
- No mantenga sus manos sobre el proyector por mucho tiempo mientras esté en uso.
- Se recomienda mantener una distancia de más de cuatro veces el tamaño diagonal de la pantalla para jugar videojuegos con el proyector conectado a la consola.
 - Asegúrese de que el largo del cable conector sea suficiente. De lo contrario, el producto podría caerse y provocar lesiones a personas o daño al producto.
- No coloque el proyector ni su control remoto con pilas en un ambiente con temperaturas extremadamente altas.
 - Esto podría provocar incendios.

 **PRECAUCIÓN**

- No coloque objetos pesados sobre el proyector.
 - Podría caerse y provocar lesiones a personas.
- Asegúrese de evitar que se produzca cualquier impacto sobre el lente durante su traslado.
- No toque el lente del proyector.
 - Ya que podría dañarse.
- No utilice herramientas afiladas en el proyector, como un martillo o un cuchillo, ya que hacerlo podría dañar la carcasa.
- En el caso de que no aparezca ninguna imagen en la pantalla o no se escuche el audio, deje de usar el proyector. Apague el proyector, desconéctelo de la toma de corriente y comuníquese con nuestro centro de servicio técnico.
 - Esto podría provocar incendios o descargas eléctricas.
- No deje caer objetos en el proyector ni deje que algo lo golpee.
 - Esto podría causar daños al proyector o lesiones a personas.
- Se recomienda mantener una distancia de al menos 5 a 7 veces la longitud diagonal de la pantalla.
 - Si observa la pantalla desde una distancia demasiado corta durante un tiempo prolongado, su vista puede sufrir daños.
- No bloquee el haz de luz emitido por el proyector utilizando un libro u otro objeto.
 - La exposición prolongada a la luz del proyector puede provocar un incendio. Además, el lente podría sobrecalentarse y dañarse por el calor reflejado. Desactiva la función AV para detener la proyección temporalmente o desconecte la energía.
- No encienda el proyector con el volumen alto.
 - El volumen alto puede ocasionar daños en la audición.
- No utilice equipo de alto voltaje cerca del proyector, (por ejemplo, un eliminador de insectos). Esto puede causar que el producto funcione mal.
- No tire las baterías viejas sin el cuidado necesario.
 - Esto podría causar una explosión o un incendio. El método de desecho puede variar por país y región. Deséchelas de manera apropiada.
- Existe riesgo de incendio o explosión si se reemplaza la batería por una distinta a la original.

Limpieza

ADVERTENCIA

- No rocíe al proyector con agua al limpiarlo. Asegúrese de que el agua no fluya hacia dentro del proyector.
 - Esto podría provocar incendios o descargas eléctricas.
- Cuando haya humo o un olor extraño saliendo del proyector o si un objeto extraño cae dentro del proyector, apáguelo, desconéctelo de la toma de corriente y comuníquese con nuestro centro de servicio.
 - No hacerlo podría provocar incendios o descargas eléctricas.

PRECAUCIÓN

- Comuníquese con el vendedor o con el centro de servicio técnico una vez por año para limpiar las piezas internas del proyector.
 - Si no limpia el proyector durante un período de tiempo prolongado, se acumulará el polvo, lo que podría causar un incendio o daños al proyector.
- Al limpiar las piezas plásticas del proyector, como la carcasa, desenchufe el cable y limpie con un paño suave. No rocíe con agua ni limpie con un paño húmedo. Jamás utilice limpiador para vidrios, abrillantador industrial ni automotor, sustancias abrasivas, cera, benceno ni alcohol, ya que estos productos pueden dañar el proyector.
 - Esto puede provocar incendios, descargas eléctricas o daños al producto (deformación y corrosión).

- No limpie el sistema óptico (lente, espejo) inmediatamente después de apagar el producto o mientras está funcionando. Cuando limpie cada parte del producto, desconecte el cable de alimentación y limpie delicadamente con un paño suave. No rocíe con agua ni limpie con un paño húmedo. No utilice detergentes, abrillantador industrial ni automotor, sustancias abrasivas, cera, benceno, alcohol ni agua, etc. en la unidad principal del producto ni en el sistema óptico (lente, espejo), ya que pueden dañar el producto.
 - Esto puede provocar incendios, descargas eléctricas o daños al producto (deformación y corrosión).
- Retire el enchufe de la toma de corriente antes de limpiar el producto.
 - De lo contrario, se podría producir una descarga eléctrica.

Láser

ADVERTENCIA

- Este producto contiene un módulo láser. No desarme ni modifique el producto, ya que esto puede ser peligroso.
- Se expone a una radiación láser si manipula o altera el producto de alguna manera que no sea la especificada en el manual de usuario.
- Para proteger sus ojos, evite mirar directamente la luz brillante de la unidad.
- El uso de controles, ajustes o la ejecución de procedimientos distintos de los especificados en este documento pueden ocasionar una exposición peligrosa a radiaciones.

PRECAUCIÓN

- Este producto es un dispositivo láser de clase 1 que cumple con la norma IEC 60825-1.

Estándar de láser incorporado (módulo láser clase 4)

- Longitud de onda: 448 nm - 462 nm
- Salida de luz: aprox. 4,35 W x 8

Etiqueta de clase para el láser del producto

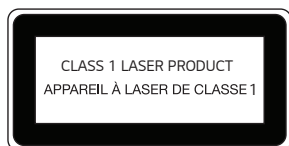

La etiqueta de clase de láser del producto se encuentra en la parte inferior del producto.

Otros

ADVERTENCIA

- Cuando salga, deje el proyector lejos del alcance de animales y saque el enchufe de la toma de corriente de pared.
 - Utilizar un cable de alimentación dañado podría causar un cortocircuito o incendio.
- No use el proyector cerca de dispositivos electrónicos de alta precisión o aquellos que transmiten señales de radio débiles.
 - Esto puede afectar el funcionamiento del producto y causar un accidente.
- Solo un técnico calificado puede desarmar o modificar el proyector. Para realizar diagnósticos, ajustes o reparaciones, comuníquese con su vendedor o con nuestro servicio técnico.
 - Esto podría provocar incendios o descargas eléctricas.
- Se requiere buena ventilación, no bloquee el flujo de aire cerca de la unidad. Hacerlo puede provocar lesiones y sobrecalentamiento interno.

- No toque el lente, ya que hacerlo puede provocar quemaduras o daños en el lente. El lente y la unidad pueden estar CALIENTES durante el uso e inmediatamente después de su uso. Tenga cuidado al manipular la unidad y permita que se enfríe adecuadamente.
- Utilice solo una toma de corriente con conexión a tierra. (Excepto dispositivos sin conexión a tierra).
- No inserte ningún objeto en las rejillas de ventilación ni las cubra.
 - Esto podría provocar incendios o descargas eléctricas.
- Siga todas las pautas de mantenimiento para un uso óptimo; realice mantenimiento solo en un centro autorizado de servicio.
- Mantenga las baterías y el control remoto alejado del alcance de los niños.
 - Se evitarán lesiones personales o daños en el producto.

 **PRECAUCIÓN**

- No utilice ni almacene el proyector al aire libre durante períodos prolongados.
- No mezcle las baterías nuevas con las usadas.
 - Las baterías quemadas o con fugas pueden provocar daños o lesiones.
- Asegúrese de desenchufar el proyector si no planea utilizarlo durante mucho tiempo.
 - El polvo acumulado puede provocar incendios o descargas eléctricas debido al sobrecalentamiento, ignición o mal aislamiento.
- Sólo utilice el tipo de baterías especificado.
 - Las baterías quemadas o con fugas pueden provocar daños o lesiones.
- Asegúrese de utilizar una batería del mismo tipo al momento de reemplazarla.
 - En el caso de una falla de contacto de la batería, ésta se puede agotar rápidamente o el control remoto puede no funcionar correctamente.
- Elimine las baterías usadas adecuadamente.
 - Esto podría provocar una explosión o un incendio. El método correcto de eliminación puede variar según el país o región. Elimine la batería tal como se indica.

- No tire ni desarme la batería.
 - Esto podría provocar incendios o explosiones debido a daños en la batería.
- Guarde las baterías lejos de objetos metálicos como llaves y sujetapapeles.
 - Un exceso de corriente puede provocar un rápido aumento en la temperatura, causando un incendio o quemaduras.
- No almacene las baterías cerca de una fuente de calor, como un calefactor.
 - Esto podría provocar incendios o daños al producto.
- No almacene las baterías a temperaturas superiores a 60 °C o con mucha humedad.
 - Esto podría provocar una explosión o un incendio.
- Asegúrese de que la batería esté instalada correctamente.
 - Esto evitará explosiones o incendios.
- Una batería de repuesto incorrecta puede provocar un incendio.
- Baterías: Guarde los accesorios (baterías, etc.) en un lugar seguro lejos del alcance de los niños.

Grupo 2 de riesgos

PRECAUCIÓN Este producto emite radiación óptica potencialmente peligrosa. No mire fijamente hacia la luz de funcionamiento. Puede ser perjudicial para los ojos.

Esta etiqueta se encuentra en la parte inferior del producto y el idioma puede ser distinto.

ANTENA

ADVERTENCIA

- Si utiliza una antena exterior, instálela lejos de cables eléctricos para asegurarse de que no toque ninguno cercano, aunque se caiga a causa de un viento fuerte.
 - Si no lo hace, podría causar lesiones físicas o una descarga eléctrica.

PRECAUCIÓN

- Para evitar que caiga agua dentro del producto, forme un bucle de goteo en el cable de la antena exterior donde ingresa a una zona interior.
 - Las gotas de lluvia que lleguen al producto pueden provocar un incendio o una descarga eléctrica.

Puesta a tierra con una antena exterior

- Si instala una antena exterior, tome las siguientes precauciones. El sistema de antena exterior no debe instalarse cerca de las líneas aéreas de transmisión de energía, de ningún circuito de alimentación o luz eléctrica, ni en ningún lugar donde pudiera entrar en contacto con este tipo de cables eléctricos o circuitos, dado que podría provocar daños graves o incluso la muerte. Asegúrese de que el sistema de antena tenga una puesta a tierra como protección contra sobretensiones y acumulaciones de cargas estáticas. La Sección 810 del Código nacional de electricidad (NEC) de los Estados Unidos establece la forma de instalar correctamente una puesta a tierra para el mástil, la estructura de soporte y el cable de bajada a una unidad de descarga de la antena, el tamaño de los conductores de puesta a tierra, la ubicación de la unidad de descarga de la antena, así como la conexión y los requisitos de los electrodos de puesta a tierra.

Puesta a tierra de la antena según el Código Nacional de Electricidad, ANSI/NFPA 70

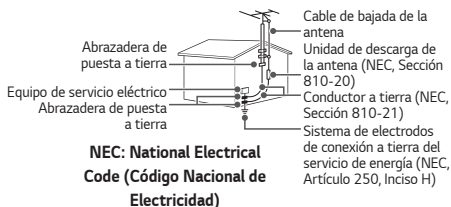

Para Estados Unidos

NOTA PARA EL INSTALADOR DE CABLE/TV

Se recomienda al instalador de televisión por cable (CATV) que consulte el Artículo 820-40 del Código nacional de electricidad (NEC) de los Estados Unidos. El código establece las disposiciones para instalar correctamente una puesta a tierra y, en especial, indica que el cable de puesta a tierra debe conectarse al sistema de puesta a tierra del edificio lo más cerca posible del punto de entrada del cable.

CONTENIDO

LICENCIAS 2

PRECAUCIONES DE SEGURIDAD 3

PREPARACIÓN 18

Accesorios 18

Complementos opcionales 19

Piezas y componentes 20

- Unidad principal 20
- Parte posterior 21

Uso del botón de control 22

- Funciones básicas 22
- Ajuste del menú 23

Indicadores de estado del proyector 23

Instalación 24

- Precauciones durante la instalación 24
- Distancia de proyección según el tamaño de la pantalla 26
- Cómo instalar el proyector en un trípode 30
- Sistema de seguridad Kensington 31

CONTROL REMOTO MÁGICO 32

Para registrar el Control Remoto Mágico 34

Para volver a registrar el Control Remoto Mágico 34

Uso del Control Remoto Mágico 35

UTILIZACIÓN DEL PROYECTOR 36

Conexión de la antena o el cable 36

Enfoque de la imagen en la pantalla 37

Visualización con el proyector 38

CONEXIÓN DE DISPOSITIVOS 39

Conexión HDMI 40

- Cómo conectarse a un receptor HD, reproductor de DVD o dispositivos externos 40
- Conexión de una PC 41
- Cómo conectar una computadora portátil 42

Conexión de los audífonos 43

Conexión de un amplificador digital 44

Conexión de un dispositivo inteligente (teléfono inteligente, tablet, etc.) 45

- Dispositivos compatibles con Slimport 45
- Dispositivos compatibles con el adaptador Lightning Digital AV de Apple 45
- Dispositivos compatibles con el adaptador Digital AV de 30 pines de Apple 45

MANTENIMIENTO 46

Limpieza 46

- Limpieza de el lente 46
- Limpieza de la carcasa del proyector 46

Especificaciones para el módulo inalámbrico (LGSBWAC72) 47

ESPECIFICACIONES 48

Software de código abierto 52

SÍMBOLOS 53

PREPARACIÓN

Esta imagen podría diferir levemente del producto real.

Accesorios

Los accesorios incluidos con el proyector se muestran a continuación.

Los accesorios están sujetos a cambios sin previo aviso.

Se pueden agregar nuevos accesorios o retirar los antiguos.



Control Remoto Mágico
Dos baterías AA



Manual del usuario



Cable de alimentación



Adaptador de cc/ca

- Cuando conecte un cable HDMI o USB, o una unidad flash USB en el puerto HDMI o USB, utilice un producto que tenga, como máximo, un ancho de 18 mm y un largo de 10 mm. Si el cable USB o la unidad Flash USB no caben en los puertos USB del proyector, utilice un cable de extensión compatible con USB 2.0.

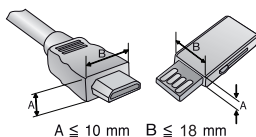

- Cuando conecte dos dispositivos USB al mismo tiempo, cada uno debe tener biselados menores a 8,5 mm de espesor.
- Utilice un cable certificado con el logotipo de HDMI adjunto.
- Si no utiliza un cable HDMI certificado, es posible que la pantalla no muestre imágenes o es posible que ocurra un error de conexión. (Tipos de cable HDMI recomendados)
 - Cable HDMI®/™ de velocidad ultra alta (3 m o menos)

Complementos opcionales

Para adquirir accesorios adicionales, visite una tienda de electrónica, sitio de compras en línea o comuníquese con la tienda de venta minorista donde adquirió el producto. Los accesorios opcionales están sujetos a cambios sin previo aviso.



Pantalla de proyección



Trípode



Cable HDMI



Cable RF



Cable óptico

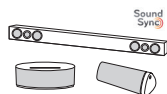

Dispositivo de audio de LG

Piezas y componentes

El proyector está fabricado con tecnología de alta precisión. Sin embargo, es posible que en la pantalla del proyector aparezcan pequeños puntos negros y/o de colores brillantes (rojos, azules o verdes) de manera constante. Esto es una consecuencia normal del proceso de fabricación y no indica un problema en el funcionamiento.

Unidad principal

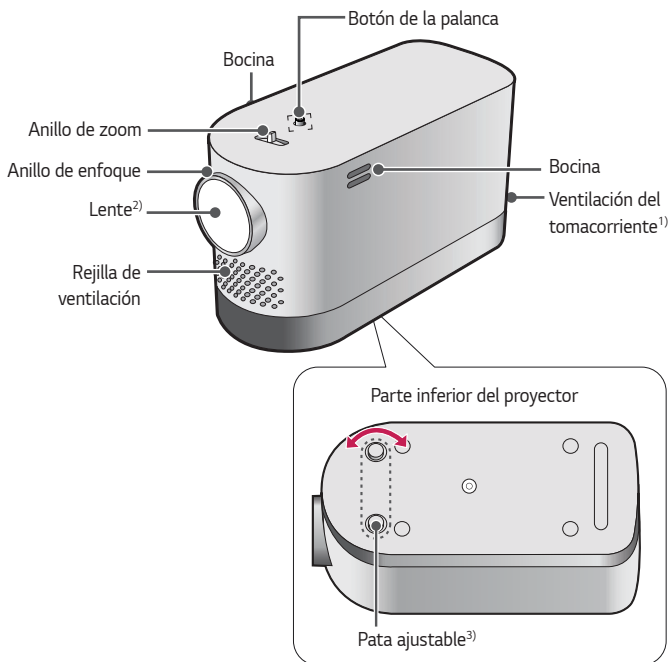

- 1) Debido a que el área de ventilación está a una alta temperatura, no se acerque a ella.
- 2) No toque la lente ni el espejo mientras use el proyector. La lente y el espejo podrían dañarse. (Mantenga la lente lejos de objetos afilados)
- 3) Gire la pata ajustable hacia la izquierda o la derecha para ajustar el ángulo.

Parte posterior

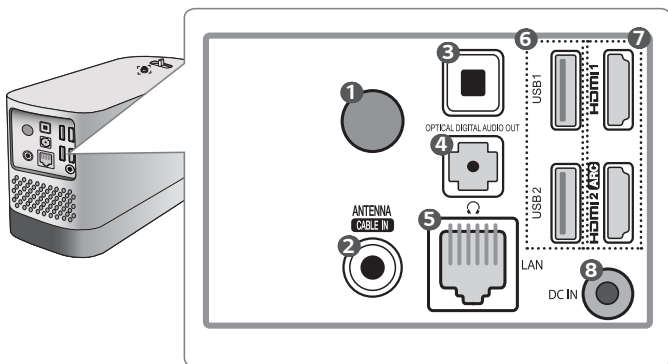





Número	Descripción
1	Receptor de IR
2	ANTENNA CABLE IN Puerto
3	OPTICAL DIGITAL AUDIO OUT Puerto
4	🎧 (Puerto para audífonos)
5	LAN Puerto
6	Puerto USB
7	HDMI Puerto
8	DC IN Puerto

Uso del botón de control

Puede operar el proyector presionando el botón o moviendo el botón hacia arriba, abajo, izquierda o derecha.

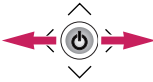
Funciones básicas

	Encendido	Cuando el proyector esté apagado, ubique su dedo en el botón de control, presiónelo una vez y suéltelo.
	Apagado	Mantenga presionado el botón del control durante más de 3 segundos mientras el proyector está encendido.
	Control de volumen	Coloque su dedo sobre el botón de control y muévalo hacia la izquierda o derecha para ajustar el nivel de volumen.
	Control de canales	Coloque su dedo sobre el botón de control y muévalo hacia arriba o abajo para desplazarse por los canales guardados.





! NOTA

- Coloque su dedo sobre el botón de control y muévalo hacia arriba, abajo, izquierda o derecha. Tenga cuidado de no presionar el botón de control. Si presiona el botón de control primero, es posible que no pueda ajustar el nivel de volumen o desplazarse por los canales guardados.

Ajuste del menú

Con el proyector encendido, presione una vez el botón de de control.

Para ajustar los elementos del menú (⏻, ↶, ✕, ⚙) mueva el botón de control hacia arriba, abajo, izquierda, o derecha. Desplácese hasta el elemento del menú deseado y presione el botón de control una vez para seleccionarlo.

	Apaga el proyector.
	Cambia la fuente de entrada.
	Borra las visualizaciones en pantalla y permite volver a mirar el proyector.
	Muestra el menú Config.

Indicadores de estado del proyector

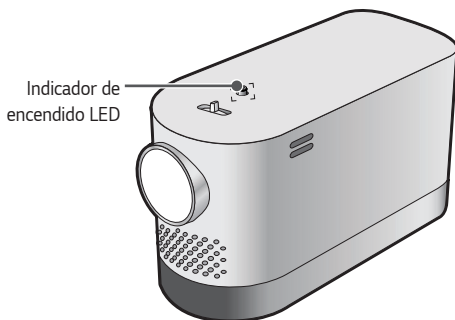

Indicador de encendido LED	
Rojo	Encendido en modo de espera
Apagado	El proyector está funcionando con la alimentación encendida.

Instalación

Precauciones durante la instalación

- Coloque el proyector en un entorno bien ventilado.
 - Para evitar el sobrecalentamiento interno, instale el proyector en un lugar con buena ventilación. No coloque ningún objeto cerca del proyector. Hacerlo puede obstruir las rejillas de ventilación. Si las rejillas de ventilación están bloqueadas, la temperatura interna del proyector aumentará.

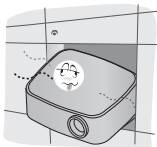

- No ponga el proyector sobre una alfombra o tapete. Si la rejilla de ventilación del proyector se encuentra en la parte inferior, tenga cuidado de no bloquear la rejilla y utilice siempre el proyector en una superficie sólida y nivelada.



- Asegúrese de evitar que objetos externos, como restos de papel, entren al proyector.



- Deje un área abierta adecuada (30 cm o más) alrededor del proyector.

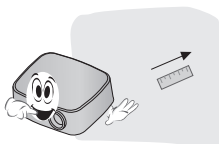

- No coloque el proyector en un ambiente caliente, frío o húmedo.
- No ponga el proyector en un lugar donde atraiga polvo fácilmente.
 - Esto podría provocar incendios.
- Jamás abra ninguna de las cubiertas del proyector. De lo contrario, existen altas probabilidades de que se produzca una descarga eléctrica.

- El proyector está fabricado con tecnología de alta precisión. Sin embargo, es posible que en la pantalla del proyector aparezcan pequeños puntos negros y/o de colores brillantes (rojos, azules o verdes) de manera constante. Esto es una consecuencia normal del proceso de fabricación y no indica un problema en el funcionamiento.
- Es posible que el control remoto no funcione en entornos donde haya instalada una lámpara con balasto electrónico o una lámpara fluorescente de triple longitud de onda. Para que el control remoto funcione normalmente, reemplace la lámpara por una lámpara estándar internacional.
- Para instalarlo en el techo, fije el soporte de montaje en techo en el proyector con los tornillos M4 x 8 mm.
- No apriete demasiado los tornillos. Es posible que dañe la carcasa, lo que puede provocar que se caiga el proyector y cause lesiones graves. (Par de torsión recomendado: 4,34 a 6,94 ibf-in (5 a 8 kgf-cm))

Distancia de proyección según el tamaño de la pantalla

- 1 Coloque el proyector en una superficie nivelada y sólida junto con la PC o fuente de audio/video.
- 2 Coloque el proyector a una distancia adecuada de la pantalla. La distancia entre el proyector y la pantalla determina el tamaño real de la imagen.
- 3 Coloque el proyector de manera que el lente quede en el ángulo correcto con respecto a la pantalla. Si el proyector no se coloca en el ángulo correcto, la imagen en la pantalla se verá inclinada y distorsionada. Para corregir la distorsión, utilice la función Ajustar Contorno.
- 4 Conecte los cables de energía del proyector y de los dispositivos conectados a la toma de corriente de pared.

Proporción de proyección hacia arriba: 100 %

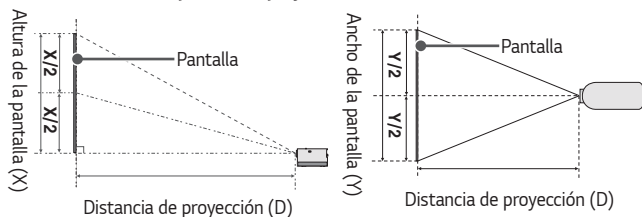

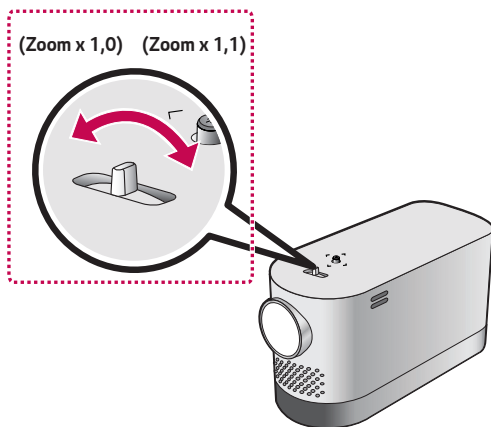

! **NOTA**

- Si la imagen proyectada aparece distorsionada o curva, compruebe si la pantalla está instalada correctamente.

Relación de aspecto 16:9 (zoom x 1,1)				
Tamaño de la pantalla		Ancho de la pantalla (Y)	Altura de la pantalla (X)	Distancia de proyección (D)
pulgadas	mm	mm	mm	mm
30	762	664	374	905
35	889	775	436	1 061
40	1 016	886	498	1 230
45	1 143	996	560	1 371
50	1 270	1 107	623	1 526
55	1 397	1 218	685	1 682
60	1 524	1 328	747	1 837
65	1 651	1 439	809	1 992
70	1 778	1 550	872	2 147
75	1 905	1 660	934	2 302
80	2 032	1 771	996	2 458
85	2 159	1 882	1 058	2 613
90	2 286	1 992	1 121	2 768
95	2 413	2 103	1 183	2 923
100	2 540	2 214	1 245	3 078
105	2 667	2 324	1 308	3 234
110	2 794	2 435	1 370	3 388
115	2 921	2 546	1 432	3 544
120	3 048	2 657	1 494	3 698

Relación de aspecto 16:9 (zoom x 1,0)				
Tamaño de la pantalla		Ancho de la pantalla (Y)	Altura de la pantalla (X)	Distancia de proyección (D)
pulgadas	mm	mm	mm	mm
27,2	693	604	340	905
31,8	808	704	396	1 061
36,3	924	805	453	1 230
40,9	1 039	906	509	1 371
45,4	1 155	1 006	566	1 526
50	1 270	1 107	623	1 682
54,5	1 385	1 208	679	1 837
59,0	1 501	1 308	736	1 992
63,6	1 616	1 409	792	2 147
68,1	1 732	1 509	849	2 302
72,7	1 847	1 610	906	2 458
77,2	1 963	1 711	962	2 613
81,8	2 078	1 811	1 019	2 768
86,3	2 194	1 912	1 075	2 923
90,9	2 309	2 013	1 132	3 078
95,4	2 425	2 113	1 189	3 234
100	2 540	2 214	1 245	3 388
104,5	2 655	2 314	1 302	3 544
109,0	2 771	2 415	1 358	3 698

Cómo instalar el proyector en un trípode

- Puede instalar el proyector sobre un trípode de cámara.
- Como se muestra a continuación, puede montar el proyector, en lugar de una cámara, en el trípode.
- Cuando se encuentre estabilizando el trípode, recomendamos utilizar un perno de anclaje estándar de 4,5 mm o menos. El tamaño máximo permitido para el perno de bloqueo es de 5,5 milímetros. (Si es más largo que el tamaño máximo permitido, podría dañar el proyector.)

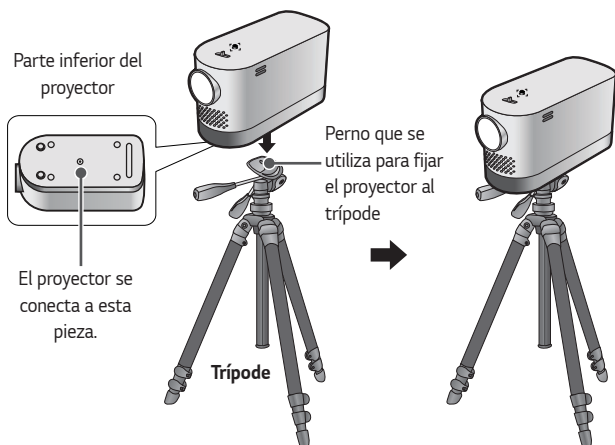

PRECAUCIÓN

- Si está utilizando un trípode, tenga cuidado de no aplicarle fuerza externa. Se podría dañar el proyector.
- No coloque el trípode sobre una superficie inestable.
- Asegúrese de utilizar un trípode con una capacidad de carga máxima de 3 kg o más.
- Para utilizar este proyector con seguridad, coloque las patas del trípode de manera que estén lo más abiertas y estables posibles y asegúrese de fijar el proyector al trípode de manera segura.

Sistema de seguridad Kensington

- Este proyector cuenta con un conector de seguridad Kensington estándar como mecanismo antirrobo. Conecte el cable del sistema de seguridad Kensington como se muestra a continuación.
- Para obtener más información sobre la instalación y el uso del sistema de seguridad Kensington, consulte la guía del usuario que se suministra con la unidad del sistema de seguridad Kensington.
- El sistema de seguridad Kensington es un accesorio opcional.
- ¿Qué es Kensington?
Kensington es una empresa que proporciona sistemas de seguridad para computadoras portátiles y otros dispositivos electrónicos. Sitio web: <http://www.kensington.com>

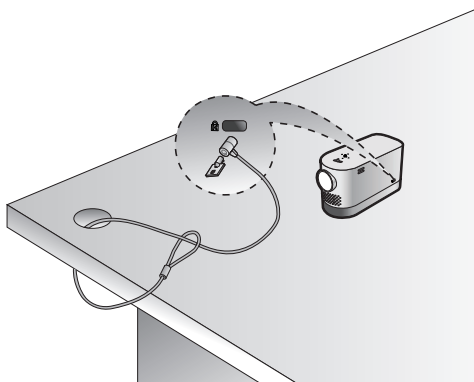

CONTROL REMOTO MÁGICO

Si aparece el mensaje de batería baja mientras el proyector está en uso, reemplace las baterías.

Como se muestra en la figura, presione la parte superior de la tapa de las baterías y deslícela hacia abajo. Inserte dos baterías alcalinas nuevas e iguales (1,5 Vcc tipo AA) con los polos + y - apuntando en la dirección correcta en el control remoto.

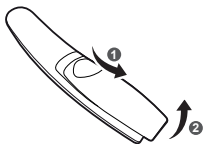

! NOTA

- No mezcle las baterías nuevas con las usadas.

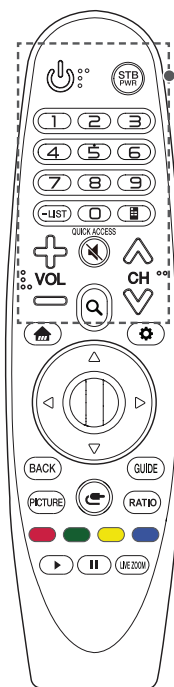

(ENCENDIDO)

Enciende o apaga el proyector.

(STB ENCENDIDO)

Para encender o apagar su decodificador, agregue el decodificador al control remoto universal de la proyector.

Botones numéricos

Permiten introducir números.

- (Guión)

Inserta un guión entre los números, por ejemplo, 2-1 y 2-2.

LIST

Acceder a la lista de canales guardados.

QUICK ACCESS *

Puede acceder a aplicaciones o a Live TV con los números de los botones correspondientes a las funciones.

(Control remoto de pantalla)

Muestra el control remoto de pantalla.

- Accede al menú de control remoto universal en algunas regiones.

(Control remoto de pantalla) *

Habilita la función SAP (Programa de audio secundario).

VOL

Ajusta el nivel del volumen.

(SILENCIO)

Silencia todos los sonidos.

(SILENCIO) *

Permite acceder al menú de [Accesibilidad].

CH

Permite desplazarse por los canales guardados.

(BUSCAR)

Busque contenido como canales, películas y otros videos. O bien, realice una búsqueda en la Web ingresando sus términos de búsqueda en el cuadro.

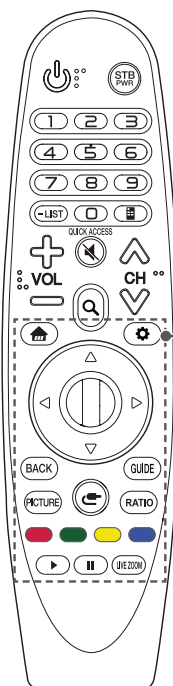

Permite acceder al menú de Inicio.



Muestra la lista utilizada anteriormente.



Permite acceder a Configuraciones Rápidas.



Muestra el menú [Todos los ajustes].



Presione los botones arriba, abajo, izquierda o derecha para desplazarse por el menú.

Si presiona los botones \triangle ∇ \triangleleft \triangleright mientras el puntero está en uso, este desaparecerá de la pantalla y el Control Remoto Mágico funcionará como un control remoto común. Para ver el puntero en la pantalla nuevamente, agite el Control Remoto Mágico a la izquierda y a la derecha.



Presione el centro del botón Rueda para seleccionar un menú. Puede cambiar los canales utilizando el botón Rueda.

BACK

Regresa a la pantalla anterior.

BACK *

Borra las visualizaciones en pantalla y permite volver a ver la última entrada.

PICTURE

Cambia el modo de imagen.

GUIDE

Permite mostrar la guía de canales.



Cambia la fuente de entrada.



Muestra la lista de entradas externas.

RATIO

Cambia la relación de aspecto de la pantalla cada vez que se presiona el botón.

Botones de color

Estos accesos de funciones especiales son usados en algunos menús.

Botones de control (▶, ||)

Tiene acceso a contenido premium, contenido de video y los dispositivos compatibles con SIMPLINK.

LIVE ZOOM

Cuando expande el área seleccionada, puede verla en pantalla completa.

* : Para utilizar el botón, mantenga presionado durante más de tres segundos.

Para registrar el Control Remoto Mágico



Para usar el Control Remoto Mágico por primera vez, primero regístrelo en su proyector.

- 1 Coloque las baterías en el Control Remoto Mágico y encienda el proyector.
 - 2 Apunte el Control Remoto Mágico hacia el proyector y presione el botón **Rueda (OK)** en el control remoto.
- Si no puede registrar el Control Remoto Mágico en el proyector, intente nuevamente después de apagarlo y volver a encenderlo.

Para volver a registrar el Control Remoto Mágico

- 1 Presione los botones  y **BACK** al mismo tiempo, durante cinco segundos, para desvincular el Control Remoto Mágico de su proyector.
 - 2 Presione el botón **Rueda (OK)** hacia el proyector para volver a registrar el Control Remoto Mágico.
- Al mantener presionado el botón **GUIDE**, podrá cancelar y volver a registrar el Control Remoto Mágico inmediatamente.

Uso del Control Remoto Mágico

- Agite ligeramente el Control Remoto Mágico a la izquierda o la derecha, o presione los botones  y  (**ENTRADA**) para que aparezca el puntero en la pantalla.
- El puntero desaparecerá, si el puntero no se ha utilizado durante un cierto periodo de tiempo o el Control Remoto Mágico se coloca sobre una superficie plana.
- Si el puntero no responde correctamente, muévelo hacia el borde de la pantalla para poder restablecerlo.
- El Control Remoto Mágico consume las baterías más rápido que un control remoto normal, debido a sus funciones adicionales.

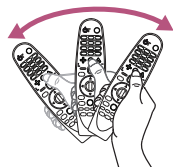
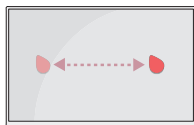

PRECAUCIÓN

- Use el control remoto dentro del alcance especificado (dentro de 10 m). Es posible que experimente errores en la comunicación cuando use el dispositivo fuera del área de cobertura o si existen obstáculos dentro de dicha área.
- Es posible que experimente errores en la comunicación dependiendo de los accesorios. Los dispositivos como hornos microondas y LAN inalámbricas funcionan en el mismo rango de frecuencia (2,4 GHz) que el Control Remoto Mágico. Esto puede causar errores en la comunicación.
- Es posible que el Control Remoto Mágico no funcione correctamente si un enrutador inalámbrico (AP) está a menos de un metro de la pantalla. El enrutador inalámbrico debe estar a más de un metro de distancia de la pantalla.
- No desarme las baterías ni les aplique calor.
- No deje caer las baterías. Evite que la batería sufra impactos extremos.
- Insertar las baterías de forma incorrecta puede provocar una explosión

UTILIZACIÓN DEL PROYECTOR

Conexión de la antena o el cable

Para ver TV mediante una antena interna/externa, conecte una terminal de pared y el puerto de antena del proyector utilizando un cable de RF (75 Ω).

Puede ver TV mediante señal de aire o TV por cable (analógica o digital). (El cable RF se vende por separado).

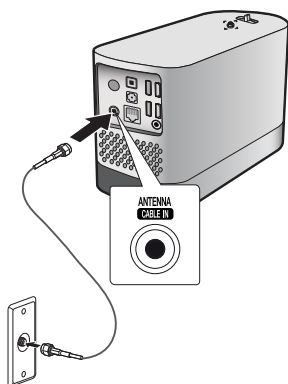

! NOTA

- Asegúrese de no doblar el alambre de cobre del cable de RF (75 Ω). Gire el conector de entrada hacia la derecha para ajustarlo.
- Asegúrese de usar un cable coaxial estándar (75 Ω se vende por separado) al conectarlo a la entrada del proyector.
- Para obtener una mejor calidad de imagen en lugares donde la intensidad de la señal sea baja, compre e instale un amplificador de antena (intensificador).
- Se requiere un divisor de señal si desea utilizar dos o más proyectores con una antena.
- Si tiene problemas al instalar la antena, consulte a un representante apto o en la misma tienda donde adquirió la antena.

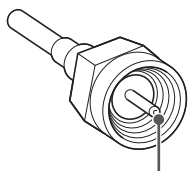

Alambre de cobre



Enfoque de la imagen en la pantalla

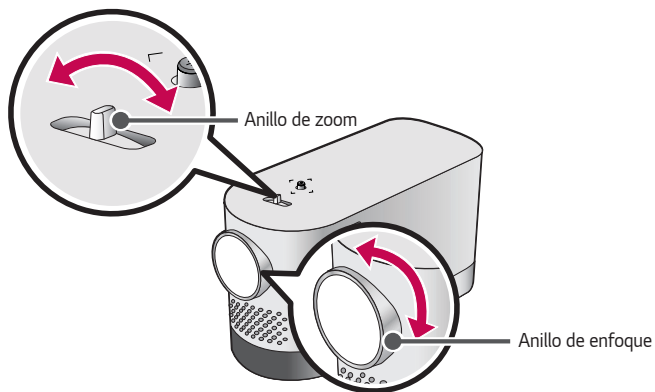

Cuando aparezca una imagen en la pantalla, compruebe que esté en foco y que se ajuste a la pantalla correctamente.



- Para ajustar el enfoque de la imagen, gire el anillo de enfoque.
- Para ajustar el tamaño de la imagen, gire el anillo de zoom. Para mover la imagen de la pantalla hacia arriba o hacia abajo, ajuste la altura de los pies ubicados en la parte inferior del proyector.

Visualización con el proyector

- 1 En modo de espera, presione el botón  (**ENCENDIDO**) para encender el proyector.
- 2 Seleccione  (**ENTRADA**) → [Todas las Entradas] y seleccione la señal de entrada que desea.
- 3 Controle el proyector con los siguientes botones mientras observa la imagen proyectada.

Botón	Descripción
 CH	Cambia el canal TV.
 VOL	Ajusta el nivel del volumen.
 (SILENCIO)	Silencia el audio del proyector.

- 4 Para apagar el proyector, presione el botón  (**ENCENDIDO**).

CONEXIÓN DE DISPOSITIVOS

Puede conectar varios dispositivos externos al proyector.

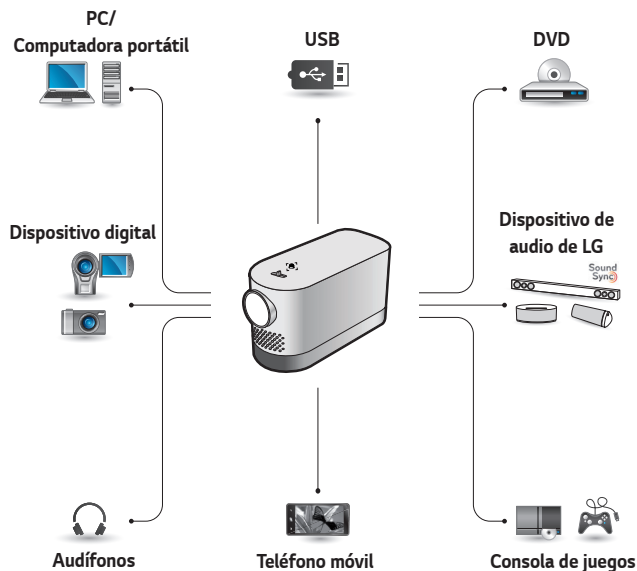

HDMI - Página 40, 41, 42

Audífonos - Página 43

Amplificador digital - Página 44

Dispositivo inteligente - Página 45

Conexión HDMI

Conecte un receptor de HD, reproductor de DVD o dispositivos externos al proyector y seleccione un modo de entrada apropiado.

Puede conectarse con cualquier puerto de entrada HDMI.

-  (ENTRADA) → [Todas las Entradas] → [HDMI1]/[HDMI2]

Cómo conectarse a un receptor HD, reproductor de DVD o dispositivos externos

Con un cable HDMI, puede disfrutar de imágenes y sonido de alta calidad.

Con un cable HDMI, conecte el puerto **HDMI** del proyector al puerto de entrada HDMI del dispositivo que conectará. Tanto el video como el audio salen al mismo tiempo.

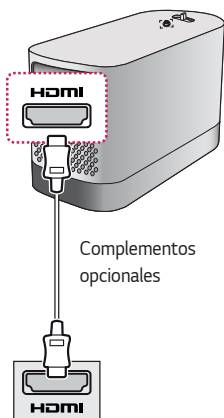

NOTA

ARC (Canal de retorno de audio)

- Los dispositivos de audio externos compatibles con SIMPLINK y ARC deben conectarse al puerto **HDMI2 ARC**.
- Al estar conectado con un cable HDMI® de alta velocidad los dispositivos de audio externos compatibles con salida ARC o SPDIF operan con la función SIMPLINK sin necesidad de un cable de audio óptico adicional.

Conexión de una PC

El proyector es compatible con Plug and Play. Su PC detectará el proyector automáticamente por lo que no es necesario instalar un controlador.

Con un cable HDMI, conecte el puerto **HDMI** del proyector al puerto de salida HDMI de su PC. Tanto el video como el audio salen al mismo tiempo.

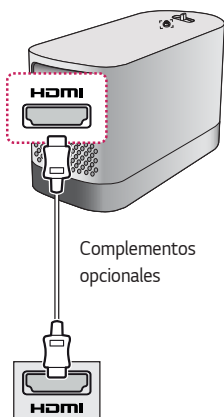

Cómo conectar una computadora portátil

Puede conectar el proyector a una computadora portátil para utilizar varias funciones.

Con un cable HDMI, conecte el puerto **HDMI** del proyector al puerto de salida HDMI de la computadora portátil. Tanto el video como el audio salen al mismo tiempo.

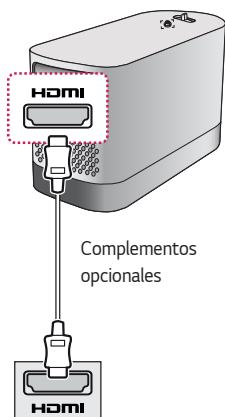

Ejemplos de modificación de configuración de salida al conectar una computadora portátil

La tabla a continuación muestra ejemplos de cambio en la salida. Para obtener más información, consulte las secciones **Salida externa**, **Cómo conectar un monitor externo** o secciones similares del manual del usuario de su computadora.

Marca	Cómo cambiar la salida
Lenovo	Fn + F7
HP	Fn + F4
Dell	Fn + F8
Acer	Fn + F5
ASUS	Fn + F8
LG	Fn + F7
Samsung	Fn + F4
Apple	Ajuste el panel de control para habilitar la copia espejo luego del inicio.

Conexión de los audífonos

Puede escuchar el audio mediante los audífonos.

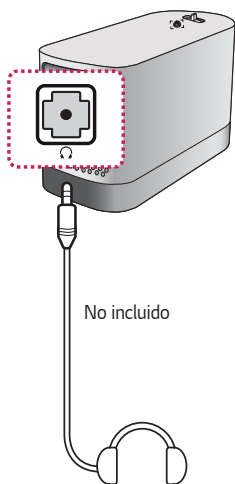

Conexión de un amplificador digital

Con un cable óptico, conecte el puerto de entrada de audio digital de un amplificador digital al puerto **OPTICAL DIGITAL AUDIO OUT** del proyector. La salida de un amplificador con convertidor digital se debe establecer en el formato de audio deseado. Al usar un cable HDMI para conectar un cine en casa o al conectar una salida óptica a un dispositivo de audio externo, establezca la [Salida de Audio] como [HDMI ARC] o [Óptico] como se muestra a continuación. Si un proyector, un home theater o la bocina de un dispositivo de audio externo funcionan al mismo tiempo, se producirá eco.

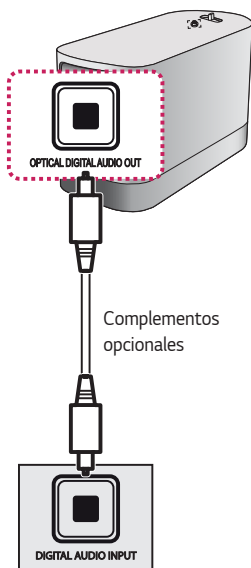

! NOTA

- Consulte el manual del usuario del dispositivo de audio que conectará.
- Al conectar este producto a otros dispositivos, asegúrese de apagar y desconectar todos los dispositivos.
- La salida de audio de este producto tiene un ancho de banda de audio amplio, por lo que el volumen del receptor debe ajustarse adecuadamente. La presencia de altas frecuencias inesperadas puede dañar las bocinas.
- La conexión del puerto **OPTICAL DIGITAL AUDIO OUT** del proyector con el puerto de entrada de audio digital de un amplificador digital y el puerto de entrada de audio del proyector con el puerto de salida de audio analógico del amplificador digital puede causar una oscilación de audio debido al bucle cerrado. Para evitar esto, desconecte una de las conexiones. (Esto también se aplica a los dispositivos de cine en casa).

Conexión de un dispositivo inteligente (teléfono inteligente, tablet, etc.)

-  (ENTRADA) → [Todas las Entradas] → [HDMI1]/[HDMI2]
- La imagen puede ser diferente del producto real.

Conecte un dispositivo inteligente al proyector mediante un cable¹⁾ y configure la entrada externa del proyector en HDMI. Se mostrará la pantalla del dispositivo inteligente a través del proyector. Puede conectarse con cualquier puerto de entrada HDMI.

Para ver las instrucciones específicas de cada modelo con respecto al uso de la conexión alámbrica, consulte con el fabricante del dispositivo inteligente.

Los dispositivos inteligentes compatibles pueden variar según las circunstancias de cada fabricante.

- 1) Ejemplos de cómo conectar un cable a diferentes dispositivos inteligentes (el cable se vende por separado).

Dispositivos compatibles con Slimport

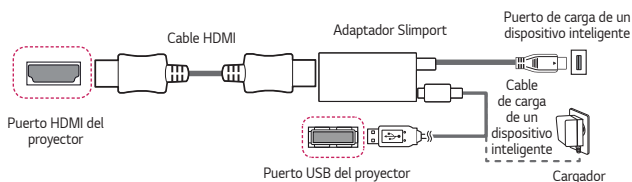

Dispositivos compatibles con el adaptador Lightning Digital AV de Apple

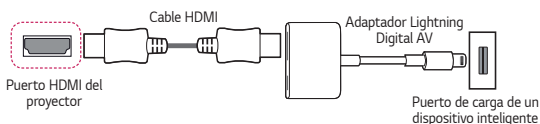

Dispositivos compatibles con el adaptador Digital AV de 30 pines de Apple

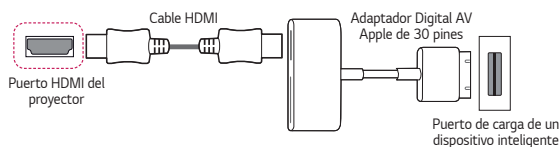

MANTENIMIENTO

Limpie el proyector para mantenerlo en óptimas condiciones.

Limpieza

Limpieza de el lente

- Si hay polvo o manchas en la superficie de el lente, debe limpiarla.
- Para quitar el polvo o las manchas de las lentes, utilice un aerosol de aire comprimido, un hisopo o un paño suave para limpiarlas suavemente.
- No limpie la lente mientras se esté usando el producto ni inmediatamente después de apagarlo.
- Cuando limpie las lentes, no utilice productos de limpieza, abrillantadores para automóviles o industriales, productos abrasivos, cera, benceno, alcohol, agua, etc., ya que pueden dañar el producto.

Limpieza de la carcasa del proyector

- Para limpiar la carcasa del proyector, primero desconecte el cable de alimentación.
- Para quitar el polvo o las manchas, utilice solo un paño seco no abrasivo y libre de pelusas para pulir el lente.
- No utilice alcohol, bencina, diluyente ni otros químicos que puedan dañar la carcasa.

Especificaciones para el módulo inalámbrico (LGSBWAC72)

LAN inalámbrica (IEEE 802.11a/b/g/n/ac)	
Rango de frecuencia	Potencia de salida (máx.)
2 400 MHz a 2 483,5 MHz	15 dBm
5 150 MHz a 5 725 MHz	14,5 dBm
5 725 MHz a 5 850 MHz	14,5 dBm
Bluetooth	
Rango de frecuencia	Potencia de salida (máx.)
2 400 MHz a 2 483,5 MHz	8,5 dBm



- Debido a que los canales de banda pueden variar según el país, el usuario no puede cambiar ni ajustar la frecuencia de funcionamiento. Este producto está configurado para la tabla de frecuencias regional.
- El usuario debe tener en cuenta que este dispositivo solo se debe instalar y utilizar a una distancia mínima de 20 cm entre el dispositivo y el cuerpo.
- FCC ID: BEJLGSBWAC72 / IC: 2703H-LGSBWAC72

Aviso para México

La operación de este equipo está sujeta a las siguientes dos condiciones:

- (1) Es posible que este equipo o dispositivo no cause interferencia perjudicial y
- (2) Este equipo o dispositivo debe aceptar cualquier interferencia, incluyendo la que pueda causar su operación no deseada.

ESPECIFICACIONES

MODELO	HF80LA (HF80LA-NA)
Resolución (píxeles)	1 920 (horizontal) × 1 080 (vertical)
Relación de aspecto	16:9 (Horizontal:Vertical)
Distancia de proyección – Tamaño de la pantalla	905 mm a 3 698 mm – 762 mm a 3 048 mm (30 pulgadas a 120 pulgadas)
Relación de proyección hacia arriba	100 %
Consumo de la potencia	140 W
Alimentación	19 V  7,37 A
Adaptador de cc/ca	Fabricante: Lien Chang Modelo: LCAP31
	Entrada: 100 - 240 V ~ 50/60 Hz 2,0 A Salida: 19 V  7,37 A
Salida de audio	3 W + 3 W
Tipo de recepción	ATSC / NTSC-M / 64 & 256 QAM
Canales de recepción	VHF 02 a 13, UHF 14 a 69, CATV 01 a 135, DTV 02 a 69, CADTV 01 a 135
Impedancia de la antena externa	75 Ω
Altura	140 mm(sin pie), 144 mm (con pie)
Ancho	108 mm
Grosor	252,3 mm
Peso	2,1 kg
Dispositivo USB	5 Vcc 0,5 A (máx.)

MODELO	HF80LA (HF80LA-NA)	
Entorno de funcionamiento	Temperatura	
	Funcionamiento	0 °C a 40 °C
	Almacenamiento	-20 °C a 60 °C
	Humedad relativa	
	Funcionamiento	0 % a 80 %
	Almacenamiento	0 % a 85 %

- Utilice solo las fuentes de energía que se indican en el manual de usuario.
- Es posible que el contenido del manual se modifique sin previo aviso debido a las actualizaciones de las funciones del producto.

Modo HDMI (DTV) compatible

Resolución	Frecuencia horizontal (kHz)	Frecuencia vertical (Hz)
640 x 480p	31,46	59,94
	31,5	60,00
720 x 480p	31,47	59,94
	31,5	60,00
1 280 x 720p	44,96	59,94
	45	60,00
1 920 x 1 080i	33,72	59,94
	33,75	60,00
1 920 x 1 080p	26,97	23,97
	27,00	24,00
	33,71	29,97
	33,75	30,00
	67,43	59,94
	67,5	60,00

Modo HDMI (PC) compatible

Resolución	Frecuencia horizontal (kHz)	Frecuencia vertical (Hz)
640 x 350	31,46	70,09
720 x 400	31,46	70,08
640 x 480	31,46	59,94
800 x 600	37,87	60,31
1 024 x 768	48,36	60,00
1 360 x 768	47,71	60,01
1 152 x 864	54,34	60,05
1 280 x 1 024	63,98	60,02
1 920 x 1 080	67,5	60,00

- Si se conecta una señal de entrada no válida al proyector, la imagen no se verá correctamente en la pantalla o aparecerá un mensaje como [Sin señal] o [Formato no válido].
- El proyector es compatible con el tipo DDC1/2B como la función Plug and Play (reconocimiento automático de monitor de PC).
- Se recomienda la resolución 1 920 x 1 080 como la mejor calidad de imagen en el modo PC.

Software de código abierto







Para obtener el código fuente bajo GPL, LGPL, MPL y otras licencias de código abierto que contiene este producto, visite <http://opensource.lge.com>.

Además del código fuente, se pueden descargar los términos de la licencia, las anulaciones de la garantía y los avisos de derechos de autor.

LG Electronics también le proporcionará el código abierto en un CD-ROM por un costo que cubra los gastos de dicha distribución (como el costo del medio, del envío y de la manipulación) una vez realizado el pedido por correo electrónico a la dirección opensource@lge.com.

Esta oferta es válida solo durante un período de tres años después de que se envíe el último cargamento de este producto. Esta oferta es válida para todo aquel que reciba esta información.

SÍMBOLOS

	Se refiere a la corriente alterna (ca).
	Se refiere a la corriente continua (cc).
	Se refiere a los equipos clase II.
	Se refiere al modo de espera.
	Se refiere a "ENCENDIDO" (alimentación).
	Se refiere a voltaje peligroso.



ACERCA DEL MENÚ DE VISUALIZACIÓN

La imagen que se muestra puede ser diferente a su pantalla.

La visualización en pantalla (OSD, On Screen Display) puede ser ligeramente diferente de la que se muestra en este manual.

[] : botones y texto que se mostrarán en la pantalla del proyector.

CONTENIDO

ACERCA DEL PROYECTOR LG 4

Tutorial de inicio 4

- Uso de la función Inicio del Proyector LG 4

Preparación de TV en vivo 8

- Ver transmisión de TV 8

Configuración de red 9

- Configuración de red 9

CÓMO FUNCIONA EL PROYECTOR 11

Uso del mando a distancia de pantalla 11

Configurar el mando a distancia universal 13

Iniciar aplicaciones mediante [ACCESO RÁPIDO] 14

- Uso rápido y fácil de aplicaciones con [ACCESO RÁPIDO] 14

SIMPLINK (HDMI-CEC) 16

- Usar SIMPLINK 16

Uso de la aplicación LG TV Plus 18

- Conectar el dispositivo inteligente a un proyector mediante la aplicación LG TV Plus 18
- Controlar el proyector mediante la aplicación LG TV Plus 19

Conexión móvil 20

- Uso de una conexión móvil 20

Uso de un teclado y un mouse 21

- Uso de un mouse USB inalámbrico/cableado 21
- Uso de un teclado USB inalámbrico/cableado 21

Uso de un mando para videojuegos 22

DISFRUTE LA TV EN VIVO 23

Menú en vivo 23

- Uso del Menú en vivo 23

My Channels 25

- Uso de My Channels 25

Guía de TV 26

- Ver la Guía de TV 26

Revisar la información del programa 28

- Ver información del programa 28

Uso del enlace mágico 30

Uso de la configuración avanzada de transmisiones 31

Usar [Programador] 32

- Programar por programa 33
- Programación manual 33

Ver canales de Internet 34

CÓMO UTILIZAR LA VARIEDAD DE CONTENIDOS 35

LG Content Store 35

Crear lista de deseos 36

- Uso de [Mi Contenido] 36

Crear una cuenta 37

- Crear una Cuenta LG 37

Administración de cuentas 38

- Administrar su Cuenta LG 38

Buscar contenido 39

- [Búsqueda] 39
- Búsqueda de contenido 39

Utilizar aplicaciones y contenido	40
– Instalar aplicaciones	40

Ver contenido de video a pedido	41
--	-----------

REPRODUCIR OTROS ARCHIVOS DEL DISPOSITIVO 42

[Foto & Vídeo]	42
– Visualización de fotos y videos	42
– Reproductor de fotos	43
– Reproductor de video	45
– Archivos de video admitidos	47
– Precauciones para la reproducción de videos	49

[Música]	50
– Reproducción de música	50
– Uso del reproductor de música	51

[Visor de archivos]	54
– Cómo ver archivos	54
– Exploración del visor de archivos	55

Conexión USB	57
– Sugerencias para el uso de dispositivos de almacenamiento USB	58

Compartir contenido del teléfono inteligente	59
– Compartir contenido con el teléfono inteligente	59

Compartir pantalla del teléfono inteligente	61
– Para ver la pantalla del dispositivo móvil en el proyector	61

Compartir contenido de la computadora	62
– ¿Qué es Compartir contenido?	62

Compartir pantalla de la computadora	65
– Para ver la pantalla de la PC en el proyector	65

BENEFICIOS DEL PROYECTOR SMART 66

Expandir la proyección	66
– Mover la posición de una pantalla ampliada	67

Disfrutar Internet	68
– Usar el [Navegador web]	68

Reproducir sonido de un dispositivo inteligente a través de los altavoces del proyector	71
--	-----------

[Notificaciones]	72
– Uso de [Notificaciones]	72

LISTA DE RECORRIDO POR LA CONFIGURACIÓN 73

Ajustes Rápidos	73
– Para usar la función de configuración de manera rápida	73

Configuración de la [Imagen]	74
-------------------------------------	-----------

Configuración de [Audio]	81
---------------------------------	-----------

Configuración de [Canales]	88
-----------------------------------	-----------

[Red]	92
--------------	-----------

[General]	94
------------------	-----------

Configuración de [Seguridad]	102
-------------------------------------	------------

[Accesibilidad]	106
------------------------	------------

ACTUALIZACIÓN DE SOFTWARE 108

SOLUCIÓN DE PROBLEMAS 109

Funcionamiento anormal	109
-------------------------------	------------

Problemas en la pantalla	110
---------------------------------	------------

Problemas de audio	112
---------------------------	------------

Problemas de conexión a la PC	114
--------------------------------------	------------

[Foto & Vídeo] Problemas de reproducción de películas	115
--	------------

Problemas de conexión a la red	117
---------------------------------------	------------

Problemas de la Cuenta LG	119
----------------------------------	------------

Problemas de contenido	120
-------------------------------	------------

Problemas del navegador de Internet	120
--	------------





ACERCA DEL PROYECTOR LG

Tutorial de inicio

Uso de la función Inicio del Proyector LG

Puede abrir la pantalla de inicio si presiona el botón  en el control remoto. Puede combinar las aplicaciones que usa con frecuencia en una sola pantalla y utilizar cualquier función que desee en cualquier momento.



Descripción	
1	 Inicie la [BÚSQUEDA].
	 Puede cambiar a otras entradas o cambiar la configuración.
	 Puede cambiar fácilmente la configuración del proyector. Seleccione  para realizar la configuración avanzada.
2	Agrega contenido que desee utilizar, fácil y rápidamente. (Esta función no es compatible en algunos países. Cuando selecciona la función, se le dirigirá a LG Content Store.)

	Descripción
3	Cuando agrega canales que le gustan, puede revisar la información del canal y sus canales favoritos de manera rápida y sencilla.
4	Esta es una lista de aplicaciones usadas recientemente. Para acceder a la lista de aplicaciones usadas recientemente, seleccione este elemento y, luego, mantenga presionado el botón Rueda (OK) o el botón OK . En la lista, puede ver todas las aplicaciones que haya utilizado recientemente.
5	Puede ejecutar, mover y eliminar todas las aplicaciones instaladas en el proyector.

Uso de la Lista de recientes

Para acceder a la lista de aplicaciones usadas recientemente, mantenga presionado el botón  en el control remoto o mantenga presionado un elemento utilizado recientemente en la pantalla de inicio. Puede ejecutar o salir de todas las aplicaciones que utilizó recientemente.

- La visualización en pantalla (OSD) del proyector puede variar según el modelo.

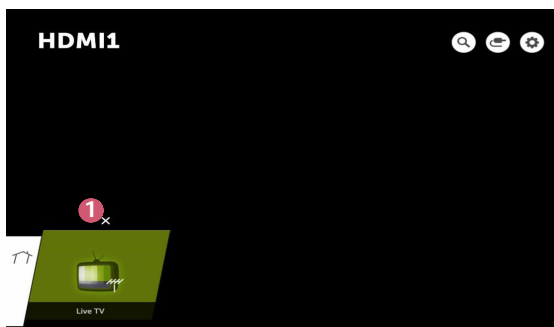

	Descripción
1	Salir de las aplicaciones.

Administración de aplicaciones

Puede ver una lista de todas las aplicaciones instaladas en el proyector, cambiar su posición o eliminarlas.

- Algunas aplicaciones no se pueden editar.



- 1 Seleccione la aplicación que desea editar y mantenga presionado el botón **Rueda (OK)** o el botón **OK** en el mando a distancia. Esto activará el modo de edición de la aplicación.
- 2 Para mover la aplicación a la posición que desee, diríjase a dicha posición y presione el botón **Rueda (OK)** o el botón **OK**. Para eliminar una aplicación, seleccione la **X** sobre la aplicación.
 - Puede mover y eliminar tantas aplicaciones como desee antes de salir del modo de edición.
 - También puede mover las aplicaciones con los botones **◀/▶** del control remoto.
- 3 Una vez que finalice la edición, haga clic en [HECHO] para salir del modo de edición de la aplicación.

Detener la función actual



- La visualización en pantalla (OSD) del proyector puede variar según el modelo.



- 1 Presione el botón  en el control remoto.
- 2 Seleccione el nombre de la aplicación en la esquina superior izquierda de la pantalla con el control remoto para mostrar el ícono Cerrar.
- 3 Seleccione el ícono Cerrar que aparece junto al nombre de la aplicación para salir de la función en uso.

Preparación de TV en vivo

Ver transmisión de TV



- 1** Conecte la antena o cable de transmisión al proyector. En lugar de la antena o el cable, también puede conectar un equipo que pueda recibir transmisión, como un decodificador. Presione el botón  en el control remoto. Para ver los detalles, seleccione [Decodificador de canales digitales] en la lista de dispositivos que aparece cuando se opera [Conector de dispositivo].
- 2** Inicie la  (**Configuración rápida**) →  → [Canales] → [Sintonización de Canales] → [Sintonización Automática]. Solo encuentra y agrega canales actualmente en transmisión.

Configuración de red



Configuración de red

Si realiza configuración para la red, puede usar diversos servicios, como contenido y aplicaciones en línea.

Configurar una red cableada

- 1 Conecte el puerto LAN del proyector y el enrutador con un cable LAN. El enrutador debe estar conectado desde antes a Internet.
- 2 Presione el botón  (**Configuración rápida**) en el control remoto y seleccione  → [Red] → [Conexión cableada (Ethernet)]. Esto iniciará la conexión a una red cableada.
 - Si el enrutador es compatible con DHCP, el proyector se conecta automáticamente a la red cuando conecte el proyector a la red mediante un cable LAN.

Configuración de una red inalámbrica

- 1 Encienda el enrutador conectado a Internet.
- 2 Presione el botón  (**Configuración rápida**) en el control remoto y seleccione  → [Red] → [Conexión Wi-Fi]. Esto iniciará la conexión a una red inalámbrica.
- 3 Cuando la búsqueda de red finaliza, se muestra la lista de redes disponibles para conexión.
- 4 Seleccione una red para conectarse. Si su enrutador inalámbrico está protegido por contraseña, ingrese la contraseña configurada para el enrutador.

Advertencias de la configuración de red

- Utilice un cable LAN estándar (conéctese a Cat7 o superior con conector RJ45, a puerto LAN 10 Base-T o 100 Base TX).
- Algunos problemas de conexión de red se pueden resolver si reinicia el módem. Para resolver este problema, APAGUE el módem, luego desconéctelo, conéctelo nuevamente y enciéndalo.
- LG Electronics no se responsabiliza por problemas de conexión a la red ni por fallas, funcionamiento inadecuado ni errores producto de la conexión de red.
- Es posible que la conexión de red no funcione adecuadamente, debido a la configuración de red o al proveedor de servicios de Internet.
- El servicio DSL debe utilizar un módem DSL, y el servicio por cable se debe utilizar con un módem por cable. Debido a que solo una cantidad limitada de conexiones de red podría estar disponible, es posible que la configuración de red del proyector no se utilice de acuerdo con el contrato con el proveedor de servicios de Internet. (Si el contrato no admite más de un dispositivo por línea, solo se puede usar la PC que ya está conectada.)
- Una conexión inalámbrica puede experimentar interferencias provenientes de otros dispositivos que usan una frecuencia de 2,4 GHz (teléfonos inalámbricos, dispositivos Bluetooth u hornos microondas). Aunque también se pueden producir interferencias cuando se usa la frecuencia de 5 GHz, es menos probable que ocurra.
- El entorno inalámbrico puede hacer que el servicio de red inalámbrica funcione lentamente.
- No desconectar todas las redes domésticas podría generar tráfico excesivo en algunos dispositivos.
- El dispositivo de punto de acceso debe admitir conexiones inalámbricas y debe estar activa la función de conexión inalámbrica en el dispositivo para contar con una conexión de AP (punto de acceso). Comuníquese con el proveedor de servicios para conocer la disponibilidad de conexiones inalámbricas en el punto de acceso.
- Revise los ajustes de SSID y de seguridad del punto de acceso. Consulte la documentación correspondiente para ajustes de SSID y de seguridad del punto de acceso.
- Una configuración no válida de los dispositivos de red (dispositivo para compartir la línea cableada/inalámbrica, concentrador) puede hacer que el proyector funcione de manera lenta o incorrecta. Instale los dispositivos de forma correcta según el manual correspondiente y la red.
- El método de conexión podría diferir según el fabricante del punto de acceso.

CÓMO FUNCIONA EL PROYECTOR

Uso del mando a distancia de pantalla

Puede controlar dispositivos externos conectados al proyector con el mando a distancia de pantalla que se muestra en la pantalla del proyector.

- Esta función solamente se encuentra disponible en algunos modelos.

- 1 Presione el botón  en el mando a distancia mágico.
- 2 Con el mando a distancia mágico, seleccione el botón deseado en el mando a distancia de pantalla que se muestra en la pantalla del proyector.

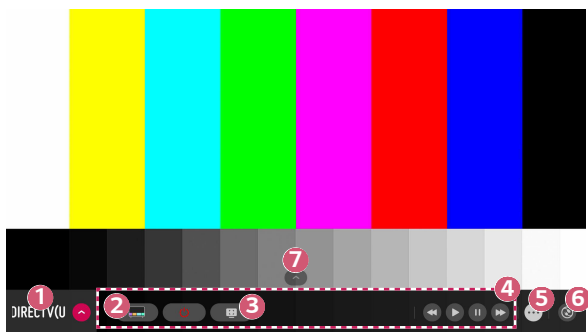





	Descripción
1	<p>Configure [Configurar el Control Universal] para los dispositivos externos conectados al proyector.</p> <p>Cuando selecciona un dispositivo, el mando a distancia de pantalla se convierte en el mando a distancia del dispositivo.</p> <p>Si se conecta una barra de sonido, el mando a distancia de pantalla se puede usar como un mando a distancia para la barra de sonido.</p>
2	<p>En la parte inferior de la pantalla aparecerá información relacionada con el programa que está viendo.</p>
3	<p>Puede hacer una captura de pantalla del proyector.</p> <ul style="list-style-type: none"> • Esta función solamente se encuentra disponible en algunos modelos. • Puede ver y eliminar las imágenes de captura de pantalla con la aplicación [Foto & Vídeo].
4	<p>Aparecen los botones adecuados para el dispositivo seleccionado.</p>
5	<p>Verá más botones de mando a distancia.</p>
6	<p>Puede iniciar la aplicación [Conector de dispositivo]. Puede configurar el mando a distancia universal.</p>
7	<p>Puede cambiar la posición del mando a distancia de pantalla.</p>

- Esta función solo se puede usar con el mando a distancia mágico.
- Si no está incluido, puede comprar el mando a distancia mágico por separado.
- Los tipos de botones que aparecen en el mando a distancia de pantalla varían según la región y el tipo de dispositivo conectado.
- Es posible que no se proporcionen algunas funciones y servicios según el modelo y la región.

Configurar el mando a distancia universal

Con el mando a distancia mágico puede controlar dispositivos como decodificadores de canales digitales, reproductores de Blu-ray o home theaters.

- Esta función solamente se encuentra disponible en algunos modelos.
- 1** Compruebe que el dispositivo que desea configurar esté conectado al proyector.
 - 2** Presione el botón  en el mando a distancia y seleccione  en el extremo superior derecho.
(Presione el botón  en el mando a distancia).
 - 3** Seleccione [Todas las Entradas] y diríjase a [ENTRADAS].
 - 4** Seleccione el modo de entrada en el que el dispositivo se encuentra conectado desde [ENTRADAS].
 - 5** Si presiona [Configurar el Control Universal], puede configurar el mando a distancia universal. Siga las instrucciones de la pantalla para finalizar la configuración.
 - Si desea cambiar o cancelar la configuración del control universal, diríjase a  → [Todas las Entradas] y seleccione [Editar el Control Universal].
 - También puede configurar el mando a distancia universal desde  → [Conector de dispositivo].
 - Puede hacerlo solamente con el mando a distancia mágico. (El mando a distancia provisto puede variar según el modelo).
 - Si no está incluido, puede comprar el mando a distancia mágico por separado.
 - Esta función solo está disponible en algunos países.
 - Al cambiar la configuración, corrobore que el dispositivo que cambiará esté encendido.
 - Puede configurar un dispositivo por tipo.
 - Si se conecta a una red antes de configurar el mando a distancia universal, puede acceder a la última actualización para la lista del fabricante compatible.
 - Algunos botones pueden no funcionar, según el modelo del dispositivo externo.
 - Coloque el dispositivo cerca del proyector para que funcione sin problemas.
 - Si hay un obstáculo delante del dispositivo, podría no recibir la señal correctamente. Si el dispositivo está dentro de un cajón, ábralo.

Iniciar aplicaciones mediante [ACCESO RÁPIDO]

Uso rápido y fácil de aplicaciones con [ACCESO RÁPIDO]

- Mantenga presionado un botón numérico en el control remoto para abrir una aplicación o activar una entrada externa registrada en el botón.

Configurar el [ACCESO RÁPIDO]

- 1** Inicie la aplicación o seleccione el canal o entrada que desea asignar.
 - 2** Mantenga presionado el botón numérico (1~9) que desea registrar.
 - 3** Cuando aparezca la ventana emergente de registro, seleccione [Si].
- Si mantiene presionado un botón numérico que ya se ha registrado, se realizará la función registrada.
 - Para ver los elementos que se pueden registrar, seleccione un número que no se ha registrado en el modo de edición de [ACCESO RÁPIDO].
 - Si se encuentra en un modo en el que [ACCESO RÁPIDO] no se puede ejecutar, no se realizará ninguna acción.
 - Si elimina una aplicación registrada, también se eliminará el registro de [ACCESO RÁPIDO].

Verificar y editar [ACCESO RÁPIDO]

Mantenga presionado el botón **0** en el control remoto.

Aparece la pantalla de edición de [ACCESO RÁPIDO].







	Descripción
1	Seleccionar un número que ya se ha registrado permite que se pueda eliminar el registro.
2	Cuando selecciona un número que no se ha registrado, se mostrarán los elementos que se pueden registrar.
3	Un elemento registrado con un número diferente se indica con una marca de verificación.
4	Puede ver una descripción breve de esta función.

SIMPLINK (HDMI-CEC)

Usar SIMPLINK

Puede controlar y usar, de forma conveniente, varios dispositivos multimedia conectados a través de HDMI con el control remoto del proyector.

- 1** Conecte el puerto de salida HDMI de SIMPLINK al puerto de entrada HDMI del proyector con un cable HDMI.
- 2** Presione el botón  (**Configuración rápida**) en el control remoto y seleccione  → [General] → [SIMPLINK (HDMI-CEC)].
- 3** Establezca [SIMPLINK (HDMI-CEC)] en [Encendido].
- 4** Ajuste la configuración de [Sincronización de Encendido Automático] en [Encendido] o [Apagado]. (Si la [Sincronización de Encendido Automático] está en [Encendido], cuando encienda un dispositivo conectado mediante SIMPLINK el proyector se encenderá. Cuando apague el proyector, el dispositivo también se apagará).
- 5** Encienda el dispositivo conectado. Cuando el proyector se conecta automáticamente al dispositivo, cambia la entrada. Si el dispositivo no se conecta automáticamente al proyector, haga clic en el botón  (**ENTRADA**).
 - Esta función solo es compatible con los dispositivos que cuentan con el logotipo . Verifique el logotipo SIMPLINK del dispositivo externo. Es posible que se produzca un error si se utiliza el dispositivo y no cumple con las especificaciones requeridas.
 - Para utilizar SIMPLINK, se debe utilizar un cable HDMI® de alta velocidad con función CEC (Consumer Electronics Control). El pin 13 del cable HDMI® de alta velocidad se utiliza para transferir datos entre los dispositivos.
 - Si desea reproducir sonido a través del equipo de audio externo conectado con el cable HDMI, establezca [SIMPLINK (HDMI-CEC)] en [Encendido].

Funciones SIMPLINK admitidas

- **Reproducción instantánea**

Cuando inicia un dispositivo multimedia, puede ver inmediatamente contenido en el proyector sin tener que realizar ninguna acción.

- **Controlar dispositivos con el control remoto del proyector**

Permite al usuario controlar los dispositivos multimedia con el control remoto del proyector para ver contenido.

- El funcionamiento del puntero del mando a distancia mágico puede ser limitado.

- **Apagado principal**

Si establece la [Sincronización de Encendido Automático] en [Encendido] en la configuración de [SIMPLINK (HDMI-CEC)] y apaga el proyector, también se apagarán los dispositivos conectados al proyector mediante SIMPLINK. Del mismo modo, el proyector se apagará si apaga un dispositivo conectado al proyector mediante SIMPLINK.

- Esta función solo está disponible en algunos dispositivos.

- **Encendido principal**



Si establece la [Sincronización de Encendido Automático] en [Encendido] en la configuración de [SIMPLINK (HDMI-CEC)], cuando encienda un dispositivo conectado con SIMPLINK, se encenderá el proyector.

- Si establece [SIMPLINK (HDMI-CEC)] en [Apagado], la [Sincronización de Encendido Automático] no se podrá establecer en [Encendido].

Uso de la aplicación LG TV Plus

Puede controlar las funciones del proyector mediante el uso de la aplicación instalada en el dispositivo inteligente.

Conectar el dispositivo inteligente a un proyector mediante la aplicación LG TV Plus

- 1** Descargue la aplicación LG TV Plus de la App Store del dispositivo inteligente.
- 2** Presione el botón  (**Configuración rápida**) en el mando a distancia y seleccione  → [Red].
- 3** Establezca [LG Connect Apps] en [Encendido].
- 4** Conecte el proyector y el dispositivo inteligente en la misma red Wi-Fi.
- 5** Inicie la aplicación LG TV Plus instalada en el dispositivo inteligente.
- 6** La aplicación buscará automáticamente los proyectores que se puedan conectar al dispositivo inteligente.
- 7** Seleccione el proyector que desee de la lista de resultados de la búsqueda. Aparecerá un código PIN en la pantalla del proyector.
- 8** Ingrese el código PIN en la aplicación LG TV Plus para conectar el dispositivo al proyector.

Controlar el proyector mediante la aplicación LG TV Plus

Puede usar los botones de la pantalla del dispositivo inteligente para controlar el proyector.

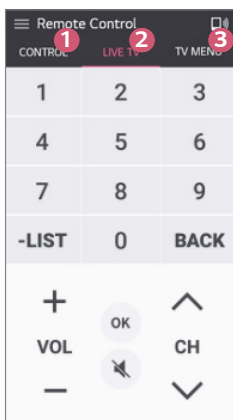

	Descripción
1	Puede utilizar las mismas funciones que el puntero y las flechas de dirección del Control Remoto Mágico.
2	Puede cambiar el canal, ajustar el volumen o realizar otros ajustes sin utilizar el control remoto mientras mira una transmisión.
3	Puede abrir una aplicación instalada en el proyector o configurar ajustes para funciones como el intercambio de entrada o agregar canales favoritos.

- Algunos controles pueden tener límites en cuanto al modo de entrada externo.
- La pantalla y la funcionalidad de la aplicación están sujetas a cambios sin previo aviso.
- Las funciones disponibles pueden variar según el país y el SO.

Conexión móvil

Uso de una conexión móvil

Una conexión móvil le permite compartir el contenido almacenado en los dispositivos inteligentes del usuario y disfrutarlo en el proyector.

- Se recomienda que el dispositivo inteligente Android cuente con la versión Lollipop de Android o posteriores.

Conectar un dispositivo inteligente con conexión móvil

Configure una conexión de la siguiente forma:

- 1** Instale la aplicación LG TV Plus en el dispositivo inteligente.
 - 2** Conecte el proyector y el dispositivo inteligente a la misma red.
 - 3** Inicie la aplicación LG TV Plus y establezca una conexión al proyector siguiendo las instrucciones que aparecen en la pantalla.
 - 4** Presione el botón  y aparecerá una lista de los dispositivos inteligentes conectados al lado derecho de la pantalla.
 - 5** Seleccione el dispositivo inteligente que desee.
- Los dispositivos inteligentes de Android intentarán reconectarse automáticamente cuando ingresen a la zona de red después de que se haya establecido la conexión inicial.

Compartir contenido con conexión móvil

Puede compartir el contenido almacenado en el dispositivo inteligente y disfrutarlo utilizando el proyector.

- 1** Inicie la aplicación LG TV Plus instalada en el dispositivo inteligente.
 - 2** Configure el contenido que desee en el proyector.
- Las funciones compatibles pueden variar según la versión y el fabricante del sistema operativo del dispositivo inteligente.

Uso de un teclado y un mouse

Uso de un mouse USB inalámbrico/cableado

Conecte el mouse al puerto USB. Use el mouse para mover el puntero en la pantalla del proyector y seleccione el menú que desee.

- No funciona el botón derecho ni los botones especiales del mouse.
- Si utiliza un mouse/teclado USB inalámbrico, es posible que la experiencia varíe según la distancia y la condición inalámbrica.

Uso de un teclado USB inalámbrico/cableado

Conecte el teclado al puerto USB. Puede ingresar texto con el dispositivo del teclado conectado.

- En algunas pantallas, no es posible ingresar texto.
- Se recomienda utilizar un producto de compatibilidad comprobada con los proyectores LG.
 - LOGITECH K360, LOGITECH K400, LOGITECH K750, LG Electronics MKS-1200
- Puede cambiar el idioma de entrada presionando la tecla de cambio de idioma o la tecla Alt derecha. También puede cambiarlo si presiona la tecla Ctrl y la tecla Espacio al mismo tiempo.
- Es posible que el teclado inalámbrico USB se vea afectado por el rango de uso y el entorno inalámbrico.
- Para ingresar texto en el campo de texto, use el teclado en pantalla en la pantalla del proyector o a través de un teclado USB.

Uso de un mando para videojuegos

Si el juego requiere un mando para videojuegos, conéctelo al puerto USB del proyector.

- Se recomienda utilizar un mando para videojuegos de compatibilidad comprobada con los proyectores LG.
 - LOGITECH F310, LOGITECH F510, LOGITECH F710, LOGITECH Rumblepad 2, LOGITECH Cordless Rumblepad 2, LOGITECH Dual Action Gamepad, MICROSOFT Xbox 360 Controller (cable) o SONY Playstation(R)3 Controller

DISFRUTE LA TV EN VIVO

Menú en vivo

Uso del Menú en vivo

Puede utilizar las funciones correspondientes con facilidad cuando ve transmisiones de televisión.

- 1 Para ejecutar [TV en Vivo], presione .
- 2 Mueva el puntero del control remoto mágico hacia el lado derecho de la pantalla del proyector. También puede presionar el botón Derecha en el control remoto para ver el Menú en vivo.

Puede traerlo a la pantalla si presiona el botón **LIST** en el control remoto, incluso cuando no está viendo ninguna transmisión.

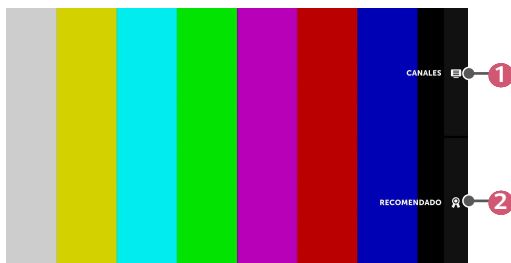

	Descripción
1	[CANALES]: Visualice una lista del contenido de transmisión que se transmite en este momento. Seleccione [CANALES] nuevamente mientras la lista está abierta para ver la Guía.
2	[RECOMENDADO]: Obtenga recomendaciones de canales y programas basados en el historial de visualización.

- Los canales que aparecen en lista de canales corresponden a una configuración de canales proporcionados por el proveedor de servicios de transmisión. Por lo tanto, si el proveedor de servicios de transmisión cambió la configuración de canales sin previo aviso, los canales que aparecen en la lista de canales pueden diferir de los canales reales de la televisión.
- Debido a que la información de los canales que aparece en la lista de canales incluye información proporcionada por proveedores externos de la guía de programación electrónica (EPG, Electronic Program Guide), esta puede diferir de los canales de televisión reales.
- Debe contar con una conexión de red con acceso a Internet para utilizar la función de recomendaciones de programas de la lista de recomendados.
- Para recibir un servicio adecuado de recomendaciones, debe configurar la red, la región y la sintonización automática.
- Las opciones pueden variar según el país.

My Channels

Uso de My Channels

Si agrega canales a [My Channels], puede revisar y ver los programas que se transmiten en los canales agregados de cualquier aplicación.

Agregar un canal

- 1 En el control remoto, presione el botón .
 - 2 Seleccione [My Channels] en la parte inferior izquierda de la pantalla.
 - 3 Cuando selecciona [Agregar Canal] se muestra una lista de canales. Seleccione el canal que desee agregar de la lista de canales.
 - Puede seguir agregando otros canales a [My Channels] del mismo modo.
- Para agregar canales del decodificador, debe establecer [Configurar el Control Universal] en [Conector de dispositivo] y usar un control remoto mágico. (Esta función solamente se encuentra disponible en algunos modelos).
 - Para cambiar a un canal del decodificador, debe seleccionar entre los canales agregados con el control remoto mágico. (Esta función solamente se encuentra disponible en algunos modelos).
 - Si selecciona un canal ya agregado a [My Channels], también puede acceder al canal desde otras aplicaciones.
 - Puede mover o eliminar los canales agregados de la misma forma en que administra aplicaciones.

Guía de TV

Ver la Guía de TV

Puede ver los programas y la programación de cada uno de ellos.

- 1 Presione el botón  en el control remoto.
- 2 Puede iniciar la aplicación [Guía de TV].



	Descripción
1	[CANALES]: Visualice una lista del contenido de transmisión que se transmite en este momento.
2	[RECOMENDADO]: Obtenga recomendaciones de canales y programas basados en el historial de visualización.
3	Puede ver la información sobre el canal y la transmisión.
4	Seleccione el botón  o el título del programa deseado. Puede obtener más información sobre el programa y desempeño en [VER] o [Recordatorio], etc.
5	Se lo dirigirá a la lista de programas que se transmiten en la hora y fecha actuales.

	Descripción
6	Puede cambiar el tamaño de la lista de programas para ajustar la cantidad de canales que se muestran en la pantalla.
7	Configura el filtro.
8	Launch [Programador].
9	Inicie el [Administrador de Canales].
10	Puede encender o apagar Mini TV.

- Si los canales no proporcionan la información de transmisión, no se mostrará la información del programa.

Ver la GUÍA de TV en el decodificador

Después de conectar el decodificador, puede ver los programas y la programación del decodificador y utilizar el control remoto mágico.

- Esta función se encuentra disponible en algunos modelos o países solamente.

Revisar la información del programa

Ver información del programa

Se muestra la información del programa que está viendo actualmente, la hora actual, etc.

- La visualización en pantalla (OSD) del proyector puede variar según el modelo.

1 Mientras mira una transmisión presione el botón **Ⓜ Rueda (OK)** o el botón **Ⓞ OK**. Aparece el banner de canal.

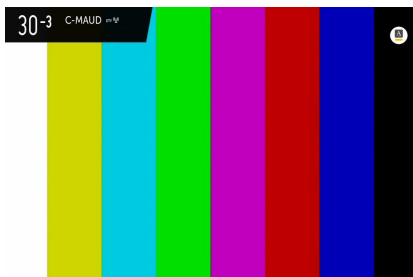

- 2 Seleccione el banner de canal. Puede ver información detallada sobre el programa que está viendo actualmente.

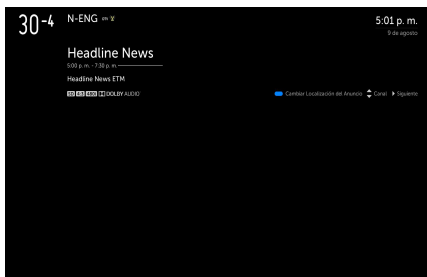

Con los botones $\triangle/\nabla/\triangleleft/\triangleright$ del control remoto, puede ver información sobre próximos programas u otros canales sin tener que cambiar de canal.

- Puede ver la información de transmisión sobre otros canales con los botones \triangle/∇ .
- Puede ver información de transmisión sobre el canal que está viendo con los botones $\triangleleft/\triangleright$.

Pulse el botón  en el control remoto para mover la posición del banner.

Uso del enlace mágico

Ofrece varios videos e información relacionados con el programa que está viendo actualmente.

Si está viendo un programa con un decodificador de canales digitales, debe completar la configuración del control remoto universal para utilizar la función [ENLACE MÁGICO] de manera adecuada.

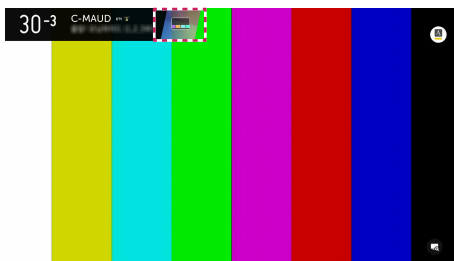

- 1 Presione el botón **Rueda (OK)** o el botón **OK** del control remoto o mueva el puntero hacia la parte superior de la pantalla. Aparece el banner de canal.



- 2 Presione el botón [ENLACE MÁGICO] en el banner de canal.
- 3 En la parte inferior de la pantalla aparecerá información relacionada con el programa que está viendo. Seleccione la información que desea.
 - El rango de búsqueda puede variar según el país.
 - Mientras utilice [ENLACE MÁGICO], es posible que el contenido que se proporciona no siempre coincida con el programa que está viendo en ese momento. Cambie el canal con el control remoto mágico antes de utilizar [ENLACE MÁGICO].
 - Algunos canales bloqueados o solo para adultos no admiten esta función.
 - Los resultados de la búsqueda pueden variar según la información del programa que está viendo.
 - La función [ENLACE MÁGICO] mediante un decodificador de canales digitales solo es compatible con algunos modelos y países.
 - Algunos decodificadores de canales digitales no son compatibles con la función [ENLACE MÁGICO].
 - Solo se admiten decodificadores de canales digitales conectados mediante HDMI.

Uso de la configuración avanzada de transmisiones

Si la transmisión que está viendo contiene información de [Subtítulos (Closed Caption)], [Idioma de audio] o [Multi Audio], puede utilizar dichas funciones.

- 1 Presione el botón  **Rueda (OK)** o el botón  **OK** del control remoto.
- 2 Seleccione la función deseada en la parte superior de la pantalla y configure la función en el valor deseado.

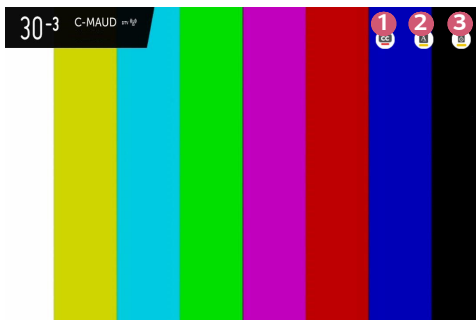

	Descripción
1	Puede configurar los [Subtítulos (Closed Caption)].
2	Puede configurar el [Idioma de audio]. <ul style="list-style-type: none"> • Solo disponible en transmisiones digitales.
3	Puede configurar el [Multi Audio]. <ul style="list-style-type: none"> • Solo disponible en transmisiones analógicas.

- Las funciones disponibles pueden variar según la señal de transmisión.

Usar [Programador]

Esta función se utiliza para establecer la fecha y hora para ver un programa específico.

- 1 En el control remoto, presione el botón .
- 2 Si selecciona la aplicación [Programador], puede programar el programa que desea ver.



	Descripción
1	Puede clasificar la lista.
2	Puede ajustar el Modo eliminar.
3	Puede ajustar la función Nuevo recordatorio.
4	Inicie la [Guía de TV].

Programar por programa

Puede seleccionar un programa para programar su reproducción.

- 1** En el control remoto, presione el botón .
 - 2** Si selecciona la aplicación [Guía de TV], puede programar el programa que desea ver.
 - 3** Seleccione el programa que desea ver.
Si desea ver una transmisión en vivo, haga clic en el botón [VER].
Si es un programa futuro, haga clic en el botón [Recordatorio].
- Válido para transmisión digital.

Programación manual



Puede seleccionar el canal y la fecha y hora en la que desea verlo.

- 1** En el control remoto, presione el botón .
 - 2** Si selecciona la aplicación [Programador], puede programar el programa que desea ver.
 - 3** Establezca la fecha, la hora y el canal que desea ver.
- Esta función se encuentra disponible en algunos modelos o en algunos países solamente.

Ver canales de Internet

Puede ver transmisiones en tiempo real mediante este servicio a través de Internet.

Puede ver información sobre nuevos canales de Internet o administrar los canales que le gustan en [CHANNEL PLUS].

- 1 Presione el botón  (**Configuración rápida**) en el control remoto y seleccione  → [General] → [CHANNEL PLUS].
- 2 Defina el [CHANNEL PLUS] en [Encendido].
- 3 Puede ver un canal de Internet en [TV en Vivo].
- 4 Mientras mira un canal de Internet, haga clic en el botón  del control remoto. Puede iniciar [CHANNEL PLUS].
- 5 Puede configurar el servicio "Canal interactivo", que permite a los usuarios disfrutar cómodamente el contenido relacionado con el canal actual sin tener que cambiar de aplicación.

De acuerdo con las instrucciones que aparecen en la pantalla del canal de Internet, para configurar el "Canal interactivo", puede presionar los botones en el control remoto o hacer clic en la pantalla.

- Es posible que algunos canales de Internet no sean compatibles con este servicio.
- Ciertos contenidos pueden hacer que se cambie de la aplicación [TV en Vivo] a una aplicación diferente.
- El proyector debería estar conectado a una red con acceso a Internet.
- No puede recibir el servicio si cambia el [País de Servicio LG].
- Debe aceptar los Acuerdos del usuario sobre información de visualización y publicidad personaliza para utilizar esta función.
- Programación de visualización no están disponibles para los canales de Internet.
- La empresa emisora puede detener o cambiar los servicios de canal de Internet sin previo aviso.

CÓMO UTILIZAR LA VARIEDAD DE CONTENIDOS



LG Content Store

Puede buscar programas de TV, películas y más, de forma rápida y conveniente, para ver de inmediato.

También puede descargar y utilizar aplicaciones de varias categorías, como educación, entretenimiento, estilo de vida, noticias y juegos.

1 Presione el botón  en el control remoto.

2 Inicie la aplicación [LG Content Store].

- Esta función solo está disponible en algunos países.
- Es posible que en ciertos países las funciones sean limitadas.
- El contenido puede variar según el modelo o el país.
- Sea cuidadoso cuando la utilicen niños. Los niños pueden acceder a contenido inadecuado de Internet a través de este producto.
- Para bloquear contenido inadecuado, restrinja el acceso a ciertas aplicaciones, como el navegador de Internet. Se pueden configurar restricciones desde  (**Configuración rápida**) →  → [Seguridad] → [Bloqueo de aplicaciones].

Contenido recomendado en la pantalla principal

La pantalla principal de [LG Content Store] muestra el contenido más popular de cada categoría. Seleccione cualquier contenido para ver sus detalles.

- Se requiere conexión a Internet para usar esta función.

Crear lista de deseos

Uso de [Mi Contenido]



Cuando agregue el contenido que desee a [Mi Contenido], puede utilizarlo de manera rápida y sencilla en cualquier momento.

- 1 En el control remoto, presione el botón .
- 2 Seleccione [Mi Contenido] en el extremo superior izquierdo de la pantalla.
- 3 Seleccione [Agregar contenido].
- 4 Busque contenido.
- 5 Seleccione el contenido que desee de los resultados de búsqueda para agregarlo a [Mi Contenido].
 - También puede seleccionar entre el contenido recomendado que se muestra debajo del cuadro de búsqueda y agregarlo directamente a [Mi Contenido].
 - Esta función solo está disponible en algunos países.
 - El tipo de contenido que puede agregar a [Mi Contenido] varía según el país.
 - Debe tener una conexión de red para utilizar esta función.
 - Puede mover o eliminar el contenido agregado de la misma forma en que administra las aplicaciones.
 - Algunos de los servicios de contenido agregados a [Mi Contenido] pueden no estar disponibles si se ha cancelado el servicio debido a circunstancias del proveedor.

Crear una cuenta

Crear una Cuenta LG



En [Administración de Cuentas], puede utilizar su dirección de correo electrónico para crear una nueva Cuenta LG.

- 1** Presione el botón  (**Configuración rápida**) en el control remoto y seleccione  → [General] → [Administración de Cuentas].
- 2** Seleccione [CREAR CUENTA]. Lea y acepte los Términos del servicio.
- 3** Ingrese una ID y una contraseña. Su ID debe ser su dirección de correo electrónico.
- 4** Ingrese su fecha de nacimiento.
- 5** Seleccione [OK]. Revise su correo electrónico para verificar la dirección. Verifique su dirección de correo electrónico antes de que expire el plazo para hacerlo.
- 6** Inicie sesión con su nueva cuenta para comenzar a utilizar el servicio.
 - Necesita una conexión a Internet para crear la cuenta.
 - La información solicitada puede variar según el país.
 - Las ID existentes que no utilicen una dirección de correo electrónico se pueden convertir en su dirección de correo electrónico.
 - Puede iniciar sesión con su cuenta de Facebook o Google. (Es posible que no estén disponibles otras funciones que no correspondan al inicio de sesión).
 - Es posible que se apliquen restricciones al servicio según su edad.

Administración de cuentas

Administrar su Cuenta LG

Puede administrar la información de su Cuenta LG.

- 1 Presione el botón  (**Configuración rápida**) en el control remoto.
- 2 Diríjase a  → [General] → [Administración de Cuentas] para iniciar sesión.

Información personal

Puede visualizar o editar la información de la cuenta con la que inició sesión. Puede cambiar la contraseña o presionar [EDITAR] para editar la información personal.

Esta función solo está disponible en algunos países.

Buscar contenido

[Búsqueda]

[Búsqueda] le permite encontrar y utilizar una amplia variedad de contenido e información. Puede buscar archivos, incluidos archivos de imagen, video y audio.

Búsqueda de contenido

- 1 Presione el botón [Búsqueda] en el control remoto para ejecutar la **Q** (**Búsqueda**).
- 2 Para buscar una gran variedad de contenido e información, escriba los términos de búsqueda que desee.

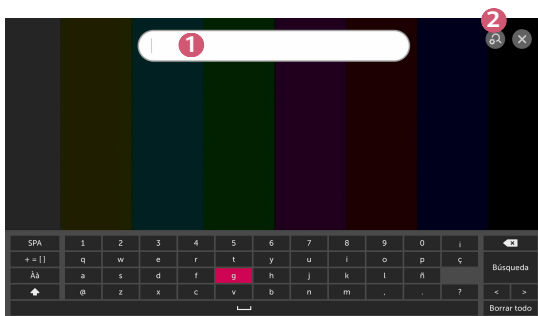

	Descripción
1	Ingrese el término de búsqueda deseado.
2	<p>Cambie la configuración de las funciones proporcionadas por [Búsqueda].</p> <ul style="list-style-type: none"> Algunas aplicaciones proporcionan una función que permite realizar búsquedas en el proyector. Si ejecuta una búsqueda en dichas aplicaciones, se llevará a cabo en [Búsqueda].

- Los resultados pueden variar, según la configuración del canal, la región y la red, y de si aceptó los términos y condiciones.

Utilizar aplicaciones y contenido



Instalar aplicaciones

Puede usar su cuenta LG para instalar varias aplicaciones en el proyector.

- 1** Presione el botón  en el control remoto.
 - 2** Inicie la aplicación [LG Content Store].
 - 3** Seleccione la categoría que desee de las opciones que se muestran en la parte superior de la pantalla. Aparecerá la lista de aplicaciones disponibles en la categoría seleccionada.
 - 4** Seleccione una aplicación de la lista para configurar.
 - 5** Lea los detalles de la aplicación y luego presione [Instalar].
 - 6** Cuando se haya completado la instalación, puede iniciar la aplicación de forma inmediata.
- Las categorías disponibles pueden variar según el país o el estado del servicio.
 - Si la capacidad de almacenamiento del proyector es insuficiente, instale las aplicaciones mediante la conexión de un dispositivo externo de memoria.
 - Es posible que algunos dispositivos de almacenamiento USB no sean compatibles o que no funcionen correctamente.
 - No se pueden utilizar controladores USB que contengan aplicaciones de otros televisores ni proyectores LG.

Ver contenido de video a pedido

Puede disfrutar de inmediato de dramas, películas y más con transmisión en tiempo real.

- 1** Presione el botón  en el control remoto.
 - 2** Inicie la aplicación [LG Content Store].
 - 3** Seleccione la categoría que desee de las opciones que se muestran en la parte superior de la pantalla, como Programas de TV y Películas. Aparecerá la lista del contenido disponible en la categoría seleccionada.
 - 4** Seleccione un elemento de la lista.
 - 5** Puede reproducir el contenido deseado.
Es posible que necesite una aplicación para reproducir el contenido. Si no está instalada, instale la aplicación para reproducir el contenido.
- Esta función solo está disponible en algunos países.
 - Las categorías disponibles pueden variar según el país o el estado del servicio.
 - Para ver información detallada acerca del contenido, seleccione el título en la parte inferior y el área de .

REPRODUCIR OTROS ARCHIVOS DEL DISPOSITIVO

[Foto & Vídeo]

Visualización de fotos y videos

Puede ver fotos y videos con la aplicación [Foto & Vídeo].

- 1 En el control remoto, presione el botón .
- 2 Inicie la aplicación [Foto & Vídeo].
- 3 Seleccione el dispositivo de almacenamiento que desee.
- 4 Seleccione y visualice la foto o el video que desee.



	Descripción
1	Seleccione el tipo de contenido y el método de visualización que desee.
2	Seleccione y elimine el contenido deseado. (No se pueden eliminar los archivos que se comparten desde otros dispositivos.)
3	Seleccione el contenido que desee reproducir. Solo puede seleccionar el mismo tipo de contenido que seleccionó en primer lugar.
4	Inicie la [Búsqueda].

- Es posible que no se muestre cierto contenido en la lista si la cantidad de todo el contenido supera los 40 000.

Reproductor de fotos

Si selecciona una foto en la aplicación [Foto & Vídeo], se ejecuta el reproductor de fotos. Puede ver las fotos guardadas.



	Descripción
1	Vuelve a toda la lista de contenido.
2	Puede reproducir música de fondo mediante la ejecución del reproductor de música.
3	Puede acercar o alejar las fotos.
4	Inicia la presentación de diapositivas.
5	Gira las fotos.
6	Puede establecer el tamaño de una foto o cambiar la velocidad y el efecto de una presentación de diapositivas.

Archivos de foto compatibles

Tipo de archivo	Formato	Resolución
.jpeg .jpg .jpe	JPEG	Mínimo: 64 x 64 Máximo Tipo normal: 15 360 (An.) x 8 640 (Al.) Tipo progresivo: 1 920 (An.) x 1 440 (Al.)
.png	PNG	Mínimo: 64 x 64 Máximo: 5 760 (An.) x 5 760 (Al.)
.bmp	BMP	Mínimo: 64 x 64 Máximo: 1 920 (An.) x 1 080 (Al.)

Reproductor de video

Si selecciona un video en la aplicación [Foto & Vídeo], se ejecuta el reproductor de videos. Puede ver los videos guardados.

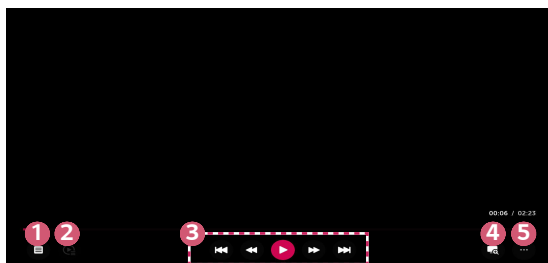

	Descripción
1	Vuelve a toda la lista de contenido.
2	Puede seleccionar otro contenido con la vista de la lista de reproducción mientras ve un video.
3	Puede controlar las funciones básicas de reproducción de videos.
4	Al expandir la pantalla del proyector, puede ver imágenes con un tamaño mayor que las originales.
5	Puede configurar opciones adicionales.

Configurar opciones adicionales

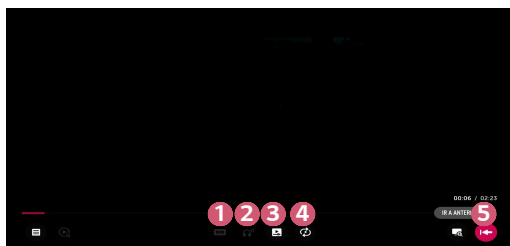

	Descripción
1	Puede cambiar la configuración de los subtítulos.
2	Puede configurar las pistas de audio.
3	Puede configurar la opción de continuar viendo para reanudar la reproducción desde la última escena que vio.
4	Puede configurar la reproducción continua. Si se configura la reproducción continua, el próximo video se reproduce automáticamente después de que termina la reproducción de un video.
5	Vuelve a la pantalla de funcionamiento básico.

Archivos de video admitidos

Velocidad máxima de transmisión de datos:

- Video Full HD
H.264 1 920 x 1 080 a 60P BP/MP/HP a L4.2 40 Mbps
HEVC 1 920 x 1 080 a 60P MP a L4.1, perfil 10 principal a L4.1 40 Mbps

Subtítulos externos admitidos:

*.smi, *.srt, *.sub (MicroDVD, SubViewer 1.0/2.0), *.ass, *.ssa, *.txt (TMPlayer), *.psb (PowerDivX) y *.dcs (DLP Cinema)

Formatos de subtítulos integrados compatibles:

- Matroska (mkv): Sub Station Alpha (SSA), Advanced Sub Station Alpha (ASS), SRT
- MP4 (mp4): Texto cronometrado

Códex de video admitidos

Extensión	Códec	
.asf .wmv	Video	Perfil VC-1 Advanced (a excepción de WMVA), perfiles VC-1 simple y principal
	Audio	WMA estándar (a excepción del códec para voz WMA v1/WMA)
.avi	Video	Xvid (a excepción de 3 warp-point GMC), H.264/AVC, Motion JPEG, MPEG-4
	Audio	MPEG-1 Layer I, II, MPEG-1 Layer III (MP3), Dolby Digital, LPCM, ADPCM y DTS
.mp4 .m4v .mov	Video	H.264/AVC, MPEG-4, HEVC
	Audio	Dolby Digital, Dolby Digital Plus, AAC, MPEG-1 Layer III (MP3), Dolby AC-4
.3gp .3g2	Video	H.264/AVC, MPEG-4
	Audio	AAC, AMR-NB, AMR-WB
.mkv	Video	MPEG-2, MPEG-4, H.264/AVC, VP8, VP9 y HEVC
	Audio	Dolby Digital, Dolby Digital Plus, AAC, PCM, DTS, MPEG-1 Layer I, II y MPEG-1 Layer III (MP3)
.ts .trp .tp .mts	Video	H.264/AVC, MPEG-2, HEVC
	Audio	MPEG-1 Layer I, II, MPEG-1 Layer III (MP3), Dolby Digital, Dolby Digital Plus, AAC, PCM, Dolby AC-4
.mpg .mpeg .dat	Video	MPEG-1, MPEG-2
	Audio	MPEG-1 Layer I, II y MPEG-1 Layer III (MP3)
.vob	Video	MPEG-1, MPEG-2
	Audio	Dolby Digital, MPEG-1 Layer I, II, DVD-LPCM
.rm .rmvb	Video	RV30, RV40
	Audio	Realaudio6 (cook), AAC LC, HE-AAC

- rm, rmvb: Esta función solo está disponible en algunos países.
- Dolby AC-4: Esta función solamente se encuentra disponible en algunos modelos.

Precauciones para la reproducción de videos

- Es posible que algunos subtítulos creados por los usuarios no funcionen correctamente.
- El archivo de video y el archivo respectivo de subtítulos deben estar ubicados en la misma carpeta. Para que se muestren correctamente los subtítulos, asegúrese de que el archivo de video y el archivo de los subtítulos tengan el mismo nombre.
- Es posible que no sean compatibles los subtítulos en un dispositivo Network Attached Storage (Almacenamiento conectado a la red), según el fabricante y el modelo.
- No son compatibles las transmisiones que cuentan con Global Motion Compensation (GMC) y Quarterpel Motion Estimation (Qpel).
- Los tamaños de archivos reproducibles pueden variar según las condiciones de codificación.
- Solo compatible con Windows Media Audio V7 y superior.
- No es compatible con el perfil AAC Main.
- Es posible que no se reproduzcan los archivos de video creados con ciertos codificadores.
- Es posible que no se reproduzcan correctamente los archivos de video con un formato distinto al especificado.
- Es posible que no se reproduzcan correctamente los archivos de video almacenados en un dispositivo USB que no sea compatible con la alta velocidad.
- Los códecs DTS solo son compatibles para la reproducción de archivos de video mediante conexión USB y HDMI.

[Música]

Reproducción de música

Puede escuchar música con la aplicación [Música].

- 1 En el control remoto, presione el botón .
- 2 Inicie la aplicación [Música].
- 3 Seleccione el dispositivo de almacenamiento que desee.
Puede seleccionar las canciones que desee de todos sus dispositivos de almacenamiento y las puede [MI LISTA DE REPRODUCCIÓN].
- 4 Seleccione el contenido de música que desee y disfrute.

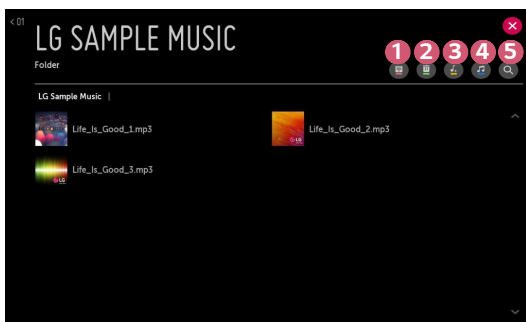

	Descripción
1	Seleccione el tipo de lista de contenido que desee.
2	Seleccione y elimine el contenido. (Los archivos que se comparten desde otros dispositivos no se pueden eliminar).
3	Seleccione el contenido para [MI LISTA DE REPRODUCCIÓN].
4	Abra el reproductor de música.
5	Inicie la [BÚSQUEDA].

- Si la cantidad del contenido es de más de 5000 archivos, es posible que una parte del contenido no aparezca en la lista.

Uso del reproductor de música

El reproductor de música le permite seleccionar música desde otras aplicaciones y usarla como música de fondo.

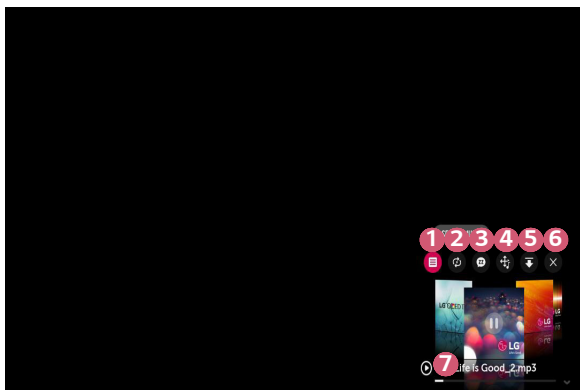

	Descripción
1	Puede reproducir música desde el dispositivo de almacenamiento seleccionado.
2	Puede configurar reproducciones repetidas y aleatorias.
3	Puede escuchar música con la pantalla apagada.

	Descripción
4	Puede cambiar la posición del reproductor de música.
5	Puede minimizar el reproductor de música.
6	Esta función cierra el reproductor de música.
7	<p>Las letras están disponibles para los archivos de música que las proporcionan.</p> <p>En algunos archivos de música, puede escoger una sección de la letra y mover la posición del reproductor.</p> <ul style="list-style-type: none">• La función de letras solo es compatible con algunos dispositivos.• Las letras pueden no estar sincronizadas según los datos de letras del archivo de música.

- Presione los botones  **VOL** del control remoto para volver a abrir el reproductor de música.
- Es posible que no pueda utilizar el reproductor de música con algunas funciones.

Formato de audio

Formato de archivo	Elemento	Información
.mp3	Tasa de bits	32 kb/s a 320 kb/s
	Frecuencia de muestreo	16 kHz a 48 kHz
	Soporte	MPEG-1, MPEG-2
	Canales	mono, estéreo
.wav	Tasa de bits	-
	Frecuencia de muestreo	8 kHz a 96 kHz
	Soporte	PCM
	Canales	mono, estéreo
.ogg	Tasa de bits	64 kb/s a 320 kb/s
	Frecuencia de muestreo	8 kHz a 48 kHz
	Soporte	Vorbis
	Canales	mono, estéreo
.wma	Tasa de bits	128 kb/s a 320 kb/s
	Frecuencia de muestreo	8 kHz a 48 kHz
	Soporte	WMA
	Canales	hasta 6 canales
.flac	Tasa de bits	-
	Frecuencia de muestreo	8 kHz a 96 kHz
	Soporte	FLAC
	Canales	mono, estéreo

- Es posible que la cantidad de canales compatibles varíe según la frecuencia de muestreo.

[Visor de archivos]

Cómo ver archivos

Puede ver los archivos de documentos almacenados en un dispositivo conectado.

- 1 En el control remoto, presione el botón .
- 2 Inicie la aplicación [Visor de archivos].
- 3 Seleccione el dispositivo de almacenamiento que desee.
- 4 Seleccione y visualice el archivo de documento deseado.



	Descripción
1	Seleccione el tipo de contenido y el método de visualización que desee.
2	Seleccione y elimine el contenido deseado. (No se pueden eliminar los archivos que se comparten desde otros dispositivos.)

- Es posible que no se muestre cierto contenido en la lista si la cantidad de todo el contenido supera los 40 000.

Exploración del visor de archivos

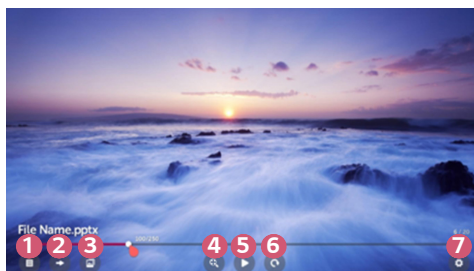

	Descripción
1	Vuelve a toda la lista de contenido.
2	Avanza a la página que especifique.
3	Establece la presentación de diapositivas.
4	Amplía o reduce el documento.
5	Inicia la presentación de diapositivas.
6	Gira el documento.
7	Configura las opciones del visor de archivos.

Formatos de archivo compatibles

Extensión del archivo	Versión compatible
XLS, XLSX	Microsoft Office, versiones 97/2000/2002/2003/2007/2010/2013/2016
DOC, DOCX	
PPT, PPTX	
TXT	-
PDF	Adobe PDF, versiones 1.0/1.1/1.2/1.3/1.4
HWP	Versión 2007 de Hangul



- El visor de archivos reordena un documento, por lo que podría verse distinto a como se ve en una PC.
- En los documentos que incluyen imágenes, la resolución puede ser más baja durante el proceso de reordenamiento.
- Si el documento es grande o tiene muchas páginas, podría tomar más tiempo en cargar.
- Es posible que las fuentes que no sean compatibles sean reemplazadas por otras.
- El visor de archivos no puede abrir documentos de Office que contengan muchas imágenes en alta resolución. En ese caso, reduzca el tamaño del archivo de imagen, guárdelo en un dispositivo de almacenamiento USB y ejecute nuevamente el visor de archivos o conecte el PC al proyector y abra el archivo en el PC.

Conexión USB

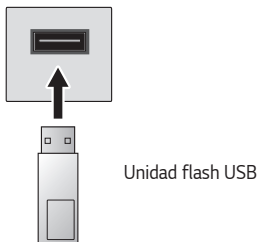
Conecte un dispositivo de almacenamiento USB (disco duro USB o memoria USB) al puerto USB del proyector para disfrutar de los archivos de contenido almacenados en el dispositivo de almacenamiento USB del proyector.



Sugerencias para el uso de dispositivos de almacenamiento USB

- Es posible que no se reconozca un dispositivo de almacenamiento USB que cuente con un programa de reconocimiento automático integrado o que utilice su propio controlador.
- Es posible que algunos dispositivos de almacenamiento USB no sean compatibles o que no funcionen correctamente.
- Si usa un cable de extensión para USB, es posible que no se reconozca el dispositivo de almacenamiento USB o que no funcione correctamente.
- Utilice solo dispositivos de almacenamiento USB formateados con el sistema de archivos FAT32 o NTFS que proporciona el SO Windows.
- Se recomienda utilizar un disco duro USB externo con voltaje nominal de 5 V o menos y corriente nominal de 500 mA o menos.
- Se recomienda utilizar un concentrador USB o una unidad de disco duro con fuente de alimentación. (Si el suministro eléctrico no es suficiente, es posible que el dispositivo de almacenamiento USB no se detecte correctamente).
- Se recomienda utilizar una unidad flash USB de 32 GB o menos, o un disco duro USB de 2 TB o menos.
- Si un disco duro USB no opera con la función de ahorro de energía, apáguelo y vuelva a encenderlo para que funcione correctamente. Para obtener más información, consulte el manual del usuario del disco duro USB.
- Es posible que los datos del dispositivo de almacenamiento USB se dañen, por lo que se recomienda realizar una copia de seguridad de los archivos importantes. Los usuarios son responsables de la administración de datos. El fabricante no tiene responsabilidad alguna por ello.
- Seleccione el dispositivo USB conectado desde [ENTRADAS] y seleccione el botón [EXPULSAR] para desconectar el dispositivo de almacenamiento USB. Si desconecta el dispositivo de almacenamiento USB sin seleccionar [EXPULSAR], puede ocurrir un error en el proyector o en el dispositivo de almacenamiento.
Puede abrir las [ENTRADAS] si selecciona  (ENTRADA) → [Todas las Entradas].
- Para obtener más información sobre otros métodos de conexión, vaya a  → [Conector de dispositivo].
- Seleccione el dispositivo USB conectado en [ENTRADAS] y seleccione el botón [FORMATEAR] para formatear el dispositivo de almacenamiento USB. Después de formatear, todos los datos del dispositivo de almacenamiento USB se borrarán y se formateará como un sistema de archivos NTFS o FAT32.
- Cuando conecte un dispositivo de almacenamiento USB, se creará un archivo o carpeta aleatorio para proporcionar los servicios del proyector Smart, tales como guardar y recuperar imágenes en miniatura.

Compartir contenido del teléfono inteligente

Compartir contenido con el teléfono inteligente

Compartir contenido le permite disfrutar de los videos, de la música y de las fotos guardados en su teléfono inteligente que esté conectado a la misma red.

Conectarse a un teléfono inteligente con el proyector

- 1 Presione el botón  en el control remoto.
- 2 Inicie la aplicación [Conector de dispositivo].
- 3 Seleccione [Teléfono Inteligente].
- 4 Siga las instrucciones de [Conector de dispositivo].



Asuntos que requieren atención especial durante la opción Compartir contenido

- Compruebe la configuración de red si la opción Compartir contenido no funciona correctamente.
- Es posible que no funcione correctamente en una red inalámbrica. Se recomienda conectarse a una red cableada.
- Es posible que no funcione adecuadamente según el entorno de red.
- Si se conectan varios dispositivos de visualización en un dispositivo, es posible que el contenido no se reproduzca adecuadamente, según el rendimiento del servidor.
- Para ver un video de 1 080 progresivo a través de la función Compartir contenido, se necesita un enrutador que utilice una frecuencia de 5 GHz. Si se utiliza un enrutador de 2,4 GHz es posible que el video no se reproduzca adecuadamente.
- Los subtítulos solo son compatibles con algunos dispositivos conectados.
- Cuando se agrega un archivo de subtítulos con posterioridad, deshabilite la carpeta compartida y luego vuelva a habilitarla.
- No se reproducen los archivos DRM del dispositivo conectado.
- En cuanto a los formatos de archivos compatibles con el proyector, es posible que varíen según el entorno del dispositivo conectado.
- Si una carpeta contiene demasiadas carpetas o archivos, es posible que no funcione adecuadamente.
- Es posible que la información del archivo importado desde el dispositivo conectado no se muestre correctamente.
- Según la codificación, es posible que algunas transmisiones no se reproduzcan en el modo Compartir contenido.

Compartir pantalla del teléfono inteligente

Para ver la pantalla del dispositivo móvil en el proyector

- 1** Active el modo Miracast en el dispositivo móvil.
- 2** El proyector aparecerá en la lista de dispositivos disponibles.
- 3** Seleccione el proyector y solicite la conexión.
- 4** Para iniciar la conexión, aparecerá el mensaje "Conectando...".
- 5** Después de que se establece la conexión, en el proyector aparece la pantalla del dispositivo conectado.
 - Siempre actualice el dispositivo a la versión más reciente del sistema operativo para obtener una conexión confiable cuando se conecte al proyector.
 - Es posible que no se conecte un dispositivo que no sea LGE, incluso después de haber sido detectado.
 - Conecte el dispositivo a un enrutador de 5 GHz ya que el entorno inalámbrico podría afectar el rendimiento.
 - La tasa de respuesta puede variar dependiendo del entorno del usuario.
 - Es diferente según el dispositivo. Para obtener más información acerca del dispositivo al que desea conectarse, consulte la guía del usuario.
 - Si falla la conexión repetidamente, apague el proyector y el dispositivo al que desea conectarse, luego vuelva a encenderlos e inténtelo nuevamente.

Compartir contenido de la computadora

¿Qué es Compartir contenido?

Compartir contenido le permite disfrutar videos, música y fotos guardados en la PC.

Reproduzca el contenido en la PC mediante el software de uso compartido

Si tiene Windows 7 o posterior instalado en la computadora, puede reproducir música, videos o fotos en el proyector sin la necesidad de instalar programas adicionales.

- 1** Conecte el proyector y la computadora a la misma red. También es necesario conectar a la red las computadoras con Windows 7 o posterior instalado.
 - 2** Haga clic con el botón derecho en el archivo de música, video o foto que desea reproducir y seleccione el modelo mediante la función "Reproducir con", que se proporciona en Windows 7 o posterior, para reproducir lo seleccionado.
Para reproducir en otros dispositivos, como el teléfono móvil, consulte la guía del usuario correspondiente.
- Incluso cuando se conectan varios proyectores o dispositivos, el archivo seleccionado solo se puede reproducir a través de un dispositivo. La velocidad de reproducción puede variar dependiendo de la conexión de red.

Utilice el software de PC SmartShare para reproducir el contenido guardado en la PC

Puede utilizar el software de PC SmartShare para conectar con la red doméstica la música, los videos y las fotos guardados en la PC, y reproducirlos en el proyector.

- 1** Configure el proyector y una PC que tengan instalados SmartShare en la misma red.
 - El servicio SmartShare solo está disponible cuando el proyector y el servidor del equipo están instalados a un único enrutador.
- 2** Descargue e instale el software para PC SmartShare desde el sitio web de LG. Antes de realizar la instalación, cierre todos los programas que se estén ejecutando en la PC, como el firewall o como un software antivirus.
- 3** Ejecute el software para PC SmartShare y establezca la configuración para compartir.
- 4** Las fotos y los videos compartidos se reproducen desde la aplicación [Foto & Vídeo] en el proyector. Los archivos de música compartidos se reproducen desde la aplicación [Música] en el proyector.
 - El servidor debe estar funcionando para poder ver el archivo compartido en el proyector.
 - Puede revisar la información del sitio web en  → [Conector de dispositivo] → [PC] → [COMPARTIR CONTENIDO].
 - Para obtener más información acerca de cómo utilizar el software de PC SmartShare, consulte la sección de ayuda del software.

Asuntos que requieren atención especial durante la opción Compartir contenido

- Compruebe la configuración de red si la opción Compartir contenido no funciona correctamente.
- Es posible que no funcione correctamente en una red inalámbrica. Se recomienda conectarse a una red cableada.
- Si se conectan varios dispositivos de visualización en un dispositivo, es posible que el contenido no se reproduzca adecuadamente, según el rendimiento del servidor.
- Es posible que no funcione adecuadamente según el entorno de red.
- Para ver un video de 1 080 progresivo a través de la función Compartir contenido, se necesita un enrutador que utilice una frecuencia de 5 GHz. Si se utiliza un enrutador de 2,4 GHz es posible que el video no se reproduzca adecuadamente.
- Es posible que la función Compartir contenido no sea compatible con un enrutador que no admita la multidifusión. Para obtener más información, consulte la guía del usuario del enrutador o comuníquese con el fabricante.
- Los subtítulos solo son compatibles con algunos dispositivos conectados.
- Se recomienda utilizar el software de PC SmartShare para leer los subtítulos.
- Cuando se agrega un archivo de subtítulos con posterioridad, deshabilite la carpeta compartida y luego vuelva a habilitarla.
- No se reproducen los archivos DRM del dispositivo conectado.
- En cuanto a los formatos de archivos compatibles con el proyector, es posible que varíen según el entorno del dispositivo conectado.
- Si una carpeta contiene demasiadas carpetas o archivos, es posible que no funcione adecuadamente.
- Es posible que la información del archivo importado desde el dispositivo conectado no se muestre correctamente.
- Según la codificación, es posible que algunas transmisiones no se reproduzcan en el modo Compartir contenido.

Compartir pantalla de la computadora

Para ver la pantalla de la PC en el proyector

Conecte de manera inalámbrica

- 1 Presione el botón  en el control remoto.
 - 2 Ejecute la aplicación [Screen Share].
 - 3 Inicie Miracast en la PC. El proyector aparecerá en la lista de dispositivos disponibles.
 - 4 Seleccione el proyector y solicite la conexión.
 - 5 Después de que se establece la conexión, en el proyector aparece la pantalla del dispositivo conectado.
- Siempre actualice el dispositivo a la versión más reciente del sistema operativo para obtener una conexión confiable cuando se conecte al proyector.
 - Se recomienda que utilice esta función desde una distancia corta.
 - Aunque se puede conectar sin un enrutador inalámbrico, se recomienda conectar el dispositivo a un enrutador de 5 GHz porque el entorno inalámbrico podría afectar el rendimiento.
 - Es compatible con la conexión en la versión Intel® WiDi 3.5.
 - La tasa de respuesta puede variar dependiendo del entorno del usuario.
 - Es diferente de la versión de Windows. Para obtener más información acerca del dispositivo al que desea conectarse, consulte la guía del usuario.
 - Para obtener más información, consulte la aplicación [Screen Share].
 - Si falla la conexión repetidamente, apague el proyector y el dispositivo al que desea conectarse, luego vuelva a encenderlos e inténtelo nuevamente.

Conectar de manera cableada

Conecte la PC con el proyector mediante un cable HDMI.

BENEFICIOS DEL PROYECTOR SMART

Expandir la proyección

Al expandir la pantalla del proyector, puede ver imágenes con un tamaño mayor que las originales.

Presione el botón **LIVE ZOOM** en el control remoto mientras mira en el proyector o en reproducción de videos. También puede presionar el botón [INICIAR LIVE ZOOM] en la esquina inferior derecha de la pantalla.

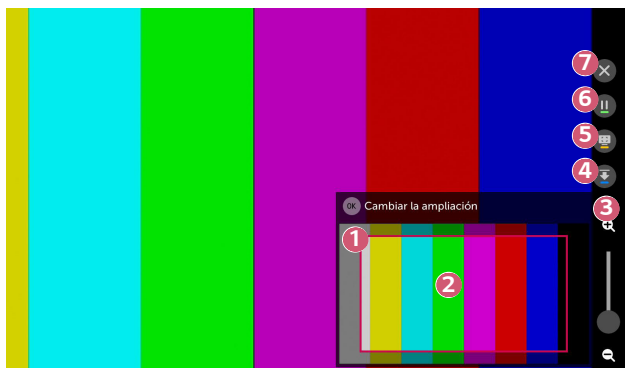

	Descripción
1	En la subpantalla, se muestra la pantalla original antes de la ampliación.
2	Indica el área ampliada que se muestra en la pantalla principal.
3	Puede acercar y alejar la pantalla principal con la barra de ampliación. Puede ajustar la ampliación al desplazarse con el botón Rueda (OK) en el mando a distancia mágico.
4	Puede ocultar la subpantalla.

	Descripción
5	Puede hacer una captura de la pantalla actual. Puede ver las imágenes de captura de la pantalla con la aplicación [Foto & Vídeo].
6	Puede pausar o reanudar la pantalla actual. Si ejecuta o reanuda mientras mira una transmisión, verá la pantalla de la transmisión actual.
7	Cierre la función y regrese a la pantalla original.

- Para salir de la función y regresar a la pantalla original, presione **LIVE ZOOM** o **BACK**.
- Si cambia de canal o ejecuta otra aplicación en una pantalla ampliada, la función se cierra.

Mover la posición de una pantalla ampliada

- Método 1. En la pantalla principal, mueva el puntero del mando a distancia mágico hacia la posición deseada y presione el botón **Rueda (OK)**. La posición que seleccionó se moverá al centro de la pantalla.
- Método 2. Arrastre la pantalla principal con el puntero del mando a distancia mágico a la posición deseada.
- Método 3. En la subpantalla, seleccione con el mando a distancia mágico el área que desea ampliar.
- Método 4. Con el puntero del mando a distancia mágico, arrastre el área ampliada de la subpantalla hacia la posición deseada.
- También puede mover la pantalla con los botones $\triangle/\nabla/\triangleleft/\triangleright$ del mando a distancia.

Disfrutar Internet

Usar el [Navegador web]

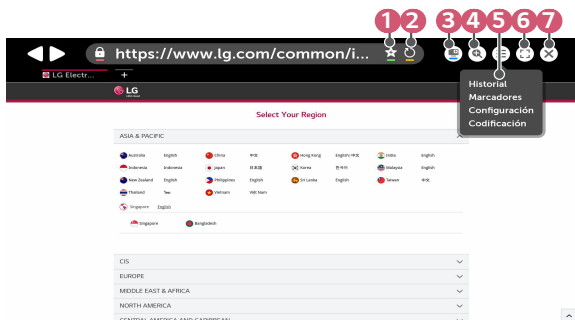

Puede ingresar al sitio web si escribe la dirección en la barra de direcciones URL. Si ingresa la palabra de búsqueda, buscará la información acerca de la base de esa palabra en el motor de búsqueda.

- 1 Presione el botón  en el control remoto.
- 2 Inicie la aplicación [Navegador web].



	Descripción
1	Puede agregar la página actual a la pantalla principal o agregar, o eliminar, la página actual en [Marcadores]. (Una página que se agregó a la pantalla principal solo se puede eliminar en la pantalla principal. En este caso, no se elimina de [Marcadores]).
2	Vuelve a cargar la página actual.
3	Puede encender o apagar Mini TV.

	Descripción
4	Acerca o aleja la pantalla.
5	[Historial]: Puede abrir o eliminar el historial. [Marcadores]: Puede abrir o eliminar la lista de marcadores. [Configuración]: Puede configurar funciones simples del navegador. [Codificación]: Puede cambiar el idioma cuando el contenido no se muestra de manera correcta en la página web.
6	Puede utilizar el navegador en modo de pantalla completa. Para volver a la pantalla original, utilice el control remoto para mover el puntero hacia la parte superior de la pantalla. Se mostrará [Salir De Pantalla Completa].
7	Salga del [Navegador web].

- El [Navegador web] solo es compatible con medios HTML5 y no es compatible con complementos Flash.
- El [Navegador web] no admite la instalación de complementos.
- Es posible que en el [Navegador web] no se puedan reproducir archivos de medios que no estén en los siguientes formatos: JPEG/PNG/GIF
- Es posible que el [Navegador web] se cierre si no hay espacio suficiente en la memoria.
- En el [Navegador web] solo se utilizan las fuentes incluidas en el proyector. Por lo tanto, es posible que el texto aparezca en fuentes distintas a las de la PC.
- El [Navegador web] no admite la descarga de archivos ni de fuentes.
- Debido a que el [Navegador web] es un navegador del proyector, es posible que no funcione igual que los navegadores de PC.
- Debido a que el [Navegador web] es un navegador del proyector, es posible que no reproduzca correctamente parte del contenido.
- Se debe tener cuidado de que los niños no accedan a contenido inadecuado, dado que el producto se puede conectar a Internet.
- Se puede restringir el acceso a algunas aplicaciones, incluido el navegador web, para bloquear el contenido inadecuado de Internet.
- Ajuste la configuración en  **(Configuración rápida)** →  → [Seguridad] → [Bloqueo de aplicaciones].

Configurar el Navegador web

Presione  en la parte superior de la pantalla y seleccione [Configuración].

- [En Inicio]
Puede establecer la página de inicio del navegador para [Abrir la página de Nueva pestaña]/[Continuar donde lo dejó]/[Página principal:].
- [Motores De Búsqueda]
Puede seleccionar el motor de búsqueda predeterminado.
- [Sitios recomendados]
Puede modificar la configuración para que se muestre [Sitios recomendados]. [Sitios recomendados] y [Sitios Más Visitados] se muestran en una nueva pestaña.
Es posible que [Sitios recomendados] no esté disponible en su país.
Para ocultar [Sitios recomendados], seleccione [Apagado] en [Configuración].
- [Mostrar Siempre La Barra De Marcadores]
Puede cambiar la configuración para que siempre se muestre la barra de [Marcadores].
- [Navegación De Incógnito]
Puede configurar los ajustes para que no queden registros después de la búsqueda.
- [Filtrado de Sitios]
Para utilizar la función [Filtrado de Sitios], debe ingresar la contraseña del proyector.
La contraseña inicial es "0000".
 - [Sitios Aprobados]: Puede configurar los ajustes para abrir solo los sitios web previamente registrados.
 - [Sitios Bloqueados]: Puede configurar los ajustes para bloquear determinados sitios web.
- [Bloqueador de ventanas emergentes]
Puede bloquear las ventanas emergentes mediante ajustes en la configuración.
- [No Rastrea]
Puede solicitar que no se registre el historial de visitas en el servidor.
- [Adaptación de transmisión usando JavaScript]
Cuando se configura en [Apagado], la resolución de los videos reproducidos en el [Navegador web] se limita a 720 progresivo.

Reproducir sonido de un dispositivo inteligente a través de los altavoces del proyector

Conecte un dispositivo inteligente al proyector mediante Bluetooth para reproducir sonido desde el dispositivo inteligente a través de los altavoces del proyector.

- 1** Presione el botón  en el control remoto.
- 2** Inicia [Reproducción de Audio Bluetooth].
- 3** Active el Bluetooth del dispositivo inteligente, luego seleccione el proyector desde la lista de dispositivos.
- 4** El proyector se conectará al dispositivo inteligente.

[Notificaciones]

Uso de [Notificaciones]

Las [Notificaciones] transfieren notificaciones en tiempo real desde varias aplicaciones y servicios de LG. Muestra el estado de las aplicaciones que están ejecutándose actualmente y permite visualizar, eliminar y ejecutar todas las notificaciones en un solo lugar.

- 1 Presione el botón  en el control remoto.
- 2 Inicie la aplicación [Notificaciones].



	Descripción
1	Puede eliminar notificaciones.
2	Para ver las notificaciones con mucho contenido, presione [más] para abrirlas en vista completa.
3	Puede eliminar todas las notificaciones.
4	Puede iniciar la APLICACIÓN o moverse a la URL.

LISTA DE RECORRIDO POR LA CONFIGURACIÓN

Es posible que las opciones varíen según el modelo.

Ajustes Rápidos

Para usar la función de configuración de manera rápida

Presione el botón  (**Configuración rápida**) en el control remoto.

Muestra un conjunto de controles sencillos de manera rápida y simple, tales como [Modo de Imagen], [Relación de Aspecto], [Salida de Audio], entre otros.

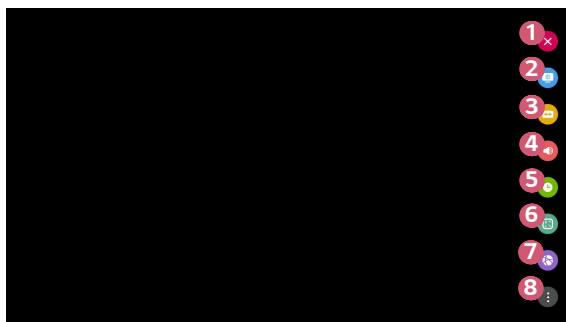

	Descripción
1	Cierra los ajustes rápidos.
2	Puede ajustar el [Modo de Imagen].
3	Puede ajustar la [Relación de Aspecto].
4	Puede escoger la [Salida de Audio].
5	Puede ajustar el [Temporizador].
6	Puede ajustar el [Modo de Proyecc].
7	Le permite ver la [Red] conectada.
8	Puede configurar opciones adicionales.

Configuración de la [Imagen]

[Modo de Imagen]

 (Configuración rápida) →  → [Imagen] → [Configuración para el modo de imagen] → [Modo de Imagen]

Seleccione el modo de imagen que mejor se ajuste a su entorno de visualización, a sus preferencias o al tipo de video.

Es posible que las opciones varíen según el modelo.

Según la señal de entrada, es posible que los modos de imagen disponibles sean diferentes.

Cuando reproduzca un contenido de servicio en línea, el modo de imagen puede cambiar para coincidir con el contenido que se está mostrando.

- [Vívido]
Mejora la nitidez de la imagen mediante el aumento del contraste, del brillo y de la nitidez.
- [Estándar]
La imagen se muestra con niveles normales de contraste, de brillo y de nitidez.
- [Cine]
Optimiza la pantalla para ver películas.
- [Deportes]/[Fútbol]
Optimiza la pantalla para ver los deportes. Incluso acciones rápidas como patadas o lanzar una bola se representan claramente en la pantalla.
– Es posible que el nombre del deporte varíe según la región.
- [Juego]
Optimiza la pantalla para ver juegos.
- [Experto (Habitación Brillante)]/[Experto (Habitación Oscura)]
Permite que un experto, o cualquier aficionado a la calidad de las imágenes, ajuste la calidad óptima de imagen.

[Configuración para el modo de imagen]

 (Configuración rápida) →  → [Imagen] → [Configuración para el modo de imagen]

Esta función permite ajustar el modo de imagen seleccionado en detalle.

- [Contraste]

Ajusta el contraste de las áreas oscuras y brillantes de la imagen. Cuanto más se acerque a 100, mayor será el contraste.
- [Brillo]

Ajusta el brillo general de la pantalla. Cuanto más se acerque a 100, más brillante será la pantalla.
- [Nitidez]

Ajusta la nitidez de la imagen. Cuanto más se acerque a 50, más nítida y clara será la imagen.
- [Color]

Aumenta o disminuye los tonos de color que se muestran en la pantalla. Cuanto más acerque a 100, más oscuro será el color.
- [Tinte]

Ajusta el balance entre los colores rojo y verde que aparecen en la pantalla. Cuanto más se acerque el rojo a 50, más rojo será el color. Cuanto más se acerque el verde a 50, más verde será el color.
- [Temperatura de color]

Ajusta la temperatura de color a fría, media, cálida o natural.

 - La configuración que especifique solo se aplica al modo de entrada seleccionado actualmente. Para aplicar la configuración de imagen actual a todos los modos de entrada, seleccione [Aplicar a todas las entradas].
 - Las opciones disponibles podrían variar según la señal de entrada y el modo de imagen seleccionado.
- [Aplicar a todas las entradas]

Guarde los valores de configuración personalizada actuales de los modos de imagen seleccionados actuales para todas las entradas.
- [Reiniciar]

Esta opción permite reiniciar la configuración de la imagen.

 - Puede reiniciar independientemente los modos de imagen. Seleccione el modo de imagen que desee reiniciar y actívelo.

[Controles avanzados]/[Controles Experto]

Ajuste la configuración de la pantalla a los modos de imagen individual.

 **(Configuración rápida)** →  → [Imagen] → [Configuración para el modo de imagen] → [Controles avanzados]

- [Contraste Dinámico]
Corrige la diferencia entre las áreas oscuras y brillantes de la pantalla para proporcionar resultados óptimos dependiendo del brillo de la imagen.
- [Color Dinámico]
Ajusta el color y la saturación de la imagen para que sea más colorida y vívida.
- [Color Preferido]
Ajusta los colores de la piel, del césped y del cielo según sus preferencias personales.
- [Rango de color]
Selecciona la gama de colores que se muestran.
- [Súper Resolución]
Ajusta la resolución para que las imágenes oscuras y borrosas sean más claras.
- [Gamma]
Ajusta el brillo medio de la imagen.

 **(Configuración rápida)** →  → [Imagen] → [Configuración para el modo de imagen] → [Controles Experto]

Si establece el modo de imagen en Experto, puede configurar las siguientes funciones.

- [Contraste Dinámico]
Corrige la diferencia entre las áreas oscuras y brillantes de la pantalla para proporcionar resultados óptimos dependiendo del brillo de la imagen.
- [Súper Resolución]
Ajusta la resolución para que las imágenes oscuras y borrosas sean más claras.
- [Rango de color]
Selecciona la gama de colores que se muestran.
- [Filtro de Color]
Filtra un espectro específico de color en colores RGB para lograr un ajuste fino de la saturación de color y del matiz con precisión.
- [Gamma]
Ajusta el brillo medio de la imagen.
- [Balance de blancos]
Ajusta la temperatura de color general de la pantalla según se prefiera.
- [Sistema de Mantenimiento de Color]
Se trata de una función que utilizan los expertos para ajustar los colores usando un patrón de prueba de seis colores ([Rojo]/[Verde]/[Azul]/[Cian]/[Magenta]/[Amarillo]) sin afectar otras áreas de color. Es posible que los ajustes no produzcan cambios notorios de color en imágenes normales.
 - Las opciones disponibles podrían variar según la señal de entrada y el modo de imagen seleccionado.

[Opciones de Imagen]

 **(Configuración rápida)** →  → [Imagen] → [Configuración para el modo de imagen] → [Opciones de Imagen]

Ajuste la configuración detallada para optimizar aún más la imagen.

- [Reducción de ruido]
 - Elimina los puntos pequeños que se generan aleatoriamente para mostrar una imagen nítida.
- [Reducción de ruido MPEG]
 - Reduce el ruido que se produce durante la creación de señales de videos digitales.
- [Nivel de Negro]
 - Ajusta la oscuridad de la pantalla para compensar el brillo y el contraste de la pantalla.
- [TruMotion]
 - Esta función solamente se encuentra disponible en algunos modelos. Optimiza la calidad de imágenes de movimiento rápido.
 - [Apagado]: Apaga [TruMotion].
 - [Suave]: Suaviza las imágenes de movimiento rápido.
 - [Vivo]: Hace que las imágenes de movimiento rápido sean más claras.
 - [Usuario]: Configura [De-Judder]/[De-Blur] de forma manual.
 - [De-Judder]: Ajusta el temblor en la pantalla.
 - [De-Blur]: Reduce el efecto de desenfoque del movimiento.
- La configuración avanzada solo se puede cambiar en el modo [Usuario].
- Las opciones disponibles podrían variar según la señal de entrada y el modo de imagen seleccionado.
- Los elementos configurables varían según el modelo.

[Relación de Aspecto]



 **(Configuración rápida)** →  → [Imagen] → [Configuración de Relación de Aspecto] → [Relación de Aspecto]

Es posible que las opciones varíen según el modelo.

Según la señal de entrada, es posible que los tamaños de pantalla disponibles sean diferentes.

- [16:9]
Muestra una relación de aspecto de 16:9.
- [Por Programa]
Cambia la relación de aspecto a 4:3 o a 16:9 según la señal de video de entrada.
- [4:3]
Muestra una relación de aspecto de 4:3.
- [Zoom vertical]
Puede ajustar la dimensión vertical de la pantalla y alinear la pantalla verticalmente mediante [Ajustar Relación de Zoom] y [Ajustar Posición de la Pantalla].
- [Zoom en todas las direcciones]
Puede ajustar las dimensiones horizontales, verticales o diagonales de la pantalla y alinear la pantalla de forma horizontal o vertical mediante [Ajustar Relación de Zoom] y [Ajustar Posición de la Pantalla].

[Original]

 **(Configuración rápida)** →  → [Imagen] → [Configuración de Relación de Aspecto] → [Original]

Si [Encendido] esta función, puede ver el contenido con la relación de aspecto de la señal de transmisión o el origen del contenido. Si el borde de la pantalla no es nítido, seleccione [Apagado].

Si se establece en [Automático], la función cambia entre el estado [Apagado] o [Encendido] según la información contenida en la señal de video.

- Los elementos que se pueden seleccionar pueden variar según la entrada actual.

[Ahorro de Energía]



 **(Configuración rápida)** →  → [Imagen] → [Ahorro de Energía]

Reduce el consumo de energía ajustando brillo de la pantalla al máximo.

- [Mínimo]/[Medio]/[Máximo]

Se aplica al modo [Ahorro de Energía] predefinido.

[Prueba de imagen]

 **(Configuración rápida)** →  → [Imagen] → [Prueba de imagen]

En primer lugar, inicie Prueba de imagen para comprobar si la salida de señal de video es normal y luego realice una selección en caso de que haya error.

Si no hay problemas con la imagen de prueba, compruebe el dispositivo externo conectado o la señal de transmisión.

Configuración de [Audio]

[Modo de Audio]

 (Configuración rápida) →  → [Audio] → [Configuración del Modo de Audio]

→ [Modo de Audio]

- [Estándar]
Optimiza el audio de todos los tipos de contenido.
- [Cine]
Optimiza el audio del cine.
- [Clear Voice III]
Aumenta la claridad de la voz.
- [Deportes]/[Fútbol]
Optimiza el audio de los deportes.
– Es posible que el nombre del deporte varíe según la región.
- [Música]
Optimiza el audio de la música.
- [Juego]
Optimiza el audio de los juegos.

[Configuración del Modo de Audio]

 **(Configuración rápida)** →  → [Audio] → [Configuración del Modo de Audio]

Solo se puede utilizar [Virtual Surround Plus], [Ecuador] y [Reiniciar] si el [Modo de Audio] se ajusta en [Estándar].



Es posible que las opciones varíen según el modelo.

- [Modo de Audio]
Puede seleccionar el modo de sonido más adecuado para cada género.
- [Balance]
Puede ajustar el volumen de la bocina izquierda y derecha.
- [Virtual Surround Plus]
Disfrute un paisaje sonoro envolvente con el efecto de audio envolvente virtual multicanal.
- [Ecuador]
Puede fijar el audio deseado ajustando directamente el ecualizador.
(100 Hz/300 Hz/1 kHz/3 kHz/10 kHz)
- [Reiniciar]
Puede reiniciar la configuración de efectos de audio.

[Salida de Audio]



Es posible que las opciones varíen según el modelo.

Reproducir audio a través de los altavoces internos del proyector

 (Configuración rápida) →  → [Audio] → [Salida de Audio] → [Altavoz Interno del Proyector]

El audio se reproduce a través de los altavoces internos del proyector.

Conexión y uso de un dispositivo de audio que admite audio óptico

 (Configuración rápida) →  → [Audio] → [Salida de Audio] → [Óptico]

Puede conectar un dispositivo de audio compatible con [Óptico] al puerto de salida de audio digital óptico para disfrutar una mejor calidad de sonido de su proyector y más comodidad.

- Solo disponible para modelos con un puerto digital óptico.
- Puede usar el control remoto del proyector para ajustar el volumen del dispositivo conectado.



Oír sonido a través de un dispositivo de audio externo conectado mediante un puerto HDMI (ARC)

 (Configuración rápida) →  → [Audio] → [Salida de Audio] → [HDMI ARC]

El sonido del proyector se puede emitir a través de un dispositivo de audio externo conectado mediante un puerto HDMI (ARC).

- Seleccione [HDMI ARC] para activar automáticamente SIMPLINK. Cuando SIMPLINK está desactivado, la configuración del altavoz de salida se revierte automáticamente a la configuración predeterminada para la salida de audio ininterrumpida.

Realizar configuración de salida de audio digital



 (Configuración rápida) →  → [Audio] → [Salida de Audio] → [Óptico]/[HDMI ARC] → [Salida de Audio Digital]

Puede ajustar la configuración de [Salida de Audio Digital].

- Esta configuración está disponible solo cuando se selecciona una [Óptico]/[HDMI ARC].

	Entrada de audio	Salida de Audio Digital
[Automático]	MPEG	PCM
	Dolby Digital	Dolby Digital
	Dolby Digital Plus	(Óptico) Dolby Digital (HDMI ARC) Dolby Digital Plus
	HE-AAC	Dolby Digital
	DTS	DTS/PCM
	DTS Express	DTS/PCM
	DTS-HD MA	PCM/DTS
[PCM]	Todo	PCM

Conexión y uso de un dispositivo de audio compatible con LG Sound Sync

 (Configuración rápida) →  → [Audio] → [Salida de Audio] → [Óptico] → [LG Sound Sync]

Puede conectar un dispositivo de audio compatible con [LG Sound Sync] al puerto de salida de audio digital óptico para disfrutar una mejor calidad de sonido de su proyector y más comodidad.

- Solo disponible para modelos con un puerto digital óptico.
- Puede usar el control remoto del proyector para ajustar el volumen del dispositivo conectado.



Conexión y uso de un dispositivo de audio de manera inalámbrica

 (Configuración rápida) →  → [Audio] → [Salida de Audio] → [Bluetooth]

Puede conectar de forma inalámbrica un dispositivo de audio o auriculares Bluetooth para disfrutar del audio del proyector con mejor calidad y más comodidad.

- Si conectó recientemente un dispositivo compatible con la barra de audio y con LG Sound Sync, esta función intenta conectarse automáticamente con dicho dispositivo.
- En algunos dispositivos, esta función intenta conectarse automáticamente al dispositivo recientemente conectado cuando se enciende el proyector.
- Recomendamos conectar un dispositivo de audio LG compatible con LG Sound Sync mediante el modo LG TV o el modo LG Sound Sync en el dispositivo.
- Presione [SELECCIÓN DEL DISPOSITIVO] para visualizar los dispositivos conectados o que se puedan conectar para conectar cualquiera de ellos.
- Puede usar el control remoto del proyector para ajustar el volumen de algunos dispositivos Bluetooth.
- Si el dispositivo no logra conectarse, revise que esté enchufado y compruebe si el dispositivo de audio funciona correctamente.
- Según el tipo de dispositivo Bluetooth, es posible que el dispositivo no se pueda conectar correctamente o que se genere un comportamiento inusual, como que el audio y el video no estén sincronizados.
- El audio puede entrecortarse o la calidad del sonido puede verse reducida si:
 - el dispositivo Bluetooth está muy lejos del proyector;
 - existen obstáculos entre el dispositivo Bluetooth y el proyector o
 - se usa junto con equipos de radio, tales como hornos microondas o redes LAN inalámbricas.
- Si el [Modo de Imagen] se establece en [Juego] y la [Salida de Audio] se establece en [Bluetooth], el [Modo de Imagen] cambia a [Estándar].
- El uso de bocinas Bluetooth compatibles con el Modo dual/Modo doble/Modo de 2 canales junto con el Control Remoto Mágico puede limitar la capacidad de uso de las bocinas.

Uso de Audífonos con cable

 **(Configuración rápida)** →  → [Audio] → [Salida de Audio] → [Audífonos con cable]



Seleccione [Audífonos con cable] para optimizar la salida de audio según el dispositivo conectado.

- Algunos modelos pueden admitir la función [Audífonos con cable] solamente.
- Si conecta audífonos con cable mientras el proyector se encuentra encendido, este los detecta automáticamente y emite el sonido a través de ellos.
- Esta función solo está disponible en algunos países.

Reproducir simultáneamente audio a través de los altavoces internos del proyector y el dispositivo de audio externo



Se puede reproducir simultáneamente el audio a través de diversos dispositivos.

- Uso del [Altavoz Interno del Proyector + Óptico]

 **(Configuración rápida)** →  → [Audio] → [Salida de Audio] → [Altavoz Interno del Proyector + Óptico]

- El audio simultáneamente se reproduce a través de los altavoces integrados del proyector y el dispositivo de audio conectado al puerto de salida de audio óptico digital.

- Uso del [Altavoz Interno del Proyector + Audífonos con Cable]

 **(Configuración rápida)** →  → [Audio] → [Salida de Audio] → [Altavoz Interno del Proyector + Audífonos con Cable]

El audio se reproduce a través de los altavoces internos del proyector y los [Audífonos con cable] simultáneamente.

- Si conecta audífonos con cable mientras el proyector se encuentra encendido, este los detecta automáticamente y emite el sonido a través de ellos.
- Esta función solo está disponible en algunos países.

[Volumen automático]

 **(Configuración rápida)** →  → [Audio] → [Volumen automático]

Haga clic en [Encendido] para ajustar automáticamente el volumen para las diversas compañías de transmisión, de manera que pueda escuchar siempre los canales al nivel de volumen deseado, incluso después de cambiar de canales.

Esta función solamente se encuentra disponible en algunos modelos.

[Ajuste de AV Sync]

 **(Configuración rápida)** →  → [Audio] → [Ajuste de AV Sync]

Ajusta la sincronización de audio de la bocina en funcionamiento.

Cuanto más cerca esté de (+), más lenta será la salida de audio.

Si selecciona [Bypass], hace salir las señales de transmisión o el audio de los dispositivos externos sin retrasos de audio. Es posible que el audio salga antes que el video debido al tiempo que le toma al proyector procesar la entrada de video.

[Prueba de Sonido]

 **(Configuración rápida)** →  → [Audio] → [Prueba de Sonido]



Inicie la [Prueba de Sonido] para comprobar si la salida de señal de sonido es normal y luego realice una selección en caso de que haya un error.

Si no hay problemas con la prueba, revise el dispositivo externo conectado o la señal de transmisión.

- La prueba de sonido solo se puede realizar a través de la bocina interna del proyector.

Configuración de [Canales]



[Sintonización Automática]

 **(Configuración rápida)** →  → [Canales] → [Sintonización de Canales] → [Sintonización Automática]

Esta función permite buscar y recordar automáticamente canales disponibles para ver.

- Si las antenas o cables no están correctamente conectados, los canales no se agregarán.
- [Sintonización Automática] encuentra y agrega solo canales actualmente en transmisión.
- Aparecerá una caja de contraseña en el modo [Seguridad].

[Sintonización Manual]

 **(Configuración rápida)** →  → [Canales] → [Sintonización de Canales] → [Sintonización Manual]



Puede sintonizar y guardar canales manualmente.

Puede comprobar la intensidad de señal de la transmisión digital.

[Administrador de Canales]

Puede editar los canales seleccionados en todos los canales almacenados. O bien, puede agregarlos a los canales favoritos o eliminarlos de ellos.

Edición de la lista de todos los canales

 (Configuración rápida) →  → [Canales] → [Administrador de Canales] → [Editar Todos los Canales]

Puede bloquear o desbloquear los canales seleccionados en todos los canales almacenados. O bien, puede establecer que se omitan cuando cambie de canal.



	Descripción
1	Bloquee los canales seleccionados o desbloquee los canales bloqueados.
2	Establezca que los canales seleccionados se omitan cuando cambia de canal. O bien, desactive la opción de omisión de los canales previamente establecidos.

- Las funciones disponibles pueden variar según la señal de transmisión.

Edición de la lista de canales favoritos

⚙️ (Configuración rápida) → ⓘ → [Canales] → [Administrador de Canales] → [Editar Favoritos]

Puede agregar o eliminar los canales que desee desde los canales favoritos, cambiar sus posiciones, etc.



	Descripción
1	Seleccione los canales que desee en la lista de todos los canales y presione el botón para agregarlos a la lista de canales favoritos.
2	Elimine los canales seleccionados de la lista de canales favoritos.
3	Seleccione dos canales de la lista de canales favoritos y presione el botón para intercambiar sus posiciones.
4	Cambie el nombre de la lista de canales favoritos.

- Si configuró los canales de Internet, también puede bloquearlos, establecer que se omitan o agregarlos a la lista de canales favoritos. (Esta función se encuentra disponible solo en determinados países).

[Asesor de Canal]

 **(Configuración rápida)** →  → [Canales] → [Asesor de Canal]

Si configura el [Asesor de Canal] en [Encendido], puede obtener recomendaciones de canales o programas de [TV en Vivo], basadas en su historial de visualización.

[Multi Audio]

 **(Configuración rápida)** →  → [Canales] → [Multi Audio]

Configura las opciones relacionadas con el audio.

- La configuración disponible puede variar según el programa.

[Red]



[Nombre del Proyector]

 (Configuración rápida) →  → [Red] → [Nombre del Proyector]

Puede utilizar el teclado de la pantalla para establecer el nombre del proyector Smart que se va a utilizar en la red.

- Se pueden introducir hasta 30 caracteres si se usa el alfabeto inglés.

[Conexión cableada (Ethernet)]

 (Configuración rápida) →  → [Red] → [Conexión cableada (Ethernet)]

El proyector se conectará automáticamente a la red si se establece una conexión cableada.

Para cambiar la configuración de la conexión de red, seleccione [Editar] en Configuración de red.

[Conexión Wi-Fi]

 (Configuración rápida) →  → [Red] → [Conexión Wi-Fi]

Si configuró el proyector para una red inalámbrica, puede comprobar y conectarse las redes inalámbricas de Internet disponibles.

- [Agregar una red inalámbrica oculta]
Si ingresa directamente el nombre de una red, puede agregar una red inalámbrica.
- [Conectarse a través de WPS PBC]
Se conecta fácilmente al presionar el botón de un AP inalámbrico compatible con la función PBC.
- [Conectar mediante WPS PIN]
Se conecta cuando se ingresa el PIN del AP inalámbrico al que desea conectarse en el sitio web de configuración del AP.
- [Configuración avanzada de Wi-Fi]
Si ingresa directamente la información de una red, puede ingresar a una red inalámbrica.

[Wi-Fi Direct]

 **(Configuración rápida)** →  → [Red] → [Wi-Fi Direct]

[Wi-Fi Direct] es una función que permite que el proyector se conecte con un dispositivo habilitado con Wi-Fi Direct sin enrutador inalámbrico. Puede abrir archivos almacenados en los dispositivos que se conectan a través de Wi-Fi Direct en la aplicación [Foto & Vídeo] y la aplicación [Música].

- 1** Active Wi-Fi Direct en el dispositivo con el que desea realizar la conexión.
 - 2** Se muestra una lista de los dispositivos que pueden conectarse al proyector.
 - 3** Seleccione un dispositivo para conectar.
 - 4** Si el dispositivo deseado acepta la solicitud, se conectará Wi-Fi Direct.
 - 5** En el dispositivo conectado que desee, seleccione los archivos de video, música y fotos que desea abrir en el proyector mediante la aplicación LG TV Plus o la función de uso compartido de contenido.
 - 6** Puede abrir archivos almacenados en los dispositivos que se conectan a través de Wi-Fi Direct en la aplicación [Foto & Vídeo] y la aplicación [Música].
- Si un dispositivo que estaba previamente conectado al proyector envía una solicitud de conexión otra vez, se conectará automáticamente.
 - Si inicia la aplicación [Screen Share] mientras Wi-Fi Direct está conectado, este se desconectará.

[LG Connect Apps]

 **(Configuración rápida)** →  → [Red] → [LG Connect Apps]



[LG Connect Apps] ofrece aplicaciones, como compartir fotos o utilizar dispositivos móviles como control remoto, con la capacidad de acceder y controlar ciertas funciones del proyector.

Establezca la opción [LG Connect Apps] en [Encendido]. (Cuando deje de utilizar esta función, vuelva a establecerla en [Apagado]).

- Si desea desconectar todos los dispositivos del proyector, haga clic en [DESCONECTAR TODO] en la pantalla.

[General]

[Idioma]

 **(Configuración rápida)** →  → [General] → [Idioma]

Puede elegir el idioma del Menú (Menu Language) que se muestra en la pantalla y el idioma de audio de la transmisión digital.

- [Idioma del Menú]
Puede seleccionar uno de los idiomas del menú para que se muestre en la pantalla.
- [Idioma de audio]
Puede elegir el idioma que desee para ver un programa de transmisión digital, lo que incluye varios idiomas de audio.
Para los programas que no sean compatibles con varios idiomas, se utilizará el predeterminado.
 - Válido para transmisión digital.
- [Idiomas del Teclado]
Seleccione el idioma que desea usar en el teclado en pantalla.

[Ubicación]

 **(Configuración rápida)** →  → [General] → [Ubicación]

Puede cambiar la configuración de ubicación del proyector Smart.

Debe fijar manualmente el país cuando no está conectado a la red.

Los elementos configurables varían según el país.

- [Código postal del área de servicio]
Esta función se utiliza para establecer la ubicación de transmisión del proyector mediante el ingreso del código postal.
- [País de Servicio LG]
Si no realiza el [Ajuste automático], puede seleccionar manualmente el país.

[Hora y Fecha]

 **(Configuración rápida)** →  → [General] → [Hora y Fecha]

Puede verificar o cambiar la hora mientras mira el proyector.

- [Ajuste automático]
Fija automáticamente la hora que se muestra en la pantalla del proyector según la hora la transmisión digital enviada por la empresa emisora.
- [Hora]/[Fecha]/[Zona horaria]
Puede fijar la hora y la fecha manualmente si la hora actual de ajuste automático no es la correcta.

[Temporizador]

 **(Configuración rápida)** →  → [General] → [Temporizadores] →

[Temporizador]

Ajusta el proyector para que se apague a una hora especificada.

Si desea desactivar el [Temporizador], seleccione [Apagado].

[Temporizador de Encendido]/[Temporizador de Apagado]

 **(Configuración rápida)** →  → [General] → [Temporizadores] →



[Temporizador de Encendido]/[Temporizador de Apagado]

Puede configurar el tiempo de encendido o apagado del proyector.

Seleccione [Apagado] si no va a fijar el [Temporizador de Encendido]/[Temporizador de Apagado].



- Para usar el [Temporizador de Encendido]/[Temporizador de Apagado], establezca la hora correctamente.

[Apagado automático]



 **(Configuración rápida)** →  → [General] → [Temporizadores] → [Apagado automático]

Si no hay señal de entrada ni se presiona un botón, el proyector se apagará automáticamente después de transcurrido el tiempo predeterminado.

[Administración de Cuentas]



 **(Configuración rápida)** →  → [General] → [Administración de Cuentas]
Administra la información y la configuración de la cuenta.

[Modo ahorro de energía]



 **(Configuración rápida)** →  → [General] → [Modo ahorro de energía]
Establezca las opciones de alimentación para reducir el consumo de energía.

- [Apagado automático]
Configure el proyector para que se apague automáticamente cuando no haya entradas del usuario durante un período especificado.
- [Modo ahorro de energía HDD]
Si establece el modo en [Encendido], el disco duro USB conectado al proyector pasará al modo de ahorro de energía cuando se deje desatendido durante un período prolongado.

[CHANNEL PLUS]



 **(Configuración rápida)** →  → [General] → [CHANNEL PLUS]
Puede ver transmisiones en tiempo real mediante este servicio a través de Internet. Puede ver información sobre nuevos canales de Internet o administrar los canales que le gustan en [CHANNEL PLUS].

[Proyector Móvil Encendido]



 (Configuración rápida) →  → [General] → [Proyector Móvil Encendido]
Si [Encender mediante Wi-Fi] o [Encender mediante Bluetooth] están establecidos en [Encendido], puede encender el proyector mediante una aplicación que sea compatible con [Proyector Móvil Encendido] y ver la pantalla de la aplicación en el proyector.

- La función [Encender mediante Wi-Fi] se debe utilizar en una aplicación de un dispositivo inteligente que sea compatible con esta función.
- La función [Encender mediante Bluetooth] solo se puede usar con ciertos teléfonos inteligentes de LG Electronics.
- El proyector debería estar conectado a una red.
- El proyector debe estar enchufado.
- El proyector y el dispositivo que serán utilizados deberían estar conectados a la misma red.
- Para realizar una conexión por primera vez, asegúrese de que el dispositivo que va a utilizar esté listo para conectarse.
- Esta función se encuentra disponible en algunos modelos o países solamente.

[SIMPLINK (HDMI-CEC)]

 (Configuración rápida) →  → [General] → [SIMPLINK (HDMI-CEC)]
Con el control remoto del proyector, puede controlar y usar, de forma conveniente, varios dispositivos multimedia conectados a través de HDMI.

[Ajustar Contorno] (corrección trapezoidal de 4 esquinas)

 **(Configuración rápida)** →  → [General] → [Ajustar Contorno]
 [Ajustar Contorno] (corrección trapezoidal de 4 esquinas) ajusta los lados verticales y horizontales de la imagen proyectada, si el proyector está en ángulo y no perpendicular a la pantalla. Esta función garantiza que la forma de la imagen proyectada no se distorsione.



Utilice esta función solo cuando no pueda colocar el proyector en un ángulo óptimo. Es posible que cuando utilice [Ajustar Contorno] se pierda calidad de la imagen.

- El rango de valores de [Ajustar Contorno] es el siguiente.
 - [Sup izqda] (H: 0 a 100, V: 0 a 100)
 - [Sup dcha] (H: -100 a 0, V: 0 a 100)
 - [Inf izqda] (H: 0 a 100, V: -100 a 0)
 - [Inf dcha] (H: -100 a 0, V: -100 a 0)

[Modo de Proyecc]

 **(Configuración rápida)** →  → [General] → [Modo de Proyecc]
 Esta función da vuelta la imagen proyectada o la coloca en posición horizontal.

[Ajuste de imagen automático]

 **(Configuración rápida)** →  → [General] → [Ajuste de imagen automático]
 Esta función solamente se encuentra disponible en algunos modelos.

[Ajuste de imagen automático] proporciona una imagen de pantalla rectangular mediante el ajuste automático de la pantalla cuando se tiene una imagen trapezoidal causada por la inclinación del proyector.

Utilice el [Ajustar Contorno] (corrección trapezoidal de 4 esquinas) si desea una calibración de la pantalla más precisa que con [Ajuste de imagen automático].

- [Encendido]
Ajusta automáticamente el número de ajuste de imagen.
- [Apagado]
Ajusta manualmente el número de ajuste de imagen.

[Encend. auto]

 **(Configuración rápida)** →  → [General] → [Encend. auto]

Hace que el proyector se encienda automáticamente cuando el cable de alimentación está conectado al proyector.

- [Encendido]
Cuando el código de alimentación está conectado al proyector, este se enciende automáticamente.
- [Apagado]
Cuando el código de alimentación está conectado al proyector, este entra en modo de espera.

[Modo de altitud]



 **(Configuración rápida)** →  → [General] → [Modo de altitud]

Si el proyector se usa a una altitud mayor que 1 200 metros, active esta función.

De lo contrario, el proyector se podría sobrecalentar o se podría activar su función de protección. Si esto sucede, apague el proyector y vuelva a encenderlo después de esperar varios minutos.

- Esta función solamente se encuentra disponible en algunos modelos.

[Teclado inalámbrico LG]

 **(Configuración rápida)** →  → [General] → [Teclado inalámbrico LG]

Esta función le permite conectar un teclado inalámbrico LG al dispositivo.

Encienda el dispositivo, configúrelo en modo de emparejamiento y, luego, haga clic en [CONECTAR] en la pantalla del proyector.

- Teclado compatible
 - LG Rolly Keyboard
- Si hay un teclado inalámbrico LG conectado previamente, se volverá a conectar automáticamente al proyector una vez que lo encienda.
- Para desconectar la conexión existente, haga clic en [DESCONECTADO].
- Esta función solamente se encuentra disponible en algunos modelos.

[Ayuda para la configuración]

 **(Configuración rápida)** →  → [General] → [Ayuda para la configuración]

Si selecciona los menús de configuración, verá las sugerencias de la configuración.



Activar/desactivar cuadro de descripción en Configuración.

[Protector de pantalla]

 **(Configuración rápida)** →  → [General] → [Protector de pantalla]

Cuando la aplicación que se muestra actualmente no recibe entradas del usuario durante una hora, se reemplazará por un [Protector de pantalla].

[Restablecer la configuración inicial.]



 **(Configuración rápida)** →  → [General] → [Restablecer la configuración inicial.]

Vuelve el proyector a su configuración inicial. Esto volverá todas las configuraciones a sus valores predeterminados.

Después de restablecer la configuración, el proyector se apaga y se enciende automáticamente.

- Si [Seguridad] está configurado en [Encendido], escriba la contraseña en [Restablecer la configuración inicial.].
- No desconecte de la energía durante la inicialización.
- Recomendamos que restablezca el proyector con la función [Restablecer la configuración inicial.] antes de venderlo o transferirlo a un tercero.

[Acerca de este Proyector]

 **(Configuración rápida)** →  → [General] → [Acerca de este Proyector]



Puede revisar la información sobre el servicio al cliente (actualización de software, información del proyecto, entre otros).

[Autodiagnóstico]

 **(Configuración rápida)** →  → [General] → [Autodiagnóstico]

Soluciona los problemas funcionales que pueden surgir por el uso del producto.

[Recomendación personalizada (red)]

 **(Configuración rápida)** →  → [General] → [Recomendación personalizada (red)]

Recomienda canales o contenido basado en su información de visualización a través de la red. Desactivar esta opción hará que las recomendaciones se proporcionen en función de la popularidad.

- Esta función solo está disponible en algunos países.

[Acuerdos del usuario]

 **(Configuración rápida)** →  → [General] → [Acuerdos del usuario]

Revise los documentos legales y acepte o rechace sus términos de servicio.

[Aviso legal]

 **(Configuración rápida)** →  → [General] → [Aviso legal]

Revise los aviso legales.

Cambiar los modos del proyector

 **(Configuración rápida)** →  → [General] → [Modo de Casa/Tienda]

Puede elegir entre el [Modo Hogar] y el [Modo Tienda].

Para utilizar el proyector en el hogar, seleccione [Modo Hogar].



El [Modo Tienda] solo se utiliza cuando el proyector se muestra en una tienda.

Seleccione el modo Tienda para realizar la configuración óptima en caso de que se muestre en una tienda.

Configuración de [Seguridad]

- Establezca [Seguridad] en [Encendido].
- La contraseña inicial es "0000".
- Los elementos configurables varían según el modelo.



[Bloquear TV]

 (Configuración rápida) →  → [Seguridad] → [Bloqueos de programas de TV] → [Bloquear TV]

Bloquea los programas de TV que no desea que vean sus hijos. Además, bloquea los programas de TV que seleccione según la clasificación mediante el uso de la función de control parental (V-Chip).

- [Edad de los niños]: [TV-Y] (niños preescolares de entre 2 y 6 años), [TV-Y7] (orientación a escolares mayores de 6 años).
- [Violencia de fantasía]: [TV-Y7] (orientación a escolares; apto para niños mayores de 7 años. Podría contener violencia fantástica).
- [Edad General]: [TV-G] (público general, apto para todas las edades). [TV-PG] (Se recomienda la orientación de los padres. contiene material que podría considerarse inadecuado para los niños). [TV-14] (Advertencia a los padres. Contiene material que podría considerarse inadecuado para los niños menores de 14 años). [TV-MA] (solo adultos. No apto para menores de 17 años).
- [Diálogo sexualmente sugestivo]: (Lenguaje recomendado) [TV-PG] o [TV-14]
- [Lenguaje para adultos]: (Lenguaje violento) [TV-PG], [TV-14] o [TV-MA]
- [Situaciones de sexo]: (Sexualmente explícito) [TV-PG], [TV-14] o [TV-MA]
- [Violencia]: [TV-PG], [TV-14] o [TV-MA]



[Bloquear Película]

 **(Configuración rápida)** →  → [Seguridad] → [Bloqueos de programas de TV] → [Bloquear Película]

Bloquea películas que se transmiten y que contienen material inapropiado según la clasificación de la Asociación Cinematográfica de los Estados Unidos (MPAA).

- [G] (Público general): Apto para todas las edades.
- [PG] (Se recomienda la orientación de los padres): Contiene material que podría considerarse inadecuado para los niños.
- [PG-13] (Advertencia a los padres): Contiene material que podría considerarse inadecuado para los niños menores de 13 años.
- [R] (Restringido): Los menores de 17 años deben estar acompañados de uno de los padres o de un tutor adulto.
- [NC-17]: No apto para personas de 17 años o menores.
- [X]: Solo adultos.

[Clasificación descargable]

 **(Configuración rápida)** →  → [Seguridad] → [Bloqueos de programas de TV] → [Clasificación descargable]

Esta función se activa solo si la TV recibe datos con clasificación Region5. El nombre de la opción de clasificación puede variar.

- Solo es compatible con el modo digital.
- Esta función solo está disponible en algunos países.

[Clasif.-Inglés]

Seleccione el sistema de clasificación de inglés canadiense.



- Esta función solo está disponible en algunos países.
- [Ninguno]: ver todos los programas
- [E]: exento
- [C]: niños
- [C8+]: niños de 8 años o más
- [G]: apto para todas las edades
- [PG]: se recomienda la orientación de los padres
- [14+]: para niños de 14 años o más
- [18+]: programa para adultos

[Clasif.-Francés]

Seleccione el sistema de clasificación de francés canadiense.

- Esta función solo está disponible en algunos países.
- [Ninguno]: ver todos los programas
- [E]: exento
- [G]: General
- [8+]: no apto para el público general ni para niños
- [13+]: apto para personas mayores de 13 años
- [16+]: apto para personas mayores de 16 años
- [18+]: Solo adultos

[Bloqueo de canales]

 **(Configuración rápida)** →  → [Seguridad] → [Bloqueo de canales] →

Seleccione las entradas que desee bloquear. →  → [BLOQUEAR]

Puede bloquear los canales que no desea que vean sus hijos. No se muestran imágenes ni se reproducen sonidos cuando se seleccionan canales bloqueados. Para ver canales bloqueados, ingrese la contraseña.

[Bloqueo de aplicaciones]



 **(Configuración rápida)** →  → [Seguridad] → [Bloqueo de aplicaciones] →

Seleccione las aplicaciones que desee bloquear.

Puede bloquear o desbloquear la aplicación.

- La función de bloqueo no está disponible de manera inmediata para la aplicación que se está ejecutando en este momento.



[Bloqueo de entradas]

 **(Configuración rápida)** →  → [Seguridad] → [Bloqueo de entradas] →

Seleccione las entradas que desee bloquear.

Puede bloquear o desbloquear las entradas.







[Restablecer contraseña]

 **(Configuración rápida)** →  → [Seguridad] → [Restablecer contraseña]

Establece o cambia la contraseña del proyector.

Restablecer una contraseña perdida

Si pierde la contraseña que estableció, puede restablecerla de la siguiente manera:

- 1** Presione el botón  **(Configuración rápida)** en el control remoto y mueva el enfoque a  → [Seguridad] → [Restablecer contraseña].
- 2** Presione CH  → CH  → CH  → CH  en el control remoto. Aparecerá la ventana de ingreso de la contraseña principal.
- 3** Ingrese los números "0313" en la ventana de ingreso de la contraseña principal, luego presione [Ingresar]. Se restablecerá la contraseña.

[Accesibilidad]



[Guía de audio]

 (Configuración rápida) →  → [Accesibilidad] → [Guía de audio]

Si establece la [Guía de audio] en [Encendido], se proporcionarán guías de audio en distintas situaciones, tales como cuando cambia de canales, ajusta el volumen o cambia la configuración y las señales de entrada.

- [Velocidad]
Ajusta la velocidad de la guía de voz.
- [Volumen]
Ajusta el volumen de la guía de voz.
- [Tono]
Ajusta el tono de la guía de voz.
- Esta función solamente se encuentra disponible en algunos idiomas.
- Esta función solo está disponible en algunos países.
- Los elementos configurables difieren según el país.
- Para usuarios con discapacidad visual.

[Opciones del puntero]

 (Configuración rápida) →  → [Accesibilidad] → [Opciones del puntero]

Puede ajustar la velocidad y la forma del puntero mientras está en la pantalla.

[Transparencia del Menú]

 (Configuración rápida) →  → [Accesibilidad] → [Transparencia del Menú]

Al establecer esta función en [Encendido], puede que hacer algunos menús (p. ej., Menú en vivo, Buscar, Mando a distancia de pantalla, etc.) sean transparentes.

[Subtítulos (Closed Caption)]



 **(Configuración rápida)** →  → [Accesibilidad] → [Subtítulos (Closed Caption)]

Vea los subtítulos cuando la estación de TV proporcione una programación con subtítulos (Closed Caption). La programación de subtítulos (Closed Caption) funciona solo en transmisiones digitales/análogicas o salidas externas.

Cambie [Subtítulos (Closed Caption)] a [Encendido] y seleccione la configuración de subtítulo.

- [Modo analógico]
 - [Subtít. 1]-[Subtít. 4] (Subtítulo oculto)/[Texto 1]-[Texto 4]
 - Muestra el audio de un programa de TV como texto en la pantalla del proyector. CC1 es el modo más común en uso.
 - Canales de datos de campo 1: dos subtítulos (CC1, CC2), dos textos (T1, T2).
 - Canales de datos de campo 2: dos subtítulos (CC3, CC4), dos textos (T3, T4).
- [Modo Digital]
 - [Servicio 1] - [Servicio 6]
 - Este modo solo se encuentra disponible para el sistema de transmisión digital.
- [Opción de modo digital]
 - Ajuste el tamaño y el color de los subtítulos en [Opción de modo digital].
 - Seleccione [Por Programa] o [Personalizar].
 - Seleccione [Personalizar] para ajustar las opciones de minuto, como el tamaño y el color de los subtítulos.

[Sonido de Encendido del Proyector]

 **(Configuración rápida)** →  → [Accesibilidad] → [Sonido de Encendido del Proyector]

Esta función permite encender o apagar los efectos de sonido cuando se enciende o apaga el proyector.

- Esta función solo está disponible en algunos países.
- Configura la [Guía de audio] en [Encendido] y también cambia automáticamente el [Sonido de Encendido del Proyector] a [Encendido].

[Alto contraste]



 **(Configuración rápida)** →  → [Accesibilidad] → [Alto contraste]

Cuando esta función está en [Encendido], ajusta el fondo de algunos de los menús de la pantalla y los colores de las fuentes para destacar el contraste entre las áreas claras y oscuras.

- El efecto desaparecerá temporalmente cuando ajuste la configuración de [Modo de Imagen] o [Relación de Aspecto].

ACTUALIZACIÓN DE SOFTWARE

Busca actualizaciones de software para obtener la versión más reciente.



 (Configuración rápida) →  → [General] → [Acerca de este Proyector]

Menú	Descripción
[BUSCAR ACTUALIZACIONES]	Al buscar la versión más reciente, solo puede hacer actualizaciones si se encuentra disponible un archivo de actualización de una versión posterior. El proyector busca automáticamente la versión del software, pero, de ser necesario, se puede hacer una búsqueda manual.
[Permitir Actualizaciones Automáticas]	Si [Permitir Actualizaciones Automáticas] está seleccionado, cuando aparezca una actualización, esta comienza de forma automática sin preguntar. Si [Permitir Actualizaciones Automáticas] no está seleccionado, cuando aparezca una actualización, esta comienza de forma automática luego de mostrar la pregunta.

- Los elementos configurables difieren según el país.
- Puede obtener la última versión mediante señales de transmisión digital o conexiones a Internet.
- Cambiar de canal mientras descarga el software mediante la señal de transmisión digital interrumpe el proceso de descarga. Regresar al canal inicial permite reanudar la descarga.
- Si el software no está actualizado, es posible que algunas funciones no funcionen como deben.



SOLUCIÓN DE PROBLEMAS

Si mientras utiliza el producto se produce cualquiera de los problemas descritos a continuación, revise lo siguiente. Es posible que el producto no tenga problemas.

La información de servicio al cliente para problemas con los productos está disponible en  (**Configuración rápida**) →  → [General] → [Acerca de este Proyector] en el proyector.

Funcionamiento anormal

No puedo ver algunos canales.

- Ajuste la posición o la dirección de la antena.
- Guarde los canales deseados en  (**Configuración rápida**) →  → [Canales] → [Sintonización de Canales] o [Administrador de Canales].

La pantalla no se muestra durante algunos momentos después del encendido del aparato.

- Esto se debe a que hay un proceso de eliminación de ruido para eliminar cualquier posibilidad de ruidos que puedan surgir durante el encendido. Esto no significa que el producto esté defectuoso.



El puntero del control remoto mágico no aparece en la pantalla.

- Es posible que se hayan agotado las baterías del control remoto mágico. Sustituya las pilas y registre el control remoto mágico nuevamente siguiendo las instrucciones que aparecen en CONTROL REMOTO MÁGICO del Manual del usuario.
- Esto solo aplica a modelos compatibles con el mando a distancia mágico.

No puedo encender el proyector.

- Asegúrese de que el conector de alimentación del proyector esté conectado al tomacorriente de forma correcta.
- Si está usando un tomacorriente múltiple, asegúrese de que esté funcionando de forma correcta.
- Intente encenderlo con el botón del proyector.

Aparece un mensaje que indica que la pantalla no tiene señal.

- Asegúrese de que el cable coaxial o el cable HDMI estén conectados al proyector de manera correcta.
- Diríjase a  →  para elegir la entrada conectada.
- Compruebe que el dispositivo externo, como el decodificador o el reproductor de Blu-ray, esté encendido.

No funciona cuando conecto un dispositivo USB.

- Compruebe que las versiones del dispositivo USB y del cable USB sean 2.0 o superiores.

Problemas en la pantalla

Primero que todo, diríjase a  (**Configuración rápida**) →  → [Imagen] →

[Prueba de imagen] para revisar si hay anomalías en el proyector.

Si está usando un decodificador, apáguelo y vuelva a encenderlo.

Asegúrese de que el decodificador esté conectado al proyector de manera correcta.



La pantalla se superpone o aparecen franjas sobre todos los canales o sobre un canal específico.

- Gire la antena hacia la estación transmisora o conecte correctamente la antena conforme a la sección Cómo conectar la antena.

La pantalla se sacude después de la aparición momentánea de líneas verticales u horizontales y un patrón de red.

- Deje de usar elementos tales como teléfonos inalámbricos, secadores de pelo, taladros eléctricos, etc. El problema es causado por dispositivos electrónicos de alta frecuencia, como por ejemplo otro proyector o fuentes electromagnéticas potentes.

Se detiene un programa que se transmite digitalmente o se ve quebrada la pantalla.

- Esto ocurre cuando la señal es débil o la recepción es inestable. Ajuste la dirección de la antena o compruebe la conexión del cable.
- Si la intensidad de la señal es demasiado baja en  (**Configuración rápida**) →  → [Canales] → [Sintonización de Canales] → [Sintonización Manual], comuníquese con la estación emisora o con la oficina administrativa para que revisen la señal.



No puedo ver transmisiones digitales aún cuando uso los servicios de televisión por cable.

- Compruebe la información de suscripción a los servicios del proveedor del servicio de cable o pida que revisen la señal. (Algunos productos no proporcionan transmisión digital).

Cada canal tiene una calidad de imagen diferente.

- Los canales XX-0 son canales analógicos. Se recomienda mirar los canales digitales, como el XX-1.
- Primero ejecute la [Prueba de imagen]. Si es normal, es posible que exista un problema con la señal de transmisión.



Veo líneas verticales en las cuatro direcciones de la pantalla, o los colores están difusos, cuando intento conectar el cable HDMI.

-  (**Configuración rápida**) →  → [Imagen] → [Configuración de Relación de Aspecto] → [Original]
Establezca [Original] en [Apagado].
[Original] le muestra la imagen original tal como está. Es posible que vea distorsiones en las cuatro direcciones en la pantalla si la señal tiene ruido.

La pantalla está en blanco o la imagen es borrosa cuando se usa un cable HDMI.

- Compruebe que el cable cumpla con las normas exigidas para cables HDMI®. Si no es un cable HDMI® certificado, la pantalla puede parpadear o no mostrar nada.
- Compruebe que el cable esté adecuadamente conectado. Una conexión inadecuada puede provocar que la pantalla parpadee.



Problemas de audio

Primero que todo, realice una prueba de sonido en  (**Configuración rápida**) →  → [Audio] → [Prueba de Sonido] para revisar si hay anomalías en el proyector.





Si está usando un decodificador, apáguelo y vuelva a encenderlo.

Asegúrese de que el decodificador esté conectado al proyector de manera correcta.



La pantalla se ve bien, pero no reproduce el sonido.

- Intente otro canal.
-  (**Configuración rápida**) →  → [Audio] → [Salida de Audio] Verifique si la [Salida de Audio] está configurada en [Altavoz Interno del Proyector].
Si utiliza un decodificador, no habrá sonido si estableció el volumen del decodificador o del proyector en 0, o si activó el modo silencio. Ajuste el volumen en un nivel apropiado.



El sonido estereofónico no es claro en un canal analógico o no sale sonido de los altavoces.

- Solo se aplica en países donde está disponible la transmisión de audio multiplex.
 **Rueda (OK)** o el botón  OK → 
Seleccione [MONO] en Multi Audio si se encuentra fuera de rango o la transmisión de audio multiplex no es estable.
-  (**Configuración rápida**) →  → [Audio] → [Configuración del Modo de Audio] → [Balance]
Ajuste el balance, según sea necesario, con el botón de Navegación en [Balance].



El audio de la TV no está sincronizado con la imagen, o el sonido se escucha quebrado.

- Si esto ocurre solamente en algunos canales, es posible que sea causado por la señal de transmisión de la empresa emisora. Pida al proveedor de servicios de radiodifusión (cable) que diagnostique el problema.
- Si todos los canales se encuentran fuera de sincronización, vaya a  (**Configuración rápida**) →  → [Audio] → [Ajuste de AV Sync] y ajuste la sincronización.

El volumen cambia al cambiar de canal.

- Es posible que varíe el volumen de salida de la transmisión de las diferentes estaciones emisoras.
-  **(Configuración rápida)** →  → [Audio] → [Volumen automático]
Defina el [Volumen automático] en [Encendido].

El sonido no funciona o en algunos programas solamente se reproduce música de fondo. (Programas producidos para su exportación por las empresas emisoras)

-  **Rueda (OK)** o el botón  **OK** → 
- Defina su preferencia de idioma en [Idioma de audio].

El sonido no se reproduce cuando lo conecto al puerto HDMI/USB.

- Compruebe que se utilice un cable HDMI® de alta velocidad.
- Compruebe que las versiones del dispositivo USB y del cable USB sean 2.0 o superiores.
- Use un archivo de música normal (*.mp3, *.wav, *.ogg, *.wma).

Problemas de conexión a la PC

La pantalla permanecerá en blanco después de conectarla a la PC.

- Compruebe que la PC esté conectada al proyector en forma adecuada.
- Apague el proyector y enciéndalo con el control remoto.
- Reinicie la computadora con el proyector encendido.
- Compruebe que la resolución actual de la pantalla sea compatible con la entrada a la PC.
- Para usar monitores duales, compruebe que la PC o la computadora portátil sean compatibles con el modo de monitor dual.
- Vuelva a conectar el cable HDMI de alta velocidad.
- Si conectó el puerto de salida RGB de su PC o el puerto de entrada HDMI o el proyector. Necesita un adaptador de RGB a HDMI. No verá nada en la pantalla si utiliza un adaptador de HDMI a RGB.

El sonido no se reproduce cuando la PC está conectada por medio de un cable HDMI.

- Comuníquese con el fabricante de la tarjeta de video para comprobar la salida de audio HDMI. (Las tarjetas de video diseñadas para uso con archivos de formato DVI se deben conectar por separado con un cable de audio).

La pantalla se recorta o se inclina hacia un lado después de conectar a una PC.

- Ajuste una resolución que sea compatible con la entrada de la PC. (Reinicie la PC después de cambiar la resolución).

[Foto & Vídeo] Problemas de reproducción de películas

Para obtener más información sobre los archivos compatibles, consulte "REPRODUCIR OTROS ARCHIVOS DEL DISPOSITIVO".

No puedo encontrar un archivo en [Foto & Vídeo].

- Compruebe que los archivos en el dispositivo de almacenamiento USB puedan ser leídos en una PC.
- Compruebe que la extensión de archivo sea compatible.



Recibo un mensaje que dice "Este archivo no es compatible" o el sonido se reproduce normalmente, pero no el video.

- Compruebe que el archivo se reproduzca sin problemas en el reproductor de videos de una PC. Compruebe que el archivo no esté dañado.
- Compruebe que la extensión de archivo sea compatible.
- Revise si la resolución es compatible.
- Revise si el códec de video es compatible.
- Revise si la frecuencia de imagen es compatible.

Recibo un mensaje que dice "Este tipo de audio no es compatible" o el sonido se reproduce normalmente, pero no el video.





- Compruebe que el archivo se reproduzca sin problemas en el reproductor de videos de una PC. Compruebe que el archivo no esté dañado.
- Compruebe que la extensión de archivo sea compatible.
- Revise si el códec de audio es compatible.
- Revise si la tasa de bits es compatible.
- Revise si la velocidad del muestreo es compatible.
- Revise si la separación del canal de audio es compatible.

No puedo ver los subtítulos.

- Compruebe que el archivo se reproduzca sin problemas en el reproductor de videos de una PC. Compruebe que el archivo no esté dañado.
- Compruebe que los archivos de video y de los subtítulos tengan el mismo nombre.
- Compruebe además que el archivo de video y el archivo de los subtítulos estén en la misma carpeta.
- Compruebe que el archivo de subtítulo sea compatible.
- Revise si el idioma es compatible. (Puede comprobar el idioma del archivo de los subtítulos abriendo el archivo con Notepad).
- Si la codificación de los subtítulos está mal establecida, es posible que no se muestren de forma adecuada.
Seleccione  →  en el panel de control de la parte inferior de la pantalla de reproducción de videos y cambie el valor de la [PÁGINA DE CÓDIGO].
- Si reproduce un archivo de video que está almacenado en otro dispositivo mediante la función de uso compartido de contenido, es posible que no estén disponibles los subtítulos según el programa que utilice.

Problemas de conexión a la red

Puede comprobar el estado de la conexión a la red como se muestra a continuación.

-  **(Configuración rápida)** →  → [Red] → [Conexión cableada (Ethernet)]
-  **(Configuración rápida)** →  → [Red] → [Conexión Wi-Fi] → [Configuración avanzada de Wi-Fi]



Cuando aparece una X al lado del proyector

- Revise el proyector o el punto de acceso (enrutador).
- Revise el estado de la conexión del proyector, el punto de acceso (enrutador) y el cable módem.
- Apague y encienda en el siguiente orden;
 1. El cable módem: espere que se reinicie el cable módem.
 2. El punto de acceso (enrutador): espere que el punto de acceso (enrutador) se reinicie.
 3. El proyector.
- Si utiliza una conexión inalámbrica, cambie el SSID (nombre de red) y el canal inalámbrico del punto de acceso (enrutador).
- Si usa una dirección IP estática, ingrésela directamente.
- Comuníquese con el proveedor de servicios de Internet o con la empresa fabricante del punto de acceso (enrutador).



Cuando una X aparece al lado de la puerta de enlace

- Revise el punto de acceso (enrutador) o consulte al proveedor de servicios de Internet.
- Desconecte el cable de alimentación del punto de acceso (enrutador), el cable módem y espere durante 10 segundos. Vuelva a conectar la alimentación.
- Inicialice (reinicie) el punto de acceso (enrutador) o el cable módem.
- Comuníquese con el proveedor de servicios de Internet o con la empresa fabricante del punto de acceso (enrutador).
- Revise el sitio web del fabricante del punto de acceso (enrutador) para asegurarse de que el enrutador tenga instalada la versión de firmware más reciente.



Cuando una X aparece al lado de DNS

- Revise el punto de acceso (enrutador) o consulte al proveedor de servicios de Internet.
- Desconecte el cable de alimentación del cable módem o del punto de acceso (enrutador) y espere durante 10 segundos. Vuelva a conectar la alimentación.
- Después de que se haya inicializado (reiniciado) el cable módem o el punto de acceso (enrutador), intente volver a conectarse.
- Compruebe que la dirección MAC del proyector/punto de acceso (enrutador) esté registrada con el proveedor de servicios de Internet. (La dirección MAC que se muestra en el panel de la ventana de estado de red debe estar registrada con el proveedor de servicios de Internet).

Problemas de la Cuenta LG

En algunos países el acceso al sitio Web (www.lgapstv.com) puede estar restringido.

Ya me registré en el proyector. ¿Debo registrarme también en el sitio Web (www.lgapstv.com)?

- Si ya se registró en el proyector, no tiene que volver a hacerlo en el sitio Web. Puede iniciar sesión en el sitio Web utilizando la misma ID y la misma contraseña e ingresando la información adicional para completar el proceso de verificación de correo electrónico.

¿Es posible que los diferentes miembros de la familia usen ID diferentes en el mismo proyector?



- Puede registrar algunas ID por proyector.

Olvidé mi ID/Contraseña. ¿Qué debo hacer?

- Puede inicializar la contraseña a través del correo electrónico cuando selecciona ¿OLVIDÓ SU CONTRASEÑA? en la pantalla de inicio de sesión.
- Si ya se registró en una PC, podrá encontrar su ID/Contraseña en el sitio Web (www.lgapstv.com).

Problemas de contenido

No puedo ver ningún contenido en INICIO.

- Esta función solo está disponible en algunos países.
Es posible que no pueda ver el contenido si se cambió la configuración del país de servicio. Cámbiela al país de servicio en el cual usted utilizará los servicios en  (**Configuración rápida**) →  → [General] → [Ubicación] → [País de Servicio LG].
- Es posible que no pueda ver contenido que ha sido eliminado. Vuelva a instalar la aplicación apropiada.
- El tipo de contenido compatible varía por país.
- Las ofertas de contenido están sujetas a cambios o interrupciones por parte del proveedor de servicios.

Problemas del navegador de Internet

Cuando uso Internet, algunas partes de un sitio Web particular no están visibles.

- El [Navegador web] solo es compatible con medios HTML5 y no es compatible con complementos Flash.
- El [Navegador web] no admite la instalación de complementos.
- Es posible que en el [Navegador web] no se puedan reproducir archivos de medios que no estén en los siguientes formatos: JPEG/PNG/GIF
- No puede guardar archivos adjuntos o imágenes.

Internet se desconecta automáticamente cuando visito un sitio Web.

- El navegador de Internet puede ser obligado a cerrarse cuando el tamaño de la memoria disponible no es suficiente para agregar la información de las imágenes de un sitio Web.

