

NAUDOTOJO VADOVAS

# LED LCD MONITORIUS

(LED Monitorius\*)

\* LG LED monitoriai yra LCD monitoriai su galiniu LED apšvietimu.  
Prieš pradėdami dirbti su aparatu, atidžiai perskaitykite šį vadovą ir saugokite jį, nes gali prireikti ateityje.

24BA650  
24BA750  
27BA650  
27BA750

[www.lg.com](http://www.lg.com)

Autorių teisės © 2024 LG Electronics Inc. Visos teisės saugomos.

# TURINYS

LICENCIJA .....	2
INFORMACIJA APIE ATVIROJO KODO PROGRAMINĖS ĮRANGOS NAUDOJIMĄ.....	3
SURINKIMAS IR PARUOŠIMAS.....	3
MONITORIAUS NAUDOJIMAS .....	12
NAUDOTOJO NUSTATYMAI .....	15
TRIKDŽIŲ ŠALINIMAS.....	25
GAMINIO SPECIFIKACIJOS.....	27

# LICENCIJA

Kiekvienam modeliui taikomos skirtingos licencijos. Daugiau informacijos apie licenciją rasite apsilankę [www.lg.com](http://www.lg.com).



The terms HDMI, HDMI High-Definition Multimedia Interface, HDMI trade dress and the HDMI Logos are trademarks or registered trademarks of HDMI Licensing Administrator, Inc.



The SuperSpeed USB Trident logo is a registered trademark of USB Implementers Forum, Inc.

# INFORMACIJA APIE ATVIROJO KODO PROGRAMINĖS ĮRANGOS NAUDOJIMĄ

Norėdami gauti šaltinio kodą pagal GPL, LGPL, MPL ir kitas atvirojo kodo licencijas, kurios įpareigojos atskleisti šiame gaminyje esantį šaltinio kodą ir susipažinti su visomis nurodytomis licencijos sąlygomis, pranešimais apie autorių teises ir kitais susijusiais dokumentais, apsilankykite <https://opensource.lge.com>.

„LGE Electronics“ pateiks atvirąjį kodą CD-ROM laikmenoje sumokėjus atitinkamas išlaidas padengiantį mokestį (laikmenos, siuntimo ir kt. išlaidos) ir paštu pateikus prašymą [opensource@lge.com](mailto:opensource@lge.com).

Šis pasiūlymas galioja visiems, gavusiems šią informaciją, trejus metus po paskutinio šio gaminio išsiuntimo.

## SURINKIMAS IR PARUOŠIMAS

### DĖMESIO

- Visada naudokite tik originalius LG priedus, kad užtikrintumėte saugumą ir tinkamą gaminio eksploatavimą.
- Bet kokiai žalai ar sužalojimams, atsiradusiems dėl nelegalių prekių naudojimo, garantija netaikoma.
- Rekomenduojama naudoti pateiktus komponentus.
- Jei naudosite LG nepatvirtintus bendrojo naudojimo kabelius, ekranas gali būti nerodomas arba galimi vaizdo triukšmai.
- Šiame dokumente esančiuose paveikslėliuose vaizduojamos įprastos procedūros, todėl jos gali skirtis nuo paties gaminio.
- Surinkdami gaminį netepkite pašalinių medžiagų (tepalų, alyvų, kt.) ant srieginių dalių. (Taip darydami galite sugadinti gaminį).
- Jei varžtus veršite per stipriai, galite sugadinti monitorių. Garantija negalios tokiu būdu sugadintam gaminiui.
- Neneškite monitoriaus apversto, kai jį laikote tik už stovo pagrindo. Monitorius gali nukristi nuo stovo ir taip galite susižeisti.
- Keliant ar pernešant monitorių, nelieskite jo ekrano. Monitoriaus ekraną veikianti jėga gali jį pažeisti.

### PASTABA

- Komponentai gali atrodyti kitaip, nei parodyti čia.
- Visa šiame vadove pateikta informacija ir specifikacijos gali būti pakeistos be išankstinio pranešimo, kad būtų pagerintos gaminio eksploatacinės savybės.
- Norėdami įsigyti papildomų priedų, apsilankykite elektronikos parduotuvėje, internetinėje parduotuvėje arba susisiekite su mažmeninės prekybos parduotuve, iš kurios pirkote gaminį.
- Pateiktas maitinimo laidas, priklausomai nuo regiono gali skirtis.

## Palaikomos tvarkyklės ir programinė įranga

Galite atsisiųsti ir įdiegti naujausią versiją iš „LGE“ tinklapio ([www.lg.com](http://www.lg.com)).

Tvarkyklės ir programinė įranga	Diegimo pirmenybė
Monitoriaus tvarkyklė	Rekomenduojama
OnScreen Control	Rekomenduojama

## Gaminio ir mygtukų aprašymas



Valdymo mygtukas

### ! PASTABA

- Vairalazdės mygtukas yra dešinėje galinėje monitoriaus pusėje.

## Valdymo mygtuko naudojimas

Paspaudę vairasvirtės mygtuką arba pirštu pajudinę jį į kairę / dešinę / viršų / apačią, galėsite lengvai valdyti monitoriaus funkcijas.

### Pagrindinės funkcijos

		<b>Maitinimo įjungimas</b>	Norėdami įjungti monitorių, pirštu paspauskite valdymo mygtuką.
		<b>Maitinimo išjungimas</b>	Norėdami išjungti monitorių, pirštu paspauskite ir palaikykite vairasvirtės mygtuką ilgiau nei 3 sek.
		<b>Garsumo reguliavimas</b>	Valdymo mygtuką pasukę į kairę arba dešinę galėsite nustatyti garsumą.

### ! PASTABA

- Mygtukų kryptis keičiasi su monitoriaus kryptimi.

## Monitoriaus statymas į kitą vietą ir kėlimas

Kai monitorių statote į kitą vietą arba keliate, laikykitės šių nurodymų, kad nesubraižytumėte arba nesugadintumėte monitoriaus bei užtikrintumėte saugų monitoriaus perkėlimą (taikoma visų dydžių ir formų monitoriams).

- Prieš monitorių pastatant kitoje vietoje, rekomenduojama jį laikyti originalioje dėžėje arba pakuotėje.
- Prieš judindami arba keldami monitorių, atjunkite jo maitinimo laidą ir visus kitus laidus.
- Tvirtai laikykite monitorių už jo šonų ir apačios. Nelaikykite skydelio.
- Kai laikote monitorių, ekranas turi būti nukreiptas nuo jūsų, kad jo nesubraižytumėte.
- Pernešdami monitorių stenkitės jo nekratyti ir per daug nepurtyti.
- Perkeldami monitorių, niekada jo neapverskite ir nepasukite į šonus – visada laikykite jį tiesiai.

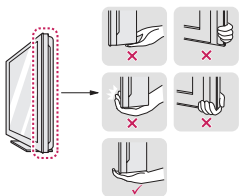

### ⚠ DĖMESIO

- Nelieskite monitoriaus ekrano, jei tik tai įmanoma.
  - Taip galite sugadinti ekraną arba dalį pikselių, naudojamų perteikiant vaizdą.
- Jei naudojate monitorių be stovėjimo pagrindo, dėl jo mygtuko monitorius gali tapti nestabilus ir nukristi, todėl jis gali būti sugadintas ar sukelti trauma. Be to, taip galima sugadinti šį mygtuką.



## Laikymas ant stalo

- Pakelkite monitorių ir neapverstą padėkite ant stalo. Palikite bent 100 mm tarpą iki sienos, kad užtikrintumėte tinkamą ventilaciją.

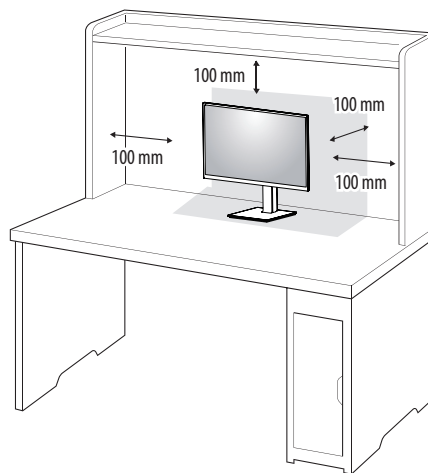

### ⚠ DĖMESIO

- Ištraukite maitinimo laidą prieš pernešdami ar montuodami monitorių. Kyla elektros smūgio pavojus.
- Įsitinkinkite, kad naudojate prie gaminio pridėtą maitinimo laidą, bei prijunkite jį prie įžeminto elektros lizdo.
- Jei reikia kito maitinimo laido, susisiekite su vietiniu prekybos agentu arba apsilankykite mažmeninėje parduotuvėje.

## Stovo aukščio reguliavimas

- 1 Ant stovo pagrindo sumontuotą monitorių nustatykite į vertikalią padėtį.
- 2 Būtinai abiem rankom laikykite ir reguliuokite monitorių.

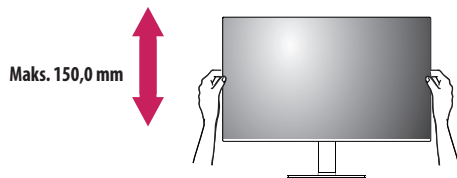

### ⚠ ĮSPĖJIMAS

- Kai reguliuojate ekrano aukštį, neikiškite pirštų ar delno tarp ekrano ir pagrindo (laikiklio).

## Kampo reguliavimas

- 1 Ant stovo pagrindo sumontuotą monitorių nustatykite į vertikalią padėtį.
  - 2 Reguliuokite ekrano kampą.
- Ekranas gali būti pakreiptas į priekį ir atgal nuo  $-5^\circ$  iki  $21^\circ$  kampu, kad būtų patogus jį žiūrėti.

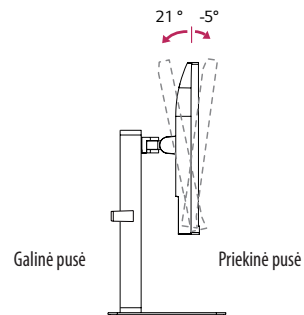

### ⚠ ĮSPĖJIMAS

- Kad reguliuodami ekraną nesusižeistumėte pirštų, nelaikykite apatinės monitoriaus rėmo dalies, kaip parodyti toliau.
- Būkite atsargūs, nelieskite ir nespauskite ekrano, kai reguliuojate monitoriaus kampą.

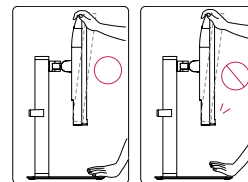

## Pasukimo funkcija

Sukimo savybė leidžia monitorių sukti 90° pagal laikrodžio rodyklę ir -90° prieš laikrodžio rodyklę.

- 1 Pakelkite monitorių į maksimalų aukštį.

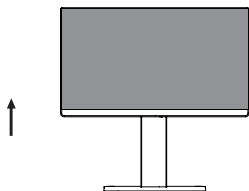

- 2 Reguluokite monitoriaus kampą rodyklės kryptimi, kaip parodyta paveikslėlyje.

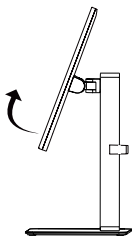

- 3 Sukite monitorių 90° pagal laikrodžio rodyklę ir -90° prieš laikrodžio rodyklę, kaip parodyta paveikslėlyje.

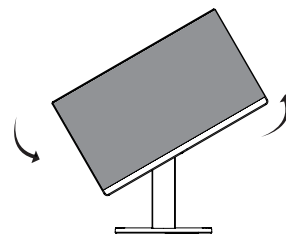
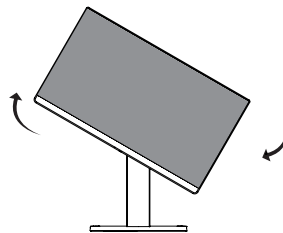

- 4 Baikite montuoti sukdami monitorių 90° pagal laikrodžio rodyklę ir -90° prieš laikrodžio rodyklę, kaip parodyta toliau.

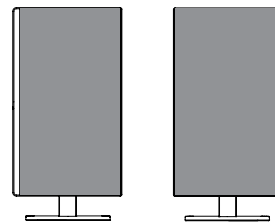

**! PASTABA**

- Automatinė ekrano pasukimo funkcija nėra palaikoma.
- Naudodami prie „Windows“ operacinės sistemos pridėtą ekrano pasukimo spartųjį klavišą galite lengvai pasukti ekraną. Atminkite, kad kai kurios „Windows“ versijos ir kai kurios grafikos plokštės tvarkyklės gali naudoti skirtingus ekrano pasukimo klavišo nustatymus arba jo išvis nepalaikyti.
- „Windows“ ekrano pasukimo spartieji klavišai
  - 0°: „Ctrl“ + „Alt“ + rodyklės į viršų klavišas (↑)
  - 90°: „Ctrl“ + „Alt“ + kairės rodyklės klavišas (←)
  - 180°: „Ctrl“ + „Alt“ + rodyklės į apačią klavišas (↓)
  - 270°: „Ctrl“ + „Alt“ + dešinės rodyklės klavišas (→)

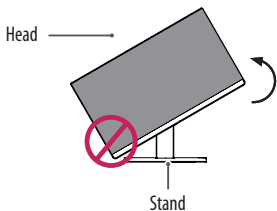
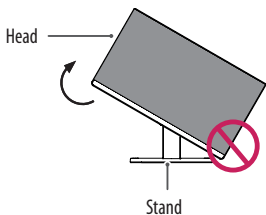
**! ĮSPĖJIMAS**

- Jei yra prijungtas laidas, sukdami monitorių būkite atsargūs.
- Nekiškite pirštų tarp ekrano ir stovo korpuso, kad sukdami ekraną išvengtumėte sužeidimų.

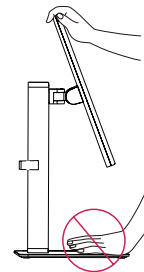
**! ĮSPĖJIMAS**

- Kad nesubraižytumėte stovo pagrindo, monitorių sukite tik naudodami pasukimo funkciją. Tada stovas nesiliečia su monitoriumi.

## Pasukamas stovas

- Pateiktas vaizdas gali skirtis nuo jūsų monitoriaus.

1 Pasukite 60 laipsniais ir pritaikykite monitoriaus kampą prie savo žiūrėjimo kampo.

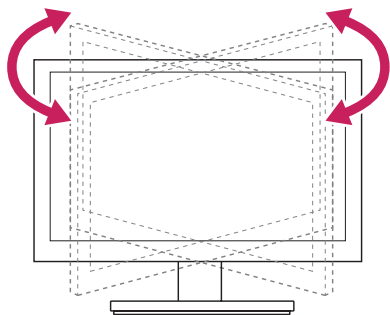

## Laido laikiklio naudojimas

Sutvarkykite kabelius naudodami kabelių laikiklį, kaip parodyta paveikslėlyje.

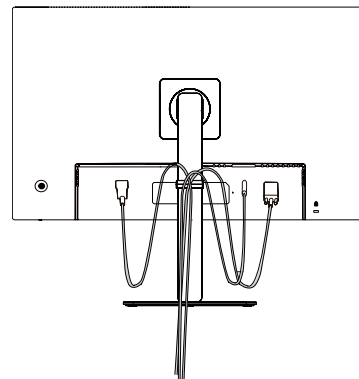

Pasukite korpusą (šerdį) ir įdėkite jungtis. Lengva įdėti jungtis ir valdyti kabelius, naudojantis kabelio laikikliu.

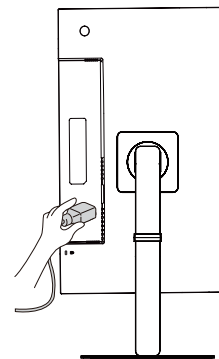

## Kensington užrakto naudojimas

Kensington (Kensington) saugos sistemos jungtis yra galinėje monitoriaus pusėje.

Daugiau informacijos apie montavimą ir naudojimą rasite „Kensington“ užrakto vartotojo vadove arba interneto svetainėje <http://www.kensington.com>.

Naudodami „Kensington“ apsaugos sistemos kabelį monitorių prijunkite prie stalo.

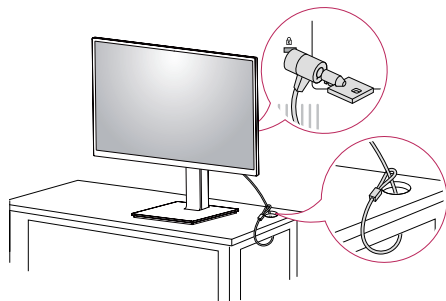

### ! PASTABA

- Apsaugos sistema „Kensington“ yra atskirai užsakoma įranga. Papildomų priedų galite įsigyti daugumoje elektronikos parduotuvių.

## Prie sienos montuojamo laikiklio montavimas

Šis monitorius atitinka prie sienos montuojamų laikiklių ar kitų suderinamų įrenginių specifikacijas.

### ! PASTABA

- Ant sienos montuojamas laikiklis yra parduodamas atskirai.
- Daugiau informacijos apie montavimą rasite ant sienos montuojamo laikiklio montavimo vadove.
- Prie sienos montuodami laikiklį pasistenkite nenaudoti per daug jėgos, nes taip galite pažeisti ekraną.
- Prieš montuodami monitorių ant sieninio montavimo laikiklio atjunkite stovą, atlikdami pirmiau apibūdintos stovo prijungimo procedūros veiksmus priešinga eilės tvarka.

## Montavimas ant sienos

Monitorių montuokite bent jau 100 mm atstumu nuo sienos ir palikite apie 100 mm tarpą ties kiekviena monitoriaus puse, kad būtų užtikrinta tinkama ventilacija. Detalias montavimo instrukcijas galite gauti vietinėje mažmeninės prekybos parduotuvėje. Pakreipiamo prie sienos montuojamo laikiklio montavimo ir nustatymo instrukcijas rasite vadove.

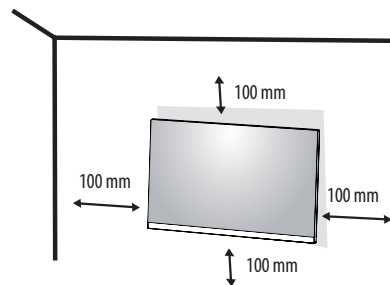

Norėdami montuoti monitorių prie sienos, pritvirtinkite prie sienos montuojamą laikiklį (užsakomas atskirai) prie monitoriaus galo.

Įsitikinkite, kad prie sienos montuojamas laikiklis tinkamai užsifiksavo prie monitoriaus ir sienos.

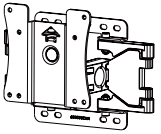
<b>Tvirtinimo prie sienos sistema (mm)</b>	100 x 100
<b>Standartinis varžtas</b>	M4 x L10
<b>Varžtų skaičius</b>	4
<b>Prie sienos montuojamas laikiklis (užsakomas atskirai)</b>	LSW 149 

#### ! PASTABA

- VESA standarto neatitinkantys varžtai gali sugadinti gaminį ir jis gali nukristi. „LG Electronics“ neatsako už nelaimingus atsitikimus, kuriuos gali sąlygoti nestandartiniai varžtai.
- Prie sienos montuojamo laikiklio rinkinyje yra montavimo vadovas ir visos reikalingos detalės.
- Prie sienos montuojamas laikiklis yra užsakomas atskirai. Papildomų priedų galite įsigyti iš vietinio prekybos atstovo.
- Ant sienos montuojamo laikiklio varžtų ilgis gali skirtis. Jei naudosite ilgesnius nei standartinio ilgio varžtus, galite pažeisti gaminio vidų.
- Daugiau informacijos rasite prie sienos montuojamo laikiklio vartotojo vadove.

#### ⚠ DĖMESIO

- Atjunkite maitinimo laidą prieš perkeldami arba montuodami monitorių, kad išvengtumėte elektros smūgio.
- Jei monitorių montuosite ant lubų ar kreivos sienos, monitorius gali nukristi ir sužeisti jus. Naudokite tik LG patvirtintą sieninį laikiklį ir kreipkitės į vietinį pardavėją arba kvalifikuotus meistrus.
- Jei varžtus versite per stipriai, galite sugadinti monitorių. Garantija negalios tokiu būdu sugadintam gaminiui.
- Naudokite VESA standartą atitinkantį ant sienos montuojamą laikiklį ir varžtus. Gaminio garantija negalios apgadinimams, kuriuos sąlygos nederamų komponentų naudojimas ar netinkamas naudojimas.
- Matuojant nuo galinės monitoriaus pusės, kiekvieno įsukto varžto ilgis turi būti 8 mm arba mažesnis.

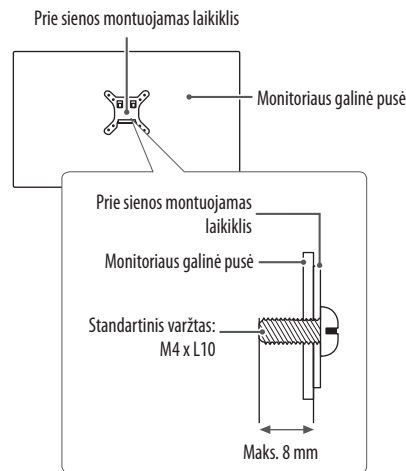

# MONITORIAUS NAUDOJIMAS

- Šiame naudotojo vadove pateiktos iliustracijos gali skirtis nuo realaus gaminio.
- Spauskite jautiklinį klavišą, pasirinkite **Settings (Nustatymai)** → **Input (Įvestis)** ir pasirinkite įvesties parinktį.

## DĖMESIO

- Nespauskite ekrano per ilgai. Tai gali sukelti vaizdo iškraipymus.
- Nerodykite nejudančio vaizdo ekrane per ilgai. Tai gali sukelti vaizdo išlaikymą. Jei įmanoma, naudokite kompiuterio ekrano užsklandą.
- Kai maitinimo laidą jungiate į lizdą, naudokite įžemintą (3 skylių) daugialypį lizdą arba įžemintą elektros lizdą.
- Jei temperatūra yra žema, įjungtas monitorius gali blykčioti. Tai normalu.
- Kartais ekrane gali pasirodyti raudonų, žalių arba mėlynų taškelių. Tai normalu. Tai normalu.

## Prisijungimas prie kompiuterio

- Šis monitorius palaiko „Plug and Play“\* savaiminio įdiegimo funkciją.

\* „Plug and Play“: Savaiminio įdiegimo funkcija leidžia prie kompiuterio pridėti įrenginį be jokių konfigūracijų ar rankinių būdų įdiegiamų tvarkyklių.

## HDMI jungtis

Perduoda skaitmeninius vaizdo ir garso signalus iš kompiuterio į monitorių.

### DĖMESIO

- Naudojant DVI į HDMI / DP („DisplayPort“) į HDMI kabelį galimos suderinamumo problemos.
- Naudokite sertifikuotą kabelį, ant kurio būtų HDMI logotipas. Jei nenaudosite sertifikuoto HDMI kabelio, ekranas gali nieko nerodyti arba gali įvykti ryšio klaida.
- Rekomenduojami HDMI kabelių tipai
  - Didelės spartos HDMI™ kabelis
  - Didelės spartos HDMI™ kabelis su eternetu

## „DisplayPort“ ekrano prievado jungtis

Perduoda skaitmeninius vaizdo ir garso signalus iš kompiuterio į monitorių.

### PASTABA

- Gali nebūti vaizdo ar garso išvesties, priklausomai nuo kompiuterio DP („DisplayPort“) versijos.
- Jei naudojate „Mini DisplayPort“ išvesties grafikos plokštę, naudokite „Mini DP“ su DP („Mini DisplayPort“) su „DisplayPort“) jungiantį laidą arba jungtį, palaikančią „DisplayPort 1.4“. (Parduodama atskirai)

## USB-C jungtis

Perduoda skaitmeninius vaizdo ir garso signalus bei USB duomenis iš kompiuterio į monitorių. Paspauskite meniu mygtuką ir iš įvesčių meniu pasirinkite įvesties parinktį.

### PASTABA

- PD (Maitinimo tiekimas) ir DP Alternatyvus režimas (DP over USB-C) palaikomi USB-C prievadu.
- Funkcijos gali tinkamai neveikti priklausomai nuo prijungto įtaiso specifikacijų ir aplinkos.
- USB-C prievadas nėra skirtas monitoriaus maitinimo šaltiniui, bet AK maitinimo šaltiniui. Prijunkite adapterį prie monitoriaus maitinimo šaltinio.

## LAN prijungimas

### LAN jungtis (24BA750/27BA750)

Prijunkite prie monitoriaus maršrutizatorių arba perjungiklį.

#### ! PASTABA

- LAN laidas parduodamas atskirai.
- Galima naudoti tokius LAN laidus: Standartinis: IEEE 802.3 ETHERNET
- Prijunkite LAN kabelį ir išorinius įrenginius, kad galėtumėte naudotis monitoriumi.
  - Norėdami naudotis eternetu PC, USB-C kabelis turi būti prijungtas prie PC.
- Monitorius ir PC turi būti sujungtas USB-C kabeliu ar USB-B kabeliu naudoti laidinį LAN.

## Prijungimas prie garso / vaizdo įrenginių

### HDMI jungtis

Iš jūsų AV įrenginio HDMI į monitorių siunčia skaitmeninius vaizdo ir garso signalus.

#### ! PASTABA

- Naudojant DVI į HDMI / DP („DisplayPort“) į HDMI kabelį galimos suderinamumo problemos.
- Naudokite sertifikuotą kabelį, ant kurio būtų HDMI logotipas. Jei nenaudosite sertifikuoto HDMI kabelio, ekranas gali nieko nerodyti arba gali įvykti ryšio klaida.
- Rekomenduojami HDMI kabelių tipai
  - Didelės spartos HDMI™/™™ kabelis
  - Didelės spartos HDMI™/™™ kabelis su eternetu

### USB įrenginio prijungimas

Gaminio USB prievadas veikia kaip USB šakotukas.

#### ! PASTABA

- Prieš prijungiant produktą ir pradėdant naudoti rekomenduojama įdiegti visus „Windows“ naujinius, kad „Windows“ versija būtų naujausia.
- Išoriniai įrenginiai yra parduodami atskirai.
- Klaviatūra, pelė arba USB įrenginys gali būti prijungtas prie USB prievado.
- Įkrovimo greitis skiriasi priklausomai nuo įrenginio.
- Kad būtų galima naudoti monitoriaus išvesties USB prievadą, reikia prijungti pagrindinį kompiuterį USB C-C arba USB C-A kabeliu (USB-C prievadui), arba USB B-A kabeliu (USB-B prievadui).
- Kai „USB C-C“ kabelis prijungtas prie monitoriaus proceso pradžios prievado ir pagrindinio kompiuterio, monitoriaus proceso pabaigos prievadas palaiko „USB 2.0“ įrenginį.
- Kai „USB C-A“ kabelis prijungtas prie monitoriaus proceso pradžios prievado ir pagrindinio kompiuterio, monitoriaus proceso pabaigos prievadas palaiko „USB 3.0“ įrenginį.  
Tačiau pagrindinis PC & USB C-A kabelis turi palaikyti USB 3.0 funkciją.

**⚠ DĖMESIO**

Išpėjimai naudojant USB įrenginį

- Gali būti neatpažintas USB įrenginys su įdiegta automatinio atpažinimo programa arba naudojantis savo paties tvarkyklę.
- Kai kurie USB įrenginiai gali būti nepalaikomi arba gali veikti netinkamai.
- Rekomenduojama naudoti USB šakotuvą arba kietojo disko įrenginį su maitinimo šaltiniu. (Jei tiekiamo maitinimo nepakanka, USB įrenginys gali būti tinkamai neatpažįstamas.)

**Išorinių įrenginių prijungimas****Ausinių jungtis**

Ausinių prievadu išorinius įrenginius prijunkite prie monitoriaus.

**! PASTABA**

- Išoriniai įrenginiai yra parduodami atskirai.
- Ausinių ir garsiakalbių funkcijos gali būti apribotos, priklausomai nuo kompiuterio ir išorinio įrenginio garso nustatymų.
- Jeigu naudojate ausines kampuotu kištukais, tai gali sukelti problemų prijungiant kitą išorinį įrenginį prie monitoriaus. Todėl rekomenduojam naudoti ausines su tiesiais kištukais.



Kampuotas kištukas



Tiesi  
(rekomenduojama)

# NAUDOTOJO NUSTATYMAI



## ! PASTABA

- Jūsų monitoriaus ekrane rodomas meniu (OSD meniu) gali šiek tiek skirtis nuo šiam vadove pateiktų paveikslėlių.

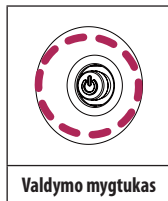
## Pagrindinio meniu aktyvavimas



- 1 Spauskite vairalazdės mygtuką dešinėje galinėje monitoriaus pusėje.
- 2 Valdymo mygtuką pastumkite į viršų / apačią ir į kairę / dešinę, kad nustatytumėte parinktį.
- 3 Norėdami išeiti iš pagrindinio meniu dar kartą spustelėkite valdymo mygtuką.

Mygtukas	Meniu Būsena	Aprašymas
	Pagrindinis meniu išjungtas	Ijungiamas pagrindinis meniu.
	Pagrindinis meniu įjungtas	Išeinama iš pagrindinio meniu. (Ilgiau nei 3 sekundes palaikę nuspausta mygtuką išjungsite monitorių. Tokių būdu išjungti monitorių galite bet kuriuo metu, net kai yra įjungta OSD.)
	◀ Pagrindinis meniu išjungtas	Pritaiko monitoriaus garsumo lygį.
	▶ Pagrindinis meniu įjungtas	Įeinama į <b>Input (Įvestis)</b> funkciją.
	▶ Pagrindinis meniu išjungtas	Pritaiko monitoriaus garsumo lygį.
	▶ Pagrindinis meniu įjungtas	Ijungiamos <b>Settings (Nustatymai)</b> funkcijos.
	▲ Pagrindinis meniu išjungtas	Pritaiko monitoriaus ryškumą.
	▲ Pagrindinis meniu įjungtas	Išjungia monitorių.
	▼ Pagrindinis meniu išjungtas	Pritaiko monitoriaus ryškumą.
	▼ Pagrindinis meniu įjungtas	Ijungiamas <b>Picture Mode (Vaizdo režimas)</b> funkcija.

## Pagrindinio meniu funkcijos

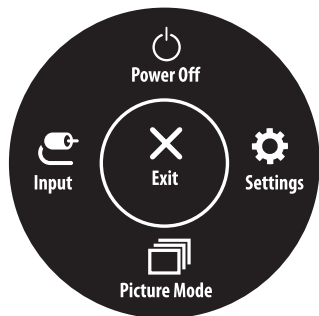

Pagrindinis meniu	Aprašymas
<b>Input (Įvestis)</b>	Nustatomas įvesties režimas.
<b>Power Off (Maitinimo išjungimas)</b>	Išjungia monitorių.
<b>Settings (Nustatymai)</b>	Konfigūruojami ekrano nustatymai.
<b>Picture Mode (Vaizdo režimas)</b>	Nustatomas vaizdo režimas.
<b>Exit (Išeiti)</b>	Išeinama iš pagrindinio meniu.

## Meniu nustatymai

- 1 Norėdami peržiūrėti OSD meniu, spauskite vairalazdės mygtuką dešinėje galinėje monitoriaus pusėje ir tada įveskite **Settings (Nustatymai)**.
- 2 Valdymo mygtuką pastumkite į viršų / apačią ir į kairę / dešinę, kad nustatytumėte parinktis.
- 3 Norėdami grįžti į ankstesnį meniu arba nustatyti kitus meniu elementus, spustelėkite valdymo mygtuko ◀ piktogramą arba paspauskite (⌂).
- 4 Jei norite išeiti iš OSD meniu, spauskite valdymo mygtuko ◀ piktogramą, kol išeisite.



Quick Settings



Input



Picture



General

### ! PASTABA

- : Įjungta
- : Išjungta

## Quick Settings (Spartieji nustatymai)

Settings (Nustatymai) > Quick Settings (Spartieji nustatymai)	Aprašymas	
Brightness (Ryškumas)	Sureguliuoja ekrano kontrastą ir šviesumą.	
Contrast (Kontrastas)		
Volume (Garsumas)	Reguliuojamas garsumas.	
	<p><b>! PASTABA</b></p> <ul style="list-style-type: none"> <li>Galite reguliuoti <b>Mute (Nutildyti) / Unmute (Ijungti garsą)</b> funkciją, spausdami ▼ mygtuką Volume (Garsumas) meniu.</li> </ul>	
Color Temp (Spalvų temperatūra)	<b>Custom (Individualus nustatymas)</b>	Pritaikymo funkcija vartotojas gali nustatyti raudona, žalia ar mėlyna spalvomis
	<b>Warm</b>	Nustato rausvo tono ekrano spalvas.
	<b>Medium</b>	Nustato ekrano spalvas nuo raudono iki mėlyno tono.
	<b>Cool</b>	Nustato melsvo tono ekrano spalvas.
	<b>Manual</b>	Vartotojas gali nustatyti spalvos temperatūrą.

## Input (Įvestis)

Settings (Nustatymai) > Input (Įvestis)	Aprašymas	
<b>Input List (įvesties sąrašas)</b>	Parenkamas įvesties režimas.	
<b>Auto Input Switch</b>	Kai automatinis įvesties jungiklis nustatytas „On“ (Įjungta) režimu, monitorius automatiškai perjungiamas nauja įvestimi, kai prijungiama.	
	<b>On (Įjungta)</b>	Aktyvuoja <b>Auto Input Switch</b> .
	<b>Off (Išjungta)</b>	Išjungia <b>Auto Input Switch</b> .
<b>Aspect Ratio (Vaizdo formatas)</b>	Reguliuojamas ekrano vaizdo formatas.	
	<b>Full Wide (Visas plotis)</b>	Vaizdo įrašai rodomi plačiame ekrane, nepriklausomai nuo vaizdo įrašų signalo įvesties.
	<b>4:3</b>	Rodo vaizdo įrašą santykiu 4:3.
	 <b>PASTABA</b> <ul style="list-style-type: none"> <li>Jei yra parinkta rekomenduojama skiriamoji geba, ekranas, pasirinkus parinktį <b>Full Wide (Visas plotis)</b> ar <b>4:3</b>, gali atrodyti vienodai. (1920 x 1080)</li> </ul>	

## Picture (Vaizdas)

Settings (Nustatymai) > Picture (Vaizdas)	Aprašymas	
Picture Mode (Vaizdo režimas)	Custom (Individualus nustatymas)	Leidžia vartotojui keisti kiekvieną elementą.
	Vivid (Ryškus)	Padidina vaizdų kontrastingumą, ryškumą ir raiškumą ekrane.
	Reader (Skaitymas)	Ekraną vaizdas optimizuojamas dokumentų skaitymui. OSD meniu galite pašviesinti ekraną.
	Cinema (Kinas)	Optimizuoja ekraną vaizdo įrašo vaizdo efektams pagerinti.
	FPS	Šis režimas optimizuotas FPS žaidimams.
	RTS	Šis režimas optimizuotas RTS žaidimams.
	Color Weakness (Negebėjimas skirti spalvas)	Šis režimas skirtas vartotojams, kurie negali raudonos atskirti nuo žalios. Vartotojai, kurie sunkiai atpažįsta spalvas, gali lengvai atskirti šias dvi spalvas.
 <b>PASTABA</b> <ul style="list-style-type: none"><li>Galimas nustatyti režimas priklauso nuo <b>Picture Mode (Vaizdo režimas)</b> signalo.</li><li>Jei <b>Picture Mode (Vaizdo režimas)</b> yra pakeičiamas DP (DisplayPort) įvestyje, ekranas gali mirksėti arba kompiuterio ekrano raiška gali būti paveikta.</li></ul>		

Settings (Nustatymai) > Picture (Vaizdas)	Aprašymas		
Picture Adjust (Vaizdo reguliavimas)	<b>Brightness (Ryškus)</b>	Sureguliuoja ekrano kontrastą ir šviesumą.	
	<b>Contrast (Kontrastas)</b>		
	<b>Sharpness (Aštrumas)</b>	Reguliuojamas ekrano ryškumas.	
	<b>SUPER RESOLUTION+</b>	<b>High (Aukštas)</b>	Optimizuoja ekraną ryškiausiems atvaizdams. Geriausiai tinka didelės raiškos vaizdo įrašams ar žaidimams.
		<b>Middle (Vidutinis)</b>	Optimizuoja ekraną patogiai peržiūrai, kai atvaizdai rodomi per vidurį, tarp žemo ir aukšto režimų. Geriausiai tinka UCC arba SD vaizdo įrašams.
		<b>Low (Žemas)</b>	Optimizuoja ekraną paprastiems atvaizdams. Geriausiai tinka nuotraukoms ar atvaizdams su nedideliu judėjimu.
		<b>Off (Išjungta)</b>	Rodo dažniausią nustatymą. Išjungia nustatymą <b>SUPER RESOLUTION+</b> .
		<p><b>! PASTABA</b></p> <ul style="list-style-type: none"> <li>Kadangi ši funkcija padidina prastos raiškos vaizdo ryškumą, nerekomenduojama jos naudoti įprastam tekstui arba darbalaukio piktogramoms. Tai padarius galimas bereikalingai aukštas ryškumas.</li> </ul>	
	<b>Black Level (Tamsumo lygis)</b>	Nustato poslinkio lygį (tik HDMI).	
		<b>High (Aukštas)</b>	Išlaikomas dabartinis ekrano kontrasto santykis.
		<b>Low (Žemas)</b>	Sumažinamas juodos spalvos kiekis ir padidinamas baltos spalvos kiekis dabartiniame ekrano kontrasto santykyje.
	<b>DFC</b>	<b>On (Įjungta)</b>	Automatiškai pagal ekraną reguliuojamas šviesumas.
		<b>Off (Išjungta)</b>	Išjungiamą „DFC“ funkcija.

Settings (Nustatymai) > Picture (Vaizdas)	Aprašymas		
Game Adjust	Response Time (Reakcijos laikas)	Atsižvelgiant į ekrano vaizdo judėjimą, nustatomas rodomo vaizdo reakcijos laikas. Įprastoje aplinkoje rekomenduojama nustatyti į <b>Fast</b> . Esant daugiau judėjimo, patartina pasirinkti <b>Faster</b> . Nustačius <b>Faster</b> , vaizdas gali strigti.	
		<b>Faster (Greičiau)</b>	Reakcijos laikas nustatomas į „Faster“ (Greičiau).
		<b>Fast (Greitas)</b>	Reakcijos laikas nustatomas į „Fast“ (Greitas).
		<b>Normal (Standartinis)</b>	Reakcijos laikas nustatomas į „Normal“ (Standartinis).
		<b>Off (Išjungta)</b>	Nenaudoja laiko reakcijos gerinimo funkcijos.
	Black Stabilizer (Tamsumo stabilizavimas)	Galite valdyti juodos spalvos kontrastą, kad geriau matytumėte tamsias scenas. Didinant <b>Black Stabilizer (Tamsumo stabilizavimas)</b> vertę šviesėja tamsiai pilkos spalvos ekrano plotas. (Lengvai galite atskirti tamsiuose žaidimo ekranuose esančius objektus.) Kai mažinama <b>Black Stabilizer (Tamsumo stabilizavimas)</b> vertė, patamsinamos žemo pilkos spalvos lygio sritys ir didinamas ekrano dinaminis kontrastas.	

Settings (Nustatymai) > Picture (Vaizdas)	Aprašymas			
Color Adjust (Spalvos reguliavimas)	Gamma	<b>Mode 1 (1 režimas), Mode 2 (2 režimas), Mode 3 (3 režimas)</b>	Kuo aukštesnė gamos vertė, tuo tamsesnis vaizdas. Kuo mažesnė gamos vertė, tuo vaizdas šviesesnis.	
		<b>Mode 4 (4 režimas)</b>	Jei gamos nustatymų koreguoti nereikia, pasirinkite <b>Mode 4 (4 režimas)</b> .	
	Color Temp (Spalvų temp.)	Nustatykite savo norimą spalvų temperatūrą.		
		<b>Custom (Individualus nustatymas)</b>	Vartotojas gali reguliuoti raudoną, žalią arba mėlyną spalvą pagal poreikį.	
		<b>Warm</b>	Nustato rausvo tono ekrano spalvas.	
		<b>Medium</b>	Nustato ekrano spalvą tarp raudono ir mėlyno tono.	
		<b>Cool</b>	Nustato mėlso tono ekrano spalvas.	
	<b>Manual</b>	Vartotojas gali nustatyti spalvos temperatūrą.		
	<b>Red (Raudona)/Green (Žalia)/ Blue (Mėlyna)</b>	Galite pakeisti vaizdo spalvas naudodami raudoną, žalią ir mėlyną spalvas.		
	<b>Six Color (Šešios spalvos)</b>	Galima keisti spalvas pagal kliento reikalavimus keičiant šešių spalvų sodrumą ir išsaugant nustatymus.		
<b>Hue (Atspalvis)</b>		Reguliuojamas ekrano tonas.		
<b>Saturation (Sodrumas)</b>		Reguliuojamas ekrano spalvų grynis. Kuo mažesnė vertė, tuo mažiau sodrios ir ryškesnės spalvos. Kuo aukštesnė vertė, tuo sodresnės ir tamsesnės spalvos.		
Picture Reset (Vaizdo atstatymas)	Do you want to reset your picture settings? (Ar norite atstatyti vaizdo nustatymus?)		<b>No (Ne)</b>	Atšaukia pasirinkimą.
			<b>Yes (Taip)</b>	Grįžta į numatytuosius nustatymus.

## General (Bendra)

Settings (Nustatymai) > General (Bendra)	Aprašymas	
Language (Kalba)	Meniu ekrane nustato norimą kalbą.	
USB Selection	Pasirinkite USB upstream kabelio jungties prievadas naudoti monitoriaus USB koncentratorių.	
SMART ENERGY SAVING	Išlaikykite energiją naudodami apšvietimo kompensavimo algoritimą.	
	High (Aukštas)	Didelio efektyvumo SMART ENERGY SAVING funkcija taupo energiją.
	Low (Žemas)	Mažo efektyvumo SMART ENERGY SAVING funkcija taupo energiją.
	Off (Išjungta)	Išjungiamoji funkcija.
	<p><b>! PASTABA</b></p> <ul style="list-style-type: none"> <li>Energijos taupymo duomenų vertė gali skirtis, priklausomai nuo ploščių ir ploščių tiekėjų.</li> <li>Jei pasirinkta SMART ENERGY SAVING parinktis <b>High (Didelis)</b> arba <b>Low (Mažas)</b>, monitoriaus skaitis tampa mažesnis ar didesnis priklausomai nuo šaltinio.</li> </ul>	
Deep Sleep mode (gilus miego režimas)	Kai įjungtas Deep Sleep mode (gilus miego režimas) mygtukas, sumažinamas energijos naudojimas, o monitorius nustatytas parengties režimu.	
	On (Įjungta)	Įjungiamas Deep Sleep mode (gilus miego režimas).
	Off (Išjungta)	Išjungiamas Deep Sleep mode (gilus miego režimas).
Automatic Standby (Automatinis budėjimas)	Jei monitoriuje kurį laiką neatliekama jokių operacijų, jis automatiškai bus įjungtas į parengties režimą. (8 H (8 val.), 6 H (6 val.), 4 H (4 val.) ir Off (Išjungta))	
Input Compatibility Version	Nustatykite Input Compatibility Version ta pačia versija, kaip prijungtas išorinis įrenginys. <ul style="list-style-type: none"> <li>Jei prijungtasis įtaisas nepalaiko HDMI 2.0 ekranas ar garsas gali tinkamai neveikti.</li> <li>Kai kurios senesnių versijų grafikos kortelės nepalaiko HDMI 2.0, bet galite pasirinkti HDMI 2.0 skiriamąją geabą lango valdymo pulte.</li> </ul>	
DP OUT (DP išvestis)	Nustatykite „DP OUT“ (DP Išvestis) „Multi Stream Transport“.	
	On (Įjungta)	Įjungia „DP OUT“ (DP Išvestis) („MST“) funkciją.
	Off (Išjungta)	Išjungia „DP OUT“ (DP Išvestis) („MST“) funkciją.
	<p><b>! PASTABA</b></p> <ul style="list-style-type: none"> <li>Įsitikinkite, kad grafikos kortelė palaiko „MST“ funkciją.</li> <li>Mac OS nepalaiko „DP OUT“ (DP Išvestis).</li> </ul>	

Settings (Nustatymai) > General (Bendra)	Aprašymas	
<b>Buzzer (Zirzeklis)</b>	Ši ypatybė leidžia jums nustatyti iš „Buzzer“ (Zirzeklis), kai įjungiamas jūsų monitoriaus maitinimas „on“ (Įjungta),	
	<b>On (Įjungta)</b>	Monitoriuje įjungiamas <b>Buzzer (Zirzeklis)</b> .
	<b>Off (Išjungta)</b>	Monitoriuje išjungiamas <b>Buzzer (Zirzeklis)</b> .
<b>OSD Lock (OSD užraktas)</b>	Ši funkcija išjungia meniu konfigūraciją ir nustatymą.	
	<b>On (Įjungta)</b>	Aktyvuoja <b>OSD Lock (OSD užraktas)</b> .
	<b>Off (Išjungta)</b>	Išjungia <b>OSD Lock (OSD užraktas)</b> .
	<p><b>! PASTABA</b></p> <ul style="list-style-type: none"> <li>Visos funkcijos išjungtos, išjungtos išskyrus „Brightness“ (Ryškumas), „Contrast“ (Kontrastas), „Volume“ (Garsumas), „Input List“ (įvesties sąrašas), „Auto Input Switch“, „Aspect Ratio“ (Vaizdo formatas), „OSD Lock“ (OSD užraktas), „Open Source Software License“ ir „Information“ (Informacija).</li> </ul>	
<b>Information (Informacija)</b>	Bus rodoma toliau pateikta informacija apie ekraną: <b>Total Power On Time (Bendras laikas, kai įjungta)</b> , <b>Resolution (Rezoliucija)</b> .	
<b>Open Source Software License</b>	Jei pasirinksite [View], galėsite peržiūrėti atvirojo kodo programinės įrangos pranešimo informaciją.	
<b>Reset to Initial Settings</b>	Do you want to reset your settings?	
	<b>No (Ne)</b>	Atšaukti atstatymą.
	<b>Yes (Taip)</b>	Grįžta į numatytuosius nustatymus.

# TRIKDŽIŲ ŠALINIMAS

<b>Ekране nieko nerodoma.</b>	
Ar monitoriaus maitinimo laidas yra įjungtas?	<ul style="list-style-type: none"> <li>Patikrinkite, ar maitinimo laidas yra tinkamai įjungtas į elektros lizdą.</li> </ul>
Ar vis dar rodomas pranešimas <b>No Signal</b> ?	<ul style="list-style-type: none"> <li>Pranešimas rodomas, kaip tarp kompiuterio ir monitoriaus nėra signalo kabelio arba jis yra atjungtas. Patikrinkite kabelį ir iš naujo jį prijunkite.</li> <li>Jei <b>Settings</b> -&gt; <b>General</b> -&gt; <b>DP OUT</b> yra įjungti, atlikite <b>Settings</b> -&gt; <b>General</b> -&gt; <b>Reset to Initial Settings</b>. Gali būti, kad asmeninis kompiuteris nepalaiko DP OUT (MST).</li> </ul>
Ar rodomas pranešimas <b>Out of Range</b> ?	<ul style="list-style-type: none"> <li>Ši problema pasireiškia, jei kompiuterio (vaizdo plokštės) siunčiami signalai nepatenka į horizontalų arba vertikalų monitoriaus dažnio diapazoną. Perskaitykite šio vartotojo vadovo „Gaminio specifikacijos“ skyrių ir nustatykite atitinkamą dažnį.</li> </ul>
<b>Ekrane rodomas vaizdas yra nestabilus ir juda. / Monitoriuje rodomi vaizdai palieka šešėlių atspindžius.</b>	
Ar pasirinkote rekomenduojamą skiriamąją gebą?	<ul style="list-style-type: none"> <li>Jei pasirinkta HDMI 1080i 60 / 50 Hz skiriamoji geba (persidengianti), ekranas gali mirksėti. Skiriamąją gebą pakeiskite į 1080p arba į rekomenduojamą gebą.</li> <li>Jei rekomenduojama (optimali) vaizdo plokštės skiriamoji geba nebus nustatyta, tekstas gali susilieti, ekranas gali būti pritemęs, vaizdas ekrane gali būti nukirstas arba netinkamai sulgyuotas.</li> <li>Nustatymo metodai gali skirtis priklausomai nuo kompiuterio ar operacinės sistemos, todėl kai kurios skiriamosios gebos gali neveikti, priklausomai nuo vaizdo plokštės veikimo. Tokiu atveju kreipkitės pagalbos į kompiuterio ar vaizdo plokštės gamintoją.</li> </ul>
Ar vaizdas lieka užstrigęs, net jei monitorių išjungiame?	<ul style="list-style-type: none"> <li>Jei ekrane ilgą laiką rodomas vienas vaizdas, galima sugadinti monitorių ir vaizdas bus užlaikomas.</li> <li>Naudokite ekrano užsklandą, kad prailgintumėte monitoriaus veikimo laiką.</li> </ul>
Ar ekrane matomos dėmės?	<ul style="list-style-type: none"> <li>Naudojant monitorių ekrane gali atsirasti keistų dėmių (raudonų, žalių, mėlynų, baltų ar juodų). Tai normalu LCD ekranams. Tai nėra gedimas ir nėra susiję su monitoriaus veikimu.</li> </ul>
<b>Kai kurios funkcijos yra išjungtos.</b>	
Ar paspaudę Meniu mygtuką negalite pasirinkti kai kurių funkcijų?	<ul style="list-style-type: none"> <li>OSD yra užrakintas. Išjungiamas <b>OSD Lock</b> skiltyje <b>General</b>.</li> </ul>

<b>Ar rodomas pranešimas „Neatpažįstamas monitorius, aptiktas „Plug and Play“ (VESA DDC) monitorius“?</b>	
Ar įdiegėte ekrano tvarkyklę?	<ul style="list-style-type: none"> <li>• Įsitikinkite, kad siunčiatės monitoriaus tvarkyklę iš mūsų tinklapio: <a href="http://www.lg.com">http://www.lg.com</a>.</li> <li>• Įsitikinkite, kad vaizdo plokštė palaiko „Plug and Play“ funkciją.</li> </ul>
<b>Iš ausinių prievado nesklinda garsas.</b>	
Ar vaizdai rodomi be garso?	<ul style="list-style-type: none"> <li>• Įsitikinkite, kad ausinių prievado jungtys yra tinkamai pagamintos.</li> <li>• Bandykite didinti garsumą ► mygtuku.</li> <li>• Nustatykite kompiuterio garso išvestį į naudojamą monitorių: (Nustatymas gali skirti priklausomai nuo naudojamos operacinės sistemos.)</li> </ul>

# GAMINIO SPECIFIKACIJOS

24BA650 / 24BA750

<b>Spalvų sodrumas</b>	DisplayPort /USB-C	Palaikomos 10 bitų spalvos.	
	HDMI	Palaikomos 8 bitų / 10 bitų / 12 bitų spalvos.	
<b>Skiriamoji geba</b>	Maks. skiriamoji geba	1920 x 1080 esant 100 Hz	
	Rekomenduojama skiriamoji geba	1920 x 1080 esant 60 Hz	
<b>Energijos šaltiniai</b>	Galios vertinimas	100-240 V ~50/60 Hz 2.5A	
<b>Aplinkos sąlygos</b>	Veikimo sąlygos	Temperatūra	Nuo 0 °C iki 40 °C
		Drėgmė	Mažesnė nei 80 proc.
	Sandėliavimo sąlygos	Temperatūra	Nuo -20 °C iki 60 °C
		Drėgmė	Mažesnė nei 85 proc.
<b>Matmenys</b>	Monitoriaus dydis (plotis x aukštis x gylis)		
	Su stovu	539,6 x 517,5 x 250 (mm)	
	Be stovo	539,6 x 323 x 50 (mm)	
<b>Svoris (be pakuotės)</b>	Su stovu	6,4 kg	
	Be stovo	3,8 kg	

Specifikacijos gali būti keičiamos be išankstinio pranešimo.

Simbolis ~ reiškia kintamąją srovę, o simbolis --- reiškia nuolatinę srovę.

# GAMINIO SPECIFIKACIJOS

27BA650 / 27BA750

<b>Spalvų sodrumas</b>	DisplayPort /USB-C	Palaikomos 10 bitų spalvos.	
	HDMI	Palaikomos 8 bitų / 10 bitų / 12 bitų spalvos.	
<b>Skiriamoji geba</b>	Maks. skiriamoji geba	1920 x 1080 esant 100 Hz	
	Rekomenduojama skiriamoji geba	1920 x 1080 esant 60 Hz	
<b>Energijos šaltiniai</b>	Galios vertinimas	100-240 V ~50/60 Hz 2.5A	
<b>Aplinkos sąlygos</b>	Veikimo sąlygos	Temperatūra	Nuo 0 °C iki 40 °C
		Drėgmė	Mažesnė nei 80 proc.
	Sandėliavimo sąlygos	Temperatūra	Nuo -20 °C iki 60 °C
		Drėgmė	Mažesnė nei 85 proc.
<b>Matmenys</b>	Monitoriaus dydis (plotis x aukštis x gylis)		
	Su stovu	611,7 x 538 x 250 (mm)	
	Be stovo	611,7 x 364,1 x 50,3 (mm)	
<b>Svoris (be pakuotės)</b>	Su stovu	7,8 kg	
	Be stovo	5,2 kg	

Specifikacijos gali būti keičiamos be išankstinio pranešimo.

Simbolis ~ reiškia kintamąją srovę, o simbolis --- reiškia nuolatinę srovę.

## Gamyklinis palaikymo režimas (iš anksto nustatytas režimas kompiuteryje)

### HDMI

Skiriamoji geba	Horizontalusis dažnis (kHz)	Vertikalusis dažnis (Hz)	Poliškumas (H / V)	Pastabos
640 x 480	31,469	59,940	-/-	
800 x 600	37,879	60,317	+/+	
1024 x 768	48,363	60,004	-/-	
1920 x 1080	67,500	60,000	+/+	
1280 x 720	44,444	59,979	+/-	
1920 x 1080	66,587	59,934	+/-	Rekomenduojamas Laiko - Input Compatibility Version : 1.4 - Input Compatibility Version : 2.0
1920 x 1080	113,221	99,930	+/-	

### DP / USB-C

Skiriamoji geba	Horizontalusis dažnis (kHz)	Vertikalusis dažnis (Hz)	Poliškumas (H / V)	Pastabos
640 x 480	31,469	59,940	-/-	
800 x 600	37,879	60,317	+/+	
1024 x 768	48,363	60,004	-/-	
1920 x 1080	67,500	60,000	+/+	
1280 x 720	44,444	59,979	+/-	
1920 x 1080	66,587	59,934	+/-	Rekomenduojamas Laiko - Input Compatibility Version : 1.2 - Input Compatibility Version : 1.4
1920 x 1080	113,221	99,930	+/-	

## HDMI sinchronizavimas (vaizdas)

Gamyklinis palaikymo režimas (iš anksto nustatytas režimas)	Horizontalusis dažnis (kHz)	Vertikalusis dažnis (Hz)	Pastabos
480p	31,5	60	
720p	45,0	60	
1080p	67,5	60	
2160p	135	60	



Gaminio modelis ir serijos numeris pateiktas gale ir vienoje gaminio pusėje.

Užsirašykite juos toliau, jei jums reikės bet kokios paslaugos.

Modelis \_\_\_\_\_

Serijos nr. \_\_\_\_\_



This Product qualifies for ENERGY STAR®

Changing the factory default configuration and settings or enabling certain optional features and functionalities may increase energy consumption beyond the limits required for ENERGY STAR® certification.

Refer to [ENERGYSTAR.gov](http://ENERGYSTAR.gov) for more information on the ENERGY STAR® program.