

MANUEL D'UTILISATION

# Affichage dynamique numérique de LG

(Affichage sur moniteur)

Veuillez lire le présent manuel attentivement avant d'utiliser l'appareil et conservez-le pour pouvoir vous y reporter ultérieurement.

49VM5C  
49VH7C

# TABLE DES MATIÈRES

## PRÉCAUTIONS IMPORTANTES ....3

- Précautions relatives à l'alimentation électrique .....4
- Précautions liées à l'installation du produit .....5
- Précautions à prendre pour déplacer le produit .....6
- Précautions liées à l'utilisation et au nettoyage du produit .....7

## LICENCES .....8

## ASSEMBLAGE ET PRÉPARATION.....9

- Accessoires en option .....10
- Pièces et touches .....11
- Orientation portrait.....12
- Retirez les supports en avant l'installation ....12
- Méthode de rangement pour protéger le panneau d'écran .....13
- Installation sur un mur.....15
- Configuration d'appareils externes.....17
- Écrans en mode mosaïque.....17

## TÉLÉCOMMANDE ..... 20

## ÉTABLISSEMENT DES CONNEXIONS..... 22

- Connexion à un PC.....22
- Branchement d'appareils externes.....22
- Utilisation de la liste d'entrées .....22
- Moniteurs en guirlande .....24

## DÉPANNAGE ..... 25

## CARACTÉRISTIQUES DU PRODUIT ..... 28

**AVERTISSEMENT** - Cet équipement est conforme aux normes de classe A du CISPR 32. Dans un environnement domestique, cet équipement peut causer des interférences radio.

## PRÉCAUTIONS IMPORTANTES

Veuillez lire attentivement ces précautions de sécurité avant d'utiliser le produit.

### **AVERTISSEMENT**

Le non-respect de ces avertissements peut entraîner la mort, des blessures graves ou des dommages au produit ou à d'autres biens.

### **MISE EN GARDE**

Si vous ignorez la mise en garde, vous pourriez vous blesser légèrement ou le produit risque d'être endommagé.

### **AVERTISSEMENT**

- Utilisez ce produit à l'intérieur seulement.

## Précautions relatives à l'alimentation électrique

### AVERTISSEMENT

- Utilisez uniquement le cordon d'alimentation fourni avec l'appareil ou un autre cordon approuvé par le fabricant.
  - Sinon, cela pourrait provoquer un incendie ou une décharge électrique ou endommager le produit.
- Utilisez uniquement une fiche et une prise murale correctement mises à la terre.
  - Si vous ne le faites pas, vous pourriez recevoir une décharge électrique ou subir des blessures, ou le produit pourrait être endommagé.
- N'utilisez pas une prise endommagée ou desserrée.
  - Cela pourrait entraîner une décharge électrique ou un incendie.
- Utilisez le moniteur seulement à partir d'une source d'alimentation (p. ex., la tension) indiquée dans les caractéristiques du produit.
  - Sinon, le produit pourrait être endommagé, un incendie pourrait se produire ou vous pourriez recevoir une décharge électrique. Si vous n'êtes pas sûr du type d'alimentation dont vous disposez, consultez un électricien certifié.
- En présence de foudre et d'éclairs, ne touchez jamais le cordon d'alimentation et le câble de signal, ce qui pourrait être très dangereux.
  - Cela pourrait entraîner une décharge électrique.
- Ne branchez jamais plusieurs rallonges, appareils électriques ou appareils de chauffage électriques sur une même prise murale. Utilisez une barre d'alimentation avec une borne de mise à la terre conçue pour une utilisation exclusive avec un ordinateur.
  - Un incendie pourrait éclater en raison de la surchauffe.
- Ne touchez jamais la fiche d'alimentation si vos mains sont mouillées. De plus, si la broche de la fiche est mouillée ou couverte de poussière, séchez-la complètement ou enlevez la poussière avant de brancher le cordon.
  - Vous pourriez recevoir une décharge électrique en raison de l'excès d'humidité.
- Si vous ne prévoyez pas utiliser le produit pendant une longue période, débranchez le cordon d'alimentation du produit.
  - La poussière accumulée peut provoquer un incendie, et la détérioration du matériel d'isolation peut entraîner des fuites électriques, des décharges électriques ou un incendie.
- Insérez la fiche d'alimentation fermement dans la prise de sorte qu'elle ne puisse pas se relâcher.
  - Une connexion desserrée pourrait provoquer un incendie.
- Tenez la fiche lorsque vous débranchez le cordon d'alimentation. Ne tirez pas directement sur le cordon. Ne pliez pas le cordon d'alimentation avec une force excessive et ne posez aucun objet lourd sur le cordon.
  - Le cordon d'alimentation pourrait être endommagé, ce qui pourrait causer un incendie ou une décharge électrique.
- N'insérez aucun objet métallique ou autre matériau conducteur dans les ouvertures du produit. De plus, ne touchez pas le cordon d'alimentation immédiatement après l'avoir branché sur la borne d'entrée murale.
  - Vous pourriez recevoir une décharge électrique.
- Le coupleur est utilisé comme dispositif de débranchement.
- Veuillez vous assurer que l'appareil est installé à proximité de la prise murale et que celle-ci est facilement accessible.
- Ne débranchez pas le cordon d'alimentation pendant que le produit est utilisé.
  - Des décharges électriques peuvent endommager le produit.
- Tant que cet appareil est branché sur la prise murale c.a., il n'est pas débranché de la source d'alimentation c.a. même s'il est éteint.

## Précautions liées à l'installation du produit

### AVERTISSEMENT

- Gardez le produit éloigné de toute source de chaleur, comme des appareils de chauffage ou des flammes nues.
  - Cela pourrait entraîner des décharges électriques, un incendie, des défauts ou des déformations.
- Gardez le matériel anti-humidité et le matériel d'emballage en vinyle hors de la portée des enfants.
  - Le matériel anti-humidité est dangereux pour la santé s'il est avalé. S'il est avalé par erreur, provoquez un vomissement et rendez-vous à l'hôpital le plus près. De plus, le matériel d'emballage en vinyle peut entraîner la suffocation. Gardez-le hors de la portée des enfants.
- Ne placez pas d'objets lourds sur le produit et ne vous assoyez pas dessus.
  - Si le produit tombe ou si vous l'échappez, vous pourriez vous blesser. Les enfants doivent être très prudents.
- Ne laissez pas le cordon d'alimentation ou de signal là où une personne risque de trébucher dessus.
  - Quelqu'un pourrait perdre l'équilibre et endommager l'appareil, ce qui pourrait entraîner des décharges électriques, un incendie, des défauts du produit ou des blessures.
- Installez le produit dans un endroit propre et sec. Ne l'utilisez pas près de l'eau.
  - La poussière et l'humidité peuvent provoquer des décharges électriques, un incendie ou endommager le produit.
- N'ajoutez pas d'accessoires qui n'ont pas été conçus pour le moniteur.
- Si vous sentez une odeur de fumée ou d'autres odeurs, ou si vous entendez un son étrange provenant du produit, débranchez le cordon d'alimentation et communiquez avec le service à la clientèle de LG.
  - Si vous continuez d'utiliser le produit sans prendre les mesures appropriées, vous pourriez recevoir une décharge électrique ou provoquer un incendie.
- Si vous avez échappé le produit ou si le boîtier est brisé, éteignez l'appareil et débranchez le cordon d'alimentation.
  - Si vous continuez d'utiliser le produit sans prendre les mesures appropriées, vous pourriez recevoir une décharge électrique ou provoquer un incendie. Communiquez avec le service à la clientèle de LG.
- Ne laissez pas tomber d'objets sur le produit et évitez tout impact avec celui-ci. Ne lancez jamais de jouets ou d'autres objets sur le produit.
  - Cela pourrait causer des blessures à des personnes, des problèmes pour le produit et endommager l'écran.
- Gardez le produit hors de la portée des enfants et ne placez pas de jouets à proximité de celui-ci.
- Assurez-vous que l'orifice de ventilation du produit n'est pas obstrué. Installez le produit à plus de 100 mm (3,9 po) du mur.
  - Si vous installez le produit trop près du mur, il pourrait être déformé ou un incendie pourrait éclater en raison de l'accumulation de chaleur interne.
- Ne couvrez pas ce produit d'un drap ou d'autres matériaux (p. ex., du plastique) lorsqu'il est branché.
  - Le produit pourrait être déformé ou un incendie pourrait éclater en raison d'une surchauffe interne.
- Placez le produit sur une surface plane et stable qui est assez grande pour le soutenir.
  - Si vous échappez le produit, vous pourriez être blessé, ou le produit pourrait être endommagé.
- Installez le produit dans un endroit dénué d'interférences électromagnétiques.
- Évitez que le produit ne soit exposé à la lumière directe du soleil.
  - Le produit pourrait être endommagé.
- Ne posez pas le produit sur le plancher.
  - Les jeunes enfants ou d'autres personnes pourraient trébucher.
- N'installez pas ce produit sur un mur où il risque d'être exposé à de l'huile ou à des nuages d'huile.
  - Cela pourrait endommager le produit et entraîner sa chute.
- Dans le cas d'un moniteur doté d'un cadre lustré, l'utilisateur doit penser à le positionner en considérant que ce cadre pourrait provoquer des reflets nuisibles en raison de l'éclairage ambiant et des surfaces claires.

## Précautions à prendre pour déplacer le produit

### AVERTISSEMENT

- Assurez-vous d'éteindre le produit.
  - Vous pourriez vous électrocuter ou le produit pourrait être endommagé.
- Assurez-vous de retirer tous les câbles avant de déplacer le produit.
  - Vous pourriez vous électrocuter ou le produit pourrait être endommagé.
- Lorsque vous devez soulever ou transporter le produit, ne le maintenez pas à l'envers en le tenant uniquement par le support.
  - Le produit pourrait tomber, ce qui pourrait l'endommager ou provoquer des blessures.
- Assurez-vous de ne pas heurter le produit lorsque vous le déplacez.
  - Vous pourriez vous électrocuter ou le produit pourrait être endommagé.
- Assurez-vous que l'écran est orienté vers l'avant et utilisez vos deux mains pour déplacer le produit.
  - Si vous échappez le produit, le produit endommagé pourrait entraîner des décharges électriques ou un incendie.
- Ne placez pas le produit face vers le bas.
  - Cela pourrait endommager l'écran ACL TFT.

## Précautions liées à l'utilisation et au nettoyage du produit

### ⚠ AVERTISSEMENT

- Ne tentez pas de démonter, de réparer ou de modifier vous-même le produit.
  - Cela pourrait entraîner un incendie ou des décharges électriques.
  - Communiquez avec le service à la clientèle de LG pour toute réparation.
- Lorsque vous nettoyez le produit, débranchez le cordon d'alimentation et frottez délicatement le produit avec un linge doux pour éviter de l'égratigner. Ne nettoyez pas le produit avec un linge mouillé et ne vaporisez pas d'eau ou d'autres liquides directement sur le produit. Cela pourrait causer une décharge électrique. (N'utilisez pas de produits chimiques comme du benzène, des diluants pour peinture ou de l'alcool.)
- N'exposez pas le produit à l'eau.
  - Cela pourrait entraîner un incendie ou des décharges électriques.
- Évitez les températures élevées et l'humidité.
- Évitez de placer ou de ranger des produits inflammables à proximité du produit.
  - Cela créerait un danger d'explosion ou d'incendie.
- Gardez le produit propre en tout temps.
- Adoptez une position naturelle et confortable lorsque vous travaillez avec le produit.
- Prenez des pauses périodiques lorsque vous travaillez avec le produit pendant de longues périodes.
- Évitez d'appuyer sur l'écran avec la main ou un objet pointu, comme un ongle, un crayon ou un stylo, et évitez d'égratigner l'écran.
- Maintenez une distance adéquate avec le produit et reposez-vous de temps en temps.
  - Votre vision pourrait être affectée si vous regardez le produit de trop près ou pendant trop longtemps.
- Réglez la résolution adéquatement en vous référant au manuel d'utilisation.
- Gardez les petits accessoires hors de la portée des enfants.
- L'affichage d'une image fixe pendant une période prolongée sur le moniteur pourrait laisser une image persistante ou une tache sur l'écran du moniteur. Pour éviter ce problème, utilisez un écran de veille et éteignez le produit lorsque vous ne l'utilisez pas. Une image persistante ou une tache causée par une longue utilisation n'est pas couverte par la garantie de ce produit.
- N'utilisez pas d'appareils à haute tension à proximité du moniteur (p. ex., un tue-mouches électrique).
  - Une décharge électrique pourrait endommager le moniteur.
- Vaporisez de l'eau sur un chiffon doux de deux à quatre fois et servez-vous-en pour nettoyer le panneau avant, en essuyant dans une seule direction. Une humidité excessive risque de tacher.

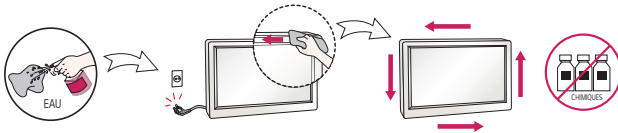

## LICENCES

Les licences prises en charge peuvent différer selon le modèle. Pour plus d'informations sur les licences, visitez le site [www.lg.com](http://www.lg.com).



The terms HDMI and HDMI High-Definition Multimedia Interface, and the HDMI logo are trademarks or registered trademarks of HDMI Licensing LLC in the United States and other countries.



This DivX Certified® device has passed rigorous testing to ensure it plays DivX® video.

To play purchased DivX movies, first register your device at [vod.divx.com](http://vod.divx.com). Find your registration code in the DivX VOD section of your device setup menu.

DivX Certified® to play DivX® video up to HD 1080p, including premium content.

DivX®, DivX Certified® and associated logos are trademarks of DivX, LLC and are used under license.

Covered by DivX Patents 7,295,673; 7,515,710; RE45,052; and others available at [[www.divx.com/patents](http://www.divx.com/patents)]



Fabriqué sous licence de Dolby Laboratories. Dolby et le symbole double-D sont des marques déposées de Dolby Laboratories.

Pour consulter la liste des brevets DTS, visitez <http://patents.dts.com>. Fabriqué sous licence de DTS Licensing Limited. DTS, le symbole, & DTS et le symbole combinés, DTS 2.0 Channel, DTS 2.0+Digital Out, DTS-HD et DTS Virtual:X sont des marques déposées ou des marques de commerce appartenant à DTS, Inc. aux États-Unis ou dans d'autres pays. © DTS, Inc. Tous droits réservés.



# ASSEMBLAGE ET PRÉPARATION

## MISE EN GARDE

- Utilisez toujours des composants authentiques pour assurer la sécurité et la performance du produit.
- La garantie de ce produit ne couvre pas les dommages ou les blessures causés par l'utilisation de composants contrefaits.

## REMARQUE

- Les accessoires fournis avec votre produit peuvent varier selon le modèle ou la région.
- Les caractéristiques du produit ou le contenu du présent manuel peuvent être modifiés sans préavis, en raison d'une mise à niveau des fonctions du produit.
- La garantie ne couvre pas les dommages causés par l'utilisation du produit dans un environnement excessivement poussiéreux.

## Accessoires en option

Les accessoires en option peuvent changer sans préavis afin d'améliorer les performances du produit. De même, de nouveaux accessoires peuvent être ajoutés. Les illustrations du présent manuel peuvent différer du produit et des accessoires réels.

### Trousse de la clé électronique Wi-Fi

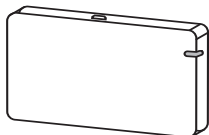

AN-WF500

### Trousse OPS

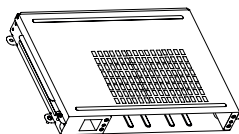

KT-OPSA



Vis

(Diamètre 3,0 mm x longueur 8,0 mm)

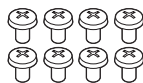

Vis

(Diamètre 3,0 mm x longueur 8,0 mm)

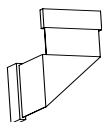

Câble de branchement



Carte (Guide de configuration rapide)



Cordon d'alimentation

### ! REMARQUE

- Des accessoires en option sont offerts pour certains modèles. S'il y a lieu, veuillez vous les procurer séparément.
- Avant de relier la trousse OPS ou le lecteur multimédia, branchez le câble sur le port.
- Veuillez éteindre l'appareil avant de brancher ou de retirer l'ensemble de clé électronique Wi-Fi.

## Pièces et touches

L'image peut être différente selon le modèle.

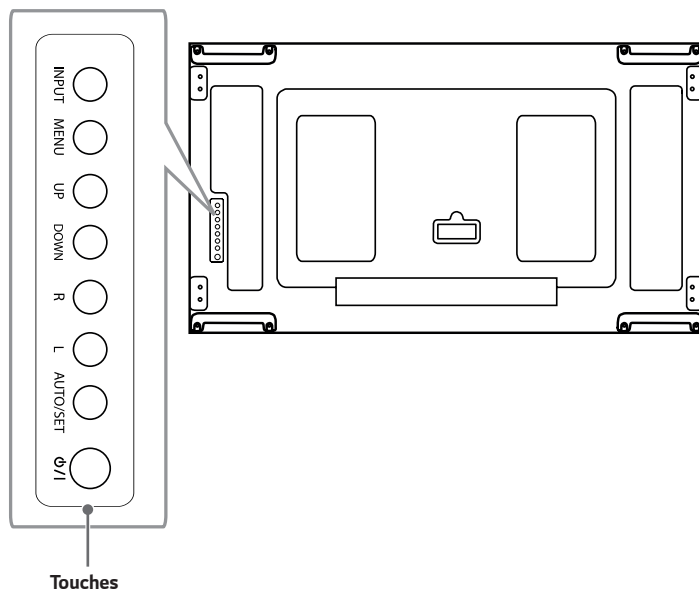

- **INPUT** : Permet de changer la source d'entrée.
- **MENU** : Permet d'accéder aux menus principaux ou d'enregistrer votre sélection et de quitter les menus.
- **UP/DOWN** : Permet de régler vers le haut et vers le bas.
- **R/L** : Permet de déplacer vers la droite et vers la gauche.
- **AUTO/SET** : Affiche le signal actuel et le mode.
- **⏻/⏻** : Allume ou éteint l'appareil.

## Orientation portrait

Lorsque vous installez le moniteur en orientation portrait, faites-le pivoter de 90 degrés dans le sens horaire (en faisant face à l'écran).

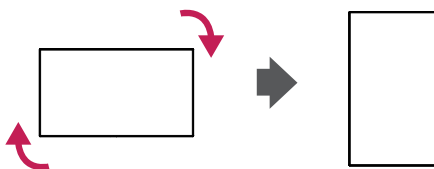

## Retirez les supports en avant l'installation

Assurez-vous que les plaques de protection ont été ôtées de chaque coin avant d'installer le produit.

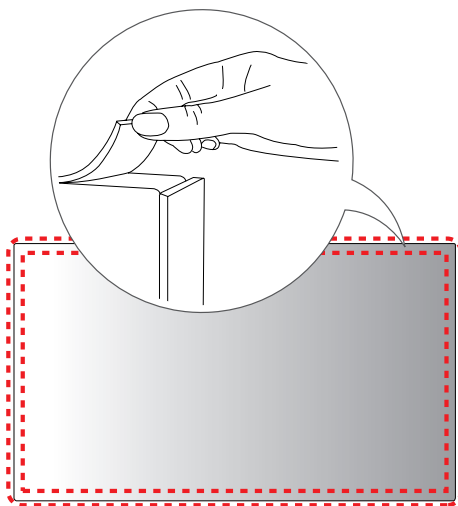

### ! REMARQUES

- Conservez les plaques de protection. Elles vous serviront plus tard si vous souhaitez déplacer le produit.

## Méthode de rangement pour protéger le panneau d'écran

### Méthode correcte

- 1 Si vous devez placer le produit à la verticale, saisissez-le par les deux côtés et inclinez-le délicatement en arrière de manière à ce que le panneau ne touche pas le sol.

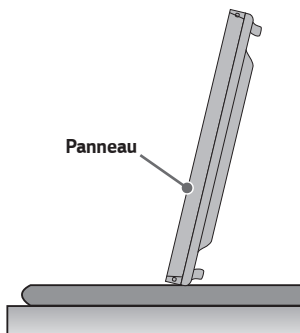

- 2 Lorsque vous posez le produit, placez un coussin sur un sol plat, puis placez le produit dessus, face vers le bas.

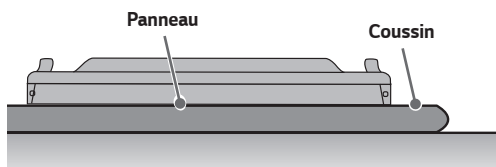

- 3 Si vous n'avez pas de coussin, assurez-vous que le sol est propre et posez le produit délicatement en orientant la face vers le bas ou vers le haut. Veillez alors à ce qu'aucun objet ne tombe sur le panneau.

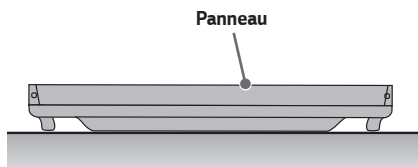

## Méthode incorrecte

- 1 Si le produit est incliné sur son cadre, le bas de l'écran pourrait être endommagé.

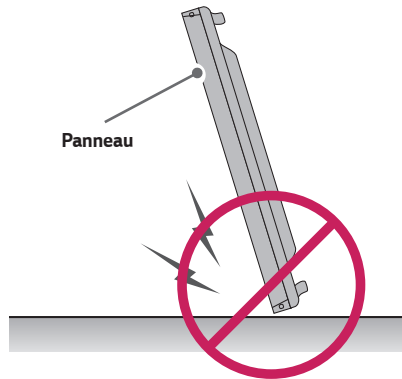

- 2 Si le produit est incliné sur la bordure de l'écran, celui-ci pourrait être endommagé.

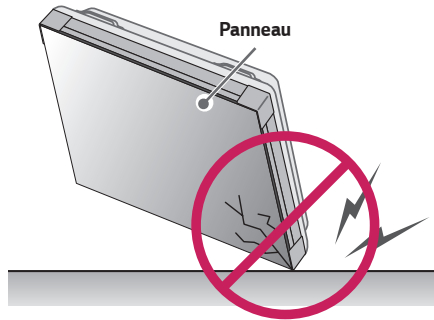

## Installation sur un mur

Pour installer le moniteur sur un mur (configuration optionnelle), utilisez les vis VESA fournies pour fixer l'écran.

Installez le moniteur à une distance d'au moins 100 mm (3,9 po) du mur et laissez environ 200 mm (7,8 po) d'espace de chaque côté du moniteur pour garantir une ventilation correcte.

Utilisez un support mural et des vis conformes aux normes VESA.

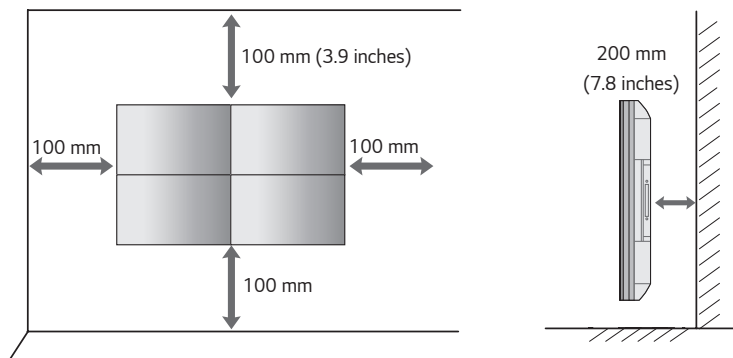

### ⚠ MISE EN GARDE

- Débranchez le cordon d'alimentation avant de déplacer ou d'installer le moniteur pour éviter tout risque de décharge électrique.
- Si vous installez le moniteur sur un plafond ou sur un mur incliné, il risque de tomber et de causer des blessures. Utilisez une fixation murale approuvée par LG et communiquez avec votre détaillant local ou avec du personnel qualifié pour vous assister lors de l'installation.
- Ne serrez pas trop les vis parce que cela pourrait endommager le moniteur et annuler votre garantie.
- Utilisez uniquement des vis et des supports de fixation murale qui répondent à la norme VESA. Tous les dommages et toutes les blessures causés par une mauvaise utilisation ou par l'utilisation d'accessoires inadéquats ne sont pas couverts par la garantie.

### ! REMARQUE

- N'installez pas le produit dans un endroit non ventilé (par ex., dans une bibliothèque ou dans un placard) ou sur un tapis ou un coussin. Si vous n'avez pas d'autre solution que de fixer le produit au mur, assurez-vous d'abord que la ventilation est suffisante.
  - Le non-respect de cette consigne peut entraîner un incendie en raison de l'augmentation de la température.
- Cette illustration montre un exemple d'installation standard; l'apparence de votre produit peut être différente.

**Installation du moniteur au mur (facultatif)**

(La procédure peut varier selon le modèle.)

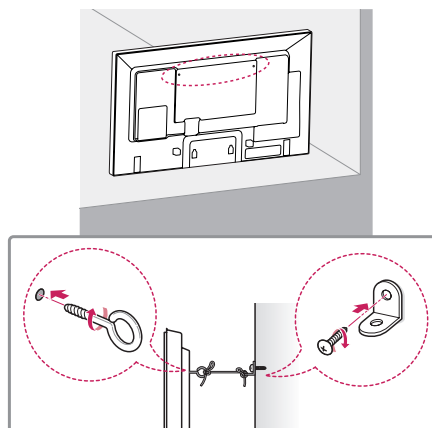

- 1 Insérez et serrez les boulons à œil ou les supports et les boulons à l'arrière de l'écran.
  - Si des boulons sont déjà insérés à l'endroit où doivent se trouver les boulons à œil, retirez les boulons d'abord.
- 2 Installez le support de fixation murale au mur à l'aide des boulons. À l'arrière du moniteur, insérez les boulons à œil dans les emplacements correspondants sur le support de fixation murale.
- 3 Reliez fermement les boulons à œil au support de fixation murale à l'aide d'un cordon robuste. Assurez-vous que le cordon de fixation est à l'horizontale par rapport à une surface plane.

**⚠ AVERTISSEMENT**

- Si le moniteur n'est pas placé dans un endroit suffisamment stable, il risque de tomber. De nombreuses blessures, particulièrement dans le cas d'enfants, peuvent être évitées en prenant des précautions simples comme :
  - Utiliser des étagères ou des supports recommandés par le fabricant;
  - Utiliser uniquement des meubles qui peuvent supporter le moniteur de façon sécuritaire;
  - Vous assurer que le moniteur ne dépasse pas le bord du meuble qui le soutient;
  - Ne pas placer le moniteur sur un meuble élevé (p. ex., une armoire ou une bibliothèque) sans ancrer le meuble et le moniteur à un support adéquat;
  - Ne pas mettre de drap ou d'autres matériaux entre le moniteur et le meuble qui le supporte;
  - Expliquer aux enfants le danger que représente le fait de grimper sur un meuble pour atteindre les commandes du moniteur.

**⚠ MISE EN GARDE**

- Assurez-vous que les enfants ne grimpent pas sur le moniteur et qu'ils ne se suspendent pas à celui-ci.

**! REMARQUE**

- Utilisez une plateforme ou un meuble qui est suffisamment solide et large pour soutenir le moniteur de manière sécuritaire.
- Les supports, les boulons et les câbles sont vendus séparément. Vous pouvez vous procurer des accessoires auprès de votre détaillant local.
- Cette illustration montre un exemple d'installation standard; l'apparence de votre produit peut être différente.

## Configuration d'appareils externes

### Récepteur infrarouge

Cette option permet de placer un capteur de télécommande à un endroit choisi. Cet écran pourra alors contrôler d'autres écrans au moyen d'un câble RS-232C.

## Écrans en mode mosaïque

### Fixation de l'installation

#### Exemple de mosaïque 2 x 2

Fixez l'installation au support mural ou au mur à l'aide des vis de fixation murale VESA fournies.

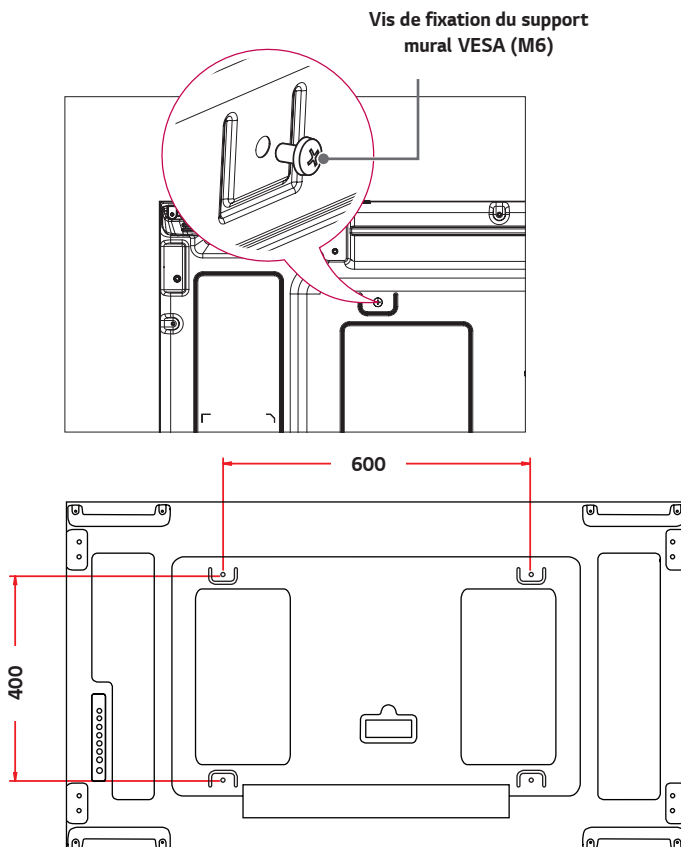

### Assemblage des éléments

- Mettez la feuille de protection sur le dessus avant d'installer des éléments supplémentaires.

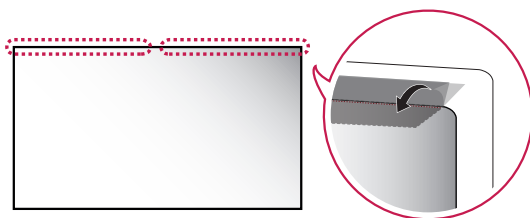

- 1 Assemblez les éléments grâce aux vis de fixation murale VESA comme indiqué dans les instructions précédentes.

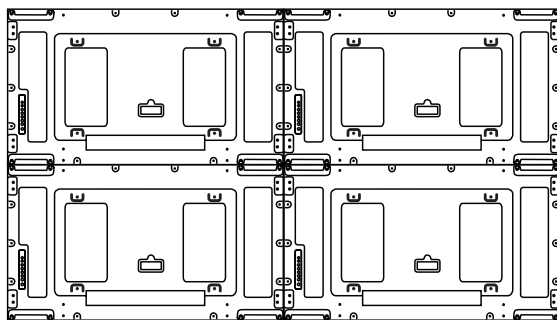

Élément 4 assemblé aux autres  
éléments  
2 x 2

- 2 Ajustez l'espacement entre les éléments en utilisant le guide pour l'assemblage en mosaïque, et retirez la feuille de protection.

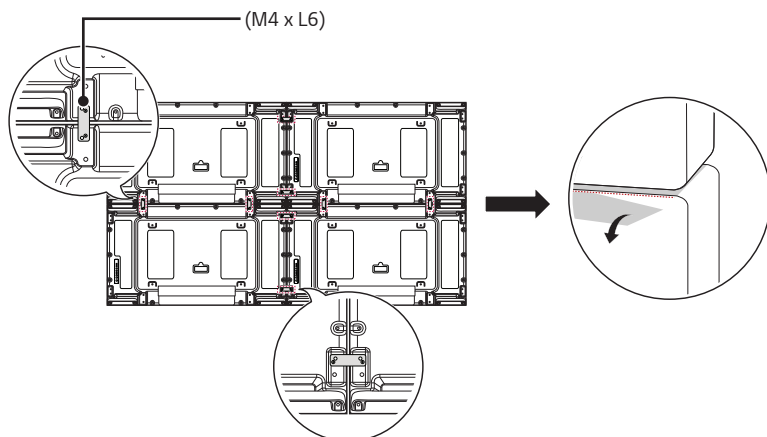

- 3 La mosaïque 2 x 2 est terminée. Vous pouvez réaliser plusieurs combinaisons de mosaïques, telles que 3 x 3.

### **MISE EN GARDE**

- Ne pas mettre la feuille de protection sur le dessus avant d'installer des éléments supplémentaires pourrait endommager l'écran.

### **REMARQUES**

- La charge appliquée sur chaque élément doit être supportée par le support mural ou le mur à l'aide du montant mural VESA (600 x 400).
- La charge de chaque moniteur doit être répartie sur le support mural grâce au système de fixation murale VESA. (Chaque élément doit être fermement fixé au support mural ou au mur.)
- Fixez l'installation sans consulter le Guide du mode Mosaïque n'affectera pas les performances de l'appareil.
- Les vis sont incluses dans l'emballage avec les autres composants, notamment les guides pour l'assemblage en mosaïque.

# TÉLÉCOMMANDE

Les descriptions données dans le présent manuel font référence aux touches qui se trouvent sur la télécommande. Veuillez lire le présent manuel attentivement pour utiliser le moniteur correctement. Pour installer les piles, ouvrez le couvercle de leur compartiment et insérez des piles (AAA de 1,5 V) en faisant correspondre leurs bornes (+) et (-) à celles du compartiment, puis remettez le couvercle en place. Pour retirer les piles, suivez le processus d'installation à l'envers. Les illustrations peuvent différer des accessoires réels.

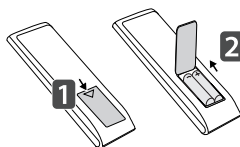

## ⚠ MISE EN GARDE

- Ne mélangez pas des piles usagées avec de nouvelles piles; cela pourrait endommager la télécommande.
- Assurez-vous d'orienter la télécommande vers le capteur de télécommande du moniteur.
- Certaines fonctions de la télécommande pourraient ne pas être prises en charge par certains modèles.

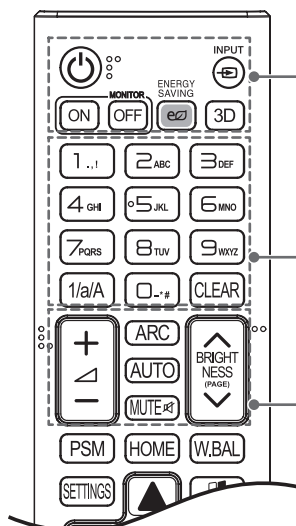

**⏻ (ALIMENTATION)** Allume ou éteint le moniteur.

**MONITOR ON** Allume le moniteur.

**MONITOR OFF** Éteint le moniteur.

**ENERGY SAVING** Permet de réduire la consommation d'énergie en réglant le pic de luminosité de l'écran.

**INPUT** Permet de sélectionner la source d'entrée.

**3D** Est utilisé lors du visionnement de vidéos 3D. (Ce modèle ne prend pas en charge cette fonction.)

**1/a/A** Bascule entre les modes numérique et alphabétique.

### Touches de numéros et de lettres

Permettent d'entrer des caractères numériques ou alphabétiques selon le réglage. (Selon le modèle, cette fonctionnalité ne sera pas prise en charge.)

**CLEAR** Efface le caractère numérique ou alphabétique entré. (Selon le modèle, cette fonctionnalité ne sera pas prise en charge.)

**Touche d'augmentation et de réduction du volume** Permet de régler le volume.

**ARC** Permet de sélectionner un format d'image.

**AUTO** Permet de régler automatiquement la position de l'image et de réduire l'instabilité de l'image (entrée RVB uniquement). (Selon le modèle, cette fonctionnalité ne sera pas prise en charge.)

**MUTE** Coupe le son.

**BRIGHTNESS (PAGE)** Permet de régler la luminosité de l'écran. La fonction **PAGE** n'est pas prise en charge par ce modèle. (Selon le modèle, cette fonctionnalité ne sera pas prise en charge.)

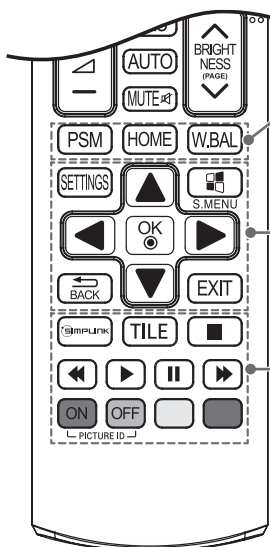

**PSM** Permet de sélectionner le mode Image.

**HOME** Active l'écran de lancement.

**W.BAL** Active le menu d'équilibrage des blancs.

**SETTINGS** Permet d'accéder aux menus principaux ou d'enregistrer votre sélection et de quitter les menus.

**S.MENU** Touche du menu SuperSign. (Selon le modèle, cette fonctionnalité ne sera pas prise en charge.)

**Touches de navigation** Permettent de parcourir les menus ou les options.

**OK** Permet de sélectionner des menus ou des options et de confirmer votre choix.

**BACK** Permet de reculer d'une étape dans la fonction interactive.

**EXIT** Permet de quitter tous les éléments et les applications affichés à l'écran.

**SIMPLINK** Vous permet de contrôler plusieurs périphériques multimédias pour profiter simplement du contenu multimédia à l'aide de la télécommande et du menu Simplink. (Selon le modèle, cette fonctionnalité ne sera pas prise en charge.)

**TILE** Permet de sélectionner le mode Mosaïque.

**PICTURE ID ON / OFF** Lorsque le numéro d'identifiant de l'image correspond à celui de l'appareil, vous pouvez contrôler le moniteur que vous souhaitez utiliser en mode Multi-écran.

**Touches de contrôle du menu USB** Permettent de contrôler la lecture multimédia.

# ÉTABLISSEMENT DES CONNEXIONS

Vous pouvez brancher différents appareils externes sur le moniteur. Changez le mode d'entrée et sélectionnez l'appareil externe que vous souhaitez brancher. Pour en savoir plus sur la connexion d'appareils externes, reportez-vous au manuel d'utilisation accompagnant chaque appareil.

## Connexion à un PC

Certains des câbles ne sont pas fournis.

Ce moniteur prend en charge la fonction Plug and Play\*.

\* Plug and Play : Fonction permettant à un ordinateur de reconnaître les appareils branchés par l'utilisateur sans nécessiter de configuration ni aucune autre intervention lors de la mise sous tension.

## Branchement d'appareils externes

Branchez un récepteur HD, un lecteur DVD ou un magnétoscope sur le moniteur, puis sélectionnez le mode d'entrée approprié.

Certains des câbles ne sont pas fournis. Pour obtenir la meilleure qualité d'image et de son, le branchement de périphériques externes sur votre moniteur à l'aide de câbles HDMI est recommandé.

## Utilisation de la liste d'entrées

HOME → 

- RGB, HDMI, DVI-D, DISPLAYPORT, OPS, COMPONENT, AV

## ! REMARQUE

- Pour une qualité d'image optimale, il est recommandé d'utiliser le moniteur avec une connexion HDMI.
- Afin de respecter les spécifications du produit, utilisez un câble d'interface blindé à noyau de ferrite, comme un câble D-sub 15 broches ou un câble DVI-D/HDMI.
- Si vous allumez le moniteur lorsque celui-ci est froid, il est possible que l'écran clignote. C'est normal.
- Des pixels rouges, verts ou bleus peuvent apparaître à l'écran. C'est normal.
- Utilisez un câble HDMI®/TM haute vitesse.
- Utilisez un câble certifié portant le logo HDMI. Si vous n'utilisez pas un câble HDMI certifié, l'écran pourrait ne rien afficher ou un problème de connexion pourrait se produire.
- Types de câbles HDMI recommandés
  - Câble HDMI®/TM haute vitesse
  - Câble HDMI®/TM haute vitesse avec Ethernet
- Si vous n'entendez aucun son en mode HDMI, veuillez vérifier les paramètres de votre ordinateur. Certains ordinateurs personnels nécessitent que vous changiez manuellement la sortie audio par défaut pour HDMI.
- Si vous souhaitez utiliser le mode HDMI-PC, vous devez régler votre PC/TVN sur le mode PC.
- Vous pourriez éprouver des problèmes de compatibilité si vous utilisez le mode HDMI-PC.
- Assurez-vous que le cordon d'alimentation est débranché.
- Si vous branchez une console de jeu sur le moniteur, utilisez le câble fourni avec la console.
- Il est conseillé d'utiliser les haut-parleurs vendus en option.
- Les câbles HDMI haute vitesse®/TM transmettent un signal HD de 1080p ou plus.
- Utilisez l'adaptateur Macintosh standard plutôt que l'adaptateur non compatible disponible sur le marché. (Système de signalisation différent)
- Les ordinateurs Apple peuvent nécessiter un adaptateur pour se connecter à ce moniteur. Appelez ou visitez le site Web pour en savoir plus.
- Lorsque vous effectuez une connexion au port composant à l'aide de l'interface partagée, le port doit correspondre à la source d'entrée. Dans le cas contraire, du bruit peut apparaître.
- Lorsque vous connectez un appareil audio externe, utilisez un appareil avec un amplificateur audio.

## ! MISE EN GARDE

- Branchez le câble d'entrée du signal et serrez-le en tournant dans le sens des aiguilles d'une montre.
- N'appuyez pas sur l'écran avec votre doigt pendant une période prolongée parce que cela risquerait de produire un effet de distorsion temporaire à l'écran.
- N'affichez pas d'images fixes à l'écran pendant une période prolongée pour éviter tout problème d'image rémanente. Utilisez un économiseur d'écran, lorsque possible.
- Un appareil de communication sans fil placé près de votre moniteur peut avoir une incidence sur l'image.

## Moniteurs en guirlande

Pour utiliser plusieurs produits liés entre eux, branchez une extrémité du câble d'entrée de signal (câble DP) au connecteur DP OUT du moniteur 1 et branchez l'autre extrémité au connecteur DP IN de l'autre produit.

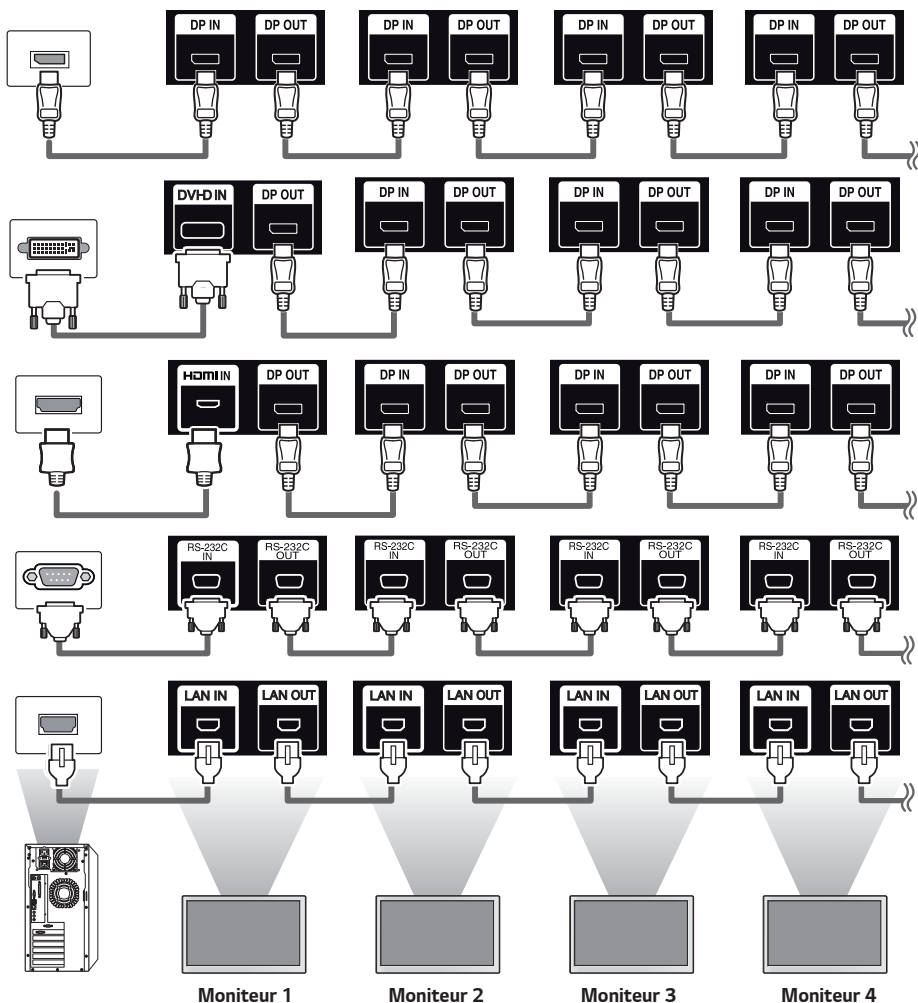

### ! REMARQUES

- Si le câble de signal entre le produit et votre ordinateur est trop long, assurez-vous d'utiliser l'amplificateur ou un câble optique.
- La configuration de la sortie vidéo en guirlande peut être limitée selon les performances de l'appareil d'entrée prenant en charge HDCP.

# DÉPANNAGE

## Aucune image n'est affichée.

Problème	Action
Le cordon d'alimentation de l'appareil est-il branché?	<ul style="list-style-type: none"> <li>Assurez-vous que le cordon d'alimentation est branché correctement sur la prise.</li> </ul>
Est-ce que le message « Format non valide » s'affiche?	<ul style="list-style-type: none"> <li>Le signal du PC (carte graphique) est à l'extérieur de la bande de fréquences verticale ou horizontale de l'appareil. Réglez la bande de fréquences en consultant les caractéristiques présentées dans ce manuel d'utilisation.</li> </ul>
Est-ce que le message « Aucun signal » s'affiche?	<ul style="list-style-type: none"> <li>Le câble de signal de l'appareil n'est pas branché à l'ordinateur. Vérifiez le câble de signal.</li> <li>Accédez au menu d'entrée pour vérifier le signal d'entrée.</li> </ul>

## Le message « Appareil inconnu » s'affiche lorsque l'appareil est branché.

Problème	Action
Avez-vous installé le pilote?	<ul style="list-style-type: none"> <li>Assurez-vous que la fonction Plug and Play est prise en charge en vous reportant au guide d'utilisation de la carte graphique.</li> </ul>

## L'image à l'écran paraît anormale.

Problème	Action
La position de l'écran est-elle inadéquate?	<ul style="list-style-type: none"> <li>Assurez-vous que la résolution et la fréquence de la carte graphique sont prises en charge par le produit. Si la fréquence n'est pas prise en charge, réglez-la sur la résolution recommandée dans le menu [Panneau de configuration] → [Affichage] → [Réglages]. (Les paramètres peuvent varier selon votre système d'exploitation.)</li> </ul>
L'écran s'affiche de façon anormale.	<ul style="list-style-type: none"> <li>Le signal d'entrée approprié n'est pas connecté au port de signal. Branchez le câble de signal correspondant au signal d'entrée source.</li> </ul>

**Une image fantôme s'affiche à l'écran.**

Problème	Action
Une image fantôme apparaît lorsque l'appareil est éteint.	<ul style="list-style-type: none"> <li>• Si vous laissez une image fixe pendant une période prolongée, vous pouvez endommager les pixels. Utilisez la fonction d'écran de veille.</li> <li>• Lorsqu'une image sombre est affichée sur l'écran après une image avec un contraste élevé (noir et blanc ou gris), cela peut entraîner l'incrustation de l'image. Ce phénomène est normal pour un écran ACL.</li> </ul>

**Le son ne fonctionne pas.**

Problème	Action
Aucun son?	<ul style="list-style-type: none"> <li>• Assurez-vous que le câble audio est branché correctement.</li> <li>• Réglez le volume.</li> <li>• Assurez-vous que le son est réglé correctement.</li> </ul>
Le son est trop diffus.	<ul style="list-style-type: none"> <li>• Sélectionnez l'égaliseur de son approprié.</li> </ul>
Le son est trop faible.	<ul style="list-style-type: none"> <li>• Réglez le volume.</li> </ul>

**La couleur de l'écran est anormale.**

Problème	Action
L'écran a une résolution de couleurs faible (16 couleurs).	<ul style="list-style-type: none"> <li>• Définissez le nombre de couleurs à plus de 24 bits (couleurs véritables). Dans Windows, sélectionnez [Panneau de configuration] → [Affichage] → [Paramètres] → [Table des couleurs]. (Les paramètres peuvent varier selon votre système d'exploitation.)</li> </ul>
La couleur de l'écran est instable ou d'une seule couleur.	<ul style="list-style-type: none"> <li>• Vérifiez l'état de connexion du câble de signal. Vous pouvez aussi réinsérer la carte graphique du PC.</li> </ul>
Des taches noires apparaissent à l'écran?	<ul style="list-style-type: none"> <li>• Plusieurs pixels (rouges, verts, bleus, blancs ou noirs) peuvent apparaître à l'écran, ce qui peut être attribuable aux caractéristiques uniques du panneau ACL. Il ne s'agit pas d'une défaillance de l'écran ACL.</li> </ul>

**Le fonctionnement est anormal.**

Problème	Action
Le moniteur s'éteint soudainement.	<ul style="list-style-type: none"> <li>• La minuterie est-elle configurée?</li> <li>• Vérifiez les réglages de commande de l'alimentation. L'alimentation est peut-être coupée.</li> </ul>

## ⚠ MISE EN GARDE

- L'incrustation d'une image ne se produit pas lorsque vous utilisez des images qui changent constamment, mais pourrait se produire si vous affichez une image fixe pendant une longue période. Il est donc recommandé de suivre les instructions ci-dessous pour réduire les risques d'incrustation de l'image lorsqu'une image fixe est affichée. Il est recommandé de changer l'image à l'écran au moins une fois toutes les 12 heures. Si vous le faites plus souvent, la prévention des images incrustées est plus efficace.

### Conditions d'utilisation recommandées

- Changez la couleur de l'arrière-plan et les couleurs des caractères au même intervalle.



Lorsque vous changez les couleurs, l'utilisation de couleurs complémentaires permet d'éviter l'incrustation de l'image.

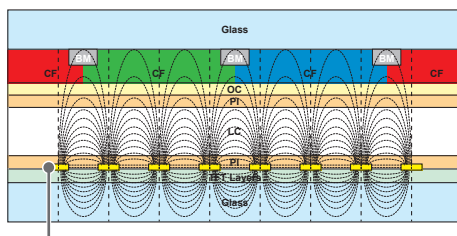

Échelle de pixels ITO ou MoTi

- Changez l'image au même intervalle.

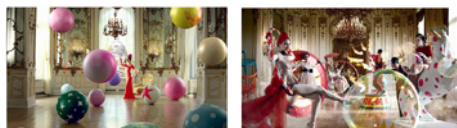

Assurez-vous que les caractères ou que les images qui étaient en place avant de changer l'image demeurent au même endroit après avoir changé l'image.

### Qu'est-ce que l'incrustation de l'image?

Lorsque le moniteur ACL affiche une image statique pendant une longue période, il peut se produire une différence de tension entre les électrodes qui utilisent les cristaux liquides. Lorsque la différence de tension entre les électrodes augmente avec le temps, les cristaux liquides ont tendance à rester alignés dans une direction. Au cours de ce processus, une image précédemment affichée demeure visible. Ce phénomène est ce qu'on appelle incrustation de l'image.

# CARACTÉRISTIQUES DU PRODUIT

Les caractéristiques du produit indiquées ci-dessous peuvent être modifiées sans préavis en raison de mises à niveau des fonctions du produit.

« ~ » fait référence au courant alternatif (c.a.), et « — » fait référence au courant continu (c. c.).

Écran ACL	Type d'écran	TFT (transistor en couches minces) Affichage à cristaux liquides (ACL)
Signal vidéo	Résolution maximale	HDMI, DisplayPort: 3 840 x 2160 à 30 Hz RGB, DVI-D, OPS: 1920 x 1080 à 60 Hz - Peut ne pas être prise en charge par certains systèmes d'exploitation ou types de cartes graphiques.
	Résolution recommandée	1920 x 1080 à 60 Hz - Peut ne pas être prise en charge par certains systèmes d'exploitation ou types de cartes graphiques.
	Fréquence horizontale	RVB : 30 kHz à 83 kHz HDMI/ OPS/ DVI-D/ DisplayPort: 30 kHz à 83 kHz
	Fréquence verticale	RVB : 50 Hz à 75 Hz HDMI/ OPS/ DVI-D/ DisplayPort: 56 Hz à 60 Hz 3 840 x 2 160 24p, 25p, 30p.
	Synchronisation	Synchronisation séparée, numérique
Ports d'entrée/de sortie		IR IN, RS-232C IN/OUT, HDMI IN, DVI-D IN, DP IN/OUT, USB 2.0 IN, USB 3.0 IN, RGB/COMPONENT/AV IN, AUDIO IN/OUT, LAN IN/OUT
Pile intégrée		Appliqué
Conditions environnementales	Température de fonctionnement	De 0 °C à 40 °C (de 32 °F à 104 °F)
	Humidité de fonctionnement	De 10 % à 80 %
	Température d'entreposage	De -20 °C à 60 °C (de -4 °F à 140 °F)
	Humidité d'entreposage	De 5 % à 85 %

**49VM5C**

Écran ACL	Pas de pixel	0,55926 mm (H) x 0,55926 mm (V)
Alimentation	Puissance nominale	c.a. 100-240 V ~ 50/60 Hz 1,5 A
	Consommation	Mode allumé : 120 W (type) Mode veille : ≤ 0,5 W Mode éteint : ≤ 0,5 W
Dimensions (largeur x hauteur x profondeur) / Poids	1 075,6 mm x 605,8 mm x 86,2 mm / 17,5 kg (42,3 po x 23,8 po x 3,3 po / 38,5 lb)	

**49VH7C**

Écran ACL	Pas de pixel	0,55926 mm (H) x 0,55926 mm (V)
Alimentation	Puissance nominale	c.a. 100-240 V ~ 50/60 Hz 2,1 A
	Consommation	Mode allumé : 150 W (type) Mode veille : ≤ 0,5 W Mode éteint : ≤ 0,5 W
Dimensions (largeur x hauteur x profondeur) / Poids	1 075,6 mm x 605,8 mm x 86,2 mm / 17,5 kg (42,3 po x 23,8 po x 3,3 po / 38,5 lb)	

**Prise en charge du mode RVB (PC)**

Résolution	Fréquence horizontale (kHz)	Fréquence verticale (Hz)
640 x 480	31,469	59,94
640 x 480	37,5	75
720 x 400	31,468	70,8
800 x 600	37,879	60,317
800 x 600	46,875	75
832 x 624	49,725	74,55
1 024 x 768	48,363	60
1 024 x 768	60,023	75,029
1 152 x 864	53,783	59,959
1 280 x 720	45	60
1 280 x 1 024	63,981	60,02
1 280 x 1 024	79,98	75,02
1 360 x 768	47,712	60,015
1 600 x 900	60	60
1 680 x 1 050	65,29	59,954
1 920 x 1 080	67,5	60

**Prise en charge du mode HDMI / DISPLAYPORT (PC)**

Résolution	Fréquence horizontale (kHz)	Fréquence verticale (Hz)
640 x 480	31,469	59,94
800 x 600	37,879	60,317
1 024 x 768	48,363	60
1 152 x 864	53,783	59,959
1 280 x 720	45	60
1 280 x 800	49,702	59,81
1 366 x 768	47,712	59,79
1 280 x 1 024	63,981	60,02
1 600 x 900	60	60
1 680 x 1 050	65,29	59,954
1 920 x 1 080	67,5	60
1 920 x 1 200	74,038	59,95
3 840 x 2 160	67,5	30

**Prise en charge du mode RVB (PC)**

Résolution	Fréquence horizontale (kHz)	Fréquence verticale (Hz)
640 x 480	31,469	59,94
800 x 600	37,879	60,317
1 024 x 768	48,363	60
1 152 x 864	53,783	59,959
1 280 x 720	45	60
1 366 x 768	47,712	59,79
1 280 x 1 024	63,981	60,02
1 600 x 900	60	60
1 680 x 1 050	65,29	59,954
1 920 x 1 080	67,5	60

**Prise en charge du mode OPS (PC)**

Résolution	Fréquence horizontale (kHz)	Fréquence verticale (Hz)
640 x 480	31,469	59,94
800 x 600	37,879	60,317
1 024 x 768	48,363	60
1 152 x 864	53,783	59,959
1 280 x 720	45	60
1 280 x 800	49,702	59,81
1 366 x 768	47,712	59,79
1 280 x 1 024	63,981	60,02
1 600 x 900	60	60
1 680 x 1 050	65,29	59,954
1 920 x 1 080	67,5	60

**Prise en charge du mode HDMI / DISPLAYPORT (DTV)**

Résolution	Fréquence horizontale (kHz)	Fréquence verticale (Hz)
480/60p	31,5	60
576/50p	31,25	50
720/50p	37,5	50
720/60p	45	60
1 080/50i	28,1	50
1 080/60i	33,75	60
1 080/50p	56,25	50
1 080/60p	67,432	59,94
1 080/60p	67,5	60
2 160/24p	54	24
2 160/25p	56,25	25
2 160/30p	67,5	30

**Mode de prise en charge Component**

Résolution	Fréquence horizontale (kHz)	Fréquence verticale (Hz)
720 x 576	15,625	50,00
720 x 576	31,25	50,00
1 280 x 720	45,00	60,00
1 280 x 720	37,5	50
1 280 x 720	44,96	59,94
1 920 x 1 080	31,25	50,00
1 920 x 1 080	56,25	50
1 920 x 1 080	33,75	60,00
1 920 x 1 080	33,72	59,94
1 920 x 1 080	67,5	60

**! REMARQUE**

- Lorsque le câble est connecté au port DVI -D, HDMI ou au DisplayPort, vous pouvez sélectionner le mode PC/TNT en option. Il est recommandé de sélectionner le mode PC pour la connexion à un ordinateur et le mode DTV pour la connexion à d'autres appareils. Le mode TNT se rapporte à tous les modes à l'exception du mode PC.
- Fréquence verticale : L'écran du produit fonctionne en changeant l'image des douzaines de fois par seconde, comme une lampe fluorescente.  
La fréquence verticale, ou fréquence de rafraîchissement, correspond au nombre d'images affichées par seconde. L'unité est le Hz.
- Fréquence horizontale : L'intervalle horizontal est le temps nécessaire pour afficher une ligne horizontale. Lorsqu'on divise 1 par l'intervalle horizontal, le nombre de lignes horizontales affichées chaque seconde peut être calculé à titre de fréquence horizontale. L'unité est le kHz.



ENERGY STAR® is a set of power-saving guidelines issued by the U.S. Environmental Protection Agency (EPA). As an ENERGY STAR® Partner LGE U. S. A., Inc. has determined that this product meets the ENERGY STAR® guidelines for energy efficiency.

Refer to [ENERGYSTAR.gov](http://ENERGYSTAR.gov) for more information on the ENERGY STAR® program.

Veuillez lire les consignes de sécurité avant d'utiliser ce produit.

Les numéros de modèle et de série de l'appareil sont situés à l'arrière de celui-ci, sur l'un de ses côtés. Inscrivez-les ci-dessous au cas où vous auriez besoin d'assistance.

MODÈLE \_\_\_\_\_

NUMÉRO DE SÉRIE \_\_\_\_\_

Un bruit temporaire est normal lors de la mise sous tension ou hors tension de cet appareil.

MANUEL D'UTILISATION

# Affichage dynamique numérique de LG

(AFFICHAGE SUR  
MONITEUR)

Veillez lire le présent manuel attentivement avant d'utiliser l'appareil et conservez-le pour pouvoir vous y reporter ultérieurement.

webOS 2.0

# TABLE DES MATIÈRES

## PARAMÈTRES DE L'UTILISATEUR 3

- Paramètres du menu principal.....3
- Paramètres de l'image
- Paramètres Son
- Paramètres réseau
- Paramètres généraux

## DIVERTISSEMENT ..... 13

- Utilisation de MON MÉDIA.....13
- Connexion de dispositifs de stockage USB/SD
- Fichiers pris en charge par MON MÉDIA
- Visionnement de vidéos
- Affichage de photos
- Écoute de musique
- Paramètres
- Déplacement, copie ou suppression d'un fichier
- Contenu SuperSign.....21
- Informations.....21
- Scheduler : contenu local .....22
- Partage d'écran.....23
- SuperSign EZ.....25
- Multi-écran.....27
- Paramètres de ID IMAGE .....29

## CODES INFRAROUGES ..... 30

## CONTRÔLE DE PLUSIEURS PRODUITS..... 32

- Connexion du câble .....32
- Paramètres de communication.....33
- Liste de référence des commandes .....34
- Protocole de transmission et de réception.....37

Pour obtenir le code source conformément aux dispositions de la licence publique générale, de la licence publique générale limitée, de la licence publique Mozilla et de toute autre licence régissant les logiciels à code source libre contenus dans cet appareil, visitez le site <http://opensource.lge.com>.

En plus du code source, toutes les dispositions de licence, les exonérations de garantie et les avis de droits d'auteurs peuvent aussi être téléchargés. LG Electronics mettra également à votre disposition le code source libre sur CD-ROM pour un prix couvrant le coût de la distribution (coût du support, de l'expédition et de la manutention) sur simple demande par courriel à l'adresse [opensource@lge.com](mailto:opensource@lge.com). Cette offre est valable pendant trois (3) années à compter de la date d'achat du produit.

## ! REMARQUES

- Le contenu lié au logiciel peut être modifié sans préavis en raison des mises à niveau des fonctions du produit.
- Certaines fonctions décrites dans le manuel d'installation pourraient ne pas être prises en charge par certains modèles.
- Le protocole SNMP 2.0 est pris en charge.

# PARAMÈTRES DE L'UTILISATEUR

## Paramètres du menu principal

### Paramètres de l'image

#### Sélection du mode image

SETTINGS → Paramètres avancés → Image → Paramètres du mode Image → Mode Image

Sélectionnez le mode image qui convient le mieux au type de vidéo.

- **Vif** : règle l'image pour la vente au détail en rehaussant le **contraste**, la **luminosité** et la **netteté**.
- **Standard** : règle l'image pour des conditions normales.
- **APS** (économie d'énergie Auto) : diminue la consommation d'énergie en réduisant l'éVifage des commandes.
- **Cinéma** : optimise l'image pour le visionnement de Cinémas.
- **Sport** : optimise l'image pour le visionnement de d'émissions de sport. Même les mouvements rapides, comme lancer une balle ou donner un coup de pied, s'affichent Vifement à l'écran.
- **Jeux** : optimise l'image pour les Jeuxx vidéo.
- **Photo** : optimise l'écran pour regarder des photos. (Cette fonction n'est offerte que sur certains modèles.)
- **Expert/Étalonnage** : permet à un expert, ou à toute autre personne intéressée par des images de grande qualité, de régler manuellement l'image pour obtenir la meilleure qualité d'image.

## ! REMARQUES

- Les **Modes Images** disponibles peuvent varier en fonction du signal d'entrée.
- **Expert** est une option qui permet à un expert de la qualité d'image de régler avec précision la qualité de l'image à partir d'une image précise. Par conséquent, il est possible que cette option ne soit pas efficace pour une image normale.

## Réglage fin du mode Image

### SETTINGS → Paramètres avancés → Image → Paramètres du mode Image → Détails de configuration

- **Rétroéclairage** : règle la luminosité de l'écran en contrôlant le Rétroéclairage ACL. Plus la valeur est près de 100, plus l'écran est lumineux.
- **Contraste** : règle la différence entre les zones Vives et les zones sombres de l'image. Plus la valeur est près de 100, plus la différence est importante.
- **Luminosité** : règle la luminosité de l'ensemble de l'écran. Plus la valeur est près de 100, plus l'écran est lumineux.
- **Netteté** : règle la netteté du contour des objets. Plus la valeur est près de 50, plus le contour sera Vif et net.
- **Netteté H** : règle la netteté du contraste des contours de l'écran à partir d'un point de vue horizontal.
- **Netteté V** : règle la netteté du contraste des contours de l'écran à partir d'un point de vue vertical.
- **Couleur** : adoucit ou intensifie les teintes à l'écran. Plus la valeur est près de 100, plus la couleur est foncée.
- **Teinte** : ajuste l'Balance entre les niveaux de rouge et de vert affichés à l'écran. Plus la valeur est près de Rouge 50, plus le rouge devient foncé, et plus la valeur est près de Vert 50, plus le vert devient foncé.
- **Température de couleur** : règle les teintes de l'écran pour rendre les couleurs plus chaudes ou plus froides.
- **Contrôle avancé/Contrôle expert** : personnalise les options avancées.
  - **Contraste dynamique** : optimise la différence entre les parties Vives et les parties sombres de l'écran en fonction de la luminosité de l'image.
  - **Résolution élevée** : affine les parties de l'image qui sont floues ou difficiles à discerner.
  - **Gamme de couleurs** : sélectionne la plage de couleurs à afficher.
  - **Couleur Dynamique** : règle la teinte et la saturation de l'image pour un affichage plus Vif et vivant.
  - **Amélioration des bords** : offre des contours d'image plus Vifs et plus nets.
  - **FILTREUR couleur** : règle précisément les couleurs et les teintes en filtrant une zone de couleur spécifique de l'espace RGB.
  - **Couleur préférée** : règle la teinte de la peau, la teinte de l'herbe et la teinte du ciel selon vos préférences.
  - **GAMMA** : règle la luminosité moyenne de l'image.
  - **Balance des blancs** : règle la teinte globale de l'image selon vos préférences. En mode Expert, vous pouvez faire le réglage fin de l'image à l'aide des options Méthode/Tracé.
  - **Système de gestion des couleurs** : Les experts utilisent le système de gestion des couleurs lorsqu'ils règlent les couleurs en utilisant le tracé test. Le système de gestion des couleurs vous permet d'effectuer un réglage en faisant un choix parmi les six espaces de couleur différents (rouge/jaune/bleu/cyan/magenta/vert) sans affecter les autres couleurs. Il est possible que vous ne voyiez pas la modification des teintes sur une image normale, même après le réglage.

- **Options d'image** : personnalise les options d'image.
  - **Réduction du bruit** : retire les petits points irréguliers pour obtenir une image Vifé.
  - **Réduction de bruit MPEG** : réduit le bruit produit lors de la création de signaux vidéo numériques.
  - **Niveau de noir** : règle le niveau de noir de l'image pour corriger sa luminosité et son contraste.
  - **Cinéma véridique** : optimise l'image pour lui donner une apparence cinématographique.
  - **TruMotion** : réduit les tremblements et l'incrustation des images qui peuvent se produire avec des images animées.
- **Réinitialisation** : réinitialise les paramètres de l'image.

## REMARQUES

- Vous pouvez régler les paramètres Paramètres avancés uniquement avec le mode **Utilisateur**.
- Selon le signal d'entrée ou le mode d'image sélectionné, les options disponibles peuvent varier.

### Configuration du format de l'image

(Certaines fonctions ne sont pas prises en charge sur certains modèles.)

**SETTINGS** → **Paramètres avancés** → **Image** → **Format de l'image**

Change le format de l'image pour afficher l'image dans sa taille optimale.

- **16:9** : affiche l'image au format 16:9.
- **Analyse seule** : affiche l'image dans la taille d'origine sans rogner les contours.  
Le format original est offert en mode HDMI (720p ou plus). (Sur les modèles 58:9, cette option peut être sélectionnée, peu importe le signal d'entrée.)
- **Définir par programme** : change Automote le format de l'image au format 4:3 ou 16:9 en fonction du signal vidéo d'entrée.
- **4:3** : affiche l'image au format 4:3.
- **Zoom** : agrandit l'image pour l'adapter à la largeur de l'écran. Les parties supérieure et inférieure de l'image peuvent être rognées.
- **Zoom cinéma** : agrandit l'image à un format cinémascope de 2,35:1 sans distorsion.
- **58:9** : affiche l'écran au format 58:9.

## MISES EN GARDE

- Si une image est figée à l'écran pendant une période prolongée, elle peut causer une image fantôme et endommager définitivement l'écran. Ce phénomène d'image fantôme ou rémanente n'est pas couvert par la garantie.
- Si le format d'image est réglé sur **4:3** pendant une période prolongée, il est possible qu'une image rémanente apparaisse dans la zone propre à ce format.
- Les options peuvent varier selon le modèle.
- Selon le signal d'entrée, les formats d'image disponibles peuvent varier.
- Vous pouvez sélectionner uniquement les formats d'image **4:3** et **16:9** dans le mode d'entrée HDMI-PC/DVI-D/DISPLAYPORT-PC/OPS-PC/RGB. (Cela ne s'applique pas aux modèles 58:9.)
- Lorsque vous réglez le format sur **Zoom** ou **Zoom cinéma**, il est possible que l'écran clignote pour certains signaux d'entrée.

### Utilisation de la fonction d'économie d'énergie

#### SETTINGS → Paramètres avancés → Image → Économie d'énergie

Permet de réduire la consommation d'énergie en réglant les pointes de luminosité de l'écran.

- **Auto** : règle la luminosité du moniteur selon la lumière ambiante. (Cette fonction n'est offerte que sur certains modèles.)
- **Désactivé** : désactive la fonction d'économie d'énergie.
- **Minimum/Moyen/Maximum** : utilise la fonction d'économie d'énergie selon le niveau d'économie d'énergie spécifié pour votre moniteur.
- **Écran désactivé** : éteint l'écran. Vous n'entendez que le son. Vous pouvez rallumer l'écran en appuyant sur n'importe quelle touche de la télécommande, à l'exception de la touche de mise en marche.

### Utilisation de la fonction Économie d'énergie intelligente

#### SETTINGS → Paramètres avancés → Image → Économie d'énergie intelligente

Selon la luminosité de l'image, la luminosité du moniteur sera réglée Automement pour économiser l'énergie.

- **Désactivé** : désactive la fonction Économie d'énergie intelligente.
- **Activé** : active la fonction Économie d'énergie intelligente.

### Utilisation de la fonction Écran (RGB-PC)

(Ne s'applique que pour certains modèles uniquement.)

#### SETTINGS → Paramètres avancés → Image → Écran (RGB-PC)

Personnalise les options d'affichage de l'ordinateur en mode RGB.

- **Définir automatiquement** : permet d'ajuster Automement la position, l'horloge et la phase de l'écran. L'image affichée risque d'être instable pendant quelques secondes durant le processus de configuration Auto.
- **Résolution** : sélectionne la bonne résolution.
- **Position/Taille/Phase** : règle les options lorsque l'image n'est pas nette, en particulier lorsque les caractères sont flous après la configuration Auto.
- **Réinitialisation** : restaure les options à partir des paramètres par défaut.

### Exécution d'un test d'image

(Ne s'applique que pour certains modèles uniquement.)

#### SETTINGS → Paramètres avancés → Image → Test d'image

Exécutez un test d'image pour vous assurer que les signaux d'image sont émis normalement, puis corrigez les problèmes en sélectionnant la bonne option à l'écran. S'il n'y a aucun problème avec le test d'image, vérifiez les Périphériques externes connectés.

### Utilisation de la fonction HDMI ULTRA HD Deep Colour

[Pour les modèles Ultra HD uniquement]

#### SETTINGS → Paramètres avancés → Image → HDMI ULTRA HD Deep Colour

Si vous branchez un appareil HDMI sur l'un des ports ajustables Deep Colour (Couleur profonde), vous pouvez sélectionner Couleur profonde activée (6G) ou désactivée (3G) dans le menu de paramètres HDMI ULTRA HD Deep Colour.

Si des problèmes de compatibilité surviennent avec une carte graphique lorsque l'option Deep Colour est réglée sur Activé à 3840 x 2160 à 60 Hz, réglez l'option Deep Colour sur Désactivé.

- Les spécifications HDMI peuvent varier en fonction du port d'entrée. Vérifiez les spécifications de tous les Périphériques avant de les brancher.
- Les ports d'entrée HDMI 1, 2 sont tout indiqués pour le format 4K à 60 Hz (4:4:4, 4:2:2) afin que vous puissiez profiter de la vidéo en haute définition. Cependant, la vidéo ou l'Son pourrait ne pas être pris en charge en fonction des spécifications de chaque appareil externe. Dans un tel cas, veuillez brancher l'appareil sur un autre port HDMI.

## Paramètres Son

- Ne s'applique que pour certains modèles.

### Sélection d'un Mode du son

#### SETTINGS → Paramètres avancés → Son → Mode du son

La meilleure qualité sonore sera sélectionnée Automent en fonction du type de vidéo en cours de visionnement.

- **Standard** : fonctionne bien pour tous les types de contenus.
- **Cinéma** : optimise le son pour le visionnement de Cinémas.
- **Actualités** : optimise le son pour le visionnement des émissions d'actualité.
- **Sport** : optimise le son pour le visionnement d'émissions de sport.
- **Musique** : optimise le son pour l'écoute de musique.
- **Jeux** : optimise le son pour les Jeux vidéo.

### Utilisation de la fonction Effets sonores

#### SETTINGS → Paramètres avancés → Son → Effets sonores

- **Voix nette II** : offre un son plus Vif avec trois niveaux de réglages.
- **Égaliseur** : règle manuellement le son.
- **Balance** : règle le volume de sortie des haut-parleurs gauche et droit.
- **Réinitialisation** : réinitialise les paramètres Son.

### Sélection du niveau d'augmentation du volume

#### SETTINGS → Paramètres avancés → Son → Montant d'augmentation du volume

Vous pouvez définir le niveau du volume en sélectionnant **Faible/ Moyen/ Élevé**.

### Synchronisation de l'Son avec la vidéo

#### SETTINGS → Paramètres avancés → Son → Réglage sync. AV

- **Haut-parleurs** : ajuste la synchronisation des signaux Son et vidéo sortant des haut-parleurs externes, comme ceux branchés sur le port de sortie Son numérique, sur des Périphériques Son LG ou sur des écouteurs. À partir de la valeur par défaut, plus la valeur est près de -, plus la sortie Son est accélérée, et plus la valeur est près de +, plus la sortie Son est ralentie.
- **Bypass** : le signal Son provenant d'Périphériques externes sans délai, il peut arriver que le signal Son soit émis avant le signal vidéo en raison du temps de traitement de ce dernier lorsqu'il est envoyé au moniteur.

### Exécution d'un test Son

#### SETTINGS → Paramètres avancés → Son → Test du son

Exécutez un test Son pour vous assurer que les signaux Son sont émis normalement, puis corrigez les problèmes en sélectionnant la bonne option à l'écran. S'il n'y a aucun problème avec le test Son, vérifiez les Périphériques externes connectés.

## Paramètres réseau

### Configuration d'un nom pour le moniteur d'affichage

#### SETTINGS → Paramètres avancés → Réseau → Nom du moniteur

Vous pouvez définir un nom pour le moniteur d'affichage qui sera utilisé sur le réseau en utilisant le clavier à l'écran.

### Configuration de votre réseau filaire

#### SETTINGS → Paramètres avancés → Réseau → Connexion filaire (Ethernet)

- **Connexion à un réseau filaire** : Connectez votre moniteur à un réseau local (LAN) par le port LAN, et configurez les paramètres du réseau. Seules les connexions réseau filaires sont prises en charge. Après l'établissement d'une connexion physique, il est possible que vous deviez régler les paramètres de réseau de l'écran pour certains réseaux. Toutefois, pour la plupart des réseaux, l'écran se connectera Automement sans aucun réglage supplémentaire. Pour en savoir plus, communiquez avec votre fournisseur de services Internet ou consultez le manuel du routeur.

### Connexion à un réseau sans fil

#### SETTINGS → Paramètres avancés → Réseau → Connexion Wi-Fi

Si vous avez configuré le moniteur pour l'utiliser sur un réseau sans fil, vous pouvez rechercher les réseaux Internet sans fil disponibles pour le connecter.

- **Ajouter un réseau sans fil masqué** : Si vous entrez directement le nom du réseau, vous pouvez ajouter un réseau sans fil.
- **Connexion via PBC** : se connecte facilement en appuyant sur la touche d'un point d'accès sans fil compatible PBC.
- **Connexion via PIN** : se connecte facilement en entrant le NIP sur le site Web du point d'accès sans fil souhaité.
- **Paramètres avancés** : Si vous entrez directement les renseignements sur le réseau, vous pouvez ajouter un réseau sans fil. Si aucun réseau sans fil n'est disponible, cliquez sur **Paramètres avancés**. Vous pouvez ajouter un réseau.

### Configuration d'un SoftAP

#### SETTINGS → Paramètres avancés → Réseau → SoftAP

Si vous avez configuré un SoftAP, vous pouvez connecter de nombreux Périphériques par liaison Wi-Fi sans avoir besoin d'un routeur sans fil et d'utiliser Internet sans fil.

- Pour utiliser l'**AFFICHAGE NUMÉRIQUE**, vous devez disposer d'une connexion Internet.
- Vous ne pouvez pas utiliser la fonction SoftAP et la fonction Screen Share (Partage d'écran) en même temps.
- Pour les modèles qui prennent en charge les clés Wi-Fi, le menu SoftAP est activé uniquement si une clé Wi-Fi est connectée au produit.
- Information de connexion SoftAP
  - SSID : un identifiant unique requis pour établir une connexion Internet sans fil
  - Clé de sécurité : la clé de sécurité que vous devez entrer pour vous connecter au réseau sans fil souhaité
  - Nombre d'Périphériques connectés : affiche le nombre d'Périphériques actuellement connectés à votre moniteur d'affichage par une connexion Wi-Fi. Jusqu'à 10 Périphériques sont pris en charge.

### Conseils pour la configuration réseau

- Utilisez un câble LAN standard (catégorie 5 ou supérieure avec connecteur RJ45) avec cet écran.
- Beaucoup de problèmes de connexion réseau qui surviennent pendant la configuration peuvent être résolus en réinitialisant le routeur ou le modem. Après avoir connecté l'écran au réseau domestique, éteignez rapidement le routeur du réseau domestique ou le modem cordon ou débranchez leur cordon d'alimentation, puis rallumez le routeur ou le modem ou rebranchez le câble d'alimentation.
- Le nombre de périphériques pouvant être connectés à Internet peut être limité par les conditions d'utilisation du fournisseur d'accès Internet (FAI). Pour en savoir plus, communiquez avec votre FAI.
- LG décline toute responsabilité en cas de mauvais fonctionnement de l'écran ou de la fonction de connexion à Internet attribuable à des erreurs de communication ou à des anomalies de fonctionnement liées à votre connexion Internet ou à d'autres Périphériques connectés.
- LG n'est pas responsable des problèmes liés à votre connexion Internet.
- Si le débit de votre connexion réseau n'est pas suffisant pour le contenu auquel vous désirez accéder, vous pourriez ne pas obtenir les résultats souhaités.
- Certaines opérations de connexion à Internet peuvent être impossibles en raison de restrictions imposées par le FAI qui assure votre connexion Internet.
- Vous êtes responsable de tous les frais facturés par votre FAI, y compris, mais sans s'y limiter, les frais de connexion.



### REMARQUES

- Si vous souhaitez accéder à Internet directement depuis votre écran, la connexion Internet doit être activée en permanence.
- Si vous ne parvenez pas à accéder à Internet, vérifiez l'état du réseau à partir d'un PC de votre réseau.
- Quand vous utilisez l'option Configuration du réseau, vérifiez le câble LAN ou assurez-vous que la fonction DHCP du routeur est activée.
- Si vous ne terminez pas la configuration des paramètres réseau, le réseau peut ne pas fonctionner correctement.



### MISES EN GARDE

- Ne branchez pas de câble téléphonique modulaire sur le port LAN.
- Comme il existe diverses méthodes de connexion, veuillez suivre les indications fournies par votre fournisseur de télécommunication ou votre FAI.
- Le menu Configuration du réseau n'est pas disponible tant que l'écran n'est pas connecté à un réseau physique.

### Conseils pour la configuration d'un réseau sans fil

- D'autres Périphériques utilisant la fréquence de 2,4 GHz (téléphones sans fil, Périphériques Bluetooth ou fours à micro-ondes) peuvent causer des interférences sur les réseaux sans fil. Des interférences peuvent également être causées par des Périphériques utilisant la fréquence de 5 GHz, comme d'autres Périphériques Wi-Fi.
- L'environnement sans fil avoisinant peut ralentir le service du réseau sans fil.
- Le fait de ne pas désactiver l'intégralité du réseau local domestique peut engendrer du trafic réseau sur certains Périphériques.
- Dans le cas d'une connexion à un point d'accès, l'appareil de point d'accès utilisé doit prendre en charge la connexion sans fil, et la fonction de connexion sans fil doit être activée sur cet appareil. Communiquez avec votre fournisseur de services pour connaître la disponibilité de la connexion sans fil sur votre point d'accès.
- Vérifiez le SSID et les paramètres de sécurité du point d'accès afin d'en établir la connexion. Veuillez consulter la documentation appropriée pour connaître le SSID et les paramètres de sécurité du point d'accès.
- Les paramètres non valides des Périphériques réseau (diviseur de ligne câblée/sans fil, concentrateur) peuvent ralentir ou affecter le fonctionnement du moniteur. Installez les Périphériques conformément aux directives de leur manuel et configurez le réseau.
- Le mode de connexion peut différer selon le fabricant du point d'accès.

## Paramètres généraux

### Configuration de la langue

#### SETTINGS → Paramètres avancés → Général → Langue du menu

Sélectionnez l'une des langues à partir du menu affiché à l'écran.

- **Langue du menu** : définit la langue d'affichage.

### Configuration de la langue du clavier

#### SETTINGS → Paramètres avancés → Général → Langues du clavier

Sélectionnez la langue que vous souhaitez afficher sur le clavier.

- **Langues du clavier** : définit la langue du clavier.

### Configuration de l'heure et de la date

#### SETTINGS → Paramètres avancés → Général → Heure et Date

Vous pouvez vérifier ou changer l'heure.

- **Définir automatiquement** : définit l'heure et la date.
- **Heure d'été** : règle la date de début et de fin de l'Heure d'été. Les réglages de début et de fin de l'Heure d'été fonctionnent uniquement lorsque vous les configurez en laissant au moins une journée entre les deux.
- **Fuseau horaire** : modifie les paramètres du continent, du pays, du territoire et de la ville.

### Allumer ou éteindre Automent le moniteur

#### SETTINGS → Paramètres avancés → Général → Minuteur

Vous pouvez configurer le démarrage et l'arrêt d'une minuterie sur votre moniteur.

- **Minuterie activée** : règle l'heure à laquelle le moniteur s'allume.
- **Minuteur arrêté** : règle l'heure à laquelle le moniteur s'éteint.
- **Arrêt pour absence de signal (15 min.)** : S'il n'y a pas source d'entrée, le moniteur s'éteint Automent après 15 minutes. Si vous ne souhaitez pas qu'il s'éteigne Automent, réglez la fonction Mise hors tension sans signal sur **Désactivé**.
- **Arrêt auto** : Lorsqu'aucune touche n'est utilisée, le moniteur s'éteint Automent.

## ! REMARQUES

- Un total de sept programmes de mise en marche et de mise hors tension peut être enregistré; le moniteur est allumé ou éteint à l'heure configurée dans la liste de l'horaire. Si plusieurs heures prédéfinies sont enregistrées dans la liste de l'horaire, cette fonction s'activera à l'heure la plus près de l'heure actuelle.
- Une fois que les réglages de mise en marche et de mise hors tension sont configurés, ces fonctions démarrent quotidiennement à l'heure pré-réglée.
- La mise hors tension programmée fonctionne correctement uniquement si l'heure de l'appareil est réglée adéquatement.
- Lorsque les heures programmées de mise en marche et de mise hors tension sont les mêmes, l'heure de mise hors tension a priorité sur l'heure de mise en marche si le moniteur est allumé, et vice-versa s'il est éteint.

**Réinitialisation des paramètres du moniteur****SETTINGS → Paramètres avancés → Général → Restaurer les paramètres initiaux**

Réinitialise tous les paramètres du moniteur.

# DIVERTISSEMENT

## Utilisation de MON MÉDIA

### Connexion de dispositifs de stockage USB/SD

Branchez un dispositif de stockage USB, comme une mémoire flash USB, des dispositifs de stockage SD ou un disque dur externe, sur l'écran et utilisez les fonctions multimédias.



#### MISES EN GARDE

- Veuillez ne pas éteindre le moniteur ou retirer le dispositif de stockage USB lorsque l'écran **MON MÉDIA** est activé. Vous risqueriez de perdre des fichiers ou d'endommager le dispositif de stockage USB.
- Effectuez fréquemment des copies de sauvegarde des fichiers enregistrés sur votre dispositif de stockage USB, car la garantie ne couvre pas nécessairement les fichiers perdus ou endommagés.

## Conseils d'utilisation des dispositifs de stockage USB/SD

- Seul un dispositif de stockage USB peut être reconnu.
- Un dispositif USB ne fonctionne pas efficacement lorsqu'il est connecté par un concentrateur USB.
- Un dispositif de stockage USB utilisant un programme de reconnaissance Auto peut ne pas être reconnu.
- Un dispositif de stockage USB utilisant son propre pilote peut ne pas être reconnu.
- Le délai de reconnaissance d'un dispositif de stockage USB dépend de chaque dispositif.
- Veuillez ne pas éteindre l'écran ou retirer le dispositif USB lorsque ce dernier fonctionne. Si le dispositif de stockage USB est soudainement déconnecté, les fichiers qui y sont stockés ou l'appareil lui-même pourraient être endommagés.
- Ne branchez pas un dispositif de stockage USB ayant été modifié pour fonctionner sur un ordinateur. Ce dispositif peut empêcher le moniteur de bien fonctionner ou son contenu peut ne pas être lu. Utilisez uniquement un dispositif de stockage USB qui contient des fichiers standard de musique, de photos ou de vidéos.
- Un dispositif de stockage USB formaté comme programme utilitaire non pris en charge par Windows pourrait ne pas être reconnu.
- Un dispositif de stockage USB (de plus de 0,5 A) qui nécessite une source d'alimentation externe doit être branché séparément sur une source d'alimentation. Sinon, le dispositif peut ne pas être reconnu.
- Veuillez brancher le dispositif de stockage USB en utilisant le câble fourni par le fabricant du dispositif.
- Certains dispositifs de stockage USB peuvent ne pas être pris en charge ou ils peuvent fonctionner au ralenti.
- Le mode d'alignement des fichiers des dispositifs de stockage USB est semblable à celui de Windows XP et les noms de fichiers peuvent compter jusqu'à 100 caractères anglais.
- Assurez-vous de faire régulièrement une copie de sauvegarde des données importantes qui se trouvent sur le dispositif de stockage USB, car elles peuvent être endommagées. Nous ne serons tenus responsables d'aucune perte de données.
- Si le disque dur USB n'a pas de source d'alimentation externe, il se peut que le dispositif de stockage USB ne soit pas détecté. Pour vous assurer que le dispositif de stockage est détecté, vous devez le brancher sur une source d'alimentation externe.
  - Veuillez utiliser un adaptateur d'alimentation pour source d'alimentation externe. Nous ne fournissons pas de câble USB pour une source d'alimentation externe.
- Si votre dispositif de stockage USB comporte plusieurs partitions, ou si vous utilisez un lecteur multiscarte USB, vous pouvez utiliser jusqu'à quatre partitions ou quatre dispositifs de stockage USB.
- Si un dispositif de stockage USB est connecté à un lecteur multiscarte USB, il se peut que ses données de volume ne soient pas détectées.
- Si le dispositif de stockage USB ne fonctionne pas correctement déconnectez-le, puis reconnectez-le.
- La vitesse de détection varie d'un dispositif à l'autre.
- Si le dispositif de stockage USB est connecté en mode Veille, le disque dur spécifique est chargé Automent dès que l'écran s'allume.
- La capacité maximale recommandée est de 1 To pour un disque dur USB externe et de 32 Go pour une clé USB.
- Tout dispositif avec une capacité supérieure à celles recommandées peut ne pas fonctionner correctement.
- Si un disque dur USB externe avec une fonction d'économie d'énergie ne fonctionne pas, éteignez-le et rallumez-le.
- Les dispositifs de stockage USB dont la version est antérieure à USB 2.0 sont également pris en charge, mais ils peuvent ne pas fonctionner correctement avec la fonction Vidéos.
- Le système peut reconnaître un maximum de 999 sous-dossiers ou fichiers dans un seul dossier.
- Le type SDHC pour les cartes SD est pris en charge. Pour utiliser une carte SDXC, il faut la formater avec le système de fichiers NTFS en premier.
- Le système de fichiers exFAT n'est pas pris en charge pour les cartes SD et les dispositifs de stockage USB.

## Fichiers pris en charge par MON MÉDIA

### Format de sous-titres externes pris en charge

(Les sous-titres ne sont pas pris en charge sur certains modèles.)

- \*.smi, \*.srt, \*.sub (MicroDVD, SubViewer 1.0/2.0), \*.ass, \*.ssa, \*.txt (TMPlayer), \*.psb (PowerDivX), \*.dcs (DLP Cinema)

### Utilisation de Sélectionner la lecture

HOME →  → Photos/ Vidéos/ Musique/ Tout → 

- **LIRE LA SÉLECTION** : lit le contenu sélectionné.

### Configuration du FILTERER

HOME →  → Photos/ Vidéos/ Musique/ Tout → 

- **FILTERER** : importe du contenu de l'appareil sélectionné.

### Configuration de la lecture programmée

HOME →  → Photos/ Vidéos/ Musique/ Tout → 

- **Lecture programmée** : lit le contenu sélectionné à l'heure programmée.

### Format de sous-titres internes pris en charge

- Vidéo HD intégrale  
1920 x 1080 : XSUB (prend en charge les sous-titres internes générés par DivX6)
- [Pour les modèles Ultra HD uniquement] Image Ultra HD : ne prend pas en charge les sous-titres internes.

### Codecs vidéo pris en charge

Extension	Codec	
.asf .wmv	<b>Vidéos</b>	Profils simple et principal VC-1
	<b>Son</b>	WMA Standard, WMA 10 Professional
.divx .avi	<b>Vidéos</b>	DivX3.11, DivX4, DivX5, DivX6, XViD, H.264/AVC, Motion Jpeg, MPEG-4 Part2
	<b>Son</b>	MPEG-1 Layer I, II, MPEG-1 Layer III (MP3), Dolby Digital, LPCM, ADPCM, DTS
.mp4 .m4v .mov	<b>Vidéos</b>	H.264/AVC, MPEG-4 Part2
	<b>Son</b>	AAC, MPEG-1 Layer III (MP3)
.3gp .3g2	<b>Vidéos</b>	H.264/AVC, MPEG-4 Part2
	<b>Son</b>	AAC, AMR-NB, AMR-WB
.mkv	<b>Vidéos</b>	H.264/AVC
	<b>Son</b>	HE-AAC, Dolby Digital
.ts .trp .tp .mts .m2ts	<b>Vidéos</b>	H.264/AVC, MPEG-2
	<b>Son</b>	MPEG-1 Layer I, II, MPEG-1 Layer III (MP3), Dolby Digital, Dolby Digital Plus, AAC, PCM
.mpg .mpeg	<b>Vidéos</b>	MPEG-1, MPEG-2
	<b>Son</b>	MPEG-1 Layer I, II, MPEG-1 Layer III (MP3), AAC
.vob	<b>Vidéos</b>	MPEG-1, MPEG-2
	<b>Son</b>	Dolby Digital, MPEG-1 Layer I, II, DVD-LPCM

## Fichiers Son pris en charge

Format de fichier	Élément	Informations
.MP3	Débit binaire	32 kbit/s à 320 kbit/s
	Fréquence d'échantillonnage	16 kHz à 48 kHz
	Formats	MPEG1, MPEG2, Layer2, Layer3
	Chaînes	mono, stéréo
.ogg	Débit binaire	64 kbit/s à 500 kbit/s
	Fréquence d'échantillonnage	8 kHz à 48 kHz
	Formats	Vorbis
	Chaînes	mono, stéréo
.wma	Débit binaire	~1,5 Mbps
	Fréquence d'échantillonnage	8 kHz à 192 kHz
	Formats	WMA
	Chaînes	jusqu'à six chaînes

## Fichiers de photos pris en charge

Format de fichier	Format	Élément
.jpeg, .jpg, .jpe	JPEG	<ul style="list-style-type: none"> <li>• Minimum : 64 x 64</li> <li>• Maximum <ul style="list-style-type: none"> <li>– Type normal : 15360 (L) x 8640 (H)</li> <li>– Type progressif : 1920 (L) x 1440 (H)</li> </ul> </li> </ul>
.png	PNG	<ul style="list-style-type: none"> <li>• Minimum : 64 x 64</li> <li>• Maximum : 5760 (L) x 5760 (H)</li> </ul>
.bmp	BMP	<ul style="list-style-type: none"> <li>• Minimum : 64 x 64</li> <li>• Maximum : 1920 (L) x 1080 (H)</li> </ul>

## Formats et fichiers pris en charge pour le contenu (avec SuperSign Manager)

Extension de fichier	*.cts, *.sce
Extension de fichier vidéo	*.mpg, *.mpeg, *.dat, *.ts, *.trp, *.tp, *.mp4, *.mkv, *.avi, *.avi (motion JPEG), *.mp4 (motion JPEG), *.mkv (motion JPEG)
Format vidéo	MPEG1, MPEG2, MPEG4, H.264, DivX 3.11, DivX 4, DivX 5, DivX 6, Xvid 1.00, Xvid 1.01, Xvid 1.02, Xvid 1.03, Xvid 1.10-beta1/2, Motion JPEG
Format Son	MP3, Dolby Digital, LPCM, AAC, HE-AAC, AMR-NB, AMR-WB
Page Web	Seules les pages Web qui prennent en charge iframe peuvent être affichées.

## Visionnement de vidéos

Permet la lecture de fichiers vidéo sur l'écran. Tous les fichiers vidéo enregistrés sont affichés sur votre écran.

### Lecture de fichiers vidéo sur l'écran

HOME →  → Vidéos

### Conseils sur la lecture de fichiers vidéo

- Il est possible que certains sous-titres créés par des utilisateurs ne fonctionnent pas correctement.
- Certains caractères spéciaux dans les sous-titres ne s'affichent pas.
- Les balises HTML ne sont pas prises en charge dans les sous-titres.
- Il n'est pas possible d'afficher des sous-titres dans d'autres langues que celles prises en charge.
- L'affichage peut subir des perturbations temporaires (arrêt de l'image ou lecture plus rapide) lorsque vous changez la langue Son.
- Les fichiers vidéo endommagés risquent de ne pas être lus correctement ou certaines fonctions de lecture peuvent ne pas être utilisables.
- Des fichiers vidéo créés à l'aide de certains encodeurs risquent de ne pas être lus correctement.
- Si la structure vidéo et Son du fichier enregistré n'est pas entrelacée, le signal vidéo ou Son est produit.
- Les fichiers vidéo dont le type ou le format diffère de ceux spécifiés pourraient ne pas être lus correctement.
- Le débit binaire maximal des fichiers vidéo pris en charge est de 20 Mbit/s. (Motion JPEG : 10 Mbit/s seulement)
- Nous ne pouvons pas garantir une lecture fluide des fichiers encodés selon le niveau 4.1 ou supérieur en H.264/AVC.
- Les fichiers vidéo de plus de 30 Go ne sont pas pris en charge.
- Un fichier vidéo DivX et son fichier de sous-titres doivent être placés dans le même dossier.
- Un fichier vidéo et son fichier de sous-titres doivent être placés dans le même dossier. Le nom du fichier vidéo et celui de son fichier de sous-titres doivent être identiques pour que les sous-titres s'affichent correctement.
- La lecture d'une vidéo par une connexion USB qui ne prend pas en charge la connexion haute vitesse pourrait ne pas fonctionner correctement.
- Les sous-titres provenant d'un appareil NAS (Network Attached Storage) peuvent ne pas être pris en charge selon le fabricant et le modèle.
- La diffusion en continu de fichiers encodés avec GMC (compensation globale de mouvement) ou Qpel (estimation de mouvement de quart de pixel) n'est pas prise en charge.
- [Pour les modèles Ultra HD uniquement] Image Ultra HD : 3840 x 2160
- Il est possible que des vidéos ULTRA HD à codage HEVC autres que le contenu fourni officiellement par LG Electronics ne puissent pas être lues. Certains codecs peuvent être utilisés après la mise à jour du logiciel.

Extension	Codec	
.mkv	Vidéo	H.264/AVC, HEVC
.mp4	Son	Dolby Digital, Dolby Digital Plus, AAC, HE-AAC
.ts		

- La taille des fichiers pris en charge peut varier selon les conditions de codage.
- Le profil AAC Main n'est pas pris en charge.
- Les fichiers vidéo créés à l'aide de certains encodeurs pourraient ne pas être lus.

## ! REMARQUES

- Les options changées dans **Vidéos** n'influent pas sur les sections **Photos** et **Musique**. Inversement, les changements d'options des sections **Photos** ou **Musique** n'influent pas sur la section **Vidéos**.
- Les options changées dans **Photos** et **Musique** n'ont pas d'impact les unes sur les autres.
- Lorsque vous relancez la lecture d'un fichier vidéo après l'avoir interrompue, vous pouvez reprendre à partir de l'instant où la vidéo a été arrêtée.
- Seulement 10000 blocs de synchronisation sont pris en charge dans le fichier de sous-titres.
- Vous pouvez régler la taille de l'image lors de la lecture d'une vidéo en appuyant sur la touche **ARC**.
- Les sous-titres coréens sont uniquement pris en charge si le menu de l'affichage à l'écran est en coréen.
- Les options de la page de codes peuvent être désactivées en fonction de la langue des fichiers de sous-titres.
- Choisissez la page de codes appropriée pour vos fichiers de sous-titres.

## Affichage de photos

L'affichage à l'écran peut différer du modèle.

### Affichage de fichiers de photos









HOME →  → Photos

## Écoute de musique

### Affichage de fichiers de musique

HOME →  → Musique

## REMARQUES

- Les fichiers avec des extensions qui ne sont pas prises en charge ne sont pas affichés.
- Si un fichier n'est pas valide, une image indiquant le dysfonctionnement et le message « fichier non reconnu » s'affichent.
- Les fichiers de musique endommagés sont affichés à 00:00 et ils ne seront pas lus.
- Un fichier de musique téléchargé d'un service payant et protégé par droits d'auteur ne sera pas lu, et des renseignements erronés peuvent être affichés pendant la lecture.
- Vous pouvez utiliser les touches , , ,  et  de la télécommande dans ce mode.
- Vous pouvez utiliser la touche  pour sélectionner la prochaine piste et la touche  pour sélectionner la piste précédente.
- Si vous appuyez sur la touche  dans les cinq premières secondes qui suivent le début de la lecture d'une chanson, vous serez ramené à la chanson précédente; si vous appuyez sur cette même touche après cinq secondes, vous serez ramené au début de la chanson.

## Paramètres

Vous devez enregistrer votre produit pour lire les vidéos DivX protégées en vertu de la gestion des droits numériques (GDN).

### Pour enregistrer/désenregistrer du contenu

#### DivX<sup>MD</sup> VOD acheté ou loué

HOME →  → Vidéos → DivX<sup>MD</sup> VOD

Pour lire une vidéo sur demande DivX<sup>MD</sup> louée ou achetée, vous devez enregistrer votre appareil à l'aide du code d'enregistrement DivX à 10 chiffres de votre appareil sur le site [www.divx.com/vod](http://www.divx.com/vod).

- **Enregistrement** : affiche le code d'enregistrement de votre moniteur d'affichage.
- **Désenregistrement** : annule l'enregistrement.

## REMARQUES

- Il est possible que certaines touches ne fonctionnent pas durant la vérification du code d'enregistrement.
- Si vous utilisez le code d'enregistrement DivX d'un autre appareil, il vous sera impossible de lire des fichiers DivX loués ou achetés. Utilisez uniquement le code d'enregistrement DivX associé à votre produit.
- Les fichiers vidéo ou Son non convertis à l'aide du codec DivX standard peuvent être corrompus ou impossibles à lire.
- Le code d'enregistrement de vidéos sur demande DivX<sup>MD</sup> vous permet d'activer jusqu'à six Périphériques sur un même compte.
- Une fois que vous avez annulé l'enregistrement, vous devez enregistrer de nouveau votre appareil si vous voulez lire des vidéos sur demande DivX<sup>MD</sup>.

## Déplacement, copie ou suppression d'un fichier

Vous pouvez déplacer, copier ou SUPPRIMER des fichiers.

### Déplacement, copie ou suppression de fichiers

HOME →  → Périphériques

- Vous pouvez déplacer ou copier des fichiers ou des dossiers de la mémoire interne vers la mémoire externe.
- Vous pouvez déplacer ou copier des fichiers ou des dossiers de la mémoire externe vers la mémoire interne.
- Vous pouvez SUPPRIMER des fichiers ou des dossiers de la mémoire interne ou externe.

### ! REMARQUE

- Les fichiers dont la taille est plus grande que la mémoire interne disponible ne peuvent pas être copiés ou déplacés vers la mémoire interne.

## Contenu SuperSign

Cette fonction permet de lire les fichiers stockés à l'aide de l'option d'exportation de SuperSign Editor.

### Lecture de fichiers stockés à l'aide de l'option d'exportation

HOME → 

Seulement le contenu distribué par SuperSign Manager est affiché et accessible. Si un dispositif de stockage USB/SD est connecté, l'image de ce dernier est également affichée.

### ! REMARQUE

- S'il y a un dossier AutoPlay (lecture Auto) dans le dispositif de stockage USB et que ses fichiers sont dans des formats pris en charge, ces fichiers seront lus automatiquement lorsque le dispositif de stockage USB sera branché sur le moniteur.

## Informations

### Vérification des renseignements de base pour le moniteur d'affichage

HOME → 

Vous pouvez voir les renseignements de base à propos du moniteur d'affichage.

Vous pouvez aussi passer au **Mode Économie d'énergie intelligente** ou configurer les paramètres de **Fail Over (basculement)**. (Vous pouvez passer au **Économie d'énergie intelligente** uniquement lorsque le **Économie d'énergie** est sur Désactivé.)

## Scheduler : contenu local

- Ne s'applique que pour certains modèles.

Vous pouvez afficher ou SUPPRIMER toutes les lectures programmées créées dans **MON MÉDIA**.

### Accès au Scheduler : contenu local

HOME → 

Allez sur **Scheduler : contenu local** pour consulter la liste de lectures programmées créée dans **MON MÉDIA**.

### ! REMARQUE

- Par défaut, le **Scheduler : contenu local** présente une liste de lectures programmées créée par les Périphériques actuellement connectés.

### Ajout d'une nouvelle lecture programmée

HOME →  → 

- **NOUVELLE LECTURE PROGRAMMÉE** : Dans la fenêtre contextuelle, cliquez sur la touche **ACCÉDER À MON MÉDIA** et entrez dans **MON MÉDIA** pour créer une nouvelle lecture programmée.

### Configuration du FILTERER

HOME →  → 

- **FILTERER** : Vous pouvez afficher la liste et la trier en fonction du type d'appareil utilisé pour la création de la lecture programmée.

### Suppression d'une lecture programmée

HOME →  → 

- **SUPPRIMER** : Vous pouvez sélectionner une lecture programmée et la SUPPRIMER.

### Affichage de renseignements détaillés sur une lecture programmée

HOME →  → Sélectionner une lecture programmée

- Dans la liste de lectures programmées, sélectionnez une lecture programmée pour afficher ses renseignements détaillés.

### Lecture instantanée d'une lecture programmée

HOME →  → Sélectionner une lecture programmée → Bouton de lecture

- Dans la page des renseignements détaillés de la lecture programmée, cliquez sur la touche de lecture au-dessus de la vignette pour lire instantanément la lecture programmée.

### ! REMARQUE

- Pour lire une lecture programmée instantanément plutôt qu'à l'heure programmée, la lecture programmée doit être dans un état lisible. En d'autres mots, l'appareil utilisé pour la création de la lecture programmée doit être branché, et tout le contenu de la lecture programmée doit être valide.

### Modification d'une lecture programmée

HOME →  → Sélectionnez la lecture programmée → 

- **MODIFIER** : Cliquez sur le bouton MODIFIER dans le coin supérieur gauche de la page Détails de la lecture programmée souhaitée, puis vous serez redirigé vers **MON MÉDIA**, où vous pourrez modifier les renseignements de la lecture programmée, y compris son contenu et d'autres détails.

### ! REMARQUE

- Vous pouvez modifier une lecture programmée uniquement si l'appareil utilisé pour la créer est branché.

## Partage d'écran

- Ne s'applique que pour certains modèles.

Cette fonction permet de partager l'écran d'un appareil de l'utilisateur, tel qu'un appareil mobile ou un PC Windows, sur un écran à l'aide d'une connexion sans fil, comme WiDi ou Miracast.

### Utilisation de Partage d'écran

HOME → 

Lorsque l'application **Partage d'écran** est en marche, la connexion sans fil, comme WiDi ou Miracast, est Automotement activée et le moniteur d'affichage change Automotement en mode Prêt pour la connexion. Dans cet état, vous pouvez utiliser **Partage d'écran** en activant la connexion sans fil sur l'appareil et en sélectionnant le moniteur d'affichage sur lequel établir un lien avec l'appareil.

### ! REMARQUE

## Configuration de WiDi (Wireless Display)

WiDi, l'abréviation de Wireless Display, est un système qui transmet sans fil des fichiers vidéo et Son à partir d'un ordinateur portable prenant en charge la technologie Intel WiDi du moniteur d'affichage.

Cette fonction est disponible uniquement pour certains modes d'entrée (Composite/Composante/RGB/HDMI/DP/OPS/DVI-D).

En dehors de ces modes, votre PC ne peut pas détecter le moniteur d'affichage de LG.

- 1 Connectez votre ordinateur portable à un point d'accès. (Cette fonction peut être utilisée sans point d'accès, mais il est recommandé de vous y connecter pour obtenir un rendement optimal.)  
Exécutez le programme Intel WiDi  sur votre ordinateur portable.
- 2 Tous les moniteurs d'affichage de LG situés à proximité et prenant en charge WiDi sont détectés. Dans la liste des moniteurs d'ordinateur détectés, sélectionnez un affichage auquel vous connecter, puis cliquez sur Connecter.  
Entrez le NIP de huit chiffres (a) indiqué sur le moniteur d'affichage et entrez-le dans le champ prévu sur votre ordinateur portable (b), puis cliquez sur Continuer.



Écran du moniteur d'affichage

Écran de l'ordinateur portable

- 3 L'écran de l'ordinateur portable s'affiche à l'écran du moniteur d'affichage en 10 secondes. L'environnement sans fil peut avoir une incidence sur l'affichage à l'écran.  
Si l'intensité du signal est faible, vous risquez de perdre la connexion Intel WiDi.
  - Le moniteur d'affichage numérique LG n'a pas besoin d'être enregistré.
  - Pour en savoir plus sur l'utilisation d'Intel WiDi, visitez le site <http://intel.com/go/widi>.
  - Habituellement, cela fonctionne avec WiDi 3.5 ou les versions ultérieures.

### Sélection du mode de connexion

HOME →  → Mode d'écoute

Vous pouvez choisir entre **Activé** et **Désactivé**.

Lorsque l'appareil est sur **Activé**, même si l'application n'est pas en cours d'exécution, vous pouvez activer la fonction de connexion sans fil, comme WiDi ou Miracast, et sélectionner un moniteur d'affichage pour y connecter l'appareil. Puis, **Partage d'écran** pourra être utilisée.

### ! REMARQUE

- Si l'application **Partage d'écran** a été supprimée de l'écran ACCUEIL, **Partage d'écran** ne peut pas être utilisée même si le **Mode d'écoute** est réglé sur **Activé**.

### Configurer la vitesse de transfert

HOME →  → Vitesse de transfert

La vitesse de transfert peut être réglée sur **Rapide** ou **Normale**. Si **Partage d'écran** est en cours d'exécution, cette option règle la différence de temps de l'image restituée entre l'appareil et le moniteur d'affichage. Le réglage de la vitesse de transfert peut permettre de corriger les interruptions sur des moniteurs d'affichage utilisant le mode Miroir.

## SuperSign EZ

- Ne s'applique que pour certains modèles.

**SuperSign EZ** vous permet de produire et de lire du contenu de l'affichage numérique. Cette fonction vous permet de modifier le contenu de l'affichage numérique en fonction de modèles et de régler son temps de lecture. De plus, cette fonctionnalité vous permet d'accéder à **SuperSign EZ** à partir de votre appareil mobile ou de votre PC et de créer ou de modifier du contenu.



### MISES EN GARDE

- Un maximum de 5000 images stockées sur un disque USB/carte SD peut être affiché à partir de votre PC ou de votre appareil mobile. Une fois les 5000 atteintes, aucune autre image ne peut être affichée à partir de votre PC ou de votre appareil mobile. De plus, nous vous recommandons de stocker un maximum de 1000 images à utiliser sur votre disque USB ou votre carte SD. Si vous utilisez plus de 1000 images, celles-ci peuvent ne pas être affichées avec fluidité, et ce, en fonction de votre environnement.
- Appareils pris en charge (Certaines fonctions peuvent ne pas être disponibles selon le type ou la version de votre appareil ou de votre navigateur.)
  - Android 4.4 ou version ultérieure (Chromium v.38.0)
  - iOS 8 ou version ultérieure (Safari v.600.1.4 ou version ultérieure)
  - PC : Chromium v.38.0
- Résolutions prises en charge (ce programme est optimisé pour les résolutions suivantes) :
  - 360 x 640, 600 x 960, 375 x 667, 768 x 1024 et 1920 x 1080
- Temps de lecture du contenu : Le temps de lecture minimal est de cinq secondes. Si vous réglez le temps de lecture à moins de cinq secondes, il est automatiquement réinitialisé à cinq secondes.
- Si vous lisez des vidéos UHD sur un modèle UHD, des vidéos à débit binaire élevé peuvent ne pas être lues correctement en raison des limitations de la vitesse de traitement.

### Caractéristiques

- Ajouter, modifier (images et textes) et SUPPRIMER du contenu de l'affichage numérique, et changer le temps de lecture et les noms.
- Ajouter des images et des vidéos sur des Périphériques mobiles.
- Vous pouvez utiliser des images ajoutées à partir de dispositifs de stockage USB/SD et de la mémoire interne.

### Utilisation

- Moniteurs : Exécutez l'application dans la barre de lancement et ajoutez, modifiez et supprimez le contenu souhaité.
- Périphériques mobiles : Exécutez l'application dans l'écran de la barre de lancement et obtenez l'accès à l'aide du code QR ou de l'URL.



### REMARQUES

- Si vous utilisez un appareil mobile, vous devez suivre le processus d'autorisation au moyen d'un NIP. Le NIP par défaut est « 0000 ».
- Lorsque vous utilisez un PC, utilisez le mode plein écran (F11) en résolution 1920 x 1080 (HD intégrale) pour afficher le même écran que le moniteur.

### Fichiers de photos pris en charge

Format de fichier	Format	Élément
.jpeg, .jpg, .jpe	JPEG	<ul style="list-style-type: none"> <li>• Minimum : 64 x 64</li> <li>• Maximum               <ul style="list-style-type: none"> <li>– Type normal : 15360 (L) x 8640 (H)</li> <li>– Type progressif : 1920 (L) x 1440 (H)</li> </ul> </li> </ul>
.png	PNG	<ul style="list-style-type: none"> <li>• Minimum : 64 x 64</li> <li>• Maximum : 5760 (L) x 5760 (H)</li> </ul>

## Codecs vidéo pris en charge

Extension	Codec	
.asf .wmv	Vidéos	profil simple et profils principaux VC-1
	Son	WMA Standard, WMA 10 Professional
.divx .avi	Vidéos	DivX3.11, DivX4, DivX5, DivX6, XVID, H.264/AVC, Motion Jpeg, MPEG-4 Part2
	Son	MPEG-1 Layer I, II, MPEG-1 Layer III (MP3), Dolby Digital, LPCM, ADPCM, DTS
.mp4 .m4v .mov	Vidéos	H.264/AVC, MPEG-4 Part2
	Son	AAC, MPEG-1 Layer III (MP3)
.3gp .3g2	Vidéos	H.264/AVC, MPEG-4 Part2
	Son	AAC, AMR-NB, AMR-WB
.mkv	Vidéos	H.264/AVC
	Son	HE-AAC, Dolby Digital
.ts .trp .tp .mts .m2ts	Vidéos	H.264/AVC, MPEG-2
	Son	MPEG-1 Layer I, II, MPEG-1 Layer III (MP3), Dolby Digital, Dolby Digital Plus, AAC, PCM
.mpg .mpeg	Vidéos	MPEG-1, MPEG-2
	Son	MPEG-1 Layer I, II, MPEG-1 Layer III (MP3), AAC
.vob	Vidéos	MPEG-1, MPEG-2
	Son	Dolby Digital, MPEG-1 Layer I, II, DVD-LPCM

## Conseils sur la lecture de fichiers vidéo

- Les fichiers de Cinéma endommagés risquent de ne pas être lus correctement ou certaines fonctions du lecteur pourraient ne pas être utilisables.
- Des fichiers de Cinéma créés à l'aide de certains encodeurs risquent de ne pas être lus correctement.
- Des fichiers de Cinéma dont le type ou le format diffère de ceux spécifiés pourraient ne pas s'afficher correctement.
- Le débit binaire maximal de fichier de Cinéma pris en charge est de 20 Mbit/s. (Pour Motion JPEG : 10 Mbit/s seulement)
- Nous ne garantissons pas la lecture parfaite des profils encodés selon le niveau 4.1 ou supérieur en H.264/AVC.
- Les fichiers vidéo de plus de 50 Mo peuvent ne pas être chargés adéquatement à partir d' périphériques mobiles. Nous vous recommandons de lire ces fichiers à partir de dispositifs de stockage USB/SD.
- [Pour les modèles Ultra HD uniquement] Image Ultra HD : 3840 x 2160  
Il est possible que des vidéos ULTRA HD à codage HEVC autres que le contenu fourni officiellement par LG Electronics ne puissent pas être lues.

Extension	Codec	
.mkv .mp4 .ts	Vidéo	H.264/AVC, HEVC
	Son	Dolby Digital, Dolby Digital Plus, AAC, HE-AAC

- Certains codecs peuvent être utilisés après la mise à jour du logiciel.

## Multi-écran

- Ne s'applique que pour certains modèles.

Cette fonction vous permet d'afficher plusieurs entrées externes et des vidéos sur un seul écran.

### Accès à Multi-écran

HOME → 

Entrez dans **Multi-écran** pour sélectionner la disposition de l'écran.

### ! REMARQUE

- Lorsque vous entrez dans **Multi-écran**, l'écran risque de clignoter et l'image peut sembler anormale sur certains Périphériques pendant que la résolution optimale est Automotement sélectionnée. Si cela se produit, veuillez redémarrer le moniteur.

### Sélection de la disposition de l'écran

Lorsque vous entrez dans **Multi-écran** sans avoir configuré de disposition d'écran, le menu de sélection de disposition d'écran s'affiche.

Si le menu de disposition d'écran n'apparaît pas, vous pouvez appuyer sur la flèche de défilement vers le haut de la télécommande pour atteindre la barre de menu de disposition d'écran et la sélectionner pour afficher le menu de disposition d'écran.

### Fermeture du menu de disposition d'écran

Dans le menu de disposition d'écran, appuyez sur la flèche de défilement vers le haut de la télécommande pour atteindre la barre de menu de disposition d'écran et sélectionner le menu, ou appuyez sur la touche **BACK** pour le fermer.

### Modification de l'entrée d'écran

Appuyez sur la touche  dans le coin supérieur droit de chaque écran divisé pour sélectionner la source d'entrée souhaitée.

### ! REMARQUE

- Les entrées qui ont déjà été choisies pour d'autres écrans divisés ne peuvent pas être choisies de nouveau. Pour les sélectionner, appuyez sur la touche **RÉINITIALISER** pour Réinitialisation les entrées de tous les écrans en premier.

### Lire des vidéos sur des écrans divisés

Appuyez sur le bouton  dans le coin supérieur droit de chaque écran divisé, sélectionnez Video File (Fichier vidéo), puis sélectionnez un dispositif de stockage pour afficher la liste des vidéos qu'il contient. Sélectionnez ensuite la vidéo désirée dans la liste pour la lire.

### Conseils relatifs à la lecture de fichiers Multi-Screen (multi-écrans)

- Le nombre d'écrans divisés disponibles peut varier selon le modèle.
- Quelques conseils relatifs à la lecture de fichiers vidéo sont inclus.
- Les sous-titres ne sont pas pris en charge.
- L'audio est uniquement pris en charge par l'écran principal.
- Les formats vidéo suivants sont pris en charge en mode écran divisé.

<b>Codec</b>	MPEG-2, H. 264, HEVC, VP9
<b>Type de balayage</b>	Progressif
<b>Fréquence d'images</b>	24, 25, 30
<b>Résolution</b>	Le mode PIP prend en charge les résolutions 3840 x 2160 (écran principal seulement), 1920 x 1080 et 1280 x 720. Le mode PBP prend en charge les résolutions 1920 x 1080 et 1280 x 720.

- Certaines vidéos pourraient ne pas être lues correctement en fonction du codec, de la résolution, de la fréquence d'images et du type de balayage.

### ! REMARQUE

- Certains modèles peuvent ne pas prendre en charge les combinaisons suivantes de codecs lors de la lecture de vidéos en résolution 3840 x 2160 sur l'écran principal en mode PIP.

Principal (3840 x 2160)	Secondaire
HEVC	HEVC
H.264	HEVC
VP9	VP9

- Lorsque l'écran à 4 sections a été sélectionné en mode PBP, jusqu'à deux codecs H. 264 et MPEG2 peuvent être utilisés à condition que le codec HEVC soit utilisé sur un écran uniquement.

### Résolutions prises en charge sur des écrans divisés avec entrée externe

Les résolutions suivantes sont prises en charge lorsqu'une entrée externe est sélectionnée.

Mode	Résolution		Fréquence d'images
PIP	Principal	2160p	30
		1080P, 720p	50, 60
	Secondaire	1080P, 720p	
PBP	1080P, 720p		60
	960 x 600, 1280 x 600, 1920 x 300 (S'applique uniquement aux modèles prenant en charge ces résolutions)		

- Les résolutions prises en charge par les écrans divisés peuvent varier selon les résolutions prises en charge par le modèle utilisé.

## Paramètres de ID IMAGE

- Ne s'applique que pour certains modèles.

L'option **ID IMAGE** sert à modifier les paramètres d'un écran spécifique à l'aide d'un récepteur de rayons infrarouges unique en mode Multivision. La communication est possible entre un moniteur doté d'un récepteur de rayons infrarouges et d'autres moniteurs à l'aide de câbles RS-232C. Chaque écran est identifié par un **ID de l'élément**. Si vous attribuez un **ID IMAGE** à l'aide de la télécommande, vous pouvez contrôler à distance que les écrans dont **ID IMAGE** et **ID de l'élément** sont identiques.

- 1 Attribuer **ID de l'élément** sur les moniteurs installés comme illustré ci-dessous.

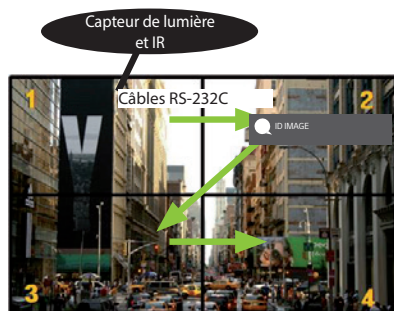

- 2 Appuyez sur la touche rouge **ACTIVÉ** de la télécommande pour affecter le **ID IMAGE**.
  - 3 Affectez **ID de l'élément** à la sélection de votre choix.
- Vous ne pouvez pas contrôler un écran avec un **ID de l'élément** différent de **ID IMAGE** avec des signaux IR.











## ! REMARQUES

- Si ID IMAGE est configuré sur 2, seul le moniteur du haut à droite, dont **ID de l'élément** est réglé sur 2, peut être contrôlé par les signaux infrarouges.
- Si vous appuyez sur la touche verte **DÉSACTIVÉ** de la fonction **ID IMAGE**, alors tous les **ID IMAGE** de tous les moniteurs s'éteignent. Si ensuite vous appuyez sur une touche de la télécommande, tous les moniteurs peuvent être commandés par des signaux infrarouges, peu importe **ID de l'élément**.

# CODES INFRAROUGES

La fonction USB/HDMI n'est pas prise en charge par tous les modèles.

Certains codes de touche peuvent ne pas être pris en charge selon le modèle.

Code (Hex)	Fonction	Remarques
08	 (ALIMENTATION)	Touche de télécommande
C4	MONITOR ON	Touche de télécommande
C5	MONITOR OFF	Touche de télécommande
95	Energy Saving	Touche de télécommande
0B	INPUT	Touche de télécommande
10	Touche numérique 0	Touche de télécommande
11	Touche numérique 1	Touche de télécommande
12	Touche numérique 2	Touche de télécommande
13	Touche numérique 3	Touche de télécommande
14	Touche numérique 4	Touche de télécommande
15	Touche numérique 5	Touche de télécommande
16	Touche numérique 6	Touche de télécommande
17	Touche numérique 7	Touche de télécommande
18	Touche numérique 8	Touche de télécommande
19	Touche numérique 9	Touche de télécommande
02	Volume  (+)	Touche de télécommande
03	Volume  (-)	Touche de télécommande
E0	BRIGHTNESS  (Page vers le haut)	Touche de télécommande
E1	BRIGHTNESS  (Page vers le bas)	Touche de télécommande
DC	3D	Touche de télécommande
32	1/a/A	Touche de télécommande
2F	CLEAR	Touche de télécommande
7E		Touche de télécommande
79	ARC (MARK) (Format d'image)	Touche de télécommande
4D	PSM (Mode Image)	Touche de télécommande
09	MUTE	Touche de télécommande
43	SETTINGS (Menu)	Touche de télécommande
99	Auto Config. (Configuration Auto)	Touche de télécommande
40	Haut 	Touche de télécommande
41	Bas 	Touche de télécommande
06	Droite 	Touche de télécommande
07	Gauche 	Touche de télécommande
44	OK	Touche de télécommande
28	BACK	Touche de télécommande

Code (Hex)	Fonction	Remarques
7B	TILE	Touche de télécommande
5B	EXIT	Touche de télécommande
72	PICTURE ID ON (ROUGE)	Touche de télécommande
71	PICTURE ID OFF (VERT)	Touche de télécommande
63	JAUNE	Touche de télécommande
61	BLEU	Touche de télécommande
B1	■	Touche de télécommande
B0	▶	Touche de télécommande
BA		Touche de télécommande
8F	◀◀	Touche de télécommande
8E	▶▶	Touche de télécommande
5F	W.BAL	Touche de télécommande
3F	S.MENU	Touche de télécommande
7C	HOME	Touche de télécommande

\*Certains codes de touche peuvent ne pas être pris en charge selon le modèle.

# CONTRÔLE DE PLUSIEURS PRODUITS

- Ne s'applique que pour certains modèles.

Utilisez cette méthode pour connecter plusieurs produits à un seul ordinateur. Vous pouvez contrôler plusieurs produits à la fois en les connectant à un seul ordinateur.

Dans le menu Options, l'ID de l'élément doit être compris entre 1 et 1 000, sans être en double.

## Connexion du câble

- L'image peut être différente selon le modèle.

Connectez le câble RS-232C comme illustré.

Le protocole RS-232C est utilisé pour la communication entre l'ordinateur et le produit. Vous pouvez allumer et éteindre le produit, sélectionner une source d'entrée ou régler le menu de de l'affichage à l'écran à partir de votre ordinateur.

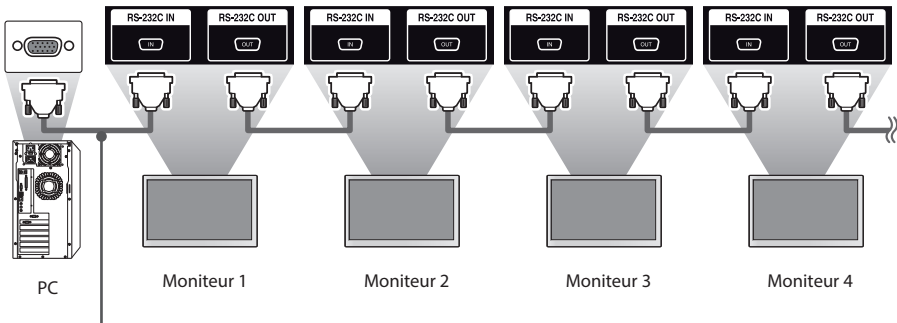
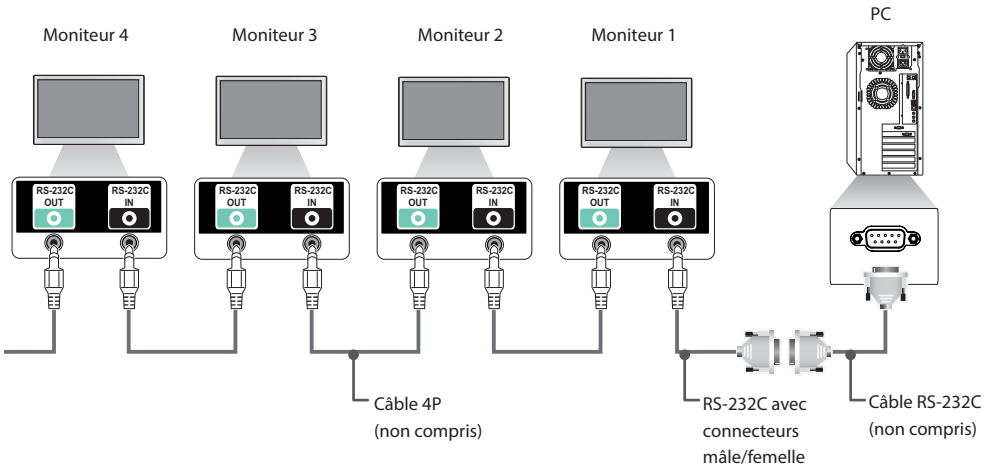

Câble RS-232C (non compris)

## Paramètres de communication

Débit en baud : 9600 b/s

Longueur de données : 8 bits

Bit de parité : aucun

Bit d'arrêt : 1 bit

Contrôle de flux : aucun

Code de communication : Code ASCII

## ! REMARQUES

- Lorsque vous utilisez des connexions à trois fils (non standard), une guirlande infrarouge ne peut pas être utilisée.
- Assurez-vous d'utiliser uniquement l'extrémité fournie pour établir la connexion correctement.
- Lorsque des écrans connectés en guirlande (ce qui contrôle plusieurs moniteurs) sont éteints et allumés successivement, certains moniteurs peuvent ne pas s'allumer. Dans ce cas, vous pouvez allumer ces moniteurs en appuyant sur la touche **MONITOR ON** et non sur la touche de **ALIMENTATION**.

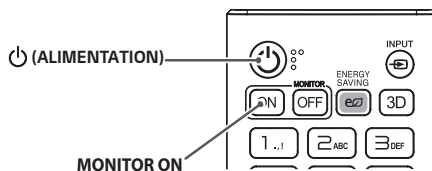

## Liste de référence des commandes

		COMMANDE		DONNÉES (Hexadécimal)
		1	2	
01	Power (Mise en marche)	k	a	00 à 01
02	Select input (Sélectionner la source)	x	b	Voir Sélectionner la source
03	Aspect Ratio (Format d'image)	k	c	Voir Format d'image
04	Energy Saving (Économie d'énergie)	j	q	Voir Économie d'énergie
05	Picture Mode (Mode Image)	d	x	Voir Mode Image
06	Contrast (Contraste)	k	g	00 à 64
07	Brightness (Luminosité)	k	h	00 à 64
08	Sharpness (Netteté)	k	k	00 à 32
09	Color (Couleur)	k	i	00 à 64
10	Tint (Teinte)	k	j	00 à 64
11	Color temperature (Température de couleur)	x	u	00 à 64
12	Balance (Balance)	k	t	00 à 64
13	Sound Mode (Mode Son)	d	y	Voir Mode Son
14	Mute (Sourdine)	k	e	00 à 01
15	Volume Control (Contrôle du volume)	k	f	00 à 64
16	Time 1 (year/month/day) (Temps 1 (année/mois/jour))	f	a	Voir Temps 1
17	Time 2 (hour/minute/second) (Temps 2 (heures/minutes/secondes))	f	x	Voir Temps 2
18	Off time schedule (Horaire de mise hors tension)	f	c	00 à 01
19	On time Schedule (Horaire de mise en marche)	f	b	00 à 01
20	Off Timer (Repeat/Time) (Minuteur arrêté (Répéter/Heure))	f	e	Voir Minuteur arrêté
21	On Timer (Repeat/Time) (Minuterie activée (Répéter/Heure))	f	d	Voir Minuterie activée
22	Source d'entrée de l'heure de marche (Entrée de la Minuterie activée)	f	u	Voir Entrée de la Minuterie activée.
23	No Signal Power Off (15Min) (Arrêt pour absence de signal (15 min.))	f	g	00 à 01
24	Auto Power Off (4 Hours) (Arrêt auto (4 heures))	m	n	00 à 01
25	Language (Langue)	f	i	Voir Langue
26	Reset (Réinitialisation)	f	k	00 à 02
27	Current Temperature (Température actuelle)	d	n	FF
28	Key (Touche)	m	c	Voir Touche
29	Time Elapsed (Temps écoulé)	d	l	FF
30	Product Serial Number (Numéro de série du produit)	f	y	FF
31	Software Version (Version du logiciel)	f	z	FF
32	White Balance Red Gain (Gain du rouge de l'Balance des blancs)	j	m	00 à FE

		COMMANDE		DONNÉES (Hexadécimal)
		1	2	
33	White Balance Green Gain (Gain du vert de l'Balance des blancs)	j	n	00 à FE
34	White Balance Blue Gain (Gain du bleu de l'Balance des blancs)	j	o	00 à FE
35	White Balance Red Offset (Décalage du rouge de l'Balance des blancs)	s	x	00 à 7F
36	White Balance Green Offset (Décalage du vert de l'Balance des blancs)	s	y	00 à 7F
37	White Balance Blue Offset (Décalage du bleu de l'Balance des blancs)	s	z	00 à 7F
38	Backlight (Rétroéclairage)	m	g	00 à 64
39	Screen off (Écran désactivé)	k	d	00 à 01
40	Tile Mode (Mode Mosaïque)	d	d	00 à FF
41	Check Tile Mode (Vérifier le mode Mosaïque)	d	z	FF
42	Tile ID (ID de l'élément)	d	i	Voir ID de l'élément
43	Natural Mode (Mode Naturel)	d	j	00 à 01
44	DPM Select ( Sélection GAE)	f	j	00 à 07
45	Remote Control/Local Key Lock (Verrouillage de la télécommande et des touches locales)	k	m	00 à 01
46	Power On Delay (Délai de mise en marche)	f	h	00 à FA
47	Fail Over Select (Sélection du basculement)	m	i	00 à 02
48	Fail Over Input Select (Sélection de la source de basculement)	m	j	Voir Sélection de la source de basculement
49	IR Operation (Fonctionnement infrarouge)	t	p	00 à 02
50	Local Key Operation (Utilisation des touches locales)	t	o	00 à 02
51	Check the status (Vérifier l'état)	s	v	Voir Vérifier l'état
52	Check Screen (Vérifier l'écran)	t	z	00 à 01
53	Speakers (Haut-parleurs)	d	v	00 à 01
54	Daylight Saving Time (Heure d'été)	s	d	Voir Heure d'été
55	PM Mode (Mode PM)	s	n, 0c	00 à 03
56	ISM Method (Méthode ISM)	j	p	Voir Méthode ISM
57	Network Settings (Paramètres réseau)	s	n, 80(81) (82)	Voir Paramètres réseau
58	Auto-adjustment (Ajustement Auto)	j	u	01
59	H Position (Position H)	f	q	00 à 64
60	V Position (Position V)	f	r	00 à 64
61	H Size (Grandeur H)	f	s	00 à 64
62	Power On Status (État de mise en marche)	t	r	00 à 02
63	Wake On LAN (LAN d'marche)	f	w	00 à 01

		COMMANDE		DONNÉES (Hexadécimal)
		1	2	
64	Intelligent Auto (Mode Auto intelligent)	t	i	00 à 01
65	OSD Portrait Mode (Mode Portrait à l'écran)	t	h	00 à 02
66	Reset to Initial Settings (Réinitialisation à partir des paramètres d'origine)	t	n	00 à 01
67	Time Sync (Synchronisation de l'heure)	s	n, 16	00 à 01
68	Contents Sync (Synchronisation du contenu)	t	g	00 à 01
69	Pivot Mode (Mode Pivot)	t	a	00 à 01
70	Studio Mode (Mode Studio)	s	n, 83	00 à 01
71	LAN Daisy Chain (Guirlande de LAN)	s	n, 84	00 à 01
72	Content Rotation (Rotation du contenu)	s	n, 85	00 à 02
73	DPM Wake up Control (Commande d'marche GAE)	s	n, 0b	00 à 01
74	Scan Inversion (Inversion du balayage)	s	n, 87	00 à 01
75	Beacon (Balise)	s	n, 88	00 à 01
76	Aspect Ratio(Rotation) (Format d'image (Rotation))	s	n, 89	00 à 01
77	Easy Brightness Control Mode (Mode de commande facile de la luminosité)	s	m	00 à 01
78	Easy Brightness Control Schedule (Horaire de commande de facile de la luminosité)	s	s	Voir Horaire de commande de facile de la luminosité
79	MultiScreen Mode & Input (Mode Multi-écran et Entrée)	x	c	Voir Mode Multi-écran et Entrée
80	Aspect Ratio(MultiScreen) (Format d'image (Multi-écran))	x	d	Voir Format d'image (Multi-écran)
81	Screen Mute(MultiScreen) (Sourdine de l'écran (Multi-écran))	x	e	Voir Sourdine de l'écran (Multi-écran)
82	Screen Off Always (Écran toujours désactivé)	s	n, 0d	00 à 01
83	Screen Video Freeze (Gel de la vidéo à l'écran)	k	x	00 à 01
84	Wireless Wake On LAN (LAN d'éveil sans fil)	s	n, 90	00 à 01
85	OSD Display (Afficheur)	k	l	00 à 01
86	UPnP Mode (Mode UPnP)	s	n, 9c	00 à 01

\*Remarque : Les commandes peuvent ne pas fonctionner lorsque l'entrée externe n'est pas utilisée. Certaines commandes peuvent ne pas être prises en charge selon le modèle.

## Protocole de transmission et de réception

### Transmission

[Command1][Command2][ ][Set ID][ ][Data][Cr]

\*[Command1] : permet de distinguer le mode des paramètres d'origine et le mode de l'utilisateur.

\*[Command2] : commande l'ensemble des moniteurs.

\*[Set ID] : sert à sélectionner un écran que vous souhaitez contrôler. Un ID de l'élément unique compris entre 1 et 1 000 (01H à 3E8H) peut être attribué à chaque écran sous Paramètres dans le menu d'affichage à l'écran. La sélection de l'ID de l'élément « 00H » permet le contrôle simultané de tous les moniteurs connectés. (La valeur maximale peut varier selon le modèle.)

\*[Data] : transmet des données de commande.

La quantité de données peut augmenter en fonction de la commande.

\* [Cr] : retour de chariot. Correspond à la valeur ASCII « 0 x 0D ».

\* [ ] : espace. Correspond à la valeur ASCII « 0 x 20 ».

### Acknowledgement

[Command2][ ][Set ID][ ][OK/NG][Data][x]

\*Le produit transmet un accusé de réception basé sur ce format lorsqu'il reçoit des données normales. À ce moment, si les données sont FF, le système indique les données d'état actuelles. Si les données sont en mode Écriture, elles sont retournées à l'ordinateur.

\*Si une commande est envoyée avec l'ID de l'élément « 00 » (= 0 x 00), les données sont reflétées sur tous les moniteurs et aucun accusé de réception n'est envoyé.

\*Si la valeur « FF » est envoyée en mode Contrôle sur un câble RS-232C, le paramètre actuel d'une fonction peut être vérifié (uniquement pour certaines fonctions).

\*Certaines commandes peuvent ne pas être prises en charge selon le modèle.

**01. Power (Mise en marche) (commande : k a)**

Règle la mise sous tension/hors tension du moniteur.

**Transmission**

[k][a][ ][Set ID][ ][Data][Cr]

Donnée 00 : Désactivé

01 : Activé

**Acknowledgement**

[a][ ][Set ID][ ][OK/NG][Data][x]

\*Le signal d'accusé de réception est retourné correctement uniquement lorsque le moniteur est entièrement en marche.

\*Il peut y avoir un délai entre les signaux de transmission et d'accusé de réception.

**02. Select input (Sélectionner la source) (commande : x b)**

Sélectionne un signal d'entrée.

**Transmission**

[x][b][ ][Set ID][ ][Data][Cr]

Donnée 20 : AV

40 : COMPOSANTE

60 : RGB

70 : DVI-D (PC)

80 : DVI-D (DTV)

90 : HDMI1 (DTV)

A0 : HDMI1 (PC)

91 : HDMI2/OPS (DTV)

A1 : HDMI2/OPS (PC)

92 : OPS/HDMI3/DVI-D (DTV)

A2 : OPS/HDMI3/DVI-D (PC)

95 : OPS/DVI-D (DTV)

A5 : OPS/DVI-D (PC)

96 : HDMI3/DVI-D (DTV)

A6 : HDMI3/DVI-D (PC)

C0 : DISPLAYPORT (DTV)

D0 : DISPLAYPORT (PC)

E0 : Lecteur SuperSign WebOS

E1 : Autres

E2 : Multi-écran

**Acknowledgement**

[b][ ][Set ID][ ][OK/NG][Data][x]

\*Certains signaux d'entrée peuvent ne pas être pris en charge par certains modèles.

\*\*S'il n'est pas distribué à partir de SuperSign W, webOS Player le message « NG ».

**03. Aspect Ratio (Format d'image) (commande : k c)**

Ajuste le format de l'image.

**Transmission**

[k][c][ ][Set ID][ ][Data][Cr]

Donnée 01 : 4:3

02 : 16:9

04 : Zoom

06 : Selon la source

09 : Analyse seule (720p ou plus élevé)

10 à 1F : Zoom cinéma 1 à 16

21 : 58:9

30 : Zoom vertical

31 : Zoom toutes directions

\*Les types de données disponibles varient selon le signal d'entrée. Pour en savoir plus, reportez-vous à la section du format d'image du manuel d'utilisation.

\*Le format de l'image peut varier selon la configuration de l'entrée du modèle.

**Acknowledgement**

[c][ ][Set ID][ ][OK/NG][Data][x]

**04. Energy Saving (Économie d'énergie) (commande : j q)**

Règle le mode Économie d'énergie.

**Transmission**

[j][q][ ][Set ID][ ][Data][Cr]

Donnée 00 : Désactivé

01 : Minimum

02 : Moyen

03 : Maximum

04 : Auto

05 : Écran désactivé

**Acknowledgement**

[q][ ][Set ID][ ][OK/NG][Data][x]

\*\*Cette commande peut ne pas être prise en charge selon le modèle.

**05. Picture Mode (Mode Image) (commande : d x)**

Sélectionne un mode Image.

**Transmission**

[d][x][ ][Set ID][ ][Data][Cr]

Donnée 00 : Vif

01 : Standard

02 : Cinéma

03 : Sport

04 : Jeux

05 : Expert 1

06 : Expert 2

08 : EEA

09 : Photo

10 : Tactile

11 : Étalonnage

**Acknowledgement**

[x][ ][Set ID][ ][OK/NG][Data][x]

\*Selon le modèle, il est possible que certains modes Image ne soient pas pris en charge.

**06. Contrast (Contraste) (commande : k g)**

Règle le contraste de l'écran.

Transmission

`[k]g[ ][Set ID][ ][Data][Cr]`

Donnée 00 à 64 : Contraste 0 à 100

Acknowledgement

`[g][ ][Set ID][ ][OK/NG][Data][x]`**07. Brightness (Luminosité) (commande : k h)**

Règle la luminosité de l'écran.

Transmission

`[k]h[ ][Set ID][ ][Data][Cr]`

Donnée 00 à 64 : Luminosité 0 à 100

Acknowledgement

`[h][ ][Set ID][ ][OK/NG][Data][x]`**08. Sharpness (Netteté) (commande : k k)**

Règle la netteté de l'écran.

Transmission

`[k]k[ ][Set ID][ ][Data][Cr]`

Donnée 00 à 32 : Netteté 0 à 50

Acknowledgement

`[k][ ][Set ID][ ][OK/NG][Data][x]`**09. Color (Couleur) (commande : k i)**

Règle la couleur de l'écran.

Transmission

`[k]i[ ][Set ID][ ][Data][Cr]`

Donnée 00 à 64 : Couleur 0 à 100

Acknowledgement

`[i][ ][Set ID][ ][OK/NG][Data][x]`

**10. Tint (Teinte) (commande : k j)**

Règle la teinte de l'écran.

Transmission

[k][j][ ][Set ID][ ][Data][Cr]

Donnée 00 à 64 : Teinte Rouge 50 à Vert 50

Acknowledgement

[j][ ][Set ID][ ][OK/NG][Data][x]

**11. Color temperature (Température de couleur) (commande : x u)**

Règle la température de la couleur de l'écran.

Transmission

[x][u][ ][Set ID][ ][Data][Cr]

Donnée 00 à 64 : Chaud 50 à Froid 50

Acknowledgement

[u][ ][Set ID][ ][OK/NG][Data][x]

**12. Balance (Balance) (commande : k t)**

Règle l'Balance du son.

Transmission

[k][t][ ][Set ID][ ][Data][Cr]

Donnée 00 à 64 : Gauche 50 à Droite 50

Acknowledgement

[t][ ][Set ID][ ][OK/NG][Data][x]

**13. Sound Mode (Mode Son) (commande : d y)**

Sélectionne un mode Son.

Transmission

[d][y][ ][Set ID][ ][Data][Cr]

Donnée 01 : Standard

02 : Musique

03 : Cinéma

04 : Sport

05 : Jeux

07 : Nouvelles (Voix claire III)

Acknowledgement

[y][ ][Set ID][ ][OK/NG][Data][x]

**14. Mute (Sourdine) (commande : k e)**

Met en sourdine et rétablit le son.

Transmission

[k][e][ ][Set ID][ ][Data][Cr]

Donnée 00 : Sourdine

01 : Rétablir le son

Acknowledgement

[e][ ][Set ID][ ][OK/NG][Data][x]

**15. Volume Control (Contrôle du volume) (commande : k f)**

Règle le volume de lecture.

Transmission

[k][f][ ][Set ID][ ][Data][Cr]

Donnée 00 à 64 : Volume 0 à 100

Acknowledgement

[f][ ][Set ID][ ][OK/NG][Data][x]

**16. Time 1 (year/month/day) (Temps 1 (année/mois/jour)) (Commande : f a)**

Règle les valeurs du Temps 1 (année/mois/jour), ou règle l'heure Auto.

Transmission

1. [f][a][ ][Set ID][ ][Data1][ ][Data2][ ][Data3][Cr]

2. [f][a][ ][Set ID][ ][0][0][ ][Data1][ ][Cr]

1. Réglage du Temps 1 (année/mois/jour)

Donnée 1 04-1B : Années 2014 à 2037

Donnée2 01 à 0C : Janvier à décembre

Donnée3 01 à 1F : 1<sup>er</sup> au 31

\*Entrez « fa [Set ID] ff » pour afficher les paramètres de Temps 1 (année/mois/jour).

2. Réglage Auto de l'heure

Donnée1 00 : Auto

01 : Manuel

\*Pour afficher la valeur Heure Auto, entrez « fa [Set ID] 00 ff ».

Acknowledgement

1. [a][ ][Set ID][ ][OK/NG][Data1][Data2][Data3][x]

2. [a][ ][Set ID][ ][OK/NG][0][0][Data1][x]

**17. Time 2 (hour/minute/second) (Temps 2 (heures/minutes/secondes)) (commande : f x)**

Règle le Temps 2 (heures/minutes/secondes).

Transmission

[f][x][ ][Set ID][ ][Data1][ ][Data2][ ][Data3][Cr]

Donnée1 00 à 17 : 00 à 23 heures

Donnée2 00 à 3B : 00 à 59 minutes

Donnée3 00 à 3B : 00 à 59 secondes

\*Entrez « fx [Set ID] ff » pour afficher les paramètres de Temps 2 (heures/minutes/secondes).

\*\*Cette fonction est disponible uniquement lorsque le Temps 1 (année/mois/jour) est défini.

**Acknowledgement**

[x][ ][Set ID][ ][OK/NG][Data1][Data2][Data3][x]

**18. Off time schedule (Horaire de mise hors tension) (commande : f c)**

Active ou désactive l'horaire de mise hors tension.

**Transmission**

[f][c][ ][Set ID][ ][Data][Cr]

Donnée 00 : Désactivé

01 : Activé

**Acknowledgement**

[c][ ][Set ID][ ][OK/NG][Data][x]

**19. On time Schedule (Horaire de mise en marche) (commande : f b)**

Active ou désactive l'horaire de mise en marche.

**Transmission**

[f][b][ ][Set ID][ ][Data][Cr]

Donnée 00 : Désactivé

01 : Activé

**Acknowledgement**

[b][ ][Set ID][ ][OK/NG][Data][x]**20. Off Timer (Repeat/Time) (Minuteur arrêté (Répéter/Heure)) (commande : f e)**

Configure les paramètres de la Minuteur arrêté (Répéter/Heure).

**Transmission**

[f][e][ ][Set ID][ ][Data1][ ][Data2][ ][Data3][Cr]

Donnée1

1. f1h à f7h (lecture de données)

F1 : lit les données de la première Minuteur arrêté

F2 : lit les données de la deuxième Minuteur arrêté

F3 : lit les données de la troisième Minuteur arrêté

F4 : lit les données de la quatrième Minuteur arrêté

F5 : lit les données de la cinquième Minuteur arrêté

F6 : lit les données de la sixième Minuteur arrêté

F7 : lit les données de la septième Minuteur arrêté

2. e1h-e7h (supprime un index), e0h (supprime tous les index)

E0 : efface tous les paramètres de la Minuteur arrêté

E1 : efface les paramètres de la première Minuteur arrêté

E2 : efface les paramètres de la deuxième Minuteur arrêté

E3 : efface les paramètres de la troisième Minuteur arrêté

E4 : efface les paramètres de la quatrième Minuteur arrêté

E5 : efface les paramètres de la cinquième Minuteur arrêté

E6 : efface les paramètres de la sixième Minuteur arrêté

E7 : efface les paramètres de la septième Minuteur arrêté

3. 01h à 0Ch (règle le jour de la semaine pour la Minuteur arrêté)

01 : Une fois

02 : Tous les jours

03 : Lundi à vendredi

04 : Lundi à samedi

05 : Samedi et dimanche

06. Tous les dimanches

07. Tous les lundis

08. Tous les mardis

09. Tous les mercredis

0A. Tous les Jeudis

0B. Tous les vendredis

0C. Tous les samedis

Donnée2 00 à 17 : 00 à 23 heures

Donnée3 00 à 3B : 00 à 59 minutes

\*Pour lire ou SUPPRIMER la liste de l'horaire de la Minuteur arrêté, les valeurs [Data2] [Data3] doivent être réglées sur FFH.

Exemple 1 : fe 01 f1 ff ff – Lit les premières données de l'index de la Minuteur arrêté.

Exemple 2 : fe 01 e1 ff ff – Supprime les premières données de l'index de la Minuteur arrêté.

Exemple 3 : fe 01 04 02 03 – Règle la Minuteur arrêté à 02 h 03 du lundi au samedi.

\*Cette fonction est disponible uniquement lorsque Temps 1 (année/mois/jour) et Temps 2 (heures/minutes/secondes) sont définis.

**Acknowledgement**

[e][ ][Set ID][ ][OK/NG][Data1][Data2][Data3][x]

## 21. On Timer (Repeat/Time) (Minuterie activée (Répéter/Heure)) (commande : f e)

Configure les paramètres de la Minuterie activée (Répéter/Heure).

Transmission

[f][d][ ][Set ID][ ][Data1][ ][Data2][ ][Data3][Cr]

Donnée 1

1. f1h à f7h (lecture de données)

F1 : lit les données de la première Minuterie activée

F2 : lit les données de la deuxième Minuterie activée

F3 : lit les données de la troisième Minuterie activée

F4 : lit les données de la quatrième Minuterie activée

F5 : lit les données de la cinquième Minuterie activée

F6 : lit les données de la sixième Minuterie activée

F7 : lit les données de la septième Minuterie activée

2. e1h-e7h (supprime un index), e0h (supprime tous les index)

E0 : efface tous les paramètres de la Minuterie activée

E1 : efface les paramètres de la première Minuterie activée

E2 : efface les paramètres de la deuxième Minuterie activée

E3 : efface les paramètres de la troisième Minuterie activée

E4 : efface les paramètres de la quatrième Minuterie activée

E5 : efface les paramètres de la cinquième Minuterie activée

E6 : efface les paramètres de la sixième Minuterie activée

E7 : efface les paramètres de la septième Minuterie activée

3. 01h à 0Ch (règle le jour de la semaine pour la Minuterie activée)

01 : Une fois

02 : Tous les jours

03 : Lundi à vendredi

04 : Lundi à samedi

05 : Samedi et dimanche

06. Tous les dimanches

07. Tous les lundis

08. Tous les mardis

09. Tous les mercredis

0A. Tous les Jeudis

0B. Tous les vendredis

0C. Tous les samedis

Donnée2 00 à 17 : 00 à 23 heures

Donnée3 00 à 3B : 00 à 59 minutes

\*Pour lire ou SUPPRIMER la liste de l'horaire de la Minuterie activée, les valeurs [Data2][Data3][Data3] doivent être réglées sur FF.

Exemple 1 : fd 01 f1 ff ff – Lit les premières données de l'index de la Minuterie activée.

Exemple 2 : fd 01 e1 ff ff – Supprime les premières données de l'index de la Minuterie activée.

Exemple 3 : fd 01 04 02 03 – Règle la Minuterie activée à 02 h 03 du lundi au samedi.

\*Cette fonction est disponible uniquement lorsque Temps 1 (année/mois/jour) et Temps 2 (heures/minutes/secondes) sont définis.

\*\*\* Cette option fonctionne correctement uniquement lorsque les valeurs correspondent à 22.

Acknowledgement

[d][ ][Set ID][ ][OK/NG][Data1][Data2][Data3][x]

## 22. Source d'entrée de l'heure de marche (Entrée de la Minuterie activée) (commande : f u)

Sélectionne une entrée externe pour le paramètre actuel de la Minuterie activée et ajoute une nouvelle programmation.

Transmission

[f][u][ ][Set ID][ ][Data1][Cr]

[f][u][ ][Set ID][ ][Data1][ ][Data2][Cr]

Donnée (Ajouter une programmation)

40 : COMPOSANTE

60 : RGB

70 : DVI-D

A0 : HDMI1

A1 : HDMI2/OPS

A2 : OPS/HDMI3/DVI-D

A5 : OPS/DVI-D

A6 : HDMI3/DVI-D

D0 : DISPLAYPORT

Donnée1 (Lire la programmation)

1. f1h à f7h (Lecture de données)

F1 : sélectionne la première entrée de programmation

F2 : sélectionne la deuxième entrée de programmation

F3 : sélectionne la troisième entrée de programmation

F4 : sélectionne la quatrième entrée de programmation

F5 : sélectionne la cinquième entrée de programmation

F6 : sélectionne la sixième entrée de programmation

F7 : sélectionne la septième entrée de programmation

Donnée2 (Lire la programmation)

FF

\*Pour lire l'entrée de programmation, entrez FF pour [Data2].

Si aucune programmation n'est disponible pour [Data1] lorsque l'on tente de lire les données de la programmation, « NG » sera affiché et l'opération échouera.

(Exemple 1 : fu 01 90 – Déplace chaque entrée de programmation vers le bas d'une rangée et enregistre la 1 première entrée de programmation en mode HDMI.)

(Exemple 2 : fu 01 f1 ff – Lit la 1 première entrée de programmation.)

\*Cette fonction est prise en charge seulement lorsque Temps 1 (année/mois/jour), Temps 2 (heures/minutes/secondes) et Mise en marche (Mode Répétition/Heure) sont définis.

\*\* Lorsque le mode d'entrée est DTV, l'entrée passe au mode PC.

\*\*\* Cette commande peut ne pas être prise en charge selon le modèle.

Acknowledgement

[u][ ][Set ID][ ][OK/NG][Data][x]

[u][ ][Set ID][ ][OK/NG][Data1][Data2][x]

### 23. No Signal Power Off (15Min) (Mise hors tension sans signal (15 min)) (commande : f g)

Règle le moniteur pour qu'il entre en mode Veille Auto s'il n'y a aucun signal pendant 15 minutes.

#### Transmission

[f][g][ ][Set ID][ ][Data][Cr]

Donnée 00 : Désactivé  
01 : Activé

#### Acknowledgement

[g][ ][Set ID][ ][OK/NG][Data][x]

### 24. Auto Power Off (4 Hours) (Arrêt auto (4 heures)) (commande : m n)

Règle le moniteur pour activer l'Arrêt auto après 4 heures.

#### Transmission

[m][n][ ][Set ID][ ][Data][Cr]

Donnée 00 : Arrêt  
01 : 4 heures

#### Acknowledgement

[n][ ][Set ID][ ][OK/NG][Data][x]

### 25. Language (Langue) (commande : f i)

Règle la langue de l'affichage à l'écran.

#### Transmission

[f][i][ ][Set ID][ ][Data][Cr]

Donnée 00 : Tchèque  
01 : Danois  
02 : Allemand  
03 : Anglais  
04 : Espagnol (Europe)  
05 : Grec  
06 : Français  
07 : Italien  
08 : Néerlandais  
09 : Norvégien  
0A : Portugais  
0B : Portugais (Brésil)  
0C : Russe  
0D : Finlandais

OE : Suédois  
OF : Coréen  
10 : Chinois (mandarin)  
11 : Japonais  
12 : Chinois (cantonnais)

#### Acknowledgement

[i][ ][Set ID][ ][OK/NG][Data][x]**26. Reset (Réinitialisation) (commande : f k)**

Exécute la fonction de réinitialisation.

La réinitialisation de l'écran ne peut être effectuée qu'en mode d'entrée RGB.

#### Transmission

[f][k][ ][Set ID][ ][Data][Cr]

Donnée 00 : Réinitialisation de l'image  
01 : Réinitialisation de l'écran  
02 : Paramètres d'origine

#### Acknowledgement

[k][ ][Set ID][ ][OK/NG][Data][x]

\*\*Cette commande peut ne pas être prise en charge selon le modèle.

### 27. Current Temperature (Température actuelle) (commande : d n)

Vérifie la température interne.

#### Transmission

[d][n][ ][Set ID][ ][Data][Cr]

Donnée FF : Vérifier l'état

#### Acknowledgement

[n][ ][Set ID][ ][OK/NG][Data][x]

\*La température est affichée sous la forme d'une valeur hexadécimale.

### 28. Key (Touche) (commande : m c)

Envoie un code de touche pour la télécommande à infrarouge.

#### Transmission

[m][c][ ][Set ID][ ][Data][Cr]

Donnée IR\_KEY\_CODE

#### Acknowledgement

[c][ ][Set ID][ ][OK/NG][Data][x]

Pour les codes de touche, consultez Codes infrarouges.

\*Certains codes de touche peuvent ne pas être pris en charge selon

le modèle.

### 29. Time Elapsed (Temps écoulé) (commande : d l)

Vérifie le temps écoulé.

Transmission  
[d][l][ ][Set ID][ ][Data][Cr]

Donnée FF : Lire l'état

Acknowledgement  
[l][ ][Set ID][ ][OK/NG][Data][x]

\*Les données reçues s'affichent sous la forme d'une valeur hexadécimale.

### 30. Product Serial Number (Numéro de série du produit) (commande : f y)

Vérifie le numéro de série du produit.

Transmission  
[f][y][ ][Set ID][ ][Data][Cr]

Donnée FF : Vérifier le numéro de série du produit

Acknowledgement  
[y][ ][Set ID][ ][OK/NG][Data][x]

\*Les données sont en code ASCII.

### 31. Software Version (Version du logiciel) (commande : f z)

Vérifie la version du logiciel du produit.

Transmission  
[f][z][ ][Set ID][ ][Data][Cr]

Donnée FF : Vérifier la version du logiciel

Acknowledgement  
[z][ ][Set ID][ ][OK/NG][Data][x]

### 32. White Balance Red Gain (Gain du rouge de l'Balance des blancs) (commande : j m)

Règle le gain du rouge de l'Balance des blancs.

Transmission  
[j][m][ ][Set ID][ ][Data][Cr]

Donnée 00 à FE : Gain du rouge de 0 à 254

FF : vérifie la valeur du gain du rouge  
Acknowledgement  
[m][ ][Set ID][ ][OK/NG][Data][x]

### 33. White Balance Green Gain (Gain du vert de l'Balance des blancs) (commande : j n)

Règle le gain du vert de l'Balance des blancs.

Transmission  
[j][n][ ][Set ID][ ][Data][Cr]

Donnée 00 à FE : Gain du vert de 0 à 254

FF : vérifie la valeur du gain du vert  
Acknowledgement  
[n][ ][Set ID][ ][OK/NG][Data][x]

### 34. White Balance Blue Gain (Gain du bleu de l'Balance des blancs) (commande : j o)

Règle le gain du bleu de l'Balance des blancs.

Transmission  
[j][o][ ][Set ID][ ][Data][Cr]

Donnée 00 à FE : Gain du bleu de 0 à 254

FF : vérifie la valeur du gain du bleu  
Acknowledgement  
[o][ ][Set ID][ ][OK/NG][Data][x]

### 35. White Balance Red Offset (Décalage du rouge de l'Balance des blancs) (commande : s x)

Règle le décalage du rouge de l'Balance des blancs.

Transmission  
[s][x][ ][Set ID][ ][Data][Cr]

Donnée 00 à 7F : Décalage du rouge de 0 à 127

FF : vérifie la valeur du décalage du rouge  
Acknowledgement  
[x][ ][Set ID][ ][OK/NG][Data][x]

**36. White Balance Green Offset (Décalage du vert de l'Balance des blancs) (commande : s y)**

Règle le décalage du vert de l'Balance des blancs.

**Transmission**`[s][y][ ][Set ID][ ][Data][Cr]`

Donnée 00 à 7F : Décalage du vert de 0 à 127

FF : vérifie la valeur du décalage du vert

**Acknowledgement**`[y][ ][Set ID][ ][OK/NG][Data][x]`**37. White Balance Blue Offset (Décalage du bleu de l'Balance des blancs) (commande : s z)**

Règle le décalage du bleu de l'Balance des blancs.

**Transmission**`[s][z][ ][Set ID][ ][Data][Cr]`

Donnée 00 à 7F : Décalage du bleu de 0 à 127

FF : vérifie la valeur du décalage du bleu

**Acknowledgement**`[z][ ][Set ID][ ][OK/NG][Data][x]`**38. Backlight (Rétroéclairage) (commande : m g)**

Règle la luminosité du Rétroéclairage de l'écran.

**Transmission**`[m][g][ ][Set ID][ ][Data][Cr]`

Donnée 00 à 64 : Rétroéclairage 0 à 100

**Acknowledgement**`[g][ ][Set ID][ ][OK/NG][Data][x]`**39. Screen off (Écran désactivé) (commande : k d)**

Allume ou éteint l'écran.

**Transmission**`[k][d][ ][Set ID][ ][Data][Cr]`

Donnée 00 : allume l'écran

01 : éteint l'écran

**Acknowledgement**`[d][ ][Set ID][ ][OK/NG][Data][x]`**40. Tile Mode (Mode Mosaïque) (commande : d d)**

Règle le mode Mosaïque et permet de configurer les valeurs pour les rangées et les colonnes de la mosaïque.

**Transmission**`[d][d][ ][Set ID][ ][Data][Cr]`

Donnée 00 à FF : Le premier octet – colonne de la mosaïque

Le second octet – rangée de la mosaïque

\*00, 01, 10 et 11 indiquent que le mode Mosaïque est désactivé.

\*\*La valeur maximale peut varier selon le modèle.

**Acknowledgement**`[d][ ][Set ID][ ][OK/NG][Data][x]`**41. Check Tile Mode (Vérifier le mode Mosaïque) (commande : d z)**

Vérifie le mode Mosaïque.

**Transmission**`[d][z][ ][Set ID][ ][Data][Cr]`

Donnée FF : vérifie le mode Mosaïque

**Acknowledgement**`[z][ ][Set ID][ ][OK/NG][Data1][Data2][Data3][x]`

Donnée1 00 : Mode Mosaïque désactivé

01 : Mode mosaïque activé

Donnée2 00 à 0F : Colonne de la Mosaïque

Donnée3 00 à 0F : Rangée de la Mosaïque

**42. Tile ID (ID de l'élément) (commande : d i)**

Règle la valeur de l'ID de l'élément du produit.

Transmission  
[d][i][ ][Set ID][ ][Data][Cr]

Donnée 01 à E1 : ID de l'élément 1 à 225\*\*

FF : vérifie l'ID de l'élément

\*\*La valeur des données ne peut pas dépasser la valeur « rangées x colonnes ».

Acknowledgement  
[i][ ][Set ID][ ][OK/NG][Data][x]

\*Lorsqu'une valeur de données supérieure à la valeur « rangées x colonnes », est entrée (sauf 0 x FF), l'accusé de réception change pour « NG ».

**43. Natural Mode (Mode Naturel) (commande : d j)**

Lors de l'affichage de l'image naturelle, la partie de l'image qui serait normalement affichée dans l'espace entre les moniteurs est omise.

Transmission  
[d][j][ ][Set ID][ ][Data][Cr]

Donnée 00 : Désactivé

01 : Activé

Acknowledgement  
[j][ ][Set ID][ ][OK/NG][Data][x]

**44. DPM Select ( Sélection GAE) (commande : f j)**

Définit la fonction de gestion de l'alimentation de l'écran (GAE).

Transmission  
[f][j][ ][Set ID][ ][Data][Cr]

Donnée 00 : Désactivé

01 : 5 secondes

02 : 10 secondes

03 : 15 secondes

04 : 1 minute

05 : 3 minutes

06 : 5 minutes

07 : 10 minutes

Acknowledgement  
[j][ ][Set ID][ ][OK/NG][Data][x]

**45. Remote Control/Local Key Lock (Verrouillage de la télécommande et des touches locales) (commande : k m)**

Règle le verrouillage de la télécommande ou des touches locales (avant).

Transmission  
[k][m][ ][Set ID][ ][Data][Cr]

Donnée 00 : Désactivé (verrouillage désactivé)

01 : Activé (verrouillage activé)

\*Lorsque l'écran est éteint, la touche de mise en marche fonctionne même en mode Activé (01).

Acknowledgement  
[m][ ][Set ID][ ][OK/NG][Data][x]

**46. Power On Delay (Délai de mise en marche) (commande : f h)**

Règle le délai planifié lorsque l'appareil s'allume. (Unité : secondes)

Transmission  
[f][h][ ][Set ID][ ][Data][Cr]

Donnée 00 à FA : Minimum 0 à maximum 250 (secondes)

\*La valeur maximale peut varier selon le modèle.

Acknowledgement  
[h][ ][Set ID][ ][OK/NG][Data][x]

**47. Fail Over Select (Sélection du basculement) (commande : m i)**

Sélectionne un mode d'entrée pour la commutation Auto.

Transmission  
[m][i][ ][Set ID][ ][Data][Cr]

Donnée 00 : Désactivé

01 : Auto

02 : Manuel

Acknowledgement  
[i][ ][Set ID][ ][OK/NG][Data][x]

#### 48. Fail Over Input Select (Sélection de la source de basculement) (commande : m j)

Sélectionne la source d'entrée pour la commutation Auto.

\*Cette commande est disponible uniquement lorsque le mode Basculement (Auto) est défini sur Personnalisé.

##### Transmission

[m][j][ ][Set ID][ ][Data1][ ][Data2][ ][Data3][ ][Data4]...[ ][DataN][Cr]

Donnée 1 à N-1 (priorité de la source : 1 à N-1)

40 : COMPOSANTE  
60 : RGB  
70 : DVI-D  
90 : HDMI1  
91 : HDMI2/OPS  
92 : OPS/HDMI3/DVI-D  
95 : OPS/DVI-D  
96 : HDMI3/DVI-D  
C0 : DISPLAYPORT

Donnée N : E0 : Mémoire INTERNE

E1 : USB  
E2 : Carte SD

##### Acknowledgement

[j][ ][Set ID][ ][OK/NG][Data1][Data2][Data3][Data4]...[DataN] [x]

Donnée 1 à N-1 (priorité de la source : 1 à N-1)

40 : COMPOSANTE  
60 : RGB  
70 : DVI-D  
90 : HDMI1  
91 : HDMI2/OPS  
92 : OPS/HDMI3/DVI-D  
95 : OPS/DVI-D  
96 : HDMI3/DVI-D  
C0 : DISPLAYPORT

Donnée N : E0 : Mémoire INTERNE

E1 : USB  
E2 : Carte SD

\*Certains signaux d'entrée peuvent ne pas être disponibles avec certains modèles.

\*\*Le numéro de données (N) peut varier en fonction du modèle. (Le numéro de données dépend du nombre de signaux d'entrée pris en charge.)

\*\*\*Seules les valeurs de E0, E1 ou E2 sont acceptables pour la dernière donnée.

#### 49. IR Operation (Fonctionnement infrarouge) (commande : t p)

Configure les paramètres de fonctionnement infrarouge du produit.

##### Transmission

[t][p][ ][Set ID][ ][Data][Cr]

Donnée 00 : déverrouille toutes les touches

01 : verrouille toutes les touches sauf la touche de mise en marche

02 : verrouille toutes les touches

##### Acknowledgement

[x][ ][Set ID][ ][OK/NG][Data][x]

\*Lorsque l'écran est éteint, la touche de mise en marche fonctionne même si toutes les touches sont verrouillées (02).

### 50. Local Key Operation (Utilisation des touches locales) (commande : t o)

Configure les paramètres de fonctionnement des touches locales du produit.

Transmission  
[t][o][ ][Set ID][ ][Data][Cr]

Donnée 00 : déverrouille toutes les touches  
01 : verrouille toutes les touches sauf la touche de mise en marche  
02 : verrouille toutes les touches

Acknowledgement  
[o][ ][Set ID][ ][OK/NG][Data][x]

\*Lorsque l'écran est éteint, la touche de mise en marche fonctionne même si toutes les touches sont verrouillées (02).  
\*\* Cette commande peut ne pas être prise en charge selon le modèle.

### 51. Check the status (Vérifier l'état) (commande : s v)

Vérifie l'état du signal actuel du produit.

Transmission  
[s][v][ ][Set ID][ ][Data][ ][FF][Cr]

Donnée 02 : vérifie la présence d'un signal  
03 : vérifie le mode PM  
10 : Détection RGB OK/NG (Vérifier l'écran)

Acknowledgement  
[v][ ][Set ID][ ][OK/NG][Data][Data1][x]

Donnée: 02 (lorsqu'un signal est trouvé)  
Donnée1 00 : Aucun signal  
01 : Présence d'un signal

Donnée: 03 (lors de la vérification du mode PM)  
Donnée1 00 : Le mode PM est défini sur Écran allumé.  
01 : Le mode PM est défini sur Écran désactivé.  
02 : Le mode PM est défini sur Écran toujours désactivé.

Donnée: 10 (Vérifier l'écran)  
Donnée1 00 : Vérifier l'écran donne NG comme résultat.  
07 : Vérifier l'écran donne OK comme résultat.

\* Règle sur NG lorsque la fonction Vérifier l'écran est désactivée ou n'est pas prise en charge.

\*\* Cette commande peut ne pas être prise en charge selon le modèle.

### 52. Check Screen (Vérifier l'écran) (commande : t z)

Règle la fonction Vérifier l'écran.

Transmission  
[t][z][ ][Set ID][ ][Data][Cr]

Donnée 00 : Désactivé  
01 : Activé

Acknowledgement  
[z][ ][Set ID][ ][OK/NG][Data][x]

\*\* Cette commande peut ne pas être prise en charge selon le modèle.

### 53. Speakers (Haut-parleurs) (commande : d v)

Règle la fonction des haut-parleurs.

Transmission  
[d][v][ ][Set ID][ ][Data][Cr]

Donnée 00 : Désactivé  
01 : Activé

Acknowledgement  
[v][ ][Set ID][ ][OK/NG][Data][x]

\*\* Cette commande peut ne pas être prise en charge selon le modèle.

### 54. Daylight Saving Time (Heure d'été) (commande : s d)

Pour définir la fonction Heure d'été.

Transmission  
[s][d][ ][Set ID][ ][Data1][ ][Data2][ ][Data3][ ][Data4][ ][Data5][Cr]

Donnée 00 : Désactivé (Données2 -5 : FFH)  
01 : Heure de début  
02 : Heure de fin

Donnée2 01 à 06 : Janvier à décembre  
Donnée3 01 à 06 : de la première à la sixième semaine  
\*Le nombre maximum de [Data3] diffère selon la date.  
Donnée4 00 à 06 (dimanche à samedi)

Donnée5 00 à 17 : 00 à 23 heures  
\*Pour lire l'heure de début et l'heure de fin, entrez FFH pour [Data2] à [Data5].

(Exemple 1 : sd 01 01 ff ff ff ff – Pour vérifier l'heure de début  
Exemple 2 : sd 01 02 ff ff ff ff – Pour vérifier l'heure de fin)

\* Cette fonction est prise en charge seulement lorsque Temps 1 (année/mois/jour) et Temps 2 (heures/minutes/secondes) sont définis.

Acknowledgement  
[d][ ][Set ID][ ][OK/NG][Data1][Data2][Data3][Data4][Data5][x]

\*\* Cette commande peut ne pas être prise en charge selon le modèle.

**55. PM Mode (Mode PM) (commande : s n, 0c)**

Sélectionne l'option de mode PM souhaitée.

**Transmission**

[s][n][ ][Set ID][ ][0c][ ][Data][Cr]

- Donnée 00 : définit le mode de mise hors tension  
 01 : définit le mode Maintenir le format d'image  
 02 : définit le mode Écran désactivé  
 03 : définit le mode Écran toujours désactivé

**Acknowledgement**

[n][ ][Set ID][ ][OK/NG][0c][Data][x]

\*Cette commande peut ne pas être prise en charge selon le modèle.

**56. ISM Method (Méthode ISM) (commande : j p)**

Sélectionne l'option de la méthode ISM.

**Transmission**

[j][p][ ][Set ID][ ][Data][Cr]

- Donnée 01 : Inversion  
 02 : Orbiteur  
 04 : Céruse  
 08 : Normal  
 20 : Nettoyage de la couleur  
 80 : Barre de nettoyage  
 90 : Image de l'utilisateur  
 91 : Vidéo de l'utilisateur

\*\*La commande j p fonctionne quand la minuterie est réglée sur Immédiatement.

**Acknowledgement**

[p][ ][Set ID][ ][OK/NG][Data][x]

\*Cette commande peut ne pas être prise en charge selon le modèle.

**57. Network Settings (Paramètres réseau) (commande : s n, 80 ou 81 ou 82)**

Configure les paramètres de réseau et DNS.

**Transmission**

[s][n][ ][Set ID][ ][Data1][ ][Data2][ ][Data3][ ][Data4][ ][Data5][Cr]

- Donnée1 80 : configure et affiche le mode IP temporaire (Auto/Manuel), le masque du sous-réseau et la passerelle  
 81 : configure et affiche l'adresse DNS temporaire  
 82 : enregistre les paramètres temporaires et affiche les renseignements sur le réseau actuel

\*Si Donnée1 est 80,

- Donnée2 00 : Auto  
 01 : Manuel  
 FF : affiche le mode IP temporaire (Auto/Manuel), le masque du sous-réseau et la passerelle

\*\*Si Donnée2 = 01 (Manuel),

- Donnée3 : Adresse IP manuelle  
 Donnée4 : Adresse du masque du sous-réseau  
 Data5 : Adresse de la passerelle

\*Si Donnée1 est 81,

- Donnée2 : Adresse DNS  
 FF : affiche l'adresse DNS temporaire

\*Si Donnée1 est 82,

- Donnée2 80 : affiche le mode IP enregistré temporairement (Automatique/Manuel), le masque du sous-réseau et la passerelle  
 81 : applique l'adresse DNS temporaire  
 FF : Informations sur le réseau actuel (IP, passerelle du sous-réseau, DNS)

\*\*\*Exemples de paramètres

1. Auto : sn 01 80 00
2. Manuel : sn 01 80 01 010177223241 255255254000  
 010177222001 (IP : 10.177.223.241, sous-réseau : 255.255.254.0, passerelle : 10.177.222.1)
3. Lecture réseau : sn 01 80 ff
4. Réglage DNS : sn 01 81 156147035018  
 (DNS : 156.147.35.18)
5. Application des paramètres : sn 01 82 80 (s'applique au mode IP enregistré (Auto/manuel), au masque de sous-réseau et à la passerelle)  
 sn 01 82 81 (s'applique à la au DNS enregistré)

\*\*\*\*Chaque adresse IP contient 12 chiffres décimaux.

**Acknowledgement**

[n][ ][Set ID][ ][OK/NG][Data1][Data][x]

\*Cette commande peut ne pas être prise en charge selon le modèle.

\*\*Cette fonction est offerte uniquement pour les réseaux câblés.

**58. Auto-adjustment (Ajustement Auto) (commande : j u)**

Corrige automatiquement la position et le tremblement de l'image.  
(Fonctionne uniquement en mode d'entrée RGB-PC.)

Transmission  
[j][u][ ][Set ID][ ][Data][Cr]

Donnée 01 : Exécution

Acknowledgement  
[u][ ][Set ID][ ][OK/NG][Data][x]

\*Cette commande peut ne pas être prise en charge selon le modèle.

**59. H Position (Position H) (commande : f q)**

Règle la position horizontale de l'écran. Cette fonction peut être utilisée uniquement lorsque le mode Mosaïque est réglé sur Désactivé.  
\*La plage de fonctionnement varie selon la résolution de l'entrée RGB.  
(Fonctionne uniquement en mode d'entrée RGB-PC.)

Transmission  
[f][q][ ][Set ID][ ][Data][Cr]

Donnée 00-64 : Minimum -50 (gauche) à maximum 50 (droite)

Acknowledgement  
[q][ ][Set ID][ ][OK/NG][Data][x]

\*Cette commande peut ne pas être prise en charge selon le modèle.

**60. V Position (Position V) (commande : f r)**

Règle la position verticale de l'écran. Cette fonction peut être utilisée uniquement lorsque le mode Mosaïque est réglé sur Désactivé.

\*La plage de fonctionnement varie selon la résolution de l'entrée RGB.  
(Fonctionne uniquement en mode d'entrée RGB-PC.)

Transmission  
[f][r][ ][Set ID][ ][Data][Cr]

Donnée 00-64 : Minimum -50 (bas) à maximum 50 (haut)

Acknowledgement  
[r][ ][Set ID][ ][OK/NG][Data][x]

\*Cette commande peut ne pas être prise en charge selon le modèle.

**61. H Size (Grandeur H) (commande : f s)**

Règle la grandeur horizontale de l'écran. Cette fonction peut être utilisée uniquement lorsque le mode Mosaïque est réglé sur Désactivé.  
\*La plage de fonctionnement varie selon la résolution de l'entrée RGB.  
(Fonctionne uniquement en mode d'entrée RGB-PC.)

Transmission  
[f][s][ ][Set ID][ ][Data][Cr]

Donnée 00-64 : Minimum -50 (petit) à maximum 50 (grand)

Acknowledgement  
[s][ ][Set ID][ ][OK/NG][Data][x]

\*Cette commande peut ne pas être prise en charge selon le modèle.

**62. Power On Status (État de mise en marche) (commande : t r)**

Sélectionne l'option d'état de mise en marche souhaitée.

Transmission  
[t][r][ ][Set ID][ ][Data][Cr]

Donnée 00 : LST (reste à l'état précédent)

01 : STD (reste hors tension)

02 : PWR (reste sous tension)

Acknowledgement  
[r][ ][Set ID][ ][OK/NG][Data][x]

**63. Wake On LAN (LAN d'marche) (commande : f w)**

Sélectionne l'option LAN d'marche souhaitée.

**Transmission**`[f][w][ ][Set ID][ ][Data][Cr]`Donnée 00 : Désactivé  
01 : Activé**Acknowledgement**`[w][ ][Set ID][ ][OK/NG][Data][x]`**64. Intelligent Auto (Mode Auto intelligent) (commande : t i)**

Sélectionne l'option de mode Auto intelligent souhaitée.

**Transmission**`[t][i][ ][Set ID][ ][Data][Cr]`Donnée 00 : Désactivé  
01 : Activé**Acknowledgement**`[i][ ][Set ID][ ][OK/NG][Data][x]`

\*Cette commande peut ne pas être prise en charge selon le modèle.

**65. OSD Portrait Mode (Mode Portrait à l'écran) (commande : t h)**

Sélectionne l'option de mode Portrait souhaitée.

**Transmission**`[t][h][ ][Set ID][ ][Data][Cr]`Donnée 00 : Désactivé  
01 : 90 degrés  
02 : 270 degrés**Acknowledgement**`[h][ ][Set ID][ ][OK/NG][Data][x]`

\*Cette commande peut ne pas être prise en charge selon le modèle.

**66. Reset to Initial Settings (Réinitialisation à partir des paramètres d'origine) (commande : t n)**

Active ou désactive la fonction Réinitialisation à partir des paramètres d'origine.

**Transmission**`[t][n][ ][Set ID][ ][Data][Cr]`Donnée 00 : désactive les paramètres  
01 : active les paramètres**Acknowledgement**`[n][ ][Set ID][ ][OK/NG][Data][x]`

\*Cette commande peut ne pas être prise en charge selon le modèle.

**67. Time Sync (Synchronisation de l'heure) (commande : s n, 16)**

Configure la synchronisation de l'heure.

**Transmission**`[s][n][ ][Set ID][ ][1][6][ ][Data][Cr]`Donnée 00 : Désactivé  
01 : Activé

\*Cette fonction est utilisée en mode Maître.

\*\*Cette fonctionnalité ne peut pas être utilisée si l'heure actuelle n'est pas définie.

**Acknowledgement**`[n][ ][Set ID][ ][OK/NG][ ][1][6][ ][Data][x]`

\*Cette commande peut ne pas être prise en charge selon le modèle.

**68. Contents Sync (Synchronisation du contenu) (commande : t g)**

Configure la synchronisation du contenu.

**Transmission**`[t][g][ ][Set ID][ ][Data][Cr]`Donnée 00 : Désactivé  
01 : Activé**Acknowledgement**`[g][ ][Set ID][ ][OK/NG][Data][x]`

\*Cette commande peut ne pas être prise en charge selon le modèle.

**69. Pivot Mode (Mode Pivot) (commande : t a)**

Active ou désactive le mode Pivot.

**Transmission**`[t][a][ ][Set ID][ ][Data][Cr]`Donnée 00 : Désactivé  
01 : Activé**Acknowledgement**`[a][ ][Set ID][ ][OK/NG][Data][x]`

\*Cette commande peut ne pas être prise en charge selon le modèle.

**70. Studio Mode (Mode Studio) (commande : s n, 83)**

Active ou désactive le mode Studio.

**Transmission**`[s][n][ ][Set ID][ ][8][3][ ][Data][Cr]`Donnée 00 : Désactivé  
01 : Activé**Acknowledgement**`[n][ ][Set ID][ ][OK/NG][8][3][Data][x]`

\*Cette commande peut ne pas être prise en charge selon le modèle.

**71. LAN Daisy Chain (Guirlande de LAN) (commande : s n, 84)**

Active ou désactive la guirlande de LAN.

**Transmission**`[s][n][ ][Set ID][ ][8][4][ ][Data][Cr]`Donnée 00 : Désactivé  
01 : Activé**Acknowledgement**`[n][ ][Set ID][ ][OK/NG][8][4][Data][x]`

\*Cette commande peut ne pas être prise en charge selon le modèle.

**72. Content Rotation (Rotation du contenu) (commande : s n, 85)**

Active ou désactive la rotation du contenu.

**Transmission**`[s][n][ ][Set ID][ ][8][5][ ][Data][Cr]`Donnée 00 : Désactivé  
01 : 90 degrés  
02 : 270 degrés  
03 : 180 degrés**Acknowledgement**`[n][ ][Set ID][ ][OK/NG][8][5][Data][x]`

\*Cette commande peut ne pas être prise en charge selon le modèle.

**73. DPM Wake up Control (Commande d'marche GAE) (commande : s n, 0b)**

Règle le mode Commande d'marche GAE.

**Transmission**`[s][n][ ][Set ID][ ][0][b][ ][Data][Cr]`Donnée 00 : Horloge  
01 : Horloge+DONNÉES**Acknowledgement**`[n][ ][Set ID][ ][OK/NG][0][b][Data][x]`

\*Cette commande peut ne pas être prise en charge selon le modèle.

**74. Scan Inversion (Inversion du balayage) (commande : s n, 87)**

Active ou désactive l'inversion du balayage balayage.

**Transmission**`[s][n][ ][Set ID][ ][8][7][ ][Data][Cr]`Donnée 00 : Désactivé  
01 : Activé**Acknowledgement**`[n][ ][Set ID][ ][OK/NG][8][7][Data][x]`

\*Cette commande peut ne pas être prise en charge selon le modèle.

**75. Beacon (Balise) (commande : s n, 88)**

Active ou désactive la balise.

**Transmission**`[s][n][ ][Set ID][ ][8][8][ ][Data][Cr]`Donnée 00 : Désactivé  
01 : Activé**Acknowledgement**`[n][ ][Set ID][ ][OK/NG][8][8][Data][x]`

\*Cette commande peut ne pas être prise en charge selon le modèle.

**76. Aspect Ratio (Rotation) (Format d'image (Rotation) (commande : s n, 89)**

Contrôle le format de l'image (Rotation) de l'écran.

(Cette commande fonctionne uniquement lorsque la fonction Rotation du contenu est activée.)

**Transmission**`[s][n][ ][Set ID][ ][8][9][ ][Data][Cr]`Donnée 00 : Intégral  
01 : Original**Acknowledgement**`[n][ ][Set ID][ ][OK/NG][8][9][Data][x]`

\*Cette commande peut ne pas être prise en charge selon le modèle.

### 77. Easy Brightness Control Mode (Mode de commande facile de la luminosité) (commande : s m)

Choisit s'il faut activer ou désactiver le mode Commande facile de la luminosité.

#### Transmission

[s][m][ ][Set ID][ ][Data][Cr]

Donnée 00 : Mode de commande facile de la luminosité désactivé

01 : Mode de commande facile de la luminosité activé

\*\*Cette fonctionnalité ne peut pas être utilisée si l'heure actuelle n'est pas définie.

\*\*Cette commande peut ne pas être prise en charge selon le modèle.

#### Acknowledgement

[m][ ][Set ID][ ][OK/NG][Data][x]

### 78. Easy Brightness Control Schedule (Horaire de commande de facile de la luminosité) (commande : s s)

Règle les horaires de commande facile de la luminosité.

#### Transmission

[s][s][ ][Set ID][ ][Data1][ ][Data2][ ][Data3][Cr]

Donnée1

1. F1 -F6 (lit les données)

F1 : lit les premières données de la commande facile de la luminosité

F2 : lit les deuxièmes données de la commande facile de la luminosité

F3 : lit les troisièmes données de la commande facile de la luminosité

F4 : lit les quatrièmes données de la commande facile de la luminosité

F5 : lit les cinquièmes données de la commande facile de la luminosité

F6 : lit les sixièmes données de la commande facile de la luminosité

2. FF : lit toutes les listes stockées

3. e1 à e6 (supprime un index); e0 (supprime tous les index)

E0 : supprime toutes les commandes faciles de la luminosité

E1 : supprime la première commande facile de la luminosité

E2 : supprime la deuxième commande facile de la luminosité

E3 : supprime la troisième commande facile de la luminosité

E4 : supprime la quatrième commande facile de la luminosité

E5 : supprime la cinquième commande facile de la luminosité

E6 : supprime la sixième commande facile de la luminosité

4. 00 à 17 : 00 h à 23 h

Donnée2 00 à 3B : 00 minute à 59 minutes

Donnée3 00 à 64 : Rétroéclairage, 0 à 100

\*Si vous souhaitez lire ou SUPPRIMER les listes de commandes faciles de la luminosité configurées, réglez [Data2][Data3] sur FF.

\*Si vous voulez importer toutes les listes de Commandes de luminosité configurées par FF, n'entrez pas de valeur pour [Data2][Data3].

\*Une fois toutes les listes de commandes faciles de la luminosité configurées importées par FF, l'accusé de réception OK est affiché, même s'il n'y a aucune liste de stockée.

Exemple 1 : ss 01 f1 ff ff – Lit les données du premier index de la commandes faciles de la luminosité

Exemple 2 : ss 01 ff – Lit les données de tous les index de la commandes faciles de la luminosité

Exemple 3 : ss 01 e1 ff ff – Supprime les données du premier index de la commandes faciles de la luminosité

Exemple 4 : ss 01 07 1E 46 – Ajoute un horaire dont l'heure est 07 h 30 et le Rétroéclairage est réglé sur 70.

#### Acknowledgement

[s][ ][Set ID][ ][OK/NG][Data1][Data2][Data3][x]

\*Cette commande peut ne pas être prise en charge selon le modèle.

### 79. MultiScreen Mode & Input (Mode Multi-écran et Entrée) (commande : x c)

Enregistre ou contrôle le mode Multi-écran et l'entrée.

Transmission  
[x][c][ ][Set ID][ ][Data1][ ][Data2][ ][Data3][ ][Data4][ ][Data5][Cr]

Donnée1 (règle le mode Multi-écran)

10 : PIP

22 : PBP2

23 : PBP3

24 : PBP4

Donnée2 (règle l'entrée principale multi-écran)

Donnée3 (règle l'entrée Sub1 multi-écran)

Donnée4 (règle l'entrée Sub2 multi-écran)

Donnée5 (règle l'entrée Sub3 multi-écran)

20 : AV

40 : COMPOSANTE

60 : RGB

80 : DVI-D

90 : HDMI1

91 : HDMI2/OPS

92 : OPS/HDMI3/DVI-D

95 : OPS/DVI-D

96 : HDMI3/DVI-D

CO : DISPLAYPORT

Acknowledgement  
[c][ ][Set ID][ ][OK/NG][ ][Data1][Data2][Data3][Data4][Data5][x]

\*Cette commande peut ne pas être prise en charge selon le modèle.

\*\*Seuls les modes d'entrée pris en charge par le modèle fonctionnent.

### 80. Aspect Ratio(MultiScreen) (Format d'image (Multi-écran)) (commande : x d)

Enregistre ou contrôle le format de l'image (Multi-écran) de l'écran.

Transmission  
[x][d][ ][Set ID][ ][Data1][ ][Data2][Cr]

Donnée1 01 : contrôle l'entrée principale

02 : contrôle l'entrée Sub1

03 : contrôle l'entrée Sub2

04 : contrôle l'entrée Sub3

Donnée2 00 : Intégral

01 : Original

Acknowledgement  
[d][ ][Set ID][ ][OK/NG][Data1][Data2][x]

\*Cette commande peut ne pas être prise en charge selon le modèle.

### 81. Screen Mute(MultiScreen) (Sourdine de l'écran (Multi-écran)) (commande : x e)

Allume et éteint chaque écran en mode Multi-écran.

Transmission  
[x][e][ ][Set ID][ ][Data1][ ][Data2][Cr]

Donnée1 01 : contrôle l'entrée principale

02 : contrôle l'entrée Sub1

03 : contrôle l'entrée Sub2

04 : contrôle l'entrée Sub3

Donnée2 00 : allume l'écran

01 : éteint l'écran

\*Cette fonction est disponible lorsque l'application Multi-écran est utilisée.

\*\*Cette commande peut ne pas fonctionner correctement s'il n'y a aucun signal.

Acknowledgement  
[e][ ][Set ID][ ][OK/NG][Data1][Data2][x]

\*Cette commande peut ne pas être prise en charge selon le modèle.

### 82. Screen Off Always (Écran toujours désactivé) (commande : s n, 0D)

Le mode Écran toujours désactivé a le même effet que d'entrer dans le menu Écran désactivé, peu importe le réglage du mode PM.

Transmission  
[s][n][ ][Set ID][ ][0][d][ ][Data][Cr]

Donnée 00 : Désactivé

01 : Activé

Acknowledgement  
[n][ ][Set ID][ ][OK/NG][0][d][Data][x]

\*Cette commande peut ne pas être prise en charge selon le modèle.

### 83. Screen Video Freeze (Gel de la vidéo à l'écran) (commande : k x)

Allume et éteint la fonction Gel de la vidéo à l'écran.

Transmission  
[k][x][ ][Set ID][ ][Data][Cr]

Donnée 00 : active la fonction Gel.

01 : désactive la fonction Gel.

\*Disponible avec mode d'entrée unique.

Acknowledgement  
[x][ ][Set ID][ ][OK/NG][Data][x]

\*Cette commande peut ne pas être prise en charge selon le modèle.

**84. Wireless Wake-on-LAN (LAN d'éveil sans fil)****(commande : s n, 90)**

Permet de régler l'option Wireless Wake-on-LAN (LAN d'éveil sans fil).

Transmission

`[s][n][ ][Set ID][ ][9][0][ ][Data][Cr]`

Donnée 00 : Désactivé

01 : Activé

Acknowledgement

`[n][ ][Set ID][ ][OK/NG][9][0][Data][x]`

\*Cette fonction peut ne pas être prise en charge sur certains modèles.

**85. OSD Display (Afficheur) (commande : k l)**

Permet de sélectionner l'option d'afficheur.

Transmission

`[k][l][ ][Set ID][ ][Data][Cr]`

Données 00: Non (désactivé)

01: Oui (activé)

Acknowledgement

`[l][ ][Set ID][ ][OK/NG][Data][x]`

\* Cette fonction pourrait ne pas être prise en charge par certains modèles.

**86. UPnP Mode (Mode UPnP) (Command: s n, 9c)**

Sélectionne l'option de mode UPnP souhaitée.

Transmission

`[s][n][ ][Set ID][ ][9][c][ ][Data][Cr]`

Data 00: Off (Arrêt)

01 : On (Marche)

Acknowledgement

`[n][ ][Set ID][ ][OK/NG][9][c][Data][x]`

\* Cette fonction pourrait ne pas être prise en charge par certains modèles.

\* Si le mode UPnP est changé, l'appareil redémarrera.



MANUEL D'INSTALLATION

# Affichage dynamique numérique de LG

(AFFICHAGE SUR  
MONITEUR)

Veuillez lire le présent manuel attentivement avant d'utiliser l'appareil et conservez-le pour pouvoir vous y reporter ultérieurement.

webOS 2.0

# TABLE DES MATIÈRES

## ACCÈS AU MENU D'INSTALLATION .....4

## MENU D'INSTALLATION.....5

- Signage Setup Menu (menu Configuration de l'affichage).....5
  - Power On Status (état de mise sous tension)
  - IR Operation (fonctionnement IR)
  - Local Key Operation (utilisation des touches locales)
  - Wake On LAN (réveil à distance)
  - LAN Daisy Chain (guirlande de LAN)
  - No Signal Power Off (15 Min) (mise hors tension sans signal [15 min])
  - Auto Power Off (mise hors tension automatique)
  - Beacon (balise)
  - DPM (gestion de l'alimentation du moniteur)
  - DPM Wakeup Control (contrôle activation DPM)
  - Baudrate (9600/115200) (débit en bauds [9600/115200])
  - OSD Portrait Mode (Off/On) (mode Portrait à l'écran [désactivé/activé])
  - Power On Delay (0 ~ 250) (délai sur mise en marche [0 à 250])
  - Check Screen (vérifier l'écran)
  - Digital Audio Input (entrée audio numérique)
  - Speaker (haut-parleur)
  - USB Auto Playback (lecture automatique USB)
  - Set ID (identité télé)
  - PM Mode (mode PM)
  - Interface Selection (sélection d'interface)
  - OPS Power Control, (contrôle de l'alimentation OPS), OPS/PC Power Control (contrôle de l'alimentation OPS/PC)
  - Master/Slave Mode (mode Maître-esclave)
  - Sync Mode (mode Sync)
  - Content Rotation (rotation du contenu)
  - Aspect Ratio(Rotation) (format d'image [rotation])
  - Intelligent Auto (auto intelligent)
  - Studio Mode (mode Studio)
  - Pivot Mode (mode Pivot)
  - Scan Inversion (inversion de balayage)
  - White Balance (équilibre des blancs)
  - Applications (applications)
  - Crestron
  - Factory Reset (réinitialisation des paramètres d'origine)
  - Status Message (message d'état)
  - SIMPLINK Setup (configuration SIMPLINK)
  - Multi-screen Resolution (résolution écrans multiples)
  - Guide to Using Content Rotation/Pivot Mode/ Scan Inversion (guide d'utilisation des options de rotation du contenu/mode Pivot/inversion de balayage)
- USB Cloning Menu (menu Clonage USB) ..... 16
  - Send To USB (envoyer vers USB)
  - Receive From USB (réception du périphérique USB)
  - Logo Image Download (téléchargement d'une image de logo)

- Password Change Menu (menu Changement du mot de passe).....16
  - Tile Mode Menu (menu Mode mosaïque).....17
    - Row (1-15) (rangée [1 à 15])
    - Column (1-15) (colonne [1 à 15])
    - Tile ID (1-225) (ID mosaïque [1 à 225])
    - Natural (naturel)
    - Reset (réinitialiser)
  - Fail Over Menu (menu Basculement) .....19
    - Off (arrêt)
    - Auto (automatique)
    - Manual (manuel)
  - ISM Method Menu (menu Méthode IMS) .....20
    - Mode (mode)
    - Repeat (répéter)
    - Wait (attente)
    - Duration (durée)
    - Action Cycle (cycle de l'action)
    - Bar Image (image de barre)
    - Bar Color (couleur de la barre)
    - Transparency (transparence)
    - Direction (direction)
    - Bar Image Download (téléchargement d'une image de barre)
    - User Image Download (téléchargement d'une image utilisateur)
    - User Video Download (téléchargement d'une vidéo de l'utilisateur)
- \*Réinitialiser ou supprimer la barre d'images, d'images d'utilisateur ou vidéo d'utilisateur téléchargées
- Server Menu (menu Serveur).....23
    - Set Automatically (configuration automatique)
    - Server IP (IP serveur)
    - Server Status (état du serveur)
    - Link Server IP (Adresse IP du serveur de liens)
    - Link Server Port (Port du serveur de liens)
    - Link Server Status (État du serveur de liens)
  - Tile Mode Menu (menu Mode verrouillage) ....24
    - USB
    - OSD
    - Reset to Initial Settings (réinitialisation des paramètres d'origine)
    - WiFi (WiFi)

# ACCÈS AU MENU D'INSTALLATION

- 1 Maintenez enfoncée la touche PARAMÈTRES pendant 5 secondes.

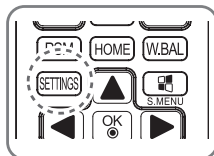

- 2 Lorsque la fenêtre Entrer l'ID (dans le coin supérieur droit ) s'affiche, entrez votre mot de passe.

(La valeur par défaut est 0, 0, 0, 0 → )

- 3 Lorsque le menu Installation s'affiche, sélectionnez l'option souhaitée.

- Configuration de l'affichage
- Clonage USB
- Changement du mot de passe
- Mode mosaïque
- Basculement
- Méthode ISM
- Serveur
- Mode verrouillage

## REMARQUES

- Les images du produit apparaissant dans le présent manuel peuvent différer du produit réel.

# MENU D'INSTALLATION

## REMARQUES

- Certaines fonctions décrites dans le manuel d'installation pourraient ne pas être prises en charge par certains modèles.

## Signage Setup Menu (menu Configuration de l'affichage)

Ce menu vous permet de configurer l'affichage numérique après l'installation.

### Power On Status (état de mise sous tension)

- Vous pouvez sélectionner l'état de fonctionnement du moniteur lorsque la source d'alimentation principale est sous tension.
- Vous pouvez choisir entre MARCHE, VEILLE ou DERNIER.
- PWR définit l'état du moniteur comme « En marche » lorsque la source d'alimentation principale est sous tension.
- STD définit l'état du moniteur comme « En veille » lorsque la source d'alimentation principale est sous tension.
- LST définit l'état du moniteur à son état précédent.

### IR Operation (fonctionnement IR)

- Si vous réglez cette fonction à Normal, vous pouvez utiliser la télécommande.
- Si vous réglez cette fonction sur Bouton d'alimentation seulement, vous ne pouvez qu'utiliser la touche d'alimentation.
- Si vous réglez cette fonction à Tout bloquer, vous ne pouvez pas utiliser la télécommande. (La fonction Allumer est disponible.)

### Local Key Operation (utilisation des touches locales)

- Si vous réglez cette fonction à Normal, vous pouvez utiliser les touches locales.
- Si vous réglez cette fonction sur Bouton d'alimentation seulement, vous ne pouvez qu'utiliser la touche d'alimentation.
- Si vous réglez cette fonction à Tout bloquer, vous ne pouvez pas utiliser les touches locales. (La fonction Allumer est disponible.)

### Wake On LAN (réveil à distance)

- Vous pouvez choisir d'utiliser la fonction LAN d'éveil.
- Vous pouvez régler cette option à Activée ou Désactivée.
- Si vous réglez cette option à Activée, la fonction Réveil à distance est activée, ce qui vous permet d'allumer votre produit à distance par réseau local.
- Si vous réglez cette option Désactivée, la fonction Réveil à distance est désactivée.

### LAN Daisy Chain (guirlande de LAN)

- La Guirlande de LAN forme une guirlande de ports de réseau local, de sorte que même si vous branchez un seul moniteur à un réseau, les autres appareils de la guirlande sont également connectés au réseau.
- Le premier moniteur dans la guirlande doit être connecté au réseau à partir d'un port qui n'est pas déjà utilisé pour la configuration en cascade.

## No Signal Power Off (15 Min) (mise hors tension sans signal [15 min])

- Vous pouvez choisir d'activer ou non la fonction indiquant au produit de se mettre hors tension si aucun signal n'est reçu depuis plus de 15 minutes.
- Vous pouvez régler cette option à Activée ou Désactivée.
- Si vous réglez cette option à Activée, le produit s'éteint après une absence de signal de 15 minutes.
- Si vous réglez cette option à Désactivée, la fonction de mise hors tension après 15 minutes est désactivée.
- Désactivez cette option lorsque vous utilisez le produit pendant une période prolongée.

## Auto Power Off (mise hors tension automatique)

- Vous pouvez choisir d'activer ou non la fonction indiquant au produit de se mettre hors tension s'il demeure inutilisé pendant plus de 4 heures.
- Vous pouvez régler cette option à 4 heures ou Désactivée.
- Si vous réglez cette option à 4 heures, le produit s'éteint lors que vous n'avez pas appuyé sur une touche de la télécommande pendant 4 heures.
- Si vous réglez à Désactivée, la fonction de mise hors tension de 4 heures est désactivée.
- Désactivez cette option lorsque vous utilisez le produit pendant une période prolongée.

## Beacon (balise)

- Active la balise BLE, l'une des fonctionnalités Bluetooth 4.0.
- Mode balise (activation/désactivation) : Active l'option Balise.
- UUID de balise (hex.) : Définit l'identifiant unique universel (UUID) utilisé pour l'option Balise. L'UUID est formé de 32 chiffres, chaque chiffre ayant une valeur hexadécimale (0-FF) convertie à partir d'un nombre décimal de 0 à 255.
- Majeure (0-65535) : Définit la valeur de la catégorie principale appariée avec l'UUID.
- Mineure (0-65535) : Définit la valeur de la sous-catégorie appariée avec la valeur principale.
- OK : Bouton de confirmation de l'application des quatre valeurs ci-dessus, une fois qu'elles ont été définies.
- Certains modèles ne prennent pas en charge les services de balayage d'arrière-plan dans iOS.

## DPM (gestion de l'alimentation du moniteur)

- Vous pouvez configurer le gestionnaire d'alimentation de l'affichage (DPM).
- Désactivée : vous pouvez régler cette option à Désactivée, 5 sec./10 sec./15 sec./1 min./3 min./5 min./10 min.
- Si cette option n'est pas désactivée, le moniteur se met mode DPM lorsqu'il n'y aucun signal d'entrée.
- Si vous la réglez à Désactivée, la fonction DPM est désactivée.
- Dans les cas ci-dessous, les options 5 s et 10 s sont désactivées pour la fonction DPM. Si la DPM est déjà réglée à 5 s ou à 10 s, le réglage passera à 15 s.
  - Lorsque la fonction de lecture automatique USB est réglée à Photo ou à Film
  - Lorsque la fonction Basculement est réglée à Auto ou Manuelle :
- Si vous réglez cette option à 10 s ou moins, le moniteur entre en mode DPM avant la lecture automatique du contenu SuperSign.

## DPM Wakeup Control (contrôle activation DPM)

- Permet d'allumer le moniteur en fonction du traitement numérique du signal du port DVI-D/HDMI connecté.
- Régler cette option à Horloge seulement fait en sorte de vérifier les signaux transmis par l'horloge numérique. S'il y a un signal d'horloge numérique, le moniteur est allumé.
- Régler cette option sur Horloge+données allume le moniteur uniquement lorsque des signaux d'horloge numérique et de données sont reçus.

## Baudrate (9600/115200) (débit en bauds [9600/115200])

- Vous pouvez changer la vitesse de communication RS-232 pour votre moniteur.
- Vous pouvez choisir entre 9600 et 115200.
- Si vous sélectionnez cette option à 9600, la vitesse de communication RS-232 est réglée à 9600 bps.
- Si vous sélectionnez cette option à 115200, la vitesse de communication RS-232 est réglée à 115200 bps.

## OSD Portrait Mode (Off/On) (mode Portrait à l'écran [désactivé/activé])

- Cette fonction vous permet de faire pivoter l'affichage à l'écran dans le sens horaire.
- Vous pouvez régler cette fonction à Éteint/90/270.
- Si vous la réglez à Désactivée, cette fonction est désactivée.
- Si vous réglez cette fonction à 90, l'élément affiché pivote à 90° dans le sens des aiguilles d'une montre. Dans ce cas, la souris ne peut pas être utilisée.
- Si vous réglez cette fonction à 270, l'élément affiché pivote à 270° dans le sens des aiguilles d'une montre. Dans ce cas, la souris ne peut pas être utilisée.
- Selon le modèle, vous pouvez activer ou désactiver cette fonction. Si vous réglez cette fonction Activée, l'élément affiché pivote à 90° dans le sens des aiguilles d'une montre.
- Pour certains modèles, le produit doit être redémarré pour que les paramètres modifiés s'appliquent.

## Power On Delay (0 - 250) (délai sur mise en marche [0 à 250])

- Cette fonction retarde la mise sous tension pour éviter une surcharge lorsque plusieurs écrans sont allumés simultanément.
- La durée du délai peut être de 0 à 250 secondes.

## Check Screen (vérifier l'écran)

- La fonction de vérification de l'écran vérifie la présence d'anomalies en périphérie de l'écran. Les couleurs R, V et B utilisées pour l'affichage à l'écran sont formées sur l'écran à intervalles d'une seconde; un capteur RVB effectue des vérifications des zones concernées.
- Si cette option est réglée à Activée, la fonction Vérifier l'écran est activée.
- Si cette option est réglée à Désactivée, la fonction Vérifier l'écran n'est pas activée.
- Si le mode Portrait ou Pivot est défini à Aactivé, la fonction Vérifier l'écran passe à Désactivée et elle est désactivée.

## Digital Audio Input (entrée audio numérique)

- HDMI/DISPLAYPORT/OPS : vous pouvez entendre le son des signaux numériques transportés par HDMI, DISPLAYPORT ou OPS dans les haut-parleurs du moniteur.
- Entrée audio : vous pouvez entendre le son dans le haut-parleur du moniteur en connectant les ports HDMI, OPS ou DISPLAYPORT au port Audio In.
- Si Numérique est sélectionné sur le DVI-D en utilisant l'entrée OPS/HDMI3/DVI-D ou OPS/DVI-D, aucun son ne sera entendu.
- Pour les modèles qui ne prennent pas en charge les haut-parleurs internes, des haut-parleurs externes doivent être utilisés.

## Speaker (haut-parleur)

- Si vous réglez cette option à Activée, vous pouvez entendre des sons dans le haut-parleur du moniteur. (\* Le haut-parleur de moniteur est vendu séparément.)
- Si vous réglez cette option à Désactivée, vous pouvez entendre des sons dans le haut-parleur du moniteur.

## USB Auto Playback (lecture automatique USB)

- Cette fonction permet la lecture automatique de photos et de vidéos lorsqu'un dispositif USB est connecté. Vous pouvez afficher des photos et vidéos sans devoir passer manuellement par les menus à cet effet (Afficher photos/films). Cependant, cette fonction n'est pas disponible pendant que le contenu SuperSign est en cours de lecture.
- Si vous activez la lecture automatique USB pour les films, les fichiers vidéo stockés à la racine du dispositif USB seront lus automatiquement un après l'autre. Lorsque la fonction est activée, l'affichage dynamique recherche et lit automatiquement les fichiers vidéo stockés dans un dispositif USB.
- Si vous activez la lecture automatique USB pour les photos, les fichiers image stockés à la racine du dispositif USB seront lus automatiquement un après l'autre. Lorsque la fonction est activée, l'affichage dynamique recherche et lit automatiquement les fichiers image stockés dans un dispositif USB.

## Set ID (identité télé)

- Identité télé (1 ~ 1000) : Lorsque plusieurs produits sont connectés à l'écran, vous pouvez attribuer un ID produit unique à chacun d'eux. Assignez des numéros allant de 1 à 1 000 et quittez l'option. Vous pouvez contrôler chaque produit séparément en utilisant l'ID que vous avez assigné à chaque produit.
- Définition automatique de l'ID : assigne automatiquement un numéro d'ID unique à chaque ensemble lorsque plusieurs produits sont connectés à l'écran.
- Réinitialisation de l'ID : vous pouvez réinitialiser l'ID du produit à 1.

## PM Mode (mode PM)

- Mise hors tension : état normal DC désactivé.
- Format d'image secondaire : état normal DC désactivé, à l'exception que l'IC de basculement reste allumé. Sur certains modèles, cela ne s'applique qu'à un mode d'entrée précis (DisplayPort) et a le même effet que la fonction Écran toujours éteint dans d'autres modes d'entrée.
- Écran désactivé : change automatiquement à l'état Écran désactivé lorsqu'il entre en mode DPM, Arrêt automatique (15 min., 4 heures), ou Mise hors tension anormale.
- Écran toujours désactivé : change automatiquement à l'état Écran éteint, lors de l'entrée en mode DPM, Arrêt automatique (15 min., 4 heures), Minuterie de mise hors tension, Mise hors tension anormale ou lorsqu'il y a un signal d'entrée du bouton de commande d'alimentation de la télécommande ou du bouton Éteindre du moniteur.
- Pour basculer l'état du moniteur d'éteint à marche, il faut un signal d'entrée du bouton de mise hors tension de la télécommande ou du bouton de marche du moniteur.

## Interface Selection (sélection d'interface)

- Vous pouvez définir la communication avec l'OPS connecté.
- AFFICHAGE : permet la communication avec les périphériques externes par le port série.
- OPS : permet la communication par l'OPS connecté au produit.

## OPS Power Control, (contrôle de l'alimentation OPS), OPS/PC Power Control (contrôle de l'alimentation OPS/PC)

- Vous pouvez contrôler l'alimentation de l'OPS.
- Disable (désactivé) : désactive le contrôle de l'alimentation OPS.
- Synchronisation (activée) : synchronise l'état de l'alimentation du moniteur et de l'OPS seulement lorsque le moniteur est activé.
- Synchronisation (marche/arrêt) : synchronise toujours l'état de l'alimentation du moniteur et de l'OPS.

## Master/Slave Mode (mode Maître-esclave)

- Mode maître-esclave : synchronise les produits à l'heure et au contenu d'un des produits. Ces moniteurs peuvent être réglés à Maître ou à Esclave. Quand plusieurs écrans sont connectés par RS-232C, un seul moniteur doit être réglé au mode Maître pour que cette option fonctionne correctement.
- Synchronisation de l'heure : lorsque cette fonction est activée, l'heure actuelle du moniteur maître est envoyée à plusieurs moniteurs esclaves reliés par une connexion RS-232C pour synchroniser l'heure. Les moniteurs sont synchronisés toutes les heures après la synchronisation initiale lors de l'activation de la fonction Synchronisation de l'heure. (Si un changement survient, il y a une synchronisation initiale, puis la synchronisation se poursuit aux heures.)
- Synchronisation du contenu : lorsque cette fonction est activée, le contenu du moniteur maître est envoyé à plusieurs moniteurs esclave reliés par une connexion RS-232C pour synchroniser le contenu. La fonction de synchronisation du contenu doit être activée dans tous les moniteurs pour une vidéo ou une image unique pour que cette option fonctionne correctement. Cette option prend en charge les types de contenus seulement. Les types d'horaires ne sont pas pris en charge.

## Sync Mode (mode Sync)

- synchronise les produits à l'heure et au contenu d'un des produits.
- Désactivée La synchronisation est désactivée.
- RS232C : synchronise plusieurs moniteurs connectés par une connexion RS-232C.
  - Maître/esclave : Ces moniteurs peuvent être réglés à Maître ou à Esclave. Un seul moniteur doit être réglé à Maître pour que cette option fonctionne correctement.
  - Synchronisation de l'heure : lorsque cette fonction est activée, l'heure actuelle du moniteur maître est envoyée à plusieurs moniteurs esclaves reliés par une connexion RS-232C pour synchroniser l'heure. Les moniteurs sont synchronisés toutes les heures après la synchronisation initiale lors de l'activation de la fonction Synchronisation de l'heure. (Si un changement survient, il y a une synchronisation initiale, puis la synchronisation se poursuit aux heures.)
  - Synchronisation du contenu : lorsque cette fonction est activée, le contenu du moniteur maître est envoyé à plusieurs moniteurs esclaves reliés par une connexion RS-232C pour synchroniser le contenu. Cette option est disponible seulement pour les moniteurs réglés à Synchronisation du contenu et fonctionne normalement lorsqu'une vidéo ou une image unique est sélectionnée en tant que contenu.
- Réseau : synchronise les moniteurs connectés au même réseau. Le moniteur qui autorise le bouton SYNCHRONISER MAINTENANT devient alors le maître.
  - Nombre d'écrans connectés : Saisir le nombre d'écrans esclaves. Un nombre de 1 à 225 peut être entré et la valeur par défaut est 1.
  - Sélectionner l'appareil de stockage : vous pouvez sélectionner la mémoire interne ou un dispositif USB.
  - Sélectionner le nom du fichier : jusqu'à 10 fichiers peuvent être sélectionnés à partir de la liste des fichiers de l'appareil sélectionné. La sélection de fichiers activera alors le bouton SYNCHRONISER MAINTENANT dans le haut et rendra la prochaine étape disponible.
  - Seuls des fichiers MP4 sont pris en charge, et tous les fichiers doivent se trouver dans le dossier Lecture synchronisée dans le répertoire racine de l'appareil.
  - Avant d'utiliser la fonction Synchronisation réseau, réglez les paramètres du serveur mandataire à Désactivé.

- UPnP : Ouvre ou bloque le port UDP 1900, qui est utilisé pour la fonction UPnP.
  - La valeur par défaut est Marche. Sélectionner Arrêt bloque le port UDP 1900, ce qui rend la fonction UPnP non disponible.
  - Si cette option est désactivée, l'élément Réseau du mode de synchronisation devient inactif.
  - Si cette option est désactivée et que le mode de synchronisation est réglé à Réseau, l'option Mode de synchronisation est désactivée et l'élément Réseau devient inactif.
  - Si la valeur UPnP est changée, la fonction ne sera pas appliquée sans un redémarrage.

### **Content Rotation (rotation du contenu)**

- fait pivoter l'image de 90 ou 270 degrés dans le sens des aiguilles d'une montre.
- Il est recommandé d'utiliser du contenu conçu pour être utilisé en mode Portrait.
- Comme pour le mode ARC, le réglage de la fonction Rotation du contenu à Activée (90 ou 270) ajuste la taille d'une vidéo pour le mode plein écran.
- Avec WiDi, il est recommandé de régler le format d'image sur Original si vous avez l'intention d'utiliser la rotation du contenu. Si vous réglez le rapport d'image à Plein, la position d'affichage du pointeur de la souris pourrait ne pas être précise.
- Une détérioration de la qualité d'image n'est pas un problème en lien avec le produit lors du réglage de la rotation du contenu en utilisant une entrée externe.

### **Aspect Ratio(Rotation) (format d'image [rotation])**

- Sélectionne une option de format d'image qui sera appliquée à la rotation du contenu. Originale/intégrale

### **Intelligent Auto (auto intelligent)**

- Ajuste la taille, la position et la phase de l'écran du moniteur automatiquement à la résolution reconnue. Cette fonction est disponible uniquement en mode d'entrée RVB.

### **Studio Mode (mode Studio)**

- Envoie des signaux de sortie à une température de couleur faible.
- Vous pouvez régler cette option à Activée ou Désactivée.
- Activer cette à Activée abaisse la température de couleur des images.

### **Pivot Mode (mode Pivot)**

- Cette fonction vous permet de faire pivoter l'affichage à l'écran de 180 degrés.
- Le signal d'entrée et l'OSD pivotent.
- Vous pouvez régler cette option à Activée ou Désactivée.
- Si vous la réglez à Désactivée, cette fonction est désactivée.
- Si vous réglez cette fonction à Activée, l'écran pivote à 180 degrés.
- Tout changement effectué s'applique après le redémarrage.

## Scan Inversion (inversion de balayage)

- Cette option réduit les écarts de niveau des images affichées lorsque le haut et le bas des images chevauchent durant la sortie d'image à haute vitesse.
- Vous pouvez régler cette option à Activée ou Désactivée.
- Lorsque cette option est réglée à Activée, l'image est analysée de haut en bas pour réduire les écarts de niveau. L'image affichée est verticalement et horizontalement inversée.
- Nous vous recommandons d'utiliser l'inversion de balayage avec le mode pivot.

## White Balance (équilibre des blancs)

- Règle le gain rouge, le gain vert, le gain bleu et les valeurs de rétroéclairage.
- Réinitialisation : réinitialise la valeur Équilibre des blancs.

## Applications (applications)

- Ajoute ou supprime des applications dans la barre de lancement.
- Si vous devez retirer l'application Partage d'écran de la barre de lancement en décochant l'élément Partage d'écran, nous vous recommandons de redémarrer votre système après le retrait.
- Si vous activez la rotation du contenu ou le mode Portrait OSD, l'application SuperSign EZ sera supprimée de la barre de lancement de l'écran et l'élément SuperSign EZ sera désactivé.

## Crestron

- Cette fonction permet une synchronisation avec une application fournie par Crestron.
- Server (Serveur) : Ce menu permet de définir l'adresse IP pour la connexion réseau avec le serveur (équipement fourni par Crestron).
- Port : Ce menu permet de définir le port pour la connexion réseau avec le serveur. Le numéro de port par défaut est le 41794.
- IP ID (ID IP) : Ce menu permet de définir un ID unique pour la synchronisation avec l'application.

## Factory Reset (réinitialisation des paramètres d'origine)

- Vous pouvez réinitialiser le produit à ses paramètres d'origine.

## Status Message (message d'état)

- Permet de définir une fonction qui envoie l'état du moniteur aux adresses de courriel des utilisateurs.
- L'administrateur peut définir le message d'état à Activé) ou Désactivé.
- Période de messagerie : définit une période pour envoyer des messages. Vous pouvez choisir Lors d'un état de panne ou Hebdomadaire.
- Sélectionner la date : disponible si vous avez réglé Période de messagerie à Hebdomadaire. Choisissez le jour de la semaine pour la transmission de messages.
- Sélectionner l'heure : disponible si vous avez réglé Période de messagerie à Hebdomadaire. Sélectionnez l'heure souhaitée pour la transmission de messages.
- Adresse électronique de l'utilisateur : entrez l'adresse électronique de l'expéditeur.
- Type : fixé à POP3.
- Serveur d'expédition (SMTP) : entrez l'adresse du serveur de courriels de POP3.
- ID : entrez l'ID d'utilisateur du serveur de courriels.
- Mot de passe : entrez le mot de passe de l'utilisateur du serveur de courriels.
- Adresse de courriel du destinataire : entrez l'adresse de courriel du destinataire des messages d'état.
- Si l'état de l'un des points éléments suivants évolue ou devient anormal, un message d'état peut être envoyé.
  - 1. Température : si le moniteur atteint une température dangereuse, sa température actuelle est enregistrée, et un courriel contenant cette information est envoyé.
  - 2. Validité du capteur de température : un courriel est envoyé s'il n'y a pas capteur de température connecté, si l'état de communication du capteur de température est inconnu, ou si les renseignements fournis par la puce sont anormaux.
  - 3. État du réseau (filaire ou sans fil) : un courriel est envoyé lorsque l'état de connexion du réseau est modifié. Le nombre maximum de changements d'état de réseau qui peut être enregistré est limité à 50. La valeur enregistrée est réinitialisée une fois l'appareil éteint.
  - 4. Capteur RVB : un courriel envoyé si la vérification de l'écran par le capteur RVB échoue.
  - 5. Vérifier l'absence de signal : vérifie la présence d'un signal. S'il n'y a aucun signal pendant plus de 10 secondes, un courriel est envoyé.
  - 6. Contenu de l'horaire local : un courriel est envoyé s'il est impossible de lire le contenu entre l'heure de début et l'heure de fin de la programmation de lecture enregistrée dans le moniteur. Toutefois, cela ne s'applique pas lorsque l'on a mis fin à la programmation avec la télécommande.
  - 7. Horaire SuperSign : un courriel est envoyé s'il est impossible de lire le contenu entre l'heure de début et l'heure de fin de la programmation de lecture distribuée à SuperSign. Toutefois, cela ne s'applique pas lorsque l'on a mis fin à la programmation avec la télécommande.
  - Il est possible que certaines fonctions ci-dessus ne soient pas prises en charge sur certains modèles.
- Uniquement le port SMTP 25, 587 est pris en charge; Naver n'est pas pris en charge.

## SIMPLINK Setup (configuration SIMPLINK)

- Lorsque la fonction Configuration SIMPLINK est activée, vous pouvez utiliser SIMPLINK fourni par l'affichage LG.
- ID d'appareil : règle l'ID de l'appareil connecté par câblage CEC. Vous pouvez choisir une valeur entre « Tous » et « E ».
- Veille : permet de régler les scénarios pour l'envoi et la réception de la commande OpStandBy (0x0c). Détails des options :

	Envoi	Réception
Envoi seulement	O	X
Réception seulement	X	O
Tous	O	O

## Multi-screen Resolution (résolution écrans multiples)

- Permet de modifier la résolution recommandée pour l'écran connecté selon le mode de partage d'écran sélectionné pour l'option Écrans multiples. Vous pouvez régler la résolution recommandée de sorte pour la modifier automatiquement ou pour conserver la valeur fixe de résolution recommandée pour un mode de partage d'écran donné. L'écran peut papilloter lors du changement de réglage.
- Ajuster à l'écran : la résolution recommandée pour l'écran connecté passe automatiquement à la résolution optimale pour le mode de partage d'écran sélectionné pour l'option Écrans multiples. Si vous sélectionnez une résolution autre que la résolution recommandée pour l'appareil connecté, la résolution sélectionnée demeure fixe, et ce, même si vous modifiez le réglage du mode de partage d'écran.
- Dans certaines cartes graphiques prenant en charge la sortie signal HDTV et la sortie signal PC, la résolution de sortie HDTV est ajustée à 1080p ou moins et la résolution de sortie PC est ajustée automatiquement pour deux, trois ou quatre écrans.
- Pour certaines cartes graphiques et certains systèmes d'exploitation, il peut être nécessaire de régler la résolution à la valeur recommandée pour chaque mode de partage.
- Écran unique : La résolution recommandée pour l'appareil connecté est réglée selon la résolution optimale pour un écran unique. Si vous utilisez l'option Écrans multiples, il est possible que l'écran ne fonctionne pas correctement. Pour utiliser l'appareil dans l'environnement Écrans multiples, les réglages doivent être modifiés en fonction du mode sélectionné. Pour utiliser l'application Écrans multiples, la résolution de l'appareil connecté doit être réglée à une valeur égale ou inférieure à la valeur de résolution prise en charge en mode Écrans multiples.
- Deux écrans : la résolution recommandée pour l'appareil connecté est réglée à la résolution optimale pour le mode de partage deux écrans de l'option Écrans multiples.
- Trois écrans : la résolution recommandée pour l'appareil connecté est réglée à la résolution optimale pour le mode de partage trois écrans de l'option Écrans multiples.
- Quatre écrans : la résolution recommandée pour l'appareil connecté est réglée à la résolution optimale pour le mode de partage quatre écrans de l'option Écrans multiples.

## Guide to Using Content Rotation/Pivot Mode/Scan Inversion (guide d'utilisation des options de rotation du contenu/mode Pivot/inversion de balayage)

Si vous avez activé le mode pivot et l'inversion de balayage, l'écran de logo s'affichant à la mise sous tension du moniteur sera verticalement et horizontalement inversé.

### [Paramètres d'installation du mode Portrait]

Dans l'image originale ou en mode pivot, vous pouvez faire pivoter l'image pour l'afficher en mode portrait en utilisant l'option Rotation du contenu.

Lors de l'installation de l'écran tourné à 90 degrés : réglez la rotation du contenu à 270.

Lors de l'installation de l'écran tourné à 270 degrés : réglez la rotation du contenu à 90.

Exemple : Lors de l'installation de l'écran tourné à 90 degrés

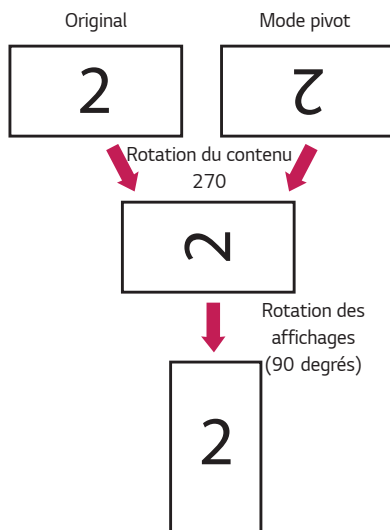

### [Réglage d'installation d'un mur vidéo]

Vous pouvez mettre en place un mur vidéo en mode portrait ou paysage à l'aide des options Mode pivot, Inversion du balayage et Rotation du contenu.

Exemple : mode mosaïque 2 x 2

\* Mur vidéo en mode Paysage

- Réglez les options Inversion du balayage et Mode pivot à Activée pour les écrans de la rangée 2.

\* Mur vidéo en mode Portrait

- Réglez l'option Inversion du balayage à Activée et l'option Rotation du contenu à 90 pour les écrans de la colonne 1.
- Réglez l'option Rotation du contenu à 270 pour les écrans de la colonne 2.

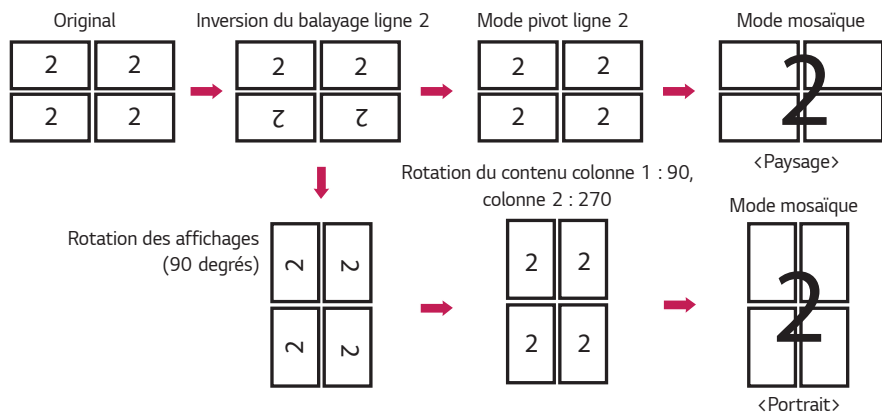

## USB Cloning Menu (menu Clonage USB)

Vous pouvez copier les réglages du produit pour les transférer dans d'autres.

### Send To USB (envoyer vers USB)

- Vous pouvez sauvegarder les réglages actuels sous format fichier pour le stockage dans un dispositif USB.
- Sélectionnez le nom du fichier et appuyez sur OK pour terminer.
  - Vous ne pouvez pas enregistrer les éléments suivants : coloris HDMI ULTRA HD, paramètres avancés sous Image, Horloge, Délai de mise en marche, ID de moniteur; les éléments dans Réseau, Équilibre des blancs, ID de mosaïque, le menu de configuration Affichage – mode maître/esclave, minuterie de synchronisation, tous les menus dans le menu de méthode ISM (à l'exception de mode, répétition, attente et durée) et les éléments de menu dans Mes médias.

### Receive From USB (réception du périphérique USB)

- Vous pouvez importer des fichiers de réglages stockés dans un dispositif USB, puis modifier les réglages en fonction de ce qui convient au produit actuel.
- Utiliser un fichier de réglages provenant d'un modèle différent pourrait ne pas fonctionner correctement pour le produit actuel.
- Une fois l'importation terminée, l'appareil redémarre après 5 secondes.

### Logo Image Download (téléchargement d'une image de logo)

- Vous pouvez télécharger et appliquer les images de démarrage.
- L'image que vous désirez appliquer doit être stockée dans le dossier LG\_MONITOR dans le niveau supérieur d'un appareil USB.
- Une fois le téléchargement terminé, le produit redémarre et l'image est appliquée.



### MISE EN GARDE

- Pour utiliser la fonction Clonage de configuration, assurez-vous d'utiliser un dispositif de stockage USB formaté avec le système de fichier FAT32. Si le dispositif de stockage USB a été formaté avec un autre système de fichiers, il pourrait ne pas fonctionner correctement.

## Password Change Menu (menu Changement du mot de passe)

Vous pouvez changer votre mot de passe à partir du menu d'installation.

Vous pouvez changer votre mot de passe à des fins de sécurité. Entrez un nouveau mot de passe à quatre chiffres. Entrez le même mot de passe une seconde fois dans la fenêtre Confirmer le mot de passe pour le confirmer.

## Tile Mode Menu (menu Mode mosaïque)

Vous pouvez configurer l'écran intégré de la même façon que chaque écran est configuré.

Pour utiliser cette fonction

- Doit être utilisée avec de multiples écrans.
- Doit être activée en connectant chaque écran par l'intermédiaire d'un distributeur ou en guirlande DP.
- Mode Mosaïque : rangée x colonne (r = 1 à 15, c = 1 à 15)
- 15 x 15 disponible

### Row (1-15) (rangée [1 à 15])

- Indiquez combien de rangées forment la mosaïque.

### Column (1-15) (colonne [1 à 15])

- Indiquez combien de colonnes forment la mosaïque.

### Tile ID (1-225) (ID mosaïque [1 à 225])

- Attribuez un ID à l'un des moniteurs faisant partie de la mosaïque.
- L'ID sélectionné sera affiché à l'écran.

### Natural (naturel)

- Pour un affichage plus naturel, l'image est partiellement affichée de façon à tenir compte de la distance entre chacun des écrans.

### Reset (réinitialiser)

- Réinitialise le mode mosaïque.
- Lorsque le mode Mosaïque est réinitialisé, les réglages de mosaïque retournent aux valeurs 2 x 2.



### REMARQUES

- Si le mode Mosaïque est activé, la fonction Économie d'énergie intelligente est désactivée pour fournir la même qualité d'image que les autres écrans.
- Seulement 4 x 4 est disponible sur certains modèles. (Pour le 1080p ou plus)

**Mode mosaïque**

Ce moniteur peut être joint à d'autres moniteurs pour créer une grande surface d'affichage en mosaïque.

**Arrêt**

Si le mode Mosaïque est désactivé

**1X2**

Si 2 moniteurs sont utilisés



ID mosaïque

**2X2**

Si 4 moniteurs sont utilisés

**3X3**

Si 9 moniteurs sont utilisés

**4X4**

Si 16 moniteurs sont utilisés

**5X5**

Si 25 moniteurs sont utilisés

**Mode mosaïque – Mode naturel**

Lorsque cette fonction est activée, les parties de l'image normalement affichées dans les espaces entre chacun des moniteurs sont omises.

Avant



Après



## Fail Over Menu (menu Basculement)

La source d'entrée dont la priorité est la plus élevée sera sélectionnée.

### Off (arrêt)

- La fonction Basculement automatique est désactivée.

### Auto (automatique)

- La source d'entrée change en fonction de l'ordre spécifié. Si plusieurs sources d'entrée sont détectées, celle dont la priorité est la plus élevée sera sélectionnée.
- Priorité  
Case 1 : 1. HDMI : 2. DVI-D : 3. DISPLAYPORT : 4. OPS : 5. RGB : 6. Mémoire interne  
Case 2 : 1. HDMI1, 2. HDMI2, 3. OPS/HDMI3/DVI-D ou OPS/DVI-D, 4. DP, 5. Mémoire interne

### Manual (manuel)

- La source d'entrée change en fonction de l'ordre spécifié. Si plusieurs sources d'entrée sont détectées, celle dont la priorité est la plus élevée sera sélectionnée.
- Vous pouvez définir les priorités 1 à 6.



### REMARQUES

- Si l'entrée passe à la mémoire interne, à l'USB ou à la carte SD à la suite d'un basculement, les contenus, vidéos ou images stockés dans l'appareil de stockage s'afficheront.
- Si du contenu (cts ou cpls) se trouve dans le dossier fail\_over (FAIL\_OVER) du répertoire racine de l'appareil de stockage, le contenu en question s'affichera en premier.
- En l'absence d'un tel contenu, les vidéos ou images stockées dans le répertoire racine de l'appareil de stockage s'afficheront.
- Si des fichiers des deux types (vidéo et image) sont présents dans le même dossier, seuls les fichiers vidéo seront lus.
- Le contenu distribué par SuperSign sera enregistré dans le dossier nommé « normal » de la mémoire interne. Par conséquent, le contenu distribué par SuperSign ne sera pas lu automatiquement en raison de l'action de Basculement.
- Le nombre de priorités peut varier selon les modèles.

## ISM Method Menu (menu Méthode IMS)

Si une image fixe est affichée à l'écran pendant une période prolongée, celle-ci est susceptible de s'incruster. La méthode ISM est une fonction qui empêche une image de s'incruster dans l'écran.

### Mode (mode)

- Permet de choisir le mode de méthode ISM désiré.
- Normal : désactive la méthode ISM.
- Nettoyage blanc : affiche un tracé blanc pour retirer une incrustation d'image.
- Nettoyage couleur : affiche en alternance un tracé blanc et de couleur pour retirer une incrustation d'image.
- Image d'utilisateur : Affiche les photos désirées.
- Vidéo d'utilisateur : lit la vidéo de votre choix.
- Inversion : inverse les couleurs de l'écran pour retirer l'incrustation de l'image. (Cette option est désactivée lorsque le produit ne reçoit aucun signal.)
- Orbiteur : déplace la position de l'écran jusqu'à trois pixels en même temps dans un ordre particulier pour éviter tout problème d'incrustation d'image. (Cette option est désactivée lorsque le produit ne reçoit aucun signal.)
- Barre de nettoyage : permet d'afficher une barre sur l'écran pour que l'image soit fluide. Vous pouvez télécharger l'image de votre choix et l'afficher dans la barre.

### Repeat (répéter)

- Désactivé, juste une fois : si vous sélectionnez le mode souhaité et appuyez sur TERMINÉ, l'ISM fonctionne immédiatement.
- Activé : si l'écran demeure fixe pendant le temps d'attente indiqué, la méthode ISM est activée pendant la durée indiquée.

### Wait (attente)

- Vous pouvez régler une attente d'une durée de 1 à 24 heures.
- Cette option est disponible uniquement lorsque vous avez activé la fonction Répéter.
- La fonction ISM s'active lorsque l'image demeure figée pendant une période de temps précise.

### Duration (durée)

- Vous pouvez choisir entre 1 à 10 min, 20 min, 30 min, 60 min, 90 min, 120 min, 180 min et 240 min
- Cette option est disponible uniquement lorsque vous avez activé la fonction Répéter.
- La fonction ISM fonctionne pendant la durée spécifiée.

### Action Cycle (cycle de l'action)

- Vous pouvez choisir entre 1 à 10 min, 20 min, 30 min, 60 min, 90 min, 120 min, 180 min et 240 min
- Cette option est disponible uniquement lorsque vous avez activé la fonction Inversion ou Orbiteur.
- Orbiteur : déplace la position de l'écran à des intervalles précis.
- Inversion : inverse la couleur de l'écran à des intervalles précis.

## Bar Image (image de barre)

- Désactivée affiche une barre contenant à une résolution fixe de 300 x 1080, puis la déplace.
- Activé : affiche et déplace une image téléchargée par l'utilisateur. L'image est affichée à une hauteur de 1080 pixels et prend la même largeur que celle de l'image téléchargée. Toutefois, si la largeur de l'image est en deçà de 300 pixels, elle sera alors fixée à 300.
- Cette option est disponible uniquement lorsque vous avez activé la fonction Barre de nettoyage.
- Si vous n'avez téléchargé qu'une seule image, la barre affichera et utilisera cette seule image dans ses déplacements.
- Si vous avez téléchargé plusieurs images, jusqu'à quatre images seront affichées en séquence par cycle.

## Bar Color (couleur de la barre)

- Vous pouvez choisir parmi six couleurs : rouge, vert, bleu, blanc, noir et gris.
- Cette fonction est applicable uniquement lorsque la Image de barre est désactivée.
- Cette option est disponible uniquement lorsque vous avez activé la fonction Barre de nettoyage.

## Transparency (transparence)

- Désactivée affiche une barre opaque.
- Activé : affiche une barre translucide. Transparence : 50 %)
- Cette option est disponible uniquement lorsque vous avez activé la fonction Barre de nettoyage.

## Direction (direction)

- Gauche à droite : la barre est déplacée de gauche à droite.
- Droite à gauche : la barre est déplacée de droite à gauche.
- Cette option est disponible uniquement lorsque vous avez activé la fonction Barre de nettoyage.

## Bar Image Download (téléchargement d'une image de barre)

- Pour télécharger une image, le fichier doit être situé dans le dossier intitulé « ISM » sur votre clé USB.
- Assurez-vous de supprimer les anciennes images stockées dans la mémoire interne avant de télécharger un nouveau fichier image.
- Formats de fichiers d'image pris en charge : « BMP », « JPG », « JPEG », « PNG », « GIF »
- Vous pouvez télécharger jusqu'à quatre images. (Résolution : 1920 x 1080 ou moins)
- S'il n'y a aucune image ou si les images existantes ont été supprimées, l'image par défaut est utilisée. (L'image par défaut est une barre blanche.)
- Cette option est disponible uniquement lorsque l'image de barre est activée.

## User Image Download (téléchargement d'une image utilisateur)

- Pour télécharger une image, le fichier doit être situé dans le dossier intitulé « ISM » sur votre clé USB.
- Assurez-vous de supprimer les anciennes images stockées dans la mémoire interne avant de télécharger un nouveau fichier image.
- Formats de fichiers d'image pris en charge : « BMP », « JPG », « JPEG », « PNG », « GIF »
- Vous pouvez télécharger jusqu'à quatre images. (Résolution : 1920 x 1080 ou moins)
- S'il n'y a aucune image ou si les images existantes ont été supprimées, l'image par défaut est utilisée. (L'image par défaut est une image d'arrière-plan entièrement blanche.)
- Cette option est disponible uniquement lorsque vous avez choisi le mode Image utilisateur.

## User Video Download (téléchargement d'une vidéo de l'utilisateur)

- Pour télécharger une vidéo, le fichier doit être situé dans le dossier intitulé « ISM » sur votre clé USB.
- Assurez-vous de supprimer les anciennes vidéos stockées dans la mémoire interne avant de télécharger un nouveau fichier vidéo.
- Formats de fichiers vidéo pris en charge : « MP4 », « AVI », « FLV », « MKV », « MPEG », « TS »
- Vous pouvez télécharger une seule vidéo.
- S'il n'y a aucune vidéo, ou si les vidéos existantes ont été supprimées, la vidéo par défaut est utilisée. (La vidéo par défaut est une image d'arrière-plan blanc.)
- Cette option est disponible uniquement lorsque vous avez activé la fonction Vidéo utilisateur.

## \*Réinitialiser ou supprimer la barre d'images, d'images d'utilisateur ou vidéo d'utilisateur téléchargées

- Pour réinitialiser, aller sur Installation > Configuration > Réinitialisation des paramètres par défaut.
- Pour supprimer, allez dans Mémoire interne dans l'élément Appareils Mes médias et supprimez le contenu téléchargé voulu.

## Server Menu (menu Serveur)

### Set Automatically (configuration automatique)

- Les réglages du moniteur seront configurés automatiquement afin que le serveur SuperSign puisse le chercher.

### Server IP (IP serveur)

- Ce menu permet de configurer une adresse IP pour le serveur SuperSign.

### Server Status (état du serveur)

- Cette fonction affiche l'état de la connexion entre votre moniteur et le serveur SuperSign.
- Non connecté – indique que votre moniteur n'est pas connecté au serveur SuperSign.
- En attente d'approbation – indique que votre moniteur est connecté au serveur SuperSign, mais n'a pas encore été approuvé.
- Rejeté : indique que votre moniteur est connecté au serveur SuperSign, mais a été rejeté.
- Connecté – indique que votre moniteur est connecté au serveur SuperSign et a été approuvé.

### Link Server IP (Adresse IP du serveur de liens)

- Ce menu permet de définir l'adresse IP du serveur de liens SuperSign.

### Link Server Port (Port du serveur de liens)

- Ce menu permet de définir le port du serveur de liens SuperSign.

### Link Server Status (État du serveur de liens)

- Affiche l'état de la connexion du serveur de liens SuperSign.
- Non connecté : Non connecté au serveur de liens SuperSign.
- En attente d'approbation : Connecté au serveur de liens SuperSign, mais pas approuvé.
- Connecté : Connecté au serveur de liens SuperSign et approuvé.

## Tile Mode Menu (menu Mode verrouillage)

### USB

- Vous pouvez empêcher l'utilisation de dispositifs USB.

### OSD

- Vous pouvez empêcher l'OSD de s'afficher.

### Reset to Initial Settings (réinitialisation des paramètres d'origine)

- Vous pouvez rétablir les paramètres d'origine grâce à cette fonction.

### WiFi (WiFi)

- Vous pouvez restreindre les paramètres WiFi.

