



**LG**

Life's Good

# MANUAL DE USUARIO TV DE PLASMA

Lea este manual atentamente antes de utilizar el monitor y consérvelo para consultarlo cuando lo necesite.

PA45\*\*

PA49\*\*

PA55\*\*

PA65\*\*

# LICENCIAS

Las licencias admitidas pueden diferir según el modelo. Para obtener más información acerca de las licencias, visite [www.lg.com](http://www.lg.com).



Fabricado bajo licencia de Dolby Laboratories. "Dolby" y el símbolo de la doble D son marcas comerciales de Dolby Laboratories.



HDMI, el logotipo HDMI y High-Definition Multimedia Interface son marcas comerciales o marcas comerciales registradas de HDMI Licensing LLC.



ACERCA DE DIVX VIDEO: DivX® es un formato de vídeo digital creado por DivX, LLC, una empresa subsidiaria de Rovi Corporation. Este dispositivo cuenta con la certificación oficial DivX Certified® para reproducir vídeo DivX. Visite [divx.com](http://divx.com) para obtener más información y herramientas de software para convertir sus archivos a vídeo DivX.

ACERCA DE DIVX VIDEO-ON-DEMAND: este dispositivo DivX Certified® deberá registrarse para poder reproducir películas DivX Video-on-Demand (VOD) que haya comprado. Para obtener el código de registro, localice la sección DivX VOD en el menú de configuración del dispositivo. Visite [vod.divx.com](http://vod.divx.com) para obtener más información sobre cómo completar el registro.

"Con DivX Certified® puede reproducir vídeo DivX® hasta HD 1080p, incluido el contenido premium".

"DivX®, DivX Certified® y los logotipos asociados son marcas comerciales de Rovi Corporation o sus empresas subsidiarias y se utilizan con licencia."

Protegidos por una o más de las siguientes patentes de EE. UU.:  
7,295,673; 7,460,668; 7,515,710; 7,519,274



## NOTA

- La imagen que se muestra puede diferir de la de su TV.
- El menú en pantalla de la TV (OSD) puede no coincidir exactamente con las imágenes incluidas en este manual.



# CONTENIDO

## 2 LICENCIAS

## 6 PROCEDIMIENTO DE INSTALACIÓN

## 6 MONTAJE Y PREPARACIÓN

- 6 Desembalaje
- 9 Compra por separado
- 9 Piezas y botones
- 12 Elevación y desplazamiento de la TV
- 13 Colocación de la TV
  - 13 - Fijación del soporte
  - 15 - Montaje en una mesa
  - 16 - Montaje en una pared
  - 17 - Cómo mantener los cables recogidos

## 18 MANDO A DISTANCIA

## 20 VISUALIZACIÓN DE TV

- 20 Conexión de la antena
- 20 Encendido de la TV por primera vez
- 21 Visualización de TV
- 21 Administración de programas
  - 21 - Configuración automática de programas
  - 23 - Configuración de cable DTV (solo en el modo de cable)
  - 23 - Configuración manual de programas (en el modo digital)
  - 24 - Configuración manual de programas (en el modo analógico)
- 25 - Edición de la lista de programas
- 27 - Información CI [interfaz común]
- 28 - Selección de la lista de programas
- 29 EPG (Guía electrónica de programación) (solo en modo digital)
  - 29 - Activación/desactivación de la EPG
  - 29 - Selección de un programa
  - 30 - Modo de cambio de fecha
  - 30 - Modo de guía AHORA/SIGUIENTE
  - 30 - Modo de guía de 8 días
  - 30 - Cuadro de descripción ampliada
  - 30 - Modo de ajuste de recordatorio

- 31 - Modo de lista de programación
- 31 Uso de opciones adicionales
  - 31 - Ajuste del formato
  - 33 - Cambio de los modos AV
  - 33 - Uso de la lista de entradas
  - 34 - Bloqueo de los botones de la TV (bloqueo infantil)
- 35 Uso de los menús rápidos
- 36 Uso de la asistencia al cliente
  - 36 - Prueba de actualización de software
  - 37 - Prueba de imagen/sonido
  - 37 - Uso de la prueba de señal
  - 37 - Uso de la información del producto o servicio

## 38 PENTOUCH

- 38 Uso de Pentouch
  - 39 - Pasos para utilizar la aplicación Pentouch
  - 39 - Requisitos del sistema
  - 39 - Instalación del programa Pentouch
  - 40 - Eliminación de la aplicación Pentouch
  - 40 - Vinculación de un lápiz táctil y un dispositivo de seguridad
  - 44 - Uso de la función Pentouch
  - 44 - Ajustes de la resolución de pantalla para Pentouch
- 46 Comprobación de las funciones de Pentouch
  - 47 - Uso de la barra de herramientas
  - 48 - Uso de la función Bocetos
  - 50 - Uso del Editor de fotos
  - 52 - Uso de la función Diario de Familia
  - 52 - Uso de la Galería
  - 53 - Uso de Internet
  - 54 - Uso de la función Mi Oficina

## 55 CONFIGURACIÓN DE RED

- 55 - Conexión a una red con cables
- 56 - Estado de red

## 57 ENTRETENIMIENTO

- 57 - Conexión de dispositivos de almacenamiento USB
- 58 - Búsqueda de archivos
- 59 - Reproducción de películas
- 62 - Visualización de fotos
- 64 - Cómo escuchar música
- 66 - Guía de VOD de DivX®

## 67 PERSONALIZACIÓN DE LOS AJUSTES DE TV

---

- 67 Acceso a los menús principales
- 68 Personalización de los ajustes
- 68 - Ajustes de IMAGEN
- 73 - Ajustes de AUDIO
- 76 - Ajustes de CONFIGURACIÓN
- 77 - Ajustes de HORA
- 78 - Ajustes de CERRAR
- 79 - Ajustes de OPCIÓN
- 81 - Ajustes de RED

## 82 CONEXIONES

---

- 83 Descripción general de las conexiones
- 84 Conexión a un receptor HD, reproductor de DVD o vídeo
- 84 - Conexión HDMI
- 85 - Conexión de DVI a HDMI
- 86 - Conexión de componentes
- 87 - Conexión con euroconector
- 88 - Conexión compuesta
- 89 Conexión a un PC
- 89 - Conexión HDMI, conexión de DVI a HDMI o conexión RGB
- 91 Conexión a un sistema de audio
- 91 - Conexión óptica de audio digital
- 92 Conexión de un dispositivo USB
- 92 Conexión a un módulo CI
- 93 Conexión SIMPLINK
- 93 - Activación de la función SIMPLINK

## 94 TELETEXTO

---

- 94 Activación y desactivación
- 94 Teletexto tipo SIMPLE
- 94 - Selección de páginas
- 94 Teletexto tipo TOP
- 94 - Selección de grupos/bloques/páginas
- 94 - Selección directa de páginas
- 95 Fastext
- 95 - Selección de páginas
- 95 Funciones de teletexto especiales

## 96 TELETEXTO DIGITAL

---

- 96 Teletexto dentro del servicio digital
- 96 Teletexto en el servicio digital

## 97 MANTENIMIENTO

---

- 97 Limpieza de la TV
- 97 - La pantalla y el marco
- 97 - La carcasa y el soporte
- 97 - Cable de alimentación
- 98 Cómo impedir las imágenes "quemadas" o "impresas" en la pantalla de la TV

## 99 SOLUCIÓN DE PROBLEMAS

---

## 101 ESPECIFICACIONES

---

## 104 CÓDIGOS IR

---

## 105 CONFIGURACIÓN DEL DISPOSITIVO DE CONTROL EXTERNO

---

- 105 Configuración de RS-232C
- 105 Tipo de conector: macho D-Sub de 9 patillas
- 105 Configuraciones de RS-232C
- 106 Parámetros de comunicación
- 106 Lista de referencia de comandos
- 107 Protocolo de transmisión/recepción

# PROCEDIMIENTO DE INSTALACIÓN

- 1 Abra el paquete y asegúrese de que incluye todos los accesorios.
- 2 Coloque el soporte en la TV.
- 3 Conecte un dispositivo externo a la TV.

## MONTAJE Y PREPARACIÓN

### Desembalaje

Compruebe si se incluyen los siguientes elementos con el producto. Si falta algún accesorio, póngase en contacto con el distribuidor local donde adquirió el producto. Las ilustraciones que aparecen en este manual pueden ser diferentes con respecto a los elementos y el producto reales.

Solo 42/50PA45\*\*, 50/60PA55\*\*, 50/60PA65\*\*

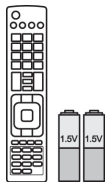

**Mando a distancia,  
pilas (AAA)** (Consulte la página 18)



**Manual de usuario,  
manual en CD**

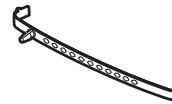

**Organizador de cables**  
(Consulte la página 17)

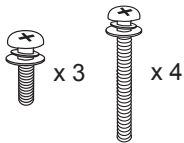

M5 x 16 M4 x 30

**Tornillo de montaje**  
(Consulte la página 13, Consulte la página 14)



**Soporte de fijación del  
cable de alimentación**  
(Consulte la página 17)

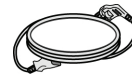

**Cable de alimentación**



**Cubierta de protección**  
(Consulte la página 14)

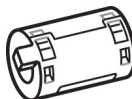

**Núcleo de ferrita**  
(En función del modelo)



**Paño para limpieza**  
(En función del modelo)  
Limpie suavemente las manchas de la carcasa con el paño para limpieza.



**Cuerpo del soporte**  
(Consulte la página 13)

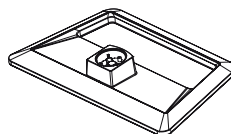

**Base del soporte**  
(Consulte la página 13)

Solo 42/50PA49\*\*

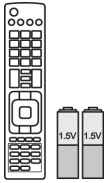

**Mando a distancia,  
pilas (AAA)**(Consulte la página 18)

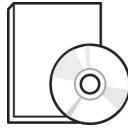

**Manual de usuario,  
manual en CD**



**Directrices de precaución del  
Pentouch**

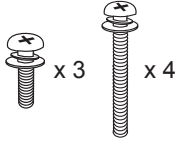

M5 x 16 M4 x 30  
**Tornillo de montaje**  
(Consulte la página 13, Consulte la página 14)



**Soporte de fijación del  
cable de alimentación**  
(Consulte la página 17)

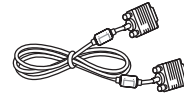

**Cable de señal D-Sub de 15  
patillas**



**Cubierta de protección**  
(Consulte la página 14)

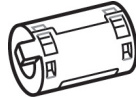

**Núcleo de ferrita**  
(En función del modelo)



**Cable de alimentación**



**Organizador de cables**  
(Consulte la página 17)

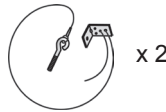

**Cáncamo, soporte de  
pared**(Consulte la página 15)

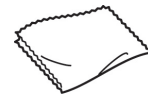

**Paño para limpieza**  
(En función del modelo)  
Limpie suavemente las manchas de la carcasa con el paño para limpieza.



**Extremo del cable de  
carg**(Consulte la página 43)



**Punta**  
(Consulte la página 43)  
El número del extremo puede variar en función del modelo.



**Lápiz táctil (AN-TP300)**  
El número del lápiz táctil puede variar en función del modelo.(Consulte la página 41)



**Dispositivo de seguridad del  
lápiz táctil**  
**(AN-TD200)**(Consulte la página 41)



**Soporte de conexión**  
(Consulte la página 41)

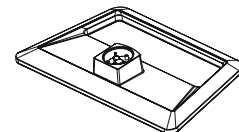

**Base del soporte**  
(Consulte la página 13)



**Cuerpo del soporte**  
(Consulte la página 13)

**NOTA**

- Los elementos proporcionados con el producto pueden variar en función del modelo.
- Las especificaciones del producto o el contenido de este manual pueden cambiar sin previo aviso debido a la actualización de las funciones del producto.

**Cómo utilizar el núcleo de ferrita**

1 Utilice el núcleo de ferrita para reducir las interferencias electromagnéticas en el cable de audio del PC. Enrolle el cable de audio del PC al núcleo de ferrita con tres vueltas. Coloque el núcleo de ferrita cerca de la TV.

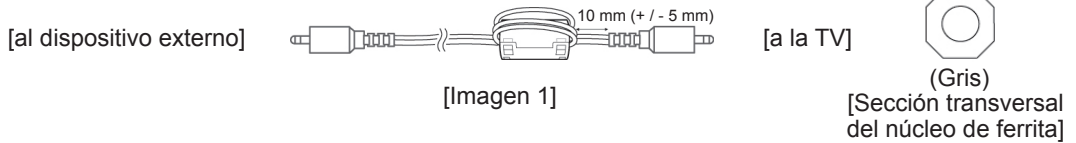

2 Utilice el núcleo de ferrita para reducir las interferencias electromagnéticas en el cable de alimentación. Enrolle el cable de alimentación al núcleo de ferrita con una vuelta. Coloque el núcleo de ferrita cerca de la TV y de una toma de pared.

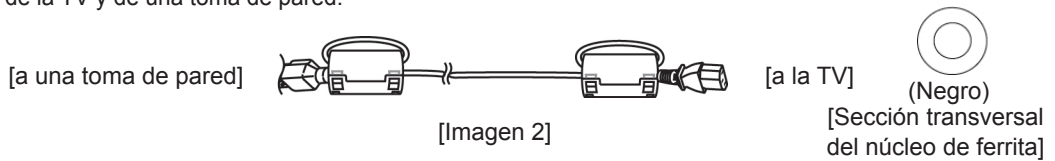

3 Use el núcleo de ferrita para reducir las interferencias electromagnéticas en el cable de componentes Y, Pb, Pr, L y R. Enrolle el cable de componentes Y, Pb, Pr, L, R cable en el núcleo de ferrita una vez. Coloque el núcleo de ferrita cerca de la TV.

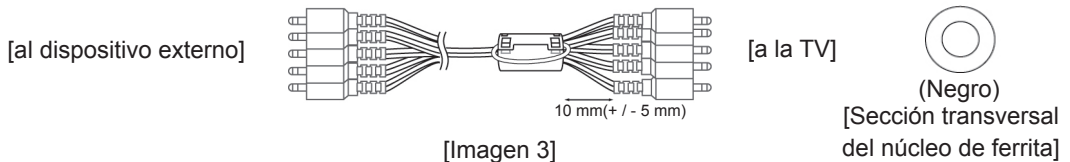

4 Utilice el núcleo de ferrita para reducir las interferencias electromagnéticas en el cable LAN. Enrolle el cable LAN al núcleo de ferrita con tres vueltas. Coloque el núcleo de ferrita cerca de la TV y del dispositivo externo.

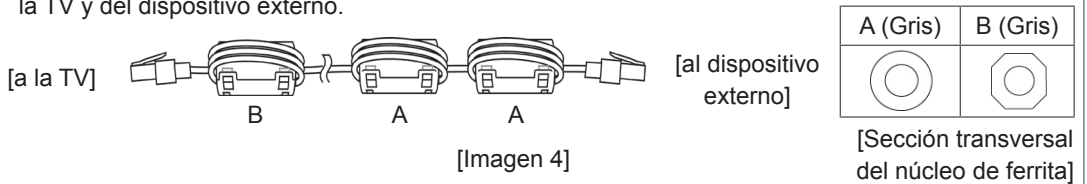

- Si cuenta con un núcleo de ferrita, siga el ejemplo de la imagen 1.
- Si cuenta con tres núcleos de ferrita, siga el ejemplo de las imágenes 1 y 2.
- Si cuenta con cuatro núcleos de ferrita, siga el ejemplo de las imágenes 1, 2 y 3.
- Si cuenta con puerto LAN, además siga el ejemplo de la imagen 4.

- Para obtener una conexión óptima, los cables HDMI y los dispositivos USB deberían tener biseles de menos de 10 mm de grosor y 18 mm de ancho. Utilice un cable de extensión compatible con USB 2.0 si el cable USB o la memoria USB no son válidos para el puerto USB de su TV.

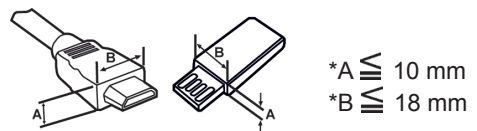

**PRECAUCIÓN**

- No utilice elementos falsificados para garantizar la seguridad y la vida útil del producto.
- La garantía no cubrirá los daños o lesiones físicas derivados del uso de elementos falsificados.

## Compra por separado

Los artículos que se compran por separado pueden cambiarse o modificarse sin notificación alguna para mejorar la calidad.

Póngase en contacto con el distribuidor para comprar estos artículos.

Este dispositivo funciona únicamente con TV de plasma de LG compatibles.

**AN-TP300**

Lápiz táctil, soporte

El número de lápices táctiles  
y soportes puede variar en  
función del modelo.

Compatibilidad	42/50PA45**	50/60PA55**	50/60PA65**	42/50PA49**
<b>AN-TP300</b> Lápiz táctil, soporte				•

## Piezas y botones

**NOTA**

- La TV puede ponerse en modo de espera para reducir el consumo de energía. Asimismo, debe apagarse si no se va a utilizar durante algún tiempo, ya que así también se reduce el consumo de energía.
- La energía consumida durante el uso puede reducirse significativamente si se disminuye el nivel de luminosidad de la pantalla, lo que ayudaría a reducir los costes generales de funcionamiento.

**PRECAUCIÓN**

- No pise la base de cristal ni permita que sufra ningún impacto. Podría romperse y los trozos de cristal podrían ocasionar lesiones, o la TV podría caerse.
- No arrastre la TV. Podría dañarse el suelo o el producto.
- Algunos modelos incluyen una delgada película adherida a la pantalla. No la retire.

Solo 42/50PA45\*\*-ZA~F, 42/50PA49\*\*-ZA~F, 50/60PA55\*\*-ZA~F, 50/60PA65\*\*-ZA~F

- La imagen que se muestra puede diferir de la de su TV.

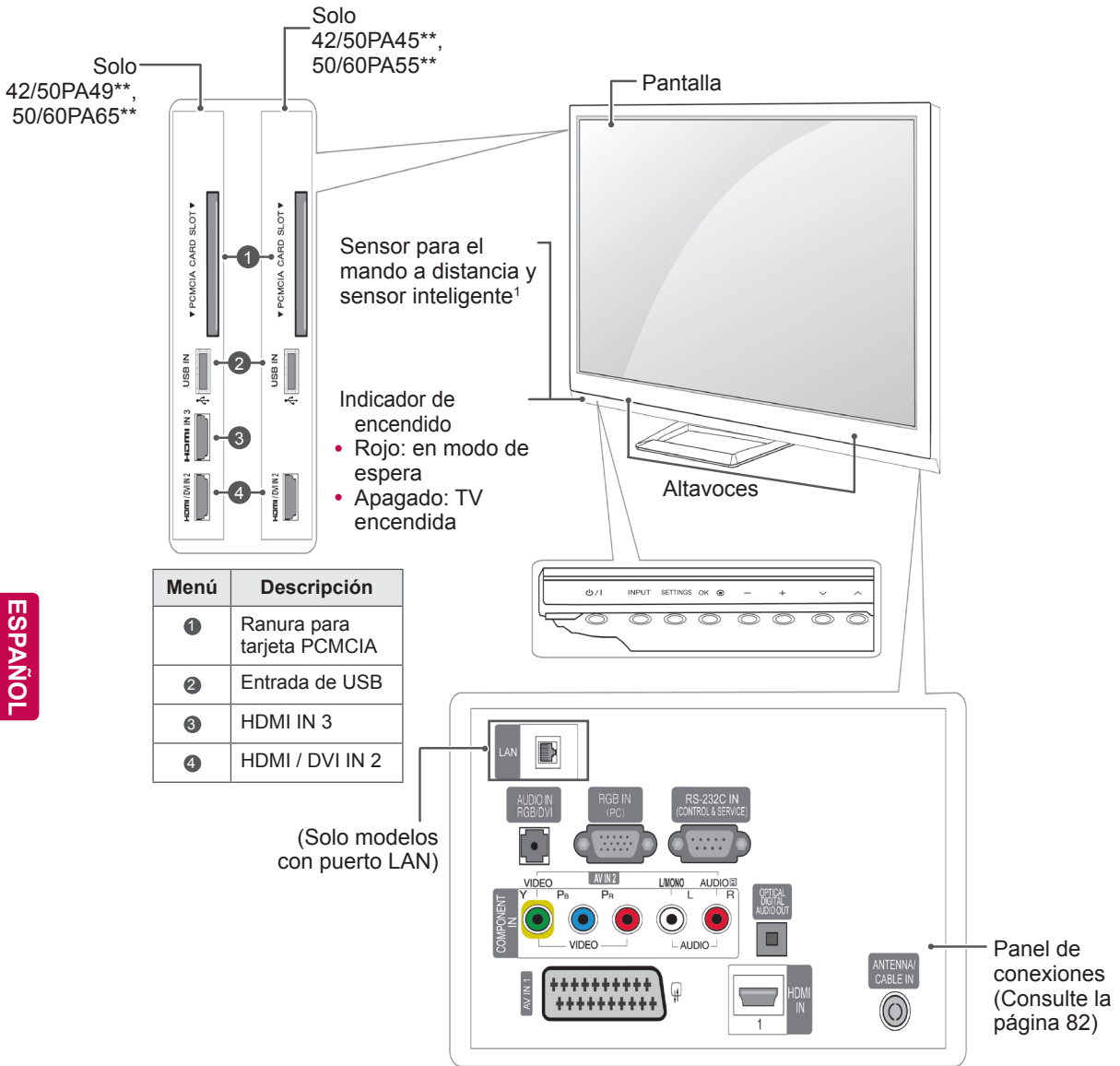

ESPAÑOL

Botón	Descripción
⏻/⏿	Permite encender y apagar el aparato.
INPUT	Permite cambiar la fuente de entrada.
SETTINGS	permite el acceso a los menús principales, o guardar la información que introduzca y salir de los menús.
OK	Permite seleccionar la opción resaltada del menú o confirmar una entrada.
- +	Permiten ajustar el nivel de volumen.
⏪ ⏩	Permiten desplazarse por los programas almacenados.

1 Sensor inteligente: permite ajustar la calidad de imagen en relación al entorno.

Solo 42/50PA45\*\*-ZG-M, 42/50PA49\*\*-ZG-M, 50/60PA55\*\*-ZG-M, 50/60PA65\*\*-ZG-M

- La imagen que se muestra puede diferir de la de su TV.

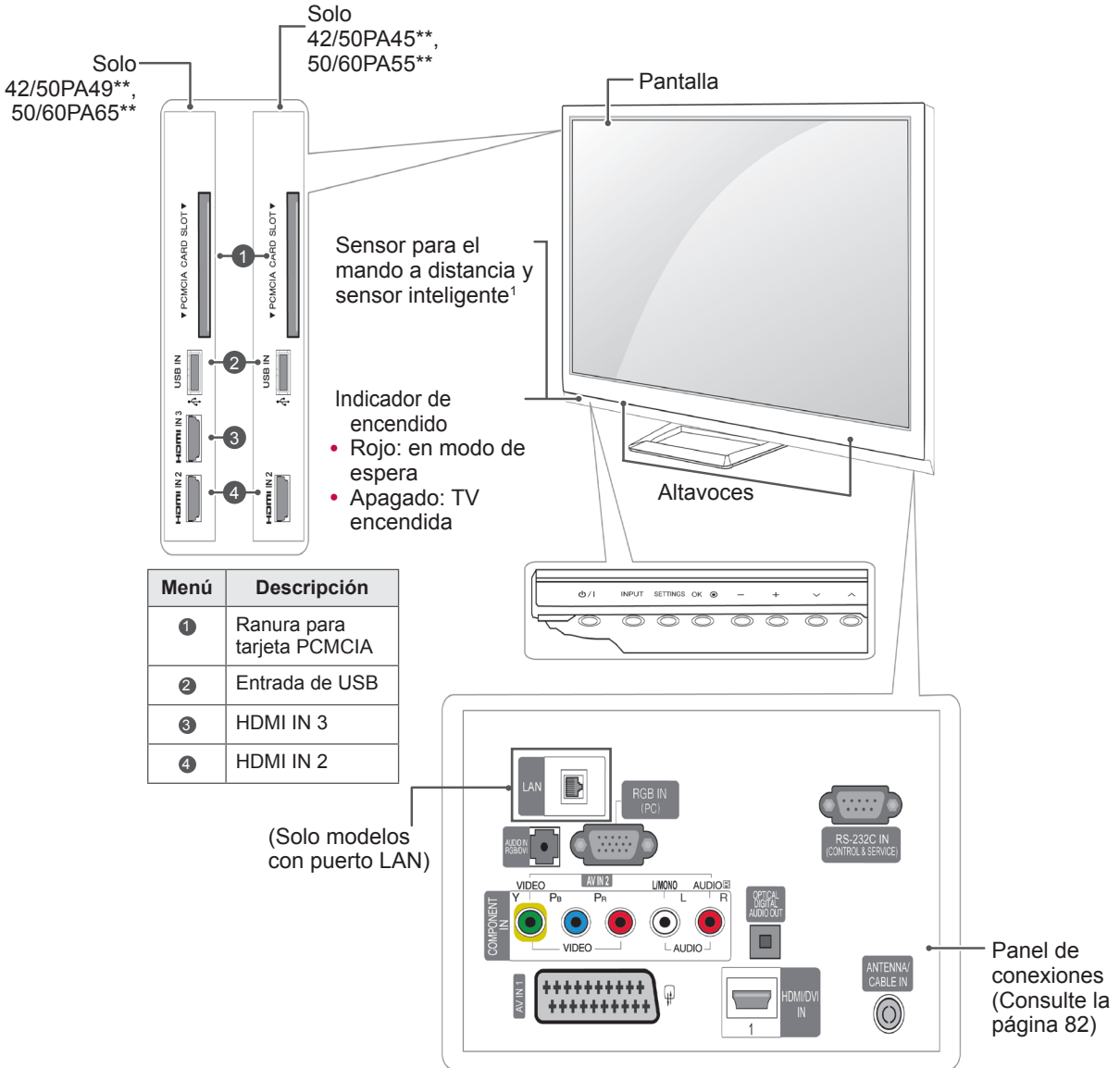

ESPAÑOL

Botón	Descripción
⏻/⏷	Permite encender y apagar el aparato.
INPUT	Permite cambiar la fuente de entrada.
SETTINGS	permite el acceso a los menús principales, o guardar la información que introduzca y salir de los menús.
OK	Permite seleccionar la opción resaltada del menú o confirmar una entrada.
- +	Permiten ajustar el nivel de volumen.
∨ ^	Permiten desplazarse por los programas almacenados.

1 Sensor inteligente: permite ajustar la calidad de imagen en relación al entorno.

## Elevación y desplazamiento de la TV

Antes de levantar o mover la TV, lea la información siguiente para evitar arañar o dañar la TV y transportarla de manera segura, independientemente del tipo y tamaño de que se trate.



### PRECAUCIÓN

- Evite tocar la pantalla en todo momento, ya que podría dañar la pantalla o algunos de los píxeles empleados para crear las imágenes.
- Se recomienda mover la TV en el interior de la caja o envuelta con el material de embalaje original de la TV.
- Antes de levantar o mover la TV, desenchufe el cable de alimentación y los demás cables.
- Al sostener la TV, la pantalla debería orientarse hacia el lado contrario al que se encuentra usted para evitar arañar la pantalla.



- Sujete con firmeza la parte superior e inferior del marco de la TV. Asegúrese de no sujetar la zona transparente, la zona del altavoz o la zona de la rejilla del altavoz.

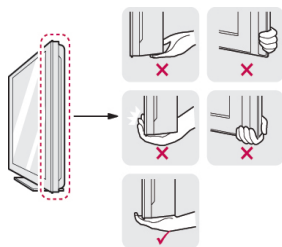

- Para transportar una TV grande, se necesitan como mínimo 2 personas.
- Cuando transporte la TV con las manos, sujétela como se muestra en la ilustración siguiente.

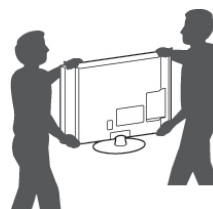

- Al transportar la TV, no la exponga a sacudidas o a una vibración excesiva.
- Cuando transporte la TV, manténgala en vertical, nunca la gire hacia uno de sus lados ni la incline hacia la izquierda o la derecha.

## Colocación de la TV

- La imagen que se muestra puede diferir de la de su TV.

Coloque la TV en un soporte de pedestal y monte la TV en una tabla o en la pared.

## Fijación del soporte

Si no desea montar la TV en una pared, siga estas instrucciones para colocar el soporte.

Solo 42/50PA45\*\*, 42/50PA49\*\*, 50/60PA55\*\*, 50/60PA65\*\*

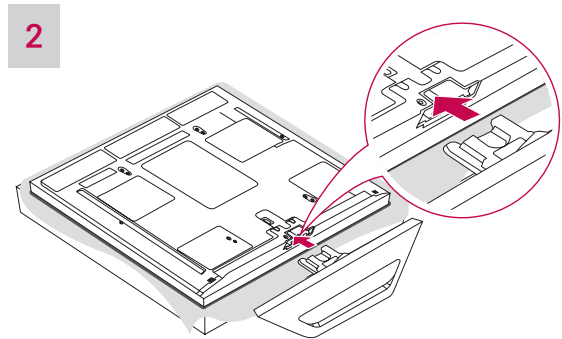
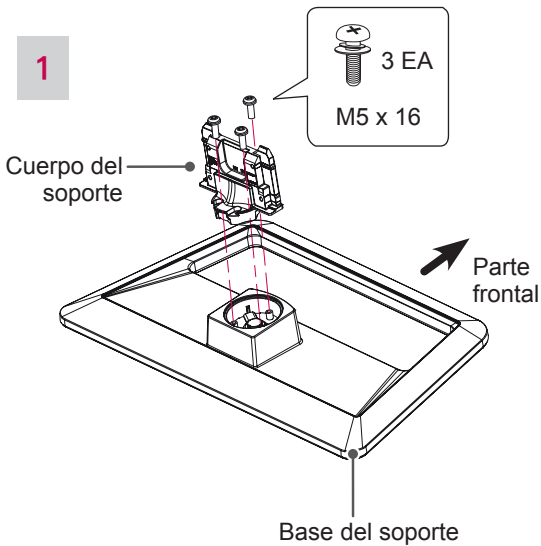

### ! PRECAUCIÓN

- Para instalar el soporte en la TV, coloque la pantalla mirando hacia abajo sobre una mesa o una superficie plana amortiguadas para evitar que se raye la pantalla.

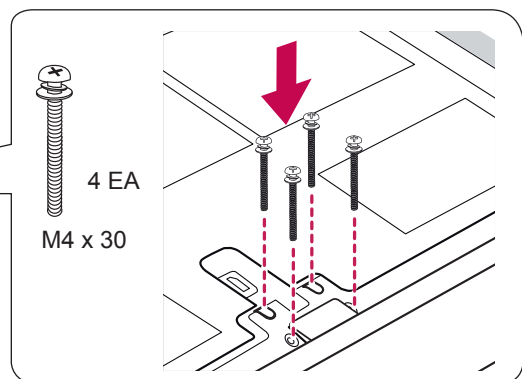
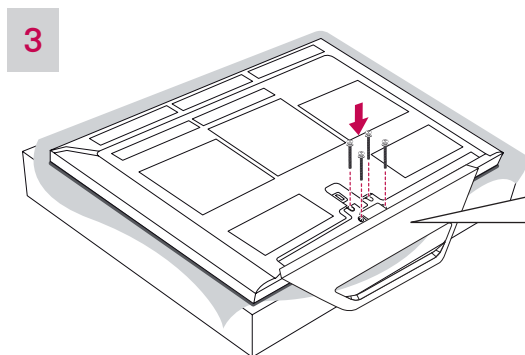

### ! PRECAUCIÓN

- Apriete bien los tornillos para evitar que la TV se incline hacia delante. No los apriete en exceso.

Para desmontar el soporte:

1

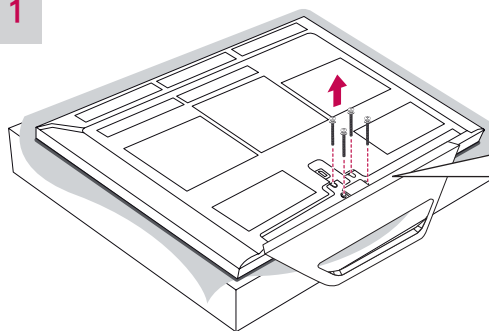

4 EA  
M4 x 30

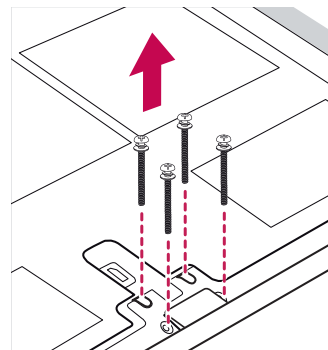

**! PRECAUCIÓN**

- Para instalar el soporte en la TV, coloque la pantalla mirando hacia abajo sobre una mesa o una superficie plana amortiguadas para evitar que se raye la pantalla.

2

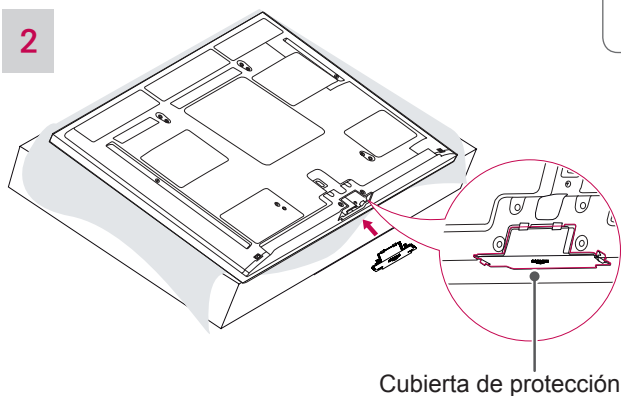

Cubierta de protección

**! NOTA**

- Esto impedirá que se acumule polvo y suciedad en la abertura.
- Utilice la cubierta de protección cuando instale el soporte de montaje en pared.

3

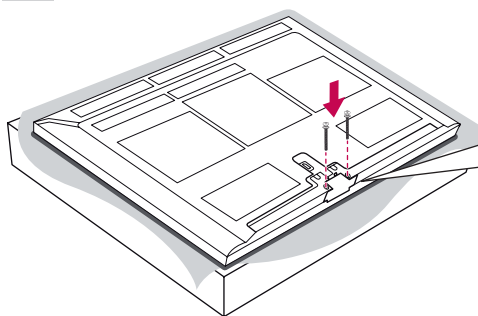

2 EA  
M4 x 30

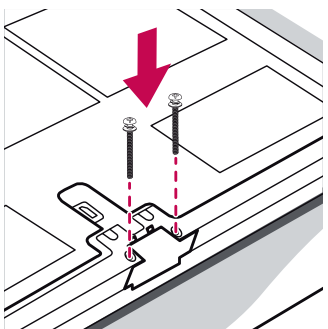

**! PRECAUCIÓN**

- Apriete bien los tornillos para evitar que la TV se incline hacia delante. No los apriete en exceso.

## Montaje en una mesa

- La imagen que se muestra puede diferir de la de su TV.

- 1 Levante la TV e inclínela hasta la posición vertical sobre una mesa.
  - Deje un espacio de 10 cm (como mínimo) con respecto a la pared para permitir una ventilación adecuada.

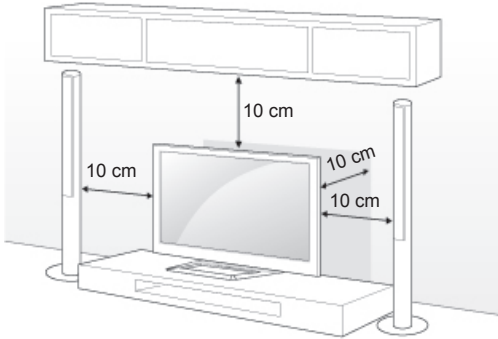

- 2 Conecte el cable de alimentación en una toma de pared.



### PRECAUCIÓN

- No coloque la TV cerca o encima de fuentes de calor, ya que esto podría provocar un incendio u otros daños.



### NOTA

- Gire la TV 20 grados hacia la izquierda o la derecha y ajuste el ángulo de la TV según su perspectiva.

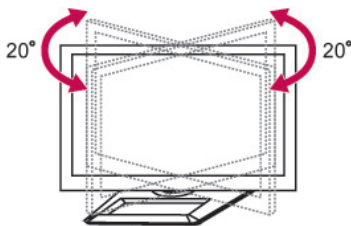

### PRECAUCIÓN

- Tenga cuidado de no pillarse los dedos al ajustar el ángulo del producto.
  - Pueden producirse daños personales si se pilla las manos o los dedos. Si el producto se inclina demasiado, puede caerse y causar daños personales o en el producto.

## Fijación de la TV a la pared (en función del modelo)

- La imagen que se muestra puede diferir de la de su TV.

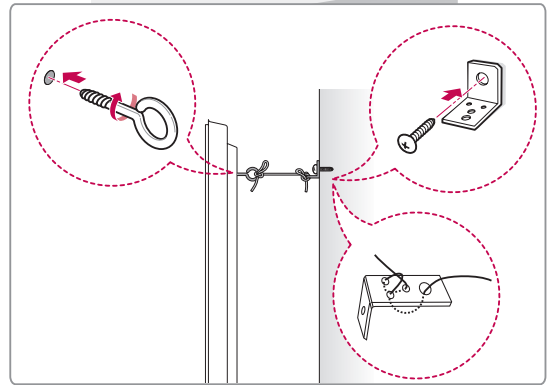
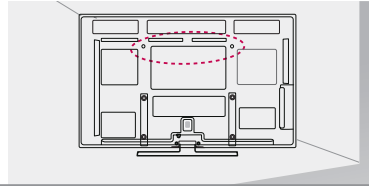

- 1 Inserte y apriete los cáncamos o los soportes y los pernos de la TV en la parte posterior de la TV.

- Si hay pernos insertados en la posición de los cáncamos, quite primero los pernos.

- 2 Monte los soportes de pared con los pernos en la pared.

Haga coincidir la ubicación del soporte de pared y los cáncamos en la parte posterior de la TV.

- 3 Conecte los cáncamos y los soportes de pared firmemente con una cuerda resistente.

Asegúrese de mantener la cuerda horizontal con respecto a la superficie plana.



### PRECAUCIÓN

- Asegúrese de que los niños no se suben a la TV ni se cuelgan de ésta.



### NOTA

- Utilice una plataforma o una carcasa que sea lo suficientemente resistente y grande como para soportar la TV de forma segura.

## Montaje en una pared

Fije un soporte de montaje en pared en la parte trasera de la TV con cuidado e instale el soporte de montaje en una pared sólida perpendicular con respecto al suelo. Si desea fijar la TV en otros materiales del edificio, póngase en contacto con personal cualificado.

LG recomienda que un profesional cualificado instale el soporte de pared.

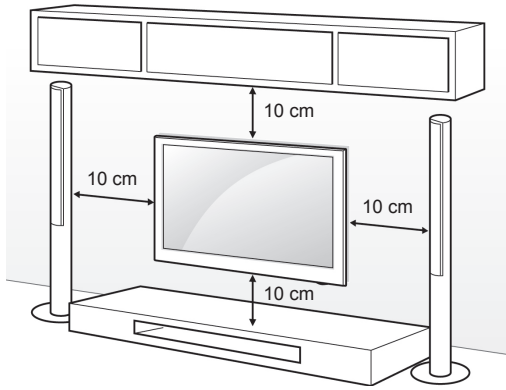

Asegúrese de utilizar tornillos y un soporte de montaje en pared que cumplan el estándar VESA. Las dimensiones estándar de los kits de montaje en pared se describen en la tabla siguiente.

Soporte de montaje en pared (se adquiere por separado)

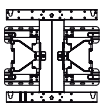
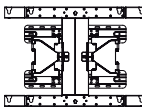
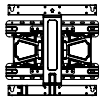
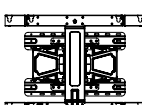
Modelo	42/50PA45** 42/50PA49** 50PA55** 50PA65**	60PA55** 60PA65**
VESA (A x B)	400 x 400	600 x 400
Tornillo estándar	M6	M8
Número de tornillos	4	4
Soporte de montaje en pared	PSW400B 	PSW600B 
	PSW420BX 	PSW620BX 

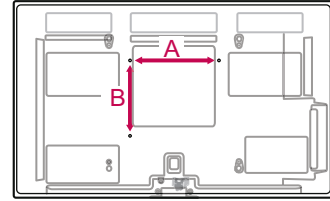

### ! PRECAUCIÓN

- En primer lugar, desenchufe el cable de alimentación. A continuación, mueva o instale la TV. De lo contrario, podría producirse una descarga eléctrica.
- Si instala la TV en un techo o una pared inclinada, puede caerse y producir lesiones físicas. Utilice un soporte de montaje en pared autorizado por LG y póngase en contacto con el distribuidor local o con personal cualificado.
- No apriete los tornillos en exceso, ya que esto podría ocasionar daños a la TV y anular la garantía.
- Utilice tornillos y un soporte de montaje en pared que cumplan el estándar VESA. La garantía no cubre los daños o las lesiones físicas causados por el mal uso de los accesorios o por emplear un accesorio inadecuado.

### ! NOTA

- Utilice los tornillos que se enumeran en las especificaciones del estándar VESA.
- El kit de montaje en pared incluye un manual de instalación y las piezas necesarias.
- La longitud de los tornillos puede diferir según el soporte de montaje en pared. Asegúrese de emplear una longitud adecuada.
- Para obtener más información, consulte el manual incluido con el soporte de montaje en pared.

## Cómo mantener los cables recogidos

- La imagen que se muestra puede diferir de la de su TV.
- 1 Instale el soporte de fijación del cable de alimentación y el cable de alimentación. Esto ayudará a evitar que el cable de alimentación se suelte por accidente.

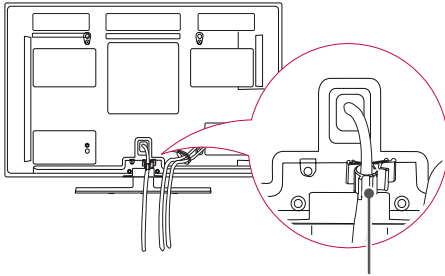

Soporte de fijación del cable de alimentación

- 2 Reúna y fije los cables con el organizador de cables.

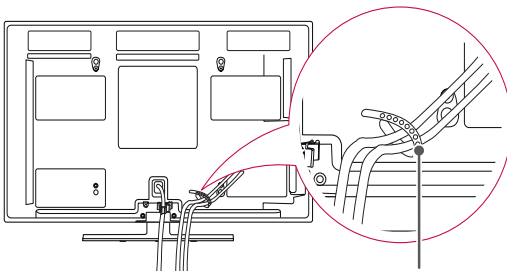

Organizador de cables

### ⚠ PRECAUCIÓN

- No mueva la TV sujetándola por el **organizador de cables** o el **soporte de fijación del cable de alimentación**, ya que se podrían romper y ocasionar lesiones físicas y daños a la TV.

# MANDO A DISTANCIA

Las descripciones que aparecen en este manual se basan en los botones del mando a distancia.

Lea este manual con detenimiento y utilice la TV correctamente.

Para cambiar las pilas, abra la tapa del compartimento, sustitúyalas (AAA de 1,5 V) haciendo coincidir los polos  $\oplus$  y  $\ominus$  con las indicaciones de la etiqueta del interior del compartimento, y vuelva a colocar la tapa. Asegúrese de apuntar con el mando a distancia al sensor de correspondiente de la TV.

Para quitar las pilas, realice el proceso de instalación en orden inverso.

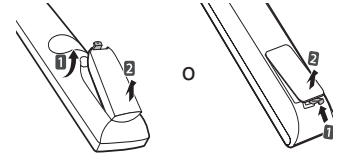

## PRECAUCIÓN

- No mezcle pilas antiguas y nuevas, ya que esto podría dañar el mando a distancia.
- La imagen que se muestra puede diferir de la de su TV.

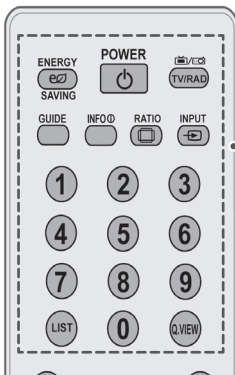

### **POWER (ENCENDIDO/APAGADO)**

Permite encender y apagar la TV.

**ENERGY SAVING (AHORRO DE ENERGÍA)** (Consulte la página 68). Permite ajustar la luminosidad de la pantalla para reducir el consumo de energía.

### **TV/RAD**

Permite seleccionar un programa de radio, TV o DTV.

### **GUIDE (GUÍA)**

Muestra la guía de programación.

### **INFO (INFORMACIÓN)** (Consulte la página 29)

Permite visualizar la información del programa actual y la pantalla.

### **RATIO (FORMATO)** (Consulte la página 31)

Permite cambiar el tamaño de la imagen.

### **INPUT (ENTRADA)** (Consulte la página 33)

Permite cambiar la fuente de entrada y encender la TV.

### **Botones numéricos**

Permite introducir números.

### **LIST (LISTA)** (Consulte la página 28)

Permite el acceso a la lista de programas almacenados.

### **Q.VIEW (VISTA RÁPIDA)**

Permite volver al programa visto anteriormente.

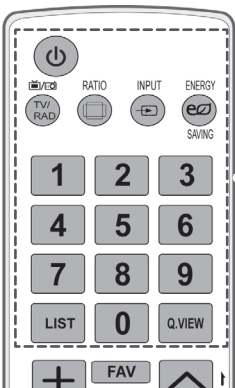

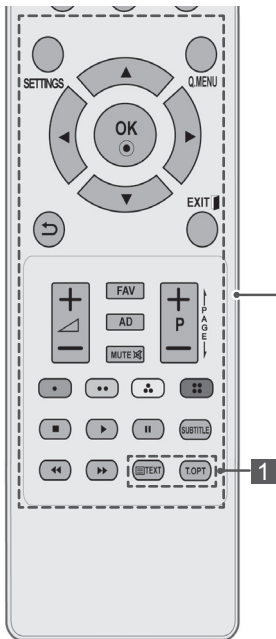

### SETTINGS (AJUSTES)

permite el acceso a los menús principales o guardar la información introducida y salir de los menús.

**Q. MENU (MENÚ RÁPIDO)** (Consulte la página 35)  
Permite el acceso a los menús rápidos.

**Botones de navegación (arriba/abajo/izquierda/derecha)**  
Permiten desplazarse por los menús y las opciones.

### OK

Permite seleccionar menús u opciones y confirmar las entradas.



Permite volver al nivel anterior.

### EXIT (SALIR)

Permite salir de todas las pantallas que se muestren y volver al modo de visualización de TV.



Permiten ajustar el nivel de volumen.

### FAV (Consulte la página 28)

Permite el acceso a la lista de programas favoritos.

### AD

Permite activar o desactivar la descripción de audio.

### MUTE (SILENCIO)

Permite silenciar el sonido completamente.

### P ^ V (P + -)

Permiten desplazarse por los programas almacenados.

### PAGE (PÁGINA)

Permite ir a la pantalla anterior o siguiente.

### Botones de colores

Estos botones se utilizan para el teletexto (solo para modelos con TELETEXTO) o Editar programa.

### Botones de control (■, ►, II, ◀◀, ▶▶)

Permiten controlar los menús MIS MEDIOS o los dispositivos compatibles con SIMPLINK (USB y SIMPLINK).

### SUBTITLE (SUBTÍTULOS)

Recupera la opción de subtítulos preferida en modo digital.

### 1 BOTONES DEL TELETEXTO (Consulte la página 94)

Estos botones se utilizan para el teletexto. Para obtener más información, consulte la sección "Teletexto".

### INFO (INFORMACIÓN) (Consulte la página 29)

Permite visualizar la información del programa actual y la pantalla.

### GUIDE (GUÍA)

Muestra la guía de programación.

### SIMPLINK (Consulte la página 93) (En función del modelo)

Accede a los dispositivos AV conectados con el cable HDMI a través de HDMI-CEC.

También permite abrir el menú SIMPLINK.

### AV MODE (MODO AV) (Consulte la página 33)(En función del modelo)

Permite seleccionar un modo AV.

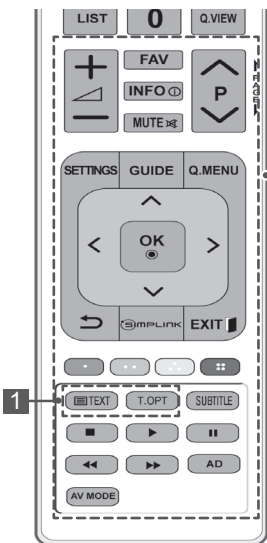

# VISUALIZACIÓN DE TV

## Conexión de la antena

Al conectar una antena para ver la TV, tenga en cuenta lo siguiente.

Para evitar daños, nunca conecte el cable de alimentación hasta que todos los dispositivos se hayan conectado.

Conecte la TV a una toma de pared de antena con un cable RF (75 Ω).

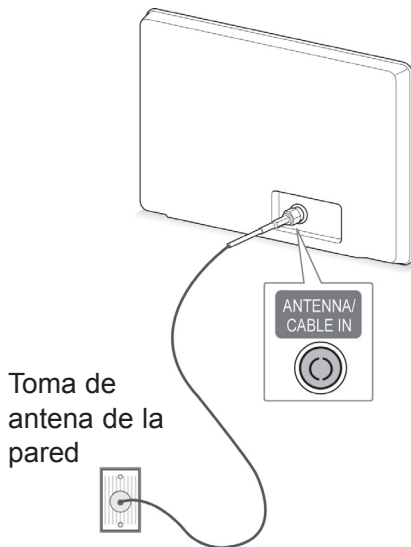

Toma de antena de la pared

### ! NOTA

- Para obtener una calidad de imagen óptima, ajuste la orientación de la antena.
- En zonas con poca señal, para obtener una mejor calidad de imagen, puede que sea necesario instalar un amplificador de señal en la antena.
- Si la imagen es de poca calidad con una antena conectada, oriente la antena en la dirección adecuada.
- No se suministran el cable de antena ni el conversor.

## Encendido de la TV por primera vez

Al encender la TV por primera vez, aparece la pantalla de configuración inicial. Seleccione un idioma y personalice los ajustes básicos.

1 Conecte el cable de alimentación en una toma de pared.

2 En el modo de espera, pulse **(POWER)** (ENCENDIDO/APAGADO) para encender la TV.

Al encender la TV por primera vez, aparece la pantalla de configuración inicial.

### ! NOTA

- También puede acceder a la opción **Reajuste fábrica** mediante **OPCIÓN** en los menús principales.

3 Siga las instrucciones que aparecen en la pantalla para personalizar los ajustes de TV según sus preferencias.

Idioma	Permite seleccionar el idioma que desee emplear.
↓	
Configuración de modo	Permite seleccionar <b>Uso en casa</b> para un entorno doméstico.
↓	
País	Permite seleccionar el país en cuestión. (En función del modelo)
↓	
Fijar clave	Permite definir la contraseña. (Cuando se selecciona Francia o Italia como país)
↓	
Zona hora	Permite seleccionar la zona horaria y el horario de verano. (Cuando se selecciona Rusia como país).
↓	
Configuración de red	(Si hay un puerto LAN) Permite seleccionar la configuración de red que se muestra.
↓	
Sintonización auto	Permite buscar los programas disponibles y guardarlos automáticamente.

**!** NOTA

- En aquellos países sin estándares de emisión de DTV confirmados, algunas de las características de la televisión digital podrían no funcionar, según el entorno de emisión digital.
- Si se selecciona Francia como país, la contraseña no será "0", "0", "0" y "0", sino "1", "2", "3" y "4".
- Para visualizar las imágenes con la mejor calidad en el entorno doméstico, seleccione el modo Uso en casa.
- El modo Demo Tienda está indicado para un entorno comercial.
- Si selecciona Demo Tienda, los ajustes personalizados cambiarán a los ajustes predeterminados de Demo Tienda tras 5 minutos.

- 4 Cuando termine de realizar la configuración básica, pulse **OK**.

**!** NOTA

- Si no completa la configuración inicial, esta pantalla aparecerá siempre que encienda la TV.
- Desconecte el cable de alimentación de la toma de corriente cuando no vaya a utilizar la TV durante un periodo prolongado de tiempo.

- 5 Para apagar la TV, pulse **⏻(POWER)** (ENCENDIDO/APAGADO).

## Visualización de TV

- 1 En el modo de espera, pulse **(POWER)** (ENCENDIDO/APAGADO) para encender la TV. **⏻**
- 2 Pulse **INPUT** (ENTRADA) y seleccione **Antena**.
- 3 Para apagar la TV, pulse **⏻(POWER)** (ENCENDIDO/APAGADO).  
La TV cambia a modo de espera.

## Administración de programas

### Configuración automática de programas

**Selección de Antena**

Utilice esta función para buscar y almacenar automáticamente todos los programas disponibles. Cuando inicie la programación automática, se eliminará toda la información de servicio almacenada previamente.

- 1 Pulse **SETTINGS** (AJUSTES) para acceder a los menús principales.
- 2 Pulse los botones de navegación para desplazarse hasta **CONFIGURAR** y pulse **OK**.
- 3 Pulse los botones de navegación para desplazarse hasta **Sintonización auto** y pulse **OK**.
- 4 Pulse los botones de navegación para desplazarse hasta **Antena** y pulse **OK**.
- 5 Seleccione **Inicio** para iniciar la sintonización automática.  
La TV busca los programas disponibles y los guarda automáticamente.
- 6 Cuando haya finalizado, pulse **EXIT (SALIR)**. Para volver al menú anterior, pulse **↶**.

**!** NOTA

- Si la TV halla un programa bloqueado, se le solicitará que introduzca la contraseña para conservar el programa encontrado.
- Puede almacenar hasta 1.800 programas. El número de programas que puede almacenar difiere en función del entorno de la señal de emisión.
- Si se selecciona **Italia** en el menú País y aparece el menú emergente cuando surge un programa con problemas tras la sintonización automática, seleccione la cadena para resolver el número de programa conflictivo.
- Al seleccionar Reino Unido en el menú País, si el menú emergente se muestra cuando se origina un programa con problemas tras la sintonización automática, seleccione un país o una región para resolver el número de programa con problemas.
- Al seleccionar Noruega en el menú País, si se reconocen más de dos nombres de red tras realizarse la sintonización automática, puede seleccionar el nombre que desee. Las listas de programas se ordenan según el nombre de red seleccionado. (Solo modelos nórdicos).

### Selección del cable

- 1 Pulse **SETTINGS** (AJUSTES) para acceder a los menús principales.
- 2 Pulse los botones de navegación para desplazarse hasta **CONFIGURAR** y pulse **OK**.
- 3 Pulse los botones de navegación para desplazarse hasta **Sintonización auto** y pulse **OK**.
- 4 Pulse los botones de navegación para desplazarse hasta **Cable** y pulse **OK**.
- 5 **Pulse los botones de navegación para desplazarse hasta Operador principal u Otros operadores** y pulse **OK**.
- 6 Pulse los botones de navegación para desplazarse hasta **Rápida** o **Completa** y pulse **OK**.
- 7 Pulse los botones de navegación o los botones numéricos para desplazarse y realizar los ajustes correspondientes (excepto para el modo Completa) y pulse **OK**.
- 8 Seleccione **Inicio** para iniciar la sintonización automática.  
La TV busca los programas disponibles y los guarda automáticamente.
- 9 Cuando haya finalizado, pulse **EXIT** (SALIR). Para volver al menú anterior, pulse ↵.



#### NOTA

- Si la TV halla un programa bloqueado, se le solicitará que introduzca la contraseña para conservar el programa encontrado.
- Al seleccionar **Cable**, la pantalla de selección del operador del servicio de cable puede diferir o no existir por la situación de cable del país correspondiente.
- La ventana emergente para seleccionar la opción **Operador del servicio** solo se muestra inicialmente en 3 casos: al acceder al menú **Reajuste fábrica**, al cambiar de **Antena a Cable** o al acceder al menú después de cambiar la opción **País**.
- Si quiere elegir el operador del servicio por otro medio que no sea ninguno de los 3 casos anteriores, puede hacerlo si selecciona **Configurar->Configuración cable DTV->Operador del servicio**.

- Operadores de atención al cliente que han obtenido la certificación: Suecia (Comhem, Canal Digital), Dinamarca (YouSee, Canal Digital, Stofa), Noruega (Canal Digital), Países Bajos (Ziggo, UPC Digitaal), Ucrania (Volia-Cable), Alemania (KDG, Unity Media), Suiza (CableCom, UPC), Austria (UPC Digital), Hungría (UPC Digital), Irlanda (UPC Digital), Polonia (UPC Digital), Rumanía (UPC Digital), Rusia (TVOE TV [San Petersburgo], TVOE [Ekaterinburgo], Dom.ru, AKADO, OnLime) (Se pueden añadir operadores de servicio que han obtenido la certificación.)
- Si no hay ningún operador de servicio que desee, seleccione **Otros operadores**.
- Si selecciona "**Otros operadores**" o si el país seleccionado solo admite "**Otros operadores**", es posible que la búsqueda de todos los canales lleve algún tiempo. También es posible que no se busquen todos los canales.
- Si no aparecen algunos canales, siga los pasos que se indican a continuación:
  1. **CONFIGURACIÓN -> Sintonización auto -> Cable -> Ajuste**
  2. **Introduzca valores adicionales, como la frecuencia, la velocidad de símbolo, la modulación y la ID de red. (Puede consultar al proveedor de servicios de cable la información anterior).**

Para buscar todos los programas disponibles rápida y correctamente son necesarios los siguientes valores.

Los valores usados normalmente se incluyen como "predeterminados".

Sin embargo, para conocer la configuración correcta, pregunte al proveedor del servicio de cable.

Si selecciona **Completa** durante la ejecución de **Sintonización auto** en el modo de cable DVB, se buscará a través de todas las frecuencias para encontrar canales disponibles.

En caso de que no se encuentre el programa tras seleccionar la opción "Predeterminado", lleve a cabo la búsqueda con la opción "Completa".

Sin embargo, la sintonización automática llevará bastante tiempo si se selecciona la opción "Completa" para buscar el programa.

Si algunos canales no se detectan cuando selecciona **Completa**, marque la casilla de verificación en detalle e intente sintonizar de nuevo.

- **Frecuencia:** introduzca una frecuencia definida por el usuario.
- **Velocidad de símbolos:** introduzca una velocidad de símbolo definida por el usuario. (Velocidad de símbolos: velocidad a la que un dispositivo como un módem envía símbolos a un canal).
- **Modulación:** introduzca una modulación definida por el usuario. (Modulación: carga de señales de audio o vídeo en el operador).
- **ID de red:** identificador único asignado a cada usuario.
- **Frecuencia de inicio:** introduzca un rango de frecuencia de inicio definido por el usuario.
- **Frecuencia de finalización:** introduzca un rango de frecuencia de finalización definido por el usuario.

## Configuración de cable DTV (solo en el modo de cable)

El rango que puede seleccionar un usuario en el menú Operador del servicio depende del número de operadores de servicio existentes en cada país, y si el número de operadores de servicio compatibles en cada país es 1, la función correspondiente queda desactivada.

- 1 Pulse **SETTINGS** (AJUSTES) para acceder a los menús principales.
- 2 Pulse los botones de navegación para desplazarse hasta **CONFIGURAR** y pulse **OK**.
- 3 Pulse los botones de navegación para desplazarse hasta **Configuración cable DTV** y pulse **OK**.
- 4 Pulse los botones de navegación para desplazarse hasta **Operador del servicio** o **Actual. automática de canal** y pulse **OK**.
- 5 Seleccione la fuente que desee.
- 6 Cuando haya finalizado, pulse **EXIT** (SALIR). Para volver al menú anterior, pulse ↩.

- Si selecciona **Cable**, puede ver el menú **Configuración cable DTV**.
- Cuando la opción **Actual. automática de canal** esté ajustada como **Conex**, puede actualizar la información de todos los programas que se pueden actualizar, incluido el programa que se esté viendo en ese momento.
- Cuando la opción **Actual. automática de canal** esté ajustada como **Descon**, solo podrá actualizar la información del programa que se esté viendo en ese momento.
- No podrá seleccionar **Configuración cable DTV** cuando el operador del servicio sea "Ziggo".

## Configuración manual de programas (en el modo digital)

La sintonización manual permite añadir manualmente un programa a la lista de programas.

### Selección de Antena

- 1 Pulse **SETTINGS** (AJUSTES) para acceder a los menús principales.
- 2 Pulse los botones de navegación para desplazarse hasta **CONFIGURAR** y pulse **OK**.
- 3 Pulse los botones de navegación para desplazarse hasta **Sintonización manual** y pulse **OK**.
- 4 Pulse los botones de navegación para desplazarse hasta **DTV** y pulse **OK**.
- 5 Desplácese por los tipos de programas y, a continuación, añada o elimine programas.
- 6 Cuando haya finalizado, pulse **EXIT** (SALIR). Para volver al menú anterior, pulse ↩.

### ! NOTA

- Si la TV halla un programa bloqueado, se le solicitará que introduzca la contraseña para conservar el programa encontrado.
- Puede seleccionar **SBAND** cuando el país seleccionado sea "Noruega" o "Letonia".

### Selección de Cable

- 1 Pulse **SETTINGS** (AJUSTES) para acceder a los menús principales.
- 2 Pulse los botones de navegación para desplazarse hasta **CONFIGURAR** y pulse **OK**.
- 3 Pulse los botones de navegación para desplazarse hasta **Sintonización manual** y pulse **OK**.
- 4 Pulse los botones de navegación para desplazarse hasta **Cable DTV** y pulse **OK**.
- 5 Realice los ajustes correspondientes.
- 6 Cuando haya finalizado, pulse **EXIT** (SALIR). Para volver al menú anterior, pulse ↩.

### ! NOTA

- Si la TV halla un programa bloqueado, se le solicitará que introduzca la contraseña para conservar el programa encontrado.
- **Velocidad de símbolos:** introduzca una velocidad de símbolo definida por el usuario. (Velocidad de símbolos: velocidad a la que un dispositivo como un módem envía símbolos a un canal).
- **Modulación:** introduzca una modulación definida por el usuario. (Modulación: carga de señales de audio o vídeo en el operador).
- No podrá seleccionar **Cable DTV** cuando el operador del servicio sea "Ziggo" u "Otros operadores" de Países Bajos.

## Configuración manual de programas (en el modo analógico)

La opción Sintonización manual permite sintonizar de forma manual las cadenas y disponerlas en el orden deseado.

- 1 Pulse **SETTINGS** (AJUSTES) para acceder a los menús principales.
- 2 Pulse los botones de navegación para desplazarse hasta **CONFIGURAR** y pulse **OK**.
- 3 Pulse los botones de navegación para desplazarse hasta **Sintonización manual** y pulse **OK**.
- 4 Pulse los botones de navegación para desplazarse hasta **TV** o **Cable TV** y pulse **OK**.
- 5 Desplácese por los tipos de programas y, a continuación, añada o elimine programas.
- 6 Pulse los botones de navegación para desplazarse hasta Sistema de TV.
- 7 Pulse los botones de navegación para desplazarse hasta **V/UHF** o **Cable**.
- 8 Pulse los botones de navegación o los botones numéricos para desplazarse hasta el número de canal deseado.
- 9 Pulse los botones de navegación para desplazarse hasta el inicio de la búsqueda.
- 10 Pulse los botones de navegación para desplazarse hasta **Guardar** y pulse **OK**.
- 11 Cuando haya finalizado, pulse **EXIT** (SALIR). Para volver al menú anterior, pulse ↶.

### ! NOTA

- Si la TV halla un programa bloqueado, se le solicitará que introduzca la contraseña para conservar el programa encontrado.
- **L**: SECAM L/L' (Francia)
- **BG**: PAL B/G, SECAM B/G (Europa/Europa Oriental/Asia /Nueva Zelanda/Oriente Medio/África)
- **I**: PAL I (Reino Unido /Irlanda/Hong Kong/Sudáfrica)
- **DK**: PAL D/K, SECAM D/K (Europa Oriental/China/África/CIS)
- Para guardar otro canal, repita del paso 5 al 10.

### Asignación de nombres de cadenas

Puede asignar un nombre de cadena compuesto por cinco caracteres a cada número de programa.

- 1 Pulse **SETTINGS** (AJUSTES) para acceder a los menús principales.
- 2 Pulse los botones de navegación para desplazarse hasta **CONFIGURAR** y pulse **OK**.
- 3 Pulse los botones de navegación para desplazarse hasta **Sintonización manual** y pulse **OK**.
- 4 Pulse los botones de navegación para desplazarse hasta **TV** o **Cable TV**.
- 5 Pulse los botones de navegación para desplazarse hasta **Nombre** y pulse **OK**.
- 6 Pulse los botones de navegación para desplazarse, seleccione la posición y elija el segundo carácter, y así sucesivamente. Puede utilizar el abecedario de la A a la Z, los números del 0 al 9, +/- y el espacio en blanco y, a continuación, pulse **OK**.
- 7 Pulse los botones de navegación para desplazarse hasta **Cerrar** y pulse **OK**.
- 8 Pulse los botones de navegación para desplazarse hasta **Guardar** y pulse **OK**.
- 9 Cuando haya finalizado, pulse **EXIT** (SALIR). Para volver al menú anterior, pulse ↶.

## Edición de la lista de programas

Si se omite un número de programa, eso significa que no es posible seleccionarlo con los botones **P**  $\wedge$  **V** (**P** + -) durante la visualización de la TV. Si desea seleccionar el programa omitido, introduzca directamente el número del programa con los botones NUMÉRICOS o selecciónelo en el menú Editar programa.

Esta función permite omitir programas almacenados.

Puede cambiar el número del programa con la función "Mover", si no está seleccionada la opción "Numeración automática" al iniciar la función Sintonización automática.

- 1 Pulse **SETTINGS** (AJUSTES) para acceder a los menús principales.
- 2 Pulse los botones de navegación para desplazarse hasta **CONFIGURAR** y pulse **OK**.
- 3 Pulse los botones de navegación para desplazarse hasta **Editar programa** y pulse **OK**.
- 4 Pulse los botones de navegación para seleccionar un programa que desee almacenar u omitir.
- 5 Cuando haya finalizado, pulse **EXIT** (SALIR). Para volver al menú anterior, pulse  $\hookrightarrow$ .

En el modo DTV/RADIO

### Omisión de un número de programa

- 1 Pulse los botones de navegación para desplazarse hasta seleccionar un número de programa que desee omitir.
- 2 Pulse el botón azul para activar el número de programa.
- 3 Pulse el botón azul para liberarlo.

#### **NOTA**

- Si se omiten programas, éstos se muestran en azul; cuando vea la TV, estos programas no se seleccionarán al utilizar los botones **P**  $\wedge$  (**P** +) o **P**  $\vee$  (**P** -).
- Si quiere seleccionar un programa omitido, introduzca directamente el número de programa con los botones NUMÉRICOS o selecciónelo en el menú de edición de programas o en la EPG.

### Bloqueo de un número de programa

- 1 Pulse los botones de navegación para desplazarse hasta seleccionar un número de programa que desee bloquear.
- 2 Pulse el botón amarillo para activar el número de programa.
- 3 Pulse el botón amarillo para liberarlo.



#### NOTA

- Se puede registrar como Bloqueo de programa incluso cuando **Bloqueo de sistema** esté como **Descon.**

### Edición de un número de programa

- 1 Pulse los botones de navegación para desplazarse hasta seleccionar el número de programa que desee editar.
- 2 Pulse el botón verde para cambiar el número de programa.
- 3 Pulse los botones de navegación para desplazarse hasta seleccionar el número programa que desee.
- 4 Pulse el botón amarillo para liberarlo.

En el modo TV

### Eliminación de un programa

- 1 Pulse los botones de navegación para desplazarse hasta seleccionar un número de programa que desee eliminar.
- 2 Pulse el botón rojo para activar el número de programa.



#### NOTA

- Si se elimina el programa seleccionado, todos los demás programas suben una posición.

### Mover un programa

- 1 Pulse los botones de navegación para desplazarse hasta seleccionar el número de programa que desee mover.
- 2 Pulse el botón verde para activar el número de programa y pulse los botones de navegación.
- 3 Pulse el botón verde para liberarlo.

### Omisión de un número de programa

- 1 Pulse los botones de navegación para desplazarse hasta seleccionar un número de programa que desee omitir.
- 2 Pulse el botón azul para activar el número de programa.
- 3 Pulse el botón azul para liberarlo.



#### NOTA

- Si se omiten programas, éstos se muestran en azul; cuando vea la TV, estos programas no se seleccionarán al utilizar los botones **P**  $\wedge$  **V** (**P** + -).
- Si quiere seleccionar un número de programa omitido, introduzca directamente el número de programa con los botones **NUMÉRICOS** o selecciónelo en el menú de edición de programas.

## Clasificación Auto.

- 1 Pulse los botones de navegación para iniciar la opción de clasificación automática y pulse **OK**.

### ! NOTA

- Tras activar una vez la opción Clasificación Auto., ya no podrá editar los programas.

## Bloqueo de un número de programa

- 1 Pulse los botones de navegación para desplazarse hasta seleccionar un número de programa que desee bloquear.
- 2 Pulse el botón amarillo para activar el número de programa.
- 3 Pulse el botón amarillo para liberarlo.

### ! NOTA

- Se puede registrar como Bloqueo de programa incluso cuando **Bloqueo de sistema** esté como **Descon.**

## Selección de programas favoritos

- 1 Pulse los botones de navegación para desplazarse hasta seleccionar el programa que desee.
- 2 Pulse **FAV** para añadir el programa correspondiente a la lista de favoritos del grupo de favoritos actual.
- 3 Pulse **FAV** para liberarlo.

## Selección del grupo de programas favoritos

- 1 Pulse los botones de navegación para desplazarse hasta seleccionar el programa que desee.
- 2 Pulse **Q.MENU** (MENÚ RÁPIDO) para mostrar una ventana emergente en la que se puede cambiar el grupo de favoritos.
- 3 Pulse los botones de navegación para desplazarse hasta seleccionar un grupo de favoritos y pulse **OK**.

## Información CI [interfaz común]

- Esta función no está disponible en todos los países.

Esta función permite ver determinados servicios de abono (de pago). Si extrae el módulo de CI, no podrá ver este tipo de servicios de pago. Con el módulo insertado en la ranura para CI sí se puede acceder al menú del módulo. Para adquirir un módulo y una tarjeta inteligente, póngase en contacto con el distribuidor. No inserte y extraiga con frecuencia el módulo de CI de la TV. Podría provocar un funcionamiento incorrecto. Si la TV se enciende tras insertar el módulo de CI, es posible que no se escuche el sonido.

Esto puede deberse a una incompatibilidad con el módulo de CI y la tarjeta inteligente.

Es posible que la función CI (interfaz común) no se pueda emplear, ya que esto depende de las condiciones de emisión de cada país.

Cuando utilice un módulo de acceso condicional (CAM), asegúrese de que cumpla todos los requisitos de DVB-CI o CI plus.

- 1 Pulse **SETTINGS** (AJUSTES) para acceder a los menús principales.
- 2 Pulse los botones de navegación para desplazarse hasta **CONFIGURAR** y pulse **OK**.
- 3 Pulse los botones de navegación para desplazarse hasta **Información CI** y pulse **OK**.
- 4 Seleccione el elemento que desee, por ejemplo, información del módulo, información de la tarjeta inteligente, idioma o descarga de software, y pulse **OK**.
- 5 Cuando haya finalizado, pulse **EXIT** (SALIR).

### ! NOTA

- Este menú de visualización en pantalla solo se proporciona como ejemplo y es posible que las opciones del menú y el formato de la pantalla varíen según el proveedor de servicios digitales de pago.
- Puede cambiar la pantalla del menú CI (interfaz común) y el tipo de servicio previa consulta con el proveedor.

## Selección de la lista de programas

Puede comprobar qué programas tiene almacenados en memoria mediante la lista de programas.

### Visualización de la lista de programas

- 1 Pulse **LIST** (LISTA) para acceder a la lista de programas.
- 2 Pulse el botón azul para activar la edición del programa.

#### ! NOTA

- Es posible que encuentre algunos programas en azul. Son los configurados para que se omitan durante la programación automática o en el modo de edición de programas.
- Los programas que aparezcan en la lista de programas con el número de canal indican que no se les ha asignado un nombre de canal.

### Selección de un programa de la lista de programas

- 1 Pulse los botones de navegación para seleccionar el programa.
- 2 Pulse **OK** para cambiar al número de programa que haya elegido.

#### ! NOTA

- Pulse **TV/RAD.** (El modo cambiará entre TV, DTV y Radio desde el programa que esté viendo en ese momento).

### Avance por una lista de programas

- 1 Pulse los botones **P ^ v** (P + -) para pasar las páginas.
- 2 Pulse **LIST** (LISTA) para volver a la visualización normal de TV.

### Visualización de la lista de programas favoritos

- 1 Pulse **FAV** para acceder a la lista de programas favoritos.
- 2 Cuando haya finalizado, pulse **EXIT** (SALIR).

Botón	Descripción
Botón azul	Permite activar la edición de programas.
Botón amarillo	El canal actual se registra o cancela como canal preferido en el grupo seleccionado actualmente.
<b>OK</b>	Permite seleccionar el programa que se va a ver.
< o >	Permiten el cambio de grupo de favoritos.

## EPG (Guía electrónica de programación) (solo en modo digital)

Este sistema cuenta con una guía electrónica de programación (EPG) para ayudarle en la navegación por todas las opciones posibles de visualización.

La EPG facilita información, como listados de programas, y horas de inicio y finalización, referente a todos los servicios disponibles. Además, la EPG suele contener información detallada sobre los programas (la disponibilidad y el contenido de esta información varía según la cadena).

Esta función solo se puede utilizar si la información de la EPG proviene de la cadena de televisión.

Debe ajustar el reloj en el menú **Hora** antes de utilizar la función EPG.

La EPG muestra los datos de programación de los próximos 8 días.



- Pulse **INFO** (INFORMACIÓN) para mostrar la información del programa actual.

	Se muestra con un programa de TV o de DTV.
	Se muestra con un programa de radio.
	Se muestra con un programa MHEG.
	Se muestra con un programa HE-AAC.
	Formato del programa transmitido.
	Formato del programa transmitido.
	Se muestra con un programa de teletexto.
	Se muestra con un programa con subtítulos.
	Se muestra con un programa codificado.
	Se muestra con un programa Dolby Digital.
	Se muestra con un programa Dolby Digital Plus.
576i/p, 720p y 1080i/p: resolución del canal	

	El programa transmitido con el icono puede que no se muestre en la salida del monitor, en función de la información del programa.
>	Muestra la información del siguiente programa.
∨ ○ ∧	Muestran otra información del programa.

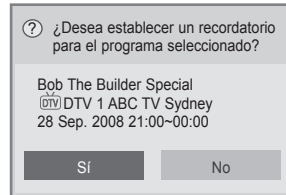

<b>OK</b>	Aparece una ventana emergente con los ajustes de recordatorio.
<>	Permiten seleccionar el modo de temporizador/recordatorio.

## Activación/desactivación de la EPG

- 1 Pulse **GUIDE** (GUÍA) para activar o desactivar la EPG.

## Selección de un programa (Modo de guía AHORA/SIGUIENTE)

- 1 Pulse los botones de navegación o **P** **∧** **∨** (**P** + **-**) para seleccionar el programa que desee.



## Modo de guía AHORA/SIGUIENTE

Puede ver la información de un programa que se esté emitiendo y del siguiente que esté programado.

Botón	Descripción
Botón rojo	Cambia al modo EPG.
Botón amarillo	Permite el acceso al modo de temporizador manual.
Botón azul	Permite el acceso al modo de lista de programación.
OK	Cuando esté seleccionado "Ahora", se moverá al programa seleccionado y la EPG desaparecerá. Cuando esté seleccionado "Siguiente", aparecerá una ventana emergente de reserva.
< >	Permiten seleccionar el programa AHORA o SIGUIENTE.
^ v	Permiten seleccionar el programa de emisión.
P ^ v (P + -)	Permiten subir o bajar las páginas.
GUIDE (GUÍA)	Desactivan la EPG.
↶	
EXIT (SALIR)	
TV/RAD	Permite seleccionar el programa de DTV o RADIO.
INFO	Activa o desactiva la información detallada.

## Cuadro de descripción ampliada

Botón	Descripción
INFO	Activa o desactiva la información detallada.
^ v	Permiten subir o bajar en el texto.
GUIDE (GUÍA)	Desactivan la EPG.
EXIT (SALIR)	

## Modo de ajuste de recordatorio

Botón	Descripción
↶	Permite desactivar el modo de temporizador manual.
OK	Guardar el temporizador o recordatorio.
< >	Permite seleccionar la hora de inicio o el programa.
^ v	Permite seleccionar los ajustes de la función de recordatorio.

## Modo de guía de 8 días

Botón	Descripción
Botón rojo	Cambia al modo EPG.
Botón verde	Permite el acceso al modo de ajuste de fecha.
Botón amarillo	Permite el acceso al modo de temporizador manual.
Botón azul	Permite el acceso al modo de lista de programación.
OK	Al seleccionar "Programa de emisión actual", se moverá al programa seleccionado y la EPG desaparecerá. Al seleccionar "Programa de emisión futura", aparecerá una ventana emergente de reserva.
< >	Permiten seleccionar el programa.
^ v	Permiten seleccionar el programa de emisión.
P ^ v (P + -)	Permiten subir o bajar las páginas.
GUIDE (GUÍA)	Desactivan la EPG.
↶	
EXIT (SALIR)	
TV/RAD	Permite seleccionar el programa de DTV o RADIO.
INFO	Activa o desactiva la información detallada.

## Modo de cambio de fecha

Botón	Descripción
Botón verde	Desactivan el modo de ajuste de fecha.
v	
↶	Cambia a la fecha seleccionada.
OK	Cambia a la fecha seleccionada.
< >	Permiten seleccionar una fecha.
GUIDE (GUÍA)	Desactivan la EPG.
EXIT (SALIR)	

## Modo de lista de programación

Si ha creado una lista de programación, se mostrará la programación a la hora configurada incluso si está viendo un programa diferente en ese momento.

Botón	Descripción
Botón amarillo	Permite cambiar al modo de temporizador manual.
Botón azul	Permite cambiar al modo de guía.
<b>GUIDE (GUÍA)</b>	
<b>OK</b>	Permite seleccionar la opción que desee (Modificar/Borrar/Borrar todo).
^ v	Permiten seleccionar el programa.
P ^ v (P + -)	Permiten subir o bajar las páginas.
↶	Desconecte Lista de programación.

## Uso de opciones adicionales

### Ajuste del formato

Puede cambiar el tamaño de una imagen para verla con su tamaño óptimo si pulsa **RATIO (FORMATO)** mientras ve la TV.

#### ! NOTA

- También puede cambiar el tamaño de la imagen si pulsa **Q. MENU (MENÚ RÁPIDO)** o si accede a **Formato** en los menús de imagen.
- Para ajustar el zoom, seleccione **14:9, Zoom y Zoom cine** en el menú de formato. Tras realizar el ajuste del zoom, la pantalla volverá al menú rápido.
- Sólo puede seleccionar los formatos **4:3, 16:9 (Ancho), 14:9 y Zoom/Zoom cine** en el modo Componente.
- Sólo puede seleccionar los formatos **4:3, Original, 16:9 (Ancho), 14:9 y Zoom/Zoom cine** en el modo HDMI.
- Solo puede seleccionar los formatos **4:3 y 16:9 (Ancho)** en los modos RGB-PC y HDMI-PC.
- En el modo DTV/HDMI/Component (más de 720p), está disponible únicamente la opción **Solo escaneo**.
- En el modo Analógico/DTV/AV/Euroconector, está disponible la visualización **Ancho completo**.

- **16:9:** cambia el tamaño de la imagen de modo que se ajuste al ancho de la pantalla.



- **Sólo escaneo:** muestra las imágenes de vídeo en el tamaño original sin que desaparezcan las partes de los bordes de la imagen.



#### ! NOTA

- Si selecciona **Solo escaneo**, puede que haya ruido de imagen en el borde de la señal original.

- **Original:** cuando la TV reciba una señal de pantalla panorámica, cambiará automáticamente al formato de imagen de la emisión.



- **Ancho completo:** cuando la TV reciba una señal de pantalla panorámica, ajustará la imagen a toda la pantalla en proporción lineal, vertical u horizontal.

Los formatos de vídeo 4:3 y 14:9 son compatibles con la opción de pantalla completa sin distorsión a través de la entrada DTV.



- **4:3:** cambia el tamaño de las imágenes al estándar anterior 4:3.



- **14:9:** puede ver el formato de imagen 14:9 o de cualquier programa de TV general a través del modo 14:9. La pantalla 14:9 se visualizará igual que la 4:3, aunque se moverá hacia arriba y abajo.



- **Zoom (En función del modelo):** permite ampliar una imagen de modo que se ajuste al ancho de la pantalla. Puede que no aparezcan la parte superior e inferior de la imagen.

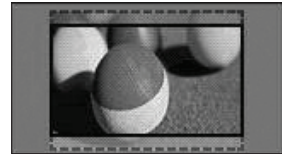

### ! NOTA

- Si accede a Formato en los menús rápidos:
  - Pulse los botones de navegación para estirar una imagen en vertical.
  - Pulse los botones de navegación para acercar o alejar la imagen.

- **Zoom cine:** permite ampliar una imagen en formato cinematográfico, 2.35:1.
  - Para cambiar el formato del zoom cine, pulse los botones de navegación y elija una opción del 1 al 16.
  - Para acercar o alejar la imagen, pulse los botones de navegación.

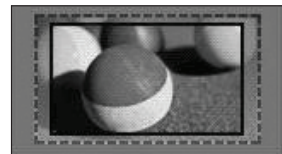

### ! NOTA

- Si amplía o reduce demasiado una imagen, ésta puede verse distorsionada.

## Cambio de los modos AV

(En función del modelo)

Cada modo AV tiene los ajustes de imagen y sonido optimizados.

Pulse **AV MODE** (MODO AV) repetidamente para seleccionar el modo correspondiente.

Modo	Descripción
<b>Descon</b>	Cambia a los ajustes personalizados anteriormente.
<b>Cine</b>	Permite utilizar el ajuste de imagen y sonido optimizado para mostrar un aspecto cinematográfico.
<b>Juego</b>	Permite utilizar el ajuste de imagen y sonido optimizado para juegos rápidos. Al jugar en un videojuego con PlayStation o Xbox, se recomienda usar el modo <b>Juego</b> . Cuando esté en modo <b>Juego</b> , las funciones relacionadas con la calidad de la imagen se optimizarán para los juegos.

### ! NOTA

- Si selecciona **Descon** en el modo AV, se seleccionará la imagen configurada inicialmente.

## Uso de la lista de entradas

### Selección de una fuente de entrada

- 1 Pulse **INPUT** (ENTRADA) para acceder a las fuentes de entrada.
  - El dispositivo conectado se muestra en cada fuente de entrada.

### ! NOTA

- También puede acceder a la lista de fuentes de entrada si selecciona **ENTRADA** en los menús principales.

- 2 Pulse los botones de navegación para desplazarse hasta una de las fuentes de entrada y pulse **OK**.

- La imagen que se muestra puede diferir de la de su TV.

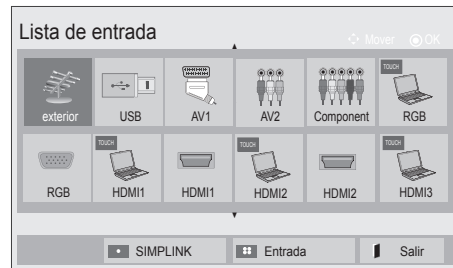

Fuente de entrada	Descripción
<b>Antena o cable</b>	Seleccione esta opción cuando esté en el modo DTV/RADIO/TV.
<b>USB</b>	Seleccione esta opción cuando utilice un USB, según el conector.
<b>AV</b>	Seleccione esta opción al ver VCR o un equipo externo.
<b>Component</b>	Seleccione esta opción al utilizar un DVD o un receptor digital, según el conector.
<b>RGB (TOUCH)</b>	Seleccione esta opción al utilizar un PC, según el conector. (Para Pentouch TV)
<b>RGB</b>	Seleccione esta opción cuando utilice un PC, según el conector.
<b>HDMI (TOUCH)</b>	Seleccione esta opción al utilizar un DVD, un PC o un receptor digital, según el conector. (Para Pentouch TV)
<b>HDMI</b>	Seleccione esta opción al utilizar un DVD, un PC o un receptor digital, según el conector.

Las fuentes de entrada conectadas se muestran en negro y las desconectadas en color gris.

- Para añadir una etiqueta de entrada, pulse el botón azul. Puede identificar fácilmente un dispositivo conectado a una fuente de entrada.

### Adición de una entrada

Añada una etiqueta a una fuente de entrada para que pueda identificar fácilmente el dispositivo que esté conectado a su respectiva fuente de entrada.

- La imagen que se muestra puede diferir de la de su TV.



- 1 Pulse **INPUT** (ENTRADA) para acceder a las fuentes de entrada.
- 2 Pulse el botón **azul**.
- 3 Pulse los botones de navegación para desplazarse hasta una de las fuentes de entrada.
- 4 Pulse los botones de navegación para desplazarse hasta una de las etiquetas de entrada.
- 5 Cuando haya finalizado, pulse **EXIT** (SALIR). Para volver al menú anterior, pulse ↶.

#### ! NOTA

- Esta función no se admite en el modo de Pentouch.

## Bloqueo de los botones de la TV (bloqueo infantil)

Bloquee los botones de la TV para evitar cualquier uso no deseado o por parte de los niños o algún accidente.

- 1 Pulse **SETTINGS** (AJUSTES) para acceder a los menús principales.
- 2 Pulse los botones de navegación para desplazarse hasta **CERRAR** y pulse **OK**.
- 3 Pulse los botones de navegación para desplazarse hasta **Bloqueo teclas** y pulse **OK**.
- 4 Seleccione **CONEX** para activar la función Bloqueo teclas.
  - Para desactivar la función Bloqueo teclas, seleccione **Descon**.
- 5 Cuando haya finalizado, pulse **EXIT** (SALIR).

Para volver al menú anterior, pulse ↶.

#### ! NOTA

- La TV está programada para recordar la última configuración después de apagar la TV.
- Si apaga la TV con la función **Bloqueo teclas** activada, pulse los botones **⏻**, **INPUT** (ENTRADA), **P** ^ **v** (P + -) o los botones de números del mando a distancia.
- Si pulsa cualquier botón de la TV con la función Bloqueo teclas activada, **!** **Bloqueo teclas** aparece en la pantalla.

## Uso de los menús rápidos

Puede personalizar los menús más usados.

- 1 Pulse **Q. MENU** (MENÚ RÁPIDO) para acceder a los menús rápidos.
- 2 Pulse los botones de navegación para desplazarse por los menús siguientes y pulse **OK**.
  - La imagen que se muestra puede diferir de la de su TV.

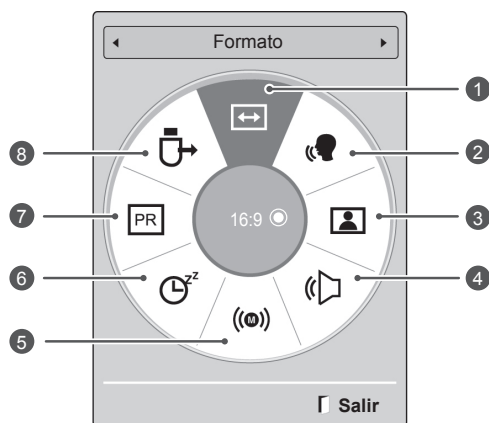

### ! NOTA

- Los menús y las opciones disponibles pueden diferir según la fuente de entrada que emplee.
- 3 Pulse los botones de navegación para desplazarse hasta la opción que desee.
  - 4 Cuando haya finalizado, pulse **Q. MENU** (MENÚ RÁPIDO).

Menú	Descripción
1 <b>Formato</b>	Permite cambiar el tamaño de la imagen (16:9, Sólo escaneo, Original, Ancho completo, 4:3, 14:9, Zoom y Zoom cine). (En función del modelo)
2 <b>Diálogos Claros II</b>	Diferencia los registros de la voz humana del resto de sonidos, lo que permite al usuario escuchar las voces con mayor claridad.
3 <b>Modo de imagen (En función del modelo)</b>	Permite cambiar el modo de imagen (Vivos, Estándar, APS, Cine, Juego, Para expertos1 y Para expertos2)
4 <b>Modo de sonido</b>	Permite cambiar el modo de sonido (Estándar, Música, Cine, Deportes y Juego).
5 <b>Audio o Idioma audio</b>	Permiten cambiar la salida de sonido.
6 <b>Temporizador Apagado</b>	Permite ajustar el tiempo que tardará la TV en apagarse.
7 <b>Saltar Conex/Descon</b>	Permite activar y desactivar la función Saltar.
8 <b>Dispositivo USB</b>	Permite expulsar un dispositivo USB cuando éste esté conectado.

## Uso de la asistencia al cliente

### Prueba de actualización de software

Para descargar software a través del sistema de emisión digital terrestre.

- 1 Pulse **SETTINGS** (AJUSTES) para acceder a los menús principales.
- 2 Pulse el botón rojo para desplazarse hasta **Asistencia al cliente**.
- 3 Pulse los botones de navegación para desplazarse hasta **Act. Software**.
- 4 Pulse los botones de navegación para desplazarse hasta **Conex** y pulse OK.
  - Si selecciona **Conex**, aparecerá un cuadro con un mensaje de confirmación que notifica al usuario de la detección de nuevo software.
- 5 Cuando haya finalizado, pulse **EXIT** (SALIR). Para volver al menú anterior, pulse ↶.

#### Al ajustar "Act. Software"

- De forma ocasional, la transmisión de información digital de software actualizada puede producir este resultado en el menú siguiente de la pantalla de la TV.

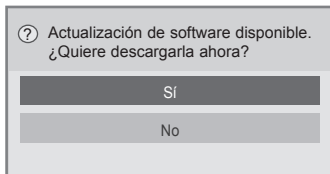

- Actualización sencilla: para el canal de actualización actual.

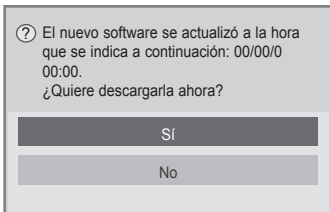

- Actualización programada: para el canal de actualización programada.
- Cuando el menú **Act. Software** esté "**Descon**", aparecerá el mensaje de solicitud para cambiarlo a "**Conex**".

- La descarga se inicia cuando se selecciona "**Si**". En este momento no se muestra la ventana emergente de progreso.
- El estado de progreso de la descarga se puede comprobar en el menú de actualización del software.

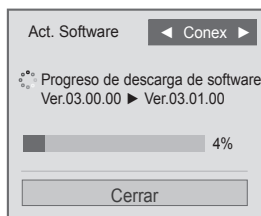

- La TV se reiniciará cuando finalice la descarga.

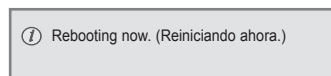

#### ! NOTA

- Durante el proceso de **actualización del software**, tenga en cuenta lo siguiente:
  - No se debe desconectar la alimentación de la TV.
  - No se debe desconectar la antena.
  - Después de la actualización del software, puede confirmar la versión del software actualizado en el menú **Act. Software**.
  - El software puede tardar unas horas en descargarse, por lo que debe asegurarse de que la alimentación permanece conectada durante la descarga.
  - El software se descarga solo en el modo de espera o en MUX con el servicio de actualización de software, y se detiene cuando el cable de alimentación se desenchufa o cuando se visualiza MUX sin el servicio de actualización del software.
  - Al volver al modo de espera o a MUX con el servicio de actualización del software, la descarga del software se reanudará desde donde se haya detenido.

## Prueba de imagen/sonido

Para realizar pruebas de imagen y sonido:

- 1 Pulse **SETTINGS** (AJUSTES) para acceder a los menús principales.
- 2 Pulse el botón rojo para desplazarse hasta **Asistencia al cliente**.
- 3 **Pulse los botones de navegación para desplazarse hasta Prueba de imagen o Prueba de sonido.**
- 4 Pulse los botones de navegación para desplazarse hasta **Si** y pulse **OK**.
- 5 Cuando haya finalizado, pulse **EXIT** (SALIR). Para volver al menú anterior, pulse ↶.

## Uso de la prueba de señal

Para ver información sobre el fabricante, el modelo o tipo, el número de serie y la versión del software:

- 1 Pulse **SETTINGS** (AJUSTES) para acceder a los menús principales.
- 2 Pulse el botón rojo para desplazarse hasta **Asistencia al cliente**.
- 3 Pulse los botones de navegación para desplazarse hasta **Prueba de señal**.
- 4 Pulse **OK**.  
- Aparecen los datos del fabricante, modelo o tipo, número de serie, versión de software e información de canal.
- 5 Cuando haya finalizado, pulse **EXIT** (SALIR). Para volver al menú anterior, pulse ↶.

### ! NOTA

- Aparece la información y la intensidad de la señal del MUX\* sintonizado.
- Aparece la información de señal y el nombre de servicio del MUX seleccionado.  
(\*MUX: un directorio superior de canales en emisión digital [un solo MUX contiene varios canales]).

## Uso de la información del producto o servicio

Para comprobar la información del producto o servicio:

- 1 Pulse **SETTINGS** (AJUSTES) para acceder a los menús principales.
- 2 Pulse el botón rojo para desplazarse hasta **Asistencia al cliente**.
- 3 **Pulse los botones de navegación para desplazarse hasta Inform. producto/servicio.** Puede comprobar la información del producto o servicio en función del modelo.
- 4 Cuando haya finalizado, pulse **EXIT** (SALIR). Para volver al menú anterior, pulse ↶.

# PENTOUCH

## (SOLO PENTOUCH TV)

### Uso de Pentouch

Pentouch le permite utilizar funciones compatibles con los lápices táctiles como Bocetos, Editor de fotos, Diario de Familia, Galería, Internet y Mi Oficina.



#### ADVERTENCIA

- No deje caer ni tire el lápiz táctil ni el soporte. No balancee el lápiz táctil ni el soporte con el cable de carga conectado ya que se podría dañar el producto o podría producir heridas.
- Las personas que llevan marcapasos deben mantenerse a una distancia mínima de 30 cm del lápiz. No lo utilice si está prohibida la comunicación inalámbrica. Protéjalo de vibraciones fuertes u objetos magnéticos. Las comunicaciones inalámbricas pueden dar lugar a un funcionamiento incorrecto o a fallos.
- No utilice ni almacene el lápiz táctil ni el soporte bajo la luz directa del sol, cerca de un objeto caliente (p. ej., un radiador o una chimenea) ni en entornos con polvo o un alto grado de humedad. Esto podría provocar deformaciones, un funcionamiento incorrecto, fallos o un incendio.
- Si detecta algún sonido, humo u olor anormal, retire inmediatamente el cable de carga y deje de usar el producto, y después póngase en contacto con un centro de servicio. Esto podría provocar fallos o un incendio.
- Si se derrama líquido del lápiz táctil o el soporte, no deje que entre en contacto con la piel. Si el líquido entra en contacto con los ojos, aclárelos inmediatamente con abundante agua del grifo y después acuda al médico. El líquido puede causar ceguera. Si el líquido entra en contacto con la piel o la ropa, lávela inmediatamente con agua del grifo. Si el líquido provoca inflamación o heridas en la piel, consulte con un médico.
- No deje que el líquido entre en contacto con el fuego. No caliente el producto en un microondas ni en un horno de

convección.

- Utilice el cable USB especificado para cargar la batería.
- Mantenga el lápiz táctil y el soporte fuera del alcance de los niños y alejados de ubicaciones inestables. No deje que los niños o las mascotas se lleven el lápiz táctil o el soporte a la boca o los laman. Si se juega con él o se traga, podrían producirse heridas graves.
- No utilice el lápiz táctil ni el soporte con las manos mojadas. No deje que ninguna sustancia extraña (p. ej., refrescos o agua) se introduzca en el lápiz táctil o el soporte. Si esto ocurriese, no los utilice. No toque el receptor óptico del lápiz táctil ni el soporte con un objeto afilado. Esto podría producir una descarga eléctrica o daños en el producto.
- No utilice el producto a temperaturas extremas. No utilice el producto inmediatamente después de entrar en un lugar cálido desde el frío exterior. Esto podría provocar condensación en el producto. \* Asimismo, el lápiz podría sufrir daños. Apague el dispositivo y espere varias horas para que se evapore la humedad antes de utilizarlo.
- No desmonte ni modifique nunca el lápiz táctil ni el soporte. \* La garantía del producto no cubre los daños ni las heridas debidos a haberlo desmontado sin autorización. Esto podría producir una descarga eléctrica o daños en el producto.
- Si se derrama líquido del lápiz táctil o el soporte, queda estrictamente prohibido el uso de fuego a su alrededor. El líquido o gas derramado puede provocar un incendio o causar daños.
- Evite que el producto reciba golpes o impactos; por ejemplo, no coloque objetos pesados sobre él ni lo presione.
- No muestre imágenes ni caracteres fijos en la pantalla durante periodos de tiempo prolongados, ya que podría provocar adherencia de imágenes.
- No conecte el cable de carga a dispositivos periféricos ni discos distintos a los especificados. Esto podría dar lugar a un funcionamiento incorrecto o fallos.
- No deje el lápiz táctil ni el soporte en el suelo, ya que si se pisa se podría dañar el producto o podrían producirse daños personales.

- Tenga cuidado al desechar el producto. El lápiz táctil y el soporte se componen de una batería de iones de litio y material plástico. Quemar el producto puede resultar peligroso, por lo que debe desecharlo de acuerdo con la normativa local.
- No retire el cable de carga con excesiva fuerza ya que se podría dañar el puerto de carga y el PC.
- No manipule el lápiz táctil ni el soporte con excesiva fuerza. Si utiliza el lápiz táctil y el soporte con fuerza, podrían derramar sustancias extrañas sobre la pantalla. Limpie el producto con el paño de limpieza proporcionado.
- Cuando varias personas utilicen el lápiz táctil y el soporte, asegúrese de que haya suficiente espacio disponible. Las colisiones pueden provocar heridas o fallos.

## Pasos para utilizar la aplicación Pentouch

Siga los pasos a continuación para utilizar la función Pentouch.

- 1 Compruebe los requisitos del sistema antes de iniciar la instalación.
- 2 Instale la aplicación Pentouch desde el CD de instalación.
- 3 Vincule el lápiz y el dispositivo de seguridad.
- 4 Conecte el PC y la TV.
- 5 Configure la pantalla del PC.
- 6 Active el modo Pentouch en la TV.
- 7 Inicie la aplicación Pentouch.

## Requisitos del sistema

Asegúrese de que los controladores están instalados correctamente para garantizar un funcionamiento adecuado del lápiz táctil.

- No se admite Windows 7 Starter Edition.

Sistemas operativos compatibles	
Windows XP	32 bits
Windows Vista	32 bits
Windows 7	64 bits

## Requisitos del sistema recomendados para Pentouch

- CPU: de doble núcleo de 2 GHz o superior.
- Memoria: 1 GB o superior.
- Disco duro: 500 MB o superior.
- Pantalla: tarjeta gráfica con 1024 x 768 mediante un puerto de salida RGB o HDMI.
- Se recomienda Windows 7 por su compatibilidad con las funciones multitoque.



### NOTA

- Para instalar o eliminar el software incluido, deberá iniciar sesión como administrador.
- Asegúrese de instalar los controladores que se encuentran en el CD suministrado.
- También puede descargar esta aplicación desde el sitio web de LG Electronics.
- Asegúrese de cerrar todas las aplicaciones en ejecución antes de instalar los controladores.
- Elimine la versión anterior del programa Pentouch instalado en el PC antes volver a instalarla o instalar una versión nueva.

## Instalación del programa Pentouch

Siga los pasos descritos en este manual para realizar la instalación.

- 1 Prepare su ordenador y enciéndalo.
- 2 Una vez que se haya iniciado el ordenador, inserte el CD suministrado. La pantalla de instalación aparece automáticamente. (Si la pantalla de instalación no se muestra automáticamente, vaya a Mi PC y haga clic en LG y en index.htm para acceder a la pantalla de instalación).
- 3 Haga clic en [Instalar la aplicación Pentouch] en la ventana de instalación. Se utiliza la carpeta predeterminada para la instalación. Aparece una ventana que indica que la instalación ha finalizado correctamente.
- 4 En Windows XP, el [Asistente para hardware nuevo encontrado] instala el controlador automáticamente.
- 5 Reinicie el ordenador tras la instalación.



### NOTA

- Antes de instalar el programa, desconecte primero el dispositivo de seguridad USB.

## Eliminación de la aplicación Pentouch

Si hay problemas con la aplicación Pentouch o si se produce un error al utilizar la aplicación, siga estos pasos para eliminar la aplicación y a continuación volver a instalarla.

- 1 En el ordenador, seleccione [Inicio] → [Panel de control] → [Agregar o quitar programas] para eliminar la aplicación Pentouch.  
- Aplicación Pentouch instalada: LG Pentouch TV
- 2 Haga clic en [Sí]. Aparecerá una ventana en la que se indica que se ha eliminado la aplicación o controlador.
- 3 Reinicie el PC tras eliminar la aplicación.

## Vinculación de un lápiz táctil y un dispositivo de seguridad

### ¿Qué es la vinculación?

Antes de utilizar el lápiz táctil, deberá vincular el lápiz y el dispositivo de seguridad.

Una vez vinculados, no será necesario repetir la operación a menos que:

- Compre un nuevo lápiz.
- Sustituya el lápiz antiguo por uno nuevo.
- Intente vincular un nuevo lápiz táctil para utilizar dos lápices simultáneamente.

### Datos importantes antes de realizar una vinculación

- Esta aplicación permite vincular hasta dos lápices y un dispositivo de seguridad.
- Si desea utilizar dos lápices a la vez, deberá vincularlos de uno en uno al dispositivo de seguridad.
- Cuando el lápiz vinculado está en uso, no podrá realizarse una vinculación.
- Si vincula un nuevo lápiz táctil con dos lápices que ya hayan sido vinculados con el dispositivo de seguridad, todos los datos de vinculación anteriores se eliminarán.

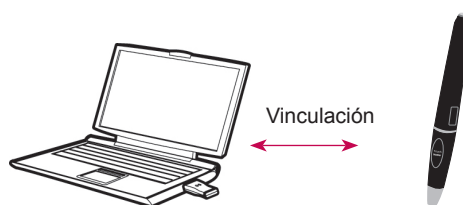

## Lápiz táctil

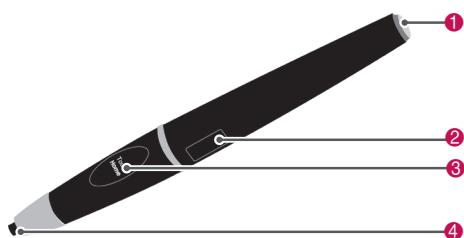

N.º	Descripción
1	Botón de encendido/indicador LED
2	Puerto de carga USB
3	Botón Touch Home
4	Botón de la punta del lápiz táctil

## Soporte de conexión



Puerto de carga USB

## Dispositivo de seguridad

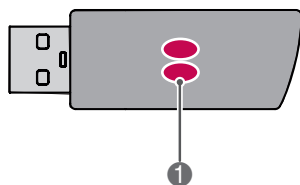

Indicador LED

**!** **NOTA**

- Para obtener más información, consulte el manual de usuario (lápiz táctil, dispositivo de seguridad).
- Los lápices táctiles, dispositivos de seguridad y los soportes se venden por separado en las tiendas LG Electronics.
- Cuando no utiliza el lápiz táctil durante un determinado periodo de tiempo (10 minutos), este se desactiva automáticamente.

**Vinculación inicial**

- 1 Compruebe que el indicador LED del dispositivo de seguridad conectado al ordenador esté encendido en rojo.
- 2 Mantenga el lápiz táctil a 30 cm del dispositivo de seguridad.
- 3 Pulse una vez el botón de encendido  en el lápiz táctil.
- 4 El indicador LED del lápiz táctil se encenderá en rojo entre 2 segundos y parpadeará tres veces cuando finalice la vinculación.
- 5 Si el indicador LED se enciende en rojo durante 4 y 5 segundos y parpadea 3 veces, no se habrá vinculado correctamente. Vuelva a intentarlo de nuevo.
- 6 Una vez vinculado el lápiz, el LED parpadea en rojo una vez cuando se pulsa el botón **Touch Home (Menú inicio del lápiz táctil)**.

**Si la vinculación falla**

- 1 La vinculación falla si no se ha instalado el controlador del dispositivo de seguridad en el ordenador.
- 2 La vinculación falla si el indicador LED del dispositivo de seguridad no se ilumina en rojo.
- 3 Extraiga el dispositivo de seguridad del PC, vuélvalo a insertar y reinicie la vinculación.

**Desvinculación (restablecimiento del lápiz táctil)**



- 1 Pulse el botón **Touch Home (Menú inicio del lápiz táctil)** del lápiz táctil y compruebe que el LED parpadea en rojo una vez.
- 2 Pulse el botón **Touch Home (Menú inicio del lápiz táctil)** y el botón de encendido  simultáneamente, independientemente de la secuencia, durante más de 4 segundos.
- 3 Si suelta los botones después de 4 segundos, el lápiz se reajustará. El LED rojo parpadeará tres veces y el lápiz se apagará.

**Precaución al desvincular**

- 1 Tenga cuidado de no desvincular el lápiz por error. Si lo desvincula, vuélvalo a vincularlo.
- 2 Si desvincula y vincula un lápiz táctil que funcione correctamente, el segundo lápiz vinculado no funcionará. En este caso, desvincule el lápiz que no funciona correctamente y vuelva a vincularlo siguiendo los pasos del apartado "Vinculación inicial".

**Funcionamiento del lápiz táctil**

Una vez vinculado, puede realizar las siguientes acciones con el lápiz táctil:

- 1 Encendido
  - Pulse el botón de encendido  una vez. Los LED rojo y verde permanecen encendidos para indicar que el lápiz está encendido.
- 2 Apagado
  - Pulse el botón de encendido  durante más de 3 segundos y suéltelo. El LED rojo parpadeará 3 veces y el lápiz se apagará.
- 3 Pulsar el botón **Touch Home (Menú inicio del lápiz táctil)** mientras utiliza el lápiz táctil
  - En la aplicación Pentouch: muestra u oculta la barra de herramientas de la función.
  - En Windows: funciona del mismo modo que el botón derecho del ratón. Marque con el lápiz táctil el objeto donde quiera hacer clic con el botón derecho y, a continuación, pulse el botón.
- 4 La función de doble clic puede no funcionar correctamente en Windows XP o Windows Vista. Si es el caso, utilice el botón **Touch Home (Menú inicio del lápiz táctil)** (clic con el botón derecho).
- 5 El lápiz táctil funciona del mismo modo que el ratón en Windows.

**Cambio de la punta**

- 1 Desmonte el sen y la punta que se vaya a cambiar.



- 2 Introduzca la punta nueva en el sen y vuélgalas a colocar en el lápiz.



**Carga del lápiz táctil**

- 1 Carga en el soporte

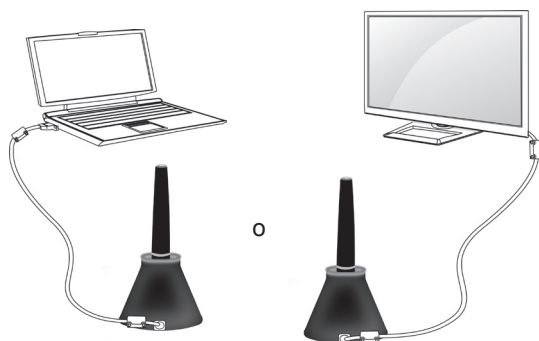

- 2 Carga directa

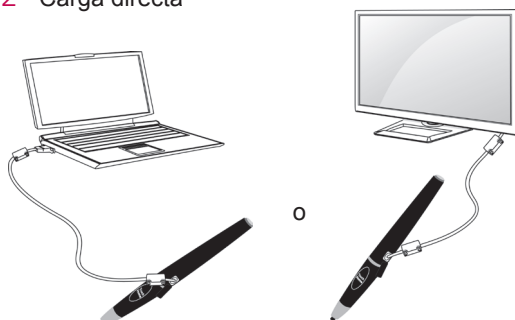

**! NOTA**

- Transcurrida una hora y 30 minutos de carga ininterrumpida, podrá utilizar el lápiz durante dos horas aproximadamente.
- Durante la carga, es posible que Pentouch no funcione con normalidad.
- El LED se iluminará en verde durante el uso del lápiz táctil. Si no utiliza el lápiz táctil, se apagará automáticamente al cabo de 10 minuto.
- Indicador LED del lápiz táctil para el estado de la batería
  - En carga: LED rojo.
  - Carga finalizada: LED verde.
  - Batería sin carga: LED rojo parpadeando cada segundo y se apaga automáticamente.
  - Modo de inactividad con LED ENCENDIDO: si no pulsa ningún interruptor (botón de la punta, tecla de función, tecla de encendido) durante 10 segundos, el dispositivo entrará en modo de inactividad pero el LED permanecerá en verde.
  - Modo de inactividad con LED APAGADO: si no hay señal de entrada durante un minuto después de entrar en el modo de inactividad con LED ENCENDIDO, el LED se apagará y el dispositivo entrará en modo de inactividad con LED APAGADO.
  - Modo Descon: el dispositivo se apagará si no hay señal de entrada durante nueve minutos después de haber entrada en modo de inactividad durante un minuto.
- Si el soporte está conectado a la TV, el lápiz se puede cargar con la TV encendida o en espera.
- Si el lápiz está conectado directamente a la TV mediante el cable de carga, no se podrá cargar con la TV encendida o en espera.

## Uso de la función Pentouch

- La imagen que se muestra puede diferir de la de su TV.

Para utilizar las funciones de Pentouch:

- Ordenador con salida RGB o HDMI.
  - Cable RGB o HDMI.
- 1 Tras conectar la TV y el PC con un cable RGB o HDMI, utilice el botón INPUT del mando a distancia y seleccione la entrada conectada al PC.
  - 2 Para configurar la pantalla del PC, consulte el apartado "Ajustes de la resolución de pantalla para Pentouch". Si su PC es un ordenador portátil, deberá configurar el vídeo para que solamente se visualice en la TV y no en la pantalla del PC.
  - 3 Acceda al modo Pentouch de la TV.
    - Pulse el botón **INPUT** del mando a distancia o pulse **SETTINGS (AJESTES)** para acceder a los menús principales. Pulse los botones de navegación para desplazarse hasta **Pentouch** y pulse **OK**.
  - 4 Seleccione la conexión de entrada correcta del ordenador para acceder al modo Pentouch.

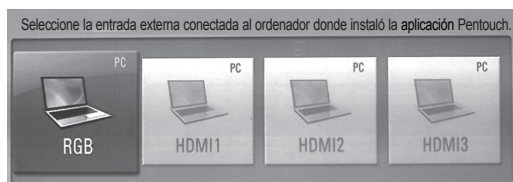

- 5 Utilice el lápiz táctil o el ratón para iniciar la aplicación Pentouch. La pulsación del botón **Touch Home (Menú inicio del lápiz táctil)** del lápiz táctil funciona del mismo modo que el botón derecho del ratón.



### NOTA

- Si apaga la TV y la vuelve a encender mientras utiliza la función Pentouch, aparecerá la última pantalla utilizada.
- Para cambiar del modo Pentouch a otros modos, pulse el botón **INPUT (ENTRADA)** del mando a distancia para seleccionar la entrada deseada, o bien pulse el botón de la **TV** para volver a la pantalla de visualización de TV.

## Ajustes de la resolución de pantalla para Pentouch

### En un ordenador de sobremesa

Windows XP

Haga clic con el botón derecho en el escritorio y seleccione [Propiedades]. En la ventana [Propiedades de pantalla], defina la resolución a 1024 x 768 en la pestaña [Configuración].

Windows Vista

Haga clic con el botón derecho en el escritorio y seleccione [Personalizar] y [Propiedades de pantalla]. Defina la resolución de la pantalla a 1024 x 768 en la sección [Resolución].

Windows 7

Haga clic con el botón derecho en el escritorio y seleccione [Resolución de pantalla]. Defina la resolución de la pantalla a 1024 x 768 en la sección [Resolución].

### Ordenador portátil

Método 1:

En el portátil, pulse la tecla "Fn + cambiar pantalla" en el teclado para visualizar la pantalla del ordenador en la TV. A continuación, defina la resolución de la pantalla del ordenador a 1024 x 768.

\* Nota: la tecla de cambiar pantalla del portátil varía en función del fabricante.

LG	Samsung	HP	Toshiba
Fn + F7	Fn + F4	Fn + F5	Fn + F5
Sony	Acer	Dell	Lenovo
Fn + F7	Fn + F5	Fn + F8	Fn + F7

Método 2:

Abra el panel de control de la tarjeta gráfica del ordenador.

Establezca el [Display Mode (Modo de presentación)] en modo [Single Display (Pantalla única)] y, a continuación, seleccione [LG TV (TV LG)] como la pantalla que se utilizará.

\* Defina la resolución de la pantalla del ordenador a 1024 x 768.

## ! NOTA

- El método para cambiar los ajustes de la resolución de pantalla varía según la configuración del ordenador.
- Pentouch no admite el modo de monitor dual ni el modo de monitor duplicado (espejo). Compruebe que la pantalla del PC esté configurada para visualizarse solamente en la TV.
- La tecla de cambiar pantalla del portátil varía en función del fabricante.

## ! PRECAUCIÓN

- La función de doble clic puede no funcionar correctamente en Windows XP o Windows Vista porque estos sistemas operativos no utilizan controladores táctiles.
- El funcionamiento de Pentouch puede ser más lento en función del rendimiento del ordenador.
- Si desconecta el puerto de salida del ordenador y lo vuelve a conectar, el tamaño de la pantalla puede cambiar. Si esto ocurriera, vuelva a definir la resolución de la pantalla.
- Si no se muestra nada en la TV ni en la pantalla del portátil cuando pulsa la tecla de cambiar pantalla (Fn + tecla especificada por el fabricante), pruebe con volver a pulsar la tecla.
- El tamaño de la pantalla de la TV puede hacerse más pequeño al pulsar la tecla de cambio de pantalla (Fn + tecla especificada por el fabricante). Si es el caso, vuelva a ajustar la resolución.
- Si cambia las propiedades del icono de escritorio en Windows 7, puede verse afectado el programa Pentouch.
- Se recomienda no ejecutar otras aplicaciones al mismo tiempo que el programa Pentouch.
- Si el punto que toca en la pantalla de la TV con el lápiz táctil y el punto que se indica como tocado en la pantalla del ordenador no coinciden cuando el ordenador y la TV están conectados mediante un cable de señal de PC (RGB), use el mando a distancia de la TV para seleccionar [SETTINGS] (AJUSTES) → [IMAGEN] → [PANTALLA] (RGB) y, a continuación, seleccione [Configuración

automática] para ajustar la pantalla.

- Si el PC y la TV solo están conectados mediante un cable de señal de PC (RGB), no habrá sonido en la TV. Conecte el PC y la TV con un cable de audio PC.
- La función de reproducción de vídeo del Editor de fotos puede no responder correctamente dependiendo de los códecs instalados en el ordenador.
- Si las características de rendimiento del PC no son muy altas, la función de borrado puede ser más lenta si hay objetos dibujados superpuestos.
- Si quiere abrir programas con un solo clic en Windows XP o Vista, en el PC, vaya a Inicio → Panel de control → Opciones de carpeta y seleccione "Un solo clic para abrir elemento (seleccionar al señalar)".
- Si el PC funciona en Windows XP, el teclado virtual solamente admitirá el idioma inglés.
- Al cambiar al modo Pentouch, o al cambiar la resolución en modo Pentouch para señales de entrada RGB, es posible que las imágenes no se muestren correctamente durante un tiempo debido al ajuste automático.
- Asegúrese de que no haya ningún obstáculo metálico entre el lápiz y el dispositivo de seguridad. En caso contrario, es posible que no funcione correctamente.
- Puede que la función Pentouch no responda correctamente si la pantalla recibe demasiada luz procedente de otra fuente.
- En Windows 7, si la opción de movimiento multitoque está desactivada, puede que el segundo lápiz no funcione correctamente.

## Comprobación de las funciones de Pentouch

- La imagen que se muestra puede diferir de la de su TV.

Cuando inicie la aplicación Pentouch, verá la pantalla inicial siguiente.

- Pulse el botón INPUT (ENTRADA) en la opción SETTINGS (AJUSTES) del mando a distancia para acceder a los menús principales. Pulse los botones de navegación para desplazarse hasta Pentouch y pulse OK.

### NOTA

- Puede acceder a las funciones de Pentouch seleccionando **Pentouch** en el menú principal.

- Toque la pantalla con el lápiz táctil para seleccionar **Bocetos**, **Editor de fotos**, **Diario de familia**, **Galería**, **Internet** o **Mi Oficina**.

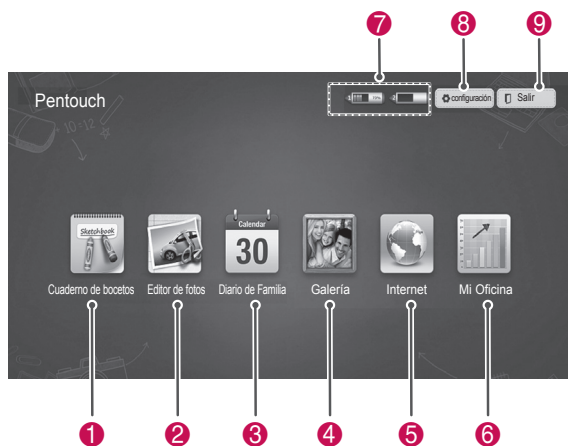

N.º	Descripción
1	<b>Cuaderno de bocetos</b> Permite seleccionar el fondo deseado y dibujar encima.
2	<b>Editor de fotos</b> Permite dibujar o editar imágenes o fotos y vídeos.
3	<b>Diario de Familia</b> Un diario de fotos, vídeos, notas y bocetos de todos los eventos familiares.
4	<b>Galería</b> Una colección de las imágenes dibujadas y guardadas en Bocetos, Editor de fotos, Internet y Mi Oficina.
5	<b>Internet</b> Permite acceder a Internet para capturar contenido web y dibujar o escribir notas en él.
6	<b>Mi Oficina</b> Compatible con el efecto de cristal de Microsoft Office y los archivos PDF.
7	Nivel de batería del lápiz táctil.
8	Permite guardar y abrir los ajustes de la ubicación de la carpeta, el salvapantallas y el idioma.
9	Permite salir de la aplicación Pentouch.

Cuando seleccione la **configuración**,

- Seleccione **Configuración** en la pantalla inicial de Pentouch con el lápiz táctil.
- Seleccione la opción deseada.

Opción	Descripción
Abrir carpeta	Permite seleccionar una carpeta para abrir los archivos de foto o vídeo que contiene.
Salvar carpeta	Permite seleccionar la carpeta donde se guardarán las imágenes.
Salvapantallas	Permite seleccionar el tiempo de espera del salvapantallas.
Idioma	Permite seleccionar y cambiar el idioma de trabajo.

## Uso de la barra de herramientas

Puede utilizar la barra de herramientas de dibujo en todas las pantallas de menús.

Para mostrar la barra de herramientas, marque con el lápiz táctil a la parte inferior de la pantalla.

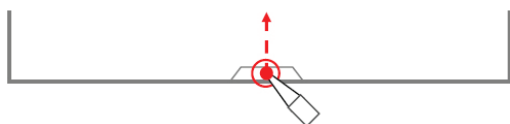

Hay dos tipos de barras de herramientas: fijas y específicas.

- La barra de herramientas fija muestra las funciones que utilizan todos los menús.
- La barra de herramientas específica muestra las funciones de un menú concreto.

### Funciones de la barra de herramientas fija

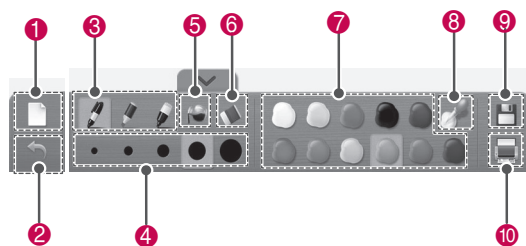

N.º	Descripción
1	Restablecer: permite eliminar el fondo y todos los dibujos.
2	Deshacer: permite ir hasta 5 acciones atrás.
3	Herramientas de dibujo: pluma, subrayador, lápiz mágico.
4	Permite seleccionar el grosor de la herramienta de dibujo actual.
5	Bote de pintura: permite rellenar un área delimitada con el color seleccionado.
6	Borrador
7	Selección de color: permite seleccionar un color para la herramienta de dibujo actual.
8	Selección libre de color: permite seleccionar cualquier color de la rueda de colores.
9	Guardar
10	Imprimir Permite establecer la impresora, el rango de impresión y el número de copias. También está disponible la vista previa.

\* En el apartado de las funciones de menú se describen las funciones de las barras de herramientas específicas.

## Uso de la función Bocetos

Puede seleccionar el fondo deseado y dibujar encima.

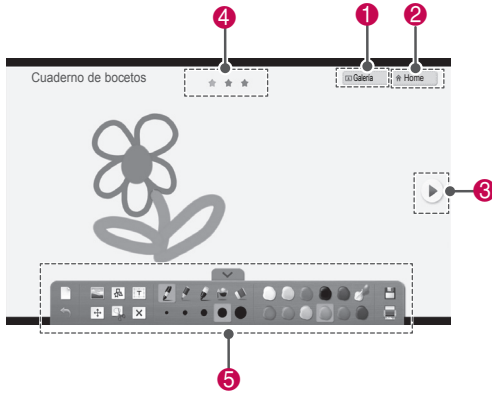

- 1 Toque la pantalla con el lápiz táctil para seleccionar Bocetos.
- 2 Toque la pantalla con el lápiz táctil para seleccionar la opción deseada o utilice la barra de herramientas para dibujar una imagen.

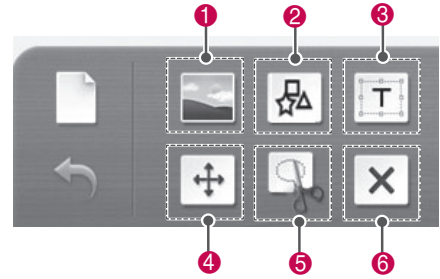

N.º	Descripción
1	Permite acceder a la Galería.
2	Permite acceder al menú de inicio de Pentouch.
3	Permite seleccionarlos para ir a la página anterior o siguiente. Puede desplazarse hasta 3 páginas.
4	Posición en la página actual
5	Funciones de la barra de herramientas

### Funciones de las barras de herramientas específicas



Menú	Descripción
1	Permite seleccionar una imagen de fondo. 
2	Insertar imágenes básicas. Permite seleccionar el icono deseado y, a continuación, seleccionarlo brevemente para crear una imagen de tamaño predeterminado. 
3	Insertar texto. Si selecciona un área para introducir texto, aparecerá un teclado en la pantalla. En algunos sistemas operativos se muestran dos teclados virtuales. 

Al arrastrar una línea, lápiz o forma, solamente podrá mover o cambiar la forma de un único objeto a la vez.

Si pulsa brevemente un objeto y lo arrastra, se mostrará el área del objeto seleccionado.

**Mover**

Para mover un objeto, arrastre el área del objeto seleccionado.

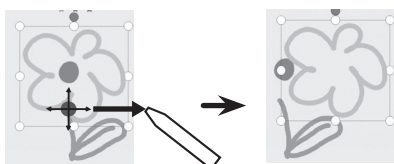

**Ampliación y reducción**

Para ampliar y reducir un objeto, arrastre una de las 8 esquinas del objeto seleccionado, que cambiará de forma según la esquina o borde correspondiente.

4

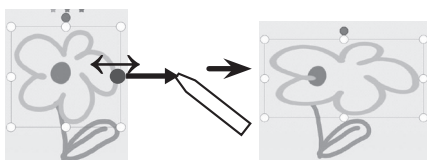

**Rotación**

Arrastre y gire el objeto seleccionado.

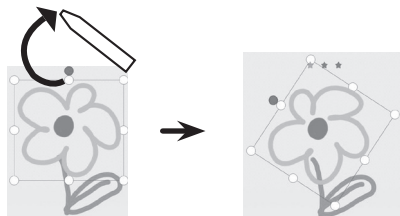

Recorte el rango y mueva, amplíe, reduzca y gire el objeto.

5

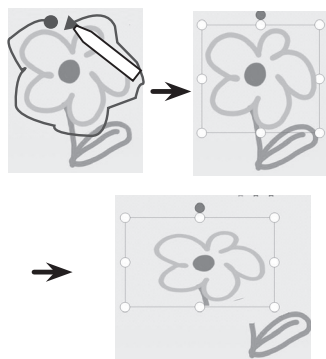

Eliminar objeto de la pantalla.

6

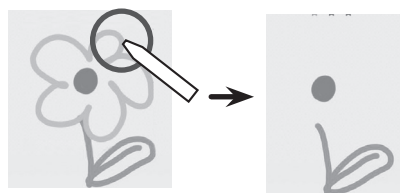

## Uso del Editor de fotos

Puede dibujar o editar imágenes en las imágenes capturadas de fotos y vídeos.

- 1 Toque la pantalla con el lápiz táctil y seleccione **Editor de fotos**.
- 2 Toque la pantalla con el lápiz táctil y seleccione la opción deseada.

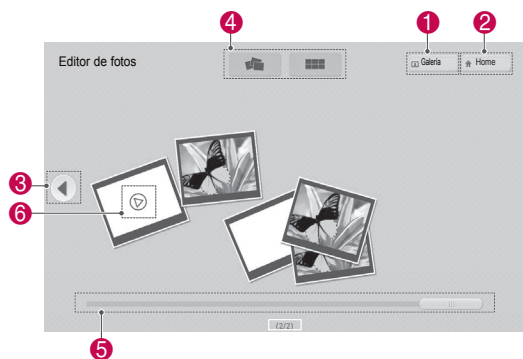

N.º	Descripción
1	Permite acceder a la Galería.
2	Permite acceder al menú de inicio de Pentouch.
3	Permite seleccionarlos para ir a la página anterior o siguiente.
4	Permite seleccionar la opción de visualización de la lista de fotos. (Vista esparcida/Vista organizada)
5	Barra de desplazamiento de navegación de páginas.
6	Solamente puede reproducirse un vídeo a la vez. El vídeo reproducido anteriormente se pone en pausa.

- 3 Seleccione la foto o vídeo que quiere decorar. Puede utilizar la barra de herramientas para decorar la foto.

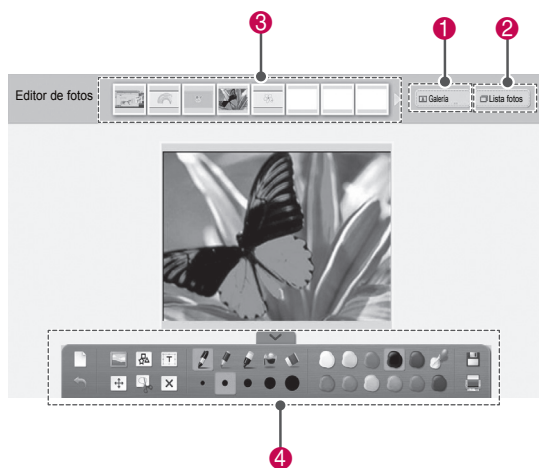









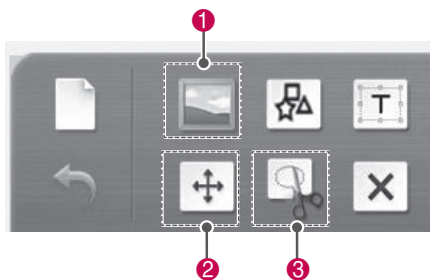

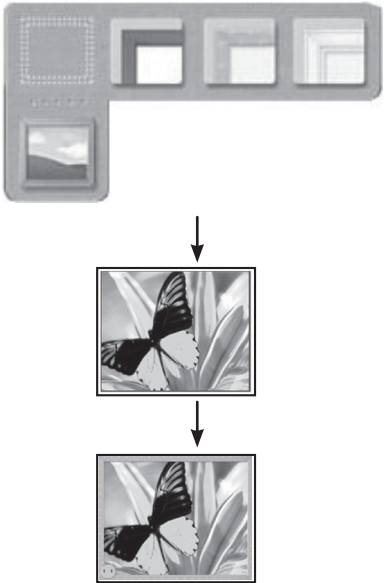
N.º	Descripción
1	Permite acceder a la Galería.
2	Permite abrir la Lista fotos
3	Vista previa de todas las fotos y vídeos de la carpeta (de más antiguo a más reciente).
4	Funciones de la barra de herramientas

### ! NOTA

- Cuando trabaje con vídeo, puede utilizar el botón de pausa y extraer la imagen congelada para utilizarla en el Editor de fotos.
- Puede editar fotografías o vídeos guardados en la **Lista fotos**.
- Según su ordenador, puede que la TV no reproduzca archivos de vídeo en el modo Pentouch.

Funciones de las barras de herramientas específicas



N.º	Descripción						
1	<p>Cuadro para la imagen.</p> 						
2	<p>Mover un objeto.</p>  <p>Si selecciona un objeto, aparecerá una miniventana emergente.</p> <table border="1" data-bbox="182 1479 618 1676"> <tr> <td></td> <td>Traer al frente.</td> </tr> <tr> <td></td> <td>Enviar detrás.</td> </tr> <tr> <td></td> <td>Eliminar.</td> </tr> </table>		Traer al frente.		Enviar detrás.		Eliminar.
	Traer al frente.						
	Enviar detrás.						
	Eliminar.						

3 Cortar de la imagen.

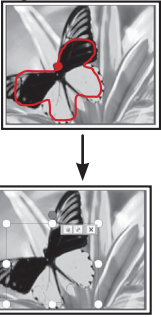

Tras seleccionar un área para recortar puede cambiar su tamaño.



## Uso de la función Diario de Familia

Puede mantener un diario de fotos, vídeos, notas y bocetos de todos los eventos familiares.

- 1 Toque la pantalla con el lápiz táctil para seleccionar **Diario de Familia**.
- 2 Seleccione la fecha deseada con el lápiz táctil.

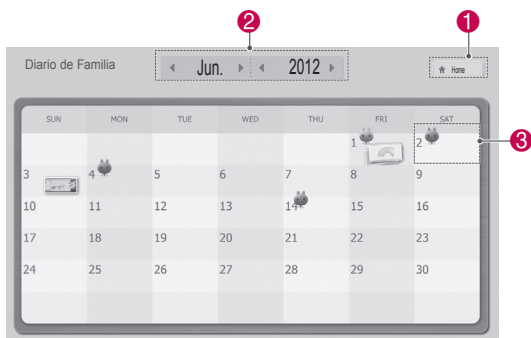

- 3 Utilice la barra de herramientas para crear y decorar el diario de familia.

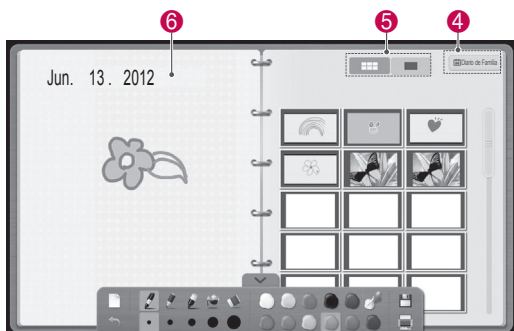

N.º	Descripción
1	Permite acceder al menú de inicio de Pentouch.
2	Permite seleccionar la fecha.
3	Las fechas con imágenes se muestran con iconos. Seleccione una fecha con imágenes para verlas en la pantalla.
4	Permite abrir la pantalla Diario de Familia.
5	Permite seleccionar la pantalla de vista previa o de visualización completa.
6	Permite dibujar o escribir aquí.

## Uso de la Galería

Esta es la galería de imágenes creadas y guardadas por medio de Bocetos, Editor de fotos, Internet y Mi Oficina.

- 1 Toque la pantalla con el lápiz táctil y seleccione **Galería**.
- 2 Toque la pantalla con el lápiz táctil, seleccione la opción deseada y acceda a la pantalla de la galería.

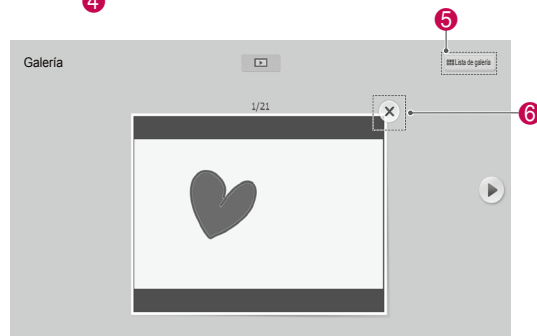
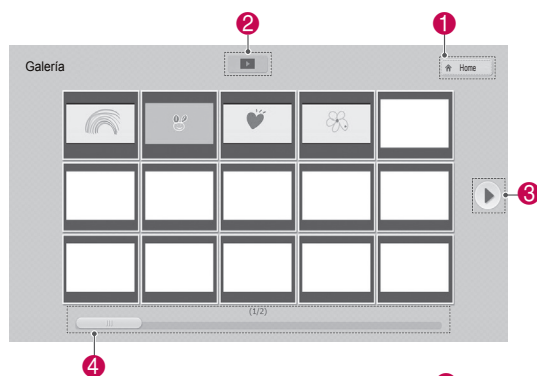

N.º	Descripción
1	Permite acceder al menú de inicio de Pentouch.
2	Permite iniciar la presentación de diapositivas desde la primera imagen de la página actual. Para detener la presentación, toque la pantalla con el lápiz táctil mientras se reproduce la presentación. De este modo, volverá a la pantalla anterior.
3	Botón de página: selecciónelos para ir a la página anterior o siguiente.
4	Barra de desplazamiento de navegación de páginas.
5	Permite acceder a la Lista de galería.
6	Cuando se selecciona, la imagen actual se elimina y se muestra la imagen siguiente.

## Uso de Internet

Puede capturar contenido web para arrastrar o escribir notas en él.

- 1 Toque la pantalla con el lápiz táctil y seleccione **Internet**.
- 2 Toque la pantalla con el lápiz táctil y seleccione la opción deseada o utilice la barra de herramientas.

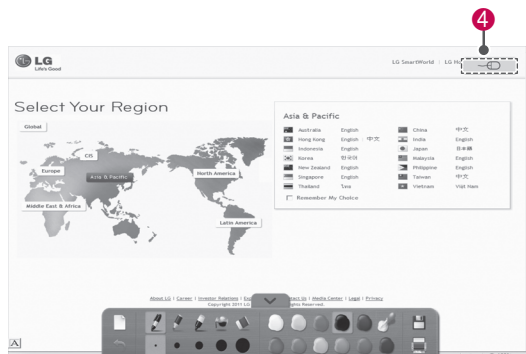
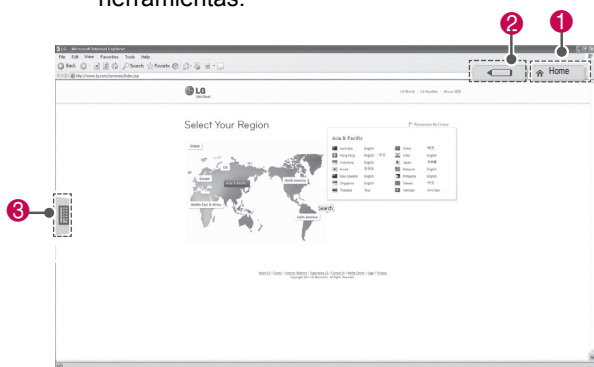

N.º	Descripción
1	Permite acceder al menú de inicio de Pentouch.
2	Si selecciona un icono de lápiz en la TV, se activará el modo de dibujo. En el modo de dibujo, el teclado virtual se esconde.
3	Pestaña del teclado virtual: insertar texto. Seleccione la pestaña del teclado virtual para mostrar el teclado en la pantalla. En algunos sistemas operativos se muestran dos teclados virtuales.
4	Permite volver al nivel anterior. Los dibujos se borrarán cuando haya salido del modo de dibujo.

## Uso de la función Mi Oficina

Puede dibujar o escribir en archivos de Microsoft Office o PDF.

- Las aplicaciones compatibles con archivos de Microsoft Office y PDF deben estar instaladas en el ordenador.
- Las carpetas y formatos compatibles se muestran en una ventana.

### Formatos de archivo admitidos

Tipo	Formatos de archivo admitidos
Archivos de Office	PPT, DOC y XLS versión 2003 PPTX, DOCX y XLSX versión 2007 Todos los archivos Microsoft PowerPoint (*.ppt, .pptx) Todos los archivos Microsoft Word (*.doc, .docx) Todos los archivos Microsoft Excel (*.xls, .xlsx) Todos los datos de Outlook (*.msg, *.eml)
Archivos PDF	Archivos Adobe PDF (*.pdf)

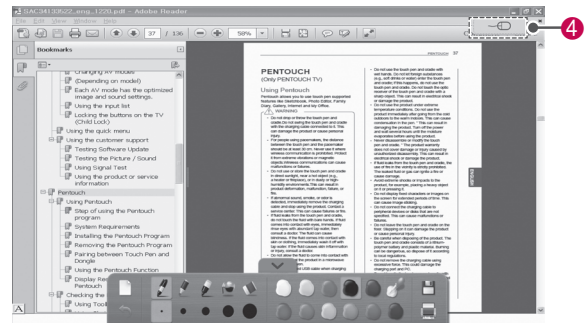
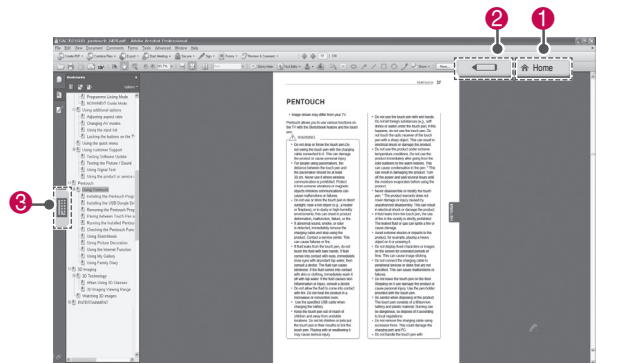

- 1 Toque la pantalla con el lápiz táctil y seleccione **Mi Oficina**.
- 2 Toque la pantalla con el lápiz táctil y, a continuación, en la ventana emergente Abrir, seleccione el archivo que desea abrir.
- 3 Toque la pantalla con el lápiz táctil para seleccionar la opción deseada o utilice la barra de herramientas.

N.º	Descripción
1	Permite acceder al menú de inicio de Pentouch.
2	Si selecciona un icono de lápiz en la TV, se activará el modo de dibujo. En el modo de dibujo, el teclado virtual se esconde.
3	Pestaña del teclado virtual: insertar texto. Seleccione la pestaña del teclado virtual para mostrar el teclado en la pantalla. En algunos sistemas operativos se muestran dos teclados virtuales.
4	Si selecciona un icono de ratón en la TV, se activará el modo clic. Los dibujos se borrarán cuando haya salido del modo de dibujo.

# CONFIGURACIÓN DE RED

## Conexión a una red con cables

\*LAN solo está disponible en los países que ofrecen compatibilidad con HD MHEG.

Conecte la TV a una red de área local (LAN) a través del puerto LAN, tal y como se muestra en la ilustración siguiente, y configure los ajustes de red. (Consulte la página 81).

Tras realizar la conexión física, un pequeño número de redes domésticas puede requerir que se ajuste la configuración de red de la TV. Para la mayoría de redes domésticas, la TV se conecta de forma automática sin necesidad de realizar ningún ajuste.

Para obtener más información, póngase en contacto con el proveedor de servicios de Internet o consulte el manual del router.

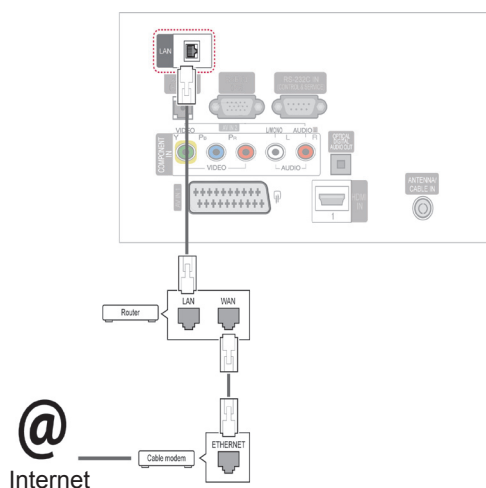

### PRECAUCIÓN

- No conecte un cable de teléfono modular al puerto LAN.
- Puesto que hay varios métodos de conexión, siga las especificaciones del operador de telecomunicaciones o proveedor de servicios de Internet.

Para ajustar la configuración de red (aunque la TV ya se hubiera conectado automáticamente, si vuelve a ejecutar la configuración no se dañará nada):

- 1 Pulse **SETTINGS** (AJUSTES) para acceder a los menús principales.
- 2 Pulse los botones de navegación para desplazarse hasta **CONFIGURAR** y pulse **OK**.
- 3 Pulse los botones de navegación para desplazarse hasta **RED** y pulse **OK**.
- 4 Pulse los botones de navegación para seleccionar **Configuración de red** y pulse **OK**.
- 5 Si hay redes con cables e inalámbricas conectadas de forma simultánea, pulse los botones de navegación para seleccionar **Alámbrica** y pulse **OK**.
- 6 Si ya ha definido la configuración de red, seleccione **Restaurar**. La configuración de la conexión de red nueva restablece la configuración de red actual.
- 7 Seleccione **Ajuste automático de IP** o **Ajuste manual de IP**.
  - Si selecciona **Ajuste manual de IP**, pulse los botones de navegación y los botones numéricos. Las direcciones IP tendrán que introducirse de forma manual.
  - **Ajuste automático de IP**: seleccione esta opción si hay un servidor DHCP (router) en la red de área local (LAN) a través de una conexión con cables; se le asignará automáticamente una dirección IP a la TV. Si está utilizando un router o un módem de banda ancha que tenga una función de servidor DHCP (protocolo de configuración dinámica de host), La dirección IP se determina de forma automática.
- 8 Cuando haya finalizado, pulse **EXIT** (SALIR).

## ! NOTA

- Si desea acceder a Internet directamente a través de la TV, la conexión a Internet de banda ancha debe estar encendida siempre.
- Si no puede acceder a Internet, compruebe el estado de la red desde un PC conectado a la red.
- Cuando utilice **Configuración de red**, compruebe el cable LAN y si el ajuste DHCP del router está activado.
- Si no completa la configuración de red, puede que la red no funcione correctamente.

### Consejos para la configuración de red

- Con esta TV, utilice un cable LAN estándar Cat5 o mejor con un conector RJ45.
- A menudo, muchos problemas de conexión de red durante la configuración pueden solucionarse si se vuelve a configurar el router o el módem. Después de conectar el reproductor a la red doméstica, apague rápidamente el router de la red doméstica o el módem por cable y/o desconecte el cable de alimentación. A continuación, encienda el aparato y/o conecte su cable de alimentación de nuevo.
- En función del proveedor de servicios de Internet (ISP), el número de dispositivos que puede recibir el servicio de Internet puede estar limitado por los términos de servicio aplicables. Para obtener más información, póngase en contacto con el ISP.
- LG no se hace responsable del funcionamiento incorrecto de la TV o de la función de conexión a Internet debido a errores de comunicación o funcionamiento incorrecto asociados a su conexión a Internet de banda ancha u otros equipos conectados.
- LG no se hace responsable de los problemas con su conexión a Internet.
- Cierta contenido disponible a través de la conexión de red puede no ser compatible con la TV. Si tiene alguna pregunta acerca de dicho contenido, póngase en contacto con el productor del mismo.
- Puede obtener resultados no deseados si la velocidad de la conexión de red no cumple los requisitos del contenido al que se accede.
- Algunas operaciones de conexión a Internet

pueden no estar disponibles debido a ciertas restricciones definidas por el proveedor de servicios de Internet (ISP) que le suministra la conexión a Internet de banda ancha.

- Las tarifas que aplica un ISP corren a su cargo, incluidos, entre otros, los costes de conexión.
- Para realizar la conexión con cables a esta TV, es necesario un puerto LAN 10 Base-T o 100 Base-TX. Si su servicio de Internet no le permite dicha conexión, no podrá conectarse a Internet a través de la TV.
- Es necesario un módem DSL para utilizar el servicio DSL, y un módem por cable para utilizar el servicio de cable. En función del método de acceso y del acuerdo de abonado con el ISP, es posible que no pueda utilizar la función de conexión a Internet incluida en esta TV, o puede que el número de dispositivos que pueda conectar al mismo tiempo esté limitado. (Si el ISP limita la suscripción a un solo dispositivo, es posible que esta TV no pueda conectarse a Internet cuando ya haya conectado un PC).
- Es posible que el uso de un "router" no esté permitido o esté limitado en función de las políticas y restricciones del ISP en cuestión. Para obtener más información, póngase en contacto directamente con el ISP.

## Estado de red

- 1 Pulse **SETTINGS** (AJUSTES) para acceder a los menús principales.
- 2 Pulse los botones de navegación para desplazarse hasta **RED** y pulse **OK**.
- 3 Pulse los botones de navegación para seleccionar **Estado de red**.
- 4 Pulse **OK** para comprobar el estado de red.
- 5 Cuando haya finalizado, pulse **EXIT (SALIR)**.

Opción	Descripción
<b>Ajuste</b>	Volver al menú de configuración de red
<b>Probar</b>	Permite probar el estado actual de la red después de configurar la red.
<b>Cerrar</b>	Permite volver al menú anterior.

# ENTRETENIMIENTO

## Conexión de dispositivos de almacenamiento USB

Conecte al televisor un dispositivo de almacenamiento USB como una memoria flash USB o un disco duro externo y utilice las funciones multimedia (consulte "Búsqueda de archivos" en la página 58).

Conecte a la TV una memoria flash USB o un lector de tarjetas de memoria USB tal y como se muestra en la siguiente ilustración. Aparece la pantalla Mis medios.

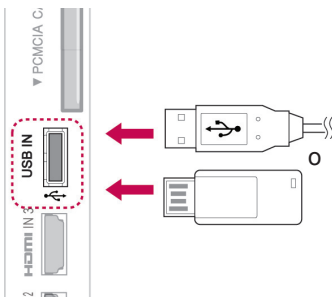

Para desconectar un dispositivo de almacenamiento USB, asegúrese de finalizar la conexión correctamente para evitar daños en la TV o en los archivos.

- 1 Pulse **Q.MENU** (MENÚ RÁPIDO) para acceder a los menús rápidos.
- 2 Pulse los botones de navegación para desplazarse hasta **Dispositivo USB** y pulse **OK**.
- 3 Pulse los botones de navegación para desplazarse hasta **Expulsar** y pulse **OK**.
- 4 Desconecte el dispositivo de almacenamiento USB únicamente cuando el mensaje le indique que es seguro hacerlo.

### ⚠ PRECAUCIÓN

- No apague la TV ni quite el dispositivo de almacenamiento USB cuando éste esté conectado a la TV, ya que se podría producir la pérdida de archivos o daños en el dispositivo de almacenamiento USB.
- Haga una copia de seguridad con cierta frecuencia de los archivos guardados en el dispositivo de almacenamiento USB, ya que puede perder los archivos, o éstos pueden verse dañados, y la garantía no cubre esta situación.

### Consejos para el uso de dispositivos de almacenamiento USB

- Solamente se reconoce un dispositivo de almacenamiento USB.
- Si el dispositivo de almacenamiento USB se conecta mediante un concentrador USB, el dispositivo no se reconoce.
- Un dispositivo de almacenamiento USB que use un programa de reconocimiento automático podría no reconocerse.
- Es posible que no se reconozca un dispositivo de almacenamiento USB que utilice su propio controlador.
- La velocidad de reconocimiento de un dispositivo de almacenamiento USB dependerá del dispositivo.
- No apague la TV ni desconecte el dispositivo USB cuando el dispositivo de almacenamiento USB esté en funcionamiento. Al extraer o desconectar inesperadamente el dispositivo, podrían dañarse los archivos guardados o el propio dispositivo USB.
- No conecte un dispositivo de almacenamiento USB modificado manualmente en el PC. El dispositivo podría causar la avería del producto o que no se reproduzca. No olvide utilizar solo un dispositivo de almacenamiento USB que contenga archivos normales de música, imágenes o películas.
- Utilice solo un dispositivo de almacenamiento USB con un sistema de archivos FAT32 o NTFS generado con el sistema operativo Windows. El dispositivo de almacenamiento podría no reconocerse si se le ha aplicado formato con ayuda de un programa no compatible con Windows.
- Conecte la fuente de alimentación al dispositivo de almacenamiento USB (más de 0,5 A) que requiera una fuente de alimentación externa. En caso contrario, el dispositivo podría no reconocerse.
- Conecte un dispositivo de almacenamiento USB con el cable proporcionado por el fabricante del dispositivo.
- Es posible que algunos dispositivos de almacenamiento USB no se admitan o no funcionen con normalidad.
- El método de alineación de archivos del dispositivo de almacenamiento USB es similar al de Windows XP y se reconocen nombres de archivo con hasta 100 caracteres.

- Asegúrese de hacer una copia de seguridad de los archivos importantes, ya que los datos guardados en una memoria USB podrían dañarse. No nos hacemos responsables de la posible pérdida de datos.
- Si el disco duro USB no dispone de una fuente de alimentación externa, es posible que el dispositivo USB no se detecte. Asegúrese de conectar la fuente de alimentación externa.
  - Utilice un adaptador de corriente para una fuente de alimentación externa. No garantizamos el suministro de un cable USB para una fuente de alimentación externa.
- Si el dispositivo de memoria USB incluye varias particiones, o si usa un lector multitarjeta USB, puede usar hasta 4 particiones o dispositivos de memoria USB.
- Si se conecta un dispositivo de memoria USB a un lector multitarjeta USB, es posible que no se detecten los datos del volumen.
- Si el dispositivo de memoria USB no funciona correctamente, desconéctelo y vuelva a conectarlo.
- La velocidad de detección de los dispositivos de memoria USB varía en función del dispositivo.
- Si el dispositivo USB se conecta en modo de espera, el disco duro específico se cargará automáticamente al encender la TV.
- La capacidad recomendada es de 1 TB como máximo para un disco duro externo USB y de 32 GB como máximo para una memoria USB.
- Cualquier dispositivo con una capacidad mayor a la recomendada podría no funcionar correctamente.
- Si un disco duro externo USB con una función de ahorro de energía no funciona, apague el disco duro y vuelva a encenderlo para que funcione correctamente.
- También se admiten dispositivos de almacenamiento USB inferiores a USB 2.0, pero podrían no funcionar correctamente en la lista de películas.
- Dentro de una carpeta se puede almacenar un máximo de 999 carpetas o archivos.
- Si una carpeta contiene demasiadas carpetas y archivos, es posible que no funcione de forma correcta.

## Búsqueda de archivos

Acceda a las listas de fotos, música o películas y busque los archivos que desee.

- 1 Conecte un dispositivo de almacenamiento USB.
- 2 Pulse **SETTINGS** (AJUSTES) para desplazarse hasta los menús principales.
- 3 Pulse los botones de navegación para desplazarse hasta **Mis medios** y pulse **OK**.
- 4 Pulse los botones de navegación para desplazarse hasta **Lista fotos**, **Lista música** o **Lista películas** y pulse **OK**.

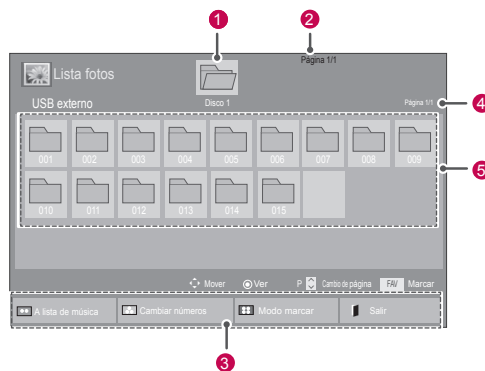

N.º	Descripción
1	Permite desplazarse a la carpeta de nivel superior
2	Página actual o número total de páginas
3	Botones correspondientes en el mando a distancia
4	Página actual o páginas totales de contenido de la carpeta centradas en 1
5	Contenido de la carpeta centrado en 1
Botón	Descripción
Botón verde	Pulse repetidamente el botón VERDE para convertir <b>Lista fotos</b> -> <b>Lista música</b> , <b>Lista música</b> -> <b>Lista películas</b> o <b>Lista películas</b> -> <b>Lista fotos</b> .
Botón amarillo	Método para visualizar 5 fotos en miniatura o una lista simple.
Botón azul	Permite convertir a Modo marcar.

Formatos de archivo admitidos

Tipo	Formatos de archivo admitidos
<b>Película</b>	<p>DAT, MPG, MPEG, VOB, AVI, DIVX, MP4, MKV, TS, TRP, TP, ASF, WMV y FLV</p> <p><b>Película:</b> (*.mpg/*.mpeg/*.ts/*.trp/*.tp/*.vob/*.mp4/*.mov/*.mkv/*.divx/*.avi/*.asf/*.wmv/*.flv/*.avi(motion-jpeg)/*.mp4(motion-jpeg)/*.mkv(motion-jpeg))</p> <p><b>Formato de vídeo:</b> DivX3.11, DivX4.12, DivX5.x, DivX6, Xvid1.00, Xvid1.01, Xvid1.02, Xvid1.03, Xvid1.10 beta-1/beta-2, Mpeg-1, Mpeg-2, Mpeg-4, H.264/AVC, VC1, JPEG y Sorenson H.263</p> <p><b>Formato de audio:</b> Dolby Digital, Mpeg, MP3, LPCM, ADPCM</p> <p><b>Velocidad de bits:</b> de 32 kbps a 320 kbps (MP3)</p> <p><b>Formato de subtítulos externos:</b> *.smi/*.srt/*.sub (MicroDVD, Subviewer1.0/2.0)/*.ass/*.ssa/*.txt (TMPlayer)/*.psb (PowerDivX)</p> <p><b>Formato de subtítulos internos:</b> solo XSUB (es el formato de subtítulos utilizado en los archivos DivX6)</p>
<b>Foto</b>	<p>JPEG</p> <p>Base: de 64 x 64 a 15.360 x 8.640 Progresivo: de 64 x 64 a 1.920 x 1.440</p> <ul style="list-style-type: none"> <li>Solo pueden reproducirse archivos JPEG.</li> <li>Los archivos no admitidos se mostrarán con un icono predefinido.</li> </ul>
<b>Música</b>	<p>MP3</p> <p>Velocidad de bits de 32 a 320</p> <ul style="list-style-type: none"> <li>Frecuencia de muestreo MPEG1 capa 3: 32 kHz, 44,1 kHz y 48 kHz</li> <li>Frecuencia de muestreo MPEG2 capa 3: 16 kHz, 22,05 kHz y 24 kHz</li> <li>Frecuencia de muestreo MPEG2.5 capa 3: 8 kHz, 11,025 kHz y 12 kHz</li> </ul>

## Reproducción de películas

Puede reproducir archivos de vídeo en la TV. La TV muestra todos los archivos de vídeo almacenados en un dispositivo de almacenamiento USB o en la carpeta compartida de un PC.

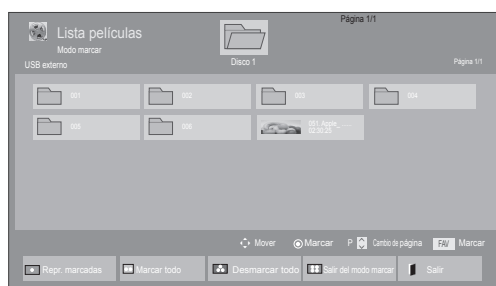
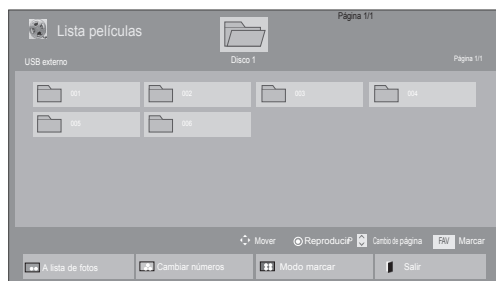

- 1 Pulse **SETTINGS** (AJUSTES) para acceder a los menús principales.
- 2 Pulse los botones de navegación para desplazarse hasta **Mis medios** y pulse **OK**.
- 3 Pulse los botones de navegación para desplazarse hasta **Lista películas** y pulse **OK**.
- 4 Seleccione **Disco 1** para acceder al dispositivo de almacenamiento USB conectado.
- 5 Pulse los botones de navegación para desplazarse hasta la carpeta que desee y pulse **OK**.
- 6 Pulse los botones de navegación para desplazarse hasta el archivo que desee y pulse **OK**.



Menú	Descripción
<b>Repr. marcadas</b>	Permite reproducir el archivo de película seleccionado. Una vez terminada la reproducción de un archivo de película, se reproduce automáticamente el siguiente archivo seleccionado.
<b>Marcar todo</b>	Permite marcar en la pantalla todos los archivos de película.
<b>Desmarcar todo</b>	Permite cancelar la selección de todos los archivos de película marcados.
<b>Salir del modo marcar</b>	Permite salir del modo marcar.







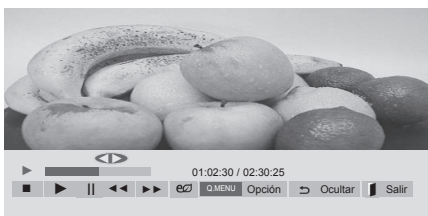

## 7 Reproduzca una película.

**! NOTA**

- Los archivos no compatibles se muestran con una imagen de vista previa solamente con el icono .
- Los archivos anómalos se mostrarán en formato de mapa de bits .

## 8 Puede controlar la reproducción con los botones siguientes.



Botón	Descripción
	Detiene la reproducción.
	Reproduce un vídeo.
	Pone en pausa o reanuda la reproducción.
	Retrocede en un archivo.
	Avanza en un archivo.
	Permiten reproducir vídeos a cámara lenta.
<b>Q.MENU</b> (MENÚ RÁPIDO)	Muestra el menú <b>Opción</b> .
	Oculto el menú en la visualización de pantalla completa.
<b>EXIT</b> (SALIR)	Vuelve a <b>Lista películas</b> .
	Permiten ir directamente a determinados puntos del archivo durante la reproducción. El tiempo de un punto determinado aparecerá en la barra de estado. Es posible que en algunos archivos esta opción no funcione correctamente.
<b>ENERGY SAVING</b> (AHORRO DE ENERGÍA)	Pulse el botón <b>ENERGY SAVING</b> (AHORRO DE ENERGÍA) repetidamente para aumentar la luminosidad de la pantalla.
<b>AV MODE</b> (MODO AV) (En función del modelo)	Pulse el botón <b>AV MODE</b> (MODO AV) repetidamente para seleccionar la fuente que desee.

## Consejos para usar los archivos de reproducción de vídeo

- Es posible que algunos subtítulos creados por el usuario no funcionen correctamente.
- No se admiten algunos caracteres especiales en los subtítulos.
- No se admiten etiquetas HTML en los subtítulos.
- Los subtítulos en idiomas diferentes a los admitidos no están disponibles.
- La pantalla podría sufrir interrupciones temporales (ralentización de la imagen, reproducción más rápida, etc.) cuando se cambia el idioma de audio.
- Es posible que un archivo de película dañado no se reproduzca correctamente o que algunas funciones no se puedan usar.
- Es posible que los archivos de película creados con algunos codificadores no se reproduzcan correctamente.
- Si la estructura de vídeo y audio del archivo grabado no está entrelazada, se emitirá solamente el sonido o la imagen.
- Se admiten vídeos HD con un máximo de 1920 x 1080 a 25/30P o 1280 x 720 a 50/60P, en función del fotograma.
- Es posible que los vídeos con una resolución mayor de 1920 x 1080 a 25/30P o 1280 x 720 a 50/60P no funcionen correctamente, en función del fotograma.
- Es posible que los archivos de película de un tipo o formato distinto al especificado no se reproduzcan correctamente.
- La velocidad de transmisión máxima de un archivo de película reproducible es de 20 Mbps. (Solo Motion JPEG: 10 Mbps)
- No garantizamos la reproducción fluida de perfiles codificados con nivel 4.1 o superior en H.264/AVC.
- No se admite el códec de audio DTS.
- El reproductor no admitirá un archivo de película mayor de 30 GB. El límite de tamaño del archivo depende del entorno de codificación.
- Los archivos de película DivX y sus archivos de subtítulos correspondientes deben estar en la misma carpeta.
- El nombre del archivo de vídeo y el de su archivo de subtítulo deben ser idénticos para que puedan reproducirse.
- La reproducción de un vídeo mediante una conexión USB que no admita alta velocidad podría no funcionar correctamente.
- Puede que los archivos codificados con GMC (compensación de movimiento global) no se reproduzcan.
- Cuando se está viendo una película con la función Lista películas, puede ajustar la imagen mediante los botones Energy Saving (Ahorro de energía) y AV Mode (Modo AV) (En función del modelo) del mando a distancia. No funciona la configuración del usuario para cada modo de imagen.
- No se podrán reproducir archivos de vídeo con nombres que contengan caracteres especiales.

Opciones de vídeo

- 1 Pulse **Q. MENU** (MENÚ RÁPIDO) para acceder a **los menús** emergentes.
- 2 Pulse los botones de navegación para desplazarse hasta **Establecer reproducción de vídeo, Establecer vídeo o Establecer audio**, y pulse **OK**.

**NOTA**

- Los valores modificados en **Lista películas** no afectan a **Lista fotos** ni a **Lista música**.
- Del mismo modo, un valor modificado en **Lista fotos** y **Lista música** se cambia en **Lista fotos** y **Lista música** respectivamente, pero no en **Lista películas**.
- Al reproducir el archivo de vídeo después de detenerlo, puede reanudar la reproducción en el punto en el que se detuvo anteriormente.

Si se selecciona **Establecer reproducción de vídeo**.

- 1 Pulse los botones de navegación para desplazarse hasta que se muestre **Tamaño de película, Idioma audio, Idioma subtítulo o Repetir**.
- 2 Pulse los botones de navegación para desplazarse y realizar los ajustes pertinentes.

Menú	Descripción
<b>Tamaño de película</b>	Permite seleccionar el formato de imagen que desee durante la reproducción de la película.
<b>Idioma audio</b>	Cambia el grupo de idioma del audio durante la reproducción de la película. No es posible seleccionar archivos con una sola pista de audio.
<b>Idioma subtítulo</b>	Activa y desactiva los subtítulos.
<b>Idioma</b>	Esta opción está activada para los subtítulos SMI y permite seleccionar el idioma de los subtítulos.

<b>Página de código</b>	Permite seleccionar la fuente de los subtítulos. Si se configura esta opción como predeterminada, se utilizará la misma fuente que en el menú general.
<b>Sinc.</b>	Ajusta la sincronización de tiempo de los subtítulos desde -10 s a +10 s en pasos de 0,5 s durante la reproducción de la película.
<b>Posición</b>	Cambia la posición de los subtítulos arriba o abajo durante la reproducción de la película.
<b>Tamaño</b>	Permite seleccionar el tamaño de subtítulos que desee durante la reproducción de la película.
<b>Repetir</b>	Activa y desactiva la función de repetición al reproducir la película. Al activarse esta función, el archivo de la carpeta se reproducirá una vez tras otra. Incluso una vez desactivada la función de repetición, es posible que el archivo se reproduzca si su nombre es parecido al del archivo anterior.

Idioma subtítulo	Idioma admitido
<b>Latín1</b>	Inglés, Español, Francés, Alemán, Italiano, Sueco, Finlandés, Holandés, Portugués, Danés, Rumano, Noruego, Albano, Gaélico, Galés, Irlandés, Catalán y Valenciano
<b>Latín2</b>	Bosnio, Polaco, Croata, Checo, Eslovaco, Esloveno, Serbio y Húngaro
<b>Latín4</b>	Estonio, Letón y Lituano
<b>Cirílico</b>	Búlgaro, Macedonio, Ruso, Ucraniano y Kazajo
<b>Griego</b>	Griego
<b>Turco</b>	Turco

**NOTA**

- Dentro del archivo de subtítulos solo se admiten 10.000 bloques de sincronización.
- Mientras se reproduce un vídeo, puede ajustar el tamaño de la imagen con el botón **RATIO** (FORMATO).

Si selecciona **Establecer vídeo**:

- 1 Pulse los botones de navegación para desplazarse y realizar los ajustes correspondientes. (Consulte la página 68).

Si selecciona **Establecer audio**:

- 1 Pulse los botones de navegación para desplazarse hasta mostrar los ajustes **Modo de sonido**, **Volumen auto**, **Diálogos Claros II** o **Balance**.
- 2 Pulse los botones de navegación para desplazarse y realizar los ajustes pertinentes. (Consulte la página 73).



Menú	Descripción
<b>Ver marcados</b>	Permite mostrar el archivo de foto seleccionado.
<b>Marcar todo</b>	Permite marcar todos los archivos de foto de la pantalla.
<b>Desmarcar todo</b>	Permite cancelar la selección de todos los archivos de foto marcados.
<b>Salir del modo marcar</b>	Permite salir del modo marcar.

## Visualización de fotos



Puede ver archivos de imágenes almacenados en un dispositivo de almacenamiento USB o en una carpeta compartida de un PC a través de una conexión de red. El contenido de la pantalla puede diferir según el modelo.

- 1 Pulse **SETTINGS (AJUSTES)** para acceder a los menús principales.
- 2 Pulse los botones de navegación para desplazarse hasta **Mis medios** y pulse **OK**.
- 3 Pulse los botones de navegación para desplazarse hasta **Lista fotos** y pulse **OK**.
- 4 Pulse los botones de navegación para seleccionar **Disco 1** y acceder al dispositivo de almacenamiento USB conectado.
- 5 Pulse los botones de navegación para desplazarse hasta la carpeta que desee y pulse **OK**.
- 6 Pulse los botones de navegación para desplazarse hasta el archivo que desee y pulse **OK**.

- 7 Visualice las fotos.



### NOTA

- Los archivos que no sean compatibles se mostrarán en la ventana de visualización solamente con el icono .
- Los archivos anómalos se mostrarán en formato de mapa de bits .

Uso de las opciones de foto

Puede utilizar las opciones siguientes al visualizar fotos.



Opciones

Número de fotos seleccionadas

<b>Opción</b>	<ul style="list-style-type: none"> <li>• <b>Vel. diapos:</b> permite seleccionar una velocidad para la presentación de diapositivas (<b>Rápido</b>, <b>Medio</b> y <b>Lento</b>).</li> <li>• <b>Música:</b> permite seleccionar la carpeta de la música de fondo.</li> </ul> <div style="border: 1px solid black; padding: 5px; margin-top: 10px;"> <p><b>! NOTA</b></p> <ul style="list-style-type: none"> <li>• No puede cambiar la carpeta de música cuando la música de fondo se está reproduciendo.</li> <li>• Solo se puede seleccionar la carpeta de música MP3 guardada en el dispositivo que muestra las fotos en ese momento.</li> </ul> </div>
<b>Ocultar</b>	Permite ocultar la ventana de opciones. Para mostrar las opciones, pulse <b>OK</b> .
<b>EXIT (SALIR)</b>	Permite volver a <b>Lista fotos</b> .

Opción	Descripción
<b>Diapos.</b>	Comienza o detiene una presentación de diapositivas de las fotos seleccionadas. Si no hay fotos seleccionadas, todas las fotos guardadas en la carpeta actual se muestran durante la presentación de diapositivas. Para ajustar la velocidad de la presentación de diapositivas, seleccione <b>Opción</b> .
<b>Música</b>	Activa o desactiva la música de fondo. Para establecer la carpeta de la música de fondo, seleccione <b>Opción</b> . Puede ajustar la función <b>Opción</b> con los botones <b>Q.MENU (MENÚ RÁPIDO)</b> o <b>SETTINGS (AJUSTES)</b> del mando a distancia.
<b>↻ (Girar)</b>	Gira las fotos hacia la derecha (90°, 180°, 270° y 360°). <div style="border: 1px solid black; padding: 5px; margin-top: 10px;"> <p><b>! NOTA</b></p> <ul style="list-style-type: none"> <li>• El tamaño de foto admitido es limitado. No puede girar una foto si la resolución del ancho girado es mayor que el tamaño de resolución admitido.</li> </ul> </div>
<b>Q</b>	Puede acercar la foto 2 ó 4 veces para visualizarla mejor.
<b>ENERGY SAVING (AHORRO DE ENERGÍA)</b>	Pulse el botón <b>ENERGY SAVING (AHORRO DE ENERGÍA)</b> repetidamente para cambiar la luminosidad de la pantalla.

Opciones de foto

- 1 Pulse **Q. MENU (MENÚ RÁPIDO)** o **SETTINGS (AJUSTES)** para mostrar los menús de **Opción**.
- 2 Pulse los botones de navegación para desplazarse hasta **Establecer visualización de fotos**, **Establecer vídeo** o **Establecer audio**. y pulse **OK**.

**! NOTA**

- Los valores modificados en **Lista películas** no afectan a **Lista fotos** ni a **Lista música**.
- Del mismo modo, un valor modificado en **Lista fotos** y **Lista música** se cambia en **Lista fotos** y **Lista música** respectivamente, pero no en **Lista películas**.

Si se selecciona **Establecer visualización de fotos**:

- 1 Pulse los botones de navegación para desplazarse y seleccione **Vel. diapos** o **Música**.
- 2 Pulse los botones de navegación para desplazarse y realizar los ajustes pertinentes.

Cuando seleccione **Establecer vídeo**.

- 1 Pulse los botones de navegación para desplazarse y realizar los ajustes correspondientes. (Consulte la página 68).

Si selecciona **Establecer audio**.

- 1 Pulse los botones de navegación para desplazarse hasta mostrar los ajustes **Modo de sonido, Volumen auto, Diálogos Claros II** o **Balance**.
- 2 Pulse los botones de navegación para desplazarse y realizar los ajustes pertinentes. (Consulte la página 73).

## Cómo escuchar música

- 1 Pulse **SETTINGS (AJUSTES)** para acceder a los menús principales.
- 2 Pulse los botones de navegación para desplazarse hasta **Mis medios** y pulse **OK**.
- 3 Pulse los botones de navegación para desplazarse hasta **Lista música** y pulse **OK**.
- 4 Pulse los botones de navegación para seleccionar **Disco 1** y acceder al dispositivo de almacenamiento USB conectado.
- 5 Pulse los botones de navegación para desplazarse hasta la carpeta que desee y pulse **OK**.
- 6 Pulse los botones de navegación para desplazarse hasta el archivo que desee y pulse **OK**.

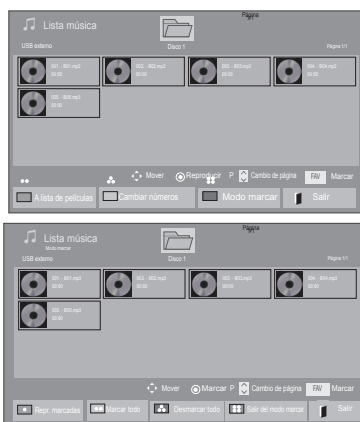

Menú	Descripción
<b>Repr. marcadas</b>	Permite mostrar el archivo de música seleccionado.
<b>Marcar todo</b>	Permite marcar todos los archivos de música en la pantalla.
<b>Desmarcar todo</b>	Permite cancelar la selección de todos los archivos de música marcados.
<b>Salir del modo marcar</b>	Permite salir del modo marcar.

- 7 Reproduzca la música.
- 8 Puede controlar la reproducción con los botones siguientes.











Botón	Descripción
	Detiene la reproducción.
	Reproduce un archivo de música.
	Pone en pausa o reanuda la reproducción.
	Salta al archivo siguiente.
	Salta al archivo anterior.
	Durante la reproducción: Al pulsar el botón , se reproducirá el archivo de música anterior. Al pulsar el botón , se reproducirá el archivo de música siguiente.
Botón verde	Permite iniciar la reproducción de los archivos de música seleccionados y, a continuación, ir a <b>Lista fotos</b> .
<b>ENERGY SAVING (AHORRO DE ENERGÍA)</b>	Pulse el botón <b>ENERGY SAVING (AHORRO DE ENERGÍA)</b> repetidamente para cambiar la luminosidad de la pantalla.
<b>Q.MENU (MENÚ RÁPIDO)</b>	Muestra el menú Opción.
	Permite ocultar la ventana de opciones. Para mostrar las opciones, pulse <b>OK</b> .
<b>EXIT (SALIR)</b>	Si pulsa el botón <b>EXIT (SALIR)</b> cuando se muestra en pantalla el reproductor de música, solo se detendrá la música y el reproductor no volverá a la visualización normal de la TV. Si pulsa el botón <b>EXIT (SALIR)</b> cuando la reproducción de música está detenida o cuando el reproductor está oculto, el reproductor volverá a la visualización normal de la TV.
	Si utiliza los botones  o  durante la reproducción, se visualiza un cursor que indica la posición.

### Consejos para reproducir archivos de música

- Esta unidad no admite archivos MP3 incrustados con la etiqueta ID3.

### ! NOTA

- Los archivos no compatibles se muestran con una imagen de vista previa solamente con el icono .
- Los archivos anómalos se mostrarán en formato de mapa de bits .
- Una canción dañada o corrupta no se reproduce, sino que muestra 00:00 como tiempo de reproducción.
- Una canción descargada de un servicio de pago con protección de derechos de autor no se reproduce y muestra información incorrecta en el tiempo de reproducción.
- Si pulsa los botones OK y , el salvapantallas se detiene.
- Los botones de reproducción () , pausa () ,  y  del mando a distancia también están disponibles en este modo.
- Puede utilizar el botón  para seleccionar el siguiente archivo musical y el botón **V** para seleccionar el anterior.

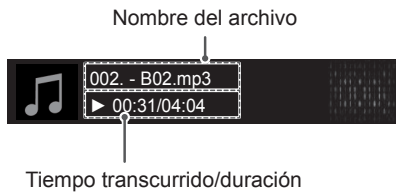

### Opciones de música

- 1 Pulse **Q. MENU** (MENÚ RÁPIDO) para acceder a **los menús** emergentes.
- 2 Pulse los botones de navegación para desplazarse hasta **Establecer reproducción de audio.** o **Establecer audio.** y pulse **OK**.

### ! NOTA

- Los valores modificados en **Lista películas** no afectan a **Lista fotos** ni a **Lista música**.
- Del mismo modo, un valor modificado en **Lista fotos** y **Lista música** se cambia en **Lista fotos** y **Lista música** respectivamente, pero no en **Lista películas**.

Si se selecciona **Establecer reproducción de audio.**

- 1 Pulse los botones de navegación para desplazarse y seleccione **Repetir** o **Aleatorio**.
- 2 Pulse los botones de navegación para desplazarse y realizar los ajustes pertinentes.

Si selecciona **Establecer audio.**

- 1 Pulse los botones de navegación para desplazarse y seleccione los ajustes **Modo de sonido, Volumen auto, Diálogos Claros II** o **Balance**.
- 2 Pulse los botones de navegación para desplazarse y realizar los ajustes correspondientes. (Consulte la página 73).

## Guía de VOD de DivX®

### Registro de DivX® VOD

Para poder reproducir contenidos de VOD de DivX® que haya adquirido o alquilado, deberá registrar el dispositivo. Para ello, indique el código de 10 dígitos de registro del dispositivo DivX® en [www.divx.com/vod](http://www.divx.com/vod).

- 1 Pulse **SETTINGS** (AJUSTES) para acceder a los menús principales.
- 2 Pulse los botones de navegación para desplazarse hasta **MIS MEDIOS** y pulse **OK**.
- 3 Pulse el botón azul.
- 4 Pulse los botones de navegación para desplazarse hasta **Código región DivX** y pulse **OK**.
- 5 Visualice el código de registro de la TV.



- 6 Cuando haya finalizado, pulse **EXIT** (SALIR). Para volver al menú anterior, pulse ↩.

### ! NOTA

- Serán compatibles los archivos de película siguientes:
  - Resolución:** como máximo 1920 x 1080 (an. x al.) píxeles
  - Velocidad de fotogramas:** menos de 30 fotogramas/seg (1920 x 1080), menos de 60 fotogramas/seg (con 1280 x 720)
- Códec de vídeo: MPEG 1, MPEG 2, MPEG 4, H.264/AVC, DivX 3.11, DivX 4.12, DivX 5.x, DivX 6, Xvid 1.00, Xvid 1.01, Xvid 1.02, Xvid 1.03, Xvid 1.10-beta1, Xvid 1.10-beta2, JPEG, VC1 y Sorenson H.263/H.264.

### Cancelación de registro de VOD de DivX®

Si desea desactivar el dispositivo, indique el código de 8 dígitos de desactivación de DivX® en [www.divx.com/vod](http://www.divx.com/vod).

- 1 Pulse **SETTINGS** (AJUSTES) para acceder a los menús principales.
- 2 Pulse los botones de navegación para desplazarse hasta **MIS MEDIOS** y pulse **OK**.
- 3 Pulse el botón azul.
- 4 Pulse los botones de navegación para desplazarse hasta **Desactivación de DivX** y pulse **OK**.
- 5 Pulse los botones de navegación y seleccione **Sí** para confirmar.

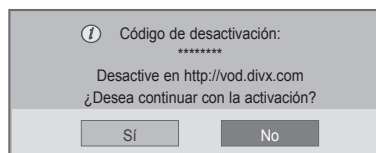

- 6 Cuando haya finalizado, pulse **EXIT** (SALIR). Para volver al menú anterior, pulse ↩.

### ! NOTA

- Si desactiva el dispositivo, deberá activarlo de nuevo para volver a ver contenido VOD de DivX®.

# PERSONALIZACIÓN DE LOS AJUSTES DE TV

- La imagen que se muestra puede diferir de la de su TV.

## Acceso a los menús principales

- 1 Pulse **SETTINGS** (AJUSTES) para acceder a los menús principales.
- 2 Pulse los botones de navegación para desplazarse hasta uno de los menús siguientes y pulse **OK**.
- 3 Pulse los botones de navegación para desplazarse hasta el ajuste o la opción que desee y pulse **OK**.
- 4 Cuando haya finalizado, pulse **EXIT** (SALIR).

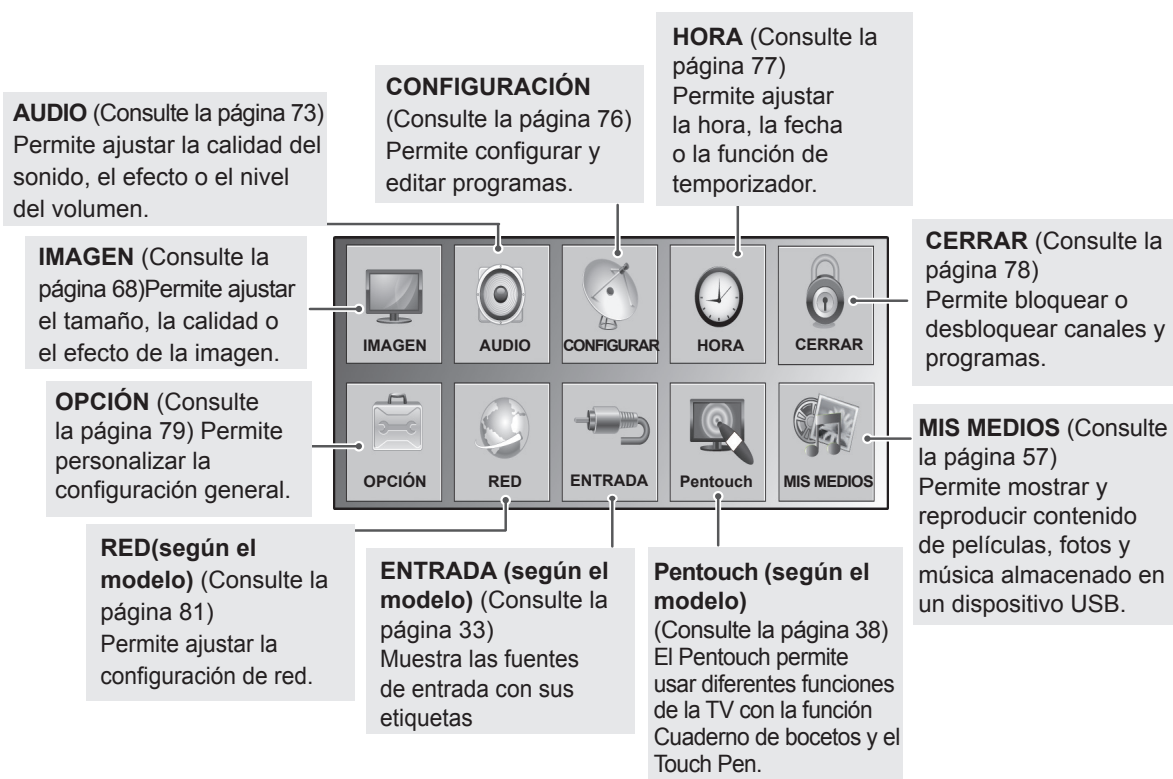

## Personalización de los ajustes

### Ajustes de IMAGEN

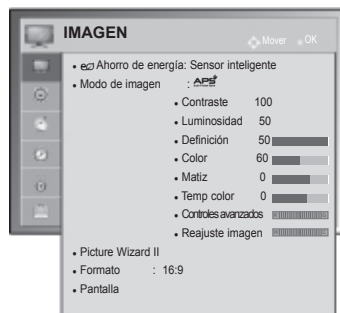

- La imagen que se muestra puede diferir de la de su TV.

- 1 Pulse **SETTINGS** (AJUSTES) para acceder a los menús principales.
- 2 Pulse los botones de navegación para desplazarse hasta **IMAGEN** y pulse **OK**.
- 3 Pulse los botones de navegación para desplazarse hasta el ajuste o la opción que desee y pulse **OK**.  
- Para volver al nivel anterior, pulse ↶.
- 4 Cuando haya finalizado, pulse **EXIT** (SALIR).



Los ajustes de imagen disponibles se describen a continuación:

Ajuste	Descripción	
<b>Ahorro de energía</b>	Permite reducir el consumo de energía mediante el ajuste de la luminosidad de la pantalla.	
	<b>Opción</b>	
	Sensor inteligente	* Esta función no está disponible en todos los modelos. Se ajusta automáticamente la luminosidad más adecuada en función de las condiciones del entorno.
	Descon	La opción <b>Ahorro de energía</b> está desactivada.
	Mínimo/Medio/Máximo	Permite seleccionar el nivel de luminosidad.
	Quitar imagen	La pantalla se apaga en 3 segundos.
<p><b>NOTA</b></p> <ul style="list-style-type: none"> <li>• Cuando seleccione <b>Quitar imagen</b>, la pantalla se apagará en 3 segundos y se iniciará la función <b>Quitar imagen</b>.</li> <li>• Si configura "<b>Ahorro de energía-Sensor inteligente</b>", la función <b>Definición</b>, <b>Color</b>, <b>Temp color</b> no funcionará.</li> </ul>		
<b>Modo de imagen</b>	Permite seleccionar una de las imágenes preestablecidas o personalizar las opciones en cada modo para obtener el mejor rendimiento de la pantalla de la TV. También puede personalizar las opciones avanzadas en cada modo. Los modos de imágenes preestablecidas disponibles varían en función de la TV.	
	<b>Modo</b>	
	Vivos	Permite ajustar la imagen de vídeo para el entorno comercial mediante la mejora del contraste, la luminosidad, el color y la definición.
	Estándar	Permite ajustar la imagen para un entorno normal.
	APS Auto Power Save	Optimiza el consumo de energía.
	Cine	Permite optimizar la imagen de vídeo para obtener un aspecto cinematográfico y disfrutar de las películas como si estuviera en un cine.
	Juego	Optimiza la imagen de vídeo para obtener una pantalla compatible con los juegos rápidos, como los PC o los juegos.
	Para expertos 1,2	Permite configurar los ajustes de imagen de vídeo de manera detallada para expertos de vídeo así como para espectadores generales.

Ajuste	Descripción														
	<p> <b>NOTA</b></p> <ul style="list-style-type: none"> <li>• La <b>opción Modo de imagen</b> optimiza la TV para ofrecer la mejor calidad de imagen posible. Seleccione el valor predefinido en el menú Modo de imagen <b>según la categoría del programa</b>.</li> <li>• Cuando el sensor inteligente está activado, la imagen más idónea se ajustará de forma automática según las condiciones del entorno.</li> <li>• También puede ajustar la opción <b>Modo de imagen</b> en el <b>Q. MENU (MENÚ RÁPIDO)</b>.</li> <li>• <b>APS</b> (Ahorro automático de energía): puede maximizar la reducción de consumo de energía sin perjudicar la calidad de imagen.</li> <li>• Si ajusta "<b>Modo de imagen</b>", la función "<b>Ahorro de energía-Sensor inteligente, Mínimo, Medio, Máximo</b>" no funcionará.</li> <li>• Si ajusta "<b>Modo de imagen-APS</b>", la función "<b>Ahorro de energía-Descon, Mínimo, Medio, Máximo</b>" no funcionará.</li> </ul>														
<b>Picture Wizard II</b>	<p>Permite ajustar la calidad de imagen y calibrar la pantalla mediante las instrucciones en pantalla que se indican a continuación. Las opciones personalizadas se guardan como <b>Para expertos 1</b> en <b>Modo de imagen</b>.</p> <table border="1" data-bbox="289 697 1227 877"> <tr> <td data-bbox="289 697 485 774">Estándar</td> <td data-bbox="485 697 1227 774">Modo para establecer la calidad de imagen estándar. (<b>Nivel de oscuridad, Nivel de blanco, Matiz, Color, Nitidez horizontal, Nitidez vertical</b>)</td> </tr> <tr> <td data-bbox="289 774 485 877">Preferido</td> <td data-bbox="485 774 1227 877">Modo para establecer la calidad de imagen preferida por el usuario, en lugar de la imagen estándar. (<b>Nivel de oscuridad, Nivel de blanco, Matiz, Definición, Contraste Dinámico, Temp color</b>)</td> </tr> </table> <p> <b>NOTA</b></p> <ul style="list-style-type: none"> <li>• Si detiene la configuración antes de la fase final, los cambios no se aplicarán.</li> <li>• Si utiliza <b>Picture Wizard II</b>, la función Ahorro de energía se desactiva automáticamente.</li> <li>• Para restablecer los cambios realizados por <b>Picture Wizard II</b>, utilice <b>Reajuste imagen</b> cuando la opción <b>Modo de imagen</b> sea <b>Para expertos1</b>.</li> <li>• En los modos RGB-PC/HDMI-PC/DVI-PC no pueden aplicarse los cambios de <b>Color, Matiz y Nitidez H/V</b>.</li> </ul>	Estándar	Modo para establecer la calidad de imagen estándar. ( <b>Nivel de oscuridad, Nivel de blanco, Matiz, Color, Nitidez horizontal, Nitidez vertical</b> )	Preferido	Modo para establecer la calidad de imagen preferida por el usuario, en lugar de la imagen estándar. ( <b>Nivel de oscuridad, Nivel de blanco, Matiz, Definición, Contraste Dinámico, Temp color</b> )										
Estándar	Modo para establecer la calidad de imagen estándar. ( <b>Nivel de oscuridad, Nivel de blanco, Matiz, Color, Nitidez horizontal, Nitidez vertical</b> )														
Preferido	Modo para establecer la calidad de imagen preferida por el usuario, en lugar de la imagen estándar. ( <b>Nivel de oscuridad, Nivel de blanco, Matiz, Definición, Contraste Dinámico, Temp color</b> )														
<b>Formato</b>	Permite cambiar el tamaño de las imágenes para verlas a su tamaño óptimo. (Consulte la página 31).														
<b>PANTALLA</b>	<p>Permite personalizar las opciones de pantalla del PC.</p> <table border="1" data-bbox="289 1267 1227 1557"> <thead> <tr> <th colspan="2" data-bbox="289 1267 1227 1306"><b>Opción</b></th> </tr> </thead> <tbody> <tr> <td data-bbox="289 1306 485 1344">Resolución</td> <td data-bbox="485 1306 1227 1344">Permite seleccionar una resolución adecuada cuando se use un PC.</td> </tr> <tr> <td data-bbox="289 1344 485 1402">Configuración automática</td> <td data-bbox="485 1344 1227 1402">Permite configurar la TV para optimizar automáticamente las opciones de la pantalla de la TV.</td> </tr> <tr> <td data-bbox="289 1402 485 1441">Posición</td> <td data-bbox="485 1402 1227 1441">Permite ubicar la imagen en la posición correcta.</td> </tr> <tr> <td data-bbox="289 1441 485 1479">Tamaño</td> <td data-bbox="485 1441 1227 1479">Permite ajustar el tamaño de la imagen.</td> </tr> <tr> <td data-bbox="289 1479 485 1518">Fase</td> <td data-bbox="485 1479 1227 1518">Permite eliminar las rayas horizontales.</td> </tr> <tr> <td data-bbox="289 1518 485 1557">Reajuste</td> <td data-bbox="485 1518 1227 1557">Permite restablecer los valores predeterminados de las opciones.</td> </tr> </tbody> </table>	<b>Opción</b>		Resolución	Permite seleccionar una resolución adecuada cuando se use un PC.	Configuración automática	Permite configurar la TV para optimizar automáticamente las opciones de la pantalla de la TV.	Posición	Permite ubicar la imagen en la posición correcta.	Tamaño	Permite ajustar el tamaño de la imagen.	Fase	Permite eliminar las rayas horizontales.	Reajuste	Permite restablecer los valores predeterminados de las opciones.
<b>Opción</b>															
Resolución	Permite seleccionar una resolución adecuada cuando se use un PC.														
Configuración automática	Permite configurar la TV para optimizar automáticamente las opciones de la pantalla de la TV.														
Posición	Permite ubicar la imagen en la posición correcta.														
Tamaño	Permite ajustar el tamaño de la imagen.														
Fase	Permite eliminar las rayas horizontales.														
Reajuste	Permite restablecer los valores predeterminados de las opciones.														

## Opciones básicas de imagen

Ajuste	Descripción
<b>Contraste</b>	Permite aumentar o disminuir el gradiente de la señal de vídeo. Puede usar la opción <b>Contraste</b> cuando la parte luminosa de la imagen se sature.
<b>Luminosidad</b>	Permite ajustar el nivel base de la señal de la imagen.
<b>Definición</b>	Ajusta el nivel de nitidez en los bordes entre áreas iluminadas y oscuras de la imagen. Cuanto menor sea el nivel, más suave será la imagen.
<b>Color</b>	Permite ajustar la intensidad de todos los colores.
<b>Matiz</b>	Permite ajustar el balance entre los niveles de rojo y verde.
<b>Temp color</b>	Establezca esta opción en "Caliente" para mejorar los colores más cálidos como el rojo, o ajústela en "Frío" para mejorar los colores más fríos como el azul.
<b>Controles avanzados o Control para expertos</b>	Permiten personalizar las opciones avanzadas.
<b>Reajuste imagen</b>	Permite restablecer las opciones de cada modo a los valores predeterminados de fábrica.

**NOTA**

- No es posible ajustar el color, la definición y el matiz en el modo RGB-PC/HDMI-PC.

## Opciones avanzadas de imagen

Ajuste	Descripción
<b>Contraste Dinámico</b>	Ajusta el contraste para mantenerlo al mejor nivel en función de la luminosidad de la pantalla. La imagen se mejora realzando el brillo de las partes más luminosas y oscureciendo las más oscuras.
<b>Reducción de ruido</b>	Reduce el ruido de la pantalla sin que afecte a la calidad del vídeo.
<b>Gamma</b>	Permite ajustar la luminosidad de la zona oscura y el área de gris intermedio de la imagen. <ul style="list-style-type: none"> <li>» Bajo: añade luminosidad a las zonas con colores oscuros y grises medios.</li> <li>» Medio: muestra el nivel de la imagen original.</li> <li>» Alto: oscurece las zonas con colores oscuros y grises medios.</li> </ul>
<b>Nivel de oscuridad</b>	Establece el nivel de oscuridad de la pantalla en el punto apropiado. Esta función está disponible en los modos siguientes: AV (NTSC-M), HDMI, Component o USB. <ul style="list-style-type: none"> <li>» Bajo: oscurece el reflejo de la pantalla.</li> <li>» Alto: ilumina el reflejo de la pantalla.</li> <li>» Automático: configura automáticamente el nivel de oscuridad de la pantalla en Alto o Bajo según el nivel de la señal de entrada.</li> </ul>
<b>Modo Cine</b>	Permite que los videoclips grabados en formato de película presenten un aspecto más natural al eliminar el efecto de trepidación. Las películas de DVD y Blu-ray Disc están grabadas a 24 fotogramas por segundo (fps).
<b>Rango de color</b>	<b>Controles avanzados</b> Permite maximizar el uso del color para mejorar la calidad del mismo. <ul style="list-style-type: none"> <li>» Estándar: muestra el conjunto estándar de colores.</li> <li>» Ancho: aumenta el número de colores empleados.</li> </ul>
	<b>Control para expertos</b> Permite maximizar el uso del color para mejorar la calidad del mismo. <ul style="list-style-type: none"> <li>» Estándar: muestra el conjunto estándar de colores.</li> <li>» Ancho: aumenta el número de colores empleados.</li> </ul>
<b>Mejora de bordes</b>	Muestra unos bordes de vídeo más claros y distintivos, y al mismo tiempo, más naturales.
<b>xvYCC</b> (disponible en los modos Cine y Para expertos)	* Esta función no está disponible en todos los modelos. Ésta es la función para expresar unos colores con más detalles. Esta función representa colores vivos, tanto como la señal de vídeo convencional. Esta función se activa en " <b>Modo de imagen - Cine, Para expertos</b> " cuando la señal xvYCC se recibe a través de la conexión HDMI.
<b>Patrón para expertos</b> (disponible en los modos Cine y Para expertos)	Éste es el patrón necesario para un ajuste experto. Esta función se activa en " <b>Modo de imagen - Cine, Para expertos</b> " cuando se ve DTV.
<b>Filtro de Color</b>	Esta función permite filtrar los colores específicos del vídeo. Puede usar el filtro RGB para configurar el tono y la saturación de color con precisión.

## Opciones avanzadas de imagen

Ajuste	Descripción		
<b>Temp de color</b>	<p>Permite ajustar el color general de la pantalla mediante el cambio de la base de blancos.</p> <table border="0" style="width: 100%;"> <tr> <td style="width: 50%; vertical-align: top;"> <p>a. Método: 2 puntos</p> <ul style="list-style-type: none"> <li>• Patrón: Interior y Exterior</li> <li>• Punto: alto/bajo</li> <li>• Rojo/Verde/Azul: el rango de ajuste es de -50 a +50.</li> </ul> </td> <td style="width: 50%; vertical-align: top;"> <p>b. Método: IRE 20 puntos</p> <ul style="list-style-type: none"> <li>• IRE (Instituto de ingeniería de radio) es la unidad con la que se especifica el tamaño de la señal de vídeo y puede establecerse entre 5, 10, 15 y 100 (en TV de plasma). Puede ajustar Rojo, Verde o Azul según cada valor.</li> <li>• Rojo/Verde/Azul: el rango de ajuste es de -50 a +50.</li> </ul> <p>c. Aplicar a todas las entradas.</p> </td> </tr> </table>	<p>a. Método: 2 puntos</p> <ul style="list-style-type: none"> <li>• Patrón: Interior y Exterior</li> <li>• Punto: alto/bajo</li> <li>• Rojo/Verde/Azul: el rango de ajuste es de -50 a +50.</li> </ul>	<p>b. Método: IRE 20 puntos</p> <ul style="list-style-type: none"> <li>• IRE (Instituto de ingeniería de radio) es la unidad con la que se especifica el tamaño de la señal de vídeo y puede establecerse entre 5, 10, 15 y 100 (en TV de plasma). Puede ajustar Rojo, Verde o Azul según cada valor.</li> <li>• Rojo/Verde/Azul: el rango de ajuste es de -50 a +50.</li> </ul> <p>c. Aplicar a todas las entradas.</p>
<p>a. Método: 2 puntos</p> <ul style="list-style-type: none"> <li>• Patrón: Interior y Exterior</li> <li>• Punto: alto/bajo</li> <li>• Rojo/Verde/Azul: el rango de ajuste es de -50 a +50.</li> </ul>	<p>b. Método: IRE 20 puntos</p> <ul style="list-style-type: none"> <li>• IRE (Instituto de ingeniería de radio) es la unidad con la que se especifica el tamaño de la señal de vídeo y puede establecerse entre 5, 10, 15 y 100 (en TV de plasma). Puede ajustar Rojo, Verde o Azul según cada valor.</li> <li>• Rojo/Verde/Azul: el rango de ajuste es de -50 a +50.</li> </ul> <p>c. Aplicar a todas las entradas.</p>		
<b>Sistema de administración de color</b>	<p>Dado que es la herramienta que usan los expertos para realizar ajustes mediante los patrones de prueba, no afecta a otros colores sino que se utiliza para ajustar 6 áreas de color (rojo/verde/azul/cian/magenta/amarillo) de forma selectiva.</p> <p>Es posible que la diferencia de color no llame la atención incluso cuando realice los ajustes del vídeo en general.</p> <p>Ajusta el rojo/verde/azul/amarillo/cian/magenta.</p> <p>Color Rojo/Verde/Azul/Amarillo/Cian/Magenta: el rango de ajuste es de -30 a +30.</p> <p>Matiz Rojo/Verde/Azul/Amarillo/Cian/Magenta: el rango de ajuste es de -30 a +30.</p> <p>Esta función está desactivada en los modos RGB-PC y HDMI-PC.</p>		

## Ajustes de AUDIO

- 1 Pulse **SETTINGS** (AJUSTES) para acceder a los menús principales.
- 2 Pulse los botones de navegación para desplazarse hasta **AUDIO** y pulse **OK**.
- 3 Pulse los botones de navegación para desplazarse hasta el ajuste o la opción que desee y pulse **OK**.  
- Para volver al nivel anterior, pulse ↶.
- 4 Cuando haya finalizado, pulse **EXIT** (SALIR).

- La imagen que se muestra puede diferir de la de su TV.



Los ajustes de audio disponibles se describen a continuación:

(En función del modelo)

Ajuste	Descripción
<b>Volumen auto</b>	Permite activar la función de volumen automático para mantener el nivel de volumen uniforme cuando cambie de canal. El nivel de volumen puede que no sea uniforme entre los distintos canales debido a los diversos estados de las cadenas.
<b>Diálogos Claros II</b>	Ajuste esta opción para mejorar la claridad de los diálogos. Puede ajustar el nivel de claridad si activa esta función.  <div style="border: 1px solid black; padding: 5px;"> <p><b>NOTA</b></p> <ul style="list-style-type: none"> <li>• Si selecciona "<b>Conex</b>" para <b>Diálogos Claros II</b>, la opción <b>Surround Virtual</b> no funcionará.</li> <li>• Se puede seleccionar los niveles entre "-6" y "+6".</li> </ul> </div>
<b>Balance</b>	Permite ajustar el balance entre los altavoces izquierdo y derecho según las condiciones de la habitación.
<b>Modo de sonido</b>	Permite seleccionar uno de los modos de sonido preestablecidos o personalizar las opciones en cada modo.
<b>Modo</b>	
Estándar	Seleccione esta opción cuando desee un sonido de calidad estándar.
Música	Seleccione esta opción si quiere escuchar música.
Cine	Seleccione esta opción si desea ver una película.
Deportes	Seleccione esta opción cuando desee ver un evento deportivo.
Juego	Seleccione esta opción si va a jugar.
<b>Opción</b>	
Surround Virtual	<b>Surround Virtual</b> es una tecnología de procesamiento de sonido patentada por LG cuya finalidad es ofrecer un sonido envolvente 5.1 a través con dos altavoces frontales.
Agudos	Permite controlar los sonidos predominantes que se reproducen. Cuando suba el nivel de agudos, aumentará la producción de un rango de frecuencias más alto.
Bajos	Permite controlar los sonidos más suaves que se reproducen. Cuando suba el nivel de graves, aumentará la producción de un rango de frecuencias más bajo.
Reajuste	Permite restablecer el modo de sonido a sus valores predeterminados.

Ajuste	Descripción		
<b>Salida de audio digital</b>	Esta función permite seleccionar la salida de audio digital que prefiera. Cuando Dolby Digital está disponible, si selecciona Automático en el menú de salida de audio digital, se establecerá la salida SPDIF (Interfaz digital de Sony y Philips) como Dolby Digital. Si se selecciona Auto en el menú de salida de audio digital cuando la opción Dolby Digital no está disponible, la salida SPDIF será PCM (modulación de código de impulso). Incluso si se han establecido Dolby Digital e Idioma audio en un canal que emite en audio Dolby Digital, únicamente se reproducirá el sonido Dolby Digital.		
	Elemento	Entrada de audio	Salida de audio digital
	Automático	MPEG Dolby Digital Dolby Digital Plus Pulse	PCM Dolby Digital Dolby Digital Dolby Digital
PCM	Todos	PCM	
<b>Altavoces de TV</b>	Activa los altavoces internos de la TV al usar un equipo de alta fidelidad externo. Puede utilizar el altavoz de la TV como dispositivo de salida de audio aunque no haya entrada de vídeo.		
	 <b>NOTA</b> <ul style="list-style-type: none"> <li>Al apagar los <b>altavoces de la TV</b> mientras se está utilizando el sistema de cine en casa SIMPLINK, la salida de sonido cambia automáticamente a los altavoces del sistema de cine en casa, pero cuando se encienden de nuevo los <b>altavoces de la TV</b>, la salida de sonido vuelve a <b>los altavoces de la TV</b>.</li> <li>Algunos menús de <b>AUDIO</b> quedan deshabilitados cuando los <b>altavoces de la TV</b> se desactivan.</li> </ul>		
<b>Ajustes de Audio DTV</b> (solo en modo digital)	Cuando existen varios tipos de audio diferentes en una señal de entrada, esta función le permite seleccionar el tipo de audio que desea.		
	Modo		
	Automático	Emite automáticamente en el orden <b>HE-AAC &gt; Dolby Digital+ &gt; Dolby Digital &gt; MPEG</b> (Excepto para Dinamarca, Finlandia, Hungría, Italia, Letonia, Lituania, Noruega y Suecia). Emite automáticamente en el orden <b>HE-AAC &gt; Dolby Digital+ &gt; MPEG &gt; Dolby Digital</b> (Solo Italia, Letonia y Lituania). Emite automáticamente en el orden <b>Dolby Digital+ &gt; Dolby Digital &gt; HE-AAC &gt; MPEG</b> (solo Hungría). Si la salida de audio digital está configurada en PCM, emite automáticamente en el orden <b>MPEG &gt; HE-AAC &gt; Dolby Digital+ &gt; Dolby Digital</b> (solo Dinamarca, Finlandia, Noruega y Suecia). Si la salida de audio digital está configurada en Auto, emite automáticamente en el orden <b>Dolby Digital+ &gt; Dolby Digital &gt; HE-AAC &gt; MPEG</b> (solo Dinamarca, Finlandia, Noruega y Suecia).	
HE-AAC, Dolby Digital+, Dolby Digital y MPEG	Permite a los usuarios seleccionar el tipo de opción de audio que desean. Por ejemplo, si se selecciona <b>MPEG</b> , la salida siempre es <b>MPEG</b> . Si no se admite MPEG, se ajusta otro tipo de audio en dicho orden.		
Consulte la página 79 (Selección de idioma de audio)			

**Recepción estéreo/dual (solo en modo analógico)**

Al seleccionar un programa, la información del sonido de la emisora aparece en el número del programa y en el nombre de la estación.

- 1 Pulse **Q. MENU** (MENÚ RÁPIDO) y pulse los botones de navegación para acceder a **Audio** o **Idioma audio** y pulse **OK**.
- 2 Pulse los botones de navegación para desplazarse hasta la salida de sonido y pulse **OK**.

Emisión	Información en pantalla
Mono	MONO
Estéreo	STEREO
Dual	DUAL I, DUAL II y DUAL I + II

- **Selección de sonido mono**

Si la señal estéreo es débil en la recepción, puede cambiar al modo mono. En la recepción mono, el sonido se recibe con mayor claridad.

- **Selección de idioma para emisiones en idioma dual**

Si un programa se puede recibir en dos idiomas (idioma dual), podrá elegir entre: DUAL I, DUAL II o bien, DUAL I+II.

- DUAL I** Envía el idioma primario de emisión a los altavoces.  
**DUAL II** Envía el idioma secundario de emisión a los altavoces.  
**DUAL I+II** Envía un idioma a cada altavoz.

**Recepción NICAM (solo en modo analógico)**

Si la TV está equipada con un receptor que permita la recepción NICAM, puede recibirse sonido digital NICAM (Near Instantaneous Companding Audio Multiplex) de alta calidad.

La salida de sonido se puede seleccionar según el tipo de emisión recibida.

- 1 Si se recibe **NICAM** mono, puede seleccionar **NICAM MONO** o **FM MONO**.
- 2 Si se recibe **NICAM** estéreo, puede seleccionar **NICAM STEREO** o **FM MONO**.  
Si la señal estéreo es débil, cambie a **FM MONO**.
- 3 Si se recibe **NICAM** dual, puede seleccionar **NICAM DUAL I**, **NICAM DUAL II**, **NICAM DUAL I+II** o **FM MONO**.

**Selección de la salida de sonido del altavoz**

En los modos AV, Componente, RGB y HDMI podrá seleccionar el sonido de salida para los altavoces izquierdo y derecho.

Seleccione la salida de sonido.

**L+R:** la señal de audio de la entrada L se envía al altavoz izquierdo y la señal de audio de la entrada R se envía al altavoz derecho.

**L+L:** la señal de audio de la entrada L se envía a los altavoces izquierdo y derecho.

**R+R:** la señal de audio de la entrada R se envía a los altavoces izquierdo y derecho.

## Ajustes de CONFIGURACIÓN

- 1 Pulse **SETTINGS** (AJUSTES) para acceder a los menús principales.
- 2 Pulse los botones de navegación para desplazarse hasta **CONFIGURAR** y pulse **OK**.
- 3 Pulse los botones de navegación para desplazarse hasta el ajuste o la opción que desee y pulse **OK**.  
- Para volver al nivel anterior, pulse ↶.
- 4 Cuando haya finalizado, pulse **EXIT** (SALIR).

- La imagen que se muestra puede diferir de la de su TV.

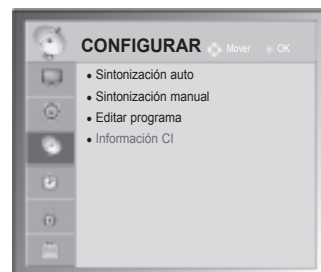

Los ajustes de programa disponibles se describen a continuación:

Ajuste	Descripción
<b>Sintonización auto</b>	Sintoniza y almacena todos los programas disponibles a través de las entradas de antena o cable. (Consulte la página 21).
<b>Sintonización manual</b>	Sintoniza y almacena los programas que desee manualmente. (Consulte la página 23).
<b>Editar programa</b>	Permite editar programas. (Consulte la página 25).
<b>Información CI</b>	Esta función permite ver determinados servicios de abono (de pago). (Consulte la página 27).
<b>Configuración cable DTV</b> (solo en el modo de cable)	El rango que puede seleccionar un usuario en el menú <b>Operador del servicio</b> depende del número de <b>operadores de servicio</b> existentes en cada país, y si el número de <b>operadores de servicio</b> compatibles en cada país es 1, la función correspondiente queda desactivada. Después de cambiar el ajuste <b>Operador del servicio</b> , se mostrará una ventana de advertencia en la que se indica que el mapa de canales se eliminará al pulsar el botón OK o al seleccionar <b>Cerrar</b> , y la ventana emergente de sintonización automática aparecerá al seleccionar <b>"SI"</b> . (Consulte la página 23).

## Ajustes de HORA

- La imagen que se muestra puede diferir de la de su TV.

- 1 Pulse **SETTINGS** (AJUSTES) para acceder a los menús principales.
- 2 Pulse los botones de navegación para desplazarse hasta **HORA** y pulse **OK**.
- 3 Pulse los botones de navegación para desplazarse hasta el ajuste o la opción que desee y pulse **OK**.  
- Para volver al nivel anterior, pulse ↶.
- 4 Cuando haya finalizado, pulse **EXIT** (SALIR).



Los ajustes de hora disponibles se describen a continuación:

Ajuste	Descripción										
Reloj	<p>Permite ajustar la hora, la fecha, la zona horaria y la función de horario de verano. La hora se ajusta automáticamente según la señal de un canal digital que incluya información sobre la hora proporcionada por la propia cadena. Si no es así, ajuste la hora y la fecha manualmente.</p> <div style="border: 1px solid black; border-radius: 10px; padding: 10px; margin: 10px 0;"> <p><b>! NOTA</b></p> <ul style="list-style-type: none"> <li>• La fecha y hora de la TV se ajustan mediante la información de cambio horario basado en la zona horaria y en el GMT (Greenwich Mean Time) que se recibe a través de la señal de emisión, y la hora se ajusta automáticamente mediante una señal digital.</li> <li>• Cuando modifique el ajuste del nombre de ciudad en Zona hora, podrá cambiar la hora una hora.</li> <li>• El menú <b>Zona hora</b> se puede cambiar en el modo <b>Automático</b>.</li> </ul> </div> <div style="display: flex; align-items: flex-start; margin-top: 10px;"> <table border="1" style="border-collapse: collapse; text-align: left;"> <thead> <tr> <th>Zona hora</th> </tr> </thead> <tbody> <tr><td>Magadan, Kamchatka</td></tr> <tr><td>Vladivostok</td></tr> <tr><td>Yakutsk</td></tr> <tr><td>Irkutsk</td></tr> <tr><td>Krasnoyarsk</td></tr> <tr><td>Omsk</td></tr> <tr><td>Yekaterinburg</td></tr> <tr><td>Moscow, Samara</td></tr> <tr><td>Kaliningrad</td></tr> </tbody> </table> <div style="margin-left: 10px;"> <p>Esta tabla es la tabla de la zona horaria de 9 áreas de Rusia. Cuando el usuario seleccione la zona horaria de su área, automáticamente se ajustará a la hora del área correspondiente.</p> <p>Sin embargo, aunque el usuario seleccione su área, si la cadena no tiene en cuenta el desfase de la hora local, o si la información de la región no coincide, el usuario podrá seleccionar el desfase en la zona horaria para establecer la hora correcta.</p> </div> </div>	Zona hora	Magadan, Kamchatka	Vladivostok	Yakutsk	Irkutsk	Krasnoyarsk	Omsk	Yekaterinburg	Moscow, Samara	Kaliningrad
Zona hora											
Magadan, Kamchatka											
Vladivostok											
Yakutsk											
Irkutsk											
Krasnoyarsk											
Omsk											
Yekaterinburg											
Moscow, Samara											
Kaliningrad											

Ajuste	Descripción
<b>Apagado auto./ Encendido auto.</b>	<p>Permite ajustar la hora a la que se encenderá o apagará la TV automáticamente. Para utilizar esta función, debe ajustar la hora y la fecha actuales antes de nada.</p> <p><b>! NOTA</b></p> <ul style="list-style-type: none"> <li>• Si no pulsa ningún botón antes de que transcurran 2 horas desde que se encienda la TV con la función de encendido automático, la TV pasa a modo de espera automáticamente.</li> <li>• Si ajusta la misma hora en las funciones de encendido y apagado automático, la función de apagado automático anula a la de encendido automático.</li> </ul>
<b>Temporizador Apagado</b>	<p>Permite ajustar el tiempo que tardará la TV en apagarse. Si apaga la TV y la vuelve a encender, la función Temporizador Apagado se desactiva.</p>
<b>Espera automática (En función del modelo)</b>	<p>Si no pulsa ningún botón cuando la función Espera Automática está encendida, el televisor se cambiará automáticamente al modo de espera.</p> <p><b>! NOTA</b></p> <ul style="list-style-type: none"> <li>• Esta función no funciona en modo Demo Tienda o mientras el software se actualiza.</li> </ul>

## Ajustes de CERRAR

- La imagen que se muestra puede diferir de la de su TV.

- 1 Pulse **SETTINGS (AJUSTES)** para acceder a los menús principales.
- 2 Pulse los botones de navegación para desplazarse hasta **CERRAR** y pulse **OK**.
- 3 Pulse los botones de navegación para desplazarse hasta el ajuste o la opción que desee y pulse **OK**.  
- Para volver al nivel anterior, pulse ↶.
- 4 Cuando haya finalizado, pulse **EXIT (SALIR)**.

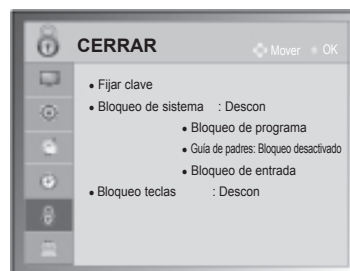

Los ajustes de bloqueo disponibles se describen a continuación:

Ajuste	Descripción
<b>Fijar clave</b>	<p>Permite cambiar la contraseña de 4 dígitos. El PIN predeterminado es "0000". Si se selecciona Francia como país, la contraseña no será "0", "0", "0" y "0", sino "1", "2", "3" y "4". Al seleccionar Francia como país, la contraseña no se podrá configurar como "0", "0", "0" y "0". Si olvida la contraseña, pulse "0", "3", "2" y "5" en el mando a distancia.</p>
<b>Bloqueo de sistema</b>	<p>Permite activar y desactivar el bloqueo del sistema.</p>
<b>Bloqueo de programa</b>	<p>Permite bloquear los programas que contienen contenido inapropiado para niños con solo pulsar el botón verde. El icono de bloqueo aparece al lado de los programas bloqueados. Los programas se pueden seleccionar pero en la pantalla no aparece imagen alguna y el sonido se silencia. Para poder ver un canal bloqueado, debe introducir la contraseña. Se puede utilizar esta función si <b>Bloqueo de sistema</b> está definido en "<b>Conex</b>".</p>
<b>Guía de padres (solo en modo digital)</b>	<p>Esta función se activa según la información recibida de la cadena. Por lo tanto, si la señal contiene información errónea, la función no se activará. Es necesario introducir una contraseña para poder acceder a este menú. La unidad está programada para recordar la última opción configurada, incluso si se apaga la unidad. Esto evita que los niños vean determinados programas de TV para adultos de acuerdo con los límites de clasificación establecidos. Introduzca la contraseña para ver un programa bloqueado. La clasificación varía según el país.</p>
<b>Bloqueo de entrada</b>	<p>Permite bloquear las fuentes de entrada. Se puede utilizar esta función si <b>Bloqueo de sistema</b> está definido en "<b>Conex</b>".</p>
<b>Bloqueo teclas</b>	<p>Permite bloquear y desbloquear los botones de la TV.</p>

## Ajustes de OPCIÓN

- La imagen que se muestra puede diferir de la de su TV.

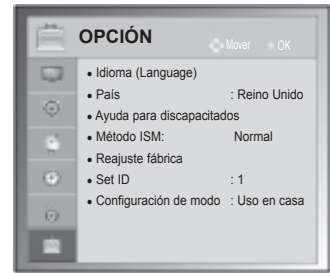

- 1 Pulse **SETTINGS** (AJUSTES) para acceder a los menús principales.
- 2 Pulse los botones de navegación para desplazarse hasta **OPCIÓN** y pulse **OK**.
- 3 Pulse los botones de navegación para desplazarse hasta el ajuste o la opción que desee y pulse **OK**.  
- Para volver al nivel anterior, pulse **↶**.
- 4 Cuando haya finalizado, pulse **EXIT** (SALIR).

Los ajustes generales disponibles se describen a continuación:



(En función del modelo)

Ajuste	Descripción																
<b>Idioma</b>	Permite seleccionar un idioma para el texto en pantalla o el audio.																
	<b>Opción</b>																
Menú Idioma	Seleccione el idioma que prefiera.																
Idioma audio (solo en modo digital)	La función de idioma de audio permite seleccionar el idioma preferido para el audio. Si no se emiten los datos de audio en el idioma seleccionado, se reproducirán en el idioma de audio predeterminado.																
	<p><b>Información de visualización en pantalla del idioma de audio</b></p> <table border="1"> <thead> <tr> <th>Visualización</th> <th>Estado</th> </tr> </thead> <tbody> <tr> <td>N.A.</td> <td>No disponible</td> </tr> <tr> <td><b>MPEG</b></td> <td>Audio MPEG</td> </tr> <tr> <td><b>D</b></td> <td>Audio Dolby Digital</td> </tr> <tr> <td><b>D+</b></td> <td>Audio Dolby Digital Plus</td> </tr> <tr> <td></td> <td>Audio para personas con "problemas visuales"</td> </tr> <tr> <td><b>ABC</b></td> <td>Audio para personas con "problemas auditivos"</td> </tr> <tr> <td><b>HE-AAC</b></td> <td>Audio HE-AAC</td> </tr> </tbody> </table>	Visualización	Estado	N.A.	No disponible	<b>MPEG</b>	Audio MPEG	<b>D</b>	Audio Dolby Digital	<b>D+</b>	Audio Dolby Digital Plus		Audio para personas con "problemas visuales"	<b>ABC</b>	Audio para personas con "problemas auditivos"	<b>HE-AAC</b>	Audio HE-AAC
Visualización	Estado																
N.A.	No disponible																
<b>MPEG</b>	Audio MPEG																
<b>D</b>	Audio Dolby Digital																
<b>D+</b>	Audio Dolby Digital Plus																
	Audio para personas con "problemas visuales"																
<b>ABC</b>	Audio para personas con "problemas auditivos"																
<b>HE-AAC</b>	Audio HE-AAC																
Idioma subtítulo (solo en modo digital)	Utilice la función Subtítulo cuando se emitan dos o más idiomas de subtítulos. Si no se emiten los datos de los subtítulos en el idioma seleccionado, se reproducirán en el idioma de subtítulos predeterminado.																
	<p><b>Información de visualización en pantalla del idioma de subtítulos</b></p> <table border="1"> <thead> <tr> <th>Visualización</th> <th>Estado</th> </tr> </thead> <tbody> <tr> <td>N.A.</td> <td>No disponible</td> </tr> <tr> <td><b>TXT</b></td> <td>Subtítulos de teletexto</td> </tr> <tr> <td><b>ABC</b></td> <td>Subtítulos para las personas con "problemas auditivos"</td> </tr> </tbody> </table>	Visualización	Estado	N.A.	No disponible	<b>TXT</b>	Subtítulos de teletexto	<b>ABC</b>	Subtítulos para las personas con "problemas auditivos"								
Visualización	Estado																
N.A.	No disponible																
<b>TXT</b>	Subtítulos de teletexto																
<b>ABC</b>	Subtítulos para las personas con "problemas auditivos"																
Idioma de texto (solo en modo digital)	En el modo digital, utilice la función Idioma de texto cuando se emitan dos o más idiomas de teletexto. Si no se emiten datos de teletexto en el idioma seleccionado, se mostrará la página Idioma de texto predeterminada.																



### NOTA

- Cuando el idioma principal elegido para el audio y para los subtítulos y teletexto no sea compatible, podrá elegir otro idioma en la categoría secundaria.
- La opción de audio/subtítulos se puede visualizar de un modo más sencillo con 1, 2 ó 3 caracteres emitidos por el proveedor de servicios.
- Cuando seleccione la opción adicional de audio (audio para las personas con "problemas visuales/auditivos"), podrá escuchar una parte del audio principal.

Ajuste	Descripción										
<b>País</b>	<p>Permite seleccionar un país.</p> <div style="border: 1px solid black; padding: 10px; margin-top: 10px;"> <p> <b>NOTA</b></p> <ul style="list-style-type: none"> <li>Si no finaliza la guía de instalación de configuración pulsando , o si concluye el tiempo de visualización en pantalla (OSD), el menú de instalación seguirá apareciendo hasta que complete la configuración mientras la TV esté encendida.</li> <li>Si selecciona el país equivocado, el teletexto podría no aparecer correctamente en pantalla, y experimentaría algunos problemas durante el funcionamiento del teletexto.</li> <li>La función CI (Interfaz común) puede no aplicarse según las condiciones de emisión de cada país.</li> <li>Los botones de control del modo DTV pueden no funcionar en función de la situación de emisión existente en cada país.</li> <li>En los países donde no hay una normativa aplicable a las emisiones digitales, algunas opciones de DTV puede que no funcionen según las circunstancias de la emisión digital.</li> <li>La configuración de país "Reino Unido" solamente debe activarse en el Reino Unido.</li> <li>Si el ajuste de país se establece en "-", podrá disponer de los programas de emisión estándar digital terrestre de Europa, pero es posible que algunas opciones de DTV no funcionen correctamente.</li> </ul> </div>										
<b>Ayuda para discapacitados</b> (solo en modo digital)	<table border="1" style="width: 100%; border-collapse: collapse;"> <thead> <tr> <th colspan="2" data-bbox="334 780 1255 813"><b>Opción</b></th> </tr> </thead> <tbody> <tr> <td data-bbox="334 813 591 852">Sordos</td> <td data-bbox="591 813 1255 852">Esta función está destinada a las personas con problemas auditivos.</td> </tr> <tr> <td data-bbox="334 852 591 1093" rowspan="3">Descripción audio</td> <td data-bbox="591 852 1255 1000">Esta función está dirigida a los invidentes y proporciona descripciones de audio de la situación actual de un programa de TV además del audio básico. Cuando se activa la opción <b>Descripción audio</b>, en los programas que incluyan audiodescripciones, se añadirá la descripción junto al audio básico.</td> </tr> <tr> <td data-bbox="591 1000 728 1039">Volumen</td> <td data-bbox="728 1000 1255 1039">Permite cambiar el volumen de descripción de audio.</td> </tr> <tr> <td data-bbox="591 1039 728 1093">Bip</td> <td data-bbox="728 1039 1255 1093">Emite un pitido cuando se selecciona un programa con la información de descripción de audio.</td> </tr> </tbody> </table>	<b>Opción</b>		Sordos	Esta función está destinada a las personas con problemas auditivos.	Descripción audio	Esta función está dirigida a los invidentes y proporciona descripciones de audio de la situación actual de un programa de TV además del audio básico. Cuando se activa la opción <b>Descripción audio</b> , en los programas que incluyan audiodescripciones, se añadirá la descripción junto al audio básico.	Volumen	Permite cambiar el volumen de descripción de audio.	Bip	Emite un pitido cuando se selecciona un programa con la información de descripción de audio.
<b>Opción</b>											
Sordos	Esta función está destinada a las personas con problemas auditivos.										
Descripción audio	Esta función está dirigida a los invidentes y proporciona descripciones de audio de la situación actual de un programa de TV además del audio básico. Cuando se activa la opción <b>Descripción audio</b> , en los programas que incluyan audiodescripciones, se añadirá la descripción junto al audio básico.										
	Volumen	Permite cambiar el volumen de descripción de audio.									
	Bip	Emite un pitido cuando se selecciona un programa con la información de descripción de audio.									
<b>Método ISM</b>	<p>Una imagen congelada o fija mostrada en pantalla durante períodos de tiempo prolongados produce una imagen fantasma incluso al cambiar de imagen. Impida que una imagen fija se quede en la pantalla durante periodos de tiempo prolongados.</p> <table border="1" style="width: 100%; border-collapse: collapse;"> <thead> <tr> <th colspan="2" data-bbox="334 1170 1255 1203"><b>Opción</b></th> </tr> </thead> <tbody> <tr> <td data-bbox="334 1203 591 1261">Normal</td> <td data-bbox="591 1203 1255 1261">Se establece cuando las imágenes congeladas no suponen un problema.</td> </tr> <tr> <td data-bbox="334 1261 591 1363">Orbiter</td> <td data-bbox="591 1261 1255 1363">La opción de satélite puede ayudar a evitar las imágenes fantasma. No obstante, es mejor no dejar que permanezca en la pantalla ninguna imagen fija. Para evitar que una imagen fija permanezca en la pantalla, ésta se moverá cada dos minutos.</td> </tr> <tr> <td data-bbox="334 1363 591 1441">Borrado Color</td> <td data-bbox="591 1363 1255 1441">El bloque de color con la pantalla movida y el patrón de blanco se muestran de forma alterna. Es difícil percibir la imagen posterior mientras se elimina la temporal y el patrón de color está operativo.</td> </tr> </tbody> </table>	<b>Opción</b>		Normal	Se establece cuando las imágenes congeladas no suponen un problema.	Orbiter	La opción de satélite puede ayudar a evitar las imágenes fantasma. No obstante, es mejor no dejar que permanezca en la pantalla ninguna imagen fija. Para evitar que una imagen fija permanezca en la pantalla, ésta se moverá cada dos minutos.	Borrado Color	El bloque de color con la pantalla movida y el patrón de blanco se muestran de forma alterna. Es difícil percibir la imagen posterior mientras se elimina la temporal y el patrón de color está operativo.		
<b>Opción</b>											
Normal	Se establece cuando las imágenes congeladas no suponen un problema.										
Orbiter	La opción de satélite puede ayudar a evitar las imágenes fantasma. No obstante, es mejor no dejar que permanezca en la pantalla ninguna imagen fija. Para evitar que una imagen fija permanezca en la pantalla, ésta se moverá cada dos minutos.										
Borrado Color	El bloque de color con la pantalla movida y el patrón de blanco se muestran de forma alterna. Es difícil percibir la imagen posterior mientras se elimina la temporal y el patrón de color está operativo.										
<b>Data Service (Servicio de datos)</b> (solo en Irlanda)	Esta función permite a los usuarios elegir entre MHEG (teletexto digital) y Teletexto si ambos existen simultáneamente.										
<b>Reajuste fábrica</b>	<p>Esta función restablece todos los ajustes.</p> <div style="border: 1px solid black; padding: 10px; margin-top: 10px;"> <p> <b>NOTA</b></p> <ul style="list-style-type: none"> <li>Con la opción <b>Bloqueo de sistema</b> activada, si olvida la contraseña, pulse "0", "3", "2" y "5" en el mando a distancia.</li> </ul> </div>										
<b>Set ID (Establecer ID)</b>	Permite añadir una identificación a los dispositivos conectados.										

Ajuste	Descripción
<b>Configuración de modo</b>	La selección predeterminada es " <b>Uso en casa</b> ". Se recomienda configurar la TV en el modo " <b>Uso en casa</b> " para obtener la mejor imagen en un entorno doméstico.
	<b>Opción</b>
	Uso en casa      Seleccione esta opción si se trata de un entorno doméstico.
	Demo Tienda      Seleccione esta opción si se trata de un entorno comercial.
Modo demo	<p>Establezca esta opción para mostrar funciones especiales de la TV. Puede cancelar el modo demo si pulsa cualquier botón que no sea los de volumen y el de silencio.</p> <p><b>NOTA</b></p> <ul style="list-style-type: none"> <li>• No es posible usar <b>Modo demo</b> en el modo <b>Uso en casa</b>.</li> <li>• En <b>Demo Tienda</b>, <b>Modo demo</b> se activa automáticamente.</li> <li>• Una vez desactivado <b>Modo demo</b> en <b>Demo Tienda</b>, <b>Modo demo</b> no funcionará y solo se reajustará la pantalla.</li> <li>• La pantalla se reajustará automáticamente tras 5 minutos en <b>Modo demo</b>.</li> </ul>

## Ajustes de RED

(En función del modelo)

- 1 Pulse **SETTINGS** (AJUSTES) para acceder a los menús principales.
- 2 Pulse los botones de navegación para desplazarse hasta **RED** y pulse **OK**.
- 3 Pulse los botones de navegación para desplazarse hasta el ajuste o la opción que desee y pulse **OK**.  
- Para volver al nivel anterior, pulse ↶.
- 4 Cuando haya finalizado, pulse **EXIT** (SALIR).

- La imagen que se muestra puede diferir de la de su TV.

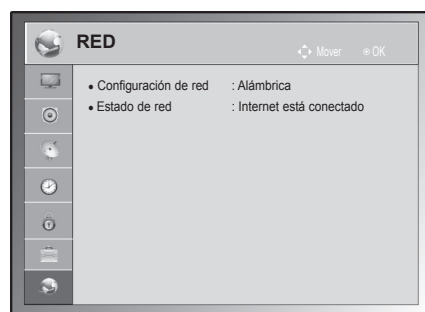

Los ajustes de red disponibles se describen a continuación:

Ajuste	Descripción
<b>Configuración de red</b>	Permite configurar los ajustes de red. (Consulte la página 55).
<b>Estado de red</b>	Muestra el estado de la red. (Consulte la página 56).

# CONEXIONES

Puede conectar varios dispositivos externos a la TV y cambiar entre los modos de entrada para seleccionar un dispositivo externo. Para obtener más información sobre la conexión de dispositivos externos, consulte el manual que se incluye con cada dispositivo.

Los dispositivos externos disponibles son: receptores HD, reproductores de DVD, vídeos, sistemas de audio, dispositivos de almacenamiento USB, PC, consolas de juegos, etc.



## NOTA

- La conexión de dispositivos externos puede variar entre distintos modelos.
- Conecte los dispositivos externos a la TV independientemente del orden de los puertos de la TV.

## Descripción general de las conexiones

Conecte los distintos dispositivos externos a los puertos situados en el panel posterior de la TV.

- 1 Encuentre el dispositivo externo que desee conectar a la TV tal y como se muestra en la siguiente ilustración.
- 2 Compruebe el tipo de conexión del dispositivo externo.
- 3 Consulte la ilustración adecuada para constatar los datos de conexión.

(En función del modelo)

### Receptor HD



### DVD



### Vídeo



### Altavoces



### USB



### PC



### Consola de juegos



### ! NOTA

- Si conecta una consola de juegos a la TV, emplee el cable proporcionado con el dispositivo en cuestión.
- Consulte el manual del equipo externo para obtener las instrucciones de funcionamiento.

- En esta sección de CONEXIONES se utilizan principalmente ilustraciones de la 50/60PA6500-ZA.

## Conexión a un receptor HD, reproductor de DVD o vídeo

Conecte un receptor HD, un reproductor de DVD o un vídeo a la TV y seleccione el modo de entrada correspondiente.

### Conexión HDMI

#### El mejor modo de conectar un dispositivo es mediante HDMI.

Transmite las señales de audio y vídeo digital de un dispositivo externo a la TV. Use el cable HDMI para conectar el dispositivo externo a la TV, tal y como se muestra en la siguiente ilustración.

#### ! NOTA

- Utilice el cable HDMI™ de alta velocidad más reciente con la función CEC (control de electrónica de consumo).
- Los cables HDMI™ de alta velocidad están preparados para transportar una señal HD de 1080p o superior.

Seleccione un puerto de entrada HDMI.  
El puerto utilizado es irrelevante.

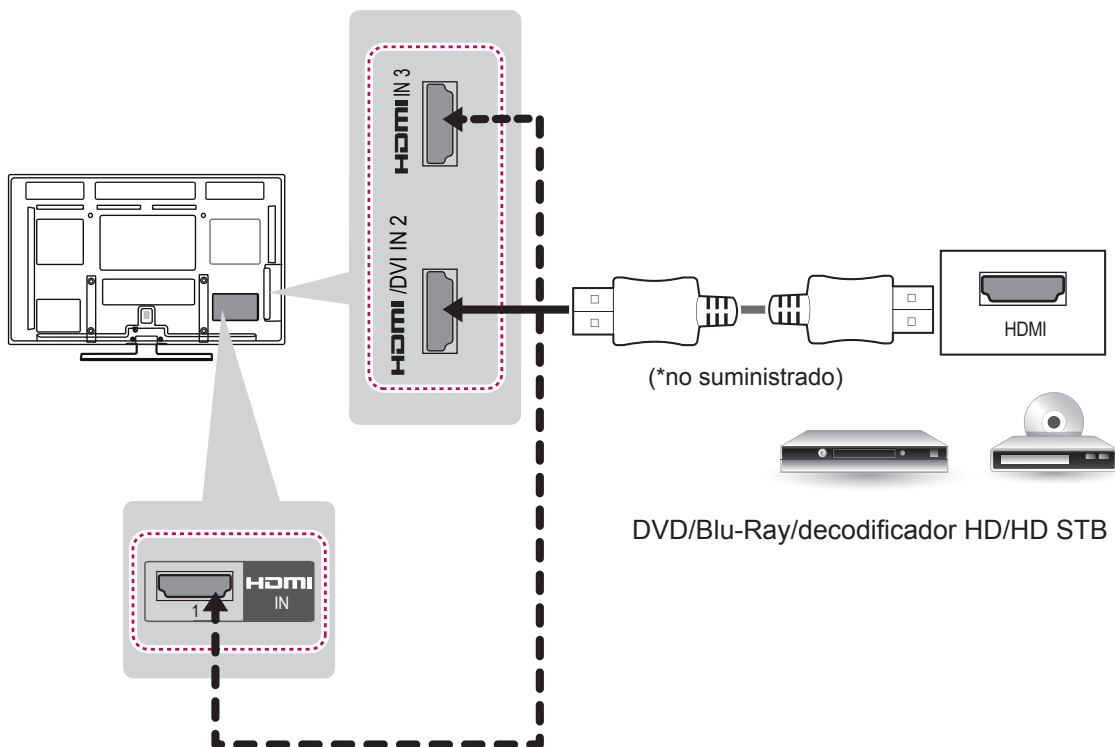

## Conexión de DVI a HDMI

Transmite la señal de vídeo digital de un dispositivo externo a la TV. Use el cable DVI-HDMI para conectar el dispositivo externo a la TV, tal y como se muestra en la siguiente ilustración. Para transmitir una señal de audio, conecte un cable de audio.

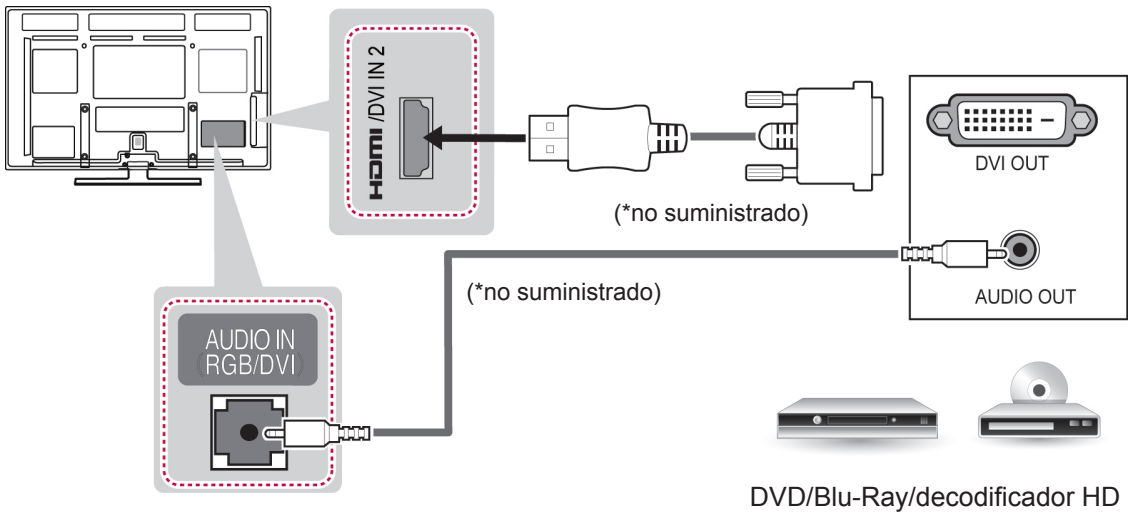

## Conexión de componentes

Transmite las señales de audio y vídeo analógico de un dispositivo externo a la TV. Use el cable de componentes para conectar el dispositivo externo a la TV, tal y como se muestra en la siguiente ilustración.

### ! NOTA

- Si los cables no se instalan correctamente, puede que la imagen se visualice en blanco y negro o con los colores distorsionados.
- **Compruebe que los cables estén conectados al conector del color correspondiente.**

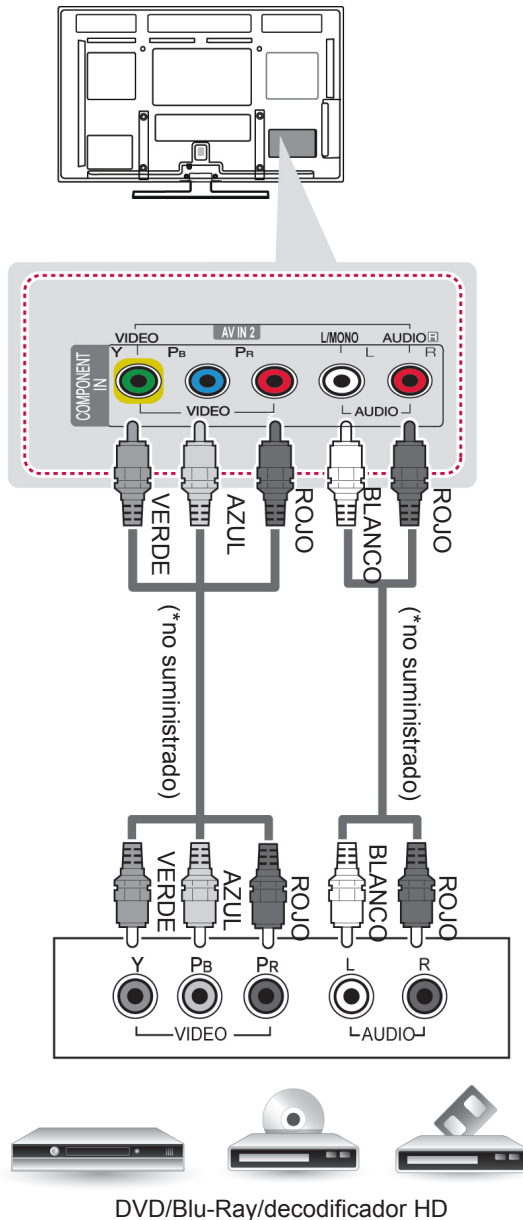

## Conexión con euroconector

Transmite las señales de audio y vídeo de un dispositivo externo a la TV. Use el cable euroconector para conectar el dispositivo externo a la TV, tal y como se muestra en la siguiente ilustración. Si quiere mostrar imágenes mediante la búsqueda progresiva, debe asegurarse de emplear el cable euroconector.

**NOTA**

- Todo cable euroconector que se emplee deberá estar blindado.

Modelo de entrada actual \ Tipo de salida	AV1 (Salida de TV <sup>1</sup> )
TV digital	O
TV analógica, AV	TV analógica
Component/RGB	TV analógica
HDMI	TV analógica

1 Salida de TV: salida de señales de TV analógica o digital.

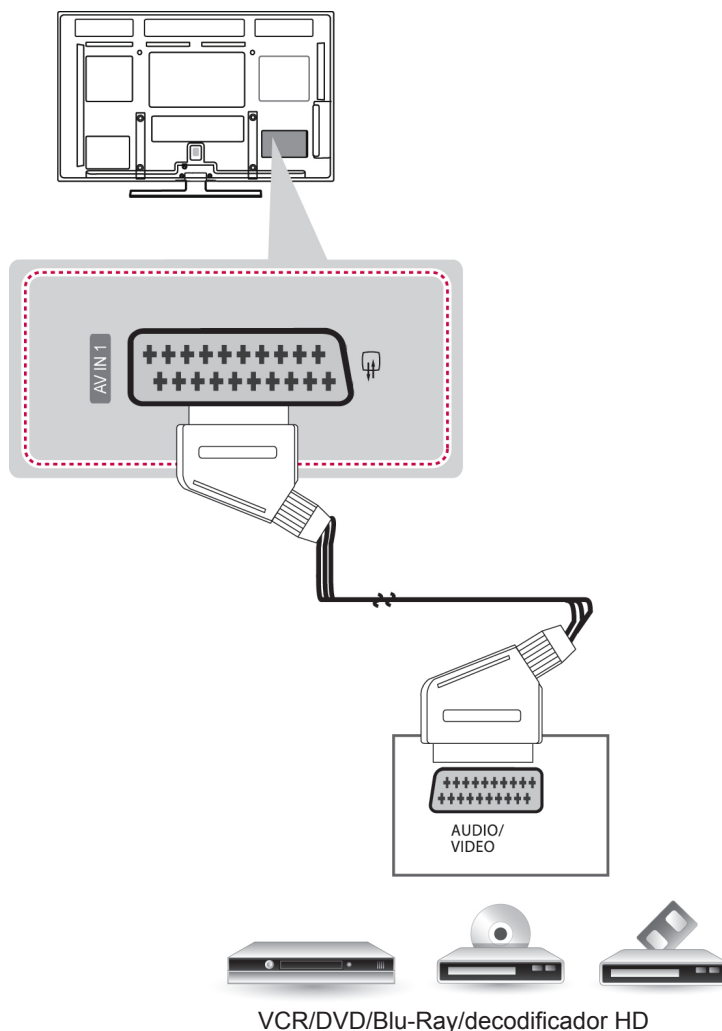

## Conexión compuesta

Transmite las señales de audio y vídeo analógico de un dispositivo externo a la TV. Use el cable compuesto para conectar el dispositivo externo a la TV, tal y como se muestra en la siguiente ilustración.



### NOTA

- Si dispone de un vídeo con audio Mono, use el cable de audio para conectar el vídeo a la toma AUDIO L/MONO de la TV.

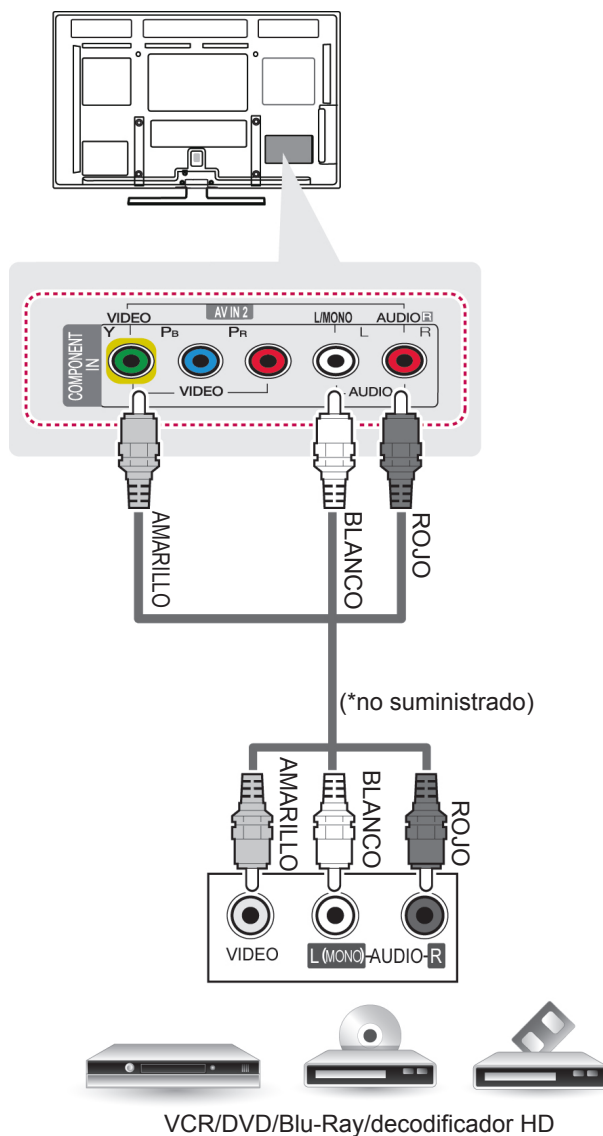

## Conexión a un PC

### ! NOTA

- Haga lo posible por no tener una imagen fija durante mucho tiempo en la pantalla. Las imágenes fijas terminan por quedar impresas permanentemente en la pantalla; utilice un salvapantallas siempre que sea posible.
- En el modo PC pueden producirse interferencias relacionadas con la resolución, el patrón vertical, así como el contraste y la luminosidad. Cambie la resolución del modo PC, modifique el índice de actualización o ajuste la luminosidad y el contraste en el menú hasta obtener una imagen clara. Si el índice de actualización de la tarjeta gráfica del PC no se puede modificar, cambie de tarjeta gráfica o póngase en contacto con el fabricante de la tarjeta gráfica del PC.
- La forma de onda de entrada de sincronización es independiente para la frecuencia horizontal y la vertical.
- Recomendamos emplear 1920 x 1080 para el modo PC, ya que así se consigue la mejor calidad de imagen.
- Conecte el cable de señal desde el puerto de salida del monitor del PC al puerto RGB (PC) de la TV, o bien el cable de señal desde el puerto de salida HDMI del PC al puerto de entrada HDMI IN (HDMI/DVI IN) de la TV.
- Conecte el cable de audio del PC en la entrada de audio de la TV. (Los cables de audio no se incluyen con la TV).
- Si utiliza una tarjeta de sonido, ajuste el sonido del PC según corresponda.
- Si la tarjeta gráfica del PC no permite la salida simultánea de RGB digital y analógico, para mostrar la salida del PC en la TV realice la conexión en RGB o en la entrada HDMI IN (o HDMI/DVI IN).
- Si se utiliza un cable de HDMI a DVI, es posible que el modo DOS no funcione con la tarjeta de vídeo.
- Si utiliza un cable RGB-PC demasiado largo, es posible que aparezcan interferencias en la pantalla. Recomendamos utilizar cables de menos de 5 m de longitud. De este modo obtendrá la mejor calidad de imagen.

## Conexión HDMI, conexión de DVI a HDMI o conexión RGB

Seleccione el método A, B o C para realizar una conexión.

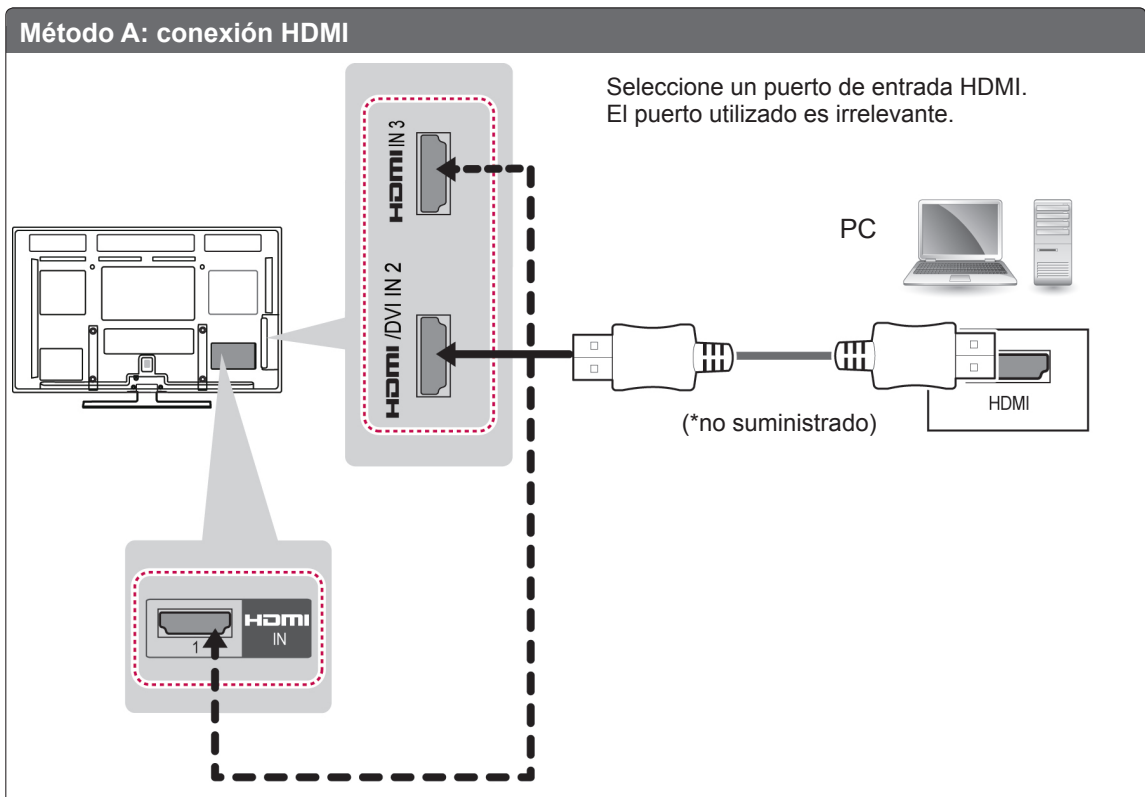

**Método B: conexión de DVI a HDMI**

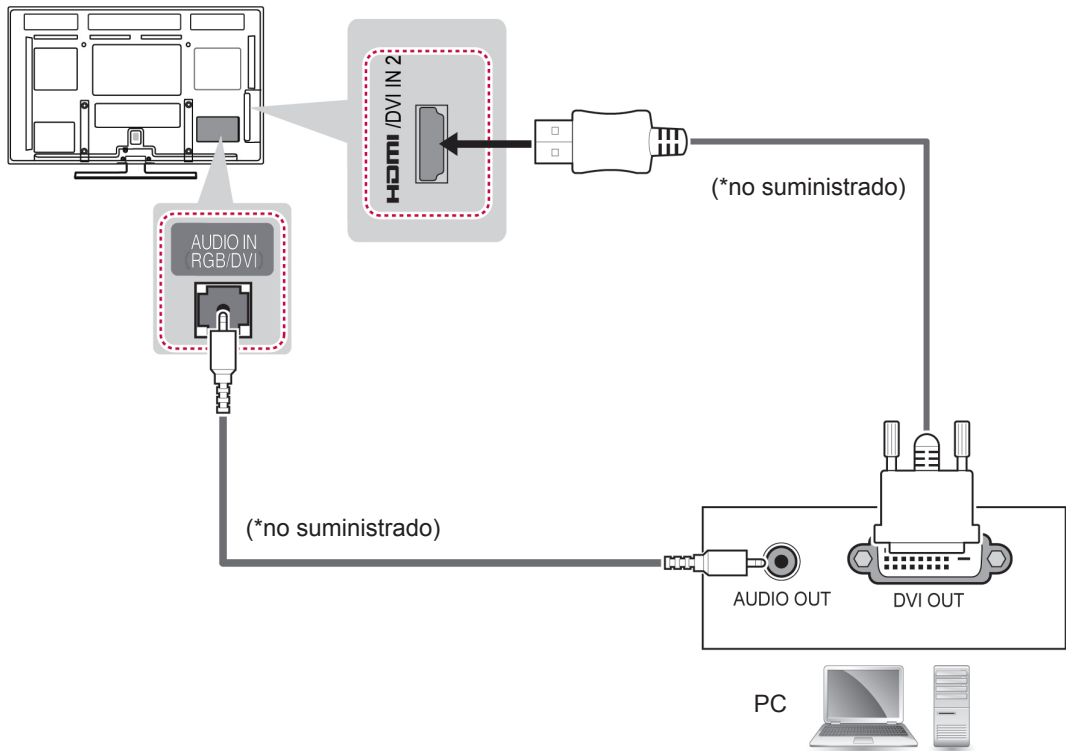

**Método C: conexión RGB**

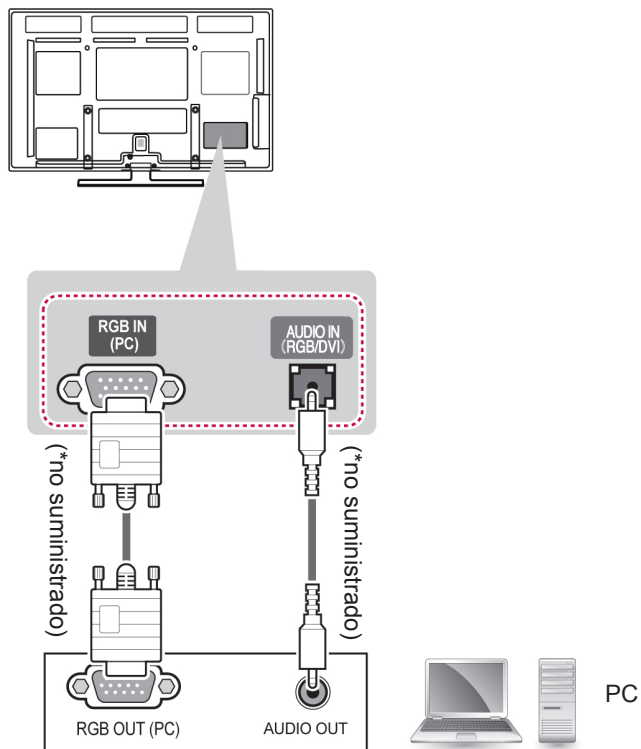

## Conexión a un sistema de audio

Puede emplear un sistema de audio externo opcional en vez de los altavoces integrados.

### ! NOTA

- Si emplea un dispositivo de audio externo opcional en vez de los altavoces integrados, desactive la función Altavoces de TV.

## Conexión óptica de audio digital

Transmite la señal de audio digital de la TV a un dispositivo externo. Use el cable de audio óptico para conectar el dispositivo externo a la TV, tal y como se muestra en la siguiente ilustración.

### ! NOTA

- No mire directamente el puerto de salida óptica. El haz de luz del láser puede dañar la vista.
- El audio con función ACP (protección de copia de audio) puede bloquear la salida de audio digital.

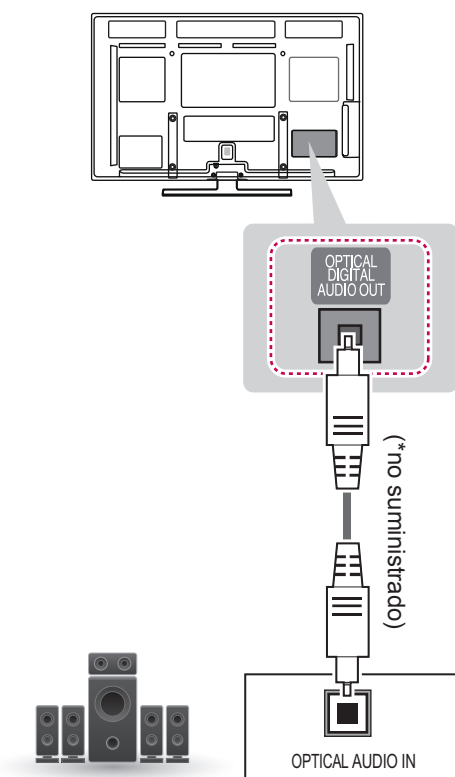

Sistema de audio digital

## Conexión de un dispositivo USB

Conecte un dispositivo de almacenamiento USB, como una memoria flash USB, un disco duro externo o un lector de tarjetas de memoria USB a la TV y acceda al menú Smart Share para manejar diversos archivos multimedia.

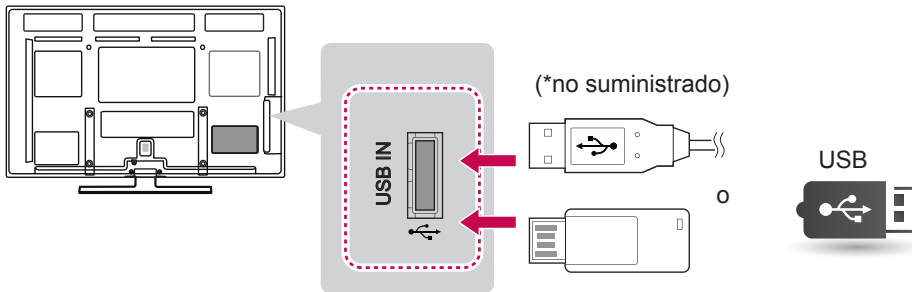

## Conexión a un módulo CI

Puede visualizar los servicios de abono (de pago) en el modo de DTV.

### ! NOTA

- Compruebe si el módulo CI se ha insertado en la ranura para tarjeta PCMCIA en la dirección correcta. Si el módulo no se ha insertado correctamente, podría causar daños en la TV y en la ranura para tarjeta PCMCIA.

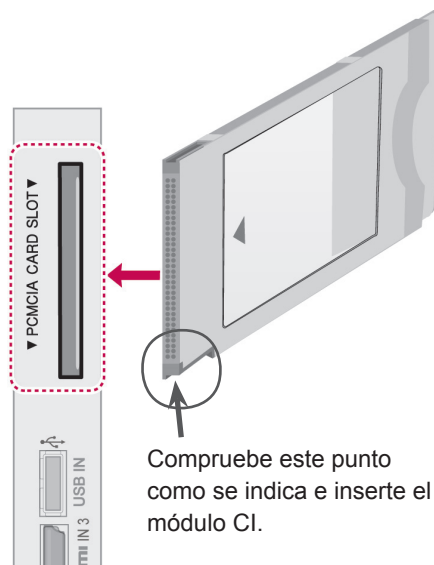

## Conexión SIMPLINK

Use el mando a distancia de la TV para reproducir y controlar el dispositivo AV conectado con el cable HDMI a través de la función HDMI-CEC. La TV funciona únicamente con dispositivos compatibles con HDMI-CEC.

Conecte un extremo del cable HDMI al terminal de entrada HDMI/DVI IN o HDMI IN de la parte posterior de la TV, y el otro extremo al dispositivo SIMPLINK.

La función SIMPLINK no es compatible con la salida externa inalámbrica.

### ! NOTA

- Si el dispositivo conectado no admite HDMI-CEC, la función SIMPLINK no está disponible.
- Para utilizar SIMPLINK, debe emplearse un cable HDMI de alta velocidad con función \*CEC. (\*CEC: control de electrónica de consumo).

## Activación de la función SIMPLINK

- 1 Pulse **INPUT** (ENTRADA) para acceder a las fuentes de entrada.
- 2 Pulse el botón rojo para acceder a los menús de SIMPLINK.
- 3 Pulse los botones de navegación para desplazarse hasta **Conex**.
- 4 Pulse los botones de navegación para desplazarse hasta uno de los dispositivos y pulse **OK**.
  - La imagen que se muestra puede diferir de la de su TV.

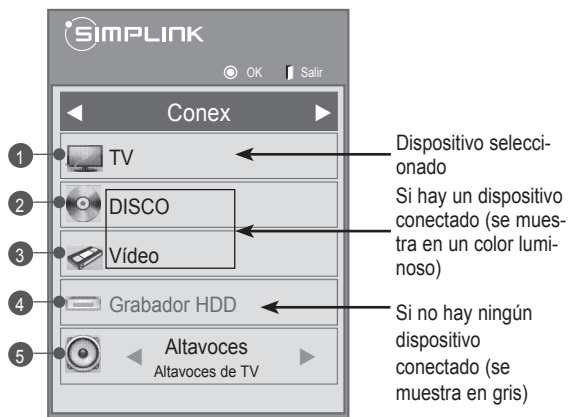

N.º	Descripción
1	Muestra el canal de TV que se estaba viendo anteriormente.
2	Reproduce los discos. Cuando hay varios discos disponibles, el título del disco aparece en la parte inferior de la pantalla.
3	Controla el vídeo conectado.
4	Reproducción de las grabaciones de un disco duro: controla las grabaciones almacenadas en una unidad de disco duro.
5	Salida de audio a los altavoces del sistema de cine en casa o salida de audio a la TV: cambia la salida de audio entre los altavoces del sistema de cine en casa y los altavoces de la TV.

- Aparece una marca de verificación junto al dispositivo seleccionado.
  - Los dispositivos disponibles se muestran con un color luminoso.
  - Los dispositivos no disponibles se muestran en color gris.
- 5 Controle el dispositivo AV seleccionado.
    - **Reproducción directa:** una vez conectados los dispositivos AV a la TV, es posible controlarlos directamente y reproducir el contenido sin necesidad de ninguna configuración adicional.
    - **Selección de dispositivos AV:** permite seleccionar uno de los dispositivos AV conectados a la TV.
    - **Reproducción del disco:** puede controlar los dispositivos AV conectados con los botones de navegación y los botones **OK**, **▶**, **■**, **II**, **◀◀** y **▶▶**.
    - **Apagado de todos los dispositivos:** cuando apague la TV, se apagarán todos los dispositivos conectados.
    - **Cambio de la salida de audio:** ofrece un modo sencillo de cambiar de salida de audio.
    - **Sincronización de encendido:** cuando se comienza a reproducir el equipo con función SIMPLINK conectado al terminal de HDMI, la TV se enciende automáticamente.

### ! NOTA

- Si cambia de fuente de entrada con el botón **INPUT** (ENTRADA), la función en curso del dispositivo SIMPLINK se detiene.
- Si selecciona un dispositivo que cuenta con la función de cine en casa, la salida de sonido se cambia automáticamente a los altavoces del sistema de cine en casa y los altavoces de la TV se desactivan.
- Si un sistema de cine en casa conectado con función SIMPLINK no reproduce el sonido de la TV, use un cable óptico para conectar el terminal de salida **DIGITAL AUDIO OUT** situado en la parte posterior de la TV al terminal de entrada **DIGITAL AUDIO IN** de la parte trasera del dispositivo SIMPLINK.

# TELETEXTO

- Esta función no está disponible en todos los países.

Teletexto es un servicio que la mayoría de los canales de TV emiten gratuitamente con el fin de proporcionar la información más reciente sobre noticias, meteorología, programas de televisión, mercado de valores y muchos otros temas.

El decodificador de teletexto de esta TV admite los sistemas SIMPLE, TOP y FASTEXT. El sistema SIMPLE (teletexto estándar) está compuesto por un número de páginas que se seleccionan directamente introduciendo el número de página correspondiente. TOP y FASTEXT son sistemas más modernos que permiten una selección fácil y rápida de la información de teletexto.

## Activación y desactivación

Pulse el botón **TEXT** (TELETEXTO) para cambiar al modo de teletexto. La página inicial o la última página visualizada aparece en la pantalla.

En el encabezamiento de la pantalla, aparecen dos números de página, el nombre del canal TV, así como la fecha y la hora. El primer número de página indica su selección, mientras que el segundo indica la página que se está visualizando. Pulse el botón **TEXT** (TELETEXTO) para salir del modo de teletexto. El modo anterior vuelve a aparecer en la pantalla.

## Teletexto tipo SIMPLE

### Selección de páginas

- 1 Introduzca el número de página deseado, formado por tres dígitos, con los botones NUMÉRICOS. Si pulsa un número equivocado durante la selección, deberá completar el número de tres dígitos y volver a introducir el número de página correcto.
- 2 El botón  $P \wedge \vee$  ( $P + -$ ) puede emplearse para seleccionar la página anterior o siguiente.

## Teletexto tipo TOP

En la guía de usuario aparecen cuatro campos (rojo, verde, amarillo y azul) en la parte inferior de la pantalla. El campo amarillo se refiere al grupo siguiente y el campo azul indica el bloque siguiente.

### Selección de grupos/bloques/páginas

- 1 Con el botón azul puede avanzar de un bloque a otro.
- 2 Utilice el botón amarillo para pasar al grupo siguiente, pasando automáticamente al siguiente bloque.
- 3 Mediante el botón verde, podrá pasar a la siguiente página, pasando automáticamente al grupo siguiente.
- 4 También puede emplear el botón  $P \wedge (P +)$ . El botón rojo le permite volver a la selección anterior. También puede emplear el botón  $P \vee (P -)$ .

### Selección directa de páginas

Como en el modo SIMPLE de teletexto, podrá seleccionar una determinada página si introduce su número, formado por tres dígitos, mediante los botones NUMÉRICOS en el modo TOP.

## Fastext

Las páginas del teletexto están indicadas con un código de color en la parte inferior de la pantalla y se seleccionan pulsando el botón del color correspondiente.

### Selección de páginas

- 1 Pulse el botón **T.OPT** (OPCIÓN DE TELETEXTO) y, a continuación, use los botones de navegación para seleccionar el menú . Se visualiza la página del índice.
- 2 Podrá seleccionar las páginas indicadas con un código de color en la línea inferior de la pantalla mediante la tecla del color correspondiente.
- 3 Como en el modo SIMPLE de teletexto, podrá seleccionar una determinada página si introduce su número, formado por tres dígitos, mediante los botones NUMÉRICOS en el modo FASTEXT.
- 4 El botón **P ^ v** (P + -) puede emplearse para seleccionar la página anterior o siguiente.

## Funciones de teletexto especiales

Pulse el botón **T. OPT** (OPCIÓN DE TELETEXTO) y, después, utilice los botones de navegación para seleccionar el menú **Opción de texto**.

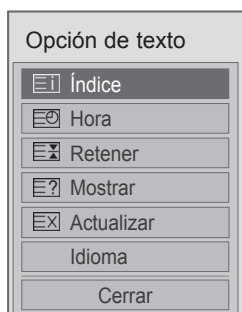

#### Índice

Permite seleccionar la página de índice.

#### Hora

Cuando vea un programa de TV, seleccione este menú para visualizar la hora en la esquina superior derecha de la pantalla.

En el modo teletexto, pulse este botón para seleccionar un número de subpágina. El número de subpágina aparece en la parte inferior de la pantalla. Para mantener la subpágina o pasar a otra, pulse los botones rojo/verde, < > o los botones NUMÉRICOS.

#### Retener

Detiene el cambio de página automático que se produce cuando una página de teletexto está compuesta por 2 o más subpáginas. El número de subpáginas y la subpágina que se visualiza aparecen normalmente en la pantalla debajo de la hora. Al seleccionar este menú, el símbolo de detención se visualizará en la esquina superior izquierda de la pantalla y el cambio automático de página estará inactivo.

#### Mostrar

Seleccione este menú para visualizar la información oculta, como soluciones de adivinanzas o rompecabezas.

#### Actualizar

Muestra la imagen de TV en pantalla mientras se espera la página de teletexto nueva. La indicación aparece en la esquina superior izquierda de la pantalla. Cuando la página actualizada esté disponible, la indicación cambia al número de página. Seleccione este menú de nuevo para ver la página del teletexto actualizada.

#### Idioma (en función del modelo)

En modo digital, muestra la información de idioma disponible. Además, puede cambiar el idioma de Teletexto por el idioma que desee.

#### **NOTA**

- En el Reino Unido (en modo digital), el botón **T. OPT** (OPCIÓN DE TELETEXTO) no funciona.

# TELETEXTO DIGITAL

- Funciona solamente en Reino Unido e Irlanda.

La TV proporciona acceso a un sistema de teletexto digital que supone enormes mejoras sobre la presentación tradicional del texto, gráficos, etc. Se puede acceder al teletexto digital mediante servicios especiales de teletexto digital y servicios específicos que emiten teletexto digital.

## Teletexto dentro del servicio digital



- 1 Pulse los botones numéricos o **P**  $\wedge$  **V** (**P** + -) para seleccionar un servicio digital que emita teletexto digital.
- 2 Siga las indicaciones del teletexto digital y avance al paso siguiente con los botones **TEXT** (TELETEXTO), **OK**, los botones de navegación, los botones **rojo**, **verde**, **amarillo** y **azul** o los botones **NUMÉRICOS**, etc.
- 3 Para cambiar el servicio de teletexto digital, seleccione otro servicio diferente con los botones numéricos o los botones **P**  $\wedge$  **V** (**P** + -).

## Teletexto en el servicio digital



- 1 Pulse los botones numéricos o **P**  $\wedge$  **V** (**P** + -) para seleccionar un determinado servicio que emita teletexto digital.
- 2 Pulse **TEXT** (TELETEXTO) o los botones de colores para activar el teletexto.
- 3 Siga las indicaciones del teletexto digital y avance al paso siguiente con los botones **OK**, de navegación, **rojo**, **verde**, **amarillo** y **azul** o los botones **NUMÉRICOS**, etc.
- 4 Pulse **TEXT** (TELETEXTO) o los botones de colores para desactivar el teletexto digital y volver al modo de **TV**.

Algunos servicios permiten acceder a servicios de texto con el botón rojo.

# MANTENIMIENTO

Actualice y limpie la TV con regularidad para mantener el mejor rendimiento y prolongar la vida del producto.

## Limpieza de la TV



### PRECAUCIÓN

- En primer lugar, apague el aparato y desconecte el cable de alimentación y el resto de cables.
- Si no va usar la TV durante un periodo prolongado, desconecte el cable de alimentación de la toma de pared para evitar posibles daños por rayos o subidas de tensión.

## La pantalla y el marco

Para eliminar el polvo o la suciedad leve, use un paño suave, seco y limpio para limpiar la superficie. Para eliminar la suciedad más incrustada, emplee un paño suave humedecido con agua limpia o un detergente suave diluido. A continuación, seque de inmediato el aparato con un paño seco.



### PRECAUCIÓN

- No empuje, frote ni golpee la superficie con la uña ni con objetos puntiagudos, ya que esto podría arañar la pantalla y distorsionar la imagen.
- No emplee productos químicos, como cera, benceno, alcohol, disolventes, insecticidas, ambientadores y lubricantes, ya que pueden dañar la superficie de la pantalla y causar decoloraciones.

## La carcasa y el soporte

Para eliminar el polvo o la suciedad leve, use un paño suave, seco y limpio para limpiar la carcasa. Para eliminar la suciedad más incrustada de la carcasa, emplee un paño suave humedecido con agua limpia o con agua y solo un poco de detergente suave. A continuación, seque de inmediato el aparato con un paño seco.



### PRECAUCIÓN

- No pulverice líquido sobre la superficie. Si penetra agua en la TV, puede producirse un incendio, una descarga eléctrica o un funcionamiento incorrecto.
- No emplee productos químicos, dado que puede deteriorar la superficie.

## Cable de alimentación

Elimine con frecuencia el polvo y la suciedad acumulados en el cable de alimentación.

## Cómo impedir las imágenes "quemadas" o "impresas" en la pantalla de la TV

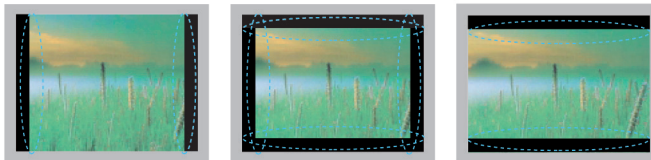

- Si una imagen fija se muestra en la pantalla de la TV durante demasiado tiempo, se queda impresa y se produce una desfiguración permanente en la pantalla. La garantía no cubre las imágenes "quemadas" o "impresas".
- Si se establece el formato 4:3 en la TV durante mucho tiempo, se pueden producir imágenes "quemadas" en la zona del recuadro de la pantalla.
- Evite mostrar una imagen fija en la pantalla de la TV durante un tiempo prolongado (2 o más horas en pantallas LCD, 1 hora o más para TV de plasma) para impedir las imágenes "quemadas".

# SOLUCIÓN DE PROBLEMAS

## General

Problema	Solución
No se puede controlar la TV con el mando a distancia.	<ul style="list-style-type: none"> <li>• Compruebe el sensor para el mando a distancia del producto e inténtelo de nuevo.</li> <li>• Compruebe si hay algún obstáculo entre el producto y el sensor para el mando a distancia.</li> <li>• Compruebe si el mando a distancia tiene pilas con carga y que éstas estén bien colocadas ( ⊕ en ⊕ y ⊖ en ⊖).</li> </ul>
No se muestra ninguna imagen ni se produce ningún sonido.	<ul style="list-style-type: none"> <li>• Compruebe si el producto está encendido.</li> <li>• Compruebe si el cable de alimentación está conectado a una toma de pared.</li> <li>• Compruebe si hay algún problema con la toma de pared. Para ello, conecte otros productos.</li> </ul>
La imagen aparece lentamente cuando se enciende la TV.	<ul style="list-style-type: none"> <li>• La imagen tarda en aparecer durante el proceso de inicio del producto. Esto es normal. Si la imagen no aparece transcurridos varios minutos, desenchufe la TV durante 30 segundos y vuelva a intentarlo. Si la imagen sigue sin aparecer, póngase en contacto con el centro de servicio autorizado en su zona.</li> </ul>
No se pueden conectar dispositivos externos.	<ul style="list-style-type: none"> <li>• Consulte la sección "<b>Descripción general de las conexiones</b>" y conecte un dispositivo externo.</li> </ul>
La TV se apaga repentinamente.	<ul style="list-style-type: none"> <li>• Compruebe los ajustes de control de alimentación. Puede que se haya cortado el suministro eléctrico.</li> <li>• Compruebe si la función de desconexión automática está activada en la opción Ajuste de hora.</li> <li>• Consulte la sección "<b>Temporizador Apagado</b>".</li> <li>• Si no hay señal cuando la TV está encendida, la TV se apagará automáticamente transcurridos 15 minutos de inactividad.</li> </ul>

## Audio

Problema	Solución
No se produce ningún sonido mientras se muestran imágenes.	<ul style="list-style-type: none"> <li>• Pulse los botones <math>\blacktriangleleft</math> + o -.</li> <li>• Pulse el botón <b>MUTE</b> (SILENCIO) para comprobar si el silencio se ha activado.</li> <li>• Cambie de canal. Puede que haya un problema con la emisión.</li> <li>• Compruebe si los cables de audio están bien conectados.</li> </ul>
Un altavoz produce ruidos o no produce sonido alguno.	<ul style="list-style-type: none"> <li>• Un cambio de temperatura y humedad puede producir un ruido atípico cuando el producto se enciende o se apaga.</li> <li>• No existe ningún problema con el producto.</li> </ul>

## Vídeo

Problema	Solución
La imagen se muestra en blanco y negro o la calidad del color es baja.	<ul style="list-style-type: none"> <li>• Cambie el ajuste de color en el menú <b>IMAGEN</b>.</li> <li>• Mantenga una distancia adecuada entre el producto y otros aparatos electrónicos.</li> <li>• Cambie de canal. Puede que haya un problema con la emisión.</li> </ul>
Aparecen barras horizontales o verticales, o la imagen es borrosa.	<ul style="list-style-type: none"> <li>• Compruebe si hay interferencias locales, como las producidas por un aparato eléctrico o un instrumento de energía.</li> </ul>
Aparecen líneas o rayas en las imágenes.	<ul style="list-style-type: none"> <li>• Compruebe la antena y oriéntela en la dirección adecuada.</li> </ul>
Aparecen imágenes posteriores (fantasma) cuando el producto se apaga.	<ul style="list-style-type: none"> <li>• Puede que los píxeles se hayan dañado por una imagen fija que se ha mostrado durante demasiado tiempo (imagen quemada). Utilice un salvapantallas para evitar el daño de los píxeles de la pantalla.</li> </ul>
El producto está encendido pero la pantalla se muestra sumamente oscura.	<ul style="list-style-type: none"> <li>• Ajuste la luminosidad y el contraste en el menú <b>IMAGEN</b>.</li> </ul>
Aparece el mensaje "Sin señal" en la pantalla.	<ul style="list-style-type: none"> <li>• Compruebe si el cable de señal está bien conectado entre la TV y los productos.</li> <li>• Pulse el botón <b>INPUT</b> (ENTRADA) para comprobar la fuente de entrada seleccionada.</li> </ul>
La compensación de la pantalla no es correcta.	<ul style="list-style-type: none"> <li>• Ajuste la posición en el menú <b>IMAGEN</b>.</li> <li>• Compruebe si el producto admite la frecuencia y la resolución de la tarjeta de vídeo. Si la frecuencia está fuera del rango, ajústela a la resolución recomendada con las opciones de pantalla del dispositivo externo.</li> </ul>
Aparecen líneas finas en el fondo de la pantalla.	<ul style="list-style-type: none"> <li>• Compruebe las conexiones del cable de vídeo.</li> </ul>
Aparece ruido horizontal o caracteres borrosos.	<ul style="list-style-type: none"> <li>• Cambie el ajuste Fase en el menú <b>IMAGEN</b>. Consulte la sección "<b>PANTALLA</b>".</li> </ul>
La recepción de algunos canales no es buena.	<ul style="list-style-type: none"> <li>• Cambie de canal. Puede que haya un problema con la emisión.</li> <li>• Puede que la señal de la cadena sea débil. Oriente la antena hacia la dirección adecuada.</li> <li>• Compruebe si hay interferencias locales, como las producidas por un aparato eléctrico o una herramienta eléctrica.</li> </ul>

## Pentouch

Problema	Solución
El Touch Pen no funciona.	<ul style="list-style-type: none"> <li>• Compruebe que ha utilizado el mando a distancia para acceder al modo Pentouch.</li> <li>• Compruebe que el dispositivo de seguridad del Pentouch está conectado al ordenador y que el LED rojo está encendido.</li> <li>• Pulse el botón  (Encendido) del Touch Pen para comprobar que está encendido.</li> <li>• Compruebe que el Touch Pen está vinculado para su uso (el Touch Pen está correctamente vinculado si el LED rojo se enciende al pulsar el botón <b>Touch Home</b> (Baza e prekjes) del Touch Pen).</li> <li>• Establezca la pantalla del ordenador para que se muestre únicamente en la TV.</li> </ul>
La pantalla de la TV no tiene un aspecto normal al usar el Pentouch.	<ul style="list-style-type: none"> <li>• Compruebe que el ordenador está correctamente conectado a la TV.</li> <li>• Compruebe que está usando la resolución óptima.</li> <li>• Establezca el formato del televisor en Just Scan.</li> </ul>
El Touch Pen toca en posiciones incorrectas.	<ul style="list-style-type: none"> <li>• Establezca la pantalla del ordenador para que se muestre únicamente en la TV.</li> <li>• Si el punto que toca en la pantalla de la TV con el Touch Pen y el punto que se indica como tocado en la pantalla del ordenador no coinciden cuando el ordenador y la TV están conectados mediante un cable de señal de PC (RGB), use el mando a distancia de la TV para seleccionar [Home] (Inicio) → [PICTURE] (IMAGEN) → [SCREEN] (PANTALLA) (RGB) y, a continuación, seleccione [Auto Configure] (Configuración automática) para ajustar la pantalla.</li> </ul>
El movimiento del Touch Pen no es fluido.	<ul style="list-style-type: none"> <li>• Compruebe si el ordenador y la TV están demasiado alejados entre sí. Compruebe si hay demasiados obstáculos entre el ordenador y la TV.</li> <li>• Compruebe si hay muchas aplicaciones en ejecución en el ordenador (evite ejecutar otras aplicaciones mientras usa el programa del Pentouch).</li> </ul>

# ESPECIFICACIONES

MODELOS		42PA45**	42PA49**
		42PA4500-ZF / 42PA450T-ZF 42PA4500-ZM / 42PA450T-ZM 42PA4510-ZA / 42PA451T-ZA 42PA4510-ZG / 42PA451T-ZG 42PA4520-ZC / 42PA452T-ZC 42PA4520-ZJ / 42PA452T-ZJ	
Dimensiones (ancho x alto x profundo)	Soporte incluido	983,6 mm x 655,0 mm x 246,7 mm	983,6 mm x 655,0 mm x 246,7 mm
	Soporte no incluido	983,6 mm x 601,3 mm x 58,0 mm	983,6 mm x 601,3 mm x 58,0 mm
Peso	Soporte incluido	20,6 kg	20,6 kg
	Soporte no incluido	19,0 kg	19,0 kg
MODELOS		50PA45**	50PA49**
		50PA4500-ZF / 50PA450T-ZF 50PA4500-ZM / 50PA450T-ZM 50PA4510-ZA / 50PA451T-ZA 50PA4510-ZG / 50PA451T-ZG 50PA4520-ZC / 50PA452T-ZC 50PA4520-ZJ / 50PA452T-ZJ	
Dimensiones (ancho x alto x profundo)	Soporte incluido	1168,0 mm x 758,0 mm x 297,0 mm	1168,0 mm x 758,0 mm x 297,0 mm
	Soporte no incluido	1168,0 mm x 704,0 mm x 53,0 mm	1168,0 mm x 704,0 mm x 53,0 mm
Peso	Soporte incluido	28,2 kg	28,2 kg
	Soporte no incluido	25,8 kg	25,8 kg
MODELOS		50PA55**	50PA65**
		50PA5500-ZB / 50PA550T-ZB 50PA5500-ZH / 50PA550T-ZH	
Dimensiones (ancho x alto x profundo)	Soporte incluido	1168,0 mm x 758,0 mm x 297,0 mm	1168,0 mm x 758,0 mm x 297,0 mm
	Soporte no incluido	1168,0 mm x 704,0 mm x 53,0 mm	1168,0 mm x 704,0 mm x 53,0 mm
Peso	Soporte incluido	28,8 kg	28,8 kg
	Soporte no incluido	26,4 kg	26,4 kg
MODELOS		60PA55**	60PA65**
		60PA5500-ZB / 60PA550T-ZB 60PA5500-ZH / 60PA550T-ZH	
Dimensiones (ancho x alto x profundo)	Soporte incluido	1386,8 mm x 883,2 mm x 354,7mm	1386,8 mm x 883,2 mm x 354,7mm
	Soporte no incluido	1386,8 mm x 818,2 mm x 53,0 mm	1386,8 mm x 818,2 mm x 53,0 mm
Peso	Soporte incluido	40,6 kg	40,6 kg
	Soporte no incluido	36,4 kg	36,4 kg
Tamaño del módulo CI (ancho x alto x profundo)		100,0 mm x 55,0 mm x 5,0 mm	

Las especificaciones del producto que se indican anteriormente pueden cambiar sin previo aviso debido a una actualización de las funciones del producto.

Para obtener información acerca de la fuente de alimentación y el consumo de energía, consulte la etiqueta del producto.

Condiciones del entorno	Temperatura de funcionamiento Humedad de funcionamiento	De 0 °C a 40 °C Menos del 80%
	Temperatura de almacenamiento Humedad de almacenamiento	De -20 °C a 60 °C Menos del 85%

	TV <sup>1</sup> digital	TV digital	TV analógica
Sistema de televisión	DVB-T/T2 DVB-C	DVB-T DVB-C	PAL/SECAM B/G/D/K, PAL I/II y SECAM L/L <sup>2</sup>
Cobertura de programas	VHF y UHF		VHF: E2 ~ E12; UHF: E21 ~ E69, CATV: S1 ~ S20; HYPER: S21 ~ S47
Número máximo de programas almacenables	1,800		
Impedancia de la antena externa	75 Ω		75 Ω

- Solo modelos compatibles con DVB-T2.
- Excepto para modelos compatibles con DVB-T2.

#### Modos admitidos RGB-PC y HDMI/DVI-PC

Resolución	Frecuencia horizontal (kHz)	Frecuencia vertical (Hz)
640x350	31,468	70,09
720x400	31,469	70,08
640x480	31,469	59,94
800x600	37,879	60,31
1024x768	48,363	60,00
1360x768	47,712	60,01
1280x1024 (HDMI-PC)	63,981	60,02
1920x1080	67,5	60,02

(Excepto para 42/50PA45\*\*, 42/50PA49\*\*)

#### Modos admitidos HDMI/DVI-DTV

Resolución	Frecuencia horizontal (kHz)	Frecuencia vertical (Hz)
720 x 480	31,469 31,5	59,94 60
720 x 576	31,25	50
1280 x 720	37,5 44,96 45	50 59,94 60
1920 x 1080	33,72 33,75 28,125 26,97 27 33,716 33,75 56,25 67,43 67,5	59,94 60 50 23,97 24 29,976 30,00 50 59,94 60,02

#### Información sobre la conexión de puertos de componentes

Puertos Component de la TV	Y	P <sub>B</sub>	P <sub>R</sub>
----------------------------	---	----------------	----------------

Puertos de salida de vídeo del reproductor de DVD	Y	P <sub>B</sub>	P <sub>R</sub>
	Y	B-Y	R-Y
	Y	Cb	Cr
	Y	Pb	Pr

Señal	Component
480i/576i	O
480p/576p	O
720p/1080i	O
1080p	O (Solo 50/60 Hz)

## Modos de vídeo admitidos

Nombre de la extensión / Archivo	Decodificador de vídeo	Códec de audio	Máxima resolución
mpg y mpeg	MPEG1 y MPEG2	MP2, MP3, Dolby Digital y LPCM	1920 x 1080 a 30p (solo, Motion JPEG 640 x 480 a 30p)
ts, trp y tp	MPEG2, H.264 y VC1	MP2, MP3, Dolby Digital	
vob	MPEG1 y MPEG2	MP2, MP3, Dolby Digital y LPCM	
mp4, mov y m4v	MPEG4, DivX 3.11, DivX 4.12, DivX 5.x, DivX 6, Xvid 1.00, Xvid 1.01, Xvid 1.02, Xvid 1.03, Xvid 1.10-beta1/2 y H.264	MP3	
mkv	H.264 y MPEG-1/2/4	MP2, MP3, Dolby Digital y LPCM	
divX y avi	MPEG2, MPEG4, DivX 3.11, DivX 4, DivX 5, DivX 6, Xvid 1.00, Xvid 1.01, Xvid 1.02, Xvid 1.03, Xvid 1.10-beta1/2 y H.264	MP2, MP3, Dolby Digital, LPCM, ADPCM	
Motion JPEG (avi, mp4 y mkv)	JPEG	LPCM y ADPCM	
asf y wmv	VC1	WMA	
flv	Sorenson H.263 y H264	MP3	

# CÓDIGOS IR

- (Esta función no está disponible en todos los modelos).

Código (hexadecimal)	Función	Nota
08	⏻ POWER (ENCENDIDO/ APAGADO)	Botón del mando a distancia (encendido/apagado)
95	ENERGY SAVING (AHORRO DE ENERGÍA)	Botón del mando a distancia
0B	INPUT (ENTRADA)	Botón del mando a distancia
F0	TV/RAD	Botón del mando a distancia
10-19	Teclas de número 0-9	Botón del mando a distancia
53	LIST (LISTA)	Botón del mando a distancia
1A	Q.VIEW (VISTA RÁPIDA)	Botón del mando a distancia
02	↗ +	Botón del mando a distancia
03	↘ -	Botón del mando a distancia
1E	FAV (FAVORITOS)	Botón del mando a distancia
09	MUTE (SILENCIO)	Botón del mando a distancia
00	P ^ (P +)	Botón del mando a distancia
01	P v (P -)	Botón del mando a distancia
43	SETTINGS (AJUSTES)	Botón del mando a distancia
AB	GUIDE (GUÍA)	Botón del mando a distancia
45	Q.MENU (MENÚ RÁPIDO)	Botón del mando a distancia
28	↶	Botón del mando a distancia
AA	INFO (INFORMACIÓN)	Botón del mando a distancia
5B	EXIT (SALIR)	Botón del mando a distancia
44	OK	Botón del mando a distancia
40	^	Botón del mando a distancia
41	v	Botón del mando a distancia
07	<	Botón del mando a distancia
06	>	Botón del mando a distancia
72	ROJO	Botón del mando a distancia
71	VERDE	Botón del mando a distancia
63	AMARILLO	Botón del mando a distancia
61	AZUL	Botón del mando a distancia
20	TEXT (TELETEXTO)	Botón del mando a distancia
21	T.OPT (OPCIÓN DE TELETEXTO)	Botón del mando a distancia
39	SUBTITLE (SUBTÍTULOS)	Botón del mando a distancia
B1	■	Botón del mando a distancia
B0	▶	Botón del mando a distancia
BA		Botón del mando a distancia
8E	▶▶	Botón del mando a distancia
8F	◀◀	Botón del mando a distancia
79	RATIO (FORMATO)	Botón del mando a distancia
91	AD	Botón del mando a distancia
30	AV MODE (MODO AV)	Botón del mando a distancia
7E	SIMPLINK	Botón del mando a distancia

# CONFIGURACIÓN DEL DISPOSITIVO DE CONTROL EXTERNO

## Configuración de RS-232C

Conecte la toma de entrada RS-232C (puerto en serie) al dispositivo de control externo (como un ordenador o un sistema de control A/V) y gestione las funciones del producto externamente.

Conecte el puerto serie del dispositivo de control a la toma RS-232C del panel posterior del producto.

Nota: el cable de conexión RS-232C no se suministra con la TV.

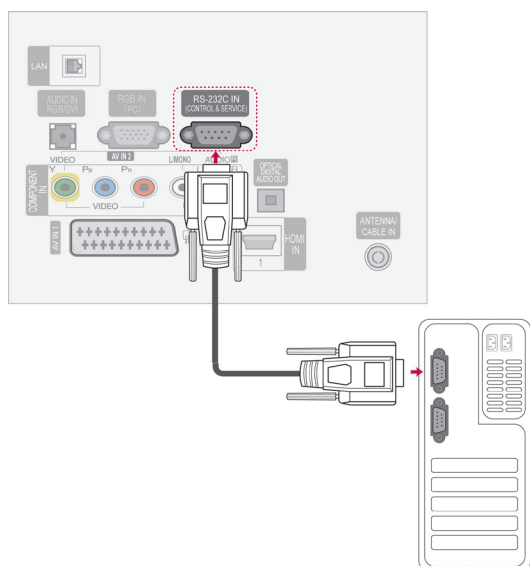

### Tipo de conector: macho D-Sub de 9 patillas

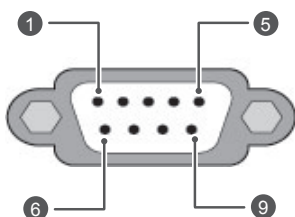

N.º	Nombre de la patilla
1	Sin conexión
2	RXD (recepción de datos)
3	TXD (transmisión de datos)
4	DTR (DTE listo)
5	TIERRA
6	DSR (DCE listo)
7	RTS (listo para enviar)
8	CTS (libre para enviar)
9	Sin conexión

## Configuraciones de RS-232C

### Configuraciones de 7 cables (cable estándar RS-232C)

	PC	TV	
RXD	2	3	TXD
TXD	3	2	RXD
GND	5	5	GND
DTR	4	6	DSR
DSR	6	4	DTR
RTS	7	8	CTS
CTS	8	7	RTS

D-Sub 9                      D-Sub 9

### Configuraciones de 3 cables (no estándar)

	PC	TV	
RXD	2	3	TXD
TXD	3	2	RXD
GND	5	5	GND
DTR	4	6	DTR
DSR	6	4	DSR
RTS	7	7	RTS
CTS	8	8	CTS

D-Sub 9                      D-Sub 9

### Set ID (Establecer ID)

Número de identificación del equipo. Consulte "Asignación de datos reales" en la página 111

- 1 Pulse **SETTINGS** (AJUSTES) para acceder a los menús principales.
- 2 Pulse los botones de navegación para desplazarse hasta **LA OPCIÓN** y pulse **OK**.
- 3 Pulse los botones de navegación para desplazarse hasta **SET ID** y pulse **OK**.
- 4 Desplácese a la izquierda o a la derecha para seleccionar un número de identificación del equipo y seleccione **Cerrar**. El rango de ajuste es de 1 a 99.
- 5 Cuando haya finalizado, pulse **EXIT** (SALIR).

## Parámetros de comunicación

- Velocidad en baudios: 9600 bps (UART)
- Longitud de datos: 8 bits
- Paridad: ninguna
- Bits de parada: 1 bit
- Código de comunicación: código ASCII
- Utilice un cable cruzado (inverso).

## Lista de referencia de comandos

	COMANDO 1	COMANDO 2	DATOS (hexadecimal)		COMANDO 1	COMANDO 2	DATOS (hexadecimal)
01. Encendido/ apagado	k	a	00 a 01	13. Agudos	k	r	00 a 64
02. Formato	k	c	(Consulte la página 108).	14. Bajos	k	s	00 a 64
03. Silencio de pantalla	k	d	(Consulte la página 108).	15. Balance	k	t	00 a 64
04. Silencio de volumen	k	e	00 a 01	16. Temp de color	x	u	00 a 64
05. Control de volumen	k	f	00 a 64	17. Método ISM	j	p	(Consulte la página 110).
06. Contraste	k	g	00 a 64	18. Ahorro de energía	j	q	00 a 05
07. Luminosidad	k	h	00 a 64	19. Configuración automática	j	u	01
08. Color	k	i	00 a 64	20. Comando de sintonización	m	a	(Consulte la página 110).
09. Matiz	k	j	00 a 64	21. Añadir/ saltar programa	m	b	00 a 01
10. Definición	k	k	00 a 32	22. Clave	m	c	Código clave
11. Selección OSD	k	l	00 a 01	23. Selección de entrada (principal)	x	b	(Consulte la página 111).
12. Modo de bloqueo del mando a distancia	k	m	00 a 01				

- \* Nota: durante las operaciones de USB como DivX o EMF, no se ejecutará ningún comando, excepto los de encendido/apagado (ka) y clave (mc), y se tratarán todos como NG.

## Protocolo de transmisión/recepción

### Transmisión

**[Comando 1][Comando 2][ ][Set ID][ ][Datos][Cr]**

[Comando 1]: primer comando para controlar la TV (j, k, m o x).

[Comando 2]: segundo comando para controlar la TV.

[Set ID] : permite ajustar la identificación del equipo para elegir el número de identificación del monitor que desee en el menú de opciones. El rango de ajuste es de 1 a 99. Si selecciona Set ID "0", se controlarán todos los equipos conectados.

Set ID se expresa como decimal (de 1 a 99) en el menú y como hexadecimal (de 0x0 a 0x63) en el protocolo de transmisión/recepción.

[DATOS] : para transmitir datos de los comandos. Transmite datos "FF" para leer el estado del comando.

[Cr] : retorno de carro.

Código ASCII "0x0D"

[ ] : código ASCII "espacio (0x20)"

### Confirmación correcta

**[Comando 2][ ][Set ID][ ][OK][Datos][x]**

\* El equipo transmite una confirmación basada en este formato al recibir los datos normales. En ese momento, si los datos están en modo de lectura, indicará el estado actual de estos. Si están en modo de escritura, devolverá los datos del PC.

### Confirmación de error

**[Comando 2][ ][Set ID][ ][NG][Datos][x]**

\* El aparato transmite una confirmación basada en este formato al recibir datos anormales de funciones no viables o errores de comunicación.

**Datos 00: código no admitido**

**01. Encendido/apagado (comando: k a)**

- ▶ Para controlar el encendido y apagado del equipo.

**Transmisión** [k][a][ ][Set ID][ ][Datos][Cr]

Datos 00: apagado                      01: encendido

**Confirmación** [a][ ][Set ID][ ][OK/NG][Datos][x]

- ▶ Para mostrar el estado de encendido/apagado.

**Transmisión** [k][a][ ][Set ID][ ][FF][Cr]

**Confirmación** [a][ ][Set ID][ ][OK/NG][Datos][x]

- \* De forma similar, si otras funciones transmiten datos "0xFF" basados en este formato, la respuesta de confirmación de datos presenta el estado de cada función.
- \* Conf. OK, Conf. error y otros mensajes en la pantalla cuando la TV esté encendida.

**02. Formato (comando: k c) (tamaño de imagen principal)**

- ▶ Para ajustar el formato de la pantalla. (Formato de imagen principal)  
También puede ajustar el formato de la pantalla utilizando la función Formato en Q.MENU (MENÚ RÁPIDO) o en el menú **IMAGEN**.

**Transmisión** [k][c][ ][Set ID][ ][Datos][Cr]

Datos 01: pantalla normal (4:3)	07 : 14:9
02 : pantalla panorámica (16:9)	09 : Sólo escaneo
04: Zoom	0B : Ancho completo
06: Original	De 10 a 1F: Zoom cine de 1 a 16

**Confirmación** [c][ ][Set ID][ ][OK/NG][Datos][x]

- \* Con la entrada de PC es posible seleccionar el formato 16:9 o 4:3.
- \* En los modos DTV/HDMI (1080i 50 Hz/60 Hz, 720p 50 Hz/60 Hz, 1080p 24 Hz/30 Hz/50 Hz/60 Hz) y Componente (720p, 1080i, 1080p 50 Hz/60 Hz), solo está disponible la opción Solo escaneo.
- \* La opción Ancho completo solamente es compatible con los modos Digital, Analógico y AV.

**03. Silencio de pantalla (comando: k d)**

- ▶ Para desactivar o activar el silencio de pantalla.

**Transmisión** [k][d][ ][Set ID][ ][Datos][Cr]

Datos 00: silencio de pantalla desactivado (imagen activada)  
Silencio de vídeo desactivado  
01: silencio de pantalla activado (imagen desactivada)  
10: silencio de vídeo activado

**Confirmación** [d][ ][Set ID][ ][OK/NG][Datos][x]

- \* En caso de silenciar solamente el vídeo, la TV mostrará los menús en pantalla (OSD). Pero en el caso de silenciar la pantalla, la TV no mostrará las opciones en pantalla.

**04. Silencio de volumen (Comando: k e)**

- ▶ Para controlar la activación y desactivación del volumen. También puede ajustarlas con el botón MUTE (SILENCIO) del mando a distancia.

**Transmisión** [k][e][ ][Set ID][ ][Datos][Cr]

Datos 00: silencio de volumen activado (volumen desactivado)

01: silencio de volumen desactivado (volumen

**Confirmación** [e][ ][Set ID][ ][OK/NG][Datos][x]

**05. Control de volumen (comando: k f)**

- ▶ Para ajustar el volumen.  
También puede ajustarlo con los botones de VOLUMEN del mando a distancia.

**Transmisión** [k][f][ ][Set ID][ ][Datos][Cr]

Datos Mín.: 00 a Máx.: 64

- \* Consulte la sección "Asignación de datos reales". Consulte la página 111.

**Confirmación** [f][ ][Set ID][ ][OK/NG][Datos][x]

**06. Contraste (comando: k g)**

- ▶ Para ajustar el contraste de la pantalla.  
También puede ajustarlo en el menú **IMAGEN**.

**Transmisión** [k][g][ ][Set ID][ ][Datos][Cr]

Datos Mín.: 00 a Máx.: 64

- \* Consulte la sección "Asignación de datos reales". Consulte la página 111.

**Confirmación** [g][ ][Set ID][ ][OK/NG][Datos][x]

**07. Luminosidad (comando: k h)**

- ▶ Para ajustar la luminosidad de la pantalla.  
También puede ajustarla en el menú **IMAGEN**.

**Transmisión** [k][h][ ][Set ID][ ][Datos][Cr]

Datos Mín.: 00 a Máx.: 64

- \* Consulte la sección "Asignación de datos reales". Consulte la página 111.

**Confirmación** [h][ ][Set ID][ ][OK/NG][Datos][x]

**08. Color (comando: k i)**

- ▶ Para ajustar el color de la pantalla.  
También puede ajustar el color en el menú **IMAGEN**.

**Transmisión** [k][i][ ][Set ID][ ][Datos][Cr]

Datos Mín.: 00 a Máx.: 64

- \* Consulte la sección "Asignación de datos reales". Consulte la página 111.

**Confirmación** [i][ ][Set ID][ ][OK/NG][Datos][x]

**09. Matiz (comando: k j)**

- ▶ Para ajustar el matiz de la pantalla. También puede ajustarlo en el menú **IMAGEN**.

**Transmisión** [k][j][ ][Set ID][ ][Datos][Cr]

Datos Rojo: 00 a Verde: 64

\* Consulte la sección "Asignación de datos reales". Consulte la página 111.

**Confirmación** [j][ ][Set ID][ ][OK/NG][Datos][x]

**10. Definición (comando: k k)**

- ▶ Para ajustar la definición de la pantalla. También puede ajustarla en el menú **IMAGEN**.

**Transmisión** [k][k][ ][Set ID][ ][Datos][Cr]

Datos Mín.: 00 a Máx.: 32

\* Consulte la sección "Asignación de datos reales". Consulte la página 111.

**Confirmación** [k][ ][Set ID][ ][OK/NG][Datos][x]

**11. Selección OSD (comando: k l)**

- ▶ Para activar o desactivar el menú OSD (menú de visualización en pantalla) desde el mando a distancia.

**Transmisión** [k][l][ ][Set ID][ ][Datos][Cr]

Datos 00: OSD desactivado 01: OSD activado

**Confirmación** [l][ ][Set ID][ ][OK/NG][Datos][x]

**12. Modo de bloqueo del mando a distancia (comando: k m)**

- ▶ Para bloquear el mando a distancia y los controles del panel frontal del monitor.

**Transmisión** [k][m][ ][Set ID][ ][Datos][Cr]

Datos 00: Bloqueo desactivado 01: Bloqueo activado

**Confirmación** [m][ ][Set ID][ ][OK/NG][Datos][x]

\* Si no está utilizando el mando a distancia, emplee este modo.

Al encender y apagar el equipo, se desactiva el bloqueo externo del mando a distancia.

\* Si la TV está en modo de espera y el bloqueo de teclado está activado, la TV no se encenderá al pulsar la tecla de IR ni la tecla local.

**13. Agudos (comando: k r)**

- ▶ Para ajustar los agudos. También puede ajustar los agudos en el menú **AUDIO**.

**Transmisión** [k][r][ ][Set ID][ ][Datos][Cr]

Datos Mín.: 00 a Máx.: 64

\* Consulte la sección "Asignación de datos reales". Consulte la página 111.

**Confirmación** [r][ ][Set ID][ ][OK/NG][Datos][x]

**14. Bajos (comando: k s)**

- ▶ Para ajustar los tonos bajos. También puede ajustar los tonos bajos en el menú **AUDIO**.

**Transmisión** [k][s][ ][Set ID][ ][Datos][Cr]

Datos Mín.: 00 a Máx.: 64

\* Consulte la sección "Asignación de datos reales". Consulte la página 111.

**Confirmación** [s][ ][Set ID][ ][OK/NG][Datos][x]

**15. Balance (comando: k t)**

- ▶ Para ajustar el balance. También es posible ajustar el balance en el menú **AUDIO**.

**Transmisión** [k][t][ ][Set ID][ ][Datos][Cr]

Datos Mín.: 00 a Máx.: 64

\* Consulte la sección "Asignación de datos reales". Consulte la página 111. Consulte la página 111.

**Confirmación** [t][ ][Set ID][ ][OK/NG][Datos][x]

**16. Temp color (comando: x u)**

- ▶ Para ajustar la temperatura del color. También es posible ajustar la opción Temp color en el menú **IMAGEN**.

**Transmisión** [x][u][ ][Set ID][ ][Datos][Cr]

Datos Mín.: 00 a Máx.: 64

\* Consulte la sección "Asignación de datos reales". Consulte la página 111.

**Confirmación** [u][ ][Set ID][ ][OK/NG][Datos][x]

**17. Método ISM (comando: j p)**

- ▶ Para controlar el método ISM. También puede ajustar el método ISM en el menú **OPCIÓN**.

Transmisión [j][p][ ][Set ID][ ][Datos][Cr]

Datos 02: Orbiter  
08: Normal  
20: Borrado Color

Confirmación [p][ ][Set ID][ ][OK/NG][Datos][x]

**18. Ahorro de energía (comando: j q)**

- ▶ Para reducir el consumo de energía de la TV. También puede ajustar la función de ahorro de energía en el menú **IMAGEN**.

Transmisión [j][q][ ][Set ID][ ][Datos][Cr]

Datos 00: Descon  
01: Mínimo  
02: Medio  
03: Máxima  
04: Sensor inteligente  
05: Quitar imagen

Confirmación [q][ ][Set ID][ ][OK/NG][Datos][x]

**19. Configuración automática (comando: j u)**

- ▶ Para ajustar la posición de la imagen y minimizar las vibraciones automáticamente. Funciona solamente en modo RGB (PC).

Transmisión [j][u][ ][Set ID][ ][Datos][Cr]

Datos 01: Ajustar

Confirmación [u][ ][Set ID][ ][OK/NG][Datos][x]

**20. Comando de sintonización (comando: m a)**

- ▶ Permite seleccionar el canal con el siguiente número físico.

Transmisión [m][a][ ][Set ID][ ][Dato 0][ ][Dato 1][ ][Dato 2][Cr]

Datos 00: dato de canal alto  
Datos 01: dato de canal bajo  
Por ejemplo: N.º 47 -> 00 2F (2FH)  
N.º 394 -> 01 8A (18AH)  
N.º de DTV 0 -> Indiferente  
Datos 02: 0x00: analógico principal  
0x10: DTV principal  
0x20: radio

Confirmación [a][ ][Set ID][ ][OK/NG][Datos][x]

Datos Mín: 00 a Máx: 7DH

**21. Añadir/saltar programa (comando: m b)**

- ▶ Para ajustar el estado de omisión para el programa actual.

Transmisión [m][b][ ][Set ID][ ][Datos][Cr]

Datos 00: Saltar 01: Añadir

Confirmación [b][ ][Set ID][ ][OK/NG][Datos][x]

**22. Clave (comando: m c)**

- ▶ Para enviar el código clave del mando a distancia.

Transmisión [m][c][ ][Set ID][ ][Datos][Cr]

Dato Código clave - Consulte la página 104.

Confirmación [c][ ][Set ID][ ][OK/NG][Datos][x]

**23. Selección de entrada (comando: x b)**

(Entrada de imagen principal)

► Para seleccionar la fuente de entrada de la imagen principal.

**Transmisión** [x][b][ ][Set ID][ ][Datos][Cr]

Estructura de datos

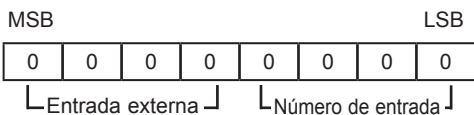

Entrada externa				Datos
0	0	0	0	DTV
0	0	0	1	Analógico
0	0	1	0	AV
0	1	0	0	Component
0	1	1	0	RGB
0	1	1	1	HDMI
1	0	0	0	
1	0	0	1	
1	0	1	0	

Número de entrada				Datos
0	0	0	0	Entrada 1
0	0	0	1	Entrada 2
0	0	1	0	Entrada 3
0	0	1	1	Entrada 4

**Confirmación** [b][ ][Set ID][ ][OK/NG][Datos][x]

**\* Asignación de datos reales**

- 00 : Paso 0
- ⋮
- A: Paso 10 (Set ID 10)
- ⋮
- F: Paso 15 (Set ID 15)
- 10 : Paso 16 (Set ID 16)
- ⋮
- 64 : Paso 100
- ⋮
- 6E: Paso 110
- ⋮
- 73 : Paso 115
- 74 : Paso 116
- ⋮
- CF: Paso 199
- ⋮
- FE: Paso 254
- FF: Paso 255



Los números de modelo y serie de la TV se encuentran en la parte posterior del producto. Anótelos por si alguna vez necesita asistencia.

MODELO \_\_\_\_\_

N.º DE SERIE \_\_\_\_\_