



Manuel d'utilisation



(Moniteur à DEL*)

* Les moniteurs à DEL de LG sont des moniteurs ACL avec rétroéclairage à DEL.

Veuillez lire ce manuel attentivement avant d'utiliser l'appareil et conservez-le pour pouvoir vous y reporter ultérieurement.

27G640A

www.lg.com

Copyright © 2025 LG Electronics inc. Tous droits réservés.

TABLE DES MATIÈRES

ASSEMBLAGE ET PRÉPARATION	4	UTILISATION DU MONITEUR.....	14
- Installation.....	5	- Connexion à un ordinateur	14
Déplacement et soulèvement du moniteur	5	Connexion HDMI.....	14
Installation sur un bureau	6	Connexion DisplayPort	15
Utilisation du verrou Kensington	6	Connexion USB de type C.....	15
Installation au mur.....	7	- Connexion de périphériques audiovisuels	15
Installation de la plaque de montage mural.....	7	Connexion HDMI.....	15
- Description du produit	9	- Connexion de périphériques.....	16
Comment utiliser le bouton multidirectionnel	10	Connexion de périphériques USB.....	16
Réglage de la hauteur du socle.....	10	Connexion d'un casque d'écoute	17
Réglage de l'inclinaison.....	11		
Fonction de pivot	11		
- Logiciel pris en charge.....	13		

PARAMÈTRES DE L'UTILISATEUR	17	CARACTÉRISTIQUES DU PRODUIT	24
- Activation du menu principal	17	- Modes pris en charge	25
Fonctions du menu principal	18	(Mode prédéfini, HDMI)	25
Paramètres du menu	18	(Mode prédéfini, DisplayPort/USB de type C)	26
[Mode Jeux]	19	Temporisation HDMI (vidéo).....	27
[Ajuster Jeu]	20	DÉPANNAGE	27
[Ajuster Image]	21	LICENCE	29
[Son]	21	GUIDE DE PARAMÉTRAGE.....	30
[Source d'entrée]	22	GARANTIE LIMITÉE (CANADA)	33
[Général]	22		

ASSEMBLAGE ET PRÉPARATION

MISES EN GARDE

- Veillez à toujours utiliser des composants d'origine de LG afin d'assurer la sécurité et les performances du produit.
- La garantie du produit ne couvre pas les dommages ou les blessures causés par l'utilisation de composants non autorisés.
- Il est recommandé d'utiliser les composants fournis.
- Les illustrations de produit et les affichages à l'écran utilisés dans ce manuel sont des exemples pour aider les consommateurs à utiliser le produit et peuvent différer du produit réel.
- Veillez à ne pas appliquer de substances étrangères (huiles, lubrifiants, etc.) sur les vis lors de l'assemblage du produit. (Vous pourriez endommager le produit.)
- Évitez de trop serrer les vis. Vous risqueriez d'endommager le moniteur. Les dommages provoqués de cette manière ne sont pas couverts par la garantie du produit.
- Ne transportez jamais le moniteur à l'envers en le tenant uniquement par le socle. Cela pourrait provoquer la chute du moniteur et entraîner des blessures.
- Lorsque vous soulevez ou déplacez le moniteur, ne touchez pas l'écran. Toute pression exercée sur l'écran du moniteur pourrait l'endommager.
- Contrairement à la méthode générale de revêtement, un matériau scintillant est ajouté à la matière première pour créer le motif ondulé. Ce revêtement se caractérise par sa bonne durabilité. Vous pouvez utiliser le produit en toute confiance.

REMARQUES

- Les composants peuvent différer des illustrations présentées dans ce manuel d'utilisation.
- Les renseignements et caractéristiques contenus dans ce manuel peuvent être modifiés sans préavis dans le but d'améliorer les performances du produit.
- Pour l'achat d'accessoires en option, adressez-vous à un magasin de produits électroniques, rendez-vous sur un site d'achat en ligne ou communiquez avec le détaillant auprès duquel vous avez acheté ce produit.
- Le cordon d'alimentation fourni peut différer selon les régions.

Installation

Déplacement et soulèvement du moniteur

Lorsque vous déplacez ou soulevez le moniteur, suivez ces instructions pour éviter de le rayer ou de l'endommager et pour assurer un déplacement en toute sécurité, quelle que soit sa forme ou sa taille.

- Placez le moniteur dans sa boîte ou son emballage d'origine avant de tenter de le déplacer.
- Avant de déplacer ou de soulever le moniteur, débranchez le cordon d'alimentation et tous les autres câbles.
- Maintenez fermement la partie inférieure et le côté du cadre du moniteur. Ne tenez pas le panneau directement.
- Lorsque vous manipulez le moniteur, tenez-le de façon à ce que l'écran ne soit pas contre vous pour éviter de le rayer.
- Lorsque vous transportez le moniteur, ne l'exposez pas à des secousses ou à des vibrations excessives.
- Lorsque vous déplacez le moniteur, maintenez-le à la verticale, ne le tournez jamais latéralement et ne l'inclinez pas sur le côté.

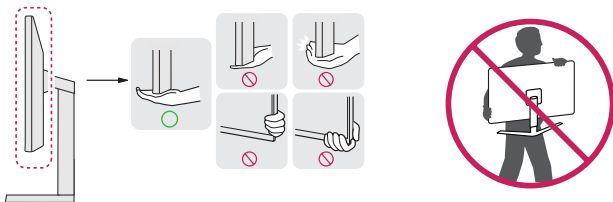

⚠ MISES EN GARDE

- Évitez autant que possible de toucher l'écran du moniteur.
 - Vous risqueriez d'endommager l'écran ou certains pixels qui permettent de composer l'image.
- Si vous utilisez le panneau du moniteur sans la base du socle, le bouton multidirectionnel pourrait rendre le moniteur instable et le faire tomber, ce qui pourrait endommager le moniteur ou causer des blessures. En outre, cela peut entraîner un dysfonctionnement du bouton multidirectionnel.

Installation sur un bureau

- Soulevez le moniteur et placez-le sur le bureau en position verticale. Laissez une distance d'au moins 100 mm (3,9 po) entre le moniteur et le mur pour assurer une ventilation adéquate.

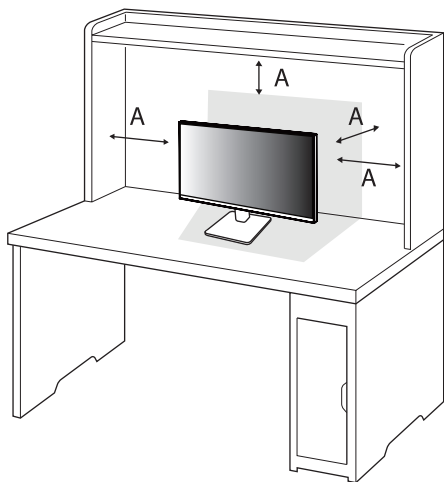

A: 100 mm (3,9 po)

⚠ MISES EN GARDE

- Débranchez le cordon d'alimentation avant de déplacer ou d'installer le moniteur. Sinon, cela peut provoquer une décharge électrique.
- Assurez-vous d'utiliser le cordon d'alimentation fourni avec le produit et de le brancher dans une prise murale mise à la terre.
- Si vous avez besoin d'un nouveau cordon d'alimentation, communiquez avec votre détaillant local ou le distributeur le plus près de chez vous.

Utilisation du verrou Kensington

Pour obtenir plus de renseignements sur l'installation et l'utilisation de ce système de sécurité, consultez le manuel d'utilisation du verrou Kensington ou rendez-vous sur le site Web <http://www.kensington.com>.

Reliez votre moniteur à un bureau à l'aide du câble du système de sécurité Kensington.

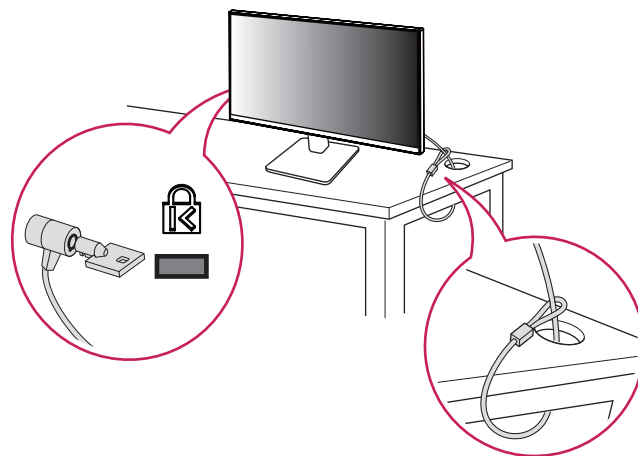

! REMARQUE

- Le système de sécurité Kensington est offert en option. Les accessoires en option sont offerts dans la plupart des magasins de produits électroniques.

Installation au mur

Ce moniteur présente les caractéristiques nécessaires pour l'ajout d'une plaque de montage mural ou d'autres périphériques compatibles.

Installez le moniteur à une distance d'au moins 100 mm (3,9 po) du mur et laissez un espace d'environ 100 mm (3,9 po) de chaque côté du moniteur pour assurer une ventilation adéquate. Pour obtenir des instructions d'installation détaillées, demandez conseil à votre détaillant local. Si vous souhaitez installer un support de fixation murale inclinable, consultez le manuel qui s'y rapporte.

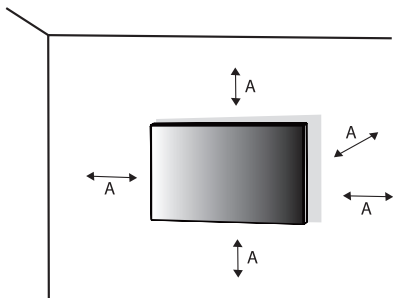

A : 100 mm (3,9 po)

Installation de la plaque de montage mural

Pour installer le moniteur à un mur, fixez un support de fixation murale (offert en option) à l'arrière du moniteur.

Assurez-vous que le support de fixation murale est correctement fixé au moniteur et au mur.

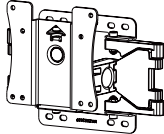
Fixation murale (mm)	100 x 100 (3,9 x 3,9 po)
Vis standard	M4 x L10
Nombre de vis	4
Plaque de montage mural (en option)	LSW149 

! REMARQUES

- Utilisez les vis conformes à la norme VESA.
- L'ensemble de fixation murale contient le guide d'installation ainsi que toutes les pièces nécessaires.
- Le support de fixation murale est offert en option. Pour vous procurer des accessoires en option, communiquez avec votre détaillant local.
- La longueur des vis peut varier en fonction du support de fixation murale. L'utilisation de vis plus longues que la norme pourrait endommager l'intérieur du produit.
- Pour obtenir de plus amples renseignements, consultez le manuel d'utilisation du support de fixation murale.
- Veillez à ne pas exercer une pression excessive lors de l'installation de la plaque de montage mural, car cela pourrait endommager l'écran.
- Avant d'installer le moniteur sur un support mural, retirez le socle en suivant les étapes d'installation dans l'ordre inverse.

⚠ MISES EN GARDE

- Débranchez le cordon d'alimentation avant de déplacer ou d'installer le moniteur afin d'éviter tout risque de décharge électrique.
- L'installation du moniteur au plafond ou sur un mur incliné pourrait le faire tomber et provoquer des blessures. Utilisez un support mural approuvé par LG et communiquez avec votre détaillant local ou une personne qualifiée.
- Afin d'éviter toute blessure, cet appareil doit être bien fixé au mur conformément aux instructions d'installation.
- Évitez de trop serrer les vis. Vous risqueriez d'endommager le moniteur. Les dommages provoqués de cette manière ne sont pas couverts par la garantie du produit.
- Utilisez un support de fixation murale et des vis conformes à la norme VESA. Les dommages résultant de l'utilisation ou de la mauvaise utilisation de composants inappropriés ne sont pas couverts par la garantie du produit.
- Mesurée depuis l'arrière du moniteur, la longueur des vis ne doit pas excéder 8 mm (0,3 po).

Description du produit

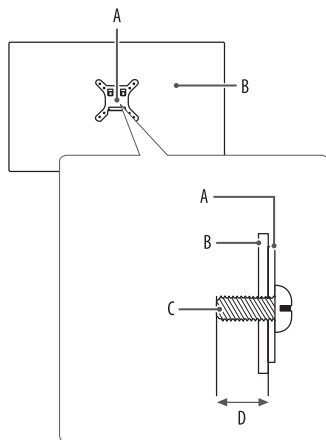

A : Plaque de montage mural

B : Arrière du moniteur

C : Vis standard

D : Max. 8 mm (0,3 po)

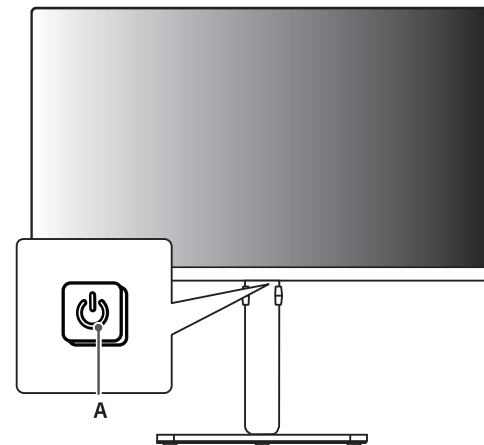





A : Bouton multidirectionnel

Comment utiliser le bouton multidirectionnel

Vous pouvez facilement utiliser les fonctions du moniteur en appuyant sur le bouton multidirectionnel ou en le déplaçant vers la gauche/la droite/le haut/le bas avec le doigt.

Fonctions de base

A	B	C	D
			

A (Allumer) : Appuyez une fois sur le bouton multidirectionnel pour allumer le moniteur.

B (Éteindre) : Maintenez le bouton multidirectionnel enfoncé une fois pendant plus de cinq secondes pour éteindre le moniteur.

C (Réglage du volume) : Vous pouvez régler le volume en déplaçant le bouton multidirectionnel vers la gauche ou la droite.

D : Permet d'accéder au menu [Accessibility] (Accessibilité) .

Réglage de la hauteur du socle

- 1 Placez le moniteur monté sur la base du socle en position verticale.
- 2 Tenez fermement le moniteur à deux mains par souci de sécurité.

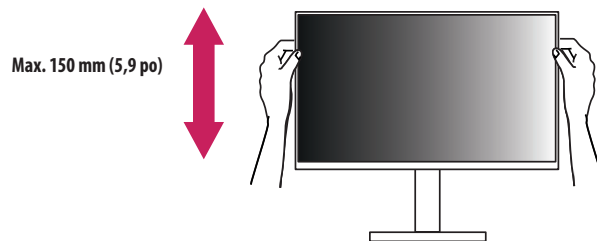

AVERTISSEMENT

- Afin d'éviter toute blessure aux doigts lorsque vous réglez la hauteur de l'écran, ne posez pas les mains sur le corps du socle.

Réglage de l'inclinaison

1 Placez le moniteur monté sur la base du socle en position verticale.

2 Réglez l'inclinaison de l'écran.

L'inclinaison de l'écran peut être réglée de -5° à 21° vers l'avant ou l'arrière pour bénéficier d'un confort visuel optimal. Vous pouvez également régler l'angle de l'écran de 45 degrés vers la gauche ou vers la droite.

⚠ AVERTISSEMENTS

- Afin d'éviter toute blessure aux doigts lorsque vous réglez l'écran, ne tenez pas la partie inférieure du cadre du moniteur, comme il est illustré ci-dessous.
- Veillez à ne pas poser les doigts ou à ne pas les appuyer sur la surface de l'écran lorsque vous réglez l'inclinaison du moniteur.

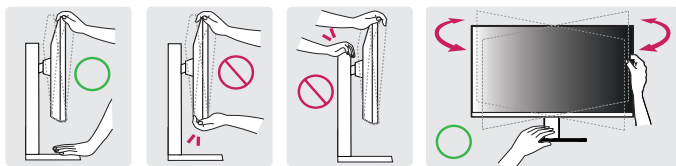

Fonction de pivot

La fonction de pivot permet au moniteur de pivoter à 90° dans le sens horaire ou à -90° dans le sens antihoraire.

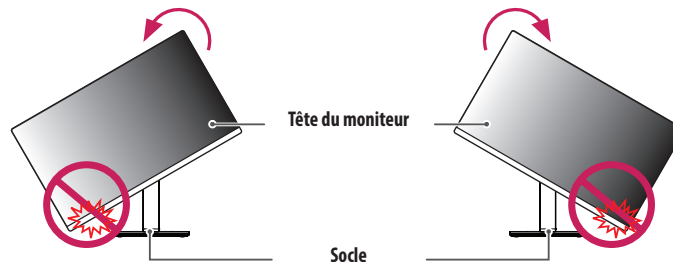

⚠ AVERTISSEMENTS

- Pour éviter toute égratignure de la base du socle, n'utilisez pas une force ou une vitesse excessive pour faire pivoter le moniteur à l'aide de la fonction de pivot et veillez à ce que le moniteur n'entre pas en contact avec le socle.
- Pour éviter les blessures aux doigts, ne les placez pas entre l'écran et la base du socle lors du pivot de l'écran.
- Faites preuve de prudence si vous devez faire pivoter un moniteur branché.

- 1 Élevez le moniteur à la hauteur maximale.

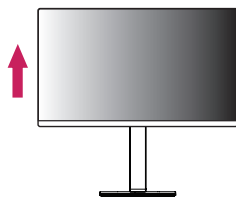

- 2 Ajustez l'angle du moniteur dans le sens indiqué par la flèche, comme il est illustré.

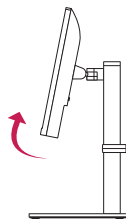

- 3 Faites pivoter le moniteur dans le sens horaire ou antihoraire, comme il est illustré.

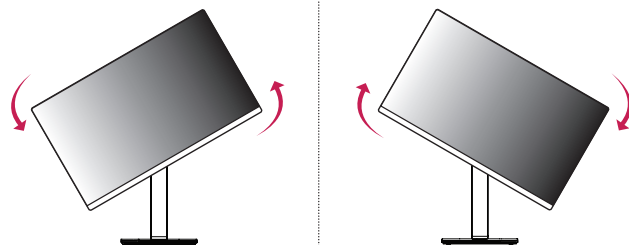

- 4 Terminez l'installation en positionnant le moniteur à 90° ou à -90°, comme il est illustré.

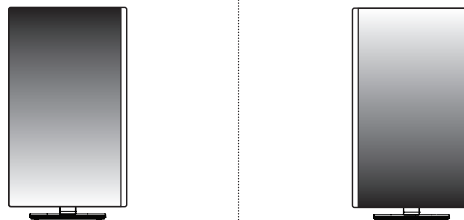

! REMARQUES

- L'écran peut être pivoté facilement au moyen de la touche de raccourci à cet effet comprise dans le système d'exploitation Windows. Prenez note que, pour certaines versions de Windows et certains pilotes de carte graphique, les réglages relatifs à la touche de pivot de l'écran peuvent être différents, ou cette fonction pourrait ne pas être prise en charge du tout.
- Touches de raccourci du système d'exploitation Windows pour le pivot de l'écran :
 - 0° : Ctrl + Alt + Touche fléchée vers le haut (↑)
 - 90° : Ctrl + Alt + Touche fléchée vers la gauche (←)
 - 180° : Ctrl + Alt + Touche fléchée vers le bas (↓)
 - 270° : Ctrl + Alt + Touche fléchée vers la droite (→)

Logiciel pris en charge

Vous pouvez télécharger et installer la plus récente version des logiciels suivants à partir du site Web de LGE (www.lg.com).

- Pilote du moniteur / LG Switch (Commutateur LG)

UTILISATION DU MONITEUR

- Les illustrations présentées dans ce manuel peuvent différer du produit réel.

Appuyez sur le bouton multidirectionnel, allez dans [Paramètres] > [Source d'entrée], puis sélectionnez l'option d'entrée.

MISES EN GARDE

- Si vous utilisez des câbles génériques non certifiés par LG, l'écran risque de ne rien afficher, ou il pourrait y avoir du bruit dans l'image.
- N'appuyez pas sur l'écran de façon prolongée. Cela pourrait entraîner une distorsion de l'image.
- Évitez d'afficher une image fixe à l'écran pendant une période prolongée. Cela risque de provoquer une image rémanente. Utilisez un économiseur d'écran, si possible.
- Branchez le cordon d'alimentation sur une barre multiprise mise à la terre (trois broches) ou une prise murale mise à la terre.
- Si vous allumez le moniteur dans une pièce à basse température, un scintillement peut se produire. Ce phénomène est tout à fait normal.
- Des points rouges, verts ou bleus peuvent apparaître sur l'écran. Ce phénomène est tout à fait normal.
- Assurez-vous d'utiliser le câble fourni avec le produit. Le non-respect de cette consigne peut entraîner un dysfonctionnement de l'appareil.
- Si l'environnement est réfléchissant, déplacez le moniteur ou l'éclairage, ou réglez la luminosité environnante.

Connexion à un ordinateur

- Ce moniteur prend en charge la fonction Prêt à l'emploi*.

* Prêt à l'emploi : Fonction permettant d'ajouter un périphérique à un ordinateur sans devoir procéder à une reconfiguration ou à une installation manuelle des pilotes.

Connexion HDMI

Permet de transmettre les signaux vidéo et audio numériques de votre ordinateur au moniteur.

REMARQUES

- L'utilisation d'un câble DVI à HDMI ou DP (DisplayPort) à HDMI peut présenter des problèmes de compatibilité.
- Utilisez un câble certifié portant le logo HDMI. Si vous n'utilisez pas un câble certifié HDMI, l'écran peut ne pas s'afficher, ou une erreur de connexion peut survenir.
- Types de câbles HDMI recommandés :
 - Câble HDMI®/™ ultra-haute vitesse
 - Câble HDMI®/™ ultra-haute vitesse avec Ethernet

Connexion DisplayPort

Permet de transmettre les signaux vidéo et audio numériques de votre ordinateur au moniteur.

! REMARQUES

- Il se peut qu'il n'y ait aucune sortie vidéo ou audio selon la version DP (DisplayPort) de votre ordinateur.
- Si vous utilisez une carte graphique munie d'une sortie Mini DisplayPort, utilisez un câble Mini DP vers DP (Mini DisplayPort vers DisplayPort) prenant en charge DisplayPort 1.4 (vendu séparément).

Connexion USB de type C

Permet de transmettre les signaux vidéo et audio numériques de votre ordinateur au moniteur.

! REMARQUES

- Le système d'alimentation et le mode d'alimentation de substitution (DP par USB de type C) sont pris en charge par le port USB de type C.
- Certaines fonctions pourraient ne pas fonctionner correctement selon les caractéristiques techniques de l'appareil branché et l'environnement.
- Le port USB de type C n'est pas conçu pour être la source d'alimentation du moniteur, mais peut servir de source d'alimentation d'un ordinateur. Branchez l'adaptateur pour alimenter le moniteur.

Connexion de périphériques audiovisuels

Connexion HDMI

La connexion HDMI permet de transmettre des signaux vidéo et audio numériques de votre périphérique audiovisuel vers votre moniteur.

! REMARQUES

- L'utilisation d'un câble DVI à HDMI ou DP (DisplayPort) à HDMI peut présenter des problèmes de compatibilité.
- Utilisez un câble certifié portant le logo HDMI. Si vous n'utilisez pas un câble certifié HDMI, l'écran peut ne pas s'afficher, ou une erreur de connexion peut survenir.
- Types de câbles HDMI recommandés :
 - Câble HDMI^{®/™} ultra-haute vitesse
 - Câble HDMI^{®/™} ultra-haute vitesse avec Ethernet

Connexion de périphériques

Connexion de périphériques USB

Le port USB du produit fonctionne comme un concentrateur USB.

Les périphériques connectés au port d'entrée USB peuvent être commandés depuis l'ordinateur.

! REMARQUES

- Il est recommandé d'installer toutes les mises à jour de Windows afin de garder le système à jour avant de connecter le produit.
- Les périphériques sont vendus séparément.
- Un clavier, une souris ou un périphérique de stockage USB peuvent être connectés au port USB.
- La vitesse de chargement peut varier selon le périphérique.

⚠ MISES EN GARDE

- Mises en garde relatives à l'utilisation d'un périphérique de stockage USB :
 - Les périphériques de stockage USB dotés d'un programme de détection automatique ou de leur propre pilote peuvent ne pas être pris en charge.
 - Certains périphériques de stockage USB peuvent ne pas être pris en charge ou ne pas fonctionner correctement.
 - Nous vous conseillons d'utiliser un concentrateur ou un disque dur USB doté d'une alimentation externe. (Si l'alimentation électrique n'est pas adaptée, le périphérique de stockage USB pourrait ne pas être détecté correctement.)

Entrée USB-C

Le port USB du produit fonctionne comme un concentrateur USB.

Pour utiliser le câble USB-C

Connectez le câble USB C-C au port en amont du moniteur et à l'ordinateur hôte.

- Pour utiliser la connexion USB 2.0 : [Paramètres] > [Général] > [Option USB-C] > [Haute résolution]
- Pour utiliser la connexion USB 3.0 : [Paramètres] > [Général] > [Option USB-C] > [Transfert de données haut débit]

Cependant, l'ordinateur hôte doit prendre en charge la technologie USB 3.0.



Entrée HDMI/DP (DisplayPort)

Le port USB du produit fonctionne comme un concentrateur USB.

Pour utiliser le câble USB B-A

Pour utiliser la connexion USB 3.0, branchez le câble USB B-A entre le moniteur et l'ordinateur.

Cependant, l'ordinateur hôte doit prendre en charge la technologie USB 3.0.



Connexion d'un casque d'écoute

Connectez les périphériques au moniteur par le port pour casque d'écoute.

! REMARQUES

- Les périphériques sont vendus séparément.
- Selon les paramètres audio de l'ordinateur et du périphérique externe, les fonctionnalités du casque d'écoute et des haut-parleurs peuvent être limitées.
- L'utilisation d'écouteurs munis d'une fiche angulaire peut provoquer des problèmes lors de la connexion d'un autre périphérique externe au moniteur. Il est donc conseillé d'utiliser des écouteurs munis d'une fiche droite.



Fiche angulaire



Fiche droite
(recommandé)

PARAMÈTRES DE L'UTILISATEUR

! REMARQUES

- L'affichage à l'écran de votre moniteur peut différer légèrement des illustrations présentées dans ce manuel.
- Lorsque la fonction [Beep Guide] (Guide de paramétrage) est activée, vous pouvez accéder directement aux [Paramètres] en appuyant sur le bouton multidirectionnel.

Activation du menu principal



Bouton
multidirectionnel

- 1 Appuyez sur le bouton multidirectionnel.
- 2 Déplacez le bouton multidirectionnel vers le haut/bas et vers la gauche/droite pour régler les options.

Fonctions du menu principal

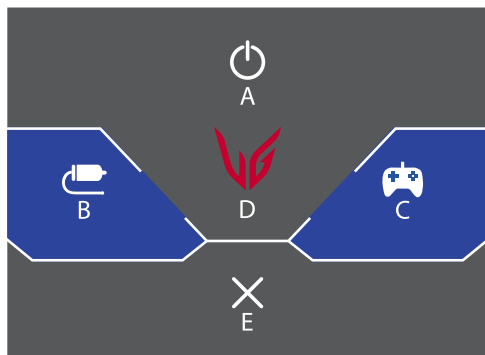

Menu principal	Description
A : [Éteindre]	Permet de mettre le moniteur hors tension.
B : [Source d'entrée]	Permet de régler le mode d'entrée.
C : [Mode Jeux]	Permet de définir le mode approprié pour les jeux.
D : [Paramètres]	Permet de configurer les paramètres de l'écran.
E : [Sortie]	Permet de sortir du menu principal.

Paramètres du menu

- 1 Pour consulter le menu à l'écran, appuyez sur le bouton multidirectionnel, puis entrez dans les [Paramètres].
- 2 Déplacez le bouton multidirectionnel vers le haut/bas et vers la gauche/droite pour régler les options.
- 3 Pour retourner au menu supérieur ou régler d'autres éléments du menu, déplacez le bouton multidirectionnel vers ◀ ou appuyez sur (⏪).
- 4 Si vous souhaitez sortir du menu à l'écran, déplacez le bouton multidirectionnel vers ◀ jusqu'à ce que vous soyez sorti.



[Ajuster Jeu]



[Ajuster Image]



[Son]



[Source d'entrée]



[Général]

[Mode Jeux]

[Paramètres] > [Ajuster Jeu] > [Mode Jeux]

[Mode Jeux] sur signal SDR (non HDR)

- [Joueur 1]/[Joueur 2] : Les modes image [Joueur 1] et [Joueur 2] vous permettent d'enregistrer deux ensembles de paramètres d'affichage personnalisés, notamment des options liées au jeu.
- [FPS] : Ce mode est optimisé pour les jeux de tir à la première personne (FPS). Il est idéal pour les jeux FPS très sombres.
- [RTS] : Ce mode est optimisé pour les jeux de stratégie en temps réel (RTS).
- [Vive] : Permet d'optimiser l'écran pour les couleurs vives.
- [Lecture] : Permet d'optimiser l'écran pour la lecture de documents. Vous pouvez augmenter la luminosité de l'écran à partir du menu à l'écran (OSD).
- [Effet HDR] : Permet d'optimiser l'écran pour l'imagerie à grande gamme dynamique.
- [sRGB] : Espace colorimétrique RVB standard pour moniteurs et imprimantes.
- [DCI-P3] : Convient pour regarder des vidéos numériques.
- [Perception des couleurs] : Ce mode est conçu pour les utilisateurs qui ne peuvent pas distinguer les couleurs rouge et vert. Il permet aux utilisateurs ayant des problèmes de perception des couleurs de différencier facilement ces deux couleurs.
 - Cette fonction est secondaire pour les utilisateurs ayant des problèmes de perception des couleurs. Si vous ressentez un inconfort, désactivez cette fonction.
 - Cette fonction ne permet pas de distinguer certaines couleurs dans certaines images.

[Mode Jeux] sur signal HDR

- [Joueur 1]/[Joueur 2] : Les modes image [Joueur 1] et [Joueur 2] vous permettent d'enregistrer deux ensembles de paramètres d'affichage personnalisés, notamment des options liées au jeu.
- [FPS] : Ce mode est optimisé pour les jeux de tir à la première personne (FPS). Il est idéal pour les jeux FPS très sombres.
- [RTS] : Ce mode est optimisé pour les jeux de stratégie en temps réel (RTS).
- [Vive] : Permet d'optimiser l'écran pour les couleurs vives.

! REMARQUES

- Le [Mode Jeux] peut être réglé en fonction du signal d'entrée.
- Si le [Mode Jeux] est changé dans l'entrée DP (DisplayPort), l'écran pourrait scintiller, ou la résolution de l'écran de votre ordinateur pourrait être altérée.
- Le contenu HDR peut ne pas s'afficher correctement en fonction des paramètres du système d'exploitation Windows. Veuillez vérifier les paramètres HDR activés/désactivés dans Windows.
- L'activation de la fonction HDR peut réduire la qualité des caractères ou de l'image en fonction des performances de la carte graphique.
- Lorsque la fonction HDR est activée, il est possible que l'écran scintille ou émette des craquements lors du changement de la source d'entrée ou de la mise sous tension/hors tension du moniteur en fonction des performances de la carte graphique.
- Pour savoir si la carte graphique et le jeu prennent en charge la fonction HDR, visitez le site Web de leur fabricant.

[Ajuster Jeu]

[Paramètres] > [Ajuster Jeu]

- [VRR]/[Adaptive-Sync] : Génère des mouvements fluides et naturels dans un environnement de jeu. Veuillez noter que l'écran peut scintiller par intermittence dans certains environnements de jeu.
 - Interfaces prises en charge : DisplayPort/USB de type C (Adaptive-Sync), HDMI (VRR).
 - Carte graphique prise en charge : Une carte graphique prenant en charge la technologie G-SYNC de NVIDIA ou FreeSync d'AMD est nécessaire.
 - Version prise en charge : Assurez-vous de mettre à jour le pilote de la carte graphique à la version la plus récente.
 - Pour en savoir plus et pour connaître les exigences, consultez le site Web de NVIDIA (www.nvidia.com) et celui d'AMD (www.amd.com).
- [Contrôle des noirs] : Vous pouvez régler le contraste des noirs pour obtenir une meilleure visibilité dans les scènes sombres. Vous pouvez facilement distinguer les objets sur un écran de jeu sombre.

- [Temps de Réponse] : Permet de définir le temps de réponse des images affichées en fonction de la vitesse de l'écran.
Dans un environnement normal, il est recommandé de sélectionner [Rapide].
Avec une image en mouvement rapide, il est recommandé d'utiliser l'option [Plus Rapide].
Quand le mode [Plus Rapide] est sélectionné, un flou cinétique peut se produire en fonction du contenu.
 - [Plus Rapide] : Permet de régler le temps de réponse à plus rapide.
 - [Rapide] : Permet de régler le temps de réponse à rapide.
 - [Normal] : Permet de régler le temps de réponse à normal.
 - [Off] (Arrêt) : Permet de désactiver la fonctionnalité.
- [Crosshair] : Permet d'afficher un réticule au centre de l'écran pour les jeux de tir à la première personne. Les utilisateurs peuvent choisir le réticule qui correspond à leur environnement de jeu parmi quatre modèles différents.
- [Nombre de FPS]
 - [On] (Marche) : L'indicateur est affiché en haut à gauche de l'écran. Il affiche la fréquence de rafraîchissement réelle de l'image qui est reçue à la source d'entrée.
 - [Off] (Arrêt) : Permet de désactiver la fonction Nombre de FPS.
 - Les fonctions [Nombre de FPS] et [Crosshair] ne peuvent pas être utilisées en même temps.
- [Réinitialisation du jeu] : Permet de rétablir les paramètres par défaut du jeu.

[Ajuster Image]

[Paramètres] > [Ajuster Image]

- [Luminosité] : Permet de régler la luminosité de l'écran.
- [Contraste] : Permet de régler le contraste de l'écran.
- [Netteté] : Permet de régler la netteté de l'écran.
- [Gamma]
 - [Mode 1], [Mode 2], [Mode 3] : Plus la valeur gamma est élevée, plus l'image devient sombre. Inversement, plus la valeur gamma est basse, plus l'image devient claire.
 - [Mode 4] : Si vous n'avez pas besoin de régler les paramètres gamma, sélectionnez [Mode 4].
- [Températ.] : Permet de définir votre propre température des couleurs.
 - [Utilis.] : Permet de personnaliser les valeurs des couleurs rouge, vert et bleu.
 - [Chaud] : Permet d'ajouter du rouge à la couleur de l'écran.
 - [Moyen] : Permet de définir la couleur de l'écran à mi-chemin entre le rouge et le bleu.
 - [Froid] : Permet d'ajouter du bleu à la couleur de l'écran.
 - [Manuel] : L'utilisateur peut régler avec précision la température des couleurs.
- [R/G/B] : Vous pouvez personnaliser les couleurs de l'affichage à l'aide des options Rouge, Vert et Bleu.
- [Six Couleurs] : Répond aux exigences de l'utilisateur pour les couleurs grâce au réglage de la teinte et de la saturation des six couleurs (rouge, vert, bleu, cyan, magenta et jaune) et permet d'enregistrer ces paramètres.
 - Teinte : Permet de régler la teinte des couleurs de l'écran.
 - Saturation : Permet de régler la saturation des couleurs de l'écran. Plus la valeur est basse, moins la saturation est importante. Plus la valeur est élevée, plus la saturation est importante.

- [Niveau Noir] : Permet de régler le niveau de décalage (pour HDMI seulement).
Décalage : En tant que référence d'un signal vidéo, il s'agit de la couleur la plus sombre que peut afficher le moniteur.
 - [Haut] : Permet de maintenir le rapport de contraste actuel de l'écran.
 - [Bas] : Permet d'abaisser les niveaux de noir et de hausser les niveaux de blanc du rapport de contraste actuel de l'écran.
- [Réinitialiser l'image] : Permet de rétablir les paramètres de l'image et des couleurs aux valeurs par défaut.

[Son]

[Paramètres] > [Son]

- [Sortie son] : Permet de changer le mode de sortie audio souhaité.
- [Volume] : Permet de régler le volume.
 - Vous pouvez choisir d'activer le mode [Sourdine] / [Arrêt sourdine] en déplaçant le bouton multidirectionnel vers ▼ à partir du menu [Volume].

[Source d'entrée]

[Paramètres] > [Source d'entrée]

- [Liste des entrées] : Permet de sélectionner le mode d'entrée.
- [Format d'image] : Permet de régler le format d'image de l'écran. L'affichage peut paraître identique avec les options [Full Wide] (Pleine largeur), [Original] et [Signal original] avec la résolution recommandée.
 - [Full Wide] (Pleine largeur) : Permet d'afficher la vidéo en format grand écran, quelle que soit l'entrée du signal vidéo.
 - [Original] : Permet d'afficher la vidéo en fonction du format d'image de l'entrée du signal vidéo.
 - [Signal original] : Le format d'image d'origine n'est pas réglé à partir du format original.
- [Basculement d'entrée auto] : Lorsque [Basculement d'entrée auto] est réglé sur [On] (Marche), l'écran passe automatiquement à la nouvelle entrée lors de la connexion.

[Général]

[Paramètres] > [Général]

- [Langue] : Permet de définir la langue d'affichage du menu.
- [Option USB-C] : Réglez les paramètres USB de type C pour optimiser la résolution de l'écran ou le débit de données USB.
- [Touche définie 1]/[Touche définie 2] : Vous pouvez personnaliser le menu principal pour accéder facilement à votre menu préféré. [Touche définie 1] et [Touche définie 2] apparaissent à gauche/droite du menu principal.
- [SMART ENERGY SAVING] (ÉCONOMIE D'ÉNERGIE INTELLIGENTE) : Permet d'économiser de l'énergie en utilisant un algorithme de compensation de la luminosité.
 - [Haut] : Permet d'économiser de l'énergie à l'aide de la fonction [SMART ENERGY SAVING] (ÉCONOMIE D'ÉNERGIE INTELLIGENTE) à haute efficacité.
 - [Bas] : Permet d'économiser de l'énergie à l'aide de la fonction [SMART ENERGY SAVING] (ÉCONOMIE D'ÉNERGIE INTELLIGENTE) à faible efficacité.
 - [Off] (Arrêt) : Permet de désactiver la fonctionnalité.
 - La valeur des données d'économie d'énergie peut varier en fonction du panneau et des fournisseurs du panneau.
 - Si vous réglez l'option [SMART ENERGY SAVING] (ÉCONOMIE D'ÉNERGIE INTELLIGENTE) sur [Haut] ou [Bas], la luminosité du moniteur devient plus faible ou plus élevée selon la source.
- [Mode Économie d'énergie prolongée] : Si le mode Économie d'énergie prolongée est activé, la consommation d'énergie est réduite lorsque le moniteur est en mode Veille.
- [Veille Automatique] : Le moniteur passera automatiquement en mode Veille si aucune opération n'est effectuée sur le moniteur pendant un certain temps.

- [Version de compatibilité d'entrée] : Vous pouvez définir chaque entrée pour qu'elle corresponde à la version prise en charge de l'appareil connecté.
- [Buzzer] : Cette fonction vous permet de définir le son émis par l'avertisseur sonore quand vous allumez votre moniteur.
- [OSD Verrouiller] : Cette fonction permet de désactiver la capacité de configuration et de réglage des menus. Toutes les fonctions sont désactivées sauf :
 - [Luminosité] / [Contraste] dans [Ajuster Image]
 - [Volume] dans [Son]
 - [Source d'entrée]
 - [OSD Verrouiller] / [Information] dans [Général]
- [Information] : Permet d'afficher les renseignements suivants : [Temps d'utilisation total], [Résolution].
- [Réinitialise] : Permet de rétablir les paramètres par défaut.

CARACTÉRISTIQUES DU PRODUIT

Les caractéristiques techniques peuvent être modifiées sans préavis.

Le symbole ~ fait référence au « courant alternatif », et le symbole — fait référence au « courant continu ».

Profondeur des couleurs

- Prise en charge des couleurs 8 bits et 10 bits.

Résolution

- Résolution max.
 - 2 560 x 1 440 à 300 Hz

Conditions environnementales

- Conditions de fonctionnement
 - Température : De 0 °C à 40 °C (de 32 °F à 104 °F)
 - Humidité : Moins de 80 %
- Conditions d'entreposage
 - Température : De -20 °C à 60 °C (de -4 °F à 140 °F)
 - Humidité : Moins de 85 %

Adaptateur c.a./c.c.

- Modèle : ADS-120QL-19A-3 190110E
Fabricant : SHENZHEN HONOR ELECTRONIC CO., LTD
 - Entrée : De 100 à 240 V~, 50/60 Hz, 1,6 A
 - Sortie : 19 V —, 5,79 A

Source d'alimentation

- Puissance nominale : 19 V —, 5,79 A

Dimensions du moniteur (largeur x profondeur x hauteur)

- Avec le socle :
 - 613,6 x 239 x 539,1 (mm)
 - 24,1 x 9,4 x 21,2 (po)
- Sans le socle :
 - 613,6 x 57,4 x 365,7 (mm)
 - 24,1 x 2,2 x 14,3 (po)

Poids (sans emballage)

- Avec le socle : 5,4 kg (11,9 lb)
- Sans le socle : 3,4 kg (7,4 lb)

Modes pris en charge

(Mode prédéfini, HDMI)

Résolution	Fréquence horizontale (kHz)	Fréquence verticale (Hz)	Polarité (H/V)	Remarques
640 x 480	31,469	59,940	-/-	
800 x 600	37,879	60,317	+/+	
1 024 x 768	48,363	60,004	-/-	
1 280 x 720	45,000	60,000	+/+	
1 280 x 1 024	79,976	75,025	+/+	
1 920 x 1 080	67,500	60,000	+/+	
1 920 x 1 080	67,500	60,000	+/+	
2 560 x 1 440	88,787	59,951	+/-	
2 560 x 1 440	183,000	120,000	+/-	
2 560 x 1 440	218,290	143,991	+/-	
2 560 x 1 440	218,294	143,993	+/-	
1 920 x 1 080	291,606	240,005	+/-	
2 560 x 1 440	355,202	240,001	+/-	
2 560 x 1 440	449,989	299,993	+/-	

(Mode prédéfini, DisplayPort/USB de type C)

Résolution	Fréquence horizontale (kHz)	Fréquence verticale (Hz)	Polarité (H/V)	Remarques
640 x 480	31,469	59,940	-/-	
800 x 600	37,879	60,317	+/+	
1 024 x 768	48,363	60,004	-/-	
1 280 x 1 024	79,976	75,025	+/+	
1 920 x 1 080	67,500	60,000	+/+	
2 560 x 1 440	88,787	59,951	+/-	
2 560 x 1 440	183,000	120,000	+/-	
2 560 x 1 440	222,151	143,973	+/-	
1 920 x 1 080	291,606	240,005	+/-	
2 560 x 1 440	257,239	165,003	+/-	
2 560 x 1 440	355,202	240,001	+/-	
2 560 x 1 440	449,989	299,993	+/-	

Temporisation HDMI (vidéo)

Résolution	Fréquence horizontale (kHz)	Fréquence verticale (Hz)
480P	31,5	60
720P	45,0	60
1 080P	67,5	60
1 080P	135,0	120
2 160P	135,0	60
2 160P	255,0	120

DÉPANNAGE

Veillez consulter la liste ci-dessous si vous rencontrez l'un des problèmes suivants pendant l'utilisation du produit.

Il ne s'agit peut-être pas d'un dysfonctionnement.

Rien n'est affiché à l'écran.

- Le cordon d'alimentation du moniteur est-il branché?
 - Vérifiez que la fiche du cordon d'alimentation est correctement branchée dans la prise de courant.
- L'adaptateur du moniteur est-il branché?
 - Assurez-vous d'utiliser l'adaptateur fourni avec le produit.
 - Si le moniteur est en mode Veille (mode attente), déplacez la souris ou appuyez sur n'importe quelle touche du clavier pour activer l'affichage.
 - Vérifiez si l'ordinateur est allumé.
- Le moniteur est-il allumé?
 - Vérifiez que les paramètres de source d'entrée sont corrects ([Paramètres] > [Source d'entrée]).
- Le message [L'écran n'est pas actuellement réglé sur la résolution recommandée.] s'affiche-t-il?
 - Ce problème se produit lorsque les signaux transférés de l'ordinateur (carte graphique) excèdent la plage de fréquences horizontales ou verticales recommandée du moniteur. Reportez-vous à la section « CARACTÉRISTIQUES DU PRODUIT » de ce manuel pour définir la fréquence appropriée.
- Le message [Pas de Signal] s'affiche-t-il?
 - Ce message apparaît lorsque le câble de signal entre l'ordinateur et le moniteur est déconnecté ou absent. Vérifiez le câble et reconnectez-le.
- Le message [Coupure] s'affiche-t-il?
 - Ce problème se produit lorsque les signaux transférés depuis l'ordinateur (carte graphique) excèdent la plage de fréquences horizontales ou verticales du moniteur. Reportez-vous à la section « CARACTÉRISTIQUES DU PRODUIT » de ce manuel pour définir la fréquence appropriée.

Le message « Moniteur non reconnu, moniteur Plug and Play (Prêt à l'emploi) (VESA DDC) détecté » s'affiche-t-il?

- Avez-vous installé le pilote de l'écran?
 - Veuillez à installer le pilote de l'écran depuis notre site Web : <https://www.lg.com>.
 - Veuillez à ce que la carte graphique prenne en charge la fonction « Prêt à l'emploi ».

Une image reste affichée sur l'écran.

- Une image reste-t-elle visible même lorsque le moniteur est éteint?
 - L'affichage d'une image fixe pendant une durée prolongée peut endommager l'écran et provoquer une image rémanente.
 - Pour prolonger la durée de vie du moniteur, utilisez un écran de veille.

L'affichage est instable et vacillant. / Les images affichées sur le moniteur laissent des traces ombragées.

- Avez-vous sélectionné la résolution appropriée?
 - Si vous avez sélectionné la résolution HDMI 1 080i 60/50 Hz (entrelacée), il est possible que l'écran scintille. Modifiez la résolution à 1 080p ou réglez l'affichage à la résolution recommandée.
 - Si la carte graphique n'est pas réglée à la résolution recommandée (optimale), il peut en résulter un texte flou, un écran sombre, une zone d'affichage tronquée ou un mauvais alignement de l'écran.
 - Les méthodes de configuration des paramètres peuvent varier selon l'ordinateur ou le système d'exploitation, et certaines résolutions peuvent ne pas être disponibles selon les performances de la carte graphique. Le cas échéant, communiquez avec le fabricant de l'ordinateur ou de la carte graphique pour obtenir de l'aide.

Les couleurs ne s'affichent pas normalement.

- L'affichage apparaît-il décoloré (16 couleurs)?
 - Sélectionnez le mode 24 bits (couleurs véritables) ou supérieur. (Les paramètres peuvent varier selon le système d'exploitation que vous utilisez.)
- Les couleurs semblent-elles instables ou monochromes?
 - Vérifiez que le câble de signal est correctement branché. Rebranchez le câble ou réinsérez la carte graphique de l'ordinateur.
- L'écran affiche-t-il des points?
 - Lors de l'utilisation du moniteur, il est possible que des pixels (rouges, verts, bleus, blancs ou noirs) apparaissent à l'écran. Ce phénomène est normal sur un écran ACL. Il ne s'agit pas d'un défaut, et cela n'a aucune incidence sur les performances du moniteur.

Certaines fonctionnalités sont désactivées.

- Certaines des fonctions sont-elles indisponibles lorsque vous appuyez sur le bouton Menu?
 - L'affichage à l'écran est verrouillé. Désactivez [OSD Verrouiller] dans [Général].

Il n'y a aucun son en provenance du port pour casque d'écoute.

- Les images s'affichent-elles sans son?
 - Veuillez à ce que les connexions du port pour casque d'écoute soient effectuées correctement.
 - Essayez d'augmenter le volume à l'aide du bouton multidirectionnel.
 - Définissez la sortie audio de l'ordinateur sur le moniteur que vous utilisez. (Les paramètres peuvent varier selon le système d'exploitation que vous utilisez.)

LICENCE

Chaque modèle dispose de licences différentes. Consultez le site www.lg.com pour en savoir plus sur les licences.



Les termes HDMI, HDMI High-Definition Multimedia Interface, la présentation commerciale HDMI et les logos HDMI sont des marques ou des marques déposées de HDMI Licensing Administrator, Inc.



VESA, VESA logo, DisplayPort compliance logo and DisplayPort compliance logo for dual-mode source devices are all registered trademarks of the Video Electronics Standards Association.
(VESA, le logo VESA, le logo de conformité DisplayPort et le logo de conformité DisplayPort pour les appareils sources bimode sont des marques déposées de la Video Electronics Standards Association.)

USB Type-C[®] and USB-C[®] are registered trademarks of USB Implementers Forum.

USB 2.0 Type-C[™] is a trademark of USB Implementers Forum.

(USB de type C^{MD} et USB-C^{MD} sont des marques déposées d'USB Implementers Forum.

USB 2.0 de type C^{MC} est une marque de commerce d'USB Implementers Forum.)

GUIDE DE PARAMÉTRAGE

Menu	Emplacement
Ajuster Jeu	1
Ajuster Jeu - Mode Jeux	1 1
Ajuster Jeu - Mode Jeux - Joueur 1	1 1 1
Ajuster Jeu - Mode Jeux - Joueur 2	1 1 2
Ajuster Jeu - Mode Jeux - FPS	1 1 3
Ajuster Jeu - Mode Jeux - RTS	1 1 4
Ajuster Jeu - Mode Jeux - Vive	1 1 5
Ajuster Jeu - Mode Jeux - Lecture	1 1 6
Ajuster Jeu - Mode Jeux - Effet HDR	1 1 7
Ajuster Jeu - Mode Jeux - sRGB	1 1 8
Ajuster Jeu - Mode Jeux - DCI-P3	1 1 9
Ajuster Jeu - Mode Jeux - Perception des couleurs	1 1 10
Ajuster Jeu - VRR / Adaptive-Sync	1 2
Ajuster Jeu - VRR / Adaptive-Sync - On (Marche)	1 2 1
Ajuster Jeu - VRR / Adaptive-Sync - Off (Arrêt)	1 2 2
Ajuster Jeu - Contrôle des noirs	1 3
Ajuster Jeu - Contrôle des noirs	1 3 1 Curseur
Ajuster Jeu - Temps de Réponse	1 4
Ajuster Jeu - Temps de Réponse - Plus Rapide	1 4 1
Ajuster Jeu - Temps de Réponse - Rapide	1 4 2
Ajuster Jeu - Temps de Réponse - Normal	1 4 3
Ajuster Jeu - Temps de Réponse - Off (Arrêt)	1 4 4

Menu	Emplacement
Ajuster Jeu - Crosshair	1 5
Ajuster Jeu - Crosshair - Croix rouge	1 5 1
Ajuster Jeu - Crosshair - Croix verte	1 5 2
Ajuster Jeu - Crosshair - Point rouge	1 5 3
Ajuster Jeu - Crosshair - Point vert	1 5 4
Ajuster Jeu - Crosshair - Off (Arrêt)	1 5 5
Ajuster Jeu - Nombre de FPS	1 6
Ajuster Jeu - Nombre de FPS - On (Marche)	1 6 1
Ajuster Jeu - Nombre de FPS - Off (Arrêt)	1 6 2
Ajuster Jeu - Réinitialisation du jeu	1 7
Ajuster Jeu - Réinitialisation du jeu - Non	1 7 1
Ajuster Jeu - Réinitialisation du jeu - Oui	1 7 2
Ajuster Image - Luminosité	2 1
Ajuster Image - Luminosité	2 1 1 Curseur
Ajuster Image - Contraste	2 2
Ajuster Image - Contraste	2 2 1 Curseur
Ajuster Image - Netteté	2 3
Ajuster Image - Netteté	2 3 1 Curseur
Ajuster Image - Gamma	2 4
Ajuster Image - Gamma - Mode 1	2 4 1
Ajuster Image - Gamma - Mode 2	2 4 2
Ajuster Image - Gamma - Mode 3	2 4 3
Ajuster Image - Gamma - Mode 4	2 4 4
Ajuster Image - Températ.	2 5

Menu	Emplacement
Ajuster Image - Températ. - Utilis.	2 5 1
Ajuster Image - Températ. - Chaud	2 5 2
Ajuster Image - Températ. - Moyen	2 5 3
Ajuster Image - Températ. - Froid	2 5 4
Ajuster Image - Températ. - Manuel	2 5 5
Ajuster Image - Températ. - Manuel	2 5 5 1 Curseur
Ajuster Image - R/G/B	2 6
Ajuster Image - R/G/B - Rouge	2 6 1
Ajuster Image - R/G/B - Rouge	2 6 1 1 Curseur
Ajuster Image - R/G/B - Vert	2 6 2
Ajuster Image - R/G/B - Vert	2 6 2 1 Curseur
Ajuster Image - R/G/B - Bleu	2 6 3
Ajuster Image - R/G/B - Bleu	2 6 3 1 Curseur
Ajuster Image - Six Couleurs	2 7
Ajuster Image - Six Couleurs - Rouge_Teinte	2 7 1
Ajuster Image - Six Couleurs - Rouge_Teinte	2 7 1 1 Curseur
Ajuster Image - Six Couleurs - Rouge_Saturation	2 7 2
Ajuster Image - Six Couleurs - Rouge_Saturation	2 7 2 1 Curseur
Ajuster Image - Six Couleurs - Vert_Teinte	2 7 3
Ajuster Image - Six Couleurs - Vert_Teinte	2 7 3 1 Curseur
Ajuster Image - Six Couleurs - Vert_Saturation	2 7 4
Ajuster Image - Six Couleurs - Vert_Saturation	2 7 4 1 Curseur
Ajuster Image - Six Couleurs - Bleu_Teinte	2 7 5
Ajuster Image - Six Couleurs - Bleu_Teinte	2 7 5 1 Curseur

Menu	Emplacement
Ajuster Image - Six Couleurs - Bleu_Saturation	276
Ajuster Image - Six Couleurs - Bleu_Saturation	276 1 Curseur
Ajuster Image - Six Couleurs - Cyan_Teinte	277
Ajuster Image - Six Couleurs - Cyan_Teinte	277 1 Curseur
Ajuster Image - Six Couleurs - Cyan_Saturation	278
Ajuster Image - Six Couleurs - Cyan_Saturation	278 1 Curseur
Ajuster Image - Six Couleurs - Magenta_Teinte	279
Ajuster Image - Six Couleurs - Magenta_Teinte	279 1 Curseur
Ajuster Image - Six Couleurs - Magenta_Saturation	2710
Ajuster Image - Six Couleurs - Magenta_Saturation	2710 1 Curseur
Ajuster Image - Six Couleurs - Jaune_Teinte	2711
Ajuster Image - Six Couleurs - Jaune_Teinte	2711 1 Curseur
Ajuster Image - Six Couleurs - Jaune_Saturation	2712
Ajuster Image - Six Couleurs - Jaune_Saturation	2712 1 Curseur
Ajuster Image - Niveau Noir	28
Ajuster Image - Niveau Noir - Haut	281
Ajuster Image - Niveau Noir - Bas	282
Ajuster Image - Réinitialiser l'image	29
Ajuster Image - Réinitialiser l'image - Non	291
Ajuster Image - Réinitialiser l'image - Oui	292
Son	3
Son - Sortie son	31
Son - Sortie son - Sortie H/P	311

Menu	Emplacement
Son - Sortie son - Haut-parleur interne	312
Son - Volume	32
Son - Volume	32 1 Curseur
Source d'entrée	4
Source d'entrée - Liste des entrées	41
Source d'entrée - Liste des entrées - HDMI 1	411
Source d'entrée - Liste des entrées - HDMI 2	412
Source d'entrée - Liste des entrées - DisplayPort	413
Source d'entrée - Liste des entrées - USB de type C	414
Source d'entrée - Format d'image	42
Source d'entrée - Format d'image - Full Wide (Pleine largeur)	421
Source d'entrée - Format d'image - Original	422
Source d'entrée - Format d'image - Signal original	423
Source d'entrée - Basculement d'entrée auto	43
Source d'entrée - Basculement d'entrée auto - On (Marche)	431
Source d'entrée - Basculement d'entrée auto - Off (Arrêt)	432
Général	5
Général - Langue	51
Général - Langue - Anglais	511
Général - Langue - Allemand	512
Général - Langue - Français	513
Général - Langue - Espagnol	514

Menu	Emplacement
Général - Langue - Italien	515
Général - Langue - Suédois	516
Général - Langue - Finlandais	517
Général - Langue - Portugais	518
Général - Langue - Portugais (Brésil)	519
Général - Langue - Polonais	5110
Général - Langue - Russe	5111
Général - Langue - Turc	5112
Général - Langue - Ukrainien	5113
Général - Langue - Chinois	5114
Général - Langue - Chinois traditionnel	5115
Général - Langue - Japonais	5116
Général - Langue - Coréen	5117
Général - Option USB-C	52
Général - Option USB-C - Haute résolution	521
Général - Option USB-C - Transfert de données haut débit	522
Général - Touche définie 1	53
Général - Touche définie 1 - Source d'entrée	531
Général - Touche définie 1 - Mode Jeux	532
Général - Touche définie 1 - Sortie son	533
Général - Touche définie 1 - Crosshair	534
Général - Touche définie 1 - Contrôle des noirs	535
Général - Touche définie 1 - Nombre de FPS	536
Général - Touche définie 2	54

Menu	Emplacement
Général - Touche définie 2 - Source d'entrée	5 4 1
Général - Touche définie 2 - Mode Jeux	5 4 2
Général - Touche définie 2 - Sortie son	5 4 3
Général - Touche définie 2 - Crosshair	5 4 4
Général - Touche définie 2 - Contrôle des noirs	5 4 5
Général - Touche définie 2- Nombre de FPS	5 4 6
Général - SMART ENERGY SAVING (ÉCONOMIE D'ÉNERGIE INTELLIGENTE)	5 5
Général - SMART ENERGY SAVING (ÉCONOMIE D'ÉNERGIE INTELLIGENTE) - Haut	5 5 1
Général - SMART ENERGY SAVING (ÉCONOMIE D'ÉNERGIE INTELLIGENTE) - Bas	5 6 2
Général - SMART ENERGY SAVING (ÉCONOMIE D'ÉNERGIE INTELLIGENTE) - Off (Arrêt)	5 5 3
Général - Mode Économie d'énergie prolongée	5 6
Général - Mode Économie d'énergie prolongée - On (Marche)	5 6 1
Général - Mode Économie d'énergie prolongée - Off (Arrêt)	5 6 2
Général - Veille Automatique	5 7
Général - Veille Automatique - 8H	5 7 1
Général - Veille Automatique - 6H	5 7 2
Général - Veille Automatique - 4H	5 7 3
Général - Veille Automatique - Off (Arrêt)	5 7 4
Général - Version de compatibilité d'entrée	5 8

Menu	Emplacement
Général - Version de compatibilité d'entrée - 2.1(PC) / 1.4(DSC)	5 8 1
Général - Version de compatibilité d'entrée - 2.1(AV) / 1.4	5 8 2
Général - Version de compatibilité d'entrée - 1.4 / 1.2	5 8 3
Général - Buzzer	5 9
Général - Buzzer - On (Marche)	5 9 1
Général - Buzzer - Off (Arrêt)	5 9 2
Général - OSD Verrouiller	5 10
Général - OSD Verrouiller - On (Marche)	5 10 1
Général - OSD Verrouiller - Off (Arrêt)	5 10 2
Général - Information	5 11
Général - Réinitialise	5 12
Général - Réinitialise - Non	5 12 1
Général - Réinitialise - Oui	5 12 2

GARANTIE LIMITÉE (CANADA)

LES TERMES ET CONDITIONS COMPLÈTES DE LA GARANTIE LIMITÉE DU PRODUIT SE TROUVENT SUR https://www.lg.com/ca_fr/ OU DANS VOTRE DOCUMENT DE GARANTIE.

AVIS D'ARBITRAGE : LA PRÉSENTE GARANTIE LIMITÉE CONTIENT UNE DISPOSITION RELATIVE À L'ARBITRAGE STIPULANT QUE VOUS ET LG DEVEZ RÉSOUDRE TOUT DIFFÉREND PAR ARBITRAGE PLUTÔT QUE DEVANT UN TRIBUNAL, À MOINS QUE LES LOIS DE VOTRE PROVINCE OU TERRITOIRE NE LE PERMETTENT PAS OU, DANS LE CAS D'AUTRES JURIDICTIONS, SI VOUS CHOISISSEZ DE VOUS RETIRER. PRÉCISONS QUE CETTE DISPOSITION D'ARBITRAGE N'EST PAS APPLICABLE AUX CONSOMMATEURS QUI RÉSIDENT EN ONTARIO, COLOMBIE-BRITANNIQUE OU AU QUÉBEC. EN ARBITRAGE, LES RECOURS COLLECTIFS ET LES PROCÈS DEVANT JURY NE SONT PAS AUTORISÉS. VEUILLEZ CONSULTER LA SECTION INTITULÉE « PROCÉDURE DE RÈGLEMENT DES DIFFÉREND » CI-DESSOUS.

• **AVIS DE NON-RESPONSABILITÉ :**

SI VOUS ÊTES UN CONSOMMATEUR SOUMIS À LA LÉGISLATION SUR LA PROTECTION DU CONSOMMATEUR DU QUÉBEC, COLOMBIE-BRITANNIQUE OU DE L'ONTARIO, L'EXCLUSION DE GARANTIES CONTENUE DANS CETTE SECTION N'EXCLUT PAS NI NE LIMITE LES DROITS ET RECOURS QUE VOUS POUVEZ AVOIR EN VERTU DE CETTE LOI, Y COMPRIS LE DROIT DE PRÉSENTER UNE RÉCLAMATION EN VERTU DE L'UNE DES GARANTIES LÉGALES.

PROCÉDURE DE RÈGLEMENT DES DIFFÉREND :

SAUF LÀ OÙ LA LOI L'INTERDIT (Y COMPRIS EN CE QUI CONCERNE LES CONSOMMATEURS DU QUÉBEC, DE LA COLOMBIE-BRITANNIQUE ET DE L'ONTARIO), TOUS LES DIFFÉREND ENTRE VOUS ET LG DÉCOULANT OU SE RAPPORTANT DE QUELQUE MANIÈRE QUE CE SOIT À CETTE GARANTIE LIMITÉE OU AU PRODUIT SERONT RÉSOLUS EXCLUSIVEMENT PAR ARBITRAGE EXÉCUTOIRE, ET NON DEVANT UN TRIBUNAL DE DROIT COMMUN. SAUF LÀ OÙ LA LOI L'INTERDIT (Y COMPRIS EN CE QUI CONCERNE LES CONSOMMATEURS DU QUÉBEC, DE LA COLOMBIE-BRITANNIQUE ET DE L'ONTARIO), VOUS ET LG RENONCEZ IRRÉVOCABLEMENT AU DROIT À UN PROCÈS DEVANT JURY ET À INTENTER OU À PARTICIPER À UN RECOURS COLLECTIF.

Définitions. Aux fins du présent article, « LG » désigne LG Electronics Canada inc., ses sociétés mères, filiales et sociétés affiliées, et leurs dirigeants, employés, administrateurs, agents, bénéficiaires, prédécesseurs titulaires des mêmes droits, successeurs, cessionnaires et fournisseurs; « différend » ou « réclamation » désignent tout différend ou litige ou toute réclamation de quelque nature que ce soit (qu'elle soit fondée sur un contrat, délit, statut, règlement, ordonnance, fraude, fausse déclaration ou toute autre théorie juridique ou équitable) liés de quelque manière que ce soit à la vente, à l'état ou au rendement du produit ou à la présente garantie limitée, ou découlant de ceux-ci.

Avis de différend. Dans l'éventualité où vous avez l'intention d'engager une procédure d'arbitrage, vous devez d'abord aviser LG par écrit au moins 30 jours avant le début de l'arbitrage en envoyant une lettre à l'attention de l'équipe juridique de LGECL au 20, Norelco Drive, North York (Ontario), Canada, M9L 2X6 (l'« avis de différend »). Vous et LG acceptez de discuter en toute bonne foi dans le but de régler votre réclamation à l'amiable. L'avis doit indiquer votre nom, adresse et numéro de téléphone, identifier le produit faisant l'objet de la réclamation et décrire la nature de la réclamation ainsi que le redressement demandé. Si vous et LG ne parvenez pas à résoudre le différend dans les 30 jours suivant la réception par LG de l'avis de différend, le différend sera résolu par un arbitrage exécutoire conformément à la procédure décrite dans les présentes. Vous et LG convenez tous deux que, pendant la procédure d'arbitrage, les modalités (y compris tout montant) de toute offre de règlement faite par vous ou LG ne seront pas divulguées à l'arbitre jusqu'à ce que l'arbitre tranche le différend.

Accord sur l'arbitrage exécutoire et renonciation à un recours collectif. À défaut de résoudre le différend au cours de la période de 30 jours suivant la réception par LG de l'avis de différend, vous et LG acceptez de résoudre toute réclamation entre vous et LG uniquement par arbitrage exécutoire sur une base individuelle, à moins que vous choisissiez de vous retirer, comme il est indiqué ci-dessous, ou que vous résidiez dans une province ou un territoire qui empêche la pleine application de cette clause dans les circonstances des réclamations en question (dans ce cas, si vous êtes un consommateur, cette clause ne s'appliquera que si vous acceptez expressément l'arbitrage). Dans la mesure permise par la loi applicable, tout différend entre vous et LG ne doit pas être combiné ou consolidé avec un différend impliquant le produit ou la réclamation de toute autre personne ou entité. Plus précisément, sans limitation de ce qui précède, sauf dans la mesure où une telle interdiction n'est pas permise par la loi, tout différend entre vous et LG ne pourra en aucun cas se poursuivre sous forme de recours collectif ou d'action dérivée. Au lieu de l'arbitrage, l'une ou l'autre des parties peut intenter une demande en justice auprès de la Cour des petites créances, mais cette demande auprès de la Cour des petites créances ne peut être intentée sous forme de recours collectif ou d'action dérivée, sauf dans la mesure où une telle interdiction n'est pas autorisée par la loi dans votre province ou territoire de compétence pour une réclamation en cause entre vous et LG. Cette disposition ne s'applique pas aux consommateurs de l'Ontario, de la Colombie-Britannique et du Québec. Conformément à la législation provinciale, le consommateur et LG peuvent convenir de résoudre le différend en utilisant toute procédure disponible, y compris en intentant une action devant les tribunaux compétents de ces provinces.

Règles et procédures d'arbitrage. Pour engager l'arbitrage d'une réclamation, une demande écrite d'arbitrage doit être soumise par vous ou LG. L'arbitrage sera privé et confidentiel, et se déroulera sur une base simplifiée et accélérée devant un arbitre unique choisi par les parties en vertu de la loi et des règles provinciales ou territoriales sur l'arbitrage commercial de la province ou du territoire où vous résidez. Vous devez également envoyer une copie de votre demande écrite à LG à l'adresse LG Electronics, Canada, Inc., Attn: Legal Department- Arbitration, 20, Norelco Drive, North York (Ontario), M9L 2X6. Cette disposition relative à l'arbitrage est régie par la législation provinciale ou territoriale applicable en matière d'arbitrage commercial. Pour les consommateurs de l'Ontario, de la Colombie-Britannique et du Québec, la législation applicable en matière d'arbitrage ne s'applique que si les consommateurs acceptent de soumettre le litige à l'arbitrage. Un jugement peut être rendu sur décision de l'arbitre devant tout tribunal compétent. Toute question doit être tranchée par l'arbitre, à l'exception des questions relatives à la portée et à l'applicabilité de la disposition relative à l'arbitrage et à l'arbitrabilité du différend, qui doivent être tranchées par la cour. L'arbitre est lié par les modalités de cette disposition.

Loi applicable. La loi de votre province ou territoire d'achat régira cette garantie limitée et tout différend entre vous et LG, sauf dans la mesure où cette loi est remplacée ou qu'elle entre en conflit avec la loi fédérale, provinciale ou territoriale applicable. Si l'arbitrage n'est pas autorisé pour régler une réclamation, une poursuite, un différend ou un litige vous opposant à LG, les deux parties s'en remettront à la compétence exclusive des tribunaux de votre province ou territoire d'achat pour le règlement de la réclamation, de la poursuite, du différend ou du litige qui vous oppose.

Coûts/frais. Vous n'avez pas besoin de payer des frais pour engager l'arbitrage. Dès réception de votre demande écrite d'arbitrage, LG réglera rapidement tous les frais de dépôt à l'arbitrage, à moins que vous réclamiez plus de 25 000 \$ en dommages-intérêts, et dans ce cas, le paiement de ces frais sera régi par les règles d'arbitrage applicables. Sauf indication contraire aux présentes, LG paiera tous les frais de dépôt, d'administration et d'arbitrage pour tout arbitrage engagé conformément aux règles d'arbitrage applicables et de cette disposition relative à l'arbitrage. Si vous obtenez gain de cause dans l'arbitrage, LG paiera les frais et honoraires de vos avocats, dans la mesure où ils sont raisonnables, en tenant compte de certains facteurs, y compris, mais sans s'y limiter, le montant de l'achat et de la réclamation. Nonobstant ce qui précède, si la loi applicable permet d'accorder une indemnité raisonnable de frais et d'honoraires d'avocats, l'arbitre peut l'accorder dans la même mesure qu'un tribunal. Si l'arbitre estime que votre réclamation ou que la mesure réparatoire demandée dans la réclamation est frivole ou qu'elle se base sur des motifs déplacés (déterminés par les normes énoncées dans les lois applicables), alors le paiement de tous les frais d'arbitrage sera régi par les règles d'arbitrage applicables. Dans un tel cas, vous convenez de rembourser LG pour toutes les sommes déjà versées par l'entreprise, sommes que vous seriez autrement dans l'obligation de payer en vertu des règles d'arbitrage applicables. Sauf indication contraire, LG renonce à tous les droits qu'elle pourrait avoir relativement à la réclamation de frais et honoraires d'avocats si LG prévaut lors de l'arbitrage.

Audiences et emplacement. Si votre réclamation est de 25 000 \$ ou moins, vous pouvez choisir que l'arbitrage soit mené seulement (1) sur la base des documents soumis à l'arbitre, (2) par l'intermédiaire d'une audience téléphonique, ou (3) par l'intermédiaire d'une audience en personne, tel qu'il est établi par les règles d'arbitrage applicables. Si votre réclamation est supérieure à 25 000 \$, le droit à une audience sera déterminé par les règles d'arbitrage applicables. Toute audience d'arbitrage en personne se tiendra au lieu d'arbitrage le plus proche et le plus pratique pour les deux parties, dans la province ou le territoire où vous résidez, à moins que vous et LG conveniez d'un autre lieu ou d'un arbitrage téléphonique.

Divisibilité et renoncement. Si une partie de la présente garantie limitée (y compris les présentes procédures d'arbitrage) est inapplicable, les autres dispositions resteront pleinement en vigueur dans la mesure maximale autorisée par la loi applicable. Si LG ne parvient pas à faire respecter strictement toute disposition de la présente garantie limitée (y compris les présentes procédures d'arbitrage), cela ne signifie pas que LG a l'intention de renoncer ou a renoncé à toute disposition ou partie de la présente garantie limitée.

Option de retrait. La disposition d'arbitrage stipule que vous et LG devez résoudre tout différend par arbitrage exécutoire plutôt que devant un tribunal, à moins que les lois de votre province ou territoire ne le permettent pas, ou, dans le cas d'autres systèmes juridiques, si vous choisissez de vous retirer. Cette disposition d'arbitrage ne s'applique pas aux consommateurs de l'Ontario, de la Colombie-Britannique et du Québec.

Pour les personnes qui relèvent des dispositions relatives à l'arbitrage obligatoire, vous pouvez choisir de vous retirer de la présente procédure de résolution des différends. Si vous choisissez de vous retirer, ni vous ni LG ne pouvez obliger l'autre partie à participer à une procédure d'arbitrage. Pour vous retirer, vous devez envoyer un avis à LG dans les 30 jours civils à compter de la date d'achat du produit par le premier acheteur (i) en envoyant un courriel à optout@lge.com avec pour objet : « Retrait de l'arbitrage » ou (ii) en composant le 1 800 980-2973. Vous devez indiquer dans le courriel de retrait ou fournir par téléphone : (a) votre nom et adresse; (b) la date à laquelle le produit a été acheté; (c) le nom de modèle du produit ou le numéro de modèle; et (d) le numéro de série (le numéro de série se trouve (i) sur le produit ou (ii) en ligne en vous rendant au https://www.lg.com/ca_fr/trouvermodele_serie/).

Si vous vous prévalez de l'option de retrait, la loi de votre province ou territoire de résidence régira cette garantie limitée et tout litige entre vous et LG, sauf dans la mesure où cette loi est remplacée ou qu'elle entre en conflit avec la loi fédérale, provinciale ou territoriale applicable. Si l'arbitrage n'est pas autorisé pour régler une réclamation, une poursuite, un différend ou un litige vous opposant à LG, les deux parties acceptent de s'en remettre à la compétence exclusive des tribunaux de votre province ou territoire de résidence pour le règlement de la réclamation, de la poursuite, du différend ou du litige qui vous oppose.

Vous pouvez uniquement vous retirer de la procédure de résolution des différends de la manière décrite ci-dessus (c'est-à-dire par courriel ou par téléphone); aucune autre forme d'avis ne sera valable pour vous retirer de la procédure de résolution des différends. Le retrait de cette procédure de résolution des différends n'aura aucune incidence sur la couverture de la garantie limitée, et vous continuerez de profiter de tous les avantages de cette dernière. Si vous conservez ce produit et ne vous retirez pas de la procédure, vous acceptez toutes les conditions de la disposition relative à l'arbitrage décrites ci-dessus.

Conflit de modalités. En cas de conflit ou d'incompatibilité entre les modalités de la présente garantie limitée et du contrat de licence d'utilisateur final (« CLUF ») en ce qui concerne le règlement des différends, les modalités de la présente garantie limitée contrôlent et régissent les droits et obligations des parties et ont préséance sur le CLUF.



Les numéros de modèle et de série du produit sont situés à l'arrière et sur l'un de ses côtés.

Inscrivez-les ci-dessous au cas où vous auriez besoin d'un service d'entretien ou de réparation.

Modèle

N° de série

Déclaration de conformité du fournisseur

Appellation commerciale	LG
Partie responsable	LG Electronics USA, Inc.
Adresse	111, Sylvan Avenue, North Building, Englewood Cliffs, NJ 07632
Courriel	lg.environmental@lge.com