



Escaneja el codi QR
per veure el manual.



MANUAL DE L'USUARI

PLACA D'INDUCCIÓ



Abans de començar la instal·lació, llegeixi atentament aquestes instruccions. Això simplificarà la instal·lació i garantirà que el producte s'instal·li de manera correcta i segura. Guardi aquestes instruccions a prop del producte després de la instal·lació per a futures consultes.

CATALÀ

CI5Z2420BN



MFL71950004
Rev.01_021425

www.lg.com

Copyright © 2024-2025 LG Electronics. All Rights Reserved

ÍNDEX

Aquest manual pot contenir imatges o continguts diferents del model que ha adquirit.

Aquest manual està subjecte a revisió per part del fabricant.

INSTRUCCIONS DE SEGURETAT

LLEGIU TOTES LES INSTRUCCIONS ABANS D'UTILITZAR L'APARELL	3
ADVERTÈNCIA	3
PRECAUCIÓ	7
PROTECCIÓ DEL MEDI AMBIENT	9

INSTAL·LACIÓ

Descripció del producte	10
Instal·lació	11

FUNCIONAMENT

Introducció a la cuina d'inducció	15
Estris de cuina	15
Utilitzar les plaques	17

FUNCIONS INTEL·LIGENTS

Aplicació LG ThinQ	23
--------------------------	----

MANTENIMENT

Cura i neteja	26
---------------------	----

SOLUCIONAR PROBLEMES

Abans de trucar al servei de reparacions	28
--	----

APÈNDIX

Fitxa del producte	32
--------------------------	----

INSTRUCCIONS DE SEGURETAT

LLEGIU TOTES LES INSTRUCCIONS ABANS D'UTILITZAR L'APARELL

Les següents directrius de seguretat tenen l'objectiu d'evitar riscos o danys imprevistos deguts a un funcionament insegur o incorrecte de l'aparell. Les directrius es divideixen en '**ADVERTÈNCIA**' i '**PRECAUCIÓ**', tal com es descriu a continuació.

Missatges de seguretat



Aquest símbol es mostra per indicar qüestions i operacions que poden suposar un risc. Llegiu atentament la part amb aquest símbol i seguïu les instruccions per evitar riscos.



ADVERTÈNCIA

Indica que no seguir les instruccions pot causar lesions greus o la mort.



PRECAUCIÓ

Indica que no seguir les instruccions pot causar lesions lleus o danys al producte.

ADVERTÈNCIA

⚠️ ADVERTÈNCIA

- Per reduir el risc d'explosió, incendi, mort, enrampades, lesions o escaldades a les persones utilitzant aquest producte, seguïu les precaucions bàsiques, incloent-hi:

Instal·lació

- Desconnecteu l'aparell de la xarxa elèctrica abans de fer qualsevol tasca de manteniment.
- És essencial i obligatori connectar l'aparell a una bona presa de terra.

- Les modificacions del sistema de cablejat domèstic només les pot fer un electricista qualificat.
- Per prevenir riscos, aquest aparell s'ha d'instal·lar seguint aquestes instruccions d'instal·lació.
- La instal·lació i la connexió a la presa de terra d'aquest aparell les ha de dur a terme personal qualificat.
- Aquest aparell s'hauria de connectar a un circuit amb un interruptor seccionador que en permeti la desconnexió total de l'alimentació elèctrica.
- Els errors en la instal·lació podrien invalidar la garantia o reclamacions de responsabilitat.
- Si el cable d'alimentació està deteriorat, l'ha de substituir el fabricant, un agent de servei o una persona igualment qualificada per evitar riscos.
- No es pot instal·lar l'aparell darrere d'una porta o coberta decorativa per evitar el sobreescalfament.
- No reparau o substituiu cap part de l'aparell. La resta de tasques de manteniment les ha de dur a terme un tècnic qualificat per prevenir danys a les persones i l'aparell.
- No modifiqueu o altereu la construcció de l'aparell en cap cas, com ara desmuntar els panells, els protectors del cablejat ni cap altre component permanent del producte.

Funcionament

- No cuineu sobre una placa trencada o esquerdada. Si es trenca o esquerda la superfície de la placa, desconnecteu immediatament l'aparell de la xarxa d'alimentació elèctrica (interruptor de paret) i contacteu un tècnic qualificat.
- Apagueu la placa des de l'interruptor de paret abans de netejar-la o fer-hi tasques de manteniment.
- Aquest aparell compleix amb els estàndards de seguretat electromagnètica. Tanmateix, les persones amb marcapassos o altres implants elèctrics (per exemple, bombes d'insulina) han de consultar el seu metge o el fabricant de l'implant abans d'utilitzar

aquest aparell per assegurar-se que el camp electromagnètic no afectarà l'implant.

- Mentre s'utilitza, algunes parts accessibles de l'aparell s'escalfaran prou per provocar cremades.
- No permeteu que el vostre cos, roba o altres objectes llevat dels estris de cuina compatibles entrin en contacte amb el vidre fins que la superfície s'hagi refredat.
- No s'han de deixar objectes metàl·lics com ara ganivets, forquilles, culleres i tapes sobre la superfície de la placa perquè es poden escalfar.
- Mantingueu els infants allunyats de la superfície.
- Les nanses de les cassoles poden cremar. Vigileu que les nanses de les cassoles no quedin per sobre d'altres zones de cocció enceses. Mantingueu les nanses fora de l'abast dels infants.
- No deixeu mai l'aparell sense supervisió mentre està en funcionament. Els vessaments provoquen fum i esquitxos de greix que es poden inflamar.
- No deixeu mai cap objecte o estri sobre l'aparell.
- Cal anar amb compte per evitar tocar les parts que cremen.
- No utilitzeu mai l'aparell per escalfar o climatitzar l'habitació.
- Després d'utilitzar-les, apagueu sempre les zones de cocció i la placa com s'indica en aquest manual (és a dir, amb el panell de control). No confieu amb la funció de detecció de la presència de cassoles per a apagar les zones de cocció quan retireu les cassoles.
- Cal vigilar que els infants no juguin amb l'aparell.
- Els infants o persones amb discapacitats que els limitin la capacitat d'utilitzar l'aparell haurien de disposar d'una persona responsable i competent que els instrueixi en com utilitzar-lo. L'instructor ha de comprovar que són capaços d'utilitzar l'aparell sense posar-se en perill a si mateixos o el seu entorn.
- No guardeu objectes que puguin interessar els infants als mobles de sobre l'aparell. Els infants podrien enfilarse a la placa i rebre ferides de gravetat.

- No deixeu els infants sols o sense supervisió a la zona en què s'utilitza l'aparell.
- Aquest aparell no està pensat per a ser utilitzat per persones (inclosos infants) amb capacitats físiques, sensorials o mentals reduïdes, o amb manca d'experiència i coneixements, tret que rebin la supervisió o instruccions sobre l'ús de l'aparell per part d'una persona responsable de la seva seguretat.
- Cal mantenir-ne els infants menors de 8 anys allunyats tret que estiguin supervisats contínuament.
- Mantingueu l'aparell i el cable fora de l'abast d'infants menors de 8 anys.
- Mantingueu les mascotes allunyades del producte per a evitar incendis o cremades. No permeteu que les mascotes s'enfilin sobre el producte, fins i tot quan no està en funcionament.
- No es poden col·locar materials o productes combustibles sobre aquest aparell en cap cas.
- Si la superfície està esquerdada, apagueu l'aparell per evitar descàrregues elèctriques. No torneu a utilitzar la placa fins que un tècnic especialitzat hagi canviat el vidre.
- L'aparell i les seves parts accessibles es poden escalfar mentre s'utilitza.
- Perill d'incendi: No guardeu objectes sobre les superfícies de cocció.
- No guardeu mai elements combustibles ni aerosols als calaixos de sota la placa.
- La cocció d'oli o greix sense supervisió pot ser perillosa i pot provocar incendis. No intenteu apagar foc amb aigua MAI, en canvi, apagueu l'aparell i cobriu la flama, per exemple, amb una tapa o una manta ignífuga.
- Només utilitzeu protectors de la placa dissenyats pel fabricant de l'aparell de cuina, aquells que el fabricant de l'aparell indiqui que són adequats a les instruccions o els protectors inclosos amb l'aparell. L'ús de protectors inadequats pot provocar accidents.

Manteniment

- La neteja i el manteniment de l'usuari no els poden fer infants sense supervisió.
- No reparau o substituïu cap part de l'aparell si no ho recomana específicament el manual. La resta de tasques de manteniment les hauria de dur a terme un tècnic qualificat.
- Si el cable d'alimentació està deteriorat, l'ha de substituir el fabricant, un agent de servei o una persona igualment qualificada per evitar riscos.

PRECAUCIÓ

PRECAUCIÓ

- Per reduir el risc de lesió a persones, avaries o danys al producte o l'habitatge mentre s'utilitza l'aparell, seguiu les precaucions bàsiques de seguretat, incloent-hi:

Instal·lació

- Vigileu: les vores del panell són esmolades.
- Poseu aquesta informació a disposició de la persona encarregada d'instal·lar l'aparell, ja que us pot reduir els costos d'instal·lació.
- Els errors en la instal·lació podrien invalidar la garantia o reclamacions de responsabilitat.

Funcionament

- La fulla esmolada de la rasqueta de la placa queda exposada quan se'n retira la protecció. Utilitzeu-la amb molta precaució i guardeu-la de manera segura i fora de l'abast dels infants.
- No utilitzeu mai l'aparell com a superfície de treball o emmagatzematge.
- No col·loqueu o deixeu objectes magnetitzables (p.e., targetes de crèdit, targetes de memòria) o aparells electrònics (p.e., ordinadors,

reproductors MP3) a prop de l'aparell, ja que els podria afectar el camp electromagnètic.

- No col·loqueu o deixeu caure objectes pesants sobre la placa. Fer-ho podria provocar esquerdes a la superfície de la placa.
- No us poseu drets sobre la placa.
- No utilitzeu cassoles amb vores dentades o arrossegueu cassoles sobre la superfície de plàstic perquè pot ratllar el vidre.
- Els usos previstos d'aquest aparell són les aplicacions domèstiques o similars com ara:
 - cuines a disposició dels treballadors a botigues, oficines i altres entorns laborals
 - granges
 - ús per part de clients d'hotels, motels i altres entorns de tipus residencial
 - establiments que ofereixen allotjament i esmorzar.
- Aquest aparell no es pot utilitzar mitjançant un temporitzador extern o un sistema de control remot independent. Això no s'aplica si es desactiva el funcionament d'aparells regulats per la norma EN 50615.
- Cal vigilar el procés de cocció. Un procés de cocció curt s'ha de vigilar sense interrupció.

Manteniment

- No utilitzeu fregalls ni altres agents abrasius per netejar la placa, ja que poden ratllar el vidre.
- No utilitzeu aparells de neteja de vapor.
- No utilitzeu un aparell de vapor per netejar la placa.

PROTECCIÓ DEL MEDI AMBIENT

Eliminació de l'aparell antic



- Aquest símbol d'un contenidor ratllat indica que els residus de productes elèctrics i electrònics (RAEE) s'han d'eliminar per separat de la resta de residus municipals.
- Els productes elèctrics antics poden contenir substàncies perilloses, de manera que l'eliminació correcta del vostre aparell antic ajudarà a prevenir possibles conseqüències negatives per al medi ambient i la salut humana. El vostre aparell antic pot contenir peces reutilitzables que es podrien utilitzar per reparar altres productes, i altres materials valuosos que es poden reciclar per conservar recursos limitats.
- Podeu portar el vostre aparell a la botiga on el vau comprar, o bé posar-vos en contacte amb l'oficina de residus de la vostra administració local per tal d'obtenir informació sobre el vostre punt de recollida de RAEE autoritzat més proper. Per obtenir la informació més actualitzada del vostre país, consulteu www.lg.com/global/recycling.

INSTAL·LACIÓ

Descripció del producte

Components i característiques

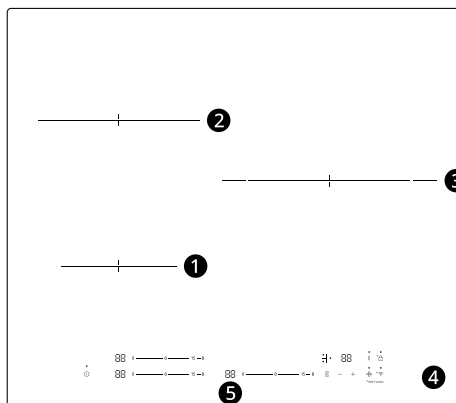

1	Zona de màx. 1400/2000 W
2	Zona de màx. 2300/3300 W
3	Zona de màx. 2800/3700 W
4	Placa de vidre
5	Panell de control

Accessoris



1

1 Suports de subjecció (4 u.)

Especificacions

Model	CI5Z2420BN
Zones de cocció	3 zones
Tensió d'alimentació	220-240 V~ 50/60 Hz 380-415 V 3N~ 50/60 Hz
Màxima càrrega d'energia connectada	7400 W

Model	CI5Z2420BN
Mides de l'aparell Amplada X Fondària X Alçada (mm)	590 X 520 X 56
Dimensions del forat del marbre de la cuina Amplada X Fondària (mm)	560 X 480

Les dimensions són aproximades.

Instal·lació

Dimensions i distàncies

Talleu la superfície de treball d'acord amb les mides indicades en el dibuix.

Per a instal·lar l'aparell i utilitzar-lo, cal deixar mínim 5 cm de distància al voltant de la vora tallada.

Assegureu-vos que el gruix de la superfície de treball és d'almenys 10 mm. Trieu un material aïllant i resistent a la calor per la superfície de treball per evitar enrampades i deformacions importants provocades per la radiació tèrmica de la placa. La fusta i altres materials semblants fibrosos o higroscòpics no són materials adequats per la superfície de treball si no estan impregnats. Com es mostra a continuació:

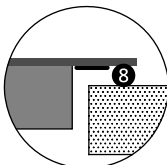
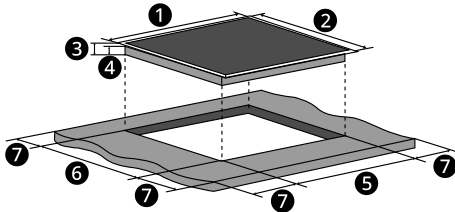

⑥ 480 mm - 482 mm ⑦ Mín. 50 mm

⑧ Precinte

En qualsevol circumstància, assegureu-vos que la placa està ventilada i que l'entrada i la sortida d'aire no estan bloquejades. Assegureu-vos que la placa està en bones condicions, com es mostra a continuació.

NOTA

- La distància de seguretat entre la placa i l'armari de sobre la placa ① ha de ser d'un mínim de 500 mm quan no hi ha una campana extractora equipada. Si hi ha una campana extractora equipada, cal mantenir la distància de seguretat especificada pel fabricant de la campana extractora entre la placa de la cuina i la campana extractora de sobre.

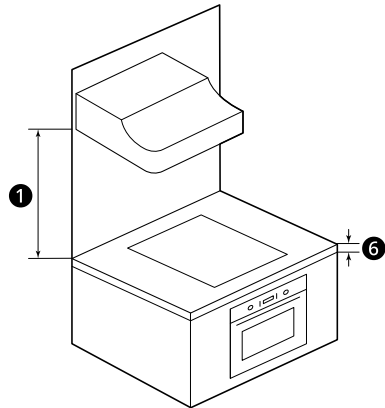

① 590 mm ② 520 mm ③ 56 mm

④ 49 mm ⑤ 560 mm - 562 mm

12 INSTAL·LACIÓ

Forn

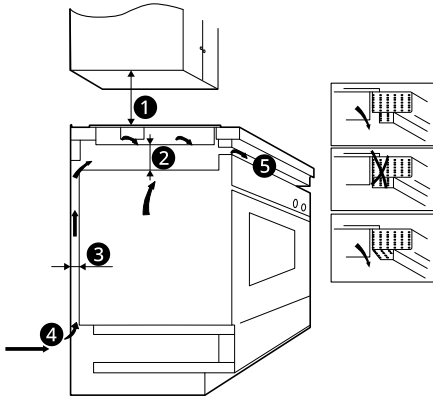

Calaix

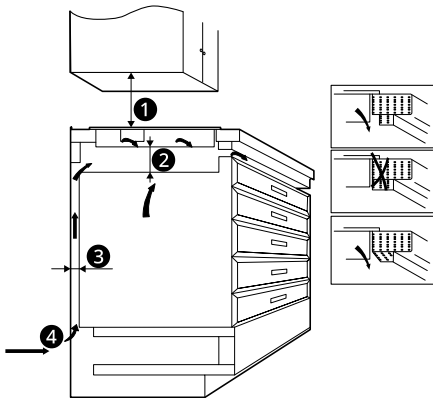

- ❶ Mín. 500 mm
- ❷ Mín. 15 mm
- ❸ Mín. 20 mm
- ❹ Entrada d'aire
- ❺ Sortida d'aire 3 mm
- ❻ Mín. 10 mm

⚠ ADVERTÈNCIA

• Garantir una ventilació adequada

Assegureu-vos que la placa està ben ventilada i que l'entrada i la sortida d'aire no estan bloquejades. Per tal d'evitar tocar accidentalment la base calenta de la placa o enrampades inesperades, cal inserir-hi una peça de fusta, fixada amb caragols, a una distància

mínima de 15 mm per sota de la base de la placa. Seguiu els criteris següents.

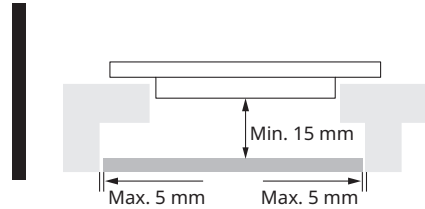

- Hi ha forats de ventilació al voltant de la placa. CAL que vigileu que la superfície de treball no bloquegi els forats quan col·loqueu la placa.
- La cola que enganxa el material de plàstic o fusta al moble ha de ser resistent a 150 °C per evitar que es desenganxi el panell.
- La paret posterior i les superfícies adjacents i del voltant han de suportar 90 °C de temperatura.

Instal·lar l'aparell

Abans d'instal·lar la placa

- Assegureu-vos que la superfície de treball és estable i està anivellada i que no hi ha elements estructurals que interfereixin amb les condicions d'espai. Una superfície desanivellada pot provocar que el vidre de la placa s'esquerdi inesperadament per pressions superficials desiguals.
- Assegureu-vos que la superfície de treball està feta d'un material resistent a la calor i aïllant.
- Si la placa s'instal·la a sobre d'un forn, el forn ha de disposar d'un ventilador de refrigeració integrat.
- La instal·lació ha de complir tots els requisits pel que fa a les distàncies i els criteris i normatives aplicables.
- Assegureu-vos que s'incorpora un interruptor seccionador a la xarxa elèctrica que en permeti la desconexió total, instal·lat en una posició que compleixi amb les normes i reglaments locals sobre cablejat.
- Cal incorporar un dispositiu a la instal·lació elèctrica que permeti desconectar l'aparell de la xarxa elèctrica a tots els pols amb una separació de mínim 3 mm. Els dispositius

d'aïllament poden ser tallacircuits de protecció de la línia de transmissió, fusibles (cal treure els fusibles de caragol del suport), interruptors diferencials i contactors.

- El client ha de poder accedir amb facilitat a l'interruptor seccionador quan la placa estigui instal·lada.
- Consulteu les autoritats urbanístiques locals i ordenances municipals si teniu dubtes sobre la instal·lació.
- Utilitzeu acabats resistents a la calor i fàcils de netejar (com ara rajoles de ceràmica) per a les parets del voltant de la placa.
- El moble de cuina al qual s'encaixa l'aparell ha de satisfer els requisits de la norma europea DIN 68930.

Després d'instal·lar la placa

- Assegureu-vos que el cable d'alimentació no és accessible a través de les portes dels armaris i calaixos.
- Assegureu-vos que hi ha un flux d'aire fresc adequat des de l'exterior dels mobles fins a la base de la placa.
- Si s'instal·la la placa a sobre d'un calaix o armari, cal instal·lar un aïllant tèrmic a sota la base de la placa.
- El client ha de poder accedir amb facilitat a l'interruptor seccionador.

Abans de col·locar els suports de fixació

- Cal col·locar l'aparell sobre una superfície llisa i estable. No pressioneu els botons que sobresurten de la placa.

Ajustar la posició del suport

Fixeu la placa a la superfície de treball caragolant 2 suports a la base de la placa (vegeu la imatge)

després d'instal·lar-la. Ajusteu-ne la posició per acomodar-la al gruix de la superfície en qüestió.

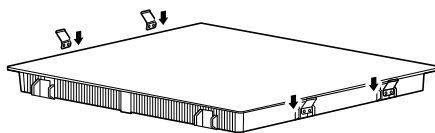

⚠️ ADVERTÈNCIA

- En qualsevol circumstància, assegureu-vos que els suports no entrin en contacte amb el marbre de la cuina després de fer-ne la instal·lació.

⚠️ PRECAUCIÓ

- La placa l'han d'instal·lar tècnics qualificats. Disposem de tècnics per a aquest servei. No instal·li l'aparell vostè.
- La placa no s'ha d'instal·lar directament a sobre d'un rentaplats, nevera, congelador, rentadora o assecadora, ja que la humitat podria malmetre la placa.
- Cal instal·lar la placa de manera que es pugui garantir una bona radiació tèrmica per augmentar-ne la fiabilitat.
- La paret i la zona d'escalfament per inducció per sobre de la superfície han de ser resistents a la calor.

Connectar la placa a la xarxa d'alimentació elèctrica

Un electricista qualificat ha de connectar la placa a la xarxa d'alimentació elèctrica.

Abans de connectar la placa a la xarxa d'alimentació elèctrica, és responsabilitat de l'electricista comprovar que:

- El sistema de cablejat domèstic sigui apte pel consum de potència de la placa.
- El voltatge correspongui amb el valor indicat a la placa d'identificació.
- Les seccions del cable d'alimentació puguin suportar la càrrega indicada a la placa d'identificació.

14 INSTAL·LACIÓ

Connectar la placa a la xarxa d'alimentació elèctrica. No utilitzeu adaptadors, reductors o lladres, ja que es poden sobreescalfar i incendiar-se.

El cable d'alimentació elèctrica no pot tocar les parts calentes i s'ha de col·locar de manera que no superi mai una temperatura de 75 °C.

Comproveu amb un electricista que el sistema de cablejat domèstic sigui adequat i no tingui alteracions.

Les alteracions només les pot fer un electricista qualificat.

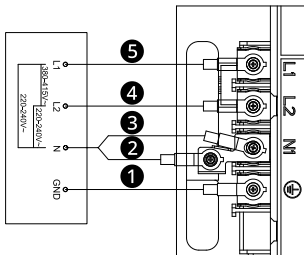
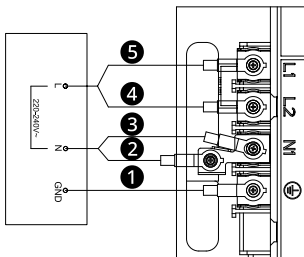
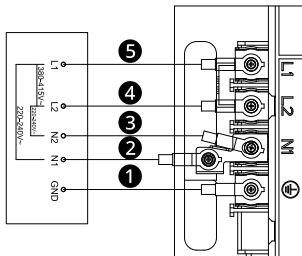

❶ Groc/Verd

❷ Gris

❸ Blau

❹ Marró

❺ Negre

- Si el cable d'alimentació està deteriorat o cal substituir-lo, poseu-vos en contacte amb un centre d'informació al client d'LG Electronics.
- L'instal·lador s'ha d'assegurar que s'ha fet una connexió elèctrica adequada i que compleix amb la normativa de seguretat.
- Si l'aparell es connecta directament a la xarxa d'alimentació, cal instal·lar un interruptor omnipolar amb una distància de 3 mm entre contactes.
- El cable d'alimentació no pot estar doblegat o comprimit.
- Cal fer un control regular del cable d'alimentació i només el poden substituir tècnics autoritzats.
- Una vegada que la placa estigui connectada a la xarxa elèctrica, comprovi que totes les zones de coccio estan llestes per al seu ús encenent breument cadascuna per torns a la màxima potència amb els utensilis de cuina adequats.

⚠ ADVERTÈNCIA

- Assegureu-vos que la base de la superfície i el cable d'alimentació de la placa no entrin en contacte.

FUNCIONAMENT

Introducció a la cuina d'inducció

⚠ PRECAUCIÓ

- Les persones amb marcapassos haurien de consultar el seu metge abans d'utilitzar aquest aparell.

Com funciona la cuina d'inducció

La cuina d'inducció és una tecnologia de cocció segura, innovadora, eficient i econòmica. Funciona per mitjà de vibracions electromagnètiques que generen calor directament al recipient de cocció, en lloc de fer-ho indirectament a través d'escalfar una superfície de vidre. El vidre s'escalfa només perquè la cassola li transmet la calor.

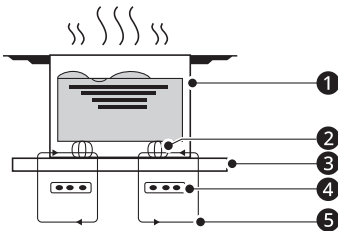

- 1 Olla metàl·lica
- 2 Circuit magnètic
- 3 Placa vitroceràmica
- 4 Bobina d'inducció
- 5 Corrent induït

Abans d'utilitzar la placa d'inducció

- Llegiu aquesta guia, parant especial atenció al capítol INSTRUCCIONS DE SEGURETAT.
- Retireu qualsevol làmina protectora que pot haver-hi encara a la placa d'inducció.

Estris de cuina

Triar els estris de cuina adequats

NOTA

- Quan compreu estris de cuina per la placa d'inducció, busqueu recipients que el fabricant indiqui que són "aptos per a inducció" o "compatibles amb inducció", o que tingui una etiqueta del fabricant que indiqui que està dissenyat específicament per a cuina d'inducció.
- El material de la base del recipient ha de ser magnètic perquè s'activin els elements per a la cocció. Utilitzeu un imant per comprovar que la base del recipient sigui adequat. Si l'imat s'enganxa a la base, el recipient es pot utilitzar per a la cuina d'inducció.

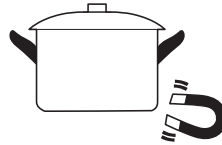

- Els recipients de cocció fets dels següents materials no són aptes: acer inoxidable pur, alumini, coure sense una base magnètica, vidre, fusta, porcellana, ceràmica i terrissa.
- No utilitzeu estris de cuina amb vores dentades o una base corbada.



- Assegureu-vos que la base del recipient sigui llisa, reposi sobre el vidre sense ballar i sigui de la mateixa mida que la zona de cocció. Utilitzeu recipients amb un diàmetre de la mateixa mida que la marca de la zona triada. Utilitzar una cassola lleugerament més ampla garantirà que s'utilitzi l'energia amb la màxima eficiència. Si utilitzeu una cassola més petita que la zona d'escalfament, l'eficiència podria ser menor a l'esperada. La placa podria no detectar una cassola de menys de 120 mm. Sempre

16 FUNCIONAMENT

col·loqueu els recipients al centre de la zona de cocció.



- Aixequeu directament els recipients de la placa d'inducció.



Detecció d'objectes petits

Quan es deixa sobre la placa un recipient de mida inadequada o sense magnetisme (p.e., d'alumini), qualsevol altre objecte petit (p.e., ganivets, culleres, claus), la placa entra en mode d'espera automàticament al cap d'1 minut.

Utilitzar les plaques

Utilitzar panell de control

Panell de control

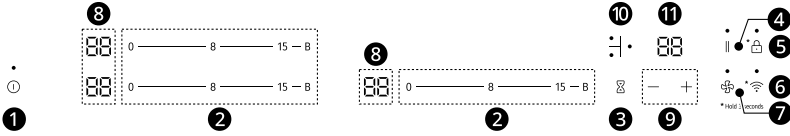

- 1 Botó **ON/OFF**
- 2 Controlador de la potència
- 3 Botó **Temporitzador**
- 4 Botó de **Pausa**
- 5 Botó **Keylock (Tecla de bloqueig)**
- 6 Botó de connexió **Wi-Fi**
- 7 Botó de connexió a la campana
- 8 Indicador de la configuració de potència
- 9 Botons **+/-**
- 10 Indicador del **Temporitzador**
- 11 Visualitzador del **Temporitzador**

• Per accionar els botons, premeu el botó desitjat amb el tou del dit.

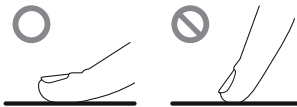

- Sentireu un so agut cada cop que el premeu.
- Assegureu-vos que els botons sempre estan nets, secs i que no hi ha objectes (p.e., estris o draps) que els cobreixin. Fins i tot una lleugera capa d'aigua pot dificultar la manipulació dels botons.

Utilitzar les zones de cocció

- 1 Premeu el botó **ON/OFF** durant un segon. Després d'encendre's, l'indicador acústic emet un sol so, tots els indicadors mostren "0" o "00",

fet que indica que la placa d'inducció ha entrat en mode d'espera.



- 2 Col·loqueu el recipient apte sobre la zona de cocció que desitgeu utilitzar.
 - Assegureu-vos que la base del recipient i la superfície per cuinar estiguin netes i seques.

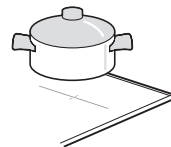

- 3** Premeu i feu lliscar el dit pel controlador de la potència, aleshores, l'indicador de la configuració de potència corresponent al botó brillarà.

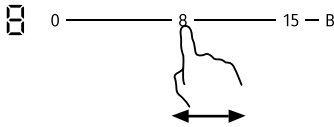

Seleccioneu una configuració de potència prement el controlador de la potència.

- Si no trieu una configuració de potència en 1 minut, la placa d'inducció s'apagarà automàticament. Haureu de tornar a començar des del pas 1.
- Podeu modificar la configuració de potència en qualsevol moment mentre duri la cocció repetint aquest pas.

NOTA

- Si l'indicador mostra una "u" amb la configuració de potència, això vol dir que:
 - no heu col·locat l'estri de cuina sobre la zona de cocció correcta, o
 - l'estri que esteu utilitzant no és apte per a cuina d'inducció, o
 - l'estri és massa petit o no està centrat a la zona de cocció.
- No es produirà l'escalfament si no hi ha un estri apte a la zona de cocció.
- L'indicador s'apagarà automàticament al cap d'1 minut si no s'hi posa un estri adequat a sobre.
- És normal que la placa faci un brunzit o remor quan està en mode de cocció.
- També és normal sentir un soroll de ventilador quan els components electrònics de la placa s'escalfen durant la cocció.

Configuracions de potència

Les configuracions següents només són orientatives. La configuració exacta dependrà de factors diversos, com ara els estris de cuina i la quantitat que cuineu. Experimenteu amb la placa d'inducció per trobar la configuració més adequada per a vosaltres.

Configuració de potència	Apte per
1 - 2	<ul style="list-style-type: none"> • Escalfament delicat de quantitats petites de menjar • Fondre xocolata, mantega i aliments que es cremen aviat • Cocció a foc lent • Escalfar lentament
3 - 5	<ul style="list-style-type: none"> • Reescalfar • Cocció a foc lent ràpida • Coure arròs
6 - 11	<ul style="list-style-type: none"> • Creps
12 - 14	<ul style="list-style-type: none"> • Saltat • Coure pasta
15	<ul style="list-style-type: none"> • Tècnica chǎo o bao • Marcar • Bullir sopa • Bullir aigua
B	<ul style="list-style-type: none"> • Bullir sopa ràpidament • Bullir aigua ràpidament

Finalitzar la cocció

- 1** Premeu el controlador de la potència que vulgueu apagar. Apagueu la zona de cocció prement o feu lliscar el control lliscant fins a "0". Assegureu-vos que el visualitzador mostra "0".

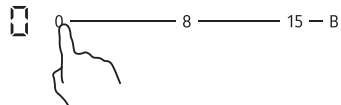

- 2** Apagueu tota la placa prement el botó **ON/OFF**.



⚠️ PRECAUCIÓ

• Vigileu amb les superfícies calentes

Els símbols “H” i “h” mostren quines zones de cocció estan massa calentes pel tacte en 2 passos. Desapareixerà quan la superfície s’hagi refredat a una temperatura segura. També es pot utilitzar com a funció d’estalvi energètic si voleu escalfar més estris, utilitzeu la placa que encara està calenta.

- “H”: calor residual molt calenta (retenció de calor)
- “h”: calor residual

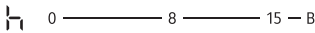
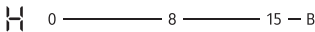

potència de la zona de cocció es reduirà automàticament.

1 Premeu el controlador de la potència.



2 Premeu o feu lliscar el botó “B”. Comproveu que l’indicador mostra “b”.

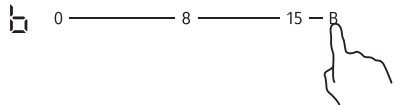

Cancel·lar la funció de potència

1 Premeu el controlador de la potència del qual vulgueu cancel·lar la funció potenciadora i programeu la potència desitjada.

- Aquesta funció es pot utilitzar en totes les zones de cocció.
- Si la configuració anterior era 0, després d’apagar la funció potenciadora, es configurarà la potència 15.



Utilitzar el temporitzador

- Podeu programar-lo per apagar una o més zones de cocció quan s'acabi el temps indicat. El temps màxim és de 99 minuts.

Programar el temporitzador per apagar una o més zones de cocció automàticament

- 1 Si s'està utilitzant la zona de cocció, premeu el botó **Temporitzador** múltiples vegades fins que l'indicador de la zona de cocció necessària s'encengui. L'indicador del temporitzador

Utilitzar el potenciador

Activar el potenciador

Amb la funció potenciadora, es poden escalfar grans quantitats d'aigua més ràpidament que la configuració de potència corresponent 15.

⚠️ ADVERTÈNCIA

- No utilitzeu mai la funció potenciadora per preescalfar estris de cuina buits o per escalfar oli, mantega o llard. Els estris de cuina es poden danyar i el greix o el greix es poden incendiar si s'escalfa en excés.

NOTA

- Aquesta funció es pot utilitzar en totes les zones de cocció.
- Si la configuració anterior era 0, després d’apagar la funció potenciadora, es configurarà la potència 15.
- En algunes circumstàncies, la funció potenciadora es podria apagar automàticament per a protegir els components electrònics de l’interior de la placa. La configuració de potència tornarà a la seleccionada anteriorment.
- Les zones de cocció tenen una potència màxima disponible. Si aquest rang de potència se supera amb la funció potenciadora, la configuració de

començarà a fer pampallugues i el visualitzador del temporitzador mostrarà "00".

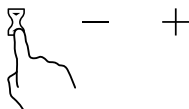

2 Programmeu el temps prement els botons +/-.

- Suggestiment: Premeu els botons +/- un sol cop per afegir o restar 1 minut.
- Mantingueu premuts els botons +/- per afegir o restar 10 minuts.

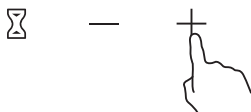

3 Quan es programa el temporitzador el compte enrere comença immediatament.



4 Quan s'acabi el temps, la zona de cocció corresponent s'apagarà automàticament.

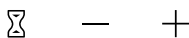
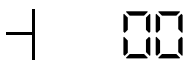

Veure el temps restant

1 Premeu el botó **Temporitzador** múltiples vegades fins que l'indicador de la zona de cocció necessària s'encengui.

Modificar el temporitzador

1 Premeu el botó **Temporitzador** múltiples vegades fins que l'indicador de la zona de cocció necessària s'encengui.

2 Programmeu el temps prement els botons +/-.

Cancel·lar el temporitzador

1 Premeu el botó **Temporitzador** múltiples vegades fins que l'indicador d'una zona de cocció necessària s'encengui.

2 Mantingueu premut el botó " - " del **Temporitzador**, el temporitzador baixa fins a "00" i així es cancel·la el temporitzador.

Bloquejar els botons

- Podeu bloquejar els botons per evitar-ne l'ús involuntari (per exemple, que els infants encenguin les zones de cocció accidentalment).
- Quan els botons estan bloquejats, tots els botons deixen de funcionar.

Per a bloquejar els botons

1 Premeu el botó de **Keylock (Tecla de bloqueig)** durant 3 segons.



2 El visualitzador del temporitzador mostra "Lo" de manera alterna amb el temps del temporitzador.

NOTA

- Les altres zones de cocció seguiran funcionant si s'havien encès anteriorment.

Per a desbloquejar els botons

- 1 Premeu el botó de **Keylock (Tecla de bloqueig)** durant 3 segons.



NOTA

- Quan la placa estigui bloquejada, no funciona cap botó excepte el botó **ON/OFF**. Sempre podeu apagar la placa d'inducció amb el botó **ON/OFF** en cas d'emergència, però us caldrà desbloquejar la placa abans de fer qualsevol altra operació posterior.

Utilitzar el mode de pausa

- La funció de pausa redueix la configuració de potència d'una zona de cocció al nivell 1 i la manté fins que es desactivi. Aquesta funció es pot utilitzar per a interrompre breument i reprendre el procés de cocció.
- Quan es programa el mode de pausa, no funciona cap botó excepte el botó **ON/OFF**.

Per a programar el mode de pausa

- 1 Premeu el botó de **Pausa**
- 2 El visualitzador del temporitzador i l'indicador de la configuració de potència mostraran "||"



Per a sortir del mode de pausa

- 1 Premeu el botó de **Pausa** per recuperar la configuració de potència anterior de la zona de cocció.

NOTA

- Quan la placa està en mode de pausa, no funciona cap botó excepte el botó **ON/OFF**.

Sempre podeu apagar la placa d'inducció amb el botó **ON/OFF**.

Temps de funcionament predeterminats

L'apagada automàtica és una funció de seguretat de la placa d'inducció. S'apaga automàticament si mai us oblideu d'apagar-la. Els temps de funcionament predeterminats de les diverses configuracions de potències es troben a la taula següent:

Configuració de potència	Temps de funcionament predeterminats (hores)
1-3	6
4-6	5
7-9	4
10-15	1,5

Quan es retira l'estri de cuina, la placa d'inducció deixa d'escalfar immediatament i la placa s'apaga automàticament al cap d'1 minut.

Funció especial

Connexió Wi-Fi

- Premeu el botó de connexió **Wi-Fi** durant 3 segons, el llum LED **Wi-Fi** i la funció **Wi-Fi** s'encendran. Seguiu les instruccions de l'aplicació **LG ThinQ** del vostre telèfon intel·ligent per utilitzar la funció **Wi-Fi**.



Connexió amb la campana

- Aquest producte conté un dispositiu Wi-Fi que podeu utilitzar per a connectar la placa a campanes LG. A través de la connexió **Wi-Fi**, podeu utilitzar la funció de connexió a la campana a l'aplicació **LG ThinQ**. Activar la connexió **Wi-Fi**. Premeu el botó de connexió a la

22 FUNCIONAMENT

campana i s'activaran el llum LED de la campana i la connexió amb la campana.



NOTA

- La connexió amb la campana no funcionarà si hi ha algun problema de connectivitat del Wi-Fi, problema de connexió o qualsevol fallada, avaria o error causat per la connexió a la xarxa.

Mode de límit de potència

Us permet limitar la potència total de la placa, si cal, tenint en compte les condicions de la vostra instal·lació elèctrica.

- 1 Premeu el botó de **Keylock (Tecla de bloqueig)** durant 3 segons amb la placa apagada per entrar al mode de bloqueig.



- 2 Premeu el botó del **Temporitzador** durant 3 segons, un indicador acústic bronzirà.

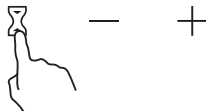

- 3 Premeu el botó potenciador inferior esquerre per programar el mode de límit de potència.

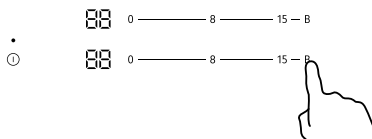

- 4 Premeu el botó de **Keylock (Tecla de bloqueig)** múltiples vegades per a seleccionar la càrrega d'energia màxima connectada.



Visualitzador	Potència màxima
25	2500 W
35	3500 W
45	4500 W
60	6000 W
74	7400 W

- 5 Premeu el botó **ON/OFF** per comprovar la potència actual de la placa i sortir del mode de límit de potència.



FUNCIONS INTEL·LIGENTS

Aplicació LG ThinQ

Aquesta funció només està disponible per als models amb Wi-Fi.

L'aplicació **LG ThinQ** us permet comunicar-vos amb l'aparell mitjançant un telèfon intel·ligent.

Funcions de l'aplicació LG ThinQ

Comuniqueu-vos amb l'aparell des d'un telèfon intel·ligent utilitzant les còmodes funcions intel·ligents.

Vinculació amb la campana

Us permet triar quina campana extractora funciona amb la inducció.

Seguiment

Aquesta funció us permet comprovar l'estat de funcionament del producte, l'estat de bloqueig, la resistència a calor de cada zona de cocció i el temporitzador.

Seguiment del període d'ús

Aquesta funció us ajuda a comprovar la quantitat total de temps que utilitzeu cada zona de cocció diàriament, setmanalment i mensualment.

NOTA

- En els següents casos, ha d'actualitzar la informació de xarxa de cada aparell en l'aplicació **LG ThinQ**, en **targeta de l'aparell** → **Ajustos** → **Canviar xarxa**.
 - es canvia l'encaminador sense fil
 - es canvia la contrasenya de l'encaminador sense fil
 - es canvia el proveïdor de serveis d'Internet
- Per desconnectar l'aparell de la xarxa **Wi-Fi**, suprimiu l'aparell de la llista de productes connectats a l'aplicació **LG ThinQ**.
- L'aplicació està subjecta a canvis per a la millora de l'aparell sense previ avís als usuaris.
- Les funcions poden variar segons el model.

Instal·lar l'aplicació LG ThinQ i connectar un aparell LG

Models amb codi QR

Escanegeu el codi QR adjunt al producte amb la càmera o una aplicació de lectura de codis QR del vostre telèfon intel·ligent.

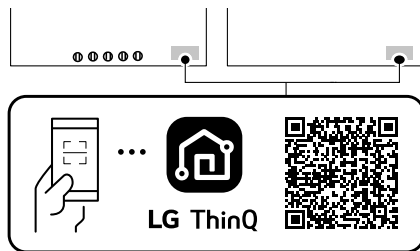

Models sense codi QR

- 1 Busqueu l'aplicació **LG ThinQ** a Google Play Store o Apple App Store i instal·leu-la en un telèfon intel·ligent.
- 2 Executeu l'aplicació **LG ThinQ** i inicieu la sessió amb el vostre compte, o bé creeu un compte LG per a iniciar la sessió.
- 3 Toqueu el botó d'afegir (+) de l'aplicació **LG ThinQ** per a connectar el vostre aparell LG. Seguiu les instruccions de l'aplicació per a completar el procés.

NOTA

- Per verificar la connexió Wi-Fi, comproveu que la icona Wi-Fi del panell de control estigui il·luminada.
- L'aparell només funciona amb xarxes Wi-Fi de 2,4 GHz. Per comprovar la freqüència de la vostra xarxa, poseu-vos en contacte amb el vostre proveïdor de serveis d'Internet o consulteu el manual de l'encaminador sense fil.

NOTA

- **LG ThinQ** no es fa responsable de cap problema de connexió a la xarxa ni de qualsevol fallada, funcionament incorrecte o error causat per la connexió de xarxa.
- L'entorn sense fil circumdant pot fer que el servei de xarxa sense fil funcioni lentament.
- Si la distància entre l'aparell i l'encaminador sense fil és massa gran, la intensitat del senyal es redueix. La connexió pot trigar molt de temps o la instal·lació pot fallar.
- Si l'aparell té problemes per connectar-se a la xarxa Wi-Fi, és possible que estigui massa lluny de l'encaminador. Compru un repetidor Wi-Fi (amplificador d'abast) per millorar la intensitat del senyal Wi-Fi.
- És possible que la connexió de xarxa no funcioni correctament segons el proveïdor de serveis d'Internet.
- És possible que la connexió Wi-Fi no s'estableixi o s'interrompi a causa de l'entorn de la xarxa domèstica.
- L'aparell no es pot connectar a causa de problemes amb la transmissió del senyal sense fil. Desendolieu l'aparell i espereu aproximadament un minut abans de tornar-ho a provar.
- Si el tallafoc del vostre encaminador sense fil està activat, desactiveu-lo o afegiu-hi una excepció.
- El nom de la xarxa sense fil (SSID) hauria de ser una combinació de números i lletres de l'alfabet anglès. (No utilitzeu caràcters especials).
- La interfície d'usuari (IU) del telèfon intel·ligent pot variar segons el sistema operatiu (SO) mòbil i el fabricant.
- Si el protocol de seguretat de l'encaminador està configurat a **WEP**, és possible que no pugueu configurar la xarxa. Seleccioneu un altre protocol de seguretat (es recomana **WPA2**) i torneu a connectar el producte.
- Per a desactivar la funció Wi-Fi, premeu el botó de connexió **Wi-Fi** durant 3 segons. L'indicador Wi-Fi s'apagarà.
- Per a reconnectar l'aparell o afegir un nou usuari, premeu el botó de connexió **Wi-Fi** durant 3 segons per apagar-lo temporalment.

Executeu l'aplicació **LG ThinQ** i seguïu les instruccions de l'aplicació per connectar l'aparell.

Especificacions de l'equip de ràdio

Nom del mòdul	LCWB-001
Rang de freqüència de la xarxa d'àrea local sense fils	2412 MHz - 2472 MHz
Potència de sortida (màx.) de la xarxa d'àrea local sense fils	18,14 dBm
Rang de freqüència Bluetooth	2402 MHz - 2480 MHz
Potència de sortida (màx.) Bluetooth	7,03 dBm

Versió del software de la funció sense fil: V 1.0

Perquè l'usuari ho tingui en compte: aquest dispositiu s'ha d'instal·lar i utilitzar amb una distància mínima de 3 cm entre el dispositiu i el cos.

Declaració de conformitat



Per la present, LG Electronics declara que l'equip de ràdio tipus Placa d'inducció compleix la Directiva 2014/53/UE. El text complet de la declaració de conformitat de la UE està disponible a la següent adreça d'Internet:

<http://www.lg.com/global/support/cedoc/cedoc#>

Informació del avís de software de codi obert

Per obtenir el codi font sota GPL, LGPL, MPL i altres llicències de fonts obertes que tinguin les obligacions de revelar un codi font, que estigui

contingut en aquest producte, i per accedir a tots els termes sobre llicència referits, així com als avisos sobre copyright i altres documents rellevants, si us plau, visiteu <https://opensource.lge.com>.

LG Electronics també us proporcionarà codi obert en CD-ROM per un import que cobreix les despeses de la seva distribució (com el suport, l'enviament i la manipulació) prèvia sol·licitud per correu electrònic a opensource@lge.com.

Aquesta oferta és vàlida per a qualsevol persona en possessió de la informació durant un període de tres anys després del darrer enviament d'aquest producte.

MANTENIMENT

Cura i neteja

Netejar l'aparell

⚠ PRECAUCIÓ

- No utilitzeu aparells de neteja de vapor.
-

Brutícia quotidiana del vidre (ditades, marques, taques de menjar o vessaments sense sucre sobre el vidre)

- 1 Apagueu la placa.
 - 2 Apliqueu-hi un producte de neteja per a plaques mentre la placa encara conservi escalfor (però que no cremi!).
 - 3 Esbandiu i eixugueu-la amb un drap net o paper absorbent.
-

NOTA

- Quan es talla l'alimentació a la placa, no hi haurà cap indicador de "superfície calenta", però la zona d'escalfament encara pot cremar! Aneu amb molt de compte.
 - Els fregalls metàl·lics, alguns fregalls de niló i els productes de neteja abrasius poden ratllar el vidre. Llegiu-ne sempre l'etiqueta per comprovar que el producte o fregall sigui adequat.
 - No deixeu residus de neteja sobre la placa: el vidre es podria tenyir.
-

Vessaments de líquids, substàncies foses i sucre calent sobre el vidre

Elimineu-los immediatament amb una espàtula de cuina o de pintor o una rasqueta apta per a plaques, però aneu amb compte amb les zones de cocció que poden cremar:

- 1 Apagueu la placa des de l'interruptor d'aïllament mecànic.
 - 2 Subjecteu la fulla o estri a un angle de 30° i rasqueu lentament la brutícia o esquitxada perquè es desplaci fins a una zona freda de la placa. Utilitzar la fulla incorrectament o inadequadament pot ratllar la superfície de la placa.
 - 3 Netegeu-ho amb un drap de cuina o paper absorbent.
 - 4 Seguiu els passos 2 i 3 "Brutícia quotidiana del vidre" de més amunt.
-

NOTA

- Elimineu les taques dels vessaments com més aviat millor. Si es deixa refredar sobre el vidre, pot ser més difícil d'eliminar o pot danyar permanentment la superfície de vidre.
 - Risc de talls: quan es retira la protecció de la rasqueta, ja que la fulla està molt esmolada. Utilitzeu-la amb molta precaució i guardeu-la de manera segura i fora de l'abast dels infants.
-

Vessaments sobre el panell de control

- 1 Apagueu la placa.
- 2 Absorbiu el vessament.
- 3 Passeu un drap o esponja net i humit pel panell de control.

- 4 Eixugueu la zona completament amb paper absorbent.

NOTA

- La placa pot emetre senyals acústics i apagar-se i el panell de control pot no funcionar si hi ha líquid a sobre. Assegureu-vos que heu eixugat bé el panell de control abans de tornar a encendre la placa.
-

SOLUCIONAR PROBLEMES

Abans de trucar al servei de reparacions

Les tasques de reparació només pot fer un tècnic certificat. Una reparació inadequada pot provocar perills considerables a vostè i a tercers. Tanmateix, alguns problemes lleus es poden solucionar com indica la taula següent:

Si algun dels problemes no se soluciona, poseu-vos en contacte amb un centre d'informació al client d'LG Electronics.

Components i característiques

Símtomes	Possible causa i solució
No es pot encendre la placa d'inducció.	<p>No hi ha corrent</p> <ul style="list-style-type: none"> Assegureu-vos que la placa d'inducció estigui connectada a l'alimentació elèctrica i que l'heu posat en marxa. Comproveu que no hi hagi un tall de llum al vostre domicili o zona. Si ho heu comprovat tot i el problema persisteix, truqueu a un tècnic qualificat.
El panell de control no respon.	<p>Els botons estan bloquejats.</p> <ul style="list-style-type: none"> Desbloquegeu els botons. Vegeu la secció "Bloquejar els botons" per a més instruccions.
El panell de control és difícil de manejar.	<p>Pot haver-hi una lleugera capa d'aigua sobre els botons o pot ser que estigieu utilitzant la punta dels dits per tocar els botons.</p> <ul style="list-style-type: none"> Assegureu-vos que la zona del panell de control estigui seca i utilitzeu el tou del dit per tocar els botons.
El vidre cada cop té més ratllades i marques.	<p>Estris de cuina aspres</p> <ul style="list-style-type: none"> Utilitzeu recipients amb la base llisa i suau. Vegeu "Triar els estris de cuina adequats".
	<p>S'utilitzen fregalls o productes de neteja abrasius i inadequats.</p> <ul style="list-style-type: none"> Vegeu "MANTENIMENT".
Alguns estris de cuina fan espetecs i esclafits.	<p>Pot deure's a l'estructura dels recipients (capes de diferents metalls que vibren diferent).</p> <ul style="list-style-type: none"> És normal i no és indicatiu de problemes.
La placa d'inducció fa un brunzit fluix quan s'utilitza una potència elevada.	<p>Ho provoca la tecnologia de la cuina d'inducció.</p> <ul style="list-style-type: none"> És normal, però el soroll hauria de disminuir o desaparèixer completament quan en reduïu la potència.
Soroll de ventilador provinent de la placa d'inducció.	<p>La placa d'inducció duu integrat un ventilador de refrigeració per evitar que els dispositius electrònics se sobreescalfin. Pot ser que segueixi funcionant després d'apagar la placa d'inducció.</p> <ul style="list-style-type: none"> És normal i no cal actuar. No talleu l'alimentació de la placa d'inducció des de la paret mentre funciona el ventilador.

Síntomes	Possible causa i solució
Els estris de cuina no s'escalfen i la pantalla mostra codis d'error.	<p>La placa d'inducció no pot detectar els recipients de cocció perquè no són adequats per a la cuina d'inducció.</p> <ul style="list-style-type: none"> Utilitzeu estris de cuina adequats per a la cuina d'inducció. Vegeu la secció "Triar els estris de cuina adequats".
Els recipients de cocció no s'escalfen i el visualitzador mostra una "u".	<p>La placa d'inducció no pot detectar els recipients de cocció perquè són massa petits per a la zona d'escalfament o perquè no hi estan centrats correctament.</p> <ul style="list-style-type: none"> Centreu el recipient i assegureu-vos que la mida de la base correspon amb la de la zona de cocció.
La placa d'inducció o una de les zones de cocció s'ha apagat inesperadament, sona un senyal i el visualitzador mostra un codi d'error (normalment alternant un o dos dígits al visualitzador del temporitzador).	<p>Problema tècnic</p> <ul style="list-style-type: none"> Si us plau, anoteu les lletres i els números del codi d'error, apagueu la placa d'inducció des de la paret i poseu-vos en contacte amb un tècnic qualificat.
El llum LED no s'encén quan s'endolla l'aparell.	<p>No hi ha corrent elèctric.</p> <ul style="list-style-type: none"> Comproveu que l'endoll està ben encaixat a la presa i que la presa funcioni.
L'indicador del mode de cocció s'encén, però els recipients no s'escalfen.	<p>Temperatura elevada de la placa.</p> <ul style="list-style-type: none"> Pot ser que la temperatura ambient sigui massa alta. Pot ser que l'entrada d'aire o l'orifici de ventilació estiguin bloquejats.
	<p>Hi ha un problema amb el ventilador.</p> <ul style="list-style-type: none"> Comproveu si el ventilador funciona correctament.
L'escalfament s'atura de sobte mentre funciona i la pantalla mostra una "u".	<p>El tipus de recipient és inadequat. El diàmetre del recipient és massa petit.</p> <ul style="list-style-type: none"> Utilitzeu estris de cuina adequats. (Consulteu el manual d'instruccions.)
	<p>La placa s'ha sobreescalfat.</p> <ul style="list-style-type: none"> L'aparell està sobreescalfat. Espereu que la temperatura torni a la normalitat. Premeu el botó ON/OFF per reiniciar l'aparell.
El LED de la pantalla parpelleja i no funciona. El botó tàctil PCB no funciona.	<p>Es tracta d'un tall de corrent temporal.</p> <ul style="list-style-type: none"> Talleu el corrent a través del disjuntor. Després d'una estona, torneu a connectar el corrent. Si el problema persisteix, truqueu al servei tècnic.

Codis d'error (Recuperació automàtica)

Síntomes	Possible causa i solució
C1	<p>Temperatura elevada del sensor de la placa de ceràmica</p> <ul style="list-style-type: none"> • És normal. El problema es pot solucionar com es descriu a continuació. • Espereu que la temperatura de la placa de ceràmica torni a la normalitat. Premeu el botó ON/OFF per a reiniciar l'aparell. Comproveu que el ventilador funcioni correctament; si no, truqueu al servei tècnic.
C2	<p>Temperatura elevada del transistor IGBT. (1#)</p> <ul style="list-style-type: none"> • És normal. El problema es pot solucionar com es descriu a continuació. • Espereu que la temperatura del transistor IGBT torni a la normalitat. Premeu el botó ON/OFF per reiniciar l'aparell. Comproveu que el ventilador funcioni correctament; si no, truqueu al servei tècnic.
EL	<p>La tensió d'alimentació és inferior a la tensió nominal.</p> <ul style="list-style-type: none"> • És normal. El problema es pot solucionar com es descriu a continuació. • Espereu que la temperatura de la placa de ceràmica torni a la normalitat. Investigueu i resoleu el desajust de l'alimentació elèctrica. Endolfeu l'aparell quan la tensió recuperi els valors normals. Premeu el botó ON/OFF per a reiniciar l'aparell.
EH	<p>La tensió d'alimentació és superior a la tensió nominal.</p> <ul style="list-style-type: none"> • És normal. El problema es pot solucionar com es descriu a continuació. • Investigueu i resoleu el desajust de l'alimentació elèctrica. Endolfeu l'aparell quan la tensió recuperi els valors normals. Premeu el botó ON/OFF per a reiniciar l'aparell.
EF	<p>Totes les zones de cocció s'apagaran si es vessa líquid o si hi ha res (una cassola o una olla) a sobre el panell de control.</p> <ul style="list-style-type: none"> • És normal. El problema es pot solucionar com es descriu a continuació. • S'activarà la desconexió automàtica si col·loqueu un drap humit a sobre del panell de control. En tots dos casos, l'aparell s'haurà de tornar a encendre mitjançant el botó ON/OFF després de retirar el líquid o drap.

Codis d'error (Sense recuperació automàtica)

Síntomes	Possible causa i solució
E1	<p>Avaria del sensor de temperatura de la placa de ceràmica (circuit obert)</p> <ul style="list-style-type: none"> • Truqueu al servei tècnic.
E2	<p>Avaria del sensor de temperatura de la placa de ceràmica (curtcircuit)</p> <ul style="list-style-type: none"> • Truqueu al servei tècnic.
E7	<p>Avaria del sensor de temperatura de la placa de ceràmica (invàlid)</p> <ul style="list-style-type: none"> • Truqueu al servei tècnic.

Síntomes	Possible causa i solució
E3	Avaria del sensor de temperatura del transistor IGBT (circuit obert) <ul style="list-style-type: none"> • Truqueu al servei tècnic.
E4	Avaria del sensor de temperatura del transistor IGBT (curtcircuit) <ul style="list-style-type: none"> • Truqueu al servei tècnic.
F5	El motor de corrent continu no funciona per problemes amb la placa de circuit imprès o el cablejat, o hi ha alteracions elèctriques al rotor. (Error del ventilador gran) <ul style="list-style-type: none"> • Truqueu al servei tècnic.
F6	El motor de corrent continu no funciona per problemes amb la placa de circuit imprès o el cablejat, o hi ha alteracions elèctriques al rotor. (Error del ventilador petit) <ul style="list-style-type: none"> • Truqueu al servei tècnic.
EU	La connexió entre la targeta gràfica i la placa base falla. <ul style="list-style-type: none"> • Truqueu al servei tècnic.

Wi-Fi

Síntomes	Possible causa i solució
El vostre aparell i el vostre telèfon intel·ligent no estan connectats a la xarxa Wi-Fi.	La contrasenya del Wi-Fi al qual esteu intentant connectar-vos és incorrecta. <ul style="list-style-type: none"> • Cerqueu la xarxa Wi-Fi connectada al vostre telèfon intel·ligent, elimineu-la i, a continuació, registreu el vostre aparell a LG ThinQ.
	Les dades mòbils del vostre telèfon intel·ligent estan activades. <ul style="list-style-type: none"> • Desactiveu les Dades mòbils del vostre telèfon intel·ligent i registreu l'aparell mitjançant la xarxa Wi-Fi.
	El nom de la xarxa sense fil (SSID) està configurat incorrectament. <ul style="list-style-type: none"> • El nom de la xarxa sense fil (SSID) hauria de ser una combinació de números i lletres de l'alfabet anglès. (No utilitzeu caràcters especials).
	La freqüència de l'encaminador no és de 2,4 GHz. <ul style="list-style-type: none"> • Només s'admet una freqüència de l'encaminador de 2,4 GHz. Configureu l'encaminador sense fil a 2,4 GHz i connecteu-hi l'aparell. Per comprovar la freqüència de l'encaminador, consulteu-ho amb el vostre proveïdor de serveis d'Internet o amb el fabricant de l'encaminador.
	La distància entre l'aparell i l'encaminador és massa gran. <ul style="list-style-type: none"> • Si la distància entre l'aparell i l'encaminador és massa gran, és possible que el senyal sigui feble i que la connexió no estigui configurada correctament. Situeu l'encaminador més a prop de l'aparell.

APÈNDIX

Fitxa del producte

Fitxa del producte

Fitxa del producte_REGLAMENT DELEGAT (UE) 66/2014 DE LA COMISSIÓ, Norma europea EN 60350-2

Marca	LG
Identificador del model	CI5Z2420BN
Tipus de placa	Placa integrada
Tecnologia d'escalfament	zones de cocció d'inducció
Nombre de zones de cocció	3 zones
Per a les zones de cocció circulars: diàmetre de la superfície útil de cada zona de cocció elèctrica, arrodonit a 5 mm Per a les zones de cocció no circulars: llargada i amplada de la superfície útil de cada zona de cocció elèctrica, arrodonit a 5 mm	Anterior esquerra 15,0 cm Posterior esquerra 21,0 cm Dret 28,0 cm
Consum energètic de cada zona de cocció per cada kg ($EC_{\text{electric cooking}}$)	Anterior esquerra 195,0 Wh/kg Posterior esquerra 195,0 Wh/kg Dret 195,0 Wh/kg
Consum d'energia de la placa per cada kg ($EC_{\text{electric hob}}$)	195,0 Wh/kg

REGLAMENT (UE) 2023/826 Norma europea EN 50564

Consum elèctric en espera	0,5 W
Temps que triga la funció de control d'energia, o una funció semblant, a posar automàticament l'aparell en mode d'espera i/o apagar-lo i/o un estat de pausa en xarxa	10 min.

RECORDATORI

RECORDATORI

RECORDATORI

