



Skenirajte QR kod
da biste videli uputstvo.



KORISNIČKO UPUTSTVO

MIKROTALASNA RERNA



Pre početka instaliranja pažljivo pročitajte ova uputstva. To će pojednostaviti instalaciju i obezbediti da se proizvod ispravno i bezbedno instalira. Čuvajte ova uputstva blizu proizvoda nakon instaliranja, radi buduće upotrebe.

SRPSKI



MFL72024108
Rev.03_040226

www.lg.com

Autorsko pravo © 2025-2026 LG Electronics. Sva prava zadržana

SADRŽAJ

Ovaj priručnik može sadržati slike ili sadržaje koji se razlikuju od modela koji ste kupili.

Ovo uputstvo podleže reviziji od strane proizvođača.

VAŽNA BEZBEDNOSNA UPUTSTVA

PAŽLJIVO PROČITAJTE I SAČUVAJTE ZA BUDUĆU UPOTREBU	3
UPOZORENJE	3
OPREZ	9
ČUVANJE ŽIVOTNE SREDINE	13

MONTAŽA

Pregled proizvoda	14
Zahtevi za montažu.....	15

RAD

Kontrolna tabla.....	17
Pre korišćenja	18
Brzo pokretanje.....	19
Režim kuvanja.....	20
Vodič za kuhinjski pribor	30
Vodič za kuvanje.....	31

PAMETNE FUNKCIJE

Aplikacija LG ThinQ	33
Smart Diagnosis	33

REŠAVANJE PROBLEMA

Često postavljana pitanja.....	34
Pre pozivanja servisa	34

VAŽNA BEZBEDNOSNA UPUTSTVA

PAŽLJIVO PROČITAJTE I SAČUVAJTE ZA BUDUĆU UPOTREBU

Naredne bezbednosne smernice imaju za cilj da spreče nepredviđene rizike ili štetu od nebezbednog ili nepravilnog korišćenja uređaja. Ove smernice se dele na „**UPOZORENJE**” i „**OPREZ**”, kao što je opisano ispod.

Bezbednosne poruke



Ovaj simbol se prikazuje i označava situacije i operacije koje mogu da uzrokuju rizik.

Pročitajte pažljivo deo sa ovim simbolom i pratite uputstva da biste izbegli rizike.

UPOZORENJE



Ovo znači da nepoštovanje uputstava može da dovede do ozbiljne povrede ili smrti.

OPREZ



Ovo znači da nepoštovanje uputstava može da dovede do manje povrede ili oštećenja uređaja.



Simbol se prikazuje da bi upozorio da je površina vrela.

Nemojte da dodirujete površine tokom upotrebe da biste sprečili rizik od opekotina.

UPOZORENJE

UPOZORENJE

- Kako biste umanjili rizik od nastajanja požara, strujnog udara ili povrede lica prilikom korišćenja proizvoda, potrebno je poštovati osnovne mere predostrožnosti o bezbednosti, uključujući i one koje slede:

Tehnička bezbednost

- Ovaj uređaj mogu da koriste deca starosti 8 godina i više, kao i lica sa umanjenim fizičkim, čulnim i mentalnim sposobnostima ili nedostatkom iskustva i znanja ukoliko su pod nadzorom ili upućena u korišćenje uređaja na bezbedan način i razumeju uključene opasnosti. Deca ne smeju da se igraju sa uređajem. Čišćenje i održavanje ne mogu obavljati deca bez nadzora.
- Ovaj uređaj nije namenjen za korišćenje za osobe (uključujući decu) sa umanjenim fizičkim, čulnim ili mentalnim sposobnostima ili za osobe sa nedostatkom iskustva i znanja, osim ako nisu pod nadzorom ili imaju pomoć pri korišćenju uređaja od strane osobe odgovorne za njihovu bezbednost. Decu treba nadgledati da bi se obezbedilo da se ne igraju uređajem.
- Da bi se smanjio rizik od opekotina, strujnog udara, telesnih povreda ili izlaganja prekomernoj mikrotalasnoj energiji prilikom korišćenja mikrotalasne rerne, pročitajte sva uputstva pre korišćenja uređaja.
- Uređaj postaje vruć tokom upotrebe. Potrebno je voditi računa da bi se izbeglo dodirivanje zagrejanih elemenata u rerni. Deca mlađa od 8 godina moraju da se drže na bezbednoj udaljenosti, osim kada su neprekidno pod nadzorom.
- Dostupni delovi mogu da se zagreju tokom korišćenja. Malu decu treba držati na bezbednoj udaljenosti.
- Nemojte da pokušavate da neovlašćeno modifikujete ili podešavate ili popravljate vrata, zaptivke na vratima, kontrolnu tablu, bezbednosne prekidače za zaključavanje ili druge delove rerne, što bi uključivalo uklanjanje bilo koje zaštite od izlaganja mikrotalasnoj energiji.
- Samo kvalifikovano servisno osoblje iz servisnog centra kompanije LG Electronics treba da rasklapa, popravlja ili menja uređaj.
- Rizično je da nekvalifikovano lice obavlja servisiranje ili popravke koji uključuju uklanjanje poklopca koji pruža zaštitu od izlaganja mikrotalasnoj energiji.
- Za razliku od drugih uređaja, mikrotalasna rerma je visokonaponska oprema visoke jačine struje. Nepravilna upotreba ili popravka može da dovede do štetnog izlaganja prekomernoj mikrotalasnoj energiji ili strujnom udaru.

- Ako su vrata ili zaptivke na vratima oštećeni, rerna ne sme da se koristi dok je ne popravi stručno lice.
- Nemojte da koristite mikrotalasnu rernu za kuvanje jaja u ljusci. Unutar ljuske se može nagomilati pritisak koji dovodi do pucanja.
- Tečnosti i druge vrste hrane ne smeju se zagrevati u zatvorenim posudama jer mogu da eksplodiraju. Uklonite plastične zatvarače sa hrane pre kuvanja ili odmrzavanja. Međutim, imajte na umu da u nekim slučajevima hrana treba da bude obavijena plastičnom folijom za zagrevanje i kuvanje.
- Nemojte da koristite jaka abrazivna sredstva za čišćenje ili oštre metalne strugače za čišćenje stakla na vratima rerne jer mogu da ogrebu površinu, što može dovesti do pucanja stakla.
- Mikrotalasna rerna ne sme da se postavlja u ormar. Mikrotalasna rerna je predviđena za korišćenje u samostojećem obliku.
- Držite uređaj i njegov kabl van domašaja dece mlađe od 8 godina.
- Uređaj nije predviđen za upotrebu uz korišćenje eksternog tajmera ili zasebnog sistema daljinskog upravljanja.
- Ovaj uređaj ne treba da se koristi za svrhe komercijalnog kateringa. Ovaj uređaj je predviđen za upotrebu u domaćinstvu i sličnim primenama kao što su:
 - čajna kuhinja za osoblje u prodavnicama, kancelarijama i drugom radnom okruženju;
 - kuća na farmi;
 - klijenti u hotelima, motelima i drugim okruženjima stambenog tima;
 - okruženja tipa noćenja sa doručkom.
- Nemojte da postavljate ovaj uređaj unutar mobilnih vozila (kamp vozila).
- Prilikom zagrevanja hrane u plastičnim i papirnim posudama nadzirite rernu zbog mogućnosti paljenja.
- Sadržaj flašica za hranjenje i teglica sa hranom za bebe mora da se meša ili mućka, a temperatura se mora proveriti pre konzumiranja, da bi se sprečile opekotine.

- Koristite samo posude koje su pogodne za upotrebu u mikrotalasnim rernama. U suprotnom se mogu zagrejati i ugljenisati.
 - Uklonite metalne vezice pre korišćenja uređaja.
 - Nemojte da koristite drvene posude i keramičke posude koje imaju metalne (npr. zlatne ili srebrne) ornamente.
 - Metalne posude za hranu i pića nisu dopuštene tokom kuvanja u mikrotalasnoj rerni. Metalni predmeti naročito mogu dovesti do pojave električnog luka u rerni, što može uzrokovati ozbiljno oštećenje.
- Uverite se da u unutrašnjosti nema predmeta ili pribora koji nisu pogodni za korišćenje u mikrotalasnoj rerni pre uključivanja uređaja.
- Unutrašnjost rerne nemojte koristiti za skladištenje zapaljivih proizvoda, pribora za kuvanje ili hrane i slično kada se mikrotalasna rerna ne koristi.
- Mikrotalasna rerna je predviđena za zagrevanje hrane i pića. Sušenje hrane ili odeće i zagrevanje jastučića za grejanje, papuča, sunđera, vlažnih krpa ili sličnog može dovesti do rizika od povrede, paljenja ili požara.
- Ako se vidi (ili oslobađa) dim, isključite uređaj ili mu prekinite dovod napajanja i držite vrata zatvorena da bi se suzbio plamen.
- Koristite temperaturnu sondu za hranu samo ukoliko je preporučena za ovu rernu.
 - Ne možete da utvrdite da li je temperatura odgovarajuća pomoću neodgovarajuće temperaturne sonde za hranu.
 - Ovaj model ne obezbeđuje temperaturnu sondu za hranu.
- Prilikom zagrevanja tečnosti, npr. supe, soseva i pića u mikrotalasnoj rerni:
 - Izbegavajte korišćenje posuda sa ravnim stranama i uskim vratovima.
 - Nemojte prekomerno da zagrevate.
 - Mešajte tečnost pre postavljanja posude u rernu i ponovo na polovini vremena zagrevanja.
 - Vodite računa prilikom rukovanja posudom.

Zagrevanje pića u mikrotalasnoj rerni može da dovede do odloženog eruptivnog ključanja, stoga obavezno vodite računa prilikom rukovanja posudom.

- Nakon zagrevanja ostavite da odstoji u uređaju kratko vreme; ponovo pažljivo mešajte ili promućkajte i proverite temperaturu pre konzumiranja da bi se izbegle opekotine (naročito u slučaju sadržaja flašica za hranjenje i teglica sa hranom za bebe).
- Potrebno je da se rerna redovno čisti i da se uklanjaju ostaci hrane. Ukoliko se rerna ne održava u čistom stanju, može doći do propadanja površine, što može negativno da utiče na radni vek uređaja i može dovesti do opasne situacije.
- Čišćenje i korisničko održavanje ne smeju da obavljaju deca, osim ukoliko su starija od 8 godina i pod nadzorom.
- Uređaj se ne sme čistiti parnim čistačem.
- Parni čistač se ne sme koristiti.
- Uređaj postaje vruć tokom upotrebe. Potrebno je voditi računa da bi se izbeglo dodirivanje zagrejanih elemenata u rerni.
- Deci dopustite korišćenje rerne bez nadzora samo kada su im data adekvatna uputstva tako da dete može da koristi rernu na bezbedan način i razume opasnosti zbog nepravilne upotrebe.

Instalacija

- Uverite se da je utičnica pravilno uzemljena i da kontakt za uzemljenje na kablju za napajanje nije oštećen ili uklonjen iz utikača. Za više detalja o uzemljenju, raspitajte se u centru za podršku korisnika LG Electronics.
- Ovaj uređaj mora da bude uzemljen. Žice mrežnog kabla su obojene u skladu sa sledećim oznakama:
 - PLAVA: neutralno
 - BRAON: pod naponom
 - ZELENA i ŽUTA: uzemljenje
- Budući da boje žica u mrežnom kablju ovog uređaja možda ne odgovaraju oznakama boja koje označavaju terminale u vašem utikaču, postupite na sledeći način:

- Žica koja je obojena PLAVO mora da se poveže sa terminalom koji je obeležen slovom N ili obojen CRNO.
- Žica koja je obojena BRAON mora da se poveže sa terminalom koji je obeležen slovom L ili obojen CRVENO.
- Žica koja je obojena ZELENO i ŽUTO ili ZELENO mora da se poveže sa terminalom koji je obeležen slovom G ili simbolom uzemljenja.

⊕ Simbol uzemljenja

- Ovaj uređaj sadrži spoj uzemljenja zbog funkcionalnih svrha.
- Ako je kabl za napajanje oštećen, mora da ga zameni proizvođač, njegov serviser ili lica sličnih kvalifikacija da bi se izbegla opasnost. Nepravilna upotreba može da uzrokuje ozbiljna električna oštećenja.
- Ako se uređaj napaja preko produžnog kabla ili prenosive utičnice, produžni kabl ili prenosiva utičnica moraju da se postave tako da ne budu izloženi prskanju ili prodiranju vlažnosti.
- Ako je kabl za napajanje oštećen ili je otvor utičnice labav, nemojte da koristite kabl za napajanje i obratite se ovlašćenom servisnom centru.
- Uređaj ne sme da se montira iza ukrasnih vrata radi izbegavanja prekomernog zagrevanja.

Rad

- Ne treba dopustiti deci da se igraju dodacima ili da se kače na vrata ili bilo koji deo uređaja.
- Kada se uređaj koristi u kombinovanom režimu, deca treba da koriste uređaj isključivo pod nadzorom odraslih, zbog temperature koja se generiše.
- Nikada nemojte da koristite uređaj kada je prazan. Hrana ili voda uvek treba da budu prisutni u uređaju tokom rada da bi se apsorbovala mikrotalasna energija.
- Nemojte da koristite uređaj ako je oštećen. Naročito je važno da se vrata rerne pravilno zatvaraju i da nema oštećenja: (1) vrata (presavijanje), (2) šarki i bravica (slomljene ili olabavljene), (3) zaptivki na vratima i zaptivnih površina. To može da dovede do štetnog izlaganja prekomernoj mikrotalasnoj energiji.

- Nemojte da koristite uređaj za svrhe uklanjanja vlage (npr. korišćenje mikrotalasne rerne za mokre novine, odeću, igračke, električne uređaje, ljubimce ili decu itd.). To može dovesti do ozbiljnog narušavanja bezbednosti kao što su požar, opekotine ili iznenadna smrt izazvana strujnim udarom.
- Obavezno koristite odgovarajuće dodatke u svakom režimu rada. Nepravilna upotreba može da dovede do oštećenja uređaja i dodataka ili do varničenja i požara.

OPREZ

OPREZ

- Da bi se smanjio rizik od povrede lica, kvara ili oštećenja proizvoda ili imovine prilikom korišćenja ovog uređaja poštujujte osnovne mere predostrožnosti, uključujući i sledeće:

Instalacija

- Postavite uređaj u skladu sa zahtevima za postavljanje koji su navedeni u ovom priručniku.
- Ostavite najmanje 8 cm slobodnog prostora od prednje površine vrata rerne da biste izbegli slučajno prevrtanje uređaja.
- Obrtno postolje mora uvek da bude na odgovarajućem mestu prilikom korišćenja uređaja.
- Nemojte da blokirate izduvni otvor koji se nalazi na vrhu, dnu ili bočnoj strani uređaja.
- Nemojte da postavljate predmete (kao što su kuhinjske krpe, salvete itd.) između prednje strane uređaja i vrata.
- Da bi se izbegla opasnost zbog nemarnog ponovnog postavljanja toplotne sklopke, ovaj uređaj ne sme da ima napajanje preko eksternog uređaja za uključivanje kao što je tajmer ili da bude povezan na strujno kolo koje redovno uključuje ili isključuje komunalna služba.

Rad

- Nemojte da dodirujete uređaj (uključujući vrata rerne, spoljašnju površinu kućišta, zadnju površinu kućišta, unutrašnjost rerne, dodatke i posude) tokom režima grilovanja, konvekcijskog režima i radnji automatskog kuvanja. Temperatura dostupnih površina može biti viša kada je uređaj pokrenut. Postoji opasnost od opekotina ukoliko se ne nose debele kuhinjske rukavice.
- Nemojte da postavljate predmete (knjigu, kutiju, flašu sa vodom, vazu itd.) u uređaj. Uređaj se može pregrejati ili zapaliti ili predmet može da padne, uzrokujući povredu lica.
- Nemojte da koristite uređaj kada su vrata otvorena. To može da dovede do štetnog izlaganja prekomernoj mikrotalasnoj energiji.
- Pravilno podesite dužine kuvanja. Male količine hrane zahtevaju kraće vreme kuvanja ili zagrevanja. Prekomerno kuvanje može da dovede do toga da se hrana zapali, što dalje dovodi do oštećenja uređaja.
- Nemojte da koristite proizvode od recikliranog papira. Mogu da sadrže nečistoće koje mogu da uzrokuju pojavu varnica ili požara kada se koriste tokom kuvanja.
- Nemojte da kuvate hranu obmotanu papirnim ubrusima ili novinama, osim ukoliko vaš kuvar sadrži takva uputstva za dato jelo koje kuvate.
- Nemojte da koristite novine umesto papirnih ubrusa za kuvanje.
- Nemojte da koristite uređaj za sušenje novina ili odeće. Mogu da se zapale.
- Nemojte da kuvate jaja u ljusci. Jaja u ljusci i cela tvrdo kuvana jaja ne treba da se zagrevaju u mikrotalasnim rernama jer mogu da eksplodiraju, čak i nakon zagrevanja u mikrotalasnoj rerni. Pritisak se nagomilava unutar jajeta, koje zatim puca.
- Nemojte da pokušavate da pržite u dubokom ulju unutar uređaja. To može da dovede do iznenadnog izlivanja vrele tečnosti.
- Probušite koru krompira, jabuka ili sličnog voća ili povrća pre kuvanja. U suprotnom mogu da puknu.

- Ako se vidi (ili oslobađa) dim, isključite uređaj ili mu prekinite dovod napajanja i držite vrata zatvorena da bi se suzbio plamen.
- Precizno pratite smernice koje izdaje svaki proizvođač kokica.
 - Nikada nemojte da koristite kesu od braon papira za kokičenje.
 - Nikada nemojte da pokušavate da ispečete neispucala zrna.
 - Nemojte da ostavljate uređaj bez nadzora dok se kokice pripremaju.
 - Ako je kokičenje kukuruza neuspešno nakon preporučenog vremena, prekinite kuvanje.
 - Prekomerno kuvanje može da dovede do toga da se kukuruz zapali.
- Povezivanje sa napajanjem može se postići pomoću dostupnog utikača ili preko fiksno povezane žice, pod uslovom da postoji prekidač, u skladu sa pravilima za ožičenja. Korišćenje neodgovarajućeg utikača ili prekidača može da dovede do strujnog udara ili požara.
- Svi ventilacioni otvori treba da budu prohodni tokom kuvanja. Ako se ventilacioni okviri pokriju tokom korišćenja uređaja, uređaj se može pregrejati.
- Potrebno je voditi računa da se ne pomeri obrtno postolje prilikom uklanjanja posuda sa uređaja.

Održavanje

- Ako je neophodno preduzeti mere opreza tokom korisničkog održavanja, biće dati odgovarajući detalji.
- Nemojte da ispirate posude, tacnu i policu tako što ćete ih ubaciti u vodu odmah nakon kuvanja.
- Isključite utikač i sačekajte da se ohladi pre pranja.
- Uvek koristite rukavice kada uklanjate hranu i dodatke posle kuvanja, jer rerna i dodaci mogu biti vrela.
- Sačekajte da se obrtno postolje ohladi pre uklanjanja iz uređaja.
- Nemojte da dopustite da se hrana ili sredstvo za čišćenje nagomilavaju na zaptivnim površinama uređaja.
- Održavajte čistoću unutrašnje i spoljašnje površine uređaja.

Čišćenje

Održavajte čistoću unutrašnjosti i spoljašnjosti rerne. Posebno vodite računa o tome da se na unutrašnjem panelu vrata i prednjem okviru ne nagomilavaju ostaci hrane i masnoće. Čistite rernu jednom nedeljno ili češće ukoliko je potrebno.

- Abrazivna sredstva za čišćenje, jastučići od čelične vune, krpe sa hrapavom površinom, papirni ubrusi itd. mogu da oštete kontrolnu tablu i unutrašnjost i spoljašnjost rerne.

Čišćenje unutrašnjosti

Koristite vlažnu krpu za čišćenje površina na vratima i brisanjem uklonite mrvice između vrata i okvira. Uklonite tragove prskanja masnoća nasapunjanom krpom i zatim isperite i osušite.

- Odmah očistite tragove prskanja mokrim papirnim ubrusom, naročito nakon kuvanja piletine ili slanine.
- Ako se para nagomila na unutrašnjoj ili spoljašnjoj površini vrata rerne, obrišite panele mekom krpom.

Čišćenje spoljašnjosti

Očistite spoljašnju površinu rerne sapunom i vodom. Isperite čistom vodom i osušite mekom krpom ili papirnim ubrusom.

- Nemojte da dopustite da voda iscuri u ventilacione otvore, da biste sprečili oštećenje operativnih delova unutar rerne.
- Potrebno je održavati vrata i zaptivke na vratima u čistom stanju. Koristite samo toplu, sapunjavu vodu, a zatim temeljno isperite i osušite.
- Često brišite metalne delove vlažnom krpom.

Čišćenje kontrolne table

Otvorite vrata da biste sprečili slučajno pokretanje rerne. Obrišite vlažnom krpom, a zatim odmah i suvom krpom. Pritisnite **STOP** ili **STOP/Clear** nakon čišćenja.

Čišćenje dodataka

Operite staklenu tacnu i okretni prsten mlakom, sapunjavom vodom. Na teško zaprljanim mestima koristite blago sredstvo za čišćenje i sunder za ribanje. Osušite u potpunosti pre upotrebe.

- Staklena tacna i okretni prsten se mogu prati u mašini za pranje sudova.

ČUVANJE ŽIVOTNE SREDINE

Odlaganje starog aparata



- Ovaj simbol precrtana kanta za smeće pokazuje da električni i elektronski otpad (WEEE) treba da se odlaže odvojeno od običnog komunalnog otpada.
- Stari električni aparati mogu da sadrže otrovne supstance, tako da će pravilno odlaganje Vašeg starog aparata pomoći sprečavanju pojave negativnih posledica po životnu sredinu i zdravlje ljudi. Vaš stari aparat može da sadrži delove za višekratnu upotrebu koji se mogu koristiti za zamenu drugih proizvoda i druge vredne materijale koji se mogu reciklirati radi očuvanja ograničenih resursa.
- Vaš aparat možete da odnesete u radnju gde ste ga kupili ili da kontaktirate lokalnu vladinu kancelariju za otpad kako biste dobili informaciju o najbližoj autorizovanoj WEEE stanici za odlaganje ovog otpada. Za najnovije informacije za Vašu zemlju, molimo Vas da pogledate web stranicu www.lg.com/global/recycling.

MONTAŽA

Pregled proizvoda

Izgled ili komponente uređaja mogu da se razlikuju od modela do modela.

Prikaz prednje strane

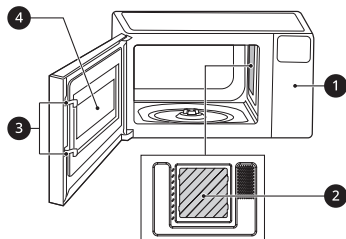

- 1 Kontrolna tabla
- 2 List liskuna
- 3 Bezbednosni sistem za zaključavanje vrata
- 4 Prozor

⚠ UPOZORENJE

- Nemojte da koristite rernu kada je prazna ili bez staklene tacne. Najbolje je da se u rerni ostavi čaša vode kada se ne koristi. Voda bezbedno apsorbuje svu mikrotalasnu energiju u slučaju da se rerna slučajno pokrene.

⚠ OPREZ

- Da bi se izbegao rizik od telesne povrede ili oštećenja svojine, nemojte da koristite zemljano posuđe, metalno posuđe ili posuđe sa metalnim obodom u rerni.

NAPOMENA

- Nemojte da vadite listove liskuna iz unutrašnjosti rerne. Služe za zaštitu komponenti mikrotalasne rerne od prskanja hrane.

Dodatna oprema

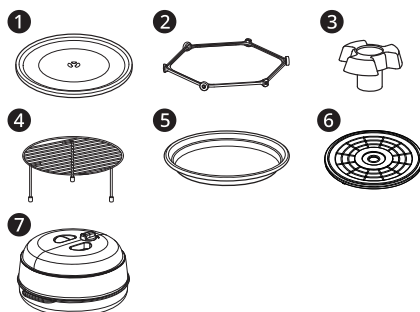

- 1 Staklena tacna
- 2 Okretni prsten
- 3 Osovina
- 4 Polica
- 5 Tacna*¹
- 6 Tacna za odmrzavanje*¹
- 7 Činija za kuvanje na pari*¹

*1 Ova dodatna oprema dostupna je samo na nekim modelima.

⚠ OPREZ

- Nemojte da koristite mikrotalasnu rernu bez staklene tacne i okretnog prstena.

Specifikacije

Napajanje i potrošnja energije mogu se razlikovati u zavisnosti od kupljenog modela. Pogledajte etikete za detalje.

Model MH653****, MH656****

- **Snaga mikrotalasne rerne:** maks.1 000 W*¹
- **Frekvencija:** 2 450 MHz*²
- **Dimenzije (Š x V x D):** 476 mm x 272 mm x 388 mm
- **Napajanje:** 230 V ~ 50 Hz

- **Potrošnja energije:** mikrotalasna rerna 1 150 W, roštilj 900 W, kombinacija s roštiljem 1 450 W
- **Režim mirovanja i spavanja za potrošnju energije:** 0,5 W
- **Režim informacija za potrošnju energije:** 0,8 W

Model MH723****, MH726****

- **Snaga mikrotalasne rerne:** maks.1 200 W*1
- **Frekvencija:** 2 450 MHz*2
- **Dimenzije (Š x V x D)**
 - MH723**** : 544 mm x 307 mm x 456 mm
 - MH726**** : 544 mm x 308 mm x 458 mm
- **Napajanje:** 230 V ~ 50 Hz
- **Potrošnja energije:** mikrotalasna rerna 1 350 W, roštilj 1 000 W, kombinacija s roštiljem 1 500 W
- **Režim mirovanja i spavanja za potrošnju energije:** 0,5 W
- **Režim informacija za potrošnju energije:** 0,8 W

*1 IEC 60705 STANDARD KOJI DEFINIŠE OSNOVNE KARAKTERISTIKE PERFORMANSI. Specifikacije podležu promeni bez prethodnog obaveštenja.

*2 Frekvencija mikrotalasne rerne: 2 450 MHz +/- 50 MHz (grupa 2/klasa B)

Oprema grupe 2: grupa 2 sadrži svu ISM RF opremu u kojoj se namerno generiše radio-frekventna energija u frekventnom opsegu od 9 kHz do 400 GHz i koristi se ili se samo koristi u obliku elektromagnetnog zračenja, induktivnog i/ili kapacitivnog uparivanja, za tretiranje materijala ili za svrhe provjere/analize.

Oprema klase B je oprema pogodna za upotrebu u domaćinstvima i domaćinstvima direktno povezanim na niskonaponsku mrežu napajanja, koja snabdeva objekte koji se koriste za svrhe domaćinstva.

NAPOMENA

- Prilikom dužeg korišćenja na nivoima napajanja od 100% i 80%, izlazna snaga se postepeno smanjuje i omogućava da se spreči električno pregrevanje jedinice.

Zahtevi za montažu

Lokacija za postavljanje

- 1 Postavite mikrotalasnu rernu na ravnu površinu visine iznad 85 cm.
 - Prednja strana rerne treba da bude najmanje 8 cm udaljena od ivice date površine da bi se sprečilo prevrtanje.
- 2 Potrebno je najmanje 20 cm slobodnog prostora od gornje površine, 20 cm od bočnih strana i 20 cm od zadnje strane rerne za pravilnu ventilaciju.
 - Važno je da postoji slobodan protok vazduha oko rerne.
 - Izduvni otvor se nalazi na donjoj ili bočnoj strani rerne. Ako koristite mikrotalasnu rernu u zatvorenom prostoru ili u kredencu, protok vazduha za hlađenje proizvoda može se smanjiti. To može da dovede do opadanja performansi i skraćanja radnog veka.

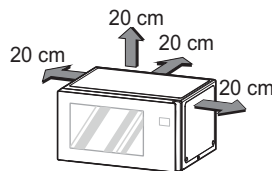

- 3 Postavite okretni prsten u rernu, a preko postavite staklenu tacnu.
- 4 Ubacite utikač u utičnicu.
 - Nemojte da blokirate izlaz, da bi se sprečilo oštećenje rerne.
 - Postarajte se da mikrotalasna rerna bude jedini uređaj priključen u utičnicu.
 - Ako rerna ne radi pravilno, isključite je iz utičnice i zatim je ponovo uključite.

NAPOMENA

- Nemojte da postavljate rernu iznad šporeta na gas ili iznad električnog šporeta.

NAPOMENA

- Podešavanje vremena kuvanja treba da bude kraće nego kod standardnih mikrotalasnih rerni (700 W, 800 W) zbog relativno visoke izlazne snage proizvoda.

Radio-frekventne smetnje

- Prilikom korišćenja mikrotalasne rerne, ako koristite proizvod kao što su radio, televizor, bežični LAN, Bluetooth, medicinska oprema, bežična oprema itd.
- Ako koristi istu frekvenciju kao mikrotalasna rerna, proizvod može da bude izložen smetnjama uzrokovanim ovim proizvodima. Ove smetnje ne znače da je na mikrotalasnoj rerni ili datom proizvodu prisutan problem i to ne predstavlja kvar. Stoga je upotreba bezbedna. Međutim, medicinska oprema može takođe biti izložena smetnjama, zato budite oprezni prilikom korišćenja medicinske opreme u blizini ovog proizvoda.

RAD

Kontrolna tabla

Funkcije kontrolne table

Stvarna kontrolna tabla i ekran mogu da se razlikuju od modela do modela.

*1 Ova funkcija dostupna je samo na nekim modelima.

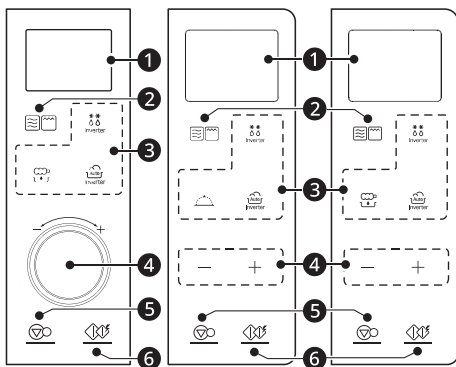

1 Ekran

Prikazuje vreme u toku dana, podešavanja vremena kuvanja i izabrane funkcije kuvanja.

2 REŽIM KUVANJA

Izaberite režim kuvanja za mikrotalasnu rernu, roštilj ili kombinovani režim s roštiljem.

3 Automatski režim kuvanja

Pritisnite dugmad za biranje unapred programiranih postavki kuvanja i odmrzavanja za popularne vrste namirnica.

	REGULATOR ODMRZAVANJA
	ZDRAVO PRŽENJE *1
	Kuvanje na pari *1
	REGULATOR KUVARA

4 DUŽE/KRAĆE VREME KUVANJA

Podesite vreme kuvanja, nivo snage, količinu ili težinu.

5 STOP/Clear

Zaustavite rernu ili izbrišite sve unose.

- Ako pritisnete i zadržite ovo dugme 3 sekunde, zaključava se kontrolna tabla.

6 START/Enter

Pritisnite ovo dugme da biste pokrenuli rernu, unesite količinu ili kuvajte na 100% snage kuvanja u trajanju od 30 sekundi.

- Ako pritisnete ovo dugme tokom kuvanja za produžavanje vremena kuvanja za 30 sekundi. (Do 99 minuta i 59 sekundi)

Ikonica na ekranu

Ikonica prikazuje kada je funkcija izabrana ili kada se izabere težina/nivo snage/temperatura korišćenjem dugmeta **DUŽE/KRAĆE VREME KUVANJA**.

Ikonica	Oznaka
	Mikrotalasna rerna
	Roštilj
	Kombinacija s roštiljem
	Kuvanje invertorom
	Odmrzavanje invertorom
	Pokreni kuvanje
	Upotrebi Više ili Manje
	Izbor nivoa snage
	Izbor težine

NAPOMENA

- Zvučni signal se emituje svaki put kada pritisnete neki taster. Melodija signalizira završetak rada tajmera ili ciklusa kuvanja.

NAPOMENA

- Ova rerna sadrži ugrađene blokade koje sprečavaju izlaganje prekomernoj mikrotalasnoj energiji. Rerna automatski isključuje bilo koju vrstu kuvanja kada su vrata otvorena.

Pre korišćenja

Nivoi napajanja mikrotalasne rerne

Ova mikrotalasna rerna je opremljena sa 5 nivoa napajanja koji vam pružaju maksimalnu fleksibilnost i kontrolu nad kuvanjem. Pogledajte tabelu za preporučene nivoe napajanja za različite vrste jela.

- Prilikom dužeg korišćenja na nivoima napajanja od 100% i 80%, izlazna snaga se postepeno smanjuje i omogućava da se spreči električno pregrevanje jedinice.

Nivo snage	Upotreba
Visoko 1 200 W ^{*1/} 1 000 W ^{*2} (100%)	<ul style="list-style-type: none"> Kuvanje vode. Zapečena mlevena govedina Pravljenje bombona. Kuvanje komada piletine, ribe, povrća i mekih parčića mesa.
1 000 W ^{*1/} 800 W ^{*2} (80%)	<ul style="list-style-type: none"> Podgrevanje pirinča, testenine i povrća. Brzo podgrevanje pripremljene hrane. Podgrevanje sendviča.
700 W ^{*1/} 600 W ^{*2}	<ul style="list-style-type: none"> Kuvanje jaja, mleka i jela od sira. Pečenje kolača i hleba. Kuvanje teletine. Kuvanje cele ribe. Kuvanje pudinga i fila. Topljenje čokolade.

Nivo snage	Upotreba
400 W	<ul style="list-style-type: none"> Otapanje mesa, živine i morskih plodova. Kuvanje manje mekih komada mesa.
200 W	<ul style="list-style-type: none"> Odmrzavanje voća. Omekšavanje putera i krem sira. Grejanje đuveča i glavnih jela.

*1 Za model MH723****, MH726****

*2 Za model MH653****, MH656****

Podešavanje sata

Kada se rerna prvi put uključi ili kada se ponovo uspostavi dovod napajanja nakon nestanka struje, sat se vraća na fabričku postavku režima sata u 12-časovnom formatu i na ekranu se pojavljuje 12 h. Možete da podesite vreme ili da se prebacite na režim sata u 24-časovnom formatu.

- 1 Pritisnite **START/Enter** da biste potvrdili prikaz sata formata 12 h.
 - Da biste se prebacili na režim 24-časovnog formata sata, upotrebite **DUŽE/KRAĆE VREME KUVANJA**.
- 2 Izaberite željeni sat pomoću opcije **DUŽE/KRAĆE VREME KUVANJA** i pritisnite **START/Enter**.
- 3 Izaberite željenu vrednost u minutima pomoću funkcije **DUŽE/KRAĆE VREME KUVANJA** i pritisnite **START/Enter**.

NAPOMENA

- Da bi se resetovao režim sata, morate da isključite i ponovo povežete kabl za napajanje.
- Ako ne želite da se na ekranu pojavljuje aktuelno vreme, pritisnite **STOP/Clear**, nakon što uključite rernu u napajanje.

- Kada se rerna ne koristi, ekran se isključuje da radi uštede energije, osim kada se podesi prikaz sata na ekranu.
- Nakon 5 minuta uređaj se automatski prebacuje na režim mirovanja.

Blokada za decu

Koristite bezbednosnu funkciju za zaključavanje kontrolne table i da biste sprečili uključivanje rerne prilikom čišćenja ili sprečili da deca bez nadzora koriste rernu.

Podešavanje funkcije Blokada za decu na UKLJUČENO

- 1 Pritisnite **STOP/Clear**.
- 2 Pritisnite i zadržite **STOP/Clear** dok se na ekranu ne pojavi **Loc** (oko 3 sekunde).

Otkazivanje funkcije Blokada za decu

Pritisnite **STOP/Clear** i zadržite dok se na ekranu ne pojavi **Loc** (oko 3 sekunde).

NAPOMENA

- Ako se podesi, prikaz aktuelnog vremena ponovo se pojavljuje na ekranu nakon 1 sekunde.
- Ako je rerna zaključana, na ekranu se prikazuje **Loc** kada se pritisne bilo koji taster.
- Otključajte rernu da bi se nastavila normalna upotreba.

Brzo pokretanje

Funkcija brzog pokretanja

Ova funkcija vam omogućava da podesite intervale od po 30 sekundi Visoke snage kuvanja svakim pritiskom dugmeta **START/Enter**.

Kuvanje u trajanju od 2 minuta pri Visokoj snazi

- 1 Pritisnite **STOP/Clear**.

- 2 Pritisnite **START/Enter** četiri puta.
 - Rerna pokreće kuvanje i vreme odbrojava na ekranu.

NAPOMENA

- Rerna odmah pokreće kuvanje u trajanju od 30 sekundi na Visokoj snazi kuvanja.
- Pritiskajte uzastopno **START/Enter** da biste produžili vreme kuvanja za po 30 sekundi sa svakim pritiskom dugmeta.
- Vreme kuvanja može da se produži na 99 minuta i 59 sekundi.

Ručno kuvanje

Kada se ne koriste funkcije automatskog kuvanja, vreme kuvanja i nivo snage podešavaju se ručno.

- 1 Pritisnite **STOP/Clear**.
- 2 Pritisnite **REŽIM KUVANJA** dok se na ekranu ne pojavi visoki nivo snage.
- 3 Izaberite željeni nivo snage pomoću opcije **DUŽE/KRAĆE VREME KUVANJA** i pritisnite **START/Enter**.
- 4 Izaberite željeno vreme koristeći opcije **DUŽE/KRAĆE VREME KUVANJA** i pritisnite **START/Enter**.
 - Kada se kuvanje završi, oglašava se zvučni signal i u prozoru ekrana pojavljuje se **Kraj**. **Kraj** ostaje na ekranu i zvučni signal se ponavlja na svaki minut dok se vrata ne otvore ili se ne pritisne neko dugme.

NAPOMENA

- Ako se ne izabere nivo snage, rerna podrazumevano radi na postavci Visoka snaga.

Kuvanje na roštilju

Ova funkcija vam omogućava da brzo zapečete hranu bez prethodnog zagrevanja.

- 1 Pritisnite **STOP/Clear**.
- 2 Pritisnite **REŽIM KUVANJA** dok se na ekranu ne prikaže **GrIL** (Roštilj) i pritisnite **START/Enter**.
- 3 Izaberite željeno vreme koristeći opcije **DUŽE/KRAĆE VREME KUVANJA** i pritisnite **START/Enter**.

⚠ OPREZ

- Uvek koristite rukavice kada uklanjate hranu i dodatke posle kuvanja, jer rerna i dodaci mogu biti vreli.

NAPOMENA

- Policu možete da koristite za kuvanje na roštilju i u kombinaciji s roštiljem. Policu stavite na staklenu tacnu.



- Nemojte koristiti tacnu za odmrzavanje.



Kuvanje u kombinaciji s roštiljem

Ova funkcija vam omogućava da kombinujete kuvanje u mikrotalasnoj rerni s roštiljem za brzo kuvanje.

- 1 Pritisnite **STOP/Clear**.

- 2 Pritisnite **REŽIM KUVANJA** dok se na ekranu ne pojavi **Co-1**.

- 3 Izaberite željenu šifru nivoa napajanja mikrotalasne rerne pomoću opcije **DUŽE/KRAĆE VREME KUVANJA** i pritisnite **START/Enter**.

- Šifra nivoa napajanja mikrotalasne rerne
 - **Co-1:** 200 W, **Co-2:** 300 W, **Co-3:** 400 W (MH653****, MH656**** model)
 - **Co-1:** 220 W, **Co-2:** 330 W, **Co-3:** 440 W (MH723****, MH726**** model)

- 4 Izaberite željeno vreme koristeći opcije **DUŽE/KRAĆE VREME KUVANJA** i pritisnite **START/Enter**.

- Vreme kuvanja možete da podesite tokom kuvanja pomoću opcije **DUŽE/KRAĆE VREME KUVANJA**.

⚠ OPREZ

- Uvek koristite rukavice kada uklanjate hranu i dodatke posle kuvanja, jer rerna i dodaci mogu biti vreli.
- Policu možete da koristite za kuvanje na roštilju i u kombinaciji s roštiljem. Policu stavite na staklenu tacnu.



- Nemojte koristiti tacnu za odmrzavanje.



Režim kuvanja

Ova funkcija ima unapred programirana podešavanja za automatsku pripremu određenih jela.

Režim pečenja

Ova funkcija vam omogućava da automatski pečete hranu.

- 1 Pritisnite **STOP/Clear**.
- 2 Pritisnite **REGULATOR KUVARA** dok se na ekranu ne pojavi **1**.
- 3 Izaberite željenu šifru menija pomoću opcije **DUŽE/KRAĆE VREME KUVANJA** i pritisnite **START/Enter**.
- 4 Izaberite željenu težinu pomoću opcija **DUŽE/KRAĆE VREME KUVANJA** i pritisnite **START/Enter**.
 - Kada zapišti, ocedite sokove i okrenite hranu. Pritisnite **START/Enter** da biste nastavili ciklus kuvanja.

NAPOMENA

- Kada pripremate pečenje, koristite policu ako je imate. Policu stavite na staklenu tacnu.



Meni pečenje

Pogledajte sadržaj u nastavku za podešavanje željene šifre i težine.

1-1 Pečeni krompiri sa korom (0,2-1,0 kg)

- Početna temperatura: sobna
- Pribor: policu
- 1 krompir: 180-220 g
- Krompir operite i posušite papirnim ubrusom.
- Svaki krompir probušite viljuškom 8 puta.
- Treba da odstoji: 3 minuta

1-2 Goveđe pečenje (0,5-1,5 kg)

- Početna temperatura: ohlađeno u frižideru
- Pribor: vatrostalna staklena posuda
- Govedinu premažite rastopljenim puterom ili uljem i začinite po želji.
- Treba da odstoji: 10 minuta

1-3 Pileće pečenje (0,8-1,8 kg)

- Početna temperatura: ohlađeno u frižideru
- Pribor: vatrostalna staklena posuda
- Celo pile premažite rastopljenim puterom ili uljem i začinite po želji.
- Treba da odstoji: 10 minuta

1-4 Jagnjeće pečenje (0,5-1,5 kg)

- Početna temperatura: ohlađeno u frižideru
- Pribor: vatrostalna staklena posuda
- Jagnjetinu premažite rastopljenim puterom ili uljem i začinite po želji.
- Treba da odstoji: 10 minuta

1-5 Svinjsko pečenje (0,5-1,5 kg)

- Početna temperatura: ohlađeno u frižideru
- Pribor: vatrostalna staklena posuda
- Svinjetinu premažite rastopljenim puterom ili uljem i začinite po želji.
- Treba da odstoji: 10 minuta

1-6 Pečeno povrće (0,2-0,3 kg)

Sastojci

- Crni luk sečen na krugove
- Patlidžan i tikvice sečeni na kriške debljine 1-2 cm
- Paprika sečena uzduž i bez semenki
- Celi čeri paradajz
- Pečurke sečene na pola

Uputstva

- Početna temperatura: sobna
- Pribor: vatrostalna staklena posuda na polici
- Povrće premažite rastopljenim puterom ili uljem i začinite po želji.

Režim popularnog kuvanja

Pomoću ove funkcije se kuva popularna hrana.

- 1 Pritisnite **STOP/Clear**.
- 2 Pritisnite **REGULATOR KUVARA** dok se na ekranu ne pojavi **2** i pritisnite **START/Enter**.
- 3 Izaberite željenu šifru menija pomoću opcije **DUŽE/KRAĆE VREME KUVANJA** i pritisnite **START/Enter**.
- 4 Izaberite željenu težinu pomoću opcija **DUŽE/KRAĆE VREME KUVANJA** i pritisnite **START/Enter**.

Meni popularno

Pogledajte sadržaj u nastavku za podešavanje željene šifre i težine.

2-1 Pileći bataci sa suvim šljivama (1,2 kg) Sastojci

- 1 iseckani luk, šargarepa
- 500 g pilećih nogica
- 1 šolja pilećeg bujona
- 15 prepolovljenih i odkoštenih šljiva
- So i biber po ukusu

Uputstva

- Početna temperatura: sobna
- Posuda: činija pogodna za mikrotalasnu rernu
- Sipajte sve sastojke u veliku duboku činiju i dobro promešajte.
- Prekrijte perforiranom plastičnom prekrivkom.
- Promešajte najmanje dva puta tokom kuvanja.

2-2 Žilijen u zemički (0,8 kg) Sastojci

- 4-5 zemički
- 50 g narendanog sira
- **Punjenje**
Sastojci
 - 2 kašike putera

- 200 g seckanih pilećih prsa
- 100 g seckanih pečurki
- 1 iseckani luk
- 1 šolja krema
- So i biber po ukusu

Uputstva

- Pileća prsa, pečurke i luk propržite na puteru u tavi.
- Dodajte pavlaku i krčkajte na niskoj vatri dok se pavlaka ne zgusne.
- Začinite solju i biberom.

Uputstva

- Početna temperatura: sobna
- Pribor: vatrostalna staklena posuda na polici
- Odsecite vrhove zemički i izvadite sredinu pazeći da ne probijete koru.
- Svaku zemičku napunite filom i punjene zemičke stavite u staklenu posudu.
- Na vrh svake zemičke stavite sir.

2-3 Svinjski fileti u slanini sa plavim patlidžanom (1,2 kg) Sastojci

- 400 g svinjskog filea
- 8 traki slanine
- 0,5 patlidžana
- 2 kašike maslinovog ulja
- So i biber po ukusu

Uputstva

- Početna temperatura: sobna
- Pribor: vatrostalna staklena posuda na polici
- Svinjski file isecite na 8 komada (oko 50 g), dodajte so i biber. Svinjetinu omotajte slaninom.
- Patlidžan isecite i stavite u maslinovo ulje.
- Umotane filee svinjetine i nasečeni patlidžan stavite u staklenu posudu.

2-4 Krompir gratin (1,5 kg) Sastojci

- 1 kg krompira
- 1 čen belog luka
- 20 g putera

- 300 g pavlake
- 100 g narendanog sira
- Muškadni oraščić, so i biber po ukusu

Uputstva

- Početna temperatura: sobna
- Pribor: posuda za pečenje (20 x 20 cm)
- Krompir oljuštite i operite, a zatim ga isecite na kriške debljine 5 mm. Natrljajte belim lukom i puterom.
- Polovinu krompira stavite u činiju za pečenje i začinite. Stavite preostali krompir i začinite, a zatim prelijte pavlakom i sirom.

2-5 Ratatuj (1,5 kg)

Sastojci

- 1 luk, patlidžan, tikvica, paprika u boji. Naseći na komade.
- 3 iseckana paradajza
- 1 kašika paradajz paste, šećer
- 1 kašika seckane zeleni
- 2 kašike sirćeta
- 2 zdrobljena čena belog luka
- So i biber po ukusu

Uputstva

- Početna temperatura: sobna
- Posuda: činija pogodna za mikrotalasnu rernu
- Sipajte sve sastojke u veliku duboku činiju i dobro promešajte.
- Prekrijte perforiranom plastičnom prekrivkom.

2-6 Pirinač/Pasta (0,1–0,3 kg)

Sastojci za pirinač

- Pirinač/puter, rastopljeni/luk, naseckani/Pileći bujon ili voda
 - 100 g/30 g/50 g/250 ml
 - 200 g/40 g/75 g/500 ml
 - 300 g/50 g/100 g/750 ml
- So po ukusu

Uputstva za pirinač

- Sipajte pirinač, rastopljeni puter i luk u veliku duboku činiju (3 L) i dobro promešajte.

- Prelijte ključalim pilećim bujonom ili vodom i dodajte so.
- Prekrijte perforiranom plastičnom prekrivkom.
- Treba da odstoji: 5–10 minuta

Sastojci za testeninu

- Testenina/voda
 - 100 g/400 ml
 - 200 g/800 ml
 - 300 g/1 000 ml

Uputstva za testeninu

- Testeninu stavite u veliku duboku činiju (3 L) s ključalom vodom.
- Prekrijte perforiranom plastičnom prekrivkom.
- Nakon kuvanja testeninu isperite hladnom vodom.

Početna temperatura: sobna

Posuda: činija pogodna za mikrotalasnu rernu

2-7 Punjeni paradajz (1,0 kg)

Sastojci

- 4 paradajza srednje veličine
- So i biber po ukusu
- Mešavina s govedinom
 - 300 g mlevene govedine
 - 1/2 šolje prezli
 - 2 čena belog luka, zgnječenog
 - 1 kašika: senf Dijon, suva zelen i parmezan

Uputstva

- Početna temperatura: sobna
- Posuda: posuda pogodna za mikrotalasnu rernu
- Isecite vrhove paradajza i formirajte šeširiće i izvadite semenke. Zatim svaki paradajz posolite i pobiberite.
- Napunite krompire goveđom mešavinom i ponovo vratite šeširiće.
- Stavite punjeni paradajz na tanjir i prekrijte plastičnom folijom.

2-8 Punjene tikvice (1,2 kg)

Sastojci

- 4 okrugle tikvice (200 g po komadu)
- 500 g mlevene govedine

- 2 kašike maslinovog ulja
- So i biber po ukusu

Uputstva

- Početna temperatura: sobna
- Posuda: posuda pogodna za mikrotalasnu rernu
- Isecite vrhove tikvica i formirajte šeširiće i izvadite semenke. Zatim svaku tikvicu posolite i pobiberite. Tikvice napunite mlevenom govedinom i vratite šeširiće.
- Hranu stavite u vatrostalnu staklenu činiju i poprskajte maslinovim uljem.

Režim omekšavanja i topljenja

Rerna koristi nisko napajanje za omekšavanje hrane (krem sirevi, sladoled) i topljenje hrane (puter, čokolada).

- 1** Pritisnite **STOP/Clear**.
- 2** Pritisnite **REGULATOR KUVARA** dok se na ekranu ne pojavi **3**.
- 3** Izaberite željenu šifru menija pomoću opcije **DUŽE/KRAĆE VREME KUVANJA** i pritisnite **START/Enter**.
- 4** Izaberite željenu težinu pomoću opcija **DUŽE/KRAĆE VREME KUVANJA** i pritisnite **START/Enter**.
 - Nakon kuvanja promešajte da biste dovršili topljenje.

Meni omekšavanje i topljenje

Pogledajte sadržaj u nastavku za podešavanje željene šifre i težine.

3-1 Smekšan krem sir (0,1–0,3 kg)

- Početna temperatura: ohlađeno u frižideru
- Posuda: posuda pogodna za mikrotalasnu rernu
- Odmotajte pre korišćenja.

3-2 Smekšan sladoled (2 ili 4 šolje)

- Početna temperatura: zamrznuto
- Uklonite poklopac i omot.

3-3 Otopljen maslac (1–3 komada, 100–150 g po komadu)

- Početna temperatura: ohlađeno u frižideru
- Posuda: činija pogodna za mikrotalasnu rernu

3-4 Otopljena čokolada (0,1–0,3 kg)

- Početna temperatura: sobna
- Posuda: činija pogodna za mikrotalasnu rernu
- Možete koristiti komadiće ili kocke čokolade za kuvanje.
- Odmotajte pre korišćenja.

Režim odmrzavanja i kuvanja

Ova funkcija omogućava vam da odmrznete i kuvate popularnu hranu.

- 1** Pritisnite **STOP/Clear**.
- 2** Pritisnite **REGULATOR KUVARA** dok se na ekranu ne pojavi **4**.
- 3** Izaberite željenu šifru menija pomoću opcije **DUŽE/KRAĆE VREME KUVANJA** i pritisnite **START/Enter**.
- 4** Izaberite željenu težinu pomoću opcija **DUŽE/KRAĆE VREME KUVANJA** i pritisnite **START/Enter**.
 - Kada zapišti okrenite hranu i pritisnite **START/Enter** da biste nastavili s ciklusom pečenja.

Meni odmrzavanje i kuvanje

Pogledajte sadržaj u nastavku za podešavanje željene šifre i težine.

4-1 Baget/kroasan (0,1–0,3 kg)

- Početna temperatura: zamrznuto

- Pribor: vatrostalna staklena posuda
- Iz omota izvadite zamrznuti baget ili kroasan.

4-2 Štapići sira (0,2-0,4 kg)

- Početna temperatura: zamrznuto
- Pribor: polica
- Izvadite štapiće sira iz pakovanja.

4-3 Pileća krilca (0,2-0,3 kg)

- Početna temperatura: zamrznuto
- Pribor: polica
- Pileće medaljone izvadite iz pakovanja.

4-4 Smrznuta lazanja (0,3 kg)

- Početna temperatura: zamrznuto
- Lazanje izvadite iz pakovanja i uklonite omot.

4-5 Smrznuta pica (debela) (0,5 kg)

- Početna temperatura: zamrznuto
- Pribor: polica
- Picu s debelom korom izvadite iz pakovanja.

4-6 Smrznuta pica (tanka) (0,2-0,4 kg)

- Početna temperatura: zamrznuto
- Pribor: polica
- Picu s debelom korom izvadite iz pakovanja.

4-7 Fileti lososa (0,2-0,6 kg, 180-220 g, 2,5 cm debljine po komadu)

- Početna temperatura: zamrznuto
- Pribor: polica na posudi za sprečavanje kapanja
- Zamrznutog lososa premažite rastopljenim puterom ili uljem i začinite po želji.

4-8 Račići (0,2-0,4 kg)

- Početna temperatura: zamrznuto
- Pribor: polica na posudi za sprečavanje kapanja
- Zamrznute škampe premažite rastopljenim puterom ili uljem i začinite po želji.

Režim vrenja i grejanja

Ova funkcija vam omogućava da pravite jogurt ili da održavate temperaturu onoga što je već pripremljeno.

- 1 Pritisnite **STOP/Clear**.
- 2 Pritisnite **REGULATOR KUVARA** dok se na ekranu ne pojavi željena šifra režima.
- 3 Pritisnite **START/Enter**.
 - **Jogurt: 5h00** će se prikazati na ekranu.
 - **ODRŽAVANJE TEMPERATURE: 1h30** će se prikazati na ekranu.

NAPOMENA

Jogurt

- Koristite samo pasterizovano punomasno mleko i prirodni obični jogurt.
- Nemojte koristiti sledeće vrste mleka i jogurta:
 - 2%, 1% ili bezmasno mleko, mleko s velikim sadržajem kalcijuma, sojino mleko, preostalo mleko, mleko kojem je istekao rok trajanja.
 - Preostali jogurt, jogurt kojem je istekao rok trajanja.
- Temeljno operite toplom vodom sav pribor i osušite ga pre vrenja jogurta.
- Tokom vrenja jogurt nemojte protresati ili mešati jer će to da utiče na čvrstinu jogurta.
- Ako je količina sastojaka veća od predložene, produžite vreme vrenja.

Grejanje

- Hrskava hrana (testenina, pite, savijače itd.) treba da bude otkrivena tokom grejanja.
- Vlažna hrana treba da bude pokrivena plastičnom folijom ili poklopcem pogodnim za mikrotalasnu rernu.
- Količina hrane koja se greje pogodna je za 1-3 porcije. Treba imati na umu da vlažna hrana može da se sasušiti što se duže greje.
- Plastična folija ne treba da dodiruje hranu tokom grejanja.

Meni vrenje i grejanje

Pogledajte sadržaj u nastavku za podešavanje željene šifre i ograničenja težine.

5 Jogurt (0,6 kg)

- Početna temperatura: blaga
- Posuda: činija pogodna za mikrotalasnu rernu
- **Sastojci**
 - 500 ml pasterizovanog punomasnog mleka
 - 100 g prirodnog običnog jogurta
- Mleko zagrejte otprilike 1:30 - 2:30 na velikoj temperaturi u mikrotalasnoj rerni do temperature 40 - 50 °C.
- Dodajte jogurt i promešajte.
- Prekrijite plastičnom folijom i kuvajte.
- Treba da odstoji: 5 sati u frižideru.
- Nakon kuvanja dodajte džem, šećer ili voće po ukusu.

6 ODRŽAVANJE TEMPERATURE

- Početna temperatura: -

Režim kuvanja na pari

Ova funkcija vam omogućava kuvanje na pari.

Ova funkcija dostupna je samo na nekim modelima.

- 1** Pritisnite **STOP/Clear**.
- 2** Pritisnite **Kuvanje na pari** dok se na ekranu ne pojavi 1.
- 3** Izaberite željenu šifru menija pomoću opcije **DUŽE/KRAĆE VREME KUVANJA** i pritisnite **START/Enter**.
- 4** Izaberite željenu težinu pomoću opcija **DUŽE/KRAĆE VREME KUVANJA** i pritisnite **START/Enter**.

- Kada zapišti, okrenite hranu i pritisnite **START/Enter** da biste nastavili s ciklusom kuvanja.

OPREZ

- Uvek koristite kuhinjske rukavice kada iz rerne vadite posudu za kuvanje na pari. Veoma je vruća.
- Vruću posudu za kuvanje na pari nemojte stavljati na stakleni sto ili na mesto koje može da se istopi nakon kuvanja. Uvek koristite podmetač ili tacnu.
- Kada koristite posudu za kuvanje na pari, naspite najmanje 300 ml vode pre korišćenja. Ako je količina vode manja od 300 ml, može dovesti do nepotpunog kuvanja ili može da izazove požar ili ozbiljno oštećenje proizvoda.
- Pazite kada pomerate posudu za kuvanje na pari sa vodom.
- Posudu za kuvanje na pari nemojte koristiti sa proizvodom drugačijeg modela. Može da izazove požar ili ozbiljno oštećenje proizvoda.
- Kada koristite posudu za kuvanje na pari, poklopac za paru i tacna treba savršeno da odgovaraju. Jaja ili kestenje će eksplodirati ako poklopac za paru i tacna nisu namešteni.

Meni za kuvanje na pari

1 Brokoli/karfiol (0,2-0,4 kg)

- Početna temperatura: sobna
- Posude: poklopac za paru, tanjir za kuvanje na pari i tacna sa vodom.
- Povrće operite i nasecite na komade slične veličine. (2,5 cm)
- Naspite 300 ml vode iz slavine u činiju za kuvanje na pari. Tanjir za kuvanje na pari postavite na činiju za kuvanje na pari.
- Pripremljenu hranu stavite na tanjir za kuvanje na pari u jednom sloju. Prekrijte poklopac za paru i činiju za kuvanje na pari stavite u rernu.

2 Šargarepa (0,2-0,4 kg)

- Početna temperatura: sobna
- Posude: poklopac za paru, tanjir za kuvanje na pari i tacna sa vodom.

- Povrće operite i nasecite na komade slične veličine. (5 mm)
- Naspite 300 ml vode iz slavine u činiju za kuvanje na pari. Tanjir za kuvanje na pari postavite na činiju za kuvanje na pari.
- Pripremljenu hranu stavite na tanjir za kuvanje na pari u jednom sloju. Prekrijte poklopac za paru i činiju za kuvanje na pari stavite u rernu.

3 Pileća prsa (0,2–0,6 kg)

- Početna temperatura: ohlađeno u frižideru
- Posude: poklopac za paru, tanjir za kuvanje na pari i tacna sa vodom.
- Povrće operite i nasecite na komade slične veličine. (2,5 cm)
- Naspite 300 ml vode iz slavine u činiju za kuvanje na pari. Tanjir za kuvanje na pari postavite na činiju za kuvanje na pari.
- Pripremljenu hranu stavite na tanjir za kuvanje na pari u jednom sloju. Prekrijte poklopac za paru i činiju za kuvanje na pari stavite u rernu.

4 Riblji fileti (0,2–0,6 kg)

- Početna temperatura: ohlađeno u frižideru
- Posude: poklopac za paru, tanjir za kuvanje na pari i tacna sa vodom.
- Povrće operite i nasecite na komade slične veličine. (2,5 cm)
- Naspite 300 ml vode iz slavine u činiju za kuvanje na pari. Tanjir za kuvanje na pari postavite na činiju za kuvanje na pari.
- Pripremljenu hranu stavite na tanjir za kuvanje na pari u jednom sloju. Prekrijte poklopac za paru i činiju za kuvanje na pari stavite u rernu.

5 Boranija (0,1–0,3 kg)

- Početna temperatura: sobna
- Posude: poklopac za paru, tanjir za kuvanje na pari i tacna sa vodom.
- Povrće operite i nasecite na komade slične veličine. (2,5 cm)
- Naspite 300 ml vode iz slavine u činiju za kuvanje na pari. Tanjir za kuvanje na pari postavite na činiju za kuvanje na pari.

- Pripremljenu hranu stavite na tanjir za kuvanje na pari u jednom sloju. Prekrijte poklopac za paru i činiju za kuvanje na pari stavite u rernu.

6 Dagnje (0,2–0,6 kg)

- Početna temperatura: ohlađeno u frižideru
- Posude: poklopac za paru, tanjir za kuvanje na pari i tacna sa vodom.
- Dagnje operite i uklonite polomljene školjke ili mrtve dagnje.
- Naspite 300 ml vode iz slavine u činiju za kuvanje na pari. Tanjir za kuvanje na pari postavite na činiju za kuvanje na pari.
- Pripremljenu hranu stavite na tanjir za kuvanje na pari u jednom sloju. Prekrijte poklopac za paru i činiju za kuvanje na pari stavite u rernu.

7 Škampci (0,2–0,5 kg)

- Početna temperatura: ohlađeno u frižideru
- Posude: poklopac za paru, tanjir za kuvanje na pari i tacna sa vodom.
- Naspite 300 ml vode iz slavine u činiju za kuvanje na pari. Tanjir za kuvanje na pari postavite na činiju za kuvanje na pari.
- Pripremljenu hranu stavite na tanjir za kuvanje na pari u jednom sloju (manje od 20 cm debljine). Poklopite poklopcem za paru i stavite činiju za kuvanje na pari u rernu.

8 Paradajz (0,2–0,6 kg)

- Početna temperatura: sobna
- Posude: poklopac za paru, tanjir za kuvanje na pari i tacna sa vodom.
- Paradajz operite. Ako je paradajz previše veliki, presećite ga napola.
- Naspite 300 ml vode iz slavine u činiju za kuvanje na pari. Tanjir za kuvanje na pari postavite na činiju za kuvanje na pari.
- Pripremljenu hranu stavite na tanjir za kuvanje na pari u jednom sloju. Prekrijte poklopac za paru i činiju za kuvanje na pari stavite u rernu.

Režim zdravog prženja

- Ova funkcija dostupna je samo na nekim modelima.

- 1 Pritisnite **STOP/Clear**.
- 2 Pritisnite **ZDRAVO PRŽENJE**.
- 3 Izaberite željenu šifru menija pomoću opcije **DUŽE/KRAĆE VREME KUVANJA** i pritisnite **START/Enter**.
- 4 Izaberite željenu težinu pomoću opcija **DUŽE/KRAĆE VREME KUVANJA** i pritisnite **START/Enter**.

Meni za zdravo prženje

1 Pileći file (0,2-0,6 kg)

Sastojci

- Pileća prsa od 150–200 g po komadu
- 1 šolja brašna
- 2 jaja, blago umućena
- 1 šolja fino mlevenih hlebnih mrvica
- So i biber po ukusu

Uputstva

- Početna temperatura: ohlađeno u frižideru
- Pribor: tacna na visokoj polici
- Pileća prsa začinite solju i biberom ili po želji, uvaljajte u brašno i premažite umućenim jajima.
- Uvaljajte u fino mlevene hlebne mrvice i uljem premažite pileće šnicle.

2 Pileća krilca (0,2-0,6 kg)

- Početna temperatura: ohlađeno u frižideru
- Pribor: tacna na visokoj polici
- Jagnjetinu premažite rastopljenim puterom ili uljem i začinite po želji.

3 Kotlet (0,2-0,4 kg)

Sastojci

- 500 g nemasne mlevene jagnjetine ili govedine
- 500 g malih krompira, kuvanih i izdrobljenih
- 3 jaja, blago umućena
- 2 crna luka, sitno iseckana
- 2 kašike seckanog peršuna

- 1 šolja fino mlevenih hlebnih mrvica
- So i biber po ukusu

Uputstva

- Početna temperatura: ohlađeno u frižideru
- Pribor: tacna na visokoj polici
- Pomešajte meso, krompir, jaja, crni luk i peršun.
- Od mesne mešavine napravite kuglice prečnika otprilike 4–5 cm.
- Uvaljajte u fino mlevene hlebne mrvice i oblikujte kuglice u ovalne debljine otprilike 1 cm.
- Kotlete premažite uljem.

4 Pileće šnicle (MH653****/MH656****: 0,2-0,5 kg, MH723****/MH726****: 0,2-0,6 kg)

Sastojci

- Riblji fileti od 150–200 g po komadu
- 1 šolja brašna, fino mlevene hlebne mrvice
- 2 jaja, blago umućena
- So i biber po ukusu

Uputstva

- Početna temperatura: ohlađeno u frižideru
- Pribor: tacna na visokoj polici
- Riblje filete začinite solju i biberom ili po želji, uvaljajte u brašno i premažite umućenim jajima.
- Uvaljajte u fino mlevene hlebne mrvice i uljem premažite ribu.

5 Pomfrit (0,1-0,3 kg)

- Početna temperatura: zamrznuto
- Pribor: tacna na visokoj polici
- Proizvode od zamrznutog krompira raširite po tacni na visokoj polici.

6 Hamburgeri (0,2-0,4 kg)

- Početna temperatura: ohlađeno u frižideru
- Pribor: tacna na visokoj polici
- Koristite hamburgere od 100 g i debljine 1 cm.
- Hamburgere premažite uljem.

7 Kobasice (0,2-0,6 kg)

- Početna temperatura: ohlađeno u frižideru
- Pribor: tacna na visokoj polici

- Uklonite svo pakovanje i zarezite po površini.

8 Klinasti krompiri (0,2–0,4 kg)

- Početna temperatura: sobna
- Pribor: tacna na visokoj polici
- Uklonite svo pakovanje i zarezite po površini.

Režim odmrzavanja

Rerna ima 4 unapred podešena ciklusa odmrzavanja. Funkcija odmrzavanja obezbeđuje metodu odmrzavanja za zamrznutu hranu. Tabela za odmrzavanje pokazuje preporučeni ciklus odmrzavanja za različita jela. Funkcija odmrzavanja je praktična jer emituje zvučni signal tokom ciklusa koji vas podseća da proverite, okrenete, razdvojite ili prerasporedite hranu.

1 Pritisnite **STOP/Clear**.

2 Pritisnite **REGULATOR ODMRZAVANJA** dok se na ekranu ne pojavi željena šifra menija i pritisnite **START/Enter**.

3 Izaberite željenu težinu pomoću opcija **DUŽE/ KRAĆE VREME KUVANJA** i pritisnite **START/Enter**.

- Odbrojanje se pojavljuje na ekranu.

4 Kada se začuje zvučni signal, otvorite vrata i izvadite delove koji su se otopili i prevrnite hranu.

5 Pritisnite **START/Enter** da bi ste nastavili ciklus odmrzavanja.

NAPOMENA

- Izvadite ribu, školjke, meso i živinu iz originalnog papirnog ili plastičnog pakovanja. U suprotnom ambalaža zadržava paru i sokove blizu hrane, zbog čega spoljašnja površina grane može da se skuva.

- Stavite hranu u plitku posudu ili na policu za pečenje u mikrotalasnoj rerni da biste sakupili tečnost koja kaplje.
- Hrana i dalje treba malo da bude zamrznuta u sredini kada se izvadi iz rerne.
- Dužina vremena odmrzavanja varira u zavisnosti od toga koliko je hrana stvrdnuta zbog zamrznutosti.
- Oblik pakovanja utiče na to koliko brzo se hrana odmrzava. Tanja pakovanja se brže odmrzavaju od debljih.
- U zavisnosti od oblika, hrana može manje ili više da se odmrzne.
- Koristite tacnu za odmrzavanje*¹.



*1 Ova dodatna oprema dostupna je samo na nekim modelima

Meni Inverter Defrost

Pogledajte sadržaj u nastavku za podešavanje željene šifre i težine.

DEF1 MESO (0,1–4,0 kg)

- Govedina: mlevena govedina, okrugla šnicla, kockice za paprikaš, šnicla slabine, za gulaš, pečena rebra, pečeni vrat, pljeskavice
- Jagnjetina: kotleti, rolovano pečenje
- Svinjetina: kotleti, hot dogovi, suva rebra, country-style rebra, rolovano pečenje, kobasica
- Teletina: kotleti (0,5 kg, 20 mm debljine)
- Treba da odstoji: 5–15 minuta.

DEF2 ŽIVINA (0,1–4,0 kg)

- Živina: u komadu, isečena, grudi (bez kostiju)
- Kornske kokoške: u komadu
- Ćuretina: grudi
- Treba da odstoji: 30–60 minuta.

DEF3 RIBA (0,1–4,0 kg)

- Riba: fileti, cele šnicle
- Školjke: meso krabe, repovi jastoga, škampi, češljevi
- Treba da odstoji: 5–10 minuta.

dEF4 HLEB (0,1–0,5 kg)

- Hleb isečen na kriške, zemičke, bageti itd.
- Razdvojite kriške i postavite između ubrusa ili na ravan tanjir.
- Treba da odstoji: 1–2 minuta.

Vodič za kuhinjski pribor

Posude bezbedne za korišćenje u mikrotalasnoj rerni

- **Staklo pogodno za rernu:** Staklo koje je otporno na toplotu bezbedno je za mikrotalasnu rernu. Tu spadaju sve vrste posuda za rernu od kaljenog stakla. Međutim, nemojte da koristite osetljivo stakleno posuđe, kao što su visoke čaše bez postolja i vinske čaše, zato što se mogu razbiti tokom zagrevanja hrane.
- **Grnčarija, zemljano posuđe, keramika:** Koristite činije, šolje, tanjire za serviranje, grnčariju, zemljano posuđe, keramiku i velike plitke tanjire bez metalnih ivica. Mnoge posude izrađene od ovih materijala su bezbedne za mikrotalasnu rernu, ali testirajte ih pre upotrebe.
- **Plastika**
 - **Plastične posude za čuvanje hrane:** Mogu se koristiti za čuvanje hrane koja se brzo podgreva. Međutim, ne treba da se koriste za čuvanje hrane koja se dugo zagreva u mikrotalasnoj rerni jer vruća hrana na kraju može da deformiše ili istopi plastične posude.
 - **Plastične kese za kuvanje:** Pod uslovom da su posebno izrađene za kuvanje, kese za kuvanje su bezbedne za mikrotalasnu rernu. Ne zaboravite da napravite proreze na kesi da bi para mogla da se oslobodi. Nikada nemojte da koristite obične plastične kese za kuvanje u mikrotalasnoj rerni jer će se istopiti i pući.
 - **Plastične posude za mikrotalasnu rernu:** Dostupne su posude za mikrotalasnu rernu u različitim oblicima i veličinama. Možda ćete moći da koristite posude koje već imate, tako da nećete morati da investirate u novu kuhinjsku opremu.
- **Papir:** Koristite papirne ubruse, voštani papir, papirne salвете i papirne tanjire bez metalnih oboda ili detalja. Papirni tanjiri i posude su

praktični i bezbedni za upotrebu u mikrotalasnoj rerni, pod uslovom da je vreme kuvanja kratko i hrana koja se kuva ima nizak sadržaj masti i vlažnosti. Papirni ubrusi su takođe veoma korisni za uvijanje hrane i za oblaganje plehova za pečenje u kojima se priprema masna hrana kao što je slanina. Uopšteno izbegavajte papirne proizvode u boji jer se boja može istopiti. Neki reciklirani papirni proizvodi mogu sadržati nečistoće koje mogu da uzrokuju pojavu električnog luka ili požar kada se koriste u mikrotalasnoj rerni.

- **Stono posuđe:** Mnoge posude koje spadaju u grnčariju, zemljano posuđe ili keramiku takođe su bezbedne za mikrotalasnu rernu. Ako imate nedoumica, proverite literaturu koju obezbeđuje proizvođač ili obavite testiranje u mikrotalasnoj rerni. Nemojte da ubacujete tanjire sa oslikanim ukrasima u mikrotalasnu rernu jer farba može sadržati metal i uzrokovati pojavu električnog luka.

Posude koje nisu bezbedne za upotrebu u mikrotalasnoj rerni

- **Metalne posude i Metalna dekoracija**
 - Nikada nemojte da koristite metalne posude ili posude sa metalnim obodom u mikrotalasnoj rerni.
 - Mikrotalasi ne mogu da prodru u metal. Odbijaće se od svake vrste metalnog predmeta u rerni i uzrokuje pojavu električnog luka, zabrinjavajuće pojave koja je nalik munji.
 - Metal štiti hranu od mikrotalasne energije i proizvodi neujednačeno kuvanje. Takođe izbegavajte metalne ražnjice, termometre, aluminijumske posude, posuđe za jelo sa metalnim okvirom ili metalnim trakama, tepsije itd. Metalni okvir ometa normalno kuvanje i može da ošteti rernu.

Testiranje posuda pre upotrebe

Većina vatrotalnih posuda i nemetalnih posuda bezbedna je za upotrebu u rerni. Međutim, neke posude mogu sadržati materijale koji nisu prikladni za upotrebu u mikrotalasnoj rerni. Pratite korake

navedene u nastavku da biste saznali da li posude mogu da se koriste u mikrotalasnoj rerni.

- 1 Postavite datu posudu i staklenu mericu napunjene vodom jednu pored druge izvan rerne.
- 2 Zagrevajte posudu i staklenu mericu 1 minut na VISOKOJ snazi.
 - Ako se voda zagreje, ali posuda ostane hladna na dodir, posuda je pogodna za mikrotalasnu rernu.
 - Ako se temperatura vode ne promeni, ali posuda postane topla, nije pogodna za mikrotalasnu rernu.

⚠ OPREZ

- Neke posude sa visokim sadržajem olova ili gvožđa nisu pogodni za kuvanje u mikrotalasnoj rerni.
- Posude treba da se provere da bi se osiguralo da su prikladne za upotrebu u mikrotalasnoj rerni.
- Uvek vodite računa prilikom vađenja posuda iz rerne. Neke posude apsorbuju toplotu iz skuvane hrane i mogu biti vrele.

Vodič za kuvanje

Saveti za kuvanje



Pažljivo motrite na hranu u mikrotalasnoj rerni tokom kuvanja. Smernice priložene u receptima za podizanje, mešanje itd. predstavljaju minimalne preporučene korake. Ako se čini da se hrana kuva neujednačeno, jednostavno obavite potrebna podešavanja za otklanjanje problema.

- **Prekrivanje:** Prekrijte tanjir poklopcem, papirom za pečenje (nevoskiranim) ili plastičnom folijom za upotrebu u mikrotalasnoj rerni. Prekrivanjem se zadržavaju toplota i para, što doprinosi bržem kuvanju hrane.
- **Mešanje:** Mešajte od oboda posude ka središtu, budući da se hrana na obodu posude brže zagreva.
- **Vreme tokom kojeg se hrana ostavlja da odstoji:** Vreme kada se hrana ostavi da odstoji omogućava da se dovrši proces kuvanja hrane, kao i da se ukusi sjedine i razviju. Hrana se najčešće ostavlja da odstoji od 3 do 10 minuta nakon što se izvadi iz rerne.
- **Vreme kuvanja:** Podesite vreme kuvanja u skladu sa temperaturom sastojaka. Ledeno hladnim sastojcima je potrebno značajno više vremena da se skuvaju od sastojaka sa sobnom temperaturom.
- **Prskanje:** Hrana sa niskim sadržajem vlage kao što su pečenja i povrće treba da se popraska vodom pre kuvanja ili da se prekrije da bi se sačuvala vlažnost.
- **Raspoređivanje:** Gornji slojevi jela veće debljine brže se kuvaju od donjih slojeva. Okrenite hranu nekoliko puta tokom kuvanja.
- **Bušenje:** Probušite jelo koje je obloženo ljuskom, kožom ili membranom pre kuvanja, da bi se sprečilo pucanje.
 - U takve vrste namirnica spadaju žumanca i belanca iz jajeta, školjke, ostrige, krompiri i druge vrste povrća i voća koje se spremaju u komadu.
- **Oblik hrane:** Mikrotalasi prodiru samo oko 2 cm u hranu. Samo spoljašnja površina hrane se kuva pomoću mikrotalasne energije; ostatak se kuva tako što toplota prodire ka unutra.
 - Postavite najdeblje delove jela kao što je meso, živina ili riba prema spoljašnjoj ivici posude da bi moglo ujednačeno da se skuva.
 - Ako je moguće, oblikujte hranu u tanke okrugle skupine ili prstenove.
- **Gustina:** Lagana, porozna hrana kao što su kolači i hlebovi kuva se brže od teže hrane veće gustine, kao što su pečenja i kaserole.
- **Kosti i mast:** Kosti sprovedu toplotu, a mast se kuva brže od mesa. Budite obazrivi prilikom kuvanja koščatih ili masnih komada mesa.
- **Količina:** Što više hrane ubacite u rernu, duže je potrebno vreme kuvanja.
- **Zaštita:** Prekrijte uglove četvrtastih posuda trakama aluminijumske folije da biste sprečili prekomerno kuvanje. Nemojte da koristite previše folije i postarajte se da folija bude fiksirana na posudi. Ako se folija previše približi

zidovima rerne tokom kuvanja, može da uzrokuje pojavu električnog luka.

PAMETNE FUNKCIJE

Aplikacija LG ThinQ

Ova funkcija je dostupna samo na modelima sa oznakom  ili .

Aplikacija **LG ThinQ** omogućava vam da komunicirate sa uređajem koristeći pametni telefon.

Funkcije aplikacije LG ThinQ

Mogućnost komunikacije sa uređajem putem pametnog telefona primenom odgovarajućih pametnih funkcija.

Smart Diagnosis

Ako naiđete na problem tokom korišćenja uređaja, ova funkcija Smart Diagnosis će vam pomoći da dijagnostikujete problem.

NAPOMENA



- Aplikacija je podložna promenama radi unapređenja rada uređaja i to bez prethodnog obaveštenja korisnika.
- Funkcije mogu varirati u zavisnosti od modela.

Instalacija aplikacije LG ThinQ

Pretražite aplikaciju **LG ThinQ** u radnji Google Play Store ili Apple App Store putem pametnog telefona.

- Pratite uputstva za preuzimanje i instalaciju aplikacije.
- Pokrenite aplikaciju **LG ThinQ** i pratite uputstva iz aplikacije o registraciji uređaja.

Smart Diagnosis

Ova funkcija je dostupna samo na modelima sa oznakom  ili .

Koristite ovu funkciju ako vam je potrebna precizna dijagnoza koju pruža naš korisnički centar kada uređaj ne radi ispravno ili je pokvaren.

NAPOMENA

- Zbog razloga koji se ne mogu pripisati nemarku kompanije LGE, usluga možda neće biti u funkciji zbog spoljašnjih faktora, kao što su, bez ograničenja, nedostupnost funkcije Wi-Fi, prekid povezivanja sa funkcijom Wi-Fi, politika lokalne prodavnice aplikacija ili nedostupnost aplikacije.
- Funkcija može da podleže promenama bez prethodnog upozorenja i može da se javlja u različitim oblicima u zavisnosti od toga gde se nalazite.

Korišćenje zvučne dijagnostike za dijagnostikovanje problema

- 1) Držite mikrofona telefona preko ikonice **Smart Diagnosis**. Nemojte da dodirujete drugu dugmad.

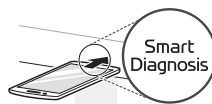

- 2) Pritisnite i zadržite dugme **STOP/Clear** 8 sekundi dok se na ekranu ne pojavi **5**.
- 3) Nakon što začujete tri zvučna signala, otpustite dugme **STOP/Clear**.
- 4) Držite telefon u odgovarajućem položaju dok se ne završi prenos zvuka. Na ekranu se odbrojava vreme. Kada se odbrojavanje završi i zvučni signali se isključe, dijagnostika se prikazuje u aplikaciji.

NAPOMENA

- Za najbolje rezultate nemojte da pomerate telefon dok se zvukovi prenose.

REŠAVANJE PROBLEMA

Često postavljana pitanja

Često postavljana pitanja

P: Šta nije u redu kada svetlo u rerni ne svetli?

O: Postoji nekoliko razloga zašto svetlo u rerni ne svetli. Ili je sijalica pregorela ili je u pitanju kvar strujnog kola.

P: Da li mikrotalasna energija prolazi kroz staklo na vratima za pregled?

O: Ne. Otvori su napravljeni da bi omogućili prolazak svetlosti; međutim, ne oslobađaju mikrotalasnu energiju.

P: Zašto se zvučni signal oglašava kada se dodirne dugme na kontrolnoj tabli?

O: Zvučni signal se oglašava da bi se osiguralo da je podešavanje pravilno uneto.

P: Hoće li mikrotalasna funkcija biti oštećena ako se rerna koristi prazna?

O: Da. Nikada nemojte da je pokrećete kada je prazna.

P: Zašto jaja nekada iskoče?

O: Prilikom pečenja, prženja ili poširanja, žumance može da iskoči zbog nagomilavanja pare u membrani žumanca. Da biste to sprečili, jednostavno probušite žumance pre kuvanja. Nikada nemojte da pripremate jaja sa ljuskom u mikrotalasnoj rerni.

P: Zašto se preporučuje vreme kada se hrana ostavlja da odstoji nakon kuvanja u mikrotalasnoj rerni?

O: Nakon što se završi kuvanje u mikrotalasnoj rerni, hrana nastavlja da se kuva tokom vremena kada se hrana ostavi da odstoji. Ovo vreme tokom kojeg se hrana ostavlja da odstoji završava kuvanje ujednačeno u celom jelu. Dužina vremena tokom kojeg se hrana ostavlja da odstoji zavisi od gustine hrane.

P: Zašto moja rerna ne kuva uvek onoliko brzo koliko je navedeno u vodiču za kuvanje?

O:

- Ponovo pogledajte vodič za kuvanje i proverite da li pravilno pratite uputstva i da li možete da pronađete šta je mogući uzrok varijacija u vremenu kuvanja.
- Podešavanja za dužinu kuvanja i stepen zagrevanja iz vodiča za kuvanje predstavljaju preporuke, a najčešći problem je navikavanje na rad rerne.
- Varijacije u veličini, obliku, težini i dimenzijama hrane zahtevaju duže vreme kuvanja.
- Na osnovu sopstvene procene i preporuka iz vodiča za kuvanje testirajte karakteristike hrane, kao što biste radili u slučaju standardnog šporeta.

P: Zašto se na ekranu prikazuje reč „hlađenje” ili preostalo vreme kuvanja uz šum ventilatora nakon završetka kuvanja u mikrotalasnoj rerni?

O: Kada se kuvanje završi, ventilator se može pokrenuti da bi se ohladila rerna. Na ekranu se prikazuje Hlađenje. Ako otvorite vrata ili jednom pritisnete **STOP** ili **STOP/Clear** pre završetka vremena kuvanja, na ekranu će se prikazati preostalo vreme kuvanja. To nije kvar.

Pre pozivanja servisa

Ako se pojave sledeći simptomi tokom korišćenja mikrotalasne rerne, proverite je još jednom. Možda nije u pitanju kvar.

Rad

Simptomi	Mogući uzrok i rešenje
<p>Mikrotalasna rerna se ne pokreće</p>	<p>Kabl za napajanje je isključen, vrata su otvorena. Ili vreme kuvanja nije podešeno.</p> <ul style="list-style-type: none"> • Priključite kabl za napajanje. • Zatvorite vrata rerne. • Podesite vreme kuvanja. <p>Moguće je da je pregoreo osigurač ili je došlo do iskakanja automatskog prekidača. Ili je uređaj uključen u utičnicu koja ima GFCI (prekidač uzemljenja), a automatski prekidač utičnice je iskočio.</p> <ul style="list-style-type: none"> • Proverite glavnu razvodnu kutiju i zamenite osigurač ili resetujte automatski prekidač. <p>Nemojte da povećavate kapacitet osigurača. Ako je problem u preopterećenju strujnog kola, kvalifikovani električar treba da ga popravi.</p> <ul style="list-style-type: none"> • Resetujte automatski prekidač na GFCI-ju. Ako se problem nastavi, pozovite električara.
<p>Električni luk ili varničenje</p>	<p>Posuda nije pogodna za mikrotalasnu rernu. Ili je rerna pokrenuta kada je bila prazna.</p> <ul style="list-style-type: none"> • Koristite posude pogodne za mikrotalasnu rernu. Kada imate nedoumica, testirajte posudu pre upotrebe. • Nemojte da pokrećete rernu dok je prazna.
<p>Netačan prikaz aktuelnog vremena</p>	<p>Prekid napajanja.</p> <ul style="list-style-type: none"> • Resetujte vreme. Pogledajte odeljak Podešavanje sata da biste resetovali prikaz aktuelnog vremena.
<p>Neujednačeno skuvana hrana</p>	<p>Posuda nije pogodna za mikrotalasnu rernu. Ili je podešavanje kuvanja neispravno.</p> <ul style="list-style-type: none"> • Testirajte posudu da biste bili sigurni da je pogodna za mikrotalasnu rernu. • Nemojte da kuvate bez staklene tacne. • Okrenite ili mešajte hranu tokom kuvanja. • Odmrzните hranu u potpunosti pre kuvanja. • Koristite odgovarajuće vreme kuvanja i nivo snage.
<p>Prekomerno skuvana hrana</p>	<p>Podešavanja kuvanja i metode nisu ispravni.</p> <ul style="list-style-type: none"> • Promenite vreme kuvanja ili nivo snage.
<p>Nedovoljno skuvana hrana</p>	<p>Posuda nije pogodna za mikrotalasnu rernu. Ili je podešavanje kuvanja neispravno.</p> <ul style="list-style-type: none"> • Testirajte da li je posuda bezbedna za mikrotalasnu rernu. • Odmrzните hranu u potpunosti pre kuvanja. • Promenite vreme kuvanja ili nivo snage. • Proverite da li su ventilacioni otvori blokirani.

Simptomi	Mogući uzrok i rešenje
Nepravilno odmrzavanje	Posuda nije pogodna za mikrotalasnu rernu. Ili je podešavanje kuvanja neispravno. <ul style="list-style-type: none"><li data-bbox="325 220 900 245">• Testirajte da li je posuda bezbedna za mikrotalasnu rernu.<li data-bbox="325 256 732 282">• Promenite vreme odmrzavanja ili težinu.<li data-bbox="325 293 900 319">• Okrenite ili promešajte hranu tokom ciklusa odmrzavanja.

Beleške

Beleške

Beleške

