

MANUAL DEL PROPIETARIO

SISTEMA DE AUDIO DE ALTA POTENCIA

Por favor lea este manual detenidamente antes de poner en funcionamiento el equipo y guárdelo para futuras consultas.

MODEL
FH4



Información de seguridad

1 Inicio



PRECAUCIÓN: PARA REDUCIR EL RIESGO DE UN CHOQUE ELÉCTRICO, NO quite la cubierta (ni la parte trasera) de este aparato. No hay partes internas que puedan ser reparadas por el usuario; para hacer reparaciones, contacte al personal de servicio calificado.



Este símbolo de rayo con punta de flecha dentro de un triángulo equilátero tiene por finalidad advertir al usuario sobre la presencia de voltaje peligroso, no aislado, dentro de la carcasa del producto, que puede ser de suficiente magnitud para constituir un riesgo de choque eléctrico para las personas.



El signo de exclamación dentro de un triángulo equilátero tiene la intención de alertar al usuario sobre la presencia de instrucciones importantes de operación y mantenimiento (servicio) en la literatura que acompaña el producto.

ADVERTENCIA: PARA EVITAR EL RIESGO DE FUEGO O CHOQUE ELÉCTRICO, NO EXPONGA ESTE APARATO A LA LLUVIA NI A LA HUMEDAD.

PRECAUCIÓN: No exponga el aparato al agua (goteo o salpicaduras), y no coloque sobre él ningún recipiente con agua, como jarrones.

ADVERTENCIA: No instale este equipo en un espacio confinado, como un librero o unidad similar.

PRECAUCIÓN: No use dispositivos de alto voltaje cerca de este producto. (ej. un matamoscas eléctrico) Ya que este producto puede experimentar funcionamiento defectuoso debido a choques eléctricos.

PRECAUCIÓN: No bloquee las salidas de ventilación. Realice la instalación siguiendo las instrucciones del fabricante. La carcasa cuenta con ranuras y aberturas para ventilación y para garantizar el correcto funcionamiento del aparato y protegerlo del calentamiento excesivo.

Nunca se deben bloquear las aberturas al colocar el producto sobre una cama, un sofá, una alfombra u otra superficie similar. Este producto no debe colocarse en una instalación confinada tal como una biblioteca o un bastidor, salvo que se proporcione de ventilación adecuada y se haya cumplido con las instrucciones del fabricante.

AVISO: Para la información relacionada con la seguridad, incluida la identificación del producto y las características eléctricas, consulte la etiqueta principal de la base parte inferior del aparato.

PRECAUCIÓN con respecto al cable de alimentación

Para la mayoría de los artefactos se recomienda que sean colocados en un circuito exclusivo;

O sea, un circuito con un solo tomacorriente que alimente solamente a ese artefacto y no tenga otros tomacorrientes ni ramales. Verifique la página de especificaciones de este manual del propietario para estar seguro. No sobrecargue los tomacorrientes de la pared. Los tomacorrientes y extensiones de cables sobrecargados, sueltos o dañados, los cables de alimentación deshilachados y los aislamientos de los cables dañados o cuarteados son peligrosos. Cualquiera de estas condiciones puede provocar descargas eléctricas o incendios. Examine periódicamente el cable de su aparato y, si su aspecto indica daños o deterioros, desenchúfelo, deje de usar el aparato y haga que un centro de servicios autorizado sustituya el cable por un repuesto idéntico. Proteja el cable de alimentación del mal uso físico o mecánico, tal como torceduras, pliegues y pinzamientos, que lo cierren en la puerta o le caminen encima. Preste especial atención a los enchufes, tomacorrientes de pared y a los puntos donde el cable sale del artefacto.

El enchufe de corriente es el dispositivo de desconexión. En caso de emergencia, el enchufe de corriente debe permanecer de fácil acceso.

PRECAUCIÓN: No coloque sobre el aparato fuentes de calor con llama, como velas encendidas.

PRECAUCIÓN: Use sólo el adaptador CA suministrado con este dispositivo. No utilice una fuente de alimentación de otro dispositivo o de otro fabricante. El uso de otros cables o unidades de alimentación puede causar daños a la unidad e invalidar la garantía.

Tabla de contenidos

1 Inicio

- 2 Información de seguridad
- 6 Características exclusivas
- 6 Requisitos de archivos reproducibles
 - Requisitos de archivos de música
- 7 – Dispositivos USB Compatibles
- 7 – Requisitos de dispositivos USB
- 8 Panel frontal / Panel Trasero
- 10 Transporte de la unidad

2 Conexión

- 11 Conexión del adaptador de CA
- 12 Uso del trípode
- 14 Conexión opcional de equipos
 - Conexión LINE IN
 - Conexión LINE OUT
 - Conexión USB

3 Operación

- 16 Operaciones básicas
 - Operaciones de USB
- 16 Uso de la tecnología inalámbrica BLUETOOTH®
 - Escuche la música almacenada en el dispositivo Bluetooth
- 18 Otras funciones
 - Uso del micrófono
 - Ajuste del volumen de ECHO
 - Configuración de USER EQ

4 Solución de problemas

- 19 Solución de problemas
- 19 – General

5 Apéndice

- 20 Especificaciones generales
- 21 Mantenimiento
- 21 – Manipulación de la unidad
- 21 Marcas comerciales y permisos

1

2

3

4

5

Características exclusivas

Bluetooth®

Escuche música almacenada en su dispositivo **Bluetooth**.

Transporte de la unidad

Esta unidad tiene ruedas y una jaladera para su transporte. Puede transportar la unidad fácilmente.

Requisitos de archivos reproducibles

Requisitos de archivos de música

La compatibilidad del archivo MP3 con esta unidad se limita como sigue:

- Frecuencia de muestreo: 8 - 48 kHz
- Velocidad de bits: 8 - 448 kbps
- Extensión de archivo: ".mp3"
- Es posible que ciertos archivos MP3 no se puedan reproducir, dependiendo del tipo de formato del archivo.

Dispositivos USB Compatibles

- Reproductor MP3: Reproductor MP3 tipo Flash
- Unidad USB Flash:
Dispositivos compatibles con USB2.0 o USB1.1.
- La función USB de esta unidad no es compatible con todos los dispositivos USB.

Requisitos de dispositivos USB

- Los dispositivos que requieren un programa de instalación adicional al ser conectados a una computadora, no son compatibles.
- No retire el dispositivo USB mientras está en funcionamiento.
- En el caso de USBs de gran capacidad, la búsqueda puede tomar más que unos cuantos minutos.
- Para prevenir pérdida de datos, respalde todos sus datos.
- Si usted usa un cable de extensión USB o un concentrador USB, el dispositivo USB no será reconocido.
- El sistema de archivos NTFS no es compatible. (Sólo es compatible el sistema de archivos FAT(16/ 32).)
- No se aceptan discos duros externos, lectores de tarjetas, dispositivos bloqueados o dispositivos USB de tipo duro.
- El puerto USB de la unidad no puede ser conectado a una PC. La unidad no puede ser usada como dispositivo de almacenamiento.
- Es posible que algunos dispositivos USB no funcionen con esta unidad.
- El puerto USB no está disponible para la carga de la batería.

Panel frontal / Panel Trasero

1
Inicio

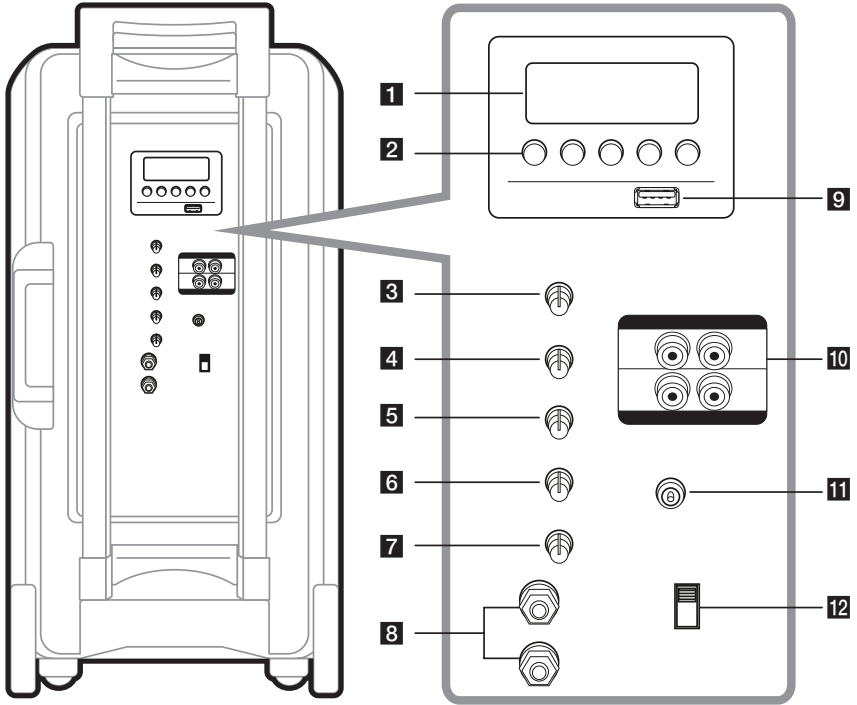

- 1** Ventana de visualización
- 2** **INPUT**
Selecciona la fuente de entrada.
 - ◀◀** (Saltar) Salta hacia atrás.
 - ▶▶** (Reproducir/Pausa) Inicia o pausa la reproducción.
 - ▶▶▶** (Saltar) Salta hacia delante.
- REPEAT**
Permite escuchar los archivos de forma repetida.
- 3** **MUSIC VOL** (Volumen)
Ajusta el volumen de la bocina.
- 4** **BASS VOL** (Volumen)
Ajusta el nivel de sonido de BASS al configurar el USER EQ.
- 5** **TREBLE VOL** (Volumen)
Ajusta el nivel de sonido de TREBLE al configurar el USER EQ.
- 6** **ECHO VOL** (Volumen)
Ajusta el volumen de eco.
- 7** **MIC** (Micrófono) **VOL** (Volumen)
- 8** Clavija de **1/2 MIC** (micrófono)
- 9** Puerto USB
Puede reproducir sonido conectando el dispositivo USB.
- 10** **LINE IN/ OUT (L/R)**
- 11** DC 25 V **⚡** 2 A (Entrada de adaptador CA)
- 12** **POWER ON/ OFF**
Enciende o apaga la unidad.

Transporte de la unidad

Esta unidad tiene ruedas y una jaladera para su transporte. Puede transportar la unidad fácilmente. Tire de la jaladera.

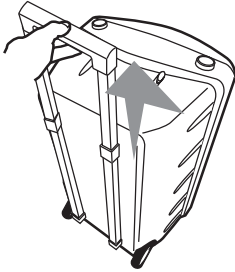

! Precaución

- No agite la jaladera. Podría dañar la unidad.
- No cuelgue objetos pesados de la jaladera. De lo contrario, podría dañar la unidad.
- No arrastre la unidad por caminos sin pavimentar o escaleras.
- Tenga cuidado de no dejar caer la unidad mientras la transporta.
- Antes de transportar la unidad, desconecte los cables conectados.
- No se coloque de pie ni se siente sobre la unidad. De lo contrario, la unidad podría caer y usted sufrir lesiones.
- No coloque la unidad en una posición inestable y póngala a una distancia segura fuera del alcance de los niños.
- Tenga cuidado de que no se caiga la unidad. De lo contrario, podría averiarse y causar lesiones y/o daños materiales.
- Fije la jaladera cuando utilice la unidad.

Conexión del adaptador de CA

Conecte el altavoz al tomacorriente de alimentación con el adaptador CA suministrado.

1. Conecte el cable de alimentación suministrado al adaptador de CA.
2. Conecte el cable del adaptador de CA a CC. Entrada del adaptador IN.
3. Enchufe el cable de alimentación en un tomacorriente.

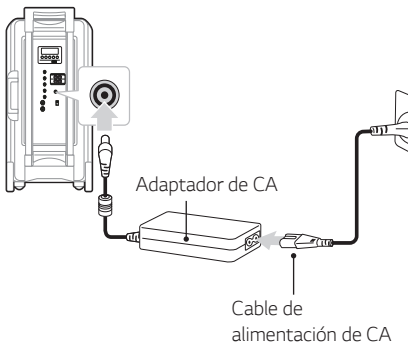

Precaución

Utilice solo el adaptador de CA suministrado con este dispositivo. No utilice una fuente de alimentación de otro dispositivo o fabricante. El uso de otros cables o fuentes de alimentación puede causar daños a la unidad e invalidar la garantía.

Uso del trípode

Puede montar la unidad sobre un trípode. El trípode es una compra opcional.



Precaución

- Extienda las patas del trípode lo más posible y apriete el tornillo fijamente.
- Antes de conectar la unidad, debe colocar el trípode de manera que quede bien firme y no se mueva.

1. Despliegue el trípode sobre una superficie plana. A continuación, fije el trípode. Apriete la parte de apriete del trípode.
2. Levante la bocina y conecte el trípode a la parte de fijación en la parte inferior de la bocina.

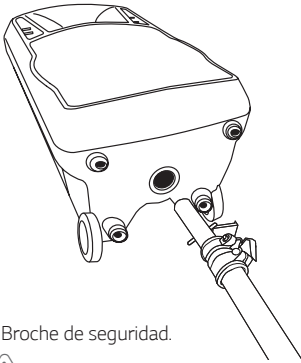

Broche de seguridad.



Precaución

Utilice el pin de seguridad para fijar la columna central de forma permanente.

3. Apriete el tornillo de mano en la parte inferior de la unidad.

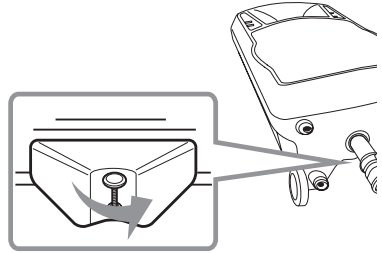

4. Coloque el trípode en posición vertical con cuidado. Cuando coloque el trípode en posición vertical, sostenga el cuerpo de la unidad para evitar que se caiga.

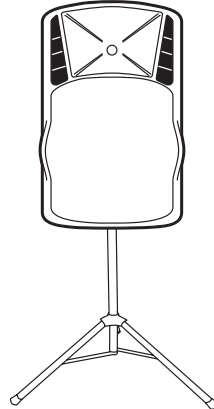

! Nota

- Si usa un trípode, úselo solo para el altavoz.
- Antes de comprar un trípode, compruebe las especificaciones para la carga de la columna central.
(Peso neto de la unidad: cerca de 1,2,2 kg)

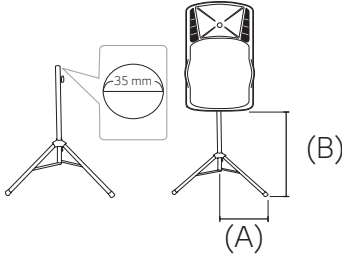

- Use el trípode así:
 - (A) Del centro del trípode a su pata: más de 540 mm
 - (B) Del tope del trípode a su parte más baja: menos de 750 mm
 - (C) Peso neto de pie: más de 2,5 Kg
- Use un trípode tan bajo como sea posible para un uso seguro.
- Debe jalar la columna central al máximo solo en caso de necesidad.
- Monte solo una unidad en cada trípode.
- No intente extender las patas de trípode fuera del rango permitido.
- Asegúrese de que el trípode esté bien armado y de que todos sus componentes estén firmemente conectados.
- No intente armar el trípode si faltan piezas o están defectuosas.
- Después de la instalación revise si la unidad está o no fijada firmemente sobre el trípode.
- No coloque la unidad en una posición inestable donde pudiera caerse por accidente.
- Añada peso como una bolsa de arena alrededor del trípode para evitar que se caigan.

! Nota

- Debería limitar las personas alrededor de la unidad, mientras la utilice con un trípode. De lo contrario, puede tener como resultado un funcionamiento incorrecto y ocasionar lesiones personales o daños materiales.
- Pararse en el banco para alcanzar el panel de control de la unidad es riesgoso y pudiera causar lesiones.
- No coloque ni anexe otros objetos en el trípode.
- No sacuda ni empuje la unidad cuando el trípode esté instalado.
- Absténgase de moverse al rededor del trípode después de instalada la unidad.
- Retire las unidades de todos los cables conectados de los trípodes antes de moverlos o ajustar su altura.
- Cuando transporte o mueva la unidad, siempre use dos o más personas.
- Cuando use el trípode, use un cable de extensión. Siempre tenga cuidado del movimiento del cable.
- Se prohíbe usar este unidad en exteriores. (Solo para interiores)
- No exponga el dispositivo a polvo ni vibraciones en exceso, ni a temperaturas frías o calientes extremas (como por ejemplo la luz directa del sol o cerca de un calefactor) para evitar daños en el panel o en los componentes internos.
- Cuando use el cable de entrada externo (micrófono, etc.) después de instalar la unidad en el trípode, puede ocasionar una caída de la unidad.
- Evite que las personas puedan tropezar con el cable de entrada (micrófono, etc) conectado a la unidad.
- Siempre sea cuidadoso con la unidad sobre el trípode.

Conexión opcional de equipos

Conexión LINE IN

Conecte el cable de salida de un dispositivo externo (videocámara, TV, reproductor, etc.) a la entrada auxiliar **LINE IN** (L/R).

Si su dispositivo cuenta con una sola salida de audio (mono), conéctela al terminal izquierda de la unidad.

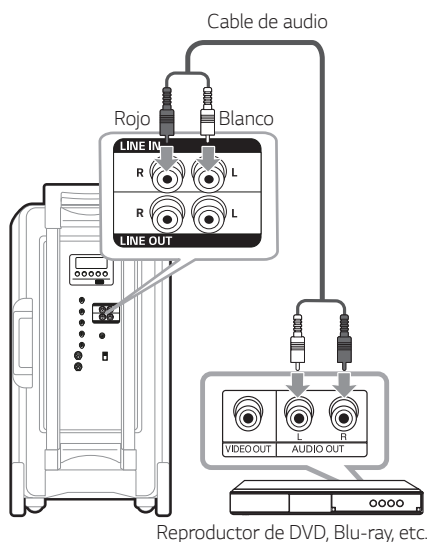

Conexión LINE OUT

Conecte el cable de entrada del dispositivo auxiliar al conector **LINE OUT** (L/R).

Si su dispositivo tiene solo una entrada para audio (mono), conéctelo a la toma de audio izquierda de la unidad.

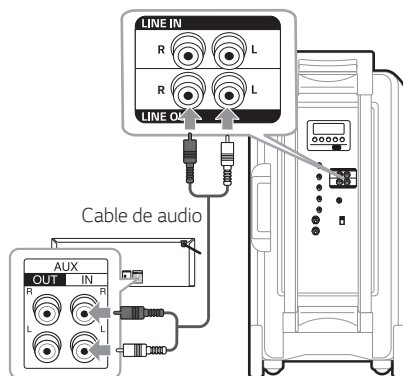

Para escuchar música desde su reproductor portátil o un dispositivo externo

La unidad se puede utilizar para reproducir música desde muchos tipos de reproductores portátiles o dispositivos externos.

1. Conecte el dispositivo externo al conector **LINE IN** de la unidad.
2. Conecte la alimentación eléctrica.
3. Presione **INPUT** para seleccionar **LINE**.
4. Encienda el reproductor portátil o dispositivo externo y comience la reproducción.

Conexión USB

Conecte el dispositivo USB (o reproductor MP3, etc.) al puerto USB de la unidad.

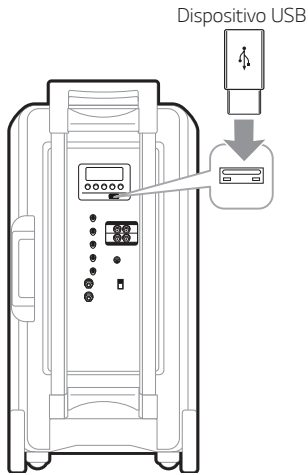

Nota

Desconexión del dispositivo USB de la unidad:

1. Elija una función diferente.
2. Retire el dispositivo USB de la unidad.

Operaciones básicas

Operaciones de USB

Conecte el dispositivo USB al puerto USB. Cuando se conecta el dispositivo USB, el reproductor reproduce automáticamente un archivo de audio del dispositivo de almacenamiento USB.

Para	Haga esto
Reproducir	Presione ►►.
Pausar	Presione ►►► durante la reproducción.
Saltar al archivo siguiente/ anterior	- En estado de parada, Presione ◀◀ / ►► para saltar al archivo siguiente/anterior.
	- Durante la reproducción, Presione ►►► para saltar al archivo siguiente. Reproduciendo menos de 3 segundos, presione ◀◀ para ir al archivo anterior.
	Reproduciendo más de 4 segundo, presione ◀◀ para ir al comienzo del archivo.
Reproducir repetidamente	Presione REPEAT repetidamente ONE <-> ALL

! Note

- Si el dispositivo USB está conectado a la unidad, la función USB se selecciona automáticamente cuando se enciende la unidad.
- El punto de reanudación puede borrarse en los casos siguientes
 - Apagando de la unidad.
 - Desconectando el dispositivo USB de la unidad.
 - Desenchufando el cable de alimentación.
 - Al cambiar a una función diferente

Uso de la tecnología inalámbrica BLUETOOTH®

Acerca de Bluetooth

Bluetooth es una tecnología inalámbrica de comunicación para conexiones de corto alcance.

El sonido puede interrumpirse si se producen interferencias con otras ondas electrónicas o si se conecta el **Bluetooth** en otras habitaciones.

La conexión de dispositivos individuales bajo tecnología inalámbrica **Bluetooth** no incurre en ningún cargo. Se puede utilizar un teléfono móvil con tecnología inalámbrica **Bluetooth** a través de Cascade si la conexión se ha realizado con tecnología inalámbrica **Bluetooth**. Dispositivos disponibles: Teléfono móvil, MP3, computadora portátil, PDA.

Perfiles de Bluetooth

Para usar la tecnología inalámbrica **Bluetooth**, los dispositivos deben poder interpretar ciertos perfiles. Esta unidad es compatible con el siguiente perfil.

A2DP (perfil avanzado de distribución de audio)

Codec : SBC

Escuche la música almacenada en el dispositivo Bluetooth

Acoplamiento de la unidad con el dispositivo Bluetooth

Antes de iniciar el procedimiento de acoplamiento, asegúrese que la función **Bluetooth** esté encendida en su dispositivo **Bluetooth**. Consulte la guía de usuario de su dispositivo **Bluetooth**. Una vez realizada la operación de acoplamiento no es necesario volver a realizarla.

1. Seleccione la función Bluetooth usando **INPUT**. Aparece "BLUE" y el icono Bluetooth parpadea rápidamente en la pantalla.

- Inicie el dispositivo **Bluetooth** y realice la operación de acoplamiento. Durante la búsqueda de esta unidad con el dispositivo **Bluetooth**, quizá se muestre una lista de los dispositivos encontrados en la pantalla del dispositivo **Bluetooth**, dependiendo del tipo de dispositivo de que se trate. Su unidad aparece como "LG FH4".

! Nota

- Dependiendo del tipo de dispositivo **Bluetooth**, algunos dispositivos tienen una forma de acoplamiento diferente. Introduzca el código PIN (0000) según sea necesario.

- Cuando esta unidad esté conectada correctamente con su dispositivo **Bluetooth**, aparece "CONN" en la pantalla.
- Escuche su música.
Para reproducir la música almacenada en su dispositivo **Bluetooth**, consulte la guía de usuario del dispositivo **Bluetooth**.

! Nota

- Al usar tecnología **Bluetooth**®, debe hacer la conexión entre la unidad y el dispositivo **Bluetooth** tan cerca como sea posible y mantener la distancia.
Sin embargo, es posible que no funcione bien en ciertas situaciones como se describe a continuación:
 - Hay un obstáculo entre la unidad y el dispositivo **Bluetooth**.
 - Hay un dispositivo que utiliza la misma frecuencia con tecnología **Bluetooth**®, como un aparato médico, un microondas o un dispositivo LAN inalámbrico.
- Aún si esta unidad está conectada con hasta 3 dispositivos **Bluetooth**, solamente puede reproducir y controlar música con uno sólo de ellos.

Controles conectados a un dispositivo Bluetooth

Puede controlar con la unidad el dispositivo **Bluetooth** conectado; reproducir, pausa, saltar.

! Nota

- Esta función sólo está disponible para los sistemas operativos Android e iOS.
- Esta función puede no estar disponible, dependiendo del dispositivo **Bluetooth**, o funcionar de manera diferente.

! Nota

- Es posible que se interrumpa el sonido si la conexión recibe interferencias de otros dispositivos electrónicos.
- No puede controlar el dispositivo **Bluetooth** con esta unidad.
- Según el tipo de dispositivo, es posible que no pueda utilizar la función **Bluetooth**.
- Puede disfrutar del sistema inalámbrico con el teléfono, el MP3, notebook, etc.
- Cuanto mayor sea la distancia entre la unidad y el dispositivo **Bluetooth**, menor será la calidad de sonido.
- La conexión **Bluetooth** se desconectará cuando se apague la unidad o se aleje el dispositivo **Bluetooth** de la unidad.
- Si se pierde la conexión **Bluetooth**, vuelva a conectar el dispositivo **Bluetooth** a la unidad.
- Al usar la función **Bluetooth**, ajuste el volumen a un nivel apropiado en el dispositivo **Bluetooth**.
- Si cambia la función, se desconectará la función **Bluetooth**.
- Cuando seleccione la función **Bluetooth**, la unidad se conectará con el dispositivo **Bluetooth** y acoplado.
- La conexión **Bluetooth** usando la TV, la PC o una mochila dongle no es compatible.

Otras funciones

Uso del micrófono

1. Conecte su micrófono al terminal MIC.
2. Reproduzca la canción que desee.
3. Cante con la música. Ajuste el volumen del micrófono girando **MIC VOL** en sentido horario o antihorario en la unidad.

! Nota

- Si no usa el micrófono, ajuste el volumen girando **MIC VOL** al mínimo o apague el micrófono y remuévalo de la terminal MIC.
- Si el micrófono está demasiado cerca de la bocina es posible que se produzca un sonido chirriante. En este caso, aleje el micrófono de la bocina o baje el volumen del micrófono utilizando el control **MIC VOL**.
- Si el sonido que se emite por el micrófono es extremadamente alto, puede distorsionarse. En este caso, gire el **MIC VOL** al mínimo.
- No se puede ajustar el volumen del micrófono con **MUSIC VOL**. El volumen del micrófono se puede ajustar con **MIC VOL**.

Ajuste del volumen de ECHO

Puede darle un efecto de eco al sonido con los micrófonos.

Gire **ECHO VOL** para aumentar o reducir el volumen de eco.

Configuración de USER EQ

Usted puede ajustar el nivel de sonido de agudos, y graves como lo prefiera.

Gire **BASS** o **TREBLE** para ajustar el nivel de sonido.

Solución de problemas

General

Problema	Causa y solución
La unidad no funciona correctamente.	<ul style="list-style-type: none"> • Apague la unidad y el dispositivo externo conectado (TV, Woofer, reproductor DVD, amplificador, etc.) y enciéndalos de nuevo. • Desconecte el cable de alimentación de la unidad y del dispositivo externo conectado (TV, Woofer, reproductor DVD, amplificador, etc.) y luego trate de conectarlos nuevamente. • Es posible que no se guarde la configuración previa cuando se apaga el dispositivo.
No hay alimentación.	<ul style="list-style-type: none"> • El cable de alimentación no está conectado. Conecte el cable de alimentación. • Verifique si hay corriente eléctrica. Verifique la condición operando otros dispositivos electrónicos.
No hay sonido.	<ul style="list-style-type: none"> • Compruebe si ha seleccionado la función correcta. Presione el botón de función y compruebe la función seleccionada.

Especificaciones generales

General	
Requerimientos de energía	Consulte la etiqueta principal de la unidad
Consumo de Energía	Consulte la etiqueta principal de la unidad
Adaptador de ca/cc	Modelo : DA-50F25 Fabricante : ASIAN POWER DEVICES INC. Entrada : 100 - 240 V ~ 50/60 Hz Salida : 25 V $\overline{\text{---}}$ 2 A
Dimensiones (An x Alt x P)	Aprox. 390 mm x 355 mm x 640 mm
Peso neto	Aprox. 12,2 kg
Temperatura de Operación	5 °C a 35 °C (41 °F a 95 °F)
Humedad de Operación	60 %

Entradas	
Entrada de audio analógica (LINE IN)	2,0 V raíz cuadrático medio (1 kHz 0 dB) 600 Ω conector RCA (L, R)
Salida de audio analógica (LINE OUT)	2,0 V raíz cuadrático medio (1 kHz 0 dB) 600 Ω conector RCA (L, R)
Micrófono (MIC 1/2)	Sensibilidad 20 mV (1 kHz) 2 tomas de 6,3 mm

Sintonizador	
Rango de sintonización FM	87,5 a 108,0 MHz u 87,50 a 108,00 MHz

Sistema	
Respuesta de frecuencia Response	80 a 20 000 Hz
Relación señal-ruido	Más de 75 dB
Rango dinámico	Más de 80 dB
Suministro de energía del puerto (USB)	5 V $\overline{\text{---}}$ 500 m

Amplificador (potencia de salida valor cuadrático medio total)	
Salida total RMS	80 W (3 Ω a 1 KHz 10 % THD)

- El diseño y especificaciones están sujetos a cambios sin previo aviso.

La operación de este equipo está sujeta a las siguientes dos condiciones:

- (1) es posible que este equipo o dispositivo no cause interferencia perjudicial y
- (2) este equipo o dispositivo debe aceptar cualquier interferencia, incluyendo la que pueda causar su operación no deseada.

Mantenimiento

Manipulación de la unidad

Al transportar la unidad

Guarde el empaque original de transporte y los materiales de embalaje. Si necesita transportar la unidad, para obtener una protección máxima, vuelva a embalar la unidad como llegó empacada de fábrica.

Mantenga las superficies exteriores limpias

No utilice líquidos inflamables como insecticida en aerosol cerca de la unidad. La limpieza con presión excesiva puede dañar la superficie. No deje productos de goma o plástico en contacto prolongado con la unidad.

Limpieza de la unidad

Para limpiar el reproductor use un paño suave y seco. Si las superficies están extremadamente sucias, use un paño ligeramente humedecido con una solución de detergente suave. No utilice solventes fuertes como alcohol, benceno o diluyente de pintura, porque pueden dañar la superficie de la unidad.

Marcas comerciales y permisos



La marca mundial **Bluetooth**® y los logotipos son propiedad de **Bluetooth**® SIG, Inc. y el uso de esas marcas por parte de LG Electronics se realiza bajo licencia.

Toda marca o nombre comercial es propiedad de sus respectivos titulares.

