



MANUAL DEL PROPIETARIO

# LG Barra de sonido Wi-Fi

---

Lea este manual detenidamente antes de utilizar su equipo y guárdelo como referencia para el futuro.

Modelo

SL8YG (SL8YG, SPL8-W)

## Información de seguridad



**ADVERTENCIA:** PARA REDUCIR EL RIESGO DE DESCARGA ELÉCTRICA NO EXTRAIGA LA CUBIERTA (O PARTE POSTERIOR). NO HAY EN EL INTERIOR NINGUNA PARTE QUE PUEDA REEMPLAZAR EL USUARIO. PARA CUALQUIER REPARACIÓN CONTACTE CON PERSONAL DE MANTENIMIENTO CUALIFICADO.



Este símbolo de un relámpago con cabeza de flecha dentro de un triángulo equilátero está destinado para alertar al usuario de la presencia de una potencia no aislada peligrosa dentro del producto que puede ser de la magnitud suficiente como para constituir un riesgo de descarga eléctrica a las personas.



El signo de exclamación dentro de un triángulo equilátero está destinado para alertar al usuario de la presencia de instrucciones de mantenimiento y funcionamiento en la documentación que acompaña al producto.

**ADVERTENCIA:** PARA REDUCIR EL RIESGO DE INCENDIO O DESCARGA ELÉCTRICA, NO EXPONGA ESTE PRODUCTO A LA LLUVIA NI A LA HUMEDAD.

**ADVERTENCIA:** No instale el equipo en un espacio cerrado, como en una estantería o mueble similar.

**PRECAUCIÓN:** No utilice productos de alto voltaje cerca de este producto. (ej. un matamoscas eléctrico). Este producto podría dejar de funcionar correctamente debido a una descarga eléctrica.

**PRECAUCIÓN:** El aparato no debe exponerse al agua (goteo o salpicaduras) y no debe colocar sobre el aparato objetos llenos de líquidos, como floreros.

**PRECAUCIÓN:** No obstruya ninguno de los orificios de ventilación. Instalar conforme a las instrucciones del fabricante.

Las ranuras y orificios de la carcasa cumplen un propósito de ventilación y aseguran el correcto funcionamiento del producto, y lo protegen de un posible sobrecalentamiento. Los orificios no deben obstruirse en ningún caso colocando el producto sobre una cama, sofá, alfombra o superficie similar. Este producto no debe colocarse en una instalación

empotrada, como una librería o estante, a menos que se proporcione una correcta ventilación del mismo y se respeten todas las instrucciones del fabricante.

**PRECAUCIÓN:** No coloque sobre el aparato fuentes de calor con llama, como velas encendidas.

**AVISO:** Para la información de marcado de seguridad, incluida la identificación del producto y la alimentación nominal, consulte la etiqueta principal de la parte inferior o la otra superficie del producto.

### PRECAUCIÓN relacionada con el cable de alimentación

El enchufe de alimentación es el dispositivo de desconexión. En caso de emergencia, se podrá acceder fácilmente al enchufe de alimentación.

Consulte la página de especificaciones del manual del propietario para estar seguro de conocer los requisitos de corriente.

No sobrecargue las tomas eléctricas de pared. Son peligrosas las tomas de pared sobrecargadas, flojas o dañadas, los cables de alargadera, los cables de alimentación deshilachados o los aislamientos de cable dañados o agrietados. Cualquiera de estas condiciones pueden dar como resultado una descarga eléctrica o un incendio. Periódicamente examine el cable de su dispositivo, y si su apariencia indica daño o deterioro, desconéctelo, interrumpa el uso del dispositivo y reemplace el cable por un recambio exacto obtenido en un centro de servicio autorizado. Proteja el cable de alimentación de daños físicos o mecánicos y evite retorcerlo, doblarlo, aplastarlo, atraparlo con una puerta o pisarlo. Ponga especial atención a los enchufes, tomas de corriente y al punto donde el cable sale del dispositivo.

**PRECAUCIÓN:** Use sólo el adaptador CA suministrado con este dispositivo. No utilice una fuente de alimentación de otro dispositivo o de otro fabricante. El uso de otros cables o unidades de alimentación puede causar daños a la unidad e invalidar la garantía.

## Símbolos

|   |  |
|---|--|
| ~ | Hace referencia a corriente alterna (CA)         |
| ≡ | Hace referencia a corriente continua (CC)        |
| ⊞ | Hace referencia a equipos de clase II.           |
| ⏻ | Hace referencia a reposo.                        |
| I | Hace referencia a "ENCENDIDO"<br>(alimentación). |
| ⚡ | Hace referencia a voltaje peligroso.             |

# Índice

## 1 Inicio

---

- 2 Información de seguridad
- 6 Introducción
- 7 Panel frontal
- 9 Panel trasero
- 10 Mando a distancia
- 13 Instalación de la barra de sonido
- 14 Montaje mural de la unidad principal

## 2 Conexión

---

- 16 Conexión de red
- 16 – Instalación de la aplicación “Google Home”
- 17 – Inicie la aplicación para conectar a Wi-Fi
- 18 Organización de los cables
- 18 Conexión del adaptador CA
- 18 Conexión del subwoofer inalámbrico y el altavoz trasero (se venden por separado)
- 18 – Conexión del subwoofer inalámbrico
- 20 – Conexión de los altavoces traseros (se venden por separado)
- 21 – Sonido envolvente
- 24 – Colocación del núcleo de ferrita
- 25 Conexión al televisor
- 25 – Uso de un cable ÓPTICO
- 25 – LG Sound Sync
- 27 – Usando un cable HDMI
- 27 – Función ARC (Canal de retorno de audio)
- 27 – ¿Qué es SIMPLINK?
- 28 – Información adicional para HDMI
- 29 Conexión de equipos opcionales
- 29 – DOLBY ATMOS®
- 29 – DTS:X®
- 30 – Conexión HDMI IN
- 30 – Conexión OPTICAL IN
- 31 – Conexión USB

### 3 Funcionamiento

---

- 34 Funcionamiento del USB
- 35 Cómo utilizar el Asistente de Google
- 35 – Hablar con el Asistente de Google
- 37 – Sitio de referencia de la Ayuda del Asistente de Google
- 38 Controle su televisor y la barra de sonido con el comando de voz
- 38 – Comandos de voz disponibles
- 40 “LG Wi-Fi Speaker”
- 40 – Instalación de la aplicación “LG Wi-Fi Speaker”
- 41 Utilización de la tecnología inalámbrica Bluetooth
- 41 – Acerca de Bluetooth
- 41 – Perfiles de Bluetooth
- 41 – Escuchar música de un dispositivo Bluetooth
- 44 Otras operaciones
- 44 – Uso del mando a distancia del televisor
- 44 – AUTO POWER Encendido/Apagado
- 45 – Cambio de función automático
- 46 Modo de espera
- 46 – Modo de espera
- 46 – Modo de espera de la red
- 46 Reinicio del altavoz

### 4 Solución de problemas

---

- 47 Solución de problemas
- 47 – General
- 49 – Red
- 49 – Aplicación
- 50 – NOTAS para el uso inalámbrico
- 50 – NOTAS para el lanzamiento de la versión Demo

### 5 Apéndice

---

- 51 Requisitos de Archivo
- 51 Marcas comerciales y licencia
- 52 Especificaciones
- 54 Manipulación del altavoz
- 54 Información importante relativa a los servicios de red
- 55 TÉRMINOS DE USO

1

2

3

4

5

# Introducción

## Símbolos utilizados en este manual



### Nota

Indica notas especiales y características de funcionamiento.



### Precaución

Indica precauciones para evitar posibles daños.

# Panel frontal

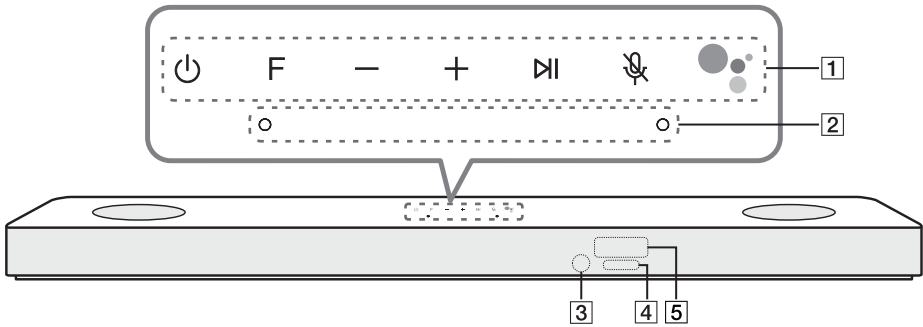

⏻ (En espera)

- ENCIENDE o APAGA la unidad.

F (Función)

- Selecciona la función y la fuente de entrada pulsando repetidamente el botón F.

| Fuente de entrada / Función                | Pantalla     |
|--|--------------|
| Wi-Fi                                      | WI-FI        |
| <b>Bluetooth</b>                           | BT           |
| Óptica<br>ARC<br>LG Sound Sync (con cable) | OPT/HDMI ARC |
| HDMI IN                                    | HDMI         |
| USB  | USB          |

1

- 1 Puede utilizar la función **Bluetooth** después de realizar la conexión de red Wi-Fi mediante la aplicación Google Home.

+ / - (Volumen)

- Ajusta el nivel de volumen.

⏸

- Inicia la reproducción / realiza una pausa.

🔇 (Silencia el micrófono)

- Desactiva el reconocimiento de voz pulsando 🔇. Todo el indicador LED del Asistente de Google se vuelve de color ámbar y se oye el mensaje "The mic is muted. (El micrófono está silenciado).". Para cancelarlo, vuelve a pulsar 🔇. El indicador LED del Asistente de Google se apaga y se oye el mensaje "The mic is back on. (El micrófono vuelve a estar encendido)."

🗨

- Permite que el Asistente de Google reciba los comandos de voz. Para cancelarlo, vuelva a pulsar 🗨. (Página 35)

2 : Micrófono

3 : Sensor remoto

LED del Asistente de Google

- Cambia el estado de los LEDs según el rendimiento del Asistente de Google.

4

| LED     | Estado  | Descripción                               |
|---------|---|---|
| ○ ○ ○ ○ | Los cuatro LEDs están encendidos.                               | Listo para escuchar su comando de voz.    |
| ◐ ◐ ◐ ◐ | Los cuatro LEDs parpadean.                                      | Responde a su comando de voz.             |
| ● ● ● ● | El micrófono está apagado y el LED ámbar fijo estará encendido. | El reconocimiento de voz está desactivado |

Ventana de la pantalla

5

- La ventana de la pantalla se oscurecerá automáticamente si no se pulsa ninguna tecla durante aproximadamente 15 segundos.

Cuando se pulsa cualquier botón, aumenta el brillo de la ventana.

#### Precauciones al usar los botones táctiles.



- Utilice los botones táctiles con las manos limpias y secas.
  - En entornos húmedos, seque la humedad de los botones táctiles antes de usarlos.
- No pulse con fuerza los botones táctiles para accionarlos.
  - Si aplica demasiada fuerza, podría dañarse el sensor de los botones táctiles.
- Toque el botón que desea hacer funcionar para que active la función correctamente.
- Tenga cuidado de no poner ningún material conductor, como un objeto metálico, sobre los botones táctiles. Puede causar un mal funcionamiento.



Esta unidad se apagará automáticamente para evitar el consumo de electricidad si la unidad principal no se conecta a un dispositivo externo y no se utiliza durante 15 minutos.

## Panel trasero

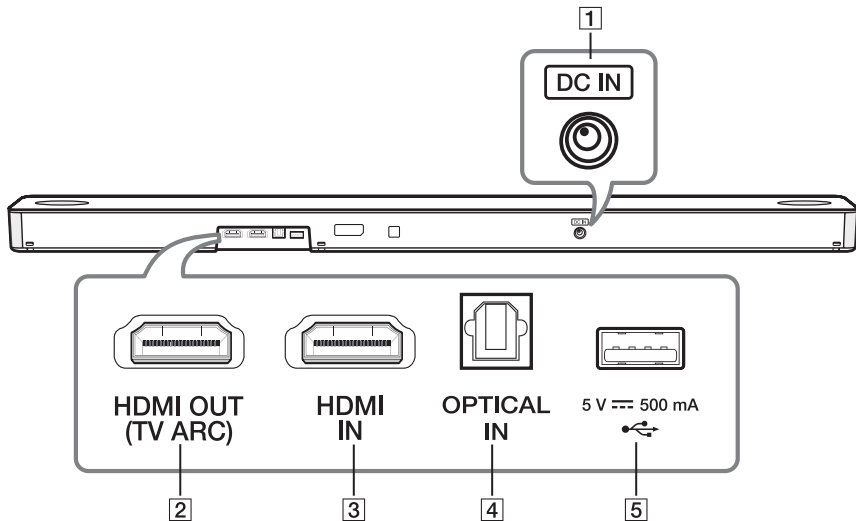

- |          |   |
|----------|---|
| <b>1</b> | <b>DC IN</b><br>- Conectar el adaptador de CA   |
| <b>2</b> | <b>HDMI OUT (TV ARC)</b><br>- Conecte la toma HDMI OUT (TV ARC) en la parte trasera de la unidad a la toma ARC en la televisión.  |
| <b>3</b> | <b>HDMI IN</b><br>- Conecte la toma HDMI IN de la parte trasera de la unidad a la toma HDMI OUT del dispositivo externo.<br>Usted podrá disfrutar del sonido y la imagen de la conexión HDMI en un dispositivo externo. |
| <b>4</b> | <b>OPTICAL IN</b><br>- Conecte la toma OPTICAL IN en la parte trasera de la unidad a la toma OPTICAL OUT en el TV.  |
| <b>5</b> | <b>Puerto USB</b><br>- Conecte el dispositivo de memoria USB al puerto USB en la parte frontal de la unidad.  |

## Mando a distancia

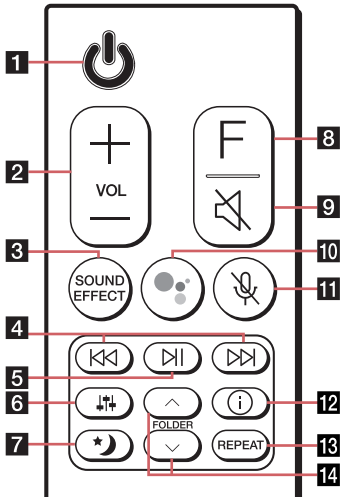
1  
Inicio

### Sustitución de la pila

Retire la tapa de la pila de la parte trasera del mando a distancia e introduzca la pila con la polaridad  $+$  y  $-$  en la dirección correcta.

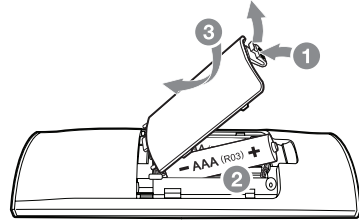

⏻ (En espera)

- ENCIENDE o APAGA la unidad.

1

• **En espera en red:** Permite a la unidad cambiar al modo de espera.

Para activar la función de espera en red, pulse ⏻.

Para desactivar la función de espera en red, pulse ⏻ durante unos 3 segundos.

2

VOL (Volumen) +/-

- Ajusta el volumen del altavoz.

**SOUND EFFECT**

- Selecciona un modo de efecto sonoro usando **SOUND EFFECT**.

| En pantalla                       | Descripción   |
|-----------------------------------|---|
| ASC (Control adaptable de sonido) | Analiza la propiedad del sonido de entrada y ofrece un sonido optimizado para el contenido en tiempo real.    |
| BASS BLAST o BASS BLAST+          | Refuerza los graves y el sonido potente.  |
| STANDARD                          | Puede disfrutar de un sonido de primera calidad gracias a la tecnología MERIDIAN                              |
| MOVIE                             | Puede disfrutar de un sonido más envolvente y cinematográfico.  |
| MUSIC                             | Puede ajustar el valor de graves y agudos. El valor seleccionado se reflejará en el efecto de sonido general. |

**3**



- 1 Cuando esta unidad detecta un flujo DOLBY ATMOS o DTS:X, no se puede cambiar el efecto de sonido a ningún otro. En este caso, aunque pulse **SOUND EFFECT**, esta unidad no responde. Y sólo puede ver "NOT SUPPORTED" en la ventana de visualización.
- **Mando a distancia de la televisión:** Le permite controlar el volumen de esta unidad utilizando el mando a distancia de su TV, aun en caso de que se trate de otra marca. (Página 44)  
Para activar o desactivar la función de mando a distancia de la televisión, mantenga presionado **SOUND EFFECT** por aproximadamente 3 segundos y presione nuevamente.

- 1 Marcas de televisores compatibles

|    |           |         |         |       |      |         |       |
|----|-----------|---------|---------|-------|------|---------|-------|
| LG | Panasonic | Philips | Samsung | Sharp | Sony | Toshiba | Vizio |
|----|-----------|---------|---------|-------|------|---------|-------|

**4**

 /  (Saltar)

- Presione  o  para ir al archivo siguiente o anterior.

**5**

 (Reproducir/Pausa)

- Inicia la reproducción / realiza una pausa.

 (Ajuste del sonido)

- Ajusta el nivel de sonido de cada altavoz.

Seleccione el altavoz que usted desea ajustar con la ayuda de  y ajusta el nivel del sonido usando **VOL +/—**.



- 1 El ajuste del nivel de los altavoces traseros se aplica únicamente cuando los mismos están conectados.

**6**

| Altavoz                     | Pantalla | Autonomía |
|-----------------------------|----------|-----------|
| Subwoofer                   | WF       | -15 ~ 6   |
| Centro                      | C        | -6 ~ 6    |
| Control de volumen superior | OVC      | -6 ~ 6    |
| Parte trasera               | R        | -6 ~ 6    |
| Tonos agudos                | TRE      | -5 ~ 5    |
| Tonos graves                | BAS      | -5 ~ 5    |

- **Sonido envolvente:** Le permite disfrutar un sonido envolvente gracias a los altavoces posteriores. (Página 21)  
Para activar o desactivar el sonido envolvente, mantenga presionado  por aproximadamente 3 segundos y presiónelo nuevamente.

 (Nocturno)

- 7** - Esto es útil cuando desea ver películas a bajo volumen a altas horas de la noche. Permite reducir la intensidad del sonido y mejorar la finura y la suavidad.  
Presione  para activar el modo nocturno. Para cancelarlo, vuelva a pulsar .

**F** (Función)

- 8** - Seleccione la función y la fuente de entrada pulsando repetidamente el botón **F**.



 (Silencio)

- 9** - Pulse  para silenciar su unidad. Para cancelar, presione  de nuevo.



- 10** - Permite al Asistente de Google recibir sus comandos de voz **mientras ve la televisión (no es necesario cuando escucha música a través de Wi-Fi o Bluetooth, sólo tiene que decir "Ok Google")**.

Para cancelarlo, vuelva a pulsar . (Página 35)

 (Silencia el micrófono)

- 11** - Desactiva el reconocimiento de voz pulsando . Todo el indicador LED del Asistente de Google se vuelve de color ámbar y se oye el mensaje "The mic is muted. (El micrófono está silenciado)."  
Para cancelarlo, vuelva a pulsar . El indicador LED del Asistente de Google se apaga y se oye el mensaje "The mic is back on. (El micrófono vuelve a estar encendido)."

 (Información)

- 12** - Puede visualizar diferentes informaciones de la fuente de entrada pulsando .
- Wi-Fi: Conectado Nombre de la aplicación
  - BT (**Bluetooth**): Nombre del dispositivo **Bluetooth** conectado
  - OPT (Óptico)/ARC/HDMI (HDMI IN): Formato audio
  - USB : Información del archivo contenido en un USB.
- **APAGADO/ENCENDIDO automático:** Permite que la unidad sea encendida y apagada automáticamente, mediante señales de entrada: Ópticas (Página 44)  
Para encender o apagar la función AUTO POWER, mantenga presionado  por aproximadamente 3 segundos y presione nuevamente.

**REPEAT**

- 13** - Presione **REPEAT** para seleccionar el modo deseado, de repetición o aleatorio.

**FOLDER** /

- 14** - Busca una carpeta en el dispositivo USB.

## Instalación de la barra de sonido

Puede escuchar el sonido conectando la unidad a otro dispositivo: TV, reproductor de discos Blu-ray, reproductor DVD, etc.

Coloque la unidad frente al televisor y conéctela al dispositivo que desee. (página 25 - 31)

Puede colocar el subwoofer inalámbrico en cualquier parte de su habitación. Pero es mejor colocarlo cerca de la unidad principal. Oriéntelo ligeramente hacia el centro de la sala para reducir el rebote contra las paredes.

Para obtener el mejor sonido envolvente, coloque los altavoces como se indica a continuación.

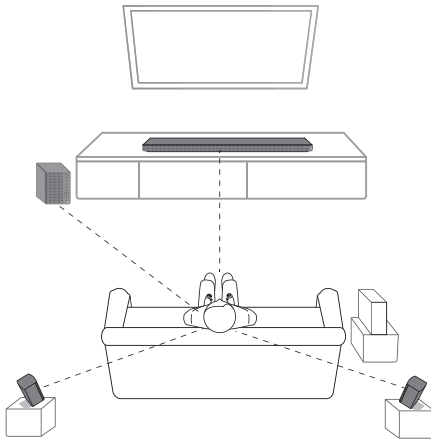

### ! Nota

- Si la barra de sonido cubre el sensor remoto del televisor, por favor haga que la distancia entre la barra de sonido y el televisor sea de 10 a 15 cm o más.
- La ilustración anterior puede no coincidir exactamente con las unidades reales.
- Usted podrá disfrutar de un sonido envolvente utilizando el kit de altavoces traseros inalámbricos. El kit de altavoces traseros inalámbricos se vende por separado (SPK8-S).

### ! Precaución

- Para un mejor rendimiento de la conexión inalámbrica, como **Bluetooth** o subwoofer inalámbrico, no instale la unidad sobre mobiliario metálico ya que la conexión inalámbrica se comunica a través de un módulo situado en la parte inferior de la unidad.
- Tenga cuidado de no arañar la superficie de la unidad/subwoofer al realizar la instalación o si los mueve.

### Instalación del pie adicional

Usted puede extender la altura de la unidad, utilizando el pie adicional (altura: 14 mm)

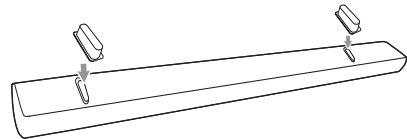

1. Ponga la unidad cabeza abajo
2. Quite el papel adhesivo del pie. Colóquelo sobre el pie existente de la unidad.
3. Presione el pie adicional con la fuerza adecuada para que se adhiera firmemente.

# Montaje mural de la unidad principal

1 Inicio

Puede montar la unidad principal sobre una pared.



### ! Precaución

Debido a que es difícil hacer una conexión tras la instalación de esta unidad, debería conectar los cables antes de la instalación.

## Materiales de preparación

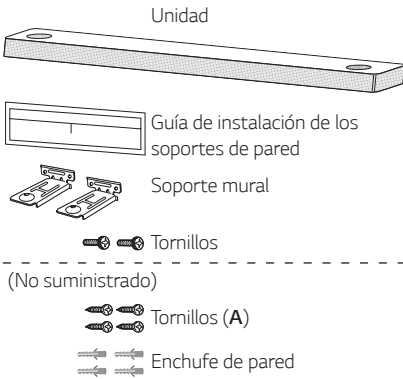

1. Ajuste el BORDE INFERIOR del televisor de la guía de instalación del soporte de pared con la parte inferior del televisor y póngalo en su posición.

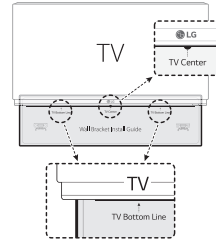

2. Para el montaje mural (hormigón), utilice tacos de pared. Deberá taladrar algunos orificios. Se facilita una hoja de guía (Guía de instalación de soporte mural) para realizar los taladros. Utilice la hoja para comprobar el punto del taladro.

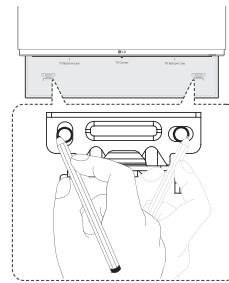

3. Retire la guía de instalación del soporte de pared.
4. Fije los soportes con los tornillos (A) como se muestra en la ilustración de abajo.

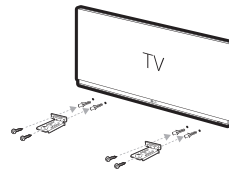

### ! Nota

Los tornillos (A) y los enchufes de pared para el montaje de la unidad no están incluidos. Recomendamos Hilti (HUD-1 6 x 30) para el montaje.

5. Ponga la unidad en los soportes para que coincida con los orificios de los tornillos de la parte inferior de la unidad.

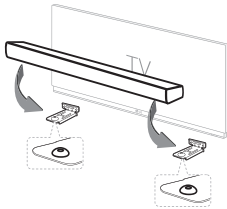

6. Fije la unidad firmemente con los tornillos.

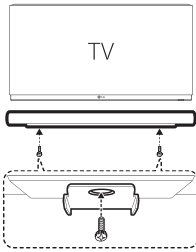

### ! Nota

Para desmontar la unidad, lleve a cabo este procedimiento en orden inverso.

### ! Precaución

- No instale esta unidad en posición invertida. Puede dañarla o sufrir lesiones.
- No se cuelgue de la unidad instalada y evite que reciba cualquier impacto.
- Fije la unidad a la pared de modo que no pueda desprenderse y caer. Si la unidad cae, podría causarle lesiones y daños materiales.
- Cuando la unidad se instale en una pared, asegúrese de que los niños no tiren de los cables, porque la unidad podría caer.

## Conexión de red

Puede disfrutar de varias funciones de esta barra de sonido conectándose a la red y a su dispositivo inteligente con la aplicación "Google Home".

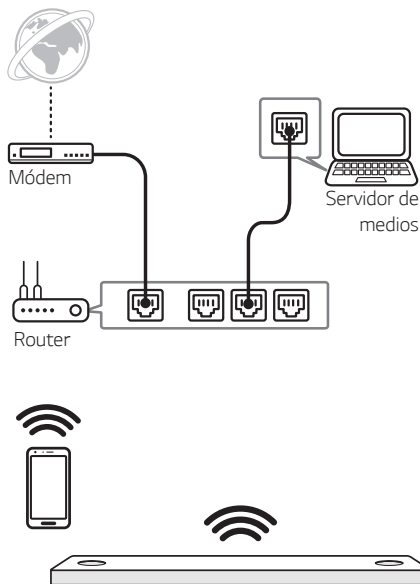

Es necesaria la aplicación "Google Home" para conectar la barra de sonido de forma inalámbrica a la red.

### ! Nota

En un entorno de red (enrutador, Internet y proveedor de servicios de Internet) que admita tanto IPv4 como IPv6, la red se conecta automáticamente a IPv4 o IPv6 al conectarse a la red.

Puede comprobar el estado de cada red seleccionando la configuración de Mis altavoces ([Ajustes] > [Información de IP]) en la aplicación "LG Wi-Fi Speaker".

## Instalación de la aplicación "Google Home"

La aplicación "Google Home" le permite utilizar varias funciones de este altavoz a través de su dispositivo inteligente.

### Requisitos previos a la instalación

- Un enrutador inalámbrico debe estar conectado a Internet. Un dispositivo inteligente como los dispositivos Android o iOS deben estar conectados al router inalámbrico a través de una conexión Wi-Fi.
- Necesita una cuenta de Google para usar esta aplicación. Durante la conexión Wi-Fi, esta aplicación puede solicitar la creación de una cuenta de Google.

### A través de "Google Play" o "App Store"

1. Toque el icono "Google Play Store" o el icono "App Store" en su dispositivo inteligente.
2. Escriba "Google Home" en la barra de búsqueda y pulse "Buscar" en "Google Play" o "App Store."
3. Seleccione "Página principal de Google" en la lista de resultados de búsqueda para descargar.

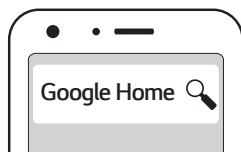

### ! Nota

- Dependiendo de la versión del dispositivo, es posible que la aplicación "Google Home" no funcione.
- Para más información, visite el sitio web. <https://www.google.com/cast/setup/>

## Inicie la aplicación para conectar a Wi-Fi

Asegúrese de que la función Wi-Fi de su dispositivo inteligente esté activada. Una vez que se realiza una operación de conexión, no es necesario volver a realizarla.

### ! Nota

En el caso de los dispositivos iOS, debe estar activada la configuración de **Bluetooth** en su dispositivo inteligente.

1. Toque el icono "Google Home" para iniciar la aplicación.



2. Siga la pantalla de la aplicación para ajustar el altavoz. Siga estas instrucciones en orden.

### ! Nota

- Utilice la misma conexión Wi-Fi para configurar el altavoz y el dispositivo inteligente.
- Si la configuración de **Bluetooth** está activada en su dispositivo inteligente, será fácil conectarse a Wi-Fi.
- Durante la instalación, debe crear un nombre de altavoz. Es necesario para emparejar el dispositivo **Bluetooth**. Puede comprobar y editar el nombre del altavoz. Siga "Editar el nombre del altavoz". (Página 43)
- Para obtener más información sobre la configuración, visite el sitio web. <https://support.google.com/assistant/answer/7538816>

3. Cuando el altavoz esté correctamente conectado a Wi-Fi, aparecerá "CONNECTED" en la ventana de visualización con sonido.

### ! Nota

- Dependiendo del estado del router inalámbrico, es posible que no funcione bien la conexión Wi-Fi.
- Se recomienda que utilice Wi-Fi Group Play con menos de 5 altavoces.
- La aplicación "Google Home" es proporcionada por Google. Puede ser modificada por un cambio en la política de Google.
- Para obtener más información (configuración, uso, ayuda, etc.), busque "Ayuda del Asistente de Google" o visite el sitio web. <http://support.google.com/assistant>
- El altavoz no está disponible para su uso en algunas funciones del sitio de "Ayuda del Asistente de Google". (ej. Llamar, etc.) (Página 37)

## Organización de los cables

Puede organizar el cable con bridas.

1. Una los cables con bridas como se muestra más abajo.
2. Apriete las bridas.

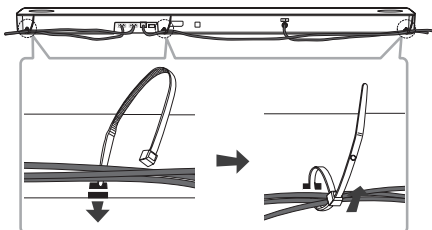

### ! Nota

Después de haber realizado todas las conexiones, puede conectar los cables según sea necesario.

## Conexión del adaptador CA

Conecte la barra al suministro eléctrico con el adaptador CA proporcionado.

1. Conecte el cable de alimentación de CA suministrado al adaptador de CA.
2. Conecte el cable del adaptador de CA a la entrada del adaptador DC IN.
3. Enchufe el cable de CA en una toma eléctrica de CA.

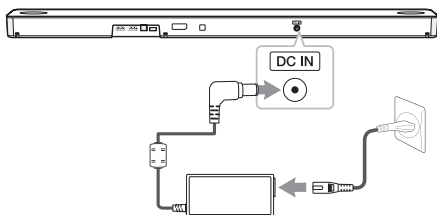

### ! Precaución

Use únicamente el adaptador de CA suministrado con este dispositivo. NO use un suministro de energía de otro dispositivo o fabricante. El uso de otros cables o fuentes de alimentación puede causar daños a la unidad e invalidar la garantía.

## Conexión del subwoofer inalámbrico y el altavoz trasero (se venden por separado)

### Conexión del subwoofer inalámbrico

#### Indicador LED de subwoofer inalámbrico

| Color de LED           | Estado  |
|------------------------|---|
| Verde (parpadeo)       | Se está intentando la conexión.   |
| Verde                  | La conexión se ha completado.   |
| Rojo                   | El subwoofer inalámbrico está en modo de espera o la conexión ha fallado. |
| Apagado (sin pantalla) | El cable de alimentación del subwoofer inalámbrico está desconectado.     |

#### Configuración del subwoofer inalámbrico tras la primera instalación

1. Conecte el cable de alimentación de la barra de sonido y el subwoofer inalámbrico a la salida.
2. Encienda la barra de sonido. La barra de sonido y el subwoofer inalámbrico se conectarán automáticamente.
  - Se completa el emparejamiento. El LED verde en la parte posterior del subwoofer inalámbrico se enciende.

## Acoplamiento manual del subwoofer inalámbrico

Cuando su conexión no se haya completado, podrá ver el LED rojo parpadeando en el subwoofer inalámbrico y éste no emitirá ningún sonido. Para resolver este problema, siga estos pasos.

1. Pulse el botón de **Pairing** en la parte trasera del subwoofer inalámbrico.

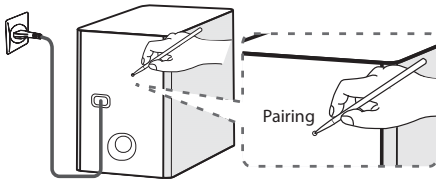

- El LED verde en la parte posterior del subwoofer inalámbrico parpadea rápidamente. (Si el LED verde no parpadea, mantenga presionado el botón de **Pairing**.)
2. Encienda la barra de sonido.
    - Se completa el emparejamiento. El LED verde en la parte posterior del subwoofer inalámbrico se enciende.

### ! Nota

- Transcurren unos segundos (o más tiempo) hasta que el subwoofer y la unidad principal se comunican entre ellos y producen sonido.
- Cuanto más cerca estén la unidad principal y el subwoofer, mejor será la calidad del sonido. Se recomienda instalar la unidad principal y el subwoofer lo más cerca posible y evitar los casos siguientes.
  - Hay un obstáculo entre la unidad principal y el subwoofer.
  - Hay un dispositivo que utiliza la misma frecuencia con esta conexión inalámbrica, como un aparato médico, un microondas o un dispositivo LAN inalámbrico.
  - Mantenga la barra de sonido y el subwoofer alejados de otros dispositivos (por ejemplo, router inalámbrico, horno microondas, etc.) a una distancia no inferior a 1 m para evitar interferencias inalámbricas.

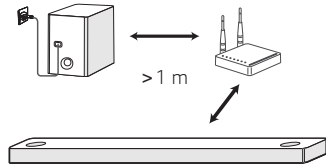

## Conexión de los altavoces traseros (se venden por separado)

### Cómo conectar los altavoces traseros

1. Conecte el cable negro de rayas con el terminal marcado con el signo - (menos) y el otro extremo al terminal marcado con el signo + (más).

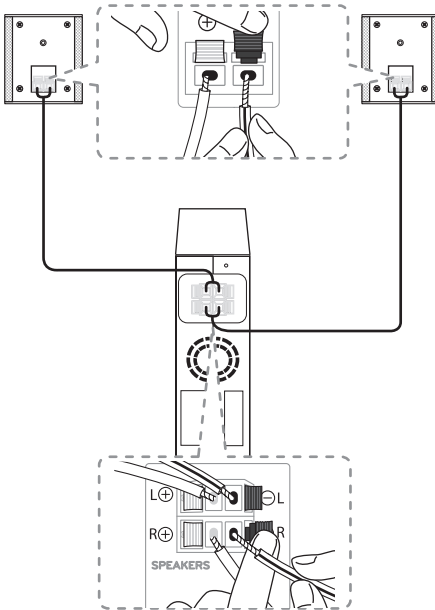

2. Conecte el receptor inalámbrico y los altavoces traseros (derecho, izquierdo) con los cables de los altavoces.

| Color | Posición                |
|-------|-------------------------|
| Gris  | Parte trasera derecha   |
| Azul  | Parte trasera izquierda |

### ! Nota

Es necesario adquirir el kit de altavoces traseros inalámbricos (SPK8-S) para poder disfrutar de sonido envolvente.

### ! Precaución

- Utilice solamente el altavoz proporcionado con esta unidad. Utilizar cualquier otro altavoz puede provocar un mal funcionamiento.
- Asegúrese de conectar el cable del altavoz al terminal apropiado en los componentes: + con + y - con -. Si los cables están invertidos, el sonido se distorsionará y no se emitirán graves.

### Indicador LED del receptor inalámbrico

| Color del LED               | Estado   |
|-----------------------------|--|
| Amarillo - verde (Parpadeo) | Se está intentando realizar la conexión.                             |
| Amarillo - verde            | La conexión se ha completado.  |
| Rojo                        | El receptor inalámbrico está en modo de espera o la conexión falló.  |
| Apagado (Sin pantalla)      | El cable de alimentación del receptor inalámbrico está desconectado. |

### Configuración inicial del receptor inalámbrico

1. Conecte el cable de alimentación del receptor inalámbrico en la toma de corriente.
2. Encienda la unidad principal: La barra de sonido y el receptor inalámbrico se conectarán automáticamente.
  - Se enciende el LED verde - amarillo en el receptor inalámbrico.

## Sincronización manual del receptor inalámbrico

Cuando la conexión no se ha completado correctamente, se ilumina el LED rojo en el receptor inalámbrico y los altavoces no emiten sonido. Para resolver el problema, siga los pasos a continuación.

1. Pulse el botón **PAIRING** en la parte trasera del receptor inalámbrico.

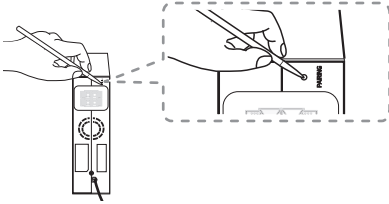

- El LED verde- amarillo en el receptor inalámbrico parpadea rápidamente.
2. Encienda la unidad principal
    - Ha finalizado el proceso de sincronización. Se enciende el LED verde-amarillo en el receptor inalámbrico.

## Sonido envolvente

Puede disfrutar de un excelente sonido envolvente para todas las fuentes del sonido de entrada con los altavoces traseros.

Si enciende la función de sonido envolvente, todas las salidas de altavoces emiten sonido.

Cuando se apaga la función de sonido envolvente, los altavoces emiten sonido como un canal de sonido de entrada original.

Para activar la función de sonido envolvente, presione y mantenga presionado en el mando a distancia durante aproximadamente 3 segundos y vuelva a presionarlo mientras se desplaza por "OFF - SURROUND".

Para desactivar la función de sonido envolvente, presione y mantenga presionado en el mando a distancia durante aproximadamente 3 segundos y vuelva a presionarlo mientras se desplaza por "ON - SURROUND".

**Función de sonido envolvente activada**

| Efecto de sonido               | Entrada           | Salida                 |                               |
|--------------------------------|-------------------|------------------------|-------------------------------|
|                                |                   | Sin altavoces traseros | Altavoces traseros conectados |
| ASC                            | 2,0 canales       |                        |                               |
|                                | 5,1 canales       |                        |                               |
|                                | 7,1 canales o más |                        |                               |
| BASS BLAST<br>o<br>BASS BLAST+ | 2,0 canales       |                        |                               |
|                                | 5,1 canales       |                        |                               |
|                                | 7,1 canales o más |                        |                               |
| STANDARD                       | 2,0 canales       |                        |                               |
|                                | 5,1 canales       |                        |                               |
|                                | 7,1 canales o más |                        |                               |
| MOVIE                          | 2,0 canales       |                        |                               |
|                                | 5,1 canales       |                        |                               |
|                                | 7,1 canales o más |                        |                               |
| MUSIC                          | 2,0 canales       |                        |                               |
|                                | 5,1 canales       |                        |                               |
|                                | 7,1 canales o más |                        |                               |

## Función de sonido envolvente desactivada

| Efecto de sonido               | Entrada           | Salida                 |                               |
|--------------------------------|-------------------|------------------------|-------------------------------|
|                                |                   | Sin altavoces traseros | Altavoces traseros conectados |
| ASC                            | 2,0 canales       |                        |                               |
|                                | 5,1 canales       |                        |                               |
|                                | 7,1 canales o más |                        |                               |
| BASS BLAST<br>o<br>BASS BLAST+ | 2,0 canales       |                        |                               |
|                                | 5,1 canales       |                        |                               |
|                                | 7,1 canales o más |                        |                               |
| STANDARD                       | 2,0 canales       |                        |                               |
|                                | 5,1 canales       |                        |                               |
|                                | 7,1 canales o más |                        |                               |
| MOVIE                          | 2,0 canales       |                        |                               |
|                                | 5,1 canales       |                        |                               |
|                                | 7,1 canales o más |                        |                               |
| MUSIC                          | 2,0 canales       |                        |                               |
|                                | 5,1 canales       |                        |                               |
|                                | 7,1 canales o más |                        |                               |

## Colocación del núcleo de ferrita

El núcleo de ferrita puede no estar incluido, dependiendo de la normativa de cada país.

### Acople el núcleo de ferrita a los cables del altavoz

Debe colocar un núcleo de ferrita para reducir o eliminar las interferencias eléctricas.

1. Tire del tope [a] del núcleo de ferrita para abrirlo.
2. Enrosque los cables del altavoz dos veces alrededor del núcleo de ferrita.
3. Cierre el núcleo de ferrita hasta escuchar un clic.

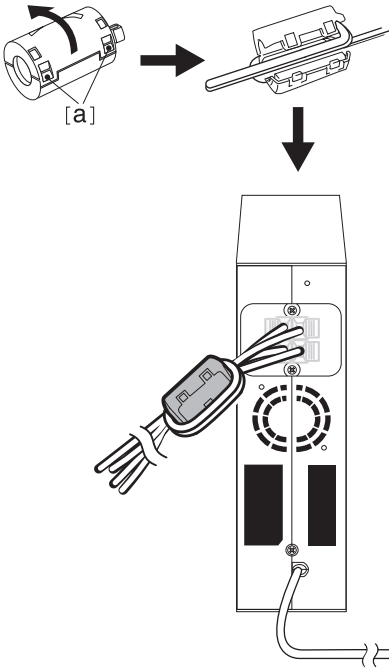

### ! Nota

- Si hay un producto que emita ondas electromagnéticas fuertes, pueden producirse interferencias. Aleje la unidad principal y el receptor del producto que emite las ondas.
- El receptor inalámbrico cambiará automáticamente al modo de espera en unos minutos tras el apagado de la barra de sonido. Cuando el receptor inalámbrico está en modo espera, el LED se ilumina en rojo.
- Cuando encienda la barra de sonido, se encenderá el receptor inalámbrico y el LED cambiará a amarillo - verde y los altavoces traseros emitirán un sonido en unos segundos.
- Es necesario que transcurran unos segundos (en algunas ocasiones algo más) para que se complete la comunicación entre la unidad principal y el receptor inalámbrico.
- Utilice el altavoz trasero a una distancia de al menos 30 cm de la pantalla de televisión o monitor de PC.
- Mientras se conecta o desconecta el receptor inalámbrico de la unidad principal, puede que se interrumpa el sonido de salida.
- Ajuste la distancia entre la barra de sonido y el receptor inalámbrico tan cerca como sea posible y manténgalos alejados del dispositivo (ej. router inalámbrico, horno microondas, etc.) más de un 1 m para evitar interferencias inalámbricas.

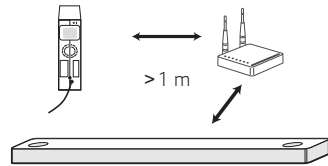

## Conexión al televisor

Conecte esta unidad y el televisor con cable digital óptico o cable HDMI, según el estado del televisor.

### Uso de un cable ÓPTICO

1. Conecte OPTICAL IN de la parte trasera de la unidad a la toma OPTICAL OUT del televisor utilizando un cable ÓPTICO.

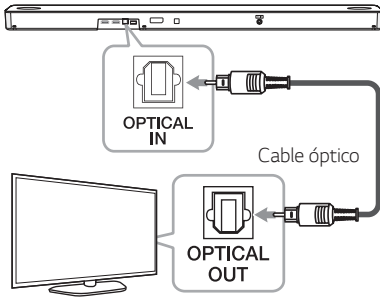

2. Seleccione la fuente de entrada para OPT/HDMI ARC pulsando el botón **F** repetidamente.

Puede visualizar "OPT" en la pantalla si se ha realizado normalmente la conexión entre esta unidad y su televisor.

#### ! Nota

- Antes de conectar el cable óptico, asegúrese de quitar el tapón de protección, si lo incluye el cable.
- Puede disfrutar del sonido del televisor a través de los altavoces de esta unidad. En el caso de algunos modelos de televisor, deberá seleccionar la opción de altavoces externos en el menú del televisor. (Para más información, consulte el manual de usuario del televisor)
- Configure la salida de sonido del televisor para escuchar el audio través de esta unidad: Menú de configuración del televisor → [Sonido] → [Salida de Sonido de TV] → [Altavoz Externo (Óptico)]
- Los detalles del menú de ajustes del televisor varían dependiendo de los fabricantes y los modelos de los televisores
- Si la unidad tiene conexión ÓPTICA y ARC al mismo tiempo, la señal ARC tiene la prioridad más alta.

## LG Sound Sync

# Sound Sync

Puede controlar algunas funciones de esta unidad con el mando a distancia de su televisor con LG Sound Sync. Es compatible con los televisores LG que admiten LG Sound Sync. Asegúrese de que su televisor tiene el logotipo LG Sound Sync.

Funciones controlables mediante el mando a distancia del televisor LG: subir/bajar volumen, silencio

Consulte el manual de instrucciones del televisor para más información sobre LG Sound Sync.

Haga una de las siguientes conexiones, dependiendo de las capacidades de su equipo.

#### ! Nota

- También puede usar el mando a distancia de la unidad mientras utiliza LG Sound Sync. Si utiliza el mando a distancia del televisor de nuevo, la unidad se sincronizará con el televisor. Dependiendo de las especificaciones del TV, el volumen y el silencio de esta unidad se sincronizan con la TV.
- Cuando fallen las conexiones, compruebe el estado del televisor y si está encendido.
- Compruebe el estado de esta unidad y la conexión en los casos abajo descritos cuando utilice LG Sound Sync.
  - La unidad está apagada.
  - Modificación de unas funciones por otras.
  - Desconexión del cable óptico.
- El tiempo necesario para apagar esta unidad diferirá dependiendo de su televisor cuando se configura la función de AUTO POWER en ON.

## LG Sound Sync con conexión por cable

1. Conecte su televisor LG a la unidad con un cable óptico.

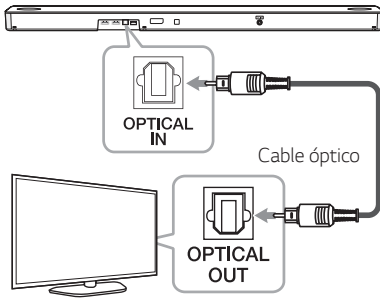

2. Configure la salida de sonido del televisor para escuchar el audio a través de esta unidad: Menú de configuración del televisor → [Sonido] → [Salida de Sonido de TV] → [LG Sound Sync (Óptico)]

3. Encienda la unidad pulsando .
4. Seleccione la fuente de entrada para OPT/HDMI ARC pulsando el botón **F** repetidamente. Puede visualizar "LGOPT" en la pantalla si se ha realizado normalmente la conexión entre esta unidad y su televisor.

### **Nota**

Los detalles del menú de ajustes del televisor varían según el fabricante o el modelo de su televisor.

## Usando un cable HDMI

Si conecta esta unidad a un televisor compatible con HDMI CEC y ARC (Canal de retorno de audio), podrá disfrutar del audio del televisor a través de los altavoces de esta unidad sin necesidad de conectar el cable óptico.

1. Conecte la toma HDMI OUT (TV ARC) de la parte trasera de la unidad a la toma ARC del televisor con un cable HDMI.

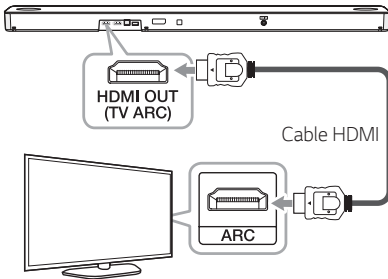

2. Seleccione la fuente de entrada para OPT/HDMI ARC pulsando el botón **F** repetidamente.

Puede ver "ARC" en la pantalla si se ha realizado normalmente la conexión entre esta unidad y su televisor.

### ! Nota

- Puede disfrutar del sonido del televisor a través de los altavoces de esta unidad. En el caso de algunos modelos de televisor, deberá seleccionar la opción de altavoces externos en el menú del televisor. (Para más información, consulte el manual de usuario del televisor.)
- Configure la salida de sonido del televisor para escuchar el audio través de esta unidad: Menú de configuración del televisor → [Sonido] → [Salida de Sonido de TV] → [Altavoz Externo (HDMI ARC)]
- Los detalles del menú de ajustes del televisor varían dependiendo de los fabricantes y los modelos de los televisores
- Según el modelo de LG TV, puede ser necesario activar la función SIMPLINK en su televisor LG.
- Cuando vuelva a la función ARC desde otra función, deberá seleccionar la fuente de entrada en OPT/HDMI ARC. A continuación, la función cambia a ARC automáticamente.

## Función ARC (Canal de retorno de audio)

La función ARC permite que un televisor habilitado para HDMI envíe el flujo de audio a la toma HDMI OUT de esta unidad.

Para utilizar esta función:

- Su televisor debe admitir las funciones HDMI-CEC y ARC, y estas funciones deben estar activadas.
- El método de configuración de HDMI-CEC y ARC puede variar según el televisor. Para obtener información sobre la función ARC, consulte el manual de su televisor.
- Debe utilizar el cable HDMI (cable HDMI™ tipo A de alta velocidad con Ethernet).
- Debe conectar la toma HDMI OUT de la unidad con la toma HDMI IN de un televisor compatible con la función ARC utilizando un cable HDMI.
- Solo se puede conectar una barra de sonido a un televisor compatible con ARC.

## ¿Qué es SIMPLINK?



Algunas funciones de esta unidad están controladas por el mando a distancia del televisor cuando se conectan esta unidad y un televisor LG con SIMPLINK a través de HDMI.

Funciones controlables mediante el mando a distancia del televisor LG: Encendido/apagado, subir/bajar volumen, etc.

Para obtener más información sobre la función SIMPLINK, consulte el manual del propietario del televisor.

Los televisores LG con la función SIMPLINK tienen el logo que se muestra arriba.

### ! Nota

- Dependiendo del estado de la unidad, algunas funciones SIMPLINK pueden diferir de lo esperado o no funcionar.
- Dependiendo del televisor o del reproductor a los que está conectada esta unidad, el funcionamiento de SIMPLINK podría ser diferente del esperado.

## Información adicional para HDMI

- Cuando conecte un dispositivo que admita HDMI o DVI, asegúrese de lo siguiente:
  - Intente apagar el dispositivo HDMI/DVI y este reproductor. A continuación, encienda el dispositivo HDMI/DVI, espere aproximadamente 30 segundos y encienda este reproductor.
  - La entrada del dispositivo conectado está ajustada correctamente para esta unidad.
  - El dispositivo conectado es compatible con una entrada de vídeo de 720 x 576p (o 480p), 1280 x 720p, 1920 x 1080i, 1920 x 1080p, 4096 x 2160p o 3080 x 2160p.
- No todos los dispositivos HDMI o DVI compatibles con HDCP funcionarán con este reproductor.
  - La imagen no se mostrará correctamente con un dispositivo no compatible con HDCP.

### ! Nota

- Si un dispositivo HDMI conectado no acepta la salida de audio del reproductor, el audio del dispositivo HDMI podrá distorsionarse o no emitirse.
- Si cambia la resolución cuando ya se ha establecido la conexión, podría producirse un funcionamiento defectuoso. Para resolver el problema, apague el reproductor y enciéndalo de nuevo.
- Cuando la conexión HDMI con HDCP no está verificada, la pantalla de TV cambiará a una pantalla negra. En este caso, compruebe la conexión HDMI o desconecte el cable HDMI.
- Si aparecen ruidos o líneas en la pantalla, compruebe el cable HDMI (cuya longitud se limita normalmente a 4,5 m).
- No puede cambiar la resolución del vídeo en modo HDMI. Cambie la resolución del vídeo del componente conectado.
- Si la señal de salida de vídeo no es normal cuando se conecta el ordenador portátil en la toma HDMI IN, cambie la resolución del ordenador personal a 576p (o 480p), 720p, 1080i o 1080p.

## Lista de comprobación del cable HDMI

Algunos cables HDMI tienen una mala señal de transmisión, lo cual puede causar problemas con la transmisión del sonido y vídeo.

Incluso después de las conexiones del cable HDMI, si no hay sonido, el sonido está interrumpido, hay ruido que surge de la barra de sonido o no hay vídeo, o no hay un vídeo nítido en su TV, el cable HDMI puede ser el problema.

Use el cable etiquetado con el logo de certificación HDMI premium. También asegúrese que el cable que usa es un cable HDMI™ Ethernet de alta velocidad, certificado tipo A.

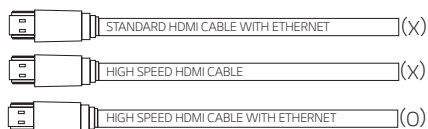

## Conexión a través de cable HDMI\*

Su televisor debe ser compatible con las características HDMI más recientes (HDMI CEC<sup>1</sup>) / ARC (Canal de retorno de audio) para disfrutar plenamente de las emisiones de canales en vivo a través de un cable HDMI. Si su televisor no es compatible con estas funciones HDMI, el sistema de audio deberá conectarse a través de un cable OPTICAL.

1) HDMI CEC (High-Definition Multimedia Interface Consumer Electronics Control)

Consumer Electronics Control (CEC) es una característica HDMI diseñada para permitir al usuario controlar dispositivos compatibles con CEC, que se conectan a través de HDMI usando solo uno de los mandos a distancia.

\*Los nombres comerciales para CEC son SimpLink (LG), Anynet+ (Samsung), BRAVIA Sync (Sony), EasyLink (Philips), etc.

# Conexión de equipos opcionales

## DOLBY ATMOS®

### ¿Qué es DOLBY ATMOS®?

Dolby Atmos le ofrece una sorprendente experiencia como nunca había podido disfrutar antes, creando un sonido superior envolvente, con toda la riqueza, claridad y potencia del sonido Dolby.

## DTS:X®

### ¿Qué es DTS:X®?

En el mundo real, el sonido se encuentra a nuestro alrededor, moviéndose libremente en cualquier dirección. DTS:X® está inmerso en esta experiencia de sonido natural y multidimensional a medida que avanzamos en nuestras vidas diarias.

### Para utilizar DOLBY ATMOS® y DTS:X®

- Para disfrutar de contenido que contiene Dolby Atmos® y DTS:X®, el dispositivo conectado y el contenido deben ser compatibles con Dolby Atmos® y DTS:X®.
- DOLBY ATMOS® está disponible solamente en la entrada HDMI y en el modo ARC.
- DTS:X® está disponible solamente en la entrada HDMI y en el modo ARC.
- Es necesario configurar la salida de audio en el dispositivo externo (reproductor de discos, Blu-Ray, TV, etc.) a "Sin codificación", como por ejemplo las opciones "Corriente de bit", "Auto" o "Desvío".
  - Si puede seleccionar la tasa de muestreo de audio, establézcala en 192 kHz.

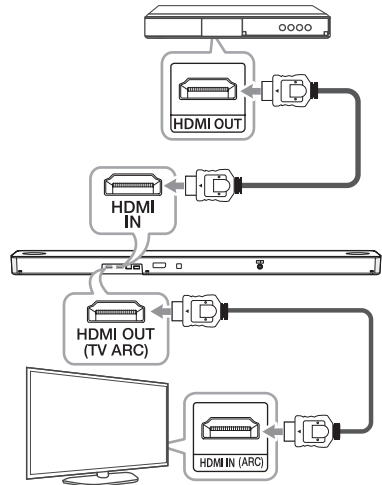

1. Conecte la toma HDMI IN de la parte posterior de la unidad a la toma HDMI OUT del dispositivo externo, como un reproductor de discos Blu-ray, un reproductor de DVD, etc.
2. Conecte la toma HDMI OUT (TV ARC) en la parte trasera de la unidad a la clavija de entrada HDMI IN (ARC) en el televisor.
3. Seleccione la fuente de entrada a HDMI u OPT/HDMI ARC pulsando **F** repetidamente.
  - Si selecciona HDMI, podrá escuchar el sonido del dispositivo externo. Selecciónelo cuando reproduzca el dispositivo externo.
  - Si selecciona OPT/HDMI ARC, puede escuchar el sonido a partir de su TV. Selecciónelo cuando mire la TV.

Puede ver "DOLBY ATMOS" o "DTS:X" en la ventana de la pantalla si se conecta normalmente entre esta barra de sonido y su televisor y se reproduce el contenido.

### ! Nota

- DOLBY ATMOS®/DTS:X® soporta 3.1.2 canales. (5.1.2 canales cuando se conecta con el kit posterior)
- Si la barra de sonido no suena o el video en el TV no es nítido, el cable HDMI puede ser el problema. Remítase a la lista de problemas del cable HDMI. (Página 28)

## Conexión HDMI IN

Puede disfrutar del sonido del dispositivo externo conectado a la toma HDMI IN de esta unidad.

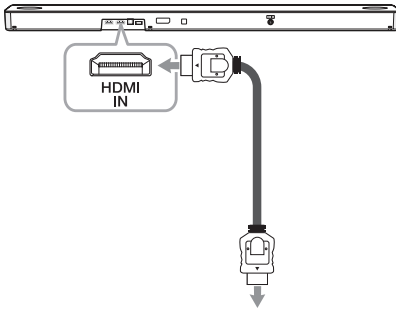

A reproductor de discos  
Blu-ray, reproductor de DVD, etc.

1. Conecte la toma HDMI IN de la parte posterior de la unidad a la toma HDMI OUT del dispositivo de audio, como reproductor de discos Blu-ray, reproductor de DVD, etc.
2. Seleccione la fuente de entrada a HDMI pulsando **F** repetidamente.

## Conexión OPTICAL IN

Conecte una toma de salida óptica para dispositivos externos a la toma OPTICAL IN.

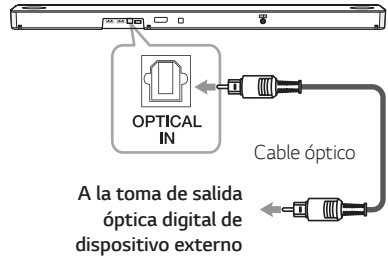

A la toma de salida  
óptica digital de  
dispositivo externo

1. Conecte la clavija de OPTICAL IN de la parte trasera de la unidad en la toma de salida óptica del dispositivo externo.
2. Seleccione la fuente de entrada para OPT/HDMI ARC pulsando el botón **F** repetidamente.  
Puede ver "OPT" en la pantalla si se ha realizado normalmente la conexión entre esta unidad y su dispositivo.

### ! Nota

Antes de conectar el cable óptico, asegúrese de quitar el tapón de protección, si lo incluye el cable.

## Conexión opcional del equipo

Puede disfrutar el sonido y la imagen desde el equipo externo que conecta.

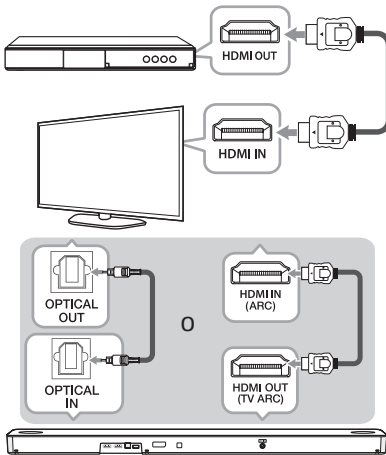

1. Conecte la toma HDMI IN de su TV a la toma HDMI OUT en el equipo externo tal como un reproductor de disco Blu-ray, reproductor de DVD, etc.
2. Conecte la toma OPTICAL IN en la parte trasera de la unidad a la toma OPTICAL OUT en el TV usando un cable ÓPTICO.  
O conecte la toma HDMI OUT (TV ARC) en la parte trasera de la unidad a la toma HDMI IN (ARC) en el TV usando un cable HDMI.
3. Seleccione la fuente de entrada para OPT/HDMI ARC pulsando el botón **F** repetidamente.

### ! Nota

Si la barra de sonido no suena o el video en el TV no es nítido, el cable HDMI puede ser el problema. Remítase a la lista de problemas del cable HDMI. (Página 28)

## Conexión USB

Conecte el dispositivo de memoria USB al puerto USB de la parte trasera de la unidad.

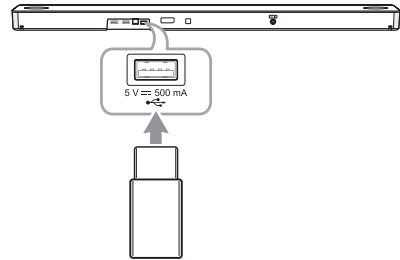

Para obtener más información de la reproducción de archivos en un dispositivo USB, consulte la página 34.

### Retirada del dispositivo USB del aparato

1. Elija una función/modo diferente.
2. Retire el dispositivo USB del aparato.

### Dispositivos USB compatibles

- Reproductor MP3: Reproductor MP3 tipo flash.
- Unidad USB Flash: Dispositivos compatibles con USB 2.0.
- La función USB de esta unidad no es compatible con algunos dispositivos USB.

## Requisitos de los dispositivos USB

- No son compatibles aquellos dispositivos que requieren la instalación de programas adicionales conectados a un ordenador.
- No retire el dispositivo USB durante el funcionamiento.
- Para los USB de gran capacidad, puede necesitarse más de un minuto para realizar la búsqueda.
- Para evitar la pérdida de datos, haga una copia de seguridad de todos los datos.
- No se puede conectar el puerto USB de la unidad a un ordenador. El equipo no se puede utilizar como dispositivo de almacenaje.
- El sistema de archivos exFAT/NTFS no es compatible con esta unidad. (Los sistemas FAT16/FAT32 están disponibles.)
- Dependiendo de algunos dispositivos, puede que la unidad no reconozca los siguientes.
  - Disco duro externo
  - Lectores de tarjetas
  - Dispositivos bloqueados
  - Dispositivos USB de tipo rígido
  - Hub USB
  - Utilizar cables de extensión USB
  - iPhone/iPod/iPad
  - Dispositivo Android

## Archivo reproducible

### Frecuencia de muestreo

MP3 : de 32 a 48 kHz  
OGG : de 32 a 48 kHz  
AAC : de 8 a 48 kHz

### Bitrate

MP3 : de 8 a 320 kbps  
OGG : de 64 a 320 kbps  
AAC : de 8 a 320 kbps

- Número máximo de archivos: Hasta 2,000
- Directorios máximos: Hasta 200
- Un archivo protegido por DRM (Gestión de Derechos Digitales) no se puede utilizar en el dispositivo.
- No se pueden reproducir archivos de vídeo en el dispositivo de almacenaje USB.
- Dependiendo del rendimiento de su dispositivo USB puede que la reproducción no funcione bien.

**Nota**

- Las carpetas y los archivos del USB se reconocen de la siguiente manera.

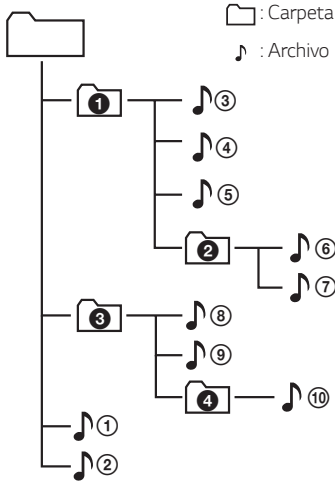

- Si no hay ningún archivo en una carpeta, la carpeta no aparecerá.
- Los archivos serán reproducidos desde el archivo **1** hasta el archivo **10** uno por uno.
- Los archivos se reproducen en el orden de grabación, el cual puede ser diferente en función de las circunstancias de grabación.
- Esta unidad puede mostrar solo los nombres de aquellos archivos o carpetas que contengan números o caracteres en inglés.
- \*ROOT: la primera pantalla que aparece cuando esta unidad reconoce el USB es "ROOT".

## Funcionamiento del USB

1. Conecte el dispositivo USB al puerto USB.
2. Seleccione la función USB, pulsando repetidamente **F**.

| Para                                     | Haz lo siguiente   |
|--|--|
| Reproducción                             | Presione <b>▶II</b> .  |
| Pausar                                   | Durante la reproducción, pulse <b>▶II</b> .  |
| Saltar al archivo siguiente/<br>anterior | Durante la reproducción, pulse <b>▶II</b> en el mando a distancia para pasar al archivo siguiente.<br>Antes de 3 segundos de reproducción, pulse <b>◀◀</b> en el mando a distancia para pasar al archivo anterior.<br>Después de 3 segundos de reproducción, pulse <b>◀◀</b> en el mando a distancia para ir al principio del archivo. |
| Escuchar repetida o aleatoriamente       | Pulse <b>REPEAT</b> en el mando a distancia repetidamente.<br>Consulte la nota para más detalles acerca del cambio de visualización.   |
| Buscar una carpeta                       | Pulse <b>FOLDER</b> <b>^</b> / <b>∨</b> en el mando a distancia.   |

### ! Nota

- El punto de reinicio puede ser borrado cuando se desconecta la fuente de alimentación o se remueve el dispositivo USB de la unidad.
- La reproducción en modo de Repetición/Aleatorio funciona de la siguiente manera.

| En la pantalla | Descripción   |
|----------------|---|
| OFF            | Reproduce en orden las canciones del dispositivo USB.                     |
| ONE            | Reproduce una misma canción repetidamente.                                |
| FOLDER         | Reproduce repetidamente las canciones de una carpeta.                     |
| ALL            | Reproduce repetidamente todas las canciones del dispositivo USB.          |
| SHUFFLE        | Reproduce todas las canciones una vez al azar, y detiene la reproducción. |

# Cómo utilizar el Asistente de Google

## Hablar con el Asistente de Google

Puede utilizar varios comandos de voz para controlar este altavoz con el Asistente de Google. Trate de decir un comando de voz al altavoz. El altavoz activará el Asistente de Google y ejecutará el comando de voz.



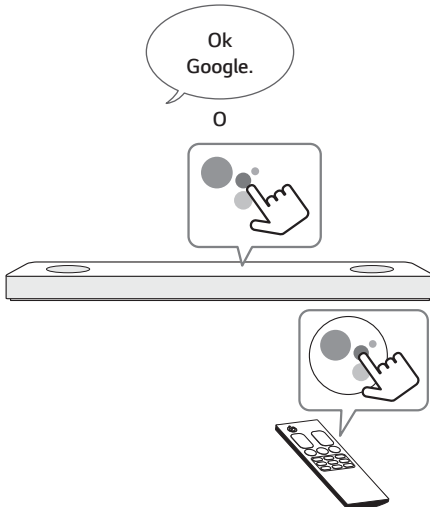

1. Encienda el altavoz y conecte a Wi-Fi. (Página 17)
2. Diga "Ok Google" o presione .

A continuación, el altavoz se activa y está listo para recibir los comandos de voz.



3. Sólo diga lo que quiera hacer. A continuación, el altavoz reconoce y ejecuta el comando de voz.
4. Después de unos segundos, el Asistente de Google responderá a su comando.

### ! Nota

- El Asistente de Google sólo responde a los comandos de voz cuando se utiliza Wi-Fi o BT (**Bluetooth**) como entrada. Si utiliza HDMI, Óptico, ARC, Sincronización de sonido óptico o una entrada USB, debe utilizar el botón  para activar el Asistente de Google.
- Cada vez que utilice el reconocimiento de voz, diga "Ok Google" o presione .

## Función confortable

Con el Asistente de Google integrado, puede controlar dispositivos domésticos inteligentes compatibles, como televisores, luces, interruptores, enchufes, termostatos y mucho más, simplemente usando su voz.

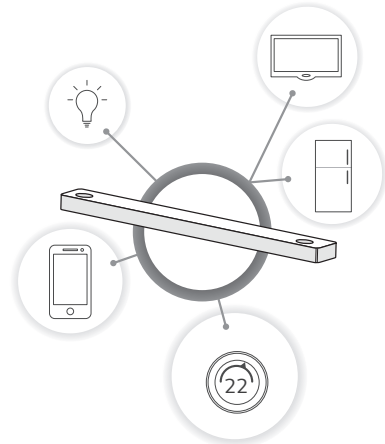

Para más información, visite el siguiente sitio web.

- **Configuración, uso y más:** <http://support.google.com/assistant/answer/7540703>
- **Modelos de aparatos LG compatibles:** Visite <http://www.lg.com> y luego busque la información



**Comando de voz**

1. Hora  
"¿Qué hora es?", "¿Qué hora es ahora?", "¿Qué hora es en España?"
2. Clima  
"¿Cómo está el clima?", "¿Cómo está el clima este fin de semana?", "¿cómo está el clima en París?", "¿Lloverá mañana?"
3. Plan  
"Háblame de mi día, "¿Cuál es mi próxima reunión?", "Prepara un recordatorio para revisar el horario a las 6 de la tarde."
4. Alarmas  
"Fijar una alarma, "Fijar una alarma a las 9 de la mañana", "Despertarme a las 9 de la mañana", "¿Qué alarmas se han fijado?"
5. Música  
"Reproduce la música, "Siguiente canción", "Canción anterior", "Pausa la música."
6. Volumen  
"Nivel de volumen 3, "Volumen máximo, "Silencio, "Súbelo", "Bájalo."
7. Dispositivos domésticos inteligentes  
"Fija la calefacción en 22"  
"Enciende las luces de la cocina"  
"Ver en el televisor"

**! Nota**

- Para obtener más información sobre los comandos de voz, consulte la pantalla de la aplicación "Google Home" o visite el sitio web. <http://support.google.com/assistant>
- **Comando de voz del cambio de nivel de volumen**
  - El rango de volumen de esta unidad es de 1 a 40.  
(Excepto la función LGOPT. En la función LGOPT, el rango de volumen funciona de 1 a 100.)
  - El Asistente de Google reconoce el comando de voz del cambio de nivel de volumen como una escala (de 1 a 10) o un porcentaje (de 1 a 100 %).
  - Por ejemplo, si dice "Nivel de volumen cinco", el nivel de volumen de esta unidad cambia a 20. Si dice "Volumen al 65 %", cambia a 26.

**! Nota**

- El nivel de volumen aumenta o disminuye en un 10 % (es decir, 4) cuando se dice "volumen arriba" o "volumen abajo".
- Cuando se dicen números de 10 y menores, se recomienda decir "porcentaje" para evitar sonidos demasiado altos.
- Después de conectarse a Wi-Fi, esta función está disponible para su uso. Si el indicador LED (blanco) del Asistente de Google parpadea, el altavoz no está conectado a Wi-Fi. Siga las instrucciones de "Instalar la aplicación "Google Home" e inténtelo de nuevo. (Página 16)
- Si el indicador LED del Asistente de Google es de color ámbar fijo, el micrófono está apagado. En ese caso, el Asistente de Google no está disponible para recibir su comentario. Presione .
- Si el Asistente de Google no entiende sus comandos, dirá respuestas como "Lo siento, aún no puedo ayudarte con eso", "Mis disculpas. No entiendo."
- Evite los lugares ruidosos, porque el altavoz puede no recibir sus comandos o "Ok Google". En lugar de "Ok Google", pulse .
- Cuando se excede el tiempo límite de reconocimiento de voz en los dispositivos inteligentes, esta función se cancela automáticamente.
- Hablar con pronunciación correcta aumentará la tasa de reconocimiento de voz.
- El Asistente de Google puede tardar en reconocer o actuar en función del estado de la conexión Wi-Fi o del estado del servidor de Google.
- Si tiene algún problema o pregunta sobre el Asistente de Google, por favor sugiera diciendo "Ok Google, comentario". Esto sería útil para mejorar los servicios de Google.

## Sitio de referencia de la Ayuda del Asistente de Google

|   |   |
|---|---|
| Configurar el Asistente de Google en los altavoces          | <a href="https://support.google.com/assistant/answer/7538816">https://support.google.com/assistant/answer/7538816</a>                 |
| Escuchar música   | <a href="https://support.google.com/assistant/answer/7539710">https://support.google.com/assistant/answer/7539710</a>                 |
| Reproducir música en el televisor o los altavoces           | <a href="https://support.google.com/assistant/answer/7539867">https://support.google.com/assistant/answer/7539867</a>                 |
| Reproducir programas de televisión y películas              | <a href="https://support.google.com/assistant/answer/7539991">https://support.google.com/assistant/answer/7539991</a>                 |
| Controlar los dispositivos domésticos inteligentes          | <a href="https://support.google.com/assistant/answer/7540703">https://support.google.com/assistant/answer/7540703</a>                 |
| Crear una lista de la compra                                | <a href="https://support.google.com/assistant/answer/7540969">https://support.google.com/assistant/answer/7540969</a>                 |
| Comprar artículos en su lista de la compra                  | <a href="https://support.google.com/assistant/answer/7384588#speaker">https://support.google.com/assistant/answer/7384588#speaker</a> |
| Configurar y administrar Mi Día                             | <a href="https://support.google.com/assistant/answer/7393908#speaker">https://support.google.com/assistant/answer/7393908#speaker</a> |
| Escuchar la radio   | <a href="https://support.google.com/assistant/answer/7540307">https://support.google.com/assistant/answer/7540307</a>                 |
| Consulte qué cuenta de Google está vinculada a su asistente | <a href="https://support.google.com/assistant/answer/7539992">https://support.google.com/assistant/answer/7539992</a>                 |
| Controle el volumen de los altavoces                        | <a href="https://support.google.com/assistant/answer/7538817">https://support.google.com/assistant/answer/7538817</a>                 |
| Cambie su idioma  | <a href="https://support.google.com/assistant/answer/7394513#speaker">https://support.google.com/assistant/answer/7394513#speaker</a> |

## Controle su televisor y la barra de sonido con el comando de voz

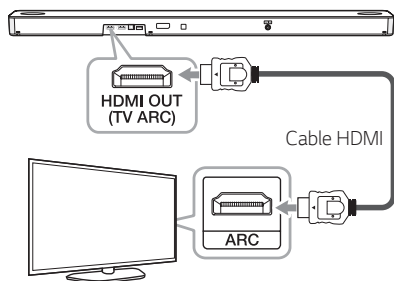

1. Conecte su barra de sonido a Wi-Fi mediante Google Home App.
2. Conecte su barra de sonido y el televisor con un cable HDMI.
3. Diga un comando de voz. Vea las siguientes tablas.

### ! Nota

- Tiene que decir comandos de voz en inglés.
- Televisor disponible: Web OS versión 4.5 o posterior TV (Modelos de TV LG lanzados después de 2019)
- Los comandos de voz disponibles pueden ser revisados mediante un cambio en la política de Google.
- Habla los comandos de voz con pronunciación precisa y clara.

## Comandos de voz disponibles

### LG TV

| Comandos   | Acción                                 |
|--|--|
| Turn on LG TV<br>Turn LG TV on<br>Power on LG TV<br>Power LG TV on       | Enciende su LG TV.                     |
| Turn off LG TV<br>Turn LG TV off<br>Power off LG TV<br>Power LG TV off   | Apaga su LG TV.                        |
| Channel up on LG TV<br>LG TV channel up<br>Next channel on LG TV         | Su LG TV cambia el canal hacia arriba. |
| Channel down on LG TV<br>LG TV channel down<br>Previous channel on LG TV | Su LG TV cambia el canal hacia abajo.  |
| Volume up on LG TV<br>LG TV volume up                                    | El volumen de su LG TV aumenta.        |
| Volume down on LG TV<br>LG TV volume down                                | El volumen de su LG TV disminuye.      |
| Mute LG TV   | Silencia su LG TV                      |
| LG TV unmute<br>LG TV mute off   | Desactiva su LG TV                     |

## Barra de sonido

| Comandos   |                              | Acción  |
|--|------------------------------|---|
| Turn off LG sound bar<br>Power off LG sound bar          |                              | Desactiva la barra de sonido LG.  |
| Switch function to<br>Enable function<br>Set function to | Wi-Fi network                | Cambios en la función Wi-Fi.  |
|  | BLUETOOTH                    | Cambia a la función BT ( <b>Bluetooth</b> ).  |
|  | OPTICAL                      | Cambia a la función Óptica.   |
|  | HDMI ARC                     | Cambia a la función HDMI ARC  |
|  | HDMI                         | Cambia a la función HDMI.   |
|  | USB                          | Cambia a la función USB.  |
| Set sound effect   | STANDARD                     | Cambia el efecto de sonido a STANDARD.  |
|  | ASC                          | Cambia el efecto de sonido a ASC.   |
|  | MOVIE                        | Cambia el efecto de sonido a MOVIE.   |
|  | MUSIC                        | Cambia el efecto de sonido a MUSIC.   |
|  | BASS BLAST (BASS BLAST PLUS) | Cambia el efecto de sonido a BASS BLAST (BASS BLAST PLUS).  |
| Display the input source information                     |                              | Muestra la información de la fuente de entrada en la ventana de visualización.                              |
| Enable Auto volume<br>Disable Auto volume                |                              | Activa la función de volumen automático.<br>Desactiva la función de volumen automático.                     |
| Enable Auto Power<br>Disable Auto Power                  |                              | Activa la función de encendido automático.<br>Desactiva la función de encendido automático.                 |
| Enable Night Time<br>Disable Night Time                  |                              | Activa el modo nocturno.<br>Desactiva el modo nocturno.   |
| Enable DRC<br>Disable DRC                                |                              | Enciende el DRC.<br>Apaga el DRC.   |
| Enable TV remote<br>Disable TV remote                    |                              | Activa la función de control remoto del televisor.<br>Desactiva la función de control remoto del televisor. |
| Enable Surround<br>Disable Surround                      |                              | Activa el sonido envolvente.<br>Desactiva el sonido envolvente.   |
| Enable Neural X<br>Disable Neural X                      |                              | Enciende Neural X.<br>Apaga Neural X.   |

## “LG Wi-Fi Speaker”

La aplicación “LG Wi-Fi Speaker” es proporcionada por LG Electronics. Esta aplicación le permite utilizar varias funciones de este altavoz a través de su dispositivo inteligente:

### Requisitos previos al uso

Debe conectarse a Wi-Fi utilizando la aplicación “Google Home” antes de utilizarla. (Página 17)

### Escuchar música en su dispositivo y en el servidor de su red doméstica

Puede escuchar la música en su dispositivo inteligente y en el servidor de su red doméstica.

### Utilización de la aplicación Chromecast incorporada

Puede disfrutar del contenido de música a través de esta barra de sonido con aplicaciones compatibles con Chromecast.

### Configuración y control de la barra de sonido

Puede configurar los ajustes de la barra de sonido y controlar la barra de sonido incluso sin mando a distancia.

### Requisitos

- El **router inalámbrico** debe estar conectado a internet.
- Debe conectar un **dispositivo inteligente** como un smartphone o tableta al enrutador inalámbrico mediante una conexión Wi-Fi.

#### ! Nota

Para más información sobre el “LG Wi-Fi Speaker”, siga las instrucciones de la aplicación.

## Instalación de la aplicación “LG Wi-Fi Speaker”

### A través de la “App Store” de Apple o “Play Store” de Google

1. Pulse el icono “App Store” de Apple o el icono “Play Store” de Google.
2. Escriba “LG Wi-Fi Speaker” en la barra de búsqueda y pulse “Buscar”.
3. Seleccione “LG Wi-Fi Speaker” en la lista de resultados de búsqueda para descargar.

#### ! Nota

- La aplicación “LG Wi-Fi Speaker” estará disponible en la versión del software como sigue:  
Sistema operativo Android: Ver 5.0 (o posterior)  
iOS: Ver 10 (o posterior)
- Dependiendo del dispositivo, la aplicación “LG Wi-Fi Speaker” puede no funcionar correctamente.
- Puede encontrar la aplicación disponible de esta unidad utilizando la aplicación “LG Audio”.  
Sistema operativo Android: Ver 5.0 (o posterior)

# Utilización de la tecnología inalámbrica Bluetooth

## Acerca de Bluetooth

**Bluetooth** es una tecnología de comunicación inalámbrica para conexiones de corta distancia.

El sonido puede interrumpirse de producirse interferencias de otras ondas electrónicas o si se conecta el **Bluetooth** en otras habitaciones.

La conexión de dispositivos individuales bajo tecnología inalámbrica **Bluetooth** no causa ningún cargo. Se puede usar un teléfono con tecnología inalámbrica **Bluetooth** a través de Cascade si la conexión se ha realizado con tecnología inalámbrica **Bluetooth**.

- Dispositivos disponibles: Smartphone, MP3, Notebook, etc.
- Version: 5,0
- Codec: SBC

## Perfiles de Bluetooth

Para utilizar la tecnología inalámbrica **Bluetooth**, los aparatos deben cumplir con ciertos perfiles. Este altavoz es compatible con los perfiles siguientes.

A2DP (Perfil de distribución de audio avanzado)

## Escuchar música de un dispositivo Bluetooth

Antes de iniciar el procedimiento de emparejamiento, asegúrese de que la función **Bluetooth** del dispositivo inteligente está encendida. Consulte la guía de usuario del dispositivo **Bluetooth**. Una vez realizado con éxito el emparejamiento, no es necesario volver a realizarlo.

1. Encienda el altavoz y conecte el Wi-Fi. Siga las instrucciones de "Conexión de red". (Páginas 16-17)
2. Seleccione la función **Bluetooth**, pulsando repetidamente F. Aparecerá "BT" y, a continuación, "READY" en la pantalla.
3. Encienda el aparato **Bluetooth** y realice la operación de emparejamiento. Durante la búsqueda de este altavoz en el dispositivo **Bluetooth**, puede aparecer una lista de los dispositivos encontrados en la pantalla del dispositivo **Bluetooth**, dependiendo del tipo de dispositivo del que se trate. El altavoz aparece como "Nombre del altavoz (configuración de la aplicación)".
4. Seleccione "Nombre del altavoz (configuración de la aplicación)".

### ! Nota

- El nombre del altavoz se ha configurado en la aplicación "Google Home". Por ejemplo, si el nombre del altavoz está ajustado a "Living Room" en la aplicación "Google Home", verá "Living Room" en su dispositivo **Bluetooth**.
- Puede comprobar y editar el nombre del altavoz en la aplicación "Google Home" (Página 43)
- Dependiendo del tipo de dispositivo **Bluetooth**, algunos dispositivos pueden tener un modo de emparejamiento diferente. Para más detalles sobre el emparejamiento **Bluetooth**, consulte el manual de su dispositivo **Bluetooth**.

5. Cuando esta unidad se conecta con éxito a su dispositivo **Bluetooth**, aparece "PAIRED" → nombre de su dispositivo → "BT" en la ventana de la pantalla.

**! Nota**

- Si no está disponible el nombre del dispositivo en la unidad, aparecerá "-".
- Para comprobar el nombre del dispositivo conectado, pulse  en el mando a distancia. Se muestra el nombre del dispositivo **Bluetooth** conectado.

6. Escuche la música.

Para reproducir música almacenada en el dispositivo **Bluetooth**, consulte la guía de usuario del dispositivo **Bluetooth**.

El nivel del volumen del dispositivo **Bluetooth** se ajustará conforme al nivel de volumen de su **Bluetooth**.

**! Nota**

- Cuando utilice tecnología **Bluetooth**, deberá hacer una conexión entre la unidad y el dispositivo **Bluetooth** lo más cerca posible y mantener la distancia. Sin embargo, puede no funcionar correctamente en los casos siguientes:
    - Hay un obstáculo entre la unidad y el dispositivo **Bluetooth**.
    - Hay un dispositivo que utiliza la misma frecuencia con tecnología **Bluetooth**, como un aparato médico, un microondas o un dispositivo LAN inalámbrico.
  - Si el último dispositivo conectado es la TV LG esta barra de sonido se conectará automáticamente a la TV cuando reinicie la barra de sonido.
  - Si la TV LG está apagada, esta barra de sonido entrará en modo "READY" (listo para **Bluetooth**.) Cuando se vuelve a encender la TV, la barra de sonido no se volverá a conectar automáticamente. Para conectar la barra de sonido y la TV:
    - Diga "Ok Google, conecte **Bluetooth**"
    - Apaga la barra de sonido y vuelve a encenderla.
- Luego siga las instrucciones de la pantalla de TV.
- TV disponible: es posible que los modelos de TV LG lanzados después de 2016 y algunas TV no funcionen bien.

**! Nota**

- Esta unidad es compatible con el emparejamiento automático de **Bluetooth**. Sin embargo no funciona en los casos siguientes:
  - Cuando se reinicia la unidad.
  - Cuando desconecta esta unidad usted mismo.
  - Cuando se desconecta esta unidad del dispositivo **Bluetooth** conectado.
- El sonido puede interrumpirse cuando otra onda electrónica interfiera en la conexión.
- El emparejamiento está limitado a "Uno" dispositivo **Bluetooth**. No es compatible con el emparejamiento múltiple.
- Dependiendo del tipo de aparato, quizás no pueda usar la función **Bluetooth**.
- Puede disfrutar del **Bluetooth** con el teléfono, el MP3, el ordenador portátil, etc.
- Cuanto mayor sea la distancia entre la unidad y el dispositivo **Bluetooth**, peor será la calidad del sonido.
- La conexión **Bluetooth** se desconectará cuando se apague la unidad o se aleje el dispositivo **Bluetooth** de ella.
- Si se desconecta la conexión **Bluetooth**, conecte el dispositivo **Bluetooth** de nuevo.
- Cuando un dispositivo **Bluetooth** no está conectado, aparece "READY" en la pantalla.
- Si cambia a otra función tras conectar el dispositivo **Bluetooth**, se desconectará la conexión **Bluetooth**. Y si vuelve a la función **Bluetooth**, la conexión **Bluetooth** se conectará automáticamente.
- Cuando se ha conectado un dispositivo a esta unidad, los otros dispositivos no pueden encontrar y conectar la unidad. Si desea conectar otro, desconecte el dispositivo actual e inténtelo de nuevo.

## Uso del comando de voz para conectar Bluetooth

Si el altavoz ya se ha emparejado con un dispositivo **Bluetooth**, puede utilizar el "Asistente de Google" para conectar el **Bluetooth**. Diga "Conectar", "Conectar con **Bluetooth**" o "Ok **Bluetooth**".

Para desconectarlo, diga "Cancelar", "Desvincular dispositivos" o "Borrar todos los dispositivos".

## Controla el dispositivo Bluetooth conectado

Puede controlar el dispositivo **Bluetooth** conectado desde la unidad; reproducir, pausar, saltar, volumen.

### ! Nota

- Sólo Android OS e iOS están disponibles para utilizar esta función.
- Es posible que esta función no sea compatible con el dispositivo **Bluetooth** o que algunos televisores funcionen de forma diferente.
- Puede controlar los dispositivos **Bluetooth** conectados mediante el reconocimiento de voz. Siga las instrucciones de "Cómo utilizar el Asistente de Google" (página 35).

## Editar el nombre del altavoz

Puede comprobar y editar el nombre del altavoz en la aplicación "Google Home".

## Otras operaciones

### Uso del mando a distancia del televisor

Puede controlar algunas funciones de esta unidad con el mando a distancia de su televisor, incluso si el producto es de otra empresa. Las funciones controlables son subir/bajar volumen y silencio.

Mantenga pulsado **SOUND EFFECT** en el mando a distancia unos 3 segundos. Aparece "ON - TV REMOTE" y puede controlar esta unidad con el mando a distancia de su televisor.

Para verificar el estatuto de esta función, mantenga presionado **SOUND EFFECT** en el mando a distancia.

Para desactivar esta función, mantenga presionado **SOUND EFFECT** en el mando a distancia y vuelva a presionar, mientras el mensaje "ON - TV REMOTE" se desplaza por la pantalla.

#### ! Nota

- Asegúrese de que la salida de sonido del televisor está seleccionada en [Altavoz Externo].
- Esta función no es compatible con el control remoto magic del televisor LG.
- Puede que esta función no funcione correctamente cuando estén activadas algunas funciones de control del televisor como HDMI CEC, SIMPLINK y LG Sound Sync en ON.
- Algunos mandos a distancia pueden no ser compatibles.

### AUTO POWER Encendido/ Apagado

Esta barra de sonido se enciende y apaga automáticamente por una fuente de entrada: Óptica

Para activar esta función, mantenga presionado ⓘ en el mando a distancia por aproximadamente 3 segundos distancia y vuelva a presionar, mientras el mensaje "OFF - AUTO POWER" se desplaza por la pantalla.

Para verificar el estatuto de esta función, mantenga presionado ⓘ en el mando a distancia.

Para desactivar esta función, mantenga presionado ⓘ en el mando a distancia por aproximadamente 3 segundos y vuelva a presionar, mientras el mensaje "ON - AUTO POWER" se desplaza por la pantalla.

### Encendido

Cuando enciende su TV o un dispositivo externo conectado a esta unidad, ésta reconoce la señal de entrada y selecciona la función adecuada. Puede escuchar el sonido desde su dispositivo.

### Apagando

Cuando el televisor está apagado, esta barra de sonido cambia al modo de espera en red.

#### ! Nota

- Tras encender la unidad con la función AUTO POWER, se apagará automáticamente si durante un periodo de tiempo no hay señal del televisor conectado a través de LG Sound Sync (Óptico).
- Tras encender la unidad con la función AUTO POWER, se apagará automáticamente si durante un periodo de tiempo no hay señal desde el dispositivo externo.
- Si apaga la unidad directamente, no se podrá encender automáticamente la función AUTO POWER. Sin embargo, la unidad se puede encender con la función AUTO POWER cuando la señal óptica entra después de 5 segundos sin señal.
- Dependiendo del dispositivo conectado, puede no estar disponible esta función.
- Cuando se enciende la unidad por primera vez, la función de encendido/apagado automático se pone en estado encendido.
- Puede seleccionar la función AUTO POWER solo cuando la unidad está encendida.

## Cambio de función automático

Esta barra de sonido reconoce las señales de entrada como la Óptica, HDMI ARC, **Bluetooth** y "LG Wi-Fi Speaker" y luego cambia automáticamente la función adecuada.

### Cuando enciende su televisión o un dispositivo externo

Cuando usted enciende su TV o un dispositivo externo conectado por vía óptica, mediante LG Sound Sync (Óptico) o HDMI ARC, esta barra de sonido (sound bar) pasa a la función adecuada y usted podrá escuchar el sonido a través de la misma.

### Cuando intenta conectar un dispositivo Bluetooth

Cuando intenta conectar su dispositivo **Bluetooth** a esta unidad, se selecciona la función **Bluetooth**. Reproduzca su música en el dispositivo **Bluetooth**.

### Cuando reproduce música mediante la aplicación "LG Wi-Fi Speaker"

Cuando reproduce música mediante la aplicación "LG Wi-Fi Speaker" en su dispositivo inteligente, la barra de sonido cambia la función a Wi-Fi y puede escuchar la música a través de ella.

#### ! Nota

Esta unidad no cambia la función a óptica si se activa la función SIMPLINK del televisor, reproductor de discos Blu-ray, descodificador o etc. puesto en encendido o dispositivo compatible con CEC conectado.

Si desea usar el cambio de función automático, apague la función SIMPLINK del televisor LG. Se necesitan aproximadamente 30 segundos para el apagado de SIMPLINK.

## Modo de desconexión de la conexión de red inalámbrica o el dispositivo inalámbrico

Apague la unidad pulsando el botón de encendido/apagado durante más de 3 segundos.

## Modo de espera

El altavoz pasará al modo de espera si no hay ningún uso de los botones o reproducción de música.

### Modo de espera

Si mantiene pulsado el botón  durante unos 3 segundos, el altavoz cambia al modo de espera. En el display aparece "GOOD-BYE". Y todos los puertos de red inalámbrica están desactivados.

## Modo de espera de la red

### Opción 1.

Cuando no se reproduce música y no se pulsan los botones durante 15 minutos, el altavoz cambia al modo de espera en red. En el display aparece "GOOD-BYE".

### Opción 2.

Si pulsa , el altavoz cambia al modo de espera en red. En el display aparece "GOOD-BYE".

## Reinicio del altavoz



Si el altavoz no responde, reinicie el altavoz.

Mantenga pulsado el botón  hasta oír una indicación acústica una vez. Se visualizará "RESET" en la pantalla. Luego se elimina toda la información almacenada de la red inalámbrica.

# Solución de problemas

## General

| Síntomas  | Causa y solución  |
|---|---|
| La unidad no funciona correctamente.            | <ul style="list-style-type: none"> <li>• Apague esta unidad y el dispositivo externo conectado (televisor, Woofer, reproductor DVD, amplificador, etc.) y vuelva a encenderlos.</li> <li>• Desconecte el cable de alimentación de esta unidad y el dispositivo externo conectado (TV, Woofer, reproductor DVD, Amplificador, etc.) e intente de nuevo la conexión.</li> <li>• Pueden no guardarse los ajustes previos cuando se apaga el dispositivo.</li> </ul>  |
| El aparato no se enciende.                      | <p>¿Está el cable de alimentación está enchufado a la toma?</p> <ul style="list-style-type: none"> <li>• Conecte el cable de alimentación a la toma de corriente.</li> </ul>  |
| No se produce sonido.                           | <p>¿Se ha establecido el sonido demasiado bajo?</p> <ul style="list-style-type: none"> <li>• Ajuste el volumen.</li> <li>• Cuando esté utilizando la conexión con un dispositivo externo (establezca el cuadro superior, dispositivo <b>Bluetooth</b>, etc.), ajuste el nivel de volumen del dispositivo.</li> </ul> <p>¿Está activada la función de silencio?</p> <ul style="list-style-type: none"> <li>• Pulse  o ajuste el nivel de volumen para cancelar la función de silencio.</li> </ul> <p>¿Se ha seleccionado la función correctamente?</p> <ul style="list-style-type: none"> <li>• Compruebe la fuente de entrada y seleccione la correcta.</li> </ul> |
| No hay sonido procedente del woofer             | <p>¿Está enchufado el subwoofer?</p> <ul style="list-style-type: none"> <li>• Conecte firmemente el cable de alimentación del subwoofer a la toma eléctrica de pared.</li> </ul> <p>¿Se ha desconectado el acoplamiento entre la unidad y el subwoofer?</p> <ul style="list-style-type: none"> <li>• Conecte la unidad y el subwoofer. (página 18)</li> </ul>   |
| El mando a distancia no funciona correctamente. | <p>¿Está el mando a distancia demasiado lejos de la unidad?</p> <ul style="list-style-type: none"> <li>• Utilice el mando a distancia en un radio de separación no superior a 7 m.</li> </ul> <p>¿Hay un obstáculo en la trayectoria entre el mando a distancia y la unidad?</p> <ul style="list-style-type: none"> <li>• Retire el obstáculo.</li> </ul> <p>¿Se han agotado las pilas del mando a distancia?</p> <ul style="list-style-type: none"> <li>• Reemplace las pilas por unas nuevas.</li> </ul>  |
| La función AUTO POWER no funciona.              | <ul style="list-style-type: none"> <li>• Compruebe la conexión del dispositivo externo, como el televisor o el reproductor de DVD/Blu-Ray.</li> <li>• Compruebe el estado de SIMPLINK de su televisor LG y apague SIMPLINK.</li> <li>• Dependiendo del dispositivo conectado, puede no estar disponible esta función.</li> </ul>  |
| LG Sound Sync no funciona.                      | <ul style="list-style-type: none"> <li>• Compruebe si su televisor LG es compatible con LG Sound Sync (Usando cables).</li> <li>• Compruebe la conexión de LG Sound Sync (Usando cables).</li> <li>• Compruebe el ajuste de sonido de su televisor y de esta unidad.</li> </ul>   |

| Síntomas  | Causa y solución  |
|---|---|
| Cuando sienta que el sonido de salida de la unidad es bajo.   | <p>Compruebe los detalles siguientes y ajuste la unidad de acuerdo a los mismos.</p> <ul style="list-style-type: none"> <li>• Cambie el estado de la función DRC a [OFF] (DESCONECTADA) utilizando la aplicación "LG Wi-Fi Speaker".</li> <li>• Con la barra del sonido conectada con el televisor, cambie la configuración de AUDIO DIGITAL OUT en el menú de configuración del televisor de [PCM] a [AUTO] o [BITSTREAM].</li> <li>• Con la barra del sonido conectada con el reproductor, cambie la configuración de AUDIO DIGITAL OUT en el menú de configuración del reproductor de [PCM] a [PRIMARY PASS-THROUGH] o [BITSTREAM].</li> <li>• Cambie la configuración DRC de audio en el menú de configuración del dispositivo conectado al estado [OFF].</li> <li>• Asegúrese de que el modo Night Time no esté activado. Desactive el modo Night Time.</li> </ul> |
| No se reconoce el USB   | <ul style="list-style-type: none"> <li>• Formatee el dispositivo USB y conéctelo de nuevo.<br/>Al formatear el dispositivo USB, seleccione el sistema de archivos como FAT16 o FAT32.</li> </ul>  |
| El emparejamiento de <b>Bluetooth</b> no funciona bien.       | <ul style="list-style-type: none"> <li>• Asegúrese de que su dispositivo <b>Bluetooth</b> esté encendido.</li> <li>• Desconecte y vuelva a conectar <b>Bluetooth</b> en su dispositivo <b>Bluetooth</b> y, a continuación, vuelva a intentar el emparejamiento.</li> <li>• Retire el obstáculo en el camino entre el dispositivo <b>Bluetooth</b> y la unidad.</li> <li>• Dependiendo del tipo de dispositivo <b>Bluetooth</b> o del entorno, es posible que el dispositivo no esté vinculado a la unidad.</li> </ul>   |
| La unidad no se conecta con el dispositivo <b>Bluetooth</b> . | <ul style="list-style-type: none"> <li>• Asegúrese de que el altavoz se conecta a Wi-Fi utilizando la aplicación "Google Home".</li> </ul>  |
| El reconocimiento de voz no funciona bien.                    | <ul style="list-style-type: none"> <li>• Es posible que el altavoz no sea reconocido debido al ruido ambiental.</li> <li>• En lugar de "Ok Google", pulse .</li> <li>• Compruebe y asegúrese de que el micrófono esté silenciado. Pulse el botón .</li> </ul>   |

## Red

| Síntomas  | Causa y solución   |
|---|--|
| No se puede conectar el altavoz a la red doméstica. | <ul style="list-style-type: none"> <li>• La comunicación inalámbrica puede interrumpirse por los aparatos domésticos que utilizan radiofrecuencias. Aparte el altavoz de estos aparatos.</li> <li>• Compruebe su router. Intente apagarlo y volver a encenderlo.</li> <li>• Compruebe que la función Wi-Fi está activada en su dispositivo inteligente.</li> <li>• Compruebe que el altavoz y el dispositivo inteligente están conectados a la misma Wi-Fi.</li> </ul> |
| La conexión Wi-Fi no funciona bien.                 | <p>¿Si reinicia el router?</p> <ul style="list-style-type: none"> <li>• Es necesario apagar los altavoces y volver a encenderlos.</li> </ul> <p>Si instala un nuevo router.</p> <ul style="list-style-type: none"> <li>• Es necesario realizar un ajuste de fábrica y configurar la conexión de red para el altavoz.</li> </ul>  |

## Aplicación

| Síntomas                                 | Causa y solución  |
|--|---|
| La aplicación no funciona correctamente. | <p>¿Se produce un error al acceder a la aplicación?</p> <ul style="list-style-type: none"> <li>• Asegúrese de que su dispositivo inteligente es compatible con la aplicación.</li> <li>• Asegúrese de que la aplicación es la última versión.</li> <li>• Asegúrese de que la unidad conectada se enciende.</li> </ul> |

## NOTAS para el uso inalámbrico

| Síntomas  | Causa y solución   |
|---|--|
| Este dispositivo puede tener interferencias inalámbricas.   | <ul style="list-style-type: none"> <li>• La conexión inalámbrica puede no funcionar correctamente en áreas donde la señal es débil.</li> <li>• Instale el dispositivo lo bastante cerca del subwoofer inalámbrico.</li> <li>• Para lograr un funcionamiento óptimo, no instale el dispositivo sobre mobiliario metálico.</li> </ul>  |
| El dispositivo <b>Bluetooth</b> podría no funcionar correctamente o causar ruido en los casos siguientes. | <ul style="list-style-type: none"> <li>• Cuando alguna parte de su cuerpo hace contacto con el transceptor del dispositivo <b>Bluetooth</b> o la barra de sonido.</li> <li>• Cuando hay un obstáculo o pared, o si el dispositivo se ha instalado en punto aislado.</li> <li>• Cuando haya un dispositivo (LAN inalámbrico, equipos médicos o un microondas) que utiliza la misma frecuencia, separe los productos cuanto sea posible.</li> <li>• Cuando conecte el dispositivo al dispositivo <b>Bluetooth</b>, acerque los productos cuanto sea posible.</li> <li>• Si se aleja demasiado el dispositivo del dispositivo <b>Bluetooth</b>, se interrumpirá la conexión y pueden ocurrir fallos de funcionamiento.</li> </ul> |

## NOTAS para el lanzamiento de la versión Demo

| Síntomas  | Causa y solución  |
|---|---|
| No se puede cambiar la fuente de entrada con <b>F</b> , tales como BT ( <b>Bluetooth</b> ), HDMI etc. y solo aparece la indicación [DEMO] en la pantalla frontal. | Desenchufe el cable de corriente y enchúfelo de nuevo. Si no funciona, mantenga presionado el botón <b>F</b> de la unidad principal (por aproximadamente 5 segundos) en la unidad principal hasta que la pantalla indique la función actual seleccionada. |
| No funciona el mando a distancia. (No responde)   |   |

## Requisitos de Archivo

**Extensiones de archivo disponibles:** "mp3", "aac", "ogg"

**Frecuencia de muestreo:**

MP3 : de 32 a 48 kHz

OGG : de 32 a 48 kHz

AAC : de 8 a 48 kHz

**Bitrate:**

MP3 : de 8 a 320 kbps

OGG : de 64 a 320 kbps

AAC : de 8 a 320 kbps

- Los requisitos de archivo no siempre son compatibles. Puede que haya algunas restricciones por las características del archivo y la capacidad de servidor multimedia.
- Algunos archivos wav no son compatibles con este altavoz.
- Dependiendo de los tipos de archivos o los modos de grabación, pueden no reproducirse.
- Algunos archivos DRM cargados no son compatibles con este altavoz.
- Los tipos de archivos compatibles pueden diferir según el sistema operativo y/o el fabricante del dispositivo inteligente y el PC.

## Marcas comerciales y licencia

Las restantes marcas comerciales y otras marcas comerciales son propiedad de sus respectivos propietarios.



Fabricado bajo licencia de Dolby Laboratories. Dolby, Dolby Atmos y el símbolo Doble D son marcas comerciales de Dolby Laboratories.



Para obtener información sobre las patentes de la EDE, visite <http://patents.dts.com>. Fabricado bajo licencia de DTS Licensing Limited. DTS, el Símbolo, y DTS y el Símbolo juntos, DTS:X, y el logotipo de DTS:X son marcas registradas o marcas comerciales de DTS, Inc. en los Estados Unidos y/ o en otros países. DTS, Inc. Todos los derechos reservados.



La marca mundial **Bluetooth**® y los logotipos son marcas registradas de **Bluetooth SIG, Inc.** y el uso de esas marcas por parte de LG Electronics se realiza bajo licencia. Otras marcas comerciales y nombres comerciales son propiedad de sus respectivos propietarios.



Los términos HDMI e Interfaz Multimedia de Alta-Definición HDMI y el logotipo de HDMI son marcas comerciales o marcas comerciales registradas de HDMI Licensing LLC en Estados Unidos y otros países.

## Especificaciones

| General   |   |
|---|---|
| Consumo de energía  | Consulte la etiqueta principal de la unidad   |
|   | Espera en red: 5,5 W<br>(Si están activados todos los puertos de red.)  |
| Adaptador CA  | Modelo : DA-50F25<br>Fabricante : Asian Power Devices Inc.<br>Entrada : 100 - 240 V ~ 50 - 60 Hz<br>Salida : 25 V $\overline{\text{---}}$ 2 A |
| Dimensiones (An x Al x F)                                     | aprox. 1060,0 mm x 57,0 mm x 119,0 mm (con pie)   |
| Temperatura de funcionamiento                                 | 5 °C a 35 °C  |
| Humedad de funcionamiento                                     | 5 % a 90 %  |
| Suministro de Alimentación de Bus (USB)                       | 5 V $\overline{\text{---}}$ 500 mA  |
| Frecuencia de muestreo de audio de entrada digital disponible | 32 kHz, 44,1 kHz, 48 kHz, 88,2 kHz, 96 kHz, 192 kHz   |
| Formato de audio de entrada digital disponible                | Dolby Atmos, Dolby Audio, DTS:X, DTS-HD, PCM  |

| Entrada/salida |  |
|----------------|--|
| OPTICAL IN     | 3 V (p-p), toma óptica x 1   |
| HDMI IN        | 19 pines (Tipo A, Conector HDMI™) x 1  |
| HDMI OUT       | 19 pines (Tipo A, Conector HDMI™) x 1<br>1080p, 1080i, 720p, 576p, 480p<br>2160p@24/25/30 Hz 4:4:4<br>2160p@60/50 Hz 4:2:0<br>Las fuentes 4K dependientes de HDCP 2.2 son compatibles con resoluciones 4K. |

| Amplificador (Salida de RMS) |   |
|------------------------------|---|
| Total                        | 440 W RMS                                   |
| Frontal                      | 50 W RMS x 2 (4 $\Omega$ a 1 kHz, THD 10 %) |
| Centro                       | 40 W RMS (4 $\Omega$ a 1 kHz, THD 10 %)     |
| Parte superior               | 40 W RMS x 2 (4 $\Omega$ a 1 kHz, THD 10 %) |
| Subwoofer                    | 220 W RMS (3 $\Omega$ a 80 Hz, THD 10 %)    |

| Subwoofer inalámbrico          |   |
|--------------------------------|---|
| Requisitos de alimentación     | Consulte la etiqueta principal del subwoofer. |
| Consumo de energía             | Consulte la etiqueta principal del subwoofer. |
| Tipo                           | 1 altavoz de 1 vía                            |
| Impedancia                     | 3 $\Omega$                                    |
| Potencia de entrada de régimen | 220 W RMS                                     |
| Potencia de entrada máx.       | 440 W RMS                                     |
| Dimensiones (An x Al x F)      | aprox. 221,0 mm x 390,0 mm x 312,8 mm         |

| Sistema                          |                           |
|----------------------------------|---------------------------|
| LAN inalámbrica (antena interna) | Redes Wi-Fi 802.11a/b/g/n |

### SPK8-S (SPK8-S, S78S1-S), Se venden por separado

| Receptor inalámbrico       |  |
|----------------------------|--|
| Requisitos de alimentación | Consulte la etiqueta principal en el receptor inalámbrico. |
| Consumo de energía         | Consulte la etiqueta principal en el receptor inalámbrico. |
| Trasero                    | 70 W RMS x 2 (3 $\Omega$ a 1 kHz, THD 10 %)                |
| Dimensiones (An x Al x F)  | aprox. 60,0 mm x 220,0 mm x 175,0 mm                       |

| Altavoces traseros (cada uno)  |                                       |
|--------------------------------|---------------------------------------|
| Tipo                           | 1 altavoz de 1 vía                    |
| Impedancia                     | 3 $\Omega$                            |
| Potencia de entrada de régimen | 70 W RMS                              |
| Potencia de entrada máx.       | 140 W RMS                             |
| Dimensiones (An x Al x F)      | aprox. 100,0 mm x 140,0 mm x 100,0 mm |

- El diseño y las especificaciones están sujetos a cambios sin previo aviso de mejoras.

## Manipulación del altavoz

### Al recibir el altavoz

Guarde la caja y los materiales de embalaje originales. Si necesita enviar el altavoz, para su máxima protección, vuelva a embalar el altavoz, como estaba originalmente de fábrica.

### Para mantener las superficies exteriores limpias

- No utilice líquidos inflamables como insecticida en aerosol cerca del altavoz.
- Si limpia apretando con fuerza, podría dañar la superficie.
- No deje productos de goma o plástico en contacto con el altavoz durante un periodo de tiempo prolongado.

### Limpieza del altavoz

Para limpiar el reproductor, utilice un paño suave y seco. Si las superficies están muy sucias, utilice un trapo suave ligeramente humedecido con una solución de detergente suave. No utilice disolventes fuertes como alcohol, benceno o diluyente de pintura, porque pueden dañar la superficie del altavoz.

## Información importante relativa a los servicios de red

Toda información, datos, documentos, comunicaciones, descargas, archivos, texto, imágenes, fotografías, gráficos, vídeos, webcasts, publicaciones, herramientas, recursos, software, códigos, programas, applets, widgets, aplicaciones, productos y otros contenidos ("Contenido") y todos los servicios y ofertas ("Servicios") proporcionado o puesto a disposición a través de terceros (cada uno un "Proveedor de Servicios") es responsabilidad exclusiva del Proveedor de Servicios que lo ha originado.

La disponibilidad y el acceso a Contenidos y Servicios suministrados por el Proveedor de Servicios a través del Dispositivo LGE están sujetas a cambios en cualquier momento, sin previo aviso, incluyendo, pero no limitado a la suspensión, remoción o cese de todo o parte del Contenido o Servicios.

Si tiene alguna consulta o problema relacionado con el Contenido o los Servicios, puede consultar el sitio web del Proveedor de Servicios para obtener la información más actualizada. LGE no es responsable ni se puede considerar responsable de la atención al cliente relacionada con los Contenidos y Servicios. Cualquier pregunta o solicitud de servicio relacionada con el Contenido o los Servicios deben enviarse directamente a los Contenidos y Servicios respectivos.

Tenga en cuenta que LGE no es responsable de ningún Contenido o Servicios proporcionados por el Proveedor de Servicios ni de ningún cambio, eliminación o cese de dicho Contenido o Servicios y, no garantiza la disponibilidad o el acceso a dicho Contenido o Servicios.

## TÉRMINOS DE USO

Estos Términos de Uso se aplican a las personas individuales y a los grupos que usan el altavoz de Wi-Fi de LG, cualquier software asociado con el altavoz de Wi-Fi de LG, esta aplicación y cualquier servicio asociado a esta aplicación (colectivamente, "Software de LG"). Estos establecen las responsabilidades de LGE con respecto a usted, así como la identificación de los "qué hacer" y "qué no hacer" que usted debe tener en cuenta cuando utiliza el Software de LG. El Software de LG es software propietario que pertenece a LG Electronics Inc., una corporación registrada en Corea con su sede en Yeouido-dong 20, Yeoungdeungpo-gu, Seoul, Corea. LGE, sus licenciatarios ("LGE" o "nosotros").

Al acceder o utilizar Software de LG, usted confirma que acepta estos Términos de Uso y que se compromete a cumplirlos. Si no está de acuerdo con estos Términos de Uso, no podrá acceder o utilizar el Software de LG. En la medida en que surja algún conflicto entre estos Términos de Uso y cualquier otro documento al que se haga referencia en estos Términos de Uso, estos tendrán prioridad, a menos que se indique claramente lo contrario en el documento pertinente.

Le otorgamos una licencia no exclusiva para utilizar la copia preinstalada del Software de LG, únicamente en la medida necesaria para que utilice su Altavoz LG Wi-Fi personalmente y para ningún otro propósito.

Usted reconoce que todos los derechos de propiedad sobre el Software de LG, en cualquier lugar, nos pertenecen de manera exclusiva, y que no se transfiere a usted ningún derecho de propiedad sobre el Software de LG. Usted solo tiene derecho al uso limitado del Software de LG concedido en estos términos de licencia.

No puede copiar, modificar, descompilar o realizar ingeniería inversa sobre nuestro software en modo alguno, a menos que se le permita por ley. Nos reservamos el derecho de suspender, retirar o interrumpir la totalidad o parte de los Servicios, sin previo aviso, si consideramos que está incumpliendo estas condiciones de uso.

Usted reconoce que el Software de LG no ha sido desarrollado para satisfacer sus necesidades individuales. No ofrecemos ninguna promesa o garantía de que el Software de LG esté libre de fallos o errores, o de que siempre estará disponible. Realizamos un esfuerzo comercialmente razonable para proporcionar el Software de LG de alta calidad y

de forma continua, pero no podemos garantizar que estará siempre disponible, de forma ininterrumpida o sin de errores. Es posible que tengamos que interrumpir o finalizar el Software de LG, o suspender o restringir su uso ya sea de la totalidad o de parte de los Servicios que consideremos razonablemente necesarios por razones técnicas, operativas, de seguridad, legales o reglamentarias.

No aceptamos ninguna responsabilidad si por alguna razón los Servicios o cualquier parte de ellos, no están disponibles en cualquier momento o por cualquier período.

Aunque usted puede utilizar el Software de LG para descargar y acceder a contenidos o aplicaciones facilitados por terceros en su Software de LG, no ofrecemos ninguna promesa o garantía de que podrá siempre acceder a dicho contenido o aplicaciones. Hasta la fecha tenemos la posibilidad legal de hacerlo, excluimos cualquier garantía, condiciones u otros términos que puedan estar por ley, implícitos en estos términos de licencia.

Hasta la fecha tenemos la posibilidad legal de hacerlo, excluimos cualquier responsabilidad por pérdidas o daños sufridos por usted o cualquier otra persona relacionada con su uso del Software de LG. Solo somos responsables de las pérdidas o daños sufridos como consecuencia previsible de nuestro incumplimiento de estos términos de licencia o nuestra negligencia, hasta la cantidad especificada a continuación, pero no somos responsables de ninguna pérdida o daño que no sean previsibles. Las pérdidas o daños son previsibles si se trata de una consecuencia obvia de incumplimiento por nuestra parte, o si fue contemplado por usted y nosotros cuando usted empezó a usar el Software de LG.

En cuanto a cualquier pérdida o daño que no están excluidos bajo estos términos de licencia, ya sea por contrato, agravio (incluyendo negligencia) o de cualquier otro modo, nuestra responsabilidad total y de nuestro grupo de empresas se limita a la cantidad que usted pagó por el servicio de Software de LG. En la medida permitida por las leyes aplicables, algunas jurisdicciones no permiten la limitación o exclusión de responsabilidades por daños incidentales o consecuentes, o no cuentan con una legislación que restrinja la limitación o exclusión de responsabilidad, por lo que la limitación anterior puede no aplicarse en su caso.

Ninguno de estos términos de licencia limitará o excluirá nuestra responsabilidad por muerte o daños personales relativos a nuestra negligencia, fraude o tergiversación fraudulenta o cualquier otra

responsabilidad que no pueda ser excluida o limitada por la ley.

El Software de LG proporciona acceso a "aplicaciones" y enlaces a otros servicios de propiedad y operados por terceros, como son los proveedores de contenidos. Cualquier aplicación, servicio y contenido de terceros a los que acceda a través de los Servicios, que han sido puestos a su disposición por estos terceros proveedores, quedan excluidos de estas condiciones de uso.

Sus acuerdos con proveedores de una tercera parte, son exclusivamente entre usted y el proveedor correspondiente, y pueden ser objeto de los propios términos y condiciones del proveedor y su política de privacidad. Le animamos a leer los documentos relativos, aunque no somos responsables de su contenido. No aceptamos ninguna responsabilidad por aplicaciones, servicios o contenidos proporcionados por terceros proveedores.

Podemos imponer límites de uso de acceso a ciertos contenidos, aplicaciones o servicios de terceros, en cualquier caso y sin previo aviso ni responsabilidad. Renunciamos expresamente a cualquier responsabilidad por las modificaciones, interrupciones, deshabilitaciones, eliminaciones o suspensiones de cualquier contenido, aplicación o servicio puesto a disposición a través de este Software de LG. No somos tampoco responsables, ni se nos puede considerar responsables, de la atención al cliente relacionada con los contenidos, aplicaciones y servicios. Cualquier pregunta o solicitud de servicio relacionada con el contenido, aplicaciones y servicios de terceros deben hacerse directamente a los proveedores de contenidos y servicios o a los desarrolladores de aplicaciones respectivos.

Estos términos no afectan a sus derechos legales como consumidor.

Adecuación de los Servicios para niños y las herramientas de control parental

Modificar esto en consecuencia para adecuarlo, si procede: Los Servicios no están dirigidos a niños menores de 13 años y no se estructuran específicamente para atraer a niños menores de 13 años. Además, ciertos contenidos a los que usted puede acceder a través de su uso de los Servicios, pueden contener material que considere indecente, censurable o que puede no ser adecuado para los niños.

Si permite que un niño utilice su Smart TV de LG para acceder a los Servicios, usted es el único responsable de decidir si los servicios relevantes son apropiados

para el acceso del niño o no.

Su Smart TV ofrece una herramienta de control parental (por medio de un PIN de 4 dígitos). Si ha habilitado el PIN de 4 dígitos, su Smart TV de LG no mostrará contenido restringido, a menos que escriba el PIN. Usted es responsable del ajuste y del mantenimiento de la herramienta de control parental y de cualquier otro control que esté disponible, y de no hacerlo nosotros no seremos responsables de ningún daño, pérdida o perjuicio que pueda sufrir como resultado, usted o cualquier otro usuario de su Smart TV de LG. Dependiendo de los modelos de Smart TV de LG, estas funciones pueden no estar disponibles.

Virus y Seguridad

Modificar en consecuencia para que sea apropiado: Realizamos un esfuerzo comercialmente razonable para garantizar que los Servicios son seguros y libres de virus, pero estos esfuerzos no pueden y no garantizan que los Servicios estén libres de errores, virus u otras vulnerabilidades.

Además, no aceptamos responsabilidad por ninguna pérdida o daño causados por un virus, una distribución de un ataque de denegación de servicio u otro material tecnológicamente dañino, que pueda infectar su Smart TV de LG, los datos u otro material que le pertenezca, durante el uso de los Servicios.

Modificar según se considere apropiado:  
Reclamaciones

Si usted tiene alguna pregunta, duda o queja sobre los Servicios, por favor póngase en contacto con [incluir una referencia a la dirección de correo electrónico LG no personal].

Modificar según se considere apropiado: Varios

A menos que se indique expresamente lo contrario, estas condiciones de uso y los documentos mencionados en ellos contienen el acuerdo completo entre usted y nosotros en relación con su uso de los Servicios, y sustituyen cualquier acuerdo previo, compromisos o propuestas, escritas u orales, entre nosotros y usted en relación con su uso de los Servicios.

Nosotros tenemos la opción de ceder, subcontratar o transferir cualquiera o todos nuestros derechos y obligaciones bajo estos Términos de Uso a cualquier sociedad, empresa o persona. Solo podemos hacerlo si no afecta materialmente sus derechos bajo estos Términos de uso. Usted no podrá ceder, subcontratar o transferir sus derechos u obligaciones bajo estos Términos a ninguna otra persona (salvo cuando se deshaga de su Smart TV de LG y la entregue a un

tercero) a menos que lleguemos con usted a ese acuerdo por escrito.

Si decidimos no ejercer o hacer valer cualquier derecho que tenemos en contra de usted, en un momento determinado, en ese caso, esto no nos impide decidir ejercer o hacer valer ese derecho más adelante.

Si alguna parte de estos Términos de Uso es considerada ilegal, no válida o inaplicable por un tribunal o autoridad reguladora, entonces, donde así se requiera, esa parte se eliminará de los Términos de Uso y las partes restantes seguirán siendo aplicables.

Estos Términos de Uso no crean ni infieren en los derechos que se pueden hacerse cumplir, por mediación de cualquier persona que no sea parte de ellos.

Estos Términos de Uso se rigen por las leyes del país donde se venda la Smart TV de LG y tanto usted como LGE acuerdan someterse a la jurisdicción exclusiva de los tribunales del país en el que se vende la Smart TV de LG en relación con los mismos.

Este Contrato se regirá por las leyes de la República de Corea, excluyendo sus conflictos de disposiciones legales.

Si usted tiene alguna pregunta o comentario sobre estos Términos de Uso, por favor póngase en contacto con [www.lg.com](http://www.lg.com).

Estos Términos de Uso pueden ser periódicamente actualizados por LGE. Si hacemos un cambio material en nuestros Términos de Uso, los actualizaremos a través de su software de LG u por otros medios.

## Información del aviso de software de código abierto

Para obtener el código fuente correspondiente GPL, LGPL, MPL y otras licencias de código abierto que contiene este producto, visite <http://opensource.lge.com>.

Además del código fuente, podrá descargar las condiciones de las licencias, exención de responsabilidad de la garantía y avisos de copyright.

LG Electronics también le proporcionará código abierto en CD-ROM por un importe que cubre los gastos de su distribución (como el soporte, el envío y la manipulación) previa solicitud por correo electrónico a [opensource@lge.com](mailto:opensource@lge.com).

Esta oferta es válida durante un periodo de tres años a partir del último envío de este producto. Esta oferta es válida para cualquier persona que reciba esta información.

Para obtener más información sobre el código abierto de Google, visite la configuración del dispositivo de la aplicación Google Home.

## Descargo de responsabilidad

Google, Google Home, Google Play, Chromecast built-in y otras marcas y logotipos relacionados son marcas comerciales de Google LLC.

El Asistente de Google requiere una conexión a Internet/datos. Es posible que se apliquen tarifas de datos.

El Asistente de Google no está disponible en determinados idiomas y países.

Es posible que se requieran suscripciones y que se apliquen términos, condiciones y/o cargos adicionales.

El control de ciertos dispositivos y funciones en su hogar requiere un dispositivo inteligente compatible.

