



ESPAÑOL

MANUAL DEL USUARIO

# Purificador de aire

Lea atentamente este manual del propietario antes de operar el equipo y consérvelo para futuras consultas.

Nombre del modelo : AS401VSA0

[www.lg.com](http://www.lg.com)

2 TABLA DE CONTENIDO

---

# TABLA DE CONTENIDO

ESPAÑOL

## 3 CARACTERÍSTICAS DEL PRODUCTO

---

## 4 INSTRUCCIONES DE SEGURIDAD

---

## 7 DESCRIPCIÓN GENERAL DEL PRODUCTO

---

- 7 Parte delantera
- 7 Parte posterior
- 8 Panel de control y visor
- 9 Sistema de filtración PuriCare

## 10 INSTALACIÓN

---

- 10 Selección de la ubicación correcta
- 10 Consejos para usar el purificador de aire
- 11 Instalación inicial del filtro

## 12 FUNCIONAMIENTO

---

- 12 Purificación de aire
- 13 Función Turbo
- 13 Visor indicador de PM
- 13 Luz indicadora de la calidad del aire
- 15 Función de apagado automático
- 16 Función de bloqueo
- 17 Luz indicadora de vida útil del filtro

## 18 MANTENIMIENTO

---

- 18 Limpieza de los filtros
- 20 Calendario de mantenimiento de los filtros
- 20 Limpieza del exterior
- 21 Limpieza del sensor
- 22 Almacenamiento del producto

## 23 SOLUCIÓN DE PROBLEMAS

---

## 25 ESPECIFICACIONES

---

## CARACTERÍSTICAS DEL PRODUCTO

### SISTEMA DE CALIDAD DEL AIRE INTELIGENTE

El visor de calidad del aire detecta y muestra en tiempo real los niveles de partículas en interiores. Puede detectar partículas finas tan pequeñas como 1,0 micras.

### SISTEMA DE FILTRACIÓN PURICARE

La combinación del prefiltro lavable, el Filtro PuriCare principal y el filtro desodorizante proporciona aire interior fresco gracias a la eliminación de contaminantes del aire invisibles. Elimina partículas irritantes que van desde el pelo de mascotas y el polen hasta el olor a humo de tabaco y COV.

### FUNCIONAMIENTO SILENCIOSO LODECIBEL

En el modo de suspensión, el purificador de aire funciona a solo 23 dB y puede programarse para apagarse automáticamente, lo que le permite dormir con facilidad.

### FILTRO PURICARE PRINCIPAL

El Filtro PuriCare principal capta el partículas tan pequeñas como 0,3 micrones. Entre las partículas se incluye polen, esporas de moho, y polvo.

## INSTRUCCIONES DE SEGURIDAD

### **LEA TODAS LAS INSTRUCCIONES ANTES DE USARLO**

**Su seguridad y la de los demás son muy importantes.**

Proporcionamos numerosos mensajes de seguridad importantes en este manual y en el aparato. Lea y siga siempre todos los mensajes de seguridad.



Este es el símbolo de alerta de seguridad. Este símbolo le avisa de los peligros potenciales que pueden causar la muerte o lesiones a usted o a otras personas. Todos los mensajes de seguridad irán después del símbolo de alerta de seguridad y la palabra ADVERTENCIA o PRECAUCIÓN.

Estas palabras significan:



### **ADVERTENCIA**

Si no se siguen las instrucciones, se puede provocar la muerte o lesiones graves.



### **PRECAUCIÓN**

Si no se siguen las instrucciones, se puede provocar lesiones leves a moderadas, o daños al producto.

Todos los mensajes de seguridad le indicarán cuál es el peligro potencial, cómo reducir la posibilidad de lesiones y qué puede suceder si no se siguen las instrucciones.

### **INSTRUCCIONES DE SEGURIDAD IMPORTANTES**



### **ADVERTENCIA**

Para reducir el riesgo de explosión, incendio, muerte, descarga eléctrica, quemaduras o lesiones a las personas al utilizar este aparato, siga las precauciones básicas, incluidas las siguientes:

#### Instalación

- No modifique ni extienda el cable de alimentación.
- No enchufe el producto a una toma de corriente que esté suelta o dañada.
- Nunca intente hacer funcionar este aparato si está dañado, funciona mal o si está parcialmente desmontado, tiene piezas rotas o faltantes, lo que incluye un cable o enchufe dañados.
- No utilice el producto en lugares donde pueda quedar expuesto a altos niveles de humedad o salpicaduras de aceite, como en un baño, en el área de lavandería o cerca de la cocina.
- Conecte el producto a un circuito eléctrico con la protección, calibre y clasificación adecuados para evitar una sobrecarga eléctrica.
- En caso de una fuga de gas (gas propano, gas licuado, etc.), no utilice este o cualquier otro aparato. Abra una ventana o una puerta para ventilar el área inmediatamente.
- No almacene ni utilice gasolina u otros líquidos y vapores inflamables cerca de este o cualquier otro aparato.

- Si detecta un sonido extraño, un olor a productos químicos o a quemado, o humo proveniente del producto, desconéctelo inmediatamente y póngase en contacto con un centro de información al cliente de LG Electronics.
- Asegúrese de que el cable de alimentación no quede apretado, aplastado o se dañe debajo de objetos pesados.
- No instale el producto bajo luz solar directa, cerca de fuentes de calor como calderas u hornos, cerca de chimeneas u otras llamas abiertas, o en lugares húmedos o mojados.
- Mantenga los materiales de embalaje fuera del alcance de los niños. El material de embalaje puede ser peligroso para los niños. Existe un riesgo de asfixia.
- Guarde e instale el producto en lugares donde no quede expuesto a temperaturas por debajo del punto de congelación, ni donde quede expuesto a condiciones climáticas exteriores.

## Funcionamiento

Lea todas las instrucciones antes de utilizar el producto y guarde estas instrucciones.

- Utilice este producto solo para su propósito previsto.
- No modifique los controles.
- No permita que los niños jueguen sobre o con el producto. Se debe supervisar muy bien a los niños cuando el producto se use cerca de ellos.
- Repare o cambie inmediatamente todos los cables de alimentación que se han dañado. No utilice un cable que muestra grietas o daño por abrasión a lo largo de su longitud o en alguno de los extremos.
- No sujete el cable de alimentación ni toque los controles del aparato con las manos mojadas.
- No modifique ni extienda el cable de alimentación.
- Si el producto se ha sumergido, póngase en contacto con el centro de información al cliente de LG Electronics para obtener instrucciones antes de reanudar el uso.
- Este aparato no está destinado para usarse por personas (incluidos los niños) con capacidades físicas, sensoriales o mentales reducidas, o que no tengan experiencia ni conocimiento, a menos que la persona responsable de su seguridad los supervise o les brinde instrucciones sobre el uso del aparato.
- Si el cable de suministro eléctrico está dañado, debe cambiarlo únicamente el fabricante o su agente de servicio, o una persona calificada similar a fin de evitar situaciones de peligro.
- Nunca desconecte el aparato tirando del cable de alimentación. Sujete siempre firmemente el enchufe y tire hacia fuera de la toma de corriente.
- No ponga las manos, pegamento ni objetos metálicos cerca del puerto de succión de aire ni el puerto de descarga del producto.
- No instale el producto en lugares donde haya exceso de humo de aceite industrial o polvo metálico. Hacerlo podría generar un incendio o una falla del producto.
- Utilice solo la palanca para mover el producto.
- No repare ni reemplace ninguna parte del aparato. Todas las tareas de reparación y mantenimiento las debe llevar a cabo el personal de servicio calificado, a menos que se recomiende específicamente en este manual del propietario. Utilice solo las piezas de fábrica autorizadas.
- Desconecte el aparato de la fuente de alimentación antes de limpiarlo e intentar alguna tarea de mantenimiento del usuario. Apagar los controles no desconecta el aparato de la fuente de alimentación.



## 6 INSTRUCCIONES DE SEGURIDAD

---

- No desarme ni repare el producto por sí solo.
- Evite cualquier impacto en el panel frontal del aparato.

ESPAÑOL



### PRECAUCIÓN

Para reducir el riesgo de lesiones a las personas, mal funcionamiento o daños al producto o la propiedad cuando se utiliza el aparato, siga las precauciones básicas de seguridad, incluidas las siguientes:

#### Instalación

- Evite la instalación a menos de 1 m (3 1/4 pies) de cualquier televisor o equipo de audio.
- No utilice este aparato como sustituto de un ventilador o una campana extractora.
- Desenchufe el aparato y espere a que el ventilador deje de girar antes de realizar el mantenimiento o la limpieza. El ventilador gira a alta velocidad y puede causar lesiones.
- No use el producto para eliminar gases tóxicos como monóxido de carbono.
- Instale el producto en una superficie nivelada y firme. Evite dejar caer objetos en el producto o golpearlo.
- Deje un espacio libre de al menos 1,5 m (5 pies) desde aparatos de iluminación y al menos 10 cm (4 pulg.) desde las paredes. No hacerlo puede generar decoloración del producto o pérdida del rendimiento de la limpieza.
- Use únicamente.
- Este aparato no está diseñado para uso marítimo o para instalaciones móviles como en casas rodantes, remolques o aeronaves.

#### Funcionamiento

- Este producto no está destinado para su uso en la conservación de animales y plantas, equipos de precisión, obras de arte, etc. Utilice este aparato solo para su propósito previsto.
- No utilice disolventes ni detergentes fuertes para limpiar el producto. Hacerlo podría generar un incendio y la deformación del producto.
- Desenchufe el producto si va a permanecer inactivo durante un largo período de tiempo.
- No coloque objetos sobre el purificador de aire ni se suba en él.
- Inserte todos los filtros (incluido el prefiltro) antes de poner en funcionamiento el aparato y limpie el filtro periódicamente siguiendo el calendario sugerido en este manual del propietario. No hacerlo puede acortar la vida útil del filtro.
- Quite la amarra del cable de alimentación antes de usarlo.
- Deje que el prefiltro se seque completamente, fuera de la luz directa del sol, después de lavarlo. No haga funcionar el aparato con un filtro húmedo. No haga funcionar el aparato sin prefiltro.
- No inserte elementos inflamables en el producto.
- No coloque el aparato donde pueda entrar en contacto con la humedad de un humidificador.
- No abra el panel posterior del producto mientras esté en funcionamiento.

# DESCRIPCIÓN GENERAL DEL PRODUCTO

## Parte delantera

### Luz indicadora de calidad del aire

Se enciende para indicar la calidad general del aire en interiores tal y como la detecta el sensor de polvo / gas.

- Niveles de calidad del aire (contaminado) rojo → naranja → amarillo → verde (limpio)

\* En el arranque, la luz indicadora de calidad del aire parpadea en blanco durante 30 segundos. Después de que el sensor se estabiliza, el indicador muestra la calidad del aire en interiores.

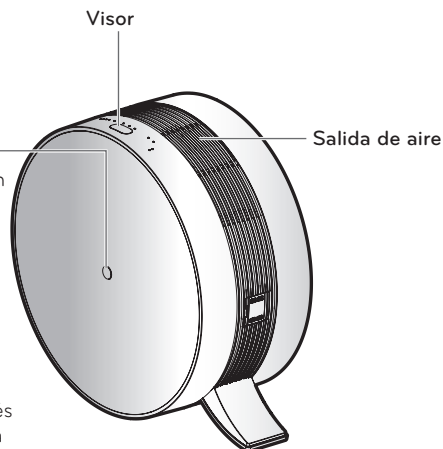

## Parte posterior

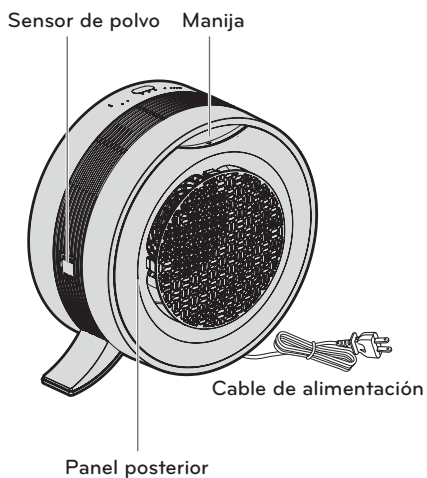

### Sistema de filtración (Pre Filtro + Filtro PuriCare principal + Filtro Desodorizante)

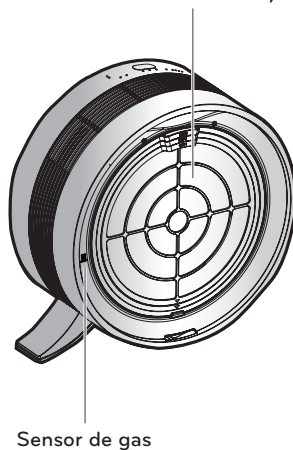

## 8 DESCRIPCIÓN GENERAL DEL PRODUCTO

## Panel de control y visor

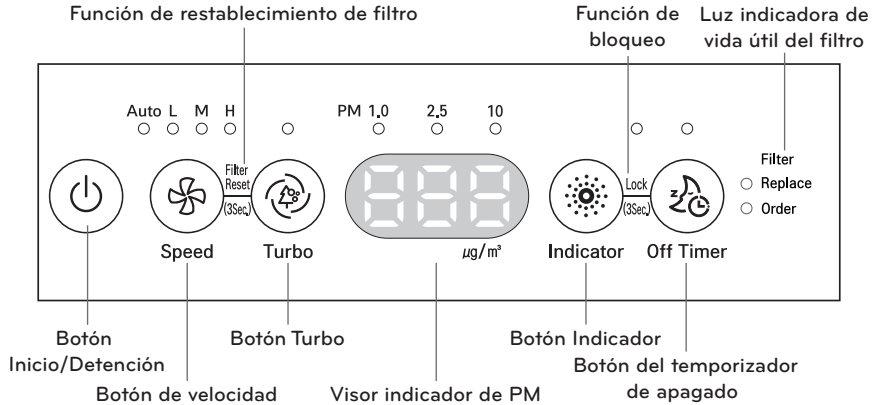

|   |  |
|---|--|
| <b>Botón Inicio/Detención</b>                 | Inicia y detiene el producto.  |
| <b>Botón de velocidad</b>                     | Ajusta el volumen del ventilador.  |
| <b>Botón Turbo</b>                            | Limpia el aire en interiores más rápido durante 30 minutos.  |
| <b>Botón Indicador</b>                        | Alterna entre los resultados de densidad de PM para diferentes tamaños de partículas de polvo.   |
| <b>Botón del temporizador de apagado</b>      | Configura el aparato en modo de suspensión y lo apaga automáticamente después del período de tiempo seleccionado.  |
| <b>Función de restablecimiento de filtro</b>  | Después de reemplazar el filtro, restablezca la luz indicadora de vida útil del filtro manteniendo presionados los botones de velocidad y turbo al mismo tiempo durante tres segundos.   |
| <b>Función de bloqueo</b>                     | Se activa o desactiva manteniendo presionados los botones del indicador y de apagado automático al mismo tiempo durante tres segundos.   |
| <b>Luz indicadora de vida útil del filtro</b> | Naranja (3 600 - 4 000 h)<br>- Es necesario solicitar un filtro de repuesto.<br>Rojo (más de 4 000 h)<br>- Reemplace el filtro.<br>* Tras el reemplazo del filtro, utilice la función de restablecimiento del filtro para restablecer el tiempo de funcionamiento. |
| <b>Visor de densidad de PM</b>                | Muestra la densidad del polvo para tres tamaños de partículas diferentes.  |

## \* Guía sobre partículas (PM)

- PM10: el tamaño de las partículas de polvo es igual o inferior a 10 µm (Entre las fuentes se incluyen incendios cercanos y el polvo que levantan los vehículos en los caminos).
- PM2.5: el tamaño de las partículas de polvo es igual o inferior a 2,5 µm (Entre las fuentes se incluyen los gases de escape de los vehículos de motor o las plantas de energía, la quema de madera y algunos procesos industriales).
- PM1.0: el tamaño de las partículas de polvo es igual o inferior a 1,0 µm (Entre las fuentes se incluyen el humo de cigarrillo y el smog).

## Sistema de filtración PuriCare

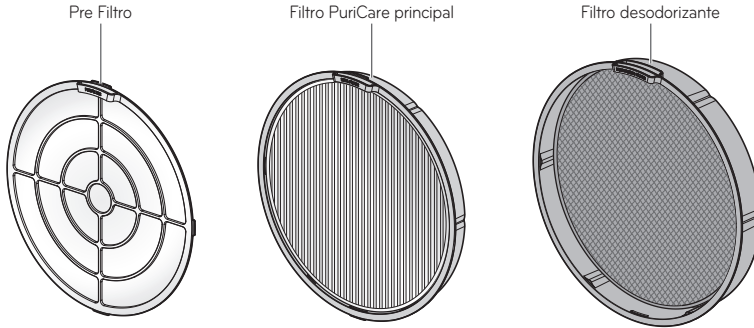

ESPAÑOL

| Nombre del filtro  | Función  |
|--|--|
| Pre Filtro   | Filtra partículas grandes para prolongar la vida útil del filtro PuriCare principal.   |
| filtro PuriCare principal  | Elimina las partículas finas como garrapatas muertas, polen, humo de cigarrillo (partículas), micropartículas de polvo, motas y pelos de animal. |
| Filtro desodorizante   | Elimina ampliamente los olores del humo de cigarrillo, basura, mascotas, ácidos o bases fuertes (vinagre, lejía).                                |
| * La esperanza de vida de los filtros depende del entorno de uso del purificador de aire.<br>* No deseche la caja del filtro. Los filtros de reemplazo no incluyen una nueva caja. |  |

### ! NOTA

- La vida útil de los filtros varía según el entorno de funcionamiento.
- La composición de los filtros puede variar según el modelo.
- Los filtros de repuesto pueden adquirirse en un centro de servicio de LG cercano o en línea a través de LG.com.
- Utilice únicamente los filtros diseñados y aprobados por el fabricante con este producto.

# INSTALACIÓN

## Selección de la ubicación correcta

- Coloque el aparato al alcance de una toma de corriente.
- Asegúrese de que no haya obstáculos en la admisión y salida de aire.
- Coloque el aparato sobre una superficie nivelada y estable donde el aire circule libremente.
- Elevar purificador de aire sobre una mesa estable para el funcionamiento más eficiente.

### ADVERTENCIA

Este producto no está diseñado para uso marítimo o para instalaciones móviles como en casas rodantes, remolques o aeronaves. Hacerlo podría generar una falla del producto.

### ADVERTENCIA

Este aparato no está destinado para su uso por personas (incluidos niños) con capacidades físicas, sensoriales o mentales reducidas, o que no tengan la experiencia ni el conocimiento necesarios, a menos que la persona responsable de su seguridad los supervise o les brinde instrucciones sobre el uso del aparato. Se debe supervisar a los niños para que no jueguen con el aparato.

### ADVERTENCIA

Este aparato cuenta con un enchufe polarizado (una paleta es más ancha que la otra). Para evitar el riesgo de descarga eléctrica, el enchufe se ha diseñado para uso en una toma polarizada con una sola posición. Si el enchufe no encaja completamente en la toma, dé vuelta el enchufe. Si aún así no entra, póngase en contacto con un electricista calificado. No intente anular este elemento de seguridad.

## Consejos para usar el purificador de aire

- Evite utilizar el purificador de aire mientras cocina alimentos con olor fuerte o fritos, como pescado.
  - El aceite vaporizado de la cocina podría afectar el rendimiento y la vida útil de los filtros y puede que los olores se impregnen en el filtro.
- No coloque el purificador de aire a menos de 1 m (3 1/4 pies) de la cama.
  - La velocidad del ventilador en el modo de suspensión es baja, pero podría causar una corriente desagradable.
- No coloque el purificador de aire en una esquina.
  - Evite rodear el aparato con muebles y equipos electrónicos o amontonarlo en una esquina. El purificador de aire funciona mejor cuando el aire puede circular libremente a su alrededor.

## Instalación inicial del filtro

Retire el embalaje antes de instalar el filtro.

1. Tire para abrir el panel posterior.

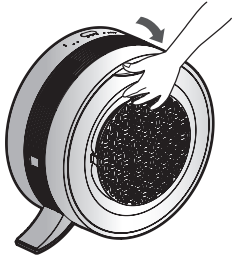

2. Quite el filtro del aparato.

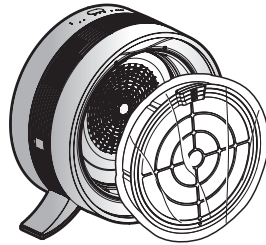

3. Quite el filtro de su embalaje.

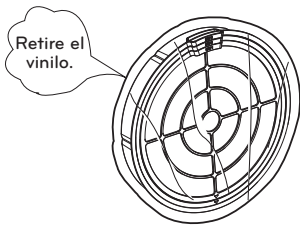

4. Inserte el filtro detrás de la pestaña inferior y encájelo en su lugar en la parte superior.

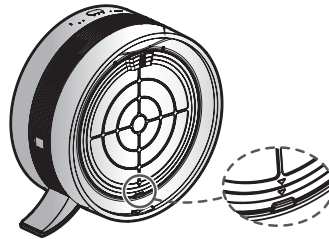

5. Alinee el panel posterior en la parte inferior y luego vuelva a colocarlo en su sitio.

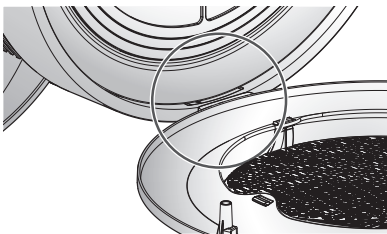

6. Coloque el purificador de aire sobre una superficie estable y nivelada, con una zona despejada alrededor de este para que el aire circule.

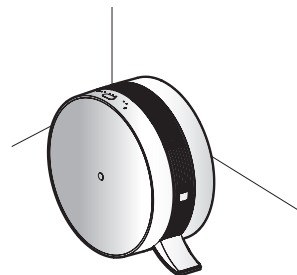

### PRECAUCIÓN



Retire el embalaje del filtro antes de usarlo, o el producto no podrá hacer circular el aire.

# FUNCIONAMIENTO

ESPAÑOL

## Purificación de aire

El purificador de aire limpia y refresca el aire en interiores.

1. Pulse el botón  para encender el purificador de aire.
  - Suena un zumbador y se encienden el indicador LED de modo de funcionamiento y la luz indicadora de calidad del aire.
2. Pulse el botón  Velocidad para seleccionar la velocidad que desee del ventilador.
  - Pulse el botón varias veces para alternar entre los ajustes: Auto → Low → Medium → High → Auto (Automático → Bajo → Medio → Alto → Automático).
  - El modo predeterminado es AUTO (Automático).  
(El modo AUTO controla la velocidad del ventilador según la calidad del aire).

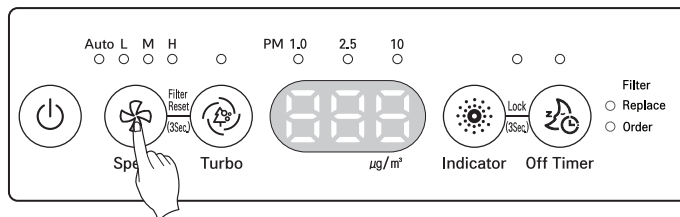

- El sensor tarda 30 segundos en estabilizarse y preparar una lectura del nivel de calidad del aire durante el arranque inicial. Después de 30 segundos, se muestra la calidad del aire en interiores y los niveles de densidad de PM.



000 → 000 → 000 → 000 → 000 → ...

### Gama de colores de la calidad del aire en interiores

(contaminado) rojo → naranja → amarillo → verde (limpio)

## Función Turbo

Utilice esta función para establecer el purificador de aire en el ajuste más alto durante 30 minutos.

1. Presione el botón .
2. Presione el botón  Turbo.
  - El purificador de aire funciona en el ajuste más alto durante 30 minutos y después vuelve a la configuración anterior.
  - Si se selecciona la función Turbo mientras el purificador de aire está en el modo de suspensión, el visor de densidad de PM se apaga durante 3 segundos, la función Turbo funciona durante 30 minutos y después el producto vuelve al modo de suspensión.

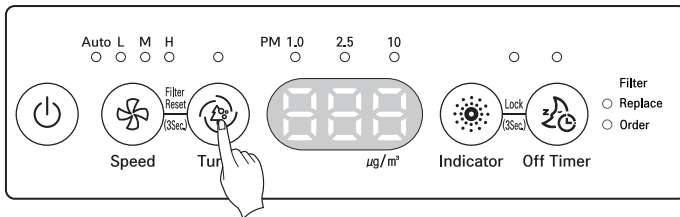

## Visor indicador de PM

1. Presione el botón  Indicador para comprobar la densidad de las partículas PM10/PM2.5/PM1.0.
  - Si presiona el botón varias veces, se comprueba de forma alternada la densidad de las partículas PM10 → PM2,5 → PM1,0. Si se presiona el botón indicador durante el funcionamiento, aparece en el visor la densidad de las partículas PM10/PM2,5/PM1,0 durante 10 segundos.

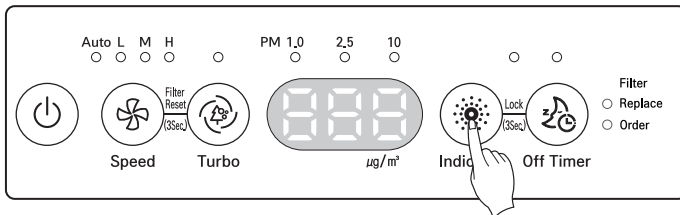

2. Compruebe los indicadores LED de tamaño de las partículas de polvo.
  - Se muestra la densidad de PM según el resultado de densidad del polvo con el nivel de contaminación más alto.  
Por ejemplo, si la densidad de PM10 es 100 (normal), la de PM2,5 es 50 (mala) y la de PM1,0 es 30 (normal), se muestra el valor de PM2,5 para la densidad de PM.

## Luz indicadora de la calidad del aire

La calidad general del aire en interiores se muestra como uno de los cuatro colores en función del nivel de contaminación de PM10, PM2.5, PM1.0 y los olores.

(contaminado) rojo → naranja → amarillo → verde (limpio)

- El color que muestra la luz indicadora de calidad del aire se basa en el peor nivel entre PM10, PM2,5; PM1,0 y el olor.

## 14 FUNCIONAMIENTO

## Niveles de calidad del aire en interiores

| Calidad general del aire | Rojo     | Densidad de polvo (unidad $\mu\text{g}/\text{m}^3$ ) |                       |                       | Densidad de olor |
|--------------------------|----------|--|-----------------------|-----------------------|------------------|
|                          |          | PM 10  | PM 2.5                | PM 1.0                | Olor             |
| Rojo                     | Muy malo | Igual o superior a 255                               | Igual o superior a 56 | Igual o superior a 56 | Fuerte           |
| Naranja                  | Malo     | 155-254  | 36-55                 | 36-55                 | ↑<br>↓           |
| Amarillo                 | Normal   | 55-154   | 13-35                 | 13-35                 |                  |
| Verde                    | Bueno    | 0-54   | 0-12                  | 0-12                  | Débil            |

\* La densidad de PM varía de 8 a 999 en incrementos de 1. Los valores de la densidad de PM siguen las hojas de datos que proporcionada el proveedor del sensor.

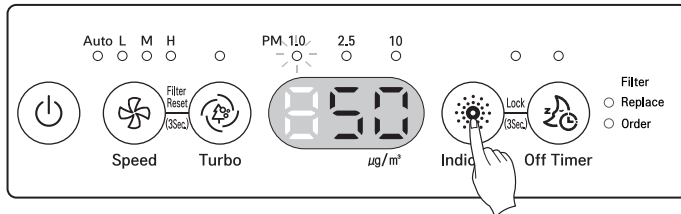



- En el ejemplo anterior, la densidad de PM1.0 se muestra en  $50 \mu\text{g}/\text{m}^3$  (mala o de nivel naranja) y se enciende el indicador LED para el tamaño de las partículas de polvo de PM1.0. Esto indica que el nivel de PM1.0 es más alto que los niveles de PM10 o PM2.5. Si todos los niveles de densidad de PM son normales/buenos y la luz indicadora de calidad del aire se enciende de color naranja/rojo, el nivel de los olores es muy alto.

## NOTA

- Los niveles de densidad de PM10 y PM2,5 siguen las normas establecidas por la Agencia de Protección Ambiental (EPA, Environmental Protection Agency) de Estados Unidos.
  - El nivel de calidad general del aire que se muestra en el producto puede ser diferente del nivel anunciado por la EPA.
- El nivel de densidad de PM para PM1,0 se muestra de la misma manera que el nivel de densidad de PM para PM2,5 (usando las normas desarrolladas por LG Electronics).
- La densidad mostrada de las partículas PM10 y PM2,5 podría diferir de la previsión de la EPA y de otros dispositivos o productos de medición.
  - Los valores de concentración de polvo indicados pueden diferir entre sí en función de las diferencias de los métodos de medición de polvo y también de los niveles reales de concentración de polvo.
  - La evaluación de densidad de polvo se hizo en función del polvo que se usó para las pruebas de las normas de LG Electronics.
- El uso de productos que generen vapor y micropartículas (humidificadores, dispositivos de refrigeración, aerosoles, etc.) puede cambiar la densidad de las micropartículas de polvo.
- Dado que el visor de calidad del aire en interiores muestra el nivel de polvo y olores general, puede ser diferente del valor de densidad de PM10, PM2,5 y PM1,0.
- Incluso en el mismo espacio, el valor de densidad PM10 podría diferir de otros productos debido a la circulación de aire.
- El valor de densidad de PM que se muestra puede cambiar según el entorno de instalación (influyen la presencia de camas, sofás, alfombras, aspiradoras, humedad, humo, insectos, aceites y otros factores).
- El valor de densidad de PM10/PM2,5/PM1,0 que se muestra puede variar según el entorno circundante (sitio de construcción, borde de un camino, una planta, etc.).
- La densidad de las micropartículas de polvo puede ser mayor cerca de puertas de salida, ventanas y ventilaciones, o en cualquier parte donde ingrese aire desde el exterior.
- Solo use agua para limpiar el sensor. Puede provocar la falla del producto.

## Función de apagado automático

Utilice esta opción para configurar el purificador de aire en el modo de suspensión antes de que se apague automáticamente.

1. Pulse el botón  para encender el purificador de aire.
2. Pulse el botón  Temporizador de apagado para establecer la cantidad de tiempo del modo de suspensión hasta que se apague automáticamente el purificador de aire.
  - cantidad de tiempo del modo de suspensión se puede configurar pulsando el botón de apagado automático varias veces para alternar entre las opciones: 2 hours, 4 hours, 8 hours, 12 hours, Disable (2 horas, 4 horas, 8 horas, 12 horas, Desactivar).
  - Por ejemplo, si se establece durante dos horas, el producto funciona durante dos horas en modo de suspensión y después se apaga automáticamente.

Una vez que se ajusta el apagado automático, solo se enciende el LED de apagado automático. Todas las demás luces del producto, incluida la luz de calidad del aire, se apagan. El ventilador se mantiene a una velocidad baja para mantener el ruido al mínimo. Una vez que se ajusta el apagado automático, si pulsa nuevamente el botón de apagado automático, aparecerá la hora de apagado establecida y el visor se activará.

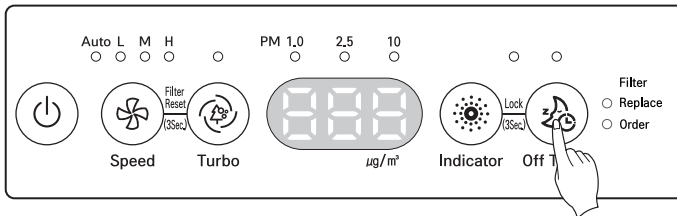

3. Para desactivar la función de apagado automático, pulse el botón de apagado automático varias veces para alternar entre las opciones del modo de suspensión hasta que seleccione Disable (Desactivar).



## 16 FUNCIONAMIENTO

## Función de bloqueo

ESPAÑOL

1. Presione el botón .
2. Mantenga pulsado los botones del  indicador y de  apagado automático al mismo tiempo durante 3 segundos o hasta que suene un pitido.
  - Puede impedir que los niños u otras personas realicen una operación indeseada del producto.
  - Para desactivar la función de bloqueo, mantenga presionados los botones del indicador y de apagado automático al mismo tiempo durante tres segundos.
  - No se puede establecer la función de bloqueo mientras el cable de alimentación está desconectado.

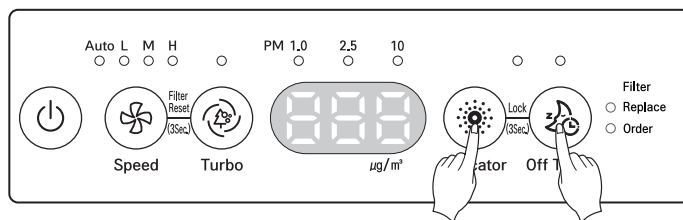

## Luz indicadora de vida útil del filtro

La luz indicadora de vida útil del filtro activa en función del tiempo de funcionamiento.

**La luz naranja se enciende después de 3 600 - 4 000 horas.**

Es hora de pedir un filtro de repuesto.

**La luz roja se enciende después de 4 000 horas.**

Es el momento de cambiar el filtro.

**Si la luz es roja**

1. Pulse el boton de encendido para apagar el producto y luego desconectelo.
2. Abra el panel posterior del producto y revise el filtro. Si los filtros estan contaminados, límpielos o reemplacelos.

Consulte la sección Mantenimiento de este manual para obtener instrucciones sobre la limpieza y el reemplazo de los filtros.

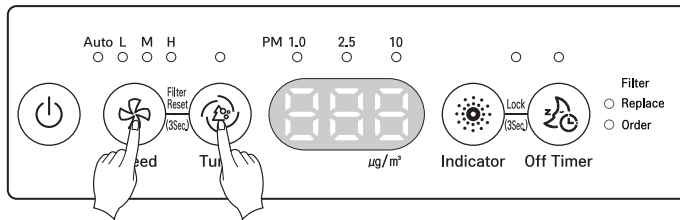

**Restablecimiento de la luz indicadora de vida útil del filtro**

Mantenga presionados los botones de velocidad y turbo al mismo tiempo durante 3 segundos o más (función de restablecimiento del filtro).

## MANTENIMIENTO

### Limpeza de los filtros

1. Desconecte la energía y desenchufe el aparato. Luego, tire para abrir el panel posterior.

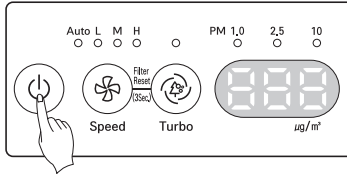

2. Tire del conjunto del filtro por el asa superior para sacarlo del aparato.
  - Puede haber acumulación de polvo en la red del filtro.
  - Antes de desmontar el conjunto de filtros, mueva los filtros donde sea más fácil realizar la limpieza.
  - Coloque una toalla de papel o una hoja de periódico debajo para atrapar el polvo suelto.

3. Mientras sujeta la caja del filtro sobre la hoja de periódico, presione hacia abajo el asa del prefiltro para separarlo del conjunto del filtro.

Limpe el prefiltro con una aspiradora o un cepillo.  
Si el filtro está muy sucio, enjuáguelo bajo agua corriente después de limpiarlo con una aspiradora.

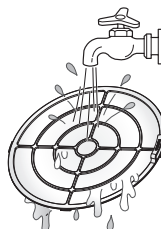
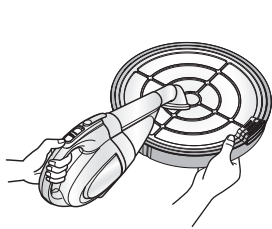

### ⚠ PRECAUCIÓN

- Deje que el prefiltro se seque completamente, fuera de la luz directa del sol, antes de volver a instalarlo.
- No utilice el prefiltro mientras esté húmedo. De lo contrario, se pueden generar olores.
- No haga funcionar el purificador de aire sin el prefiltro instalado.

- No lave el filtro PuriCare principal ni el filtro desodorizante con agua y reemplácelos cuando estén muy sucios. No los exponga al agua durante el funcionamiento.
- La vida útil de los filtros puede variar dependiendo del entorno de uso.

4. A continuación, extraiga el filtro PuriCare principal (si reemplaza todo el conjunto del filtro).

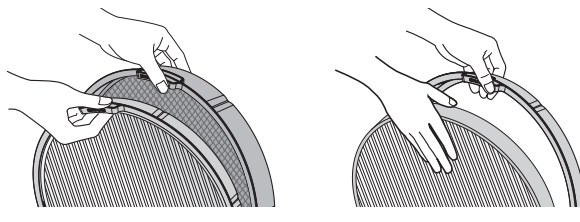

5. Finalmente, desmonte el filtro desodorizante (si reemplaza todo el conjunto del filtro).

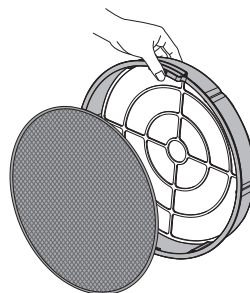

6. Después de limpiar o reemplazar los filtros, móntelos en el conjunto siguiendo el orden inverso al de extracción. Asegúrese de alinear las asas del filtro en la parte superior del producto.

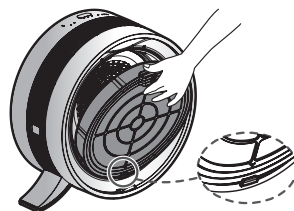

7. Alinee la parte inferior del panel posterior primero y luego encaje el panel en su lugar.

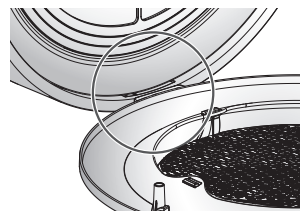

## Calendario de mantenimiento de los filtros

ESPAÑOL

| Tipos de filtros          | Clasificación          | Ciclo de limpieza        | Método de limpieza   |
|---------------------------|------------------------|--------------------------|--|
| Prefiltro                 | lavable                | aproximadamente cada mes | Limpie el prefiltro con una aspiradora o un cepillo, luego enjuáguelo bajo agua corriente si está muy sucio.           |
| Filtro PuriCare principal | no lavable, reemplazar | aproximadamente cada año | * El ciclo de reemplazo del filtro PuriCare principal y del filtro desodorizante puede variar según el entorno de uso. |
| Filtro desodorizante      |                        |                          |  |

\* Póngase en contacto con un centro de información al cliente de LG para obtener filtros de reemplazo.

## Limpieza del exterior

Limpie el purificador de aire con un paño suave y agua tibia.

La entrada de aire, en particular, puede acumular polvo y debe limpiarse periódicamente.

### PRECAUCIÓN

- No limpie el cuerpo ni el visor con productos cuyos componentes sean lejía u otras sustancias alcalinas.
- No limpie la superficie del purificador de aire con ácido sulfúrico, ácido clorhídrico o disolventes orgánicos (diluyentes, queroseno u otros). No coloque autoadhesivos sobre la superficie. Hacerlo puede dañar la superficie del producto.
- No utilice almohadillas abrasivas ni paños al limpiar. Puede rayar la superficie del producto.
- Al limpiar el producto, no deje que le entre agua. Apague la alimentación y desenchufe el cable de alimentación antes de la limpieza. (Compruebe siempre si el ventilador está en movimiento).

## Limpieza del sensor

Abra la tapa del sensor de polvo.

Limpie la lente del sensor de polvo con un hisopo de algodón.  
(Limpie una vez cada seis meses).

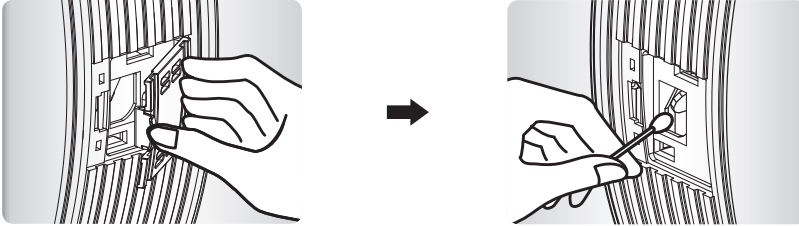

### ! PRECAUCIÓN

- Utilice solo agua para limpiar el sensor. Si no se sigue esta advertencia, se pueden provocar fallas en el producto.

## 22 MANTENIMIENTO

**Almacenamiento del producto**

Si el producto no va a utilizar durante un período prolongado, guárdelo en un lugar seco fuera de la luz directa del sol.

ESPAÑOL

1. Pulse el botón  para encender el purificador de aire.

- Encienda el purificador de aire durante una hora en un día claro para eliminar toda la humedad y el moho dentro del producto.

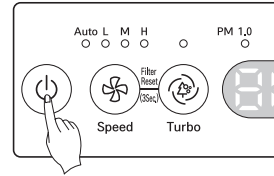

2. Presione el botón  para apagar el purificador de aire y luego desenchúfelo.

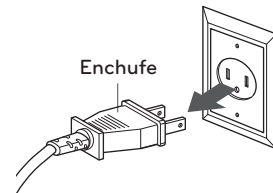

3. Quite los filtros y guárdelos herméticamente en una bolsa de vinilo fuera de la luz directa del sol.

- Si los filtros se guardan en un lugar húmedo, puede que adquieran un olor a rancio o mohoso.

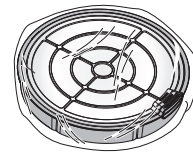

4. Limpie el purificador de aire antes de guardarlo. Guarde el aparato en su cubierta de vinilo para evitar la entrada de partículas de polvo u objetos extraños en el interior.

- Utilice un paño suave para limpiar el aparato y así evitar que se raye la superficie.
- Guarde el aparato en un lugar fresco fuera de la luz directa del sol.

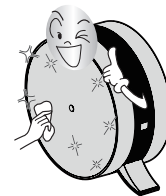

5. No guarde el producto en lugares donde pueda quedar expuesto a alta humedad o luz directa del sol.

- Si lo hace, se pueden generar olores, deformación del producto o mal funcionamiento del producto.

# SOLUCIÓN DE PROBLEMAS

## Antes de llamar al centro de servicio

Si se produce un problema con el producto, compruebe lo siguiente antes de llamar al centro de servicio.

| Problema   | Causa posible  | Soluciones  |
|--|--|---|
| <b>El purificador de aire no se enciende</b>                 | <ul style="list-style-type: none"> <li>• El cable de alimentación no está enchufado</li> <li>• La potencia nominal es incorrecta</li> </ul>  | <ul style="list-style-type: none"> <li>• Enchufe el cable firmemente en la toma de corriente.</li> <li>• Asegúrese de que la toma tiene una clasificación de.</li> </ul>  |
| <b>La salida de aire es débil, el producto genera ruidos</b> | <ul style="list-style-type: none"> <li>• El prefiltro está obstruido</li> <li>• Hay acumulación de polvo en el prefiltro</li> </ul>  | <ul style="list-style-type: none"> <li>• Limpie el prefiltro.</li> <li>• Reemplace el prefiltro.</li> </ul>   |
| <b>La purificación de aire no funciona bien</b>              | <ul style="list-style-type: none"> <li>• La calidad del aire en interiores es muy mala</li> <li>• Hay acumulación de polvo en el prefiltro</li> <li>• El área de uso es demasiado grande</li> <li>• Hay objetos cercanos que bloquean la circulación de aire</li> <li>• El producto está instalado en una esquina</li> </ul> | <ul style="list-style-type: none"> <li>• Ventile la habitación antes de usar el purificador de aire.</li> <li>• Limpie o reemplace el prefiltro.</li> <li>• Utilice el producto en un área más pequeña o un área más protegida contra la entrada de aire exterior.</li> <li>• Quite los obstáculos cercanos o mueva el producto a una ubicación diferente.</li> <li>• Mueva el producto.</li> </ul> |
| <b>Se emite un olor extraño por la salida de aire</b>        | <ul style="list-style-type: none"> <li>• Se ha instalado en un área con humo u olores pesados</li> <li>• Olor procedente del Filtro desodorizante</li> </ul>   | <ul style="list-style-type: none"> <li>• El humo u olores pesados pueden degradar el rendimiento de los filtros. Ventile el área antes de usar el purificador de aire.</li> <li>• Reemplace el Filtro desodorizante</li> </ul>  |
| <b>Hay un olor, pero la luz indicadora no cambia</b>         | <ul style="list-style-type: none"> <li>• El sensor de gas podría no responder a los olores de alimentos como sustancias perjudiciales</li> </ul>   | <ul style="list-style-type: none"> <li>• El sensor de gas podría no responder a los olores de alimentos como sustancias perjudiciales, pero el Filtro desodorizante elimina los olores.</li> </ul>  |
| <b>La calidad del aire se muestra en rojo continuamente</b>  | <ul style="list-style-type: none"> <li>• Es posible que el purificador de aire no pueda procesar la cantidad de contaminación en el aire</li> <li>• Se ha rociado agua o aceite cerca del purificador de aire</li> </ul>   | <ul style="list-style-type: none"> <li>• Trate de mover el producto a otra habitación para borrar el indicador.</li> <li>• No rocíe agua ni aceite cerca del purificador de aire.</li> </ul>  |
| <b>Los botones no funcionan</b>                              | <ul style="list-style-type: none"> <li>• La función de bloqueo está activada</li> </ul>  | <ul style="list-style-type: none"> <li>• Mantenga pulsado los botones del indicador y apagado automático durante 3 segundos para desactivar la función de bloqueo.</li> </ul>   |

## 24 SOLUCIÓN DE PROBLEMAS

| Problema  | Causa posible   | Soluciones  |
|---|---|---|
| No ha habido ningún cambio en la concentración de micropartículas de polvo                                    | <ul style="list-style-type: none"> <li>• El sensor puede estar sucio o bloqueado por materiales extraños</li> <li>• El purificador de aire puede estar en un área cerrada</li> </ul>            | <ul style="list-style-type: none"> <li>• Consulte las instrucciones de limpieza del sensor.</li> <li>• La calidad del aire en interiores puede seguir siendo la misma en un área cerrada.</li> </ul>  |
| El valor de concentración de polvo fino sigue apareciendo alto  | <ul style="list-style-type: none"> <li>• El purificador de aire está instalado en un área con flujo entrante constante de aire exterior</li> </ul>  | <ul style="list-style-type: none"> <li>• Los niveles pueden permanecer elevados en áreas donde existe un flujo entrante constante de aire exterior.</li> </ul>  |
| La luz de calidad del aire sigue siendo roja/naranja mientras los niveles de PM muestran un nivel bajo/normal | <ul style="list-style-type: none"> <li>• El problema de calidad del aire se debe al olor</li> </ul>   | <ul style="list-style-type: none"> <li>• El indicador de calidad del aire es una evaluación global basada en el olor y el polvo. Si un olor es fuerte, mientras que los niveles de PM son bajos, la luz puede permanecer en rojo/naranja.</li> </ul>  |
| El indicador de calidad del aire difiere de la guía de la EPA   | <ul style="list-style-type: none"> <li>• El purificador de aire y los valores de calidad del aire de la EPA se miden de manera diferente</li> </ul>   | <ul style="list-style-type: none"> <li>• La guía de la EPA indica un valor promedio durante un período de tiempo dado y el indicador de calidad del aire del purificador de aire realiza la medición y la muestra en tiempo real.</li> </ul>  |
| El filtro produce olores  | <ul style="list-style-type: none"> <li>• El filtro desodorizante se ha ensuciado</li> <li>• El purificador de aire se está usando en lugar de una campana extractora mientras cocina</li> </ul> | <ul style="list-style-type: none"> <li>• Reemplace el filtro. La vida útil del filtro puede variar según el entorno de uso.</li> <li>• La vida útil del filtro puede reducirse considerablemente si el purificador de aire se utiliza mientras se cocinan alimentos con olores fuertes o grasosos. No utilice el producto en lugar de una campana extractora. Ventile el área mientras cocina para eliminar olores fuertes y salpicaduras de aceite, luego use el purificador de aire para eliminar cualquier olor restante.</li> </ul> |

## ESPECIFICACIONES

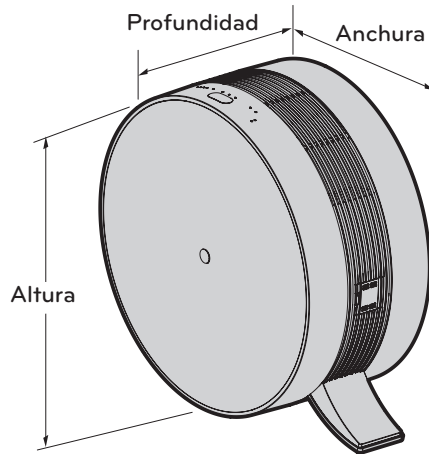

ESPAÑOL

Las dimensiones externas, el diseño y las características del producto pueden cambiar para mejorar la calidad del producto.

|   |  |
|---|--|
| Nombre del modelo                                       | AS401VSA0  |
| Alimentación eléctrica                                  | 115 V~ / 60 Hz   |
| Potencia  | 43 W   |
| Tamaño del producto<br>(anchura x altura x profundidad) | 18 1/2" x 17 23/32" x 9 1/6"<br>(470 mm x 450 mm x 230 mm) |

