

INSTALLAZIONE/
MANUALE UTENTE
**ARIA
CONDIZIONATA**

Prima di installare il prodotto, leggere completamente questo manuale di installazione. L'installazione deve essere eseguita in conformità con le norme nazionali per le connessioni solo da parte di personale autorizzato. Questa apparecchiatura deve essere dotata di un conduttore di alimentazione conforme alla normativa nazionale.

BECON HVAC ez (AC Ez)
PQCSZ250S0

CONSIGLI PER IL RISPARMIO DI ENERGIA

Qui vi indichiamo alcuni consigli per ottenere un consumo di energia minimo quando usate il condizionatore d'aria. Potete usare il condizionatore d'aria con maggiore efficienza applicando le istruzioni indicate di seguito:

- Non raffreddare eccessivamente l'ambiente interno. Questo può essere pericoloso per la salute e può causare un consumo eccessivo di energia elettrica.
- Limitare al massimo la luce solare con schermi o tende quando si usa il condizionatore d'aria.
- Tenete porte e finestre ben chiuse quando utilizzate il condizionatore d'aria.
- Regolare la direzione del flusso d'aria verticalmente o orizzontalmente per far circolare l'aria interna.
- Accelerare la velocità del ventilatore per raffreddare o riscaldare l'aria interna rapidamente in un breve periodo di tempo.
- Aprire le finestre regolarmente per la ventilazione quando la qualità dell'aria interna può peggiorare se il condizionatore d'aria viene usato per molte ore.
- Pulire il filtro dell'aria ogni 2 settimane. La polvere e le impurità accumulate nel filtro dell'aria possono bloccare il flusso dell'aria e ridurre le funzioni di raffreddamento / deumidificazione.

Per le vostre registrazioni

Conservare con cura questa pagina nel caso che sia necessario provare la data di acquisto o per ottenere le prestazioni di riparazione in garanzia. Scrivere il numero del modello e il numero di serie qui:

Numero del modello: _____

Numero di serie: _____

Potete trovare questi dati su un'etichetta sul lato di ciascuna unità.

Nome del venditore: _____

Data di acquisto: _____

PRECAUZIONI DI SICUREZZA

- L'installazione richiede l'intervento di personale esperto e deve essere eseguita dal centro assistenza o da altri tecnici specializzati nelle procedure di installazione e riconosciuti dalla nostra azienda.
- Per tutti i problemi derivanti dall'installazione eseguita da chi è sprovvisto di qualifiche, la nostra azienda non fornisce assistenza gratuita.
- Le seguenti avvertenze sono fornite per impedire perdite o pericoli imprevisti.

ALLERTA

Se l'utente non segue le procedure obbligatorie, possono derivarne lesioni o morte.

PRECAUZIONE

Se l'utente non segue le procedure obbligatorie, possono derivarne lesioni personali o danni alla proprietà.

ALLERTA/PRECAUZIONE

- Avvertenza e Attenzione devono richiamare il possibile pericolo per l'utente. Leggere e seguire tutti gli avvisi con cura per evitare incidenti.
- Avvertenza e Attenzione vengono utilizzate in questa guida e sul prodotto per proteggere gli utenti dai pericoli.

ALLERTA

Installazione

- Richiedere l'installazione al centro assistenza o al negozio specializzato.
Pericolo di incendi, scosse elettriche, esplosione o lesioni.
- Rivolgersi al centro assistenza o al negozio specializzato se si reinstalla un prodotto installato.
Pericolo di incendi, scosse elettriche, esplosione o lesioni.
- Non disassemblare, fissare e modificare i prodotti senza una profonda conoscenza.
Pericolo di incendio o scosse elettriche.

In-uso

- Non collocare oggetti infiammabili vicino al prodotto.
Pericolo di incendio. Pericolo di incendio.
- Non far cadere acqua nel prodotto.
Pericolo di scosse elettriche o rotture.
- Non provocare urti al prodotto.
Pericolo di rottura.
- Rivolgersi al centro assistenza o al negozio specializzato se il prodotto si bagna.
Pericolo di incendio o scosse elettriche.
- Non provocare urti con oggetti appuntiti e affilati.
Pericolo di rottura a causa del danneggiamento delle parti.

PRECAUZIONE

In-uso

- Non pulire con detergenti contenenti solventi ma usare panni morbidi.
Pericolo di incendio o deformazione del prodotto.
- Non premere eccessivamente sullo schermo né selezionare due pulsanti.
Pericolo di rotture o malfunzionamento.
- Non toccare o tirare i cavi con le mani bagnate.
Pericolo di rotture o scosse elettriche.

Conformemente a IEC 60335-1

Il presente apparecchio non è concepito per l'utilizzo da parte di persone (bambini compresi) con capacità fisiche o mentali ridotte, o con mancanza di esperienza o conoscenza, fatto salvo il caso in cui sia loro fornita la supervisione o le istruzioni concernenti l'uso dell'apparecchio da una persona responsabile della loro sicurezza. I bambini devono essere sotto la supervisione di un adulto al fine di accertarsi che non giochino con l'apparecchio.

SOMMARIO

2 CONSIGLI PER IL RISPARMIO DI ENERGIA

3 PRECAUZIONI DI SICUREZZA

5 SOMMARIO

6 INTRODUZIONE

7 ISTRUZIONI DI INSTALLAZIONE

- 8 Metodo per collegare il cavo
- 9 In caso di installazione indipendente dell'AC Ez
- 10 In caso di installazione di collegamento dell'AC Ez
- 11 Descrizione di parti
- 11 Nome e funzione dell'AC Ez
- 12 Nome e funzione dell'AC Ez (Continuazione)
- 13 Modo impostazione installazione _ Come entrare in modo impostazione installatore
- 13 Tabella codici impostazioni installatore
- 14 Schema di flusso di modo impostazione installatore
- 15 Modo impostazione installazione #1 _ Impostazione Master/Slave
- 16 Modo impostazione installazione #2 _ Selezione prodotto gruppo 1 & impostazione numero gruppo
- 17 Modo impostazione installazione #3 _ Selezione prodotto gruppo 2 & impostazione numero gruppo
- 18 Modo impostazione installazione #4 _ Ricerca dell'unità interna collegata (solo Master)
- 19 Modo impostazione installazione #5 _ Commutazione Celsius/Fahrenheit
- 20 Modo di controllo _ Conferma dell'unità interna collegata
- 20 Controllo del modo _ Conferma dell'indirizzo di gruppo impostato

21 ISTRUZIONI PER IL PROPRIETARIO

- 21 Selezione del gruppo
- 21 Controllo di selezione della gamma
- 22 Utilizzo di unità interna singola
- 23 Utilizzo del gruppo
- 24 Tutte le operazioni (solo per Master AC Ez)
- 25 Impostazione modo funzionamento del condizionatore d'aria
- 26 Impostazione del modo di ventilazione
- 27 Impostazione di temperatura desiderata
- 28 Impostazione velocità ventola
- 29 Impostazione direzione flusso aria
- 30 Impostazione del blocco
- 31 Schema di flusso delle impostazioni correnti
- 32 Modifica di ora corrente
- 34 Schema di flusso di impostazione di programma
- 35 Pianificazione programma
- 40 Visualizzazione del programma
- 40 Priorità programma
- 40 Precauzione di programmazione
- 41 Schema di flusso della cancellazione del programma
- 42 Programmazione: Cancellazione programma (programma individuale)
- 43 Programmazione: Cancellazione programma individuale (programma di gruppo)
- 44 Programmazione: Cancellazione programma (programma del giorno)
- 45 Programmazione: Cancellazione programma del giorno (programma di gruppo)
- 46 Schema di flusso delle copia di programma individuale
- 47 Programmazione: Copia di programma (programma individuale)
- 51 Schema di flusso delle copia di programma del giorno
- 52 Programmazione: Copia di programma (programma del giorno)
- 54 Schema di flusso per impostazione delle ferie
- 55 Programmazione: Pianificazione ferie
- 56 Auto -diagnosi dell'unità interna

INTRODUZIONE

Caratteristiche

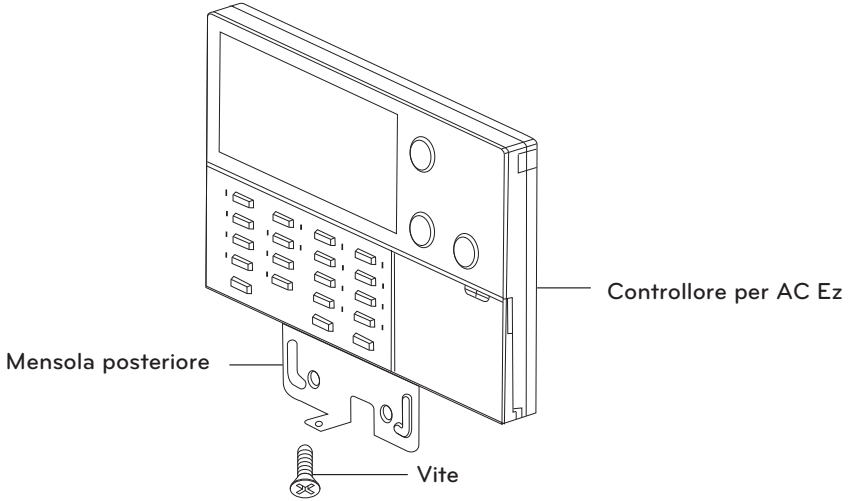

Accessori

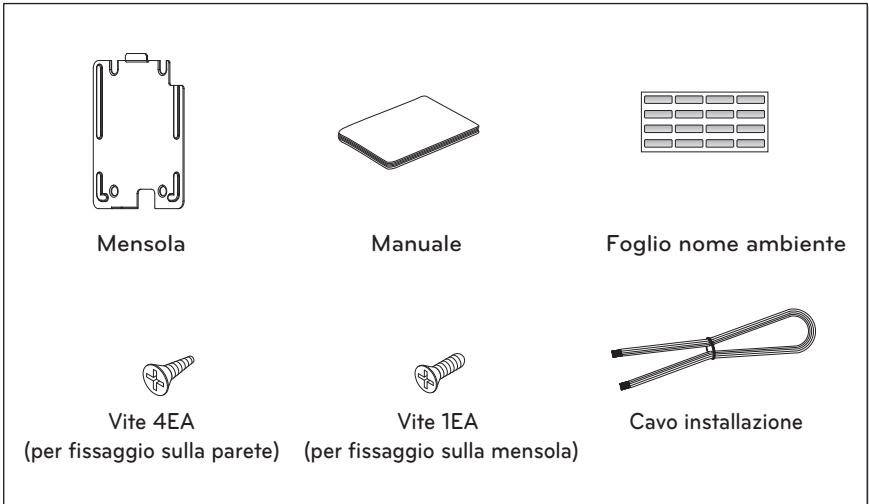

ISTRUZIONI DI INSTALLAZIONE

Dopo aver localizzato la mensola di installazione dell'AC Ez nella posizione desiderata, fissare con viti l'unità in modo stabile.

- Installarla in modo che non si inclini poiché si potrebbe verificare una regolazione scadente se il pannello di impostazione si inflette.
- Impostare la piastra del controllore remoto sul contenitore di recupero, se esso è previsto.

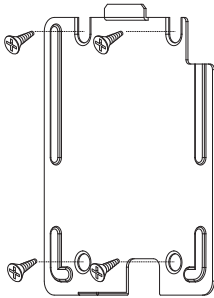

ATTENZIONE

- Usare le viti fornite.

Disporre il cavo AC Ez con il metodo di collegamento adatto.

- In caso di correzione sulla superficie della parete: : Usare il foro per cavo della mensola.

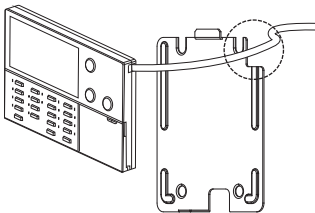

- In caso di nessuna correzione sulla superficie della parete: Usare la scanalatura di guida della parte destra.

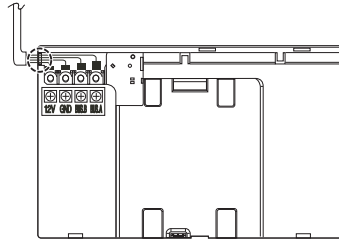

Fix it by using screw provided at the lower part tightly after wet it up the bracket.

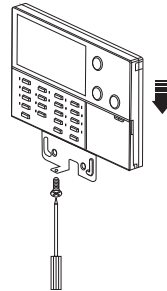

ATTENZIONE

- L'apparecchio può cadere sul pavimento causando l'impatto se non è fissato con la vite.

Metodo per collegare il cavo

Per alimentare la corrente al controllore centrale, eseguire il collegamento dalla morsetteria a CC 10 V e terminale GND del PI485 o dalla morsetteria a CC 12 V e GND dell'unità esterna.

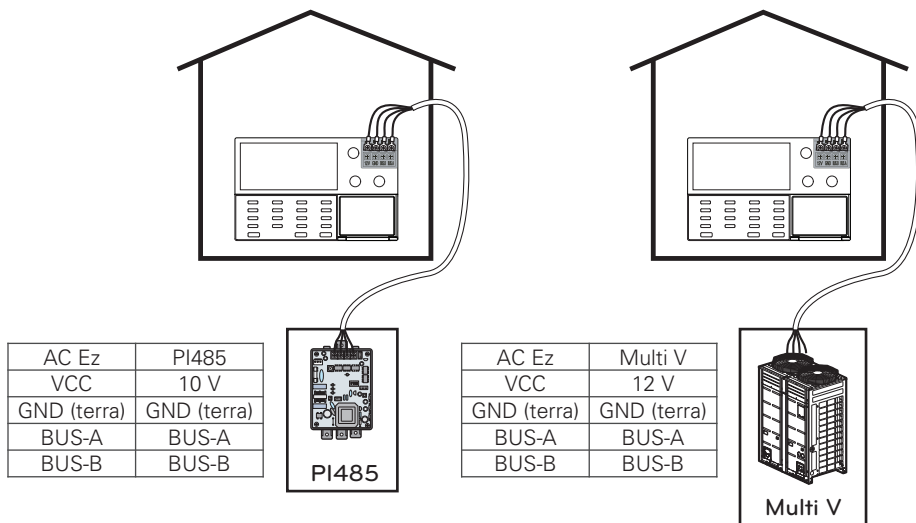

! CAUTION

- Per alimentare la corrente continua a DC 10 V dal PI485, l'alimentazione è ammessa fino a 1 controllore centrale per cada PI485. Quando si alimenta la corrente a più di 1 **AC Ez**, si può verificare un guasto durante il funzionamento dell'**AC Ez**.
- Per espandere e collegare il PI485 si possono collegare le linee di comunicazioni del BUS_A, BUS_B fino a 16 **AC Ez**.
- Usare i fili di schermatura quadrati 0,75 per i fili di collegamento fra i fili di PI485 e **AC Ez**.
- La lunghezza dei fili di collegamento totali è inferiore a 1 km.

In caso di installazione indipendente dell'AC Ez

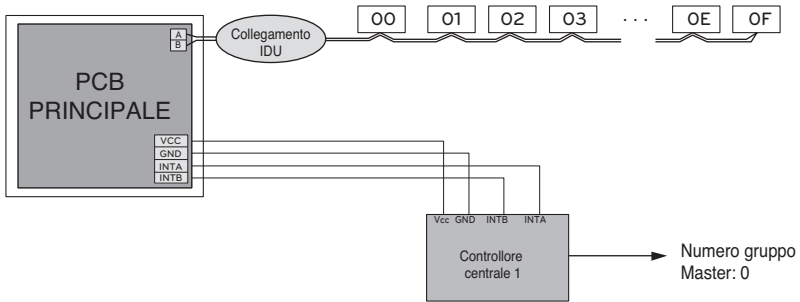
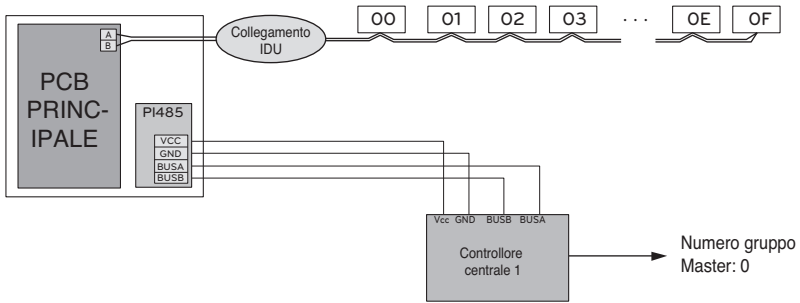

! NOTA

La potenza dell'AC Ez dovrebbe essere fornita solo ad un AC Ez dall'unità esterna.

In caso di installazione di collegamento dell'AC Ez

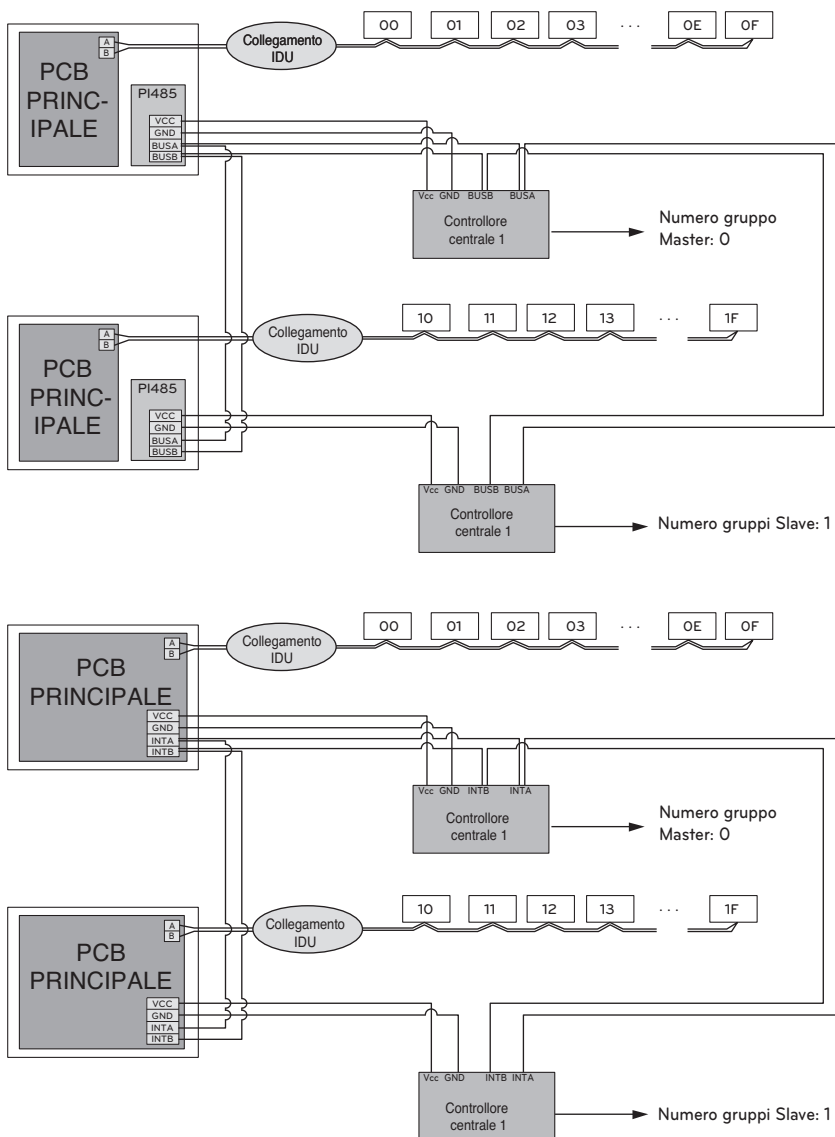
**! NOTA**

E' possibile impostare l'impostazione Master/Slave e l'impostazione del numero dei gruppi entrando nel modo di installazione. Fra il controllore centrale e l'unità esterna il cablaggio dovrebbe essere collegato tramite il collegamento BUS (topologia a BUS).

Descrizione di parti

Nome e funzione dell'AC Ez

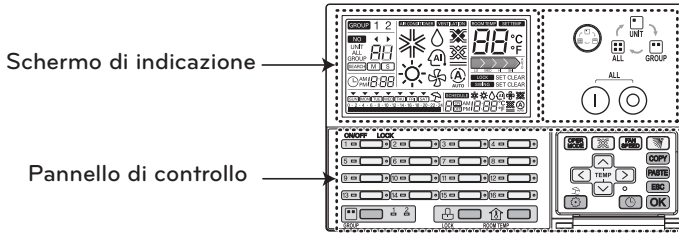

| Pannello di controllo | Schermo di indicazione | Descrizione |
|-----------------------|------------------------|---|
| | | Pulsante di selezione comandi : Regola la serie di unità interne selezionate. |
| | | Tasto On/Off totale : Attiva/disattiva l'alimentazione nelle unità interne selezionate. |
| | | Tasto On/Off individuale : Attiva/disattiva l'alimentazione nelle unità interne individuali. |
| | | Tasto selezione gruppi : Cambio comando e gruppo visualizzazione. |
| | | Tasto impostaz./cancell. blocco : Attiva impostaz./cancell. blocco |
| | | Tasto temperatura ambiente : Display della temperatura ambiente. |
| | | Tasto modo funzionamento : Cambio modo funzionamento del condizionatore d'aria |
| | | Tasto modo ventilazione : Cambio modo ventilazione della ventola |
| | | Tasto velocità ventola : Cambio velocità ventola. |
| | | Tasto flusso aria : Attiva impostazione/cancellazione giri del flusso aria. |

Nome e funzione dell'AC Ez (Continuazione)

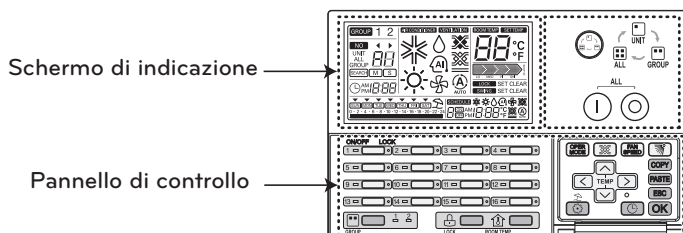

| Pannello di controllo | Schermo di indicazione | Descrizione |
|-----------------------|------------------------|---|
| | | Tasto impostazione temperatura : Cambio temperatura funzionamento desiderata del condizionatore d'aria |
| | | Tasto selezione unità interne : Selezionare unità interna desiderata da comandare |
| | | Tasto impostazione funzioni : Entrare nel modo di installazione per impostazioni di installazione |
| | | Tasto impostazioni ora attuale : Impostare ora attuale. |
| | | Tasto impostazioni programmi : Immettere modo impostazioni programmi per impostare il programma voluto |
| | | Tasto di copia di programma : Copiare programma impostato precedentemente. |
| | | Tasto di incolla programma : Incollare programma copiato. |
| | | Tasto Esc : Cancellare il contenuto modificato. |
| | | Tasto OK : Impostare il contenuto modificato. |
| | | Tasto impostazione ferie : Imposta/cancella applicazione programma per ferie. |

- Alcune funzioni potrebbero non essere azionate e visualizzate in base al tipo di prodotto.
- Se il controllore remoto cablato non è collegato, verrà visualizzato un valore strano per la temperatura ambiente.

Modo impostazione installazione _ Come entrare in modo impostazione installatore

ATTENZIONE

Il modo impostazione installatore serve per impostare la funzione di dettaglio dell'AC Ez. Se la modalità di impostazione dell'installatore non è definita correttamente, potrebbero verificarsi problemi nel prodotto, lesioni personali o danni alla proprietà. Deve essere impostata da un installatore certificato e qualsiasi persona non certificata che effettua l'installazione o qualsiasi cambiamento deve assumersi la responsabilità dei risultati. In tal caso, l'assistenza gratuita non viene erogata.

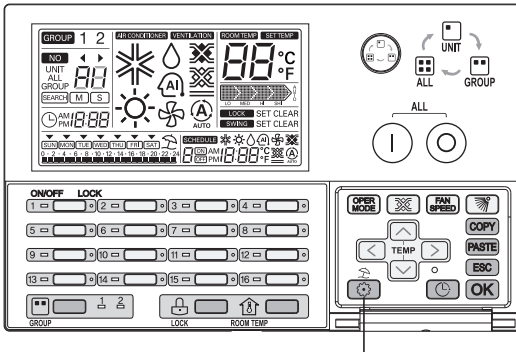

- 1 Se si preme il tasto  per 5 secondi, si entra nel modo di impostazione dell'AC Ez.
 - Se si preme una volta per breve tempo, non si entra nel modo di impostazione installatore. Per essere sicuri, tenere premuto per più di 5 secondi.
- 2 Quando si entra inizialmente nel modo di impostazione, il codice di funzione è visualizzato e il led di on/off del gruppo interno #1 lampeggia.

Tabella codici impostazioni installatore

| No. | Funzione | Codice | Valore |
|-----|---|--------|---|
| 1 | Impostazione Master/Slave | 1 | M : Master S : Slave |
| 2 | Selezione prodotto del gruppo 1 | 2 | Condizionatore aria / Ventola |
| | Impostazione del numero di gruppo | | 0~F : Indirizzo gruppo - : Non usare questo gruppo |
| 3 | Selezione prodotto del gruppo 2 | 3 | Condizionatore aria / Ventola |
| | Impostazione No. gruppo | | 0~F : Indirizzo gruppo - : Non usare questo gruppo |
| 4 | Ricerca unità interne (solo controllore Master) | 4 | Ricerca unità interne |
| 5 | Impostazione °C / °F | 5 | °C : Celsius |
| | | | °F : Fahrenheit |

Schema di flusso di modo impostazione installatore

Premere tasto  per 5 secondi.

Immettere modo installazione

Immettere modo installazione #1 (impostazione Master/Slave)   : Impostazione Master/Slave

Premere tasto  per breve tempo

Immettere modo installazione #2 (impostazione gruppo 1)   : 'Gruppo 1' - impostazione prodotto (condizionatore aria o ventilazione)
  : 'Gruppo 1' impostazione numero gruppo

Premere tasto  per breve tempo

Entrare in modo installazione #3 (impostazione gruppo 2)   : 'Gruppo 2' impostazione prodotto (condizionatore aria o ventilazione)
  : 'Gruppo2' - impostazione numero gruppo

Premere tasto  per breve tempo

E' impostato come Master?

Sì

NO

Entrare in modo installazione #4 (impostazione unità interna collegata)

Premere tasto  per breve tempo

Entrare in modo installazione #5 (commutazione °C/°F)   : Impostazione display temperatura (°C/°F)

! NOTA

In ciascun modo installazione, se si preme il tasto **OK**, viene usata o salvata la condizione di impostazione corrente.

Se si preme il tasto **ESC**, si torna alla condizione di impostazione precedente e si esce dal modo di installazione.

Modo impostazione installazione #1 _ Impostazione Master/Slave

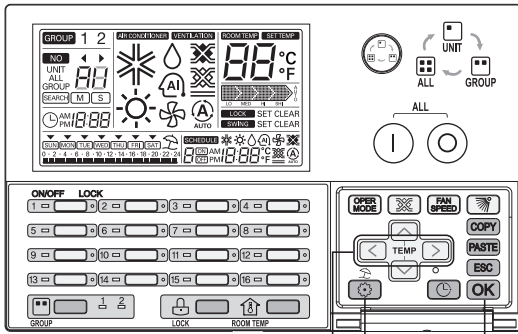

1 Se si preme il tasto per 5 secondi, si entra nel modo di impostazione dell'AC Ez.
- Se si preme una volta per breve tempo, non si entra nel modo di impostazione installatore. Per essere sicuri, tenere premuto per più di 5 secondi.

2 Quando si entra nel modo impostazione Master/Slave, si visualizza '01' e lampeggia or sull'LCD. E' indicato #1 del modo impostazione con lampeggio del led on/off dell'unità interna #1.

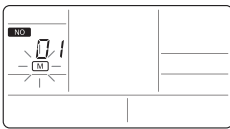

3 Selezionare condizione impostazione Master/Slave premendo il tasto .

4 Inserire impostazione ora desiderata premendo il tasto .

Dopo aver premuto il tasto , viene salvata la condizione corrispondente, or dell'LCD termina lampeggio.

! NOTA

- Dopo l'impostazione, se si preme il tasto e non si preme alcun tasto per 20 secondi, si esce dal modo di installazione automaticamente.
- Se si esce dal modo di installazione senza premere il tasto , il valore modificato non è memorizzato.
- Se si preme una volta il tasto on/off del corrispondente modo di installazione da cambiare, si può immettere il corrispondente modo di installazione direttamente.

Modo impostazione installazione #2 _ Selezione prodotto gruppo 1 & impostazione numero gruppo

Questa funzione serve per impostare il tipo di prodotto e il numero di gruppo 1.

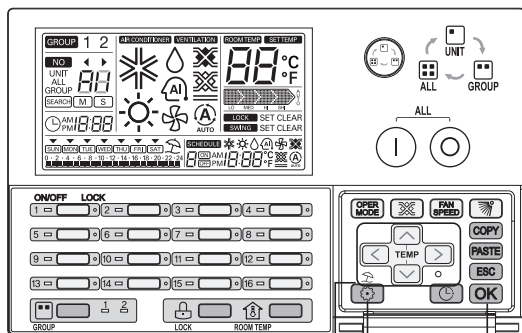

1 Se si preme il tasto  per 5 secondi, si entra nel modo di impostazione dell'AC Ez.
- Se si preme una volta per breve tempo, non si entra nel modo di impostazione installatore. Per essere sicuri, tenere premuto per più di 5 secondi.

2 Se si entra nel modo impostazione prodotto e numero gruppo del gruppo 1 usando il tasto , questo è indicato come nell'immagine di seguito. E' indicato #2 del modo impostazione con lampeggio del led on/off di unità interna #2.

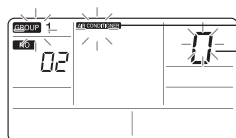

→ Tipo di prodotto
→ Numero di gruppo

3 Selezionare il tipo di prodotto del gruppo 1 premendo il tasto  .

4 Selezionare il numero del gruppo 1 premendo il tasto  .

5 Salvare il tipo di prodotto e il numero di gruppo del gruppo 1 premendo il tasto **OK**. Dopo aver premuto il tasto **OK**, viene salvata la corrispondente impostazione, tipo di gruppo e numero di gruppo e si arresta il lampeggio.



! NOTA

- Dopo l'impostazione, se si preme il tasto **ESC** o non si preme alcun tasto per 20 secondi, si esce dal modo installazione automaticamente.
- Se si esce dal modo installazione senza premere il tasto **OK**, il valore modificato non è applicato.
- Se si preme singolarmente il tasto on/off del corrispondente modo di installazione da modificare, si entra nel corrispondente modo di installazione in modo immediato.



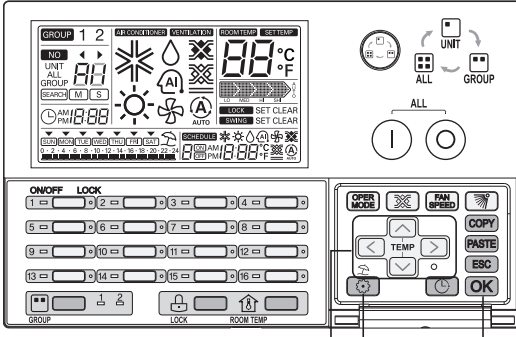

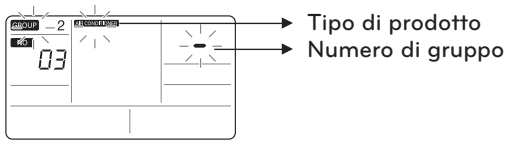

Modo impostazione installazione #3 _ Selezione prodotto gruppo 2 & impostazione numero gruppo

Questa funzione serve per impostare il tipo di prodotto e il numero di gruppo 2.





- 1 Se si preme il tasto  per 5 secondi, si entra nel modo di impostazione dell'AC Ez. - Se si preme una volta per breve tempo, non si entra nel modo di impostazione installatore. Per essere sicuri, tenere premuto per più di 5 secondi.
- 2 Se si entra nel modo impostazione prodotto e numero gruppo del gruppo 2 usando il tasto , questo è indicato come nell'immagine di seguito. E' indicato #3 del modo impostazione con lampeggio del led on/off di unità interna #3.



- 3 Selezionare il tipo di prodotto del gruppo 2 premendo il tasto  .
- 4 Selezionare il numero del gruppo 2 premendo il tasto  .
- 5 Salvare il tipo di prodotto e il numero di gruppo del gruppo 2 premendo il tasto . Dopo aver premuto il tasto , viene salvata la corrispondente impostazione, tipo di gruppo e numero di gruppo e si arresta il lampeggio.

! NOTA

- Dopo l'impostazione, se si preme il tasto  o non si preme alcun tasto per 20 secondi, si esce dal modo installazione automaticamente.
- Se si esce dal modo installazione senza premere il tasto , il valore modificato non è applicato.
- Se si preme singolarmente il tasto on/off del corrispondente modo di installazione da modificare, si entra nel corrispondente modo di installazione in modo immediato..

Modo impostazione installazione #4 _ Ricerca dell'unità interna collegata (solo Master)

Questa funzione serve per cercare l'unità interna collegata.

Questa funzione può usare solo il controllore dell'AC Ez del Master impostato. Dopo l'impostazione dell'indirizzo centrale dell'unità interna e l'auto-indirizzamento dell'unità esterna, avviare la ricerca dell'unità interna collegata. Se non lo fate prima, non può cercare l'unità interna collegata in modo normale.

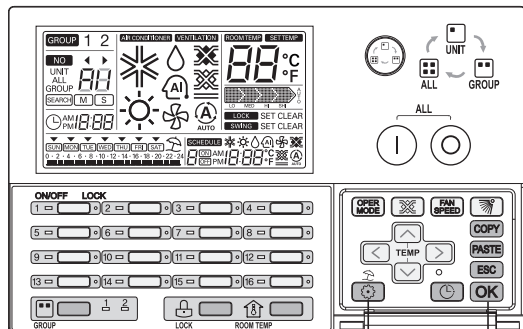

- 1 Se si preme il tasto  per 5 secondi, si entra nel modo di impostazione di AC Ez.
- Se si preme una volta per breve tempo, non si entra nel modo di impostazione installatore. Per essere sicuri, tenere premuto per più di 5 secondi.

- 2 Se si entra nel modo di ricerca dell'unità interna collegata usando il tasto , questo è indicato come nell'immagine di seguito.

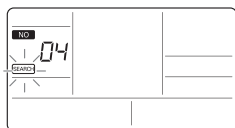

- 3 Dopo aver premuto il tasto **OK**, ricercare se l'unità interna collegata si avvia. Il singolo led on/off lampeggia con la rotazione e **SEARCH** l'LCD sta lampeggiando.

! NOTA

- Dopo l'impostazione, se si preme il tasto **ESC** o non si preme alcun tasto per 20 secondi, si esce dal modo installazione automaticamente.
- Se si esce dal modo installazione senza premere il tasto **OK**, il valore modificato non è applicato.
- Se si preme singolarmente il tasto on/off del corrispondente modo di installazione da modificare, si entra nel corrispondente modo di installazione in modo immediato..

Modo impostazione installazione #5 _ Commutazione Celsius/Fahrenheit

Per modificare il tipo di visualizzazione da Celsius a Fahrenheit e viceversa.

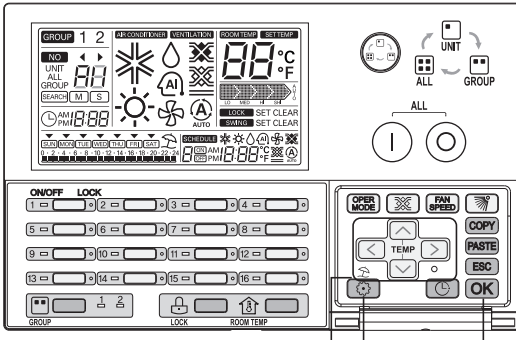

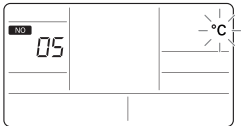

1 Se si preme il tasto  per 5 secondi, si entra nel modo di impostazione di AC Ez.
- Se si preme una volta per breve tempo, non si entra nel modo di impostazione installatore. Per essere sicuri, tenere premuto per più di 5 secondi.

2 Se si entra nel modo di commutazione Celsius/Fahrenheit usando il tasto , questo è indicato nella immagine di seguito. E' indicato #5 del modo di impostazione installazione con lampeggio del led on/off dell'unità interna #5.



Quando si entra nel modo di commutazione Celsius/Fahrenheit, si visualizza '05' e lampeggia '°C' o '°F' sull'LCD.

3 Selezionare il metodo di visualizzazione di temperatura °C o °F premendo il tasto  .

4 Impostare il metodo di visualizzazione di temperatura selezionata premendo il tasto **OK**. Dopo aver premuto il tasto **OK**, viene salvata l'impostazione corrispondente. Esso visualizza il metodo di visualizzazione di temperatura nella condizione di funzionamento.



Modo di controllo _ Conferma dell'unità interna collegata

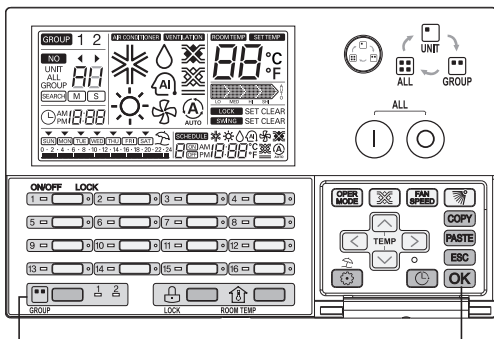

- 1 Selezionare il gruppo per controllare e visualizzare premendo il tasto "SELEZIONE GRUPPO". Quando si preme il tasto "SELEZIONE GRUPPO", il gruppo 1 e il gruppo 2 passano in stato attivo.
- 2 Quando si preme il tasto **OK**, questo indica le unità interne collegate tramite il lampeggio del led on/off singolo corrispondente dell'unità interna collegata per 5 volte.

Controllo del modo _ Conferma dell'indirizzo di gruppo impostato

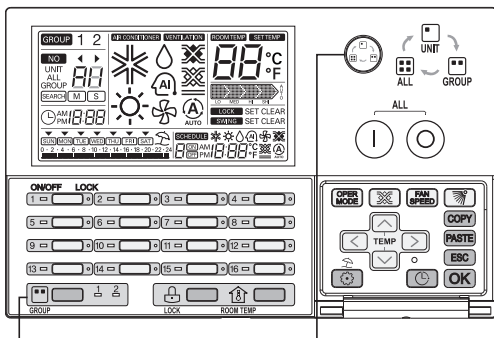

- 1 Seleziona il corrispondente gruppo per confermare il numero del gruppo premendo il tasto "SELEZIONE GRUPPO". Quando si preme il tasto "SELEZIONE GRUPPO", il gruppo 1 e il gruppo 2 passano in stato attivo.
- 2 Selezionare la selezione "GRUPPO" del modo di selezione di controllo premendo il tasto . Quando si seleziona il modo di selezione gruppo, si visualizza l'icona "GRUPPO" dell'LCD e il numero del gruppo corrispondente in "88" cell segmento di LCD.



* Il numero del gruppo visualizza il numero del gruppo + 1 del gruppo corrispondente impostato nel modo di installazione. (impostazione numero del gruppo: 0~F, visualizzazione numero del gruppo 1~16)

Es.) Se impostate il numero del gruppo su "0" nel modo di installazione, esso visualizza il numero del gruppo con "1" nella condizione di selezione del gruppo normale.

ISTRUZIONI PER IL PROPRIETARIO

Selezione del gruppo

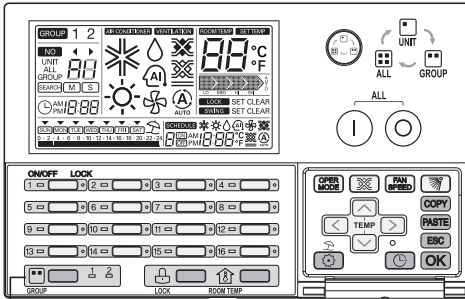

1 Selezionare il gruppo per controllare e visualizzare premendo il tasto "SELEZIONE GRUPPO".
Quando si preme il tasto "SELEZIONE GRUPPO", il gruppo 1 e il gruppo 2 sono attivati.

2 Quando si preme il tasto "SELEZIONE GRUPPO", il LED viene acceso nel gruppo impostato e è visualizzata la corrispondente condizione attuale usando l'LCD e il LED.

! NOTA

- Nel caso di Eco-V DX, è possibile controllare e visualizzare il gruppo di ventilazione.

Controllo di selezione della gamma

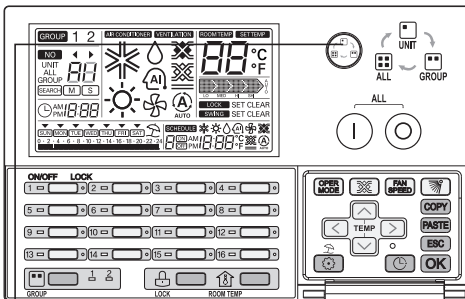

Selezionare la gamma di prodotto da controllare premendo il tasto .

- UNITA': Unità interna singola
- GRUPPO: Unità interne collegate del gruppo corrispondente
- TUTTE: Unità interne collegate di tutti i gruppi (solo alcuni tipi di prodotti)

Il campo di prodotto selezionato è modificato come segue premendo il tasto .
(UNITA' → GRUPPO → TUTTI → UNITA')
* L'impostazione del controllore centrale della slave è modificata come segue.
(UNITA' → Gruppo → UNITA')

! NOTA

Quando si seleziona il GRUPPO TUTTI, l'unità interna comandata per ultima viene visualizzata sull'LCD. Se eseguite il comando in questa condizione, tutte le unità interne della gamma di prodotto selezionata sono cambiate nella impostazione in modo eguale. Quando si seleziona la condizione di tutti i gruppi, se non premete alcun tasto per 20 secondi, si torna al modo di selezione di unità singola in modo automatico.

Utilizzo di unità interna singola

Questa è la funzione per controllare la condizione on/off dell'unità interna singola.

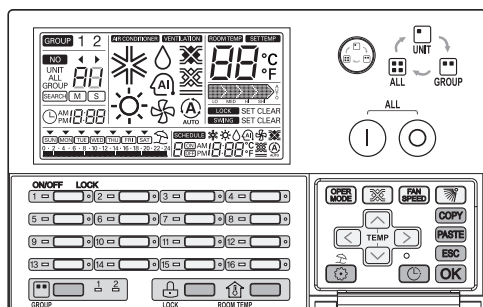

1 In caso di condizione di spegnimento

- Se la corrispondente unità interna è già selezionata
"Quando si preme il tasto ON/OFF individuabile, la corrispondente unità interna è selezionata e è acceso il display a LCD e il singolo led on/off."
- Se l'altra unità interna è selezionata,
"Quando si preme il tasto singolo ON/OFF, la corrispondente unità interna viene fermata e viene spento il display LCD e il singolo led on/off."

2 In caso di condizione di inserzione

- Se la corrispondente unità interna è già selezionata
Quando si preme il tasto singolo ON/OFF, la corrispondente unità interna viene fermata e viene spento il display LCD e il singolo led on/off.
- Se l'altra unità interna è selezionata,
Quando si preme il tasto ON/OFF individuabile, la corrispondente unità interna è selezionata e è acceso il display a LCD e il singolo led on/off.

※ Esso indica una accensione della trasmissione con il lampeggio del led del gruppo.

Es.) Tipo di prodotto gruppo 1 : condizionatore aria

Tipo di prodotto gruppo 2 : ventilazione

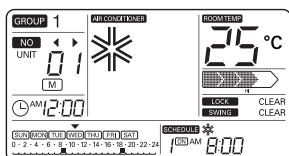

<Condizione di visualizz. condizionatore aria>

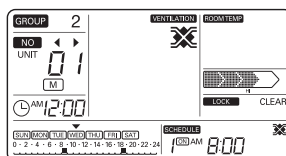

< Condizione di visualizz. ventola >

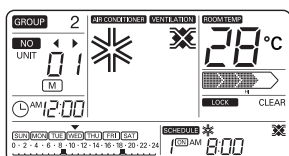

< Condizione di visualizz. Eco-V DX >

Utilizzo del gruppo

Questa è la funzione per comandare la condizione on/off delle unità dei gruppi.

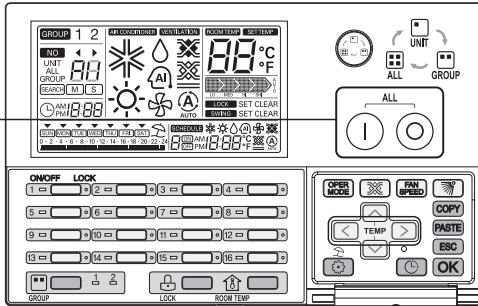

1 In caso di condizione di arresto di funzionamento (off)

Quando si preme il tasto **I**, tutte le unità collegate del corrispondente gruppo sono azionate e sono accese con una sequenza regolare.

In ogni istante, il corrispondente numero del gruppo e la condizione di unità interna comandata per ultima è visualizzata sull'LCD.

* Se comandate da questa condizione, tutte le unità interne del gruppo selezionato sono commutate in modo eguale.

2 In caso di utilizzo di condizione di inserzione,

Quando si preme il tasto **O**, tutte le unità collegate del corrispondente gruppo sono arrestate e sono spenti i singoli LED on/off in sequenza regolare.

In ogni istante, la condizione dell'unità interna sull'LCD viene annullata.

! NOTA



- Se selezionate il modo di controllo del gruppo premendo il tasto **O**, si può selezionare il corrispondente gruppo senza modificare la condizione di funzionamento.
- Dopo aver selezionato il modo di selezione del gruppo, se non si preme alcun tasto per 20 secondi, si torna al modo di selezione dell'unità singola in modo automatico.

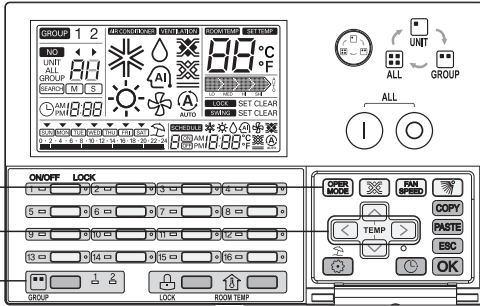

Impostazione modo funzionamento del condizionatore d'aria

Questa è la funzione per controllare il modo di funzionamento del condizionatore d'aria / Eco-V DX.



1 Selezionare il gruppo per comandare premendo il tasto "SELEZIONE GRUPPO".
(In caso del ventilatore, questa funzione non è attiva).

2 Selezionare l'unità interna da comandare con il tasto singolo ON/OFF
Selezionare l'unità interna per controllare premendo il tasto  

3 Selezionare il modo di funzionamento della corrispondente unità interna premendo il tasto  .

- Essa è modificata per il modo di funzionamento premendo il tasto .

*Condizionatore aera: Raffreddamento → Riscaldamento → Auto → Deumidificazione → Ventil

*Eco-V DX : Raffreddamento → Riscaldamento → Auto → Off

- Essa è modificata per la corrispondente visualizzazione di LED on/off singoli quando si cambia il modo di funzionamento.

- Raffreddamento/deumidificazione/vent.: Verde
- Riscaldamento: Ambra
- Stato di guasto: Rosso
- Arresto: Off



! NOTA

- Essa viene cambiata per il modo di funzionamento dell'unità interna selezionata come condizione di selezione del comando.
 - Quando si seleziona il modo di controllo del gruppo,
Se cambiate il modo di funzionamento in questa condizione, tutte le unità interne del corrispondente gruppo sono modificate in modo eguale.
 - Quando si selezionano tutti i modi di controllo,
Se comandate da questa condizione, tutte le unità interne del gruppo selezionato sono commutate in modo eguale.

Impostazione del modo di ventilazione

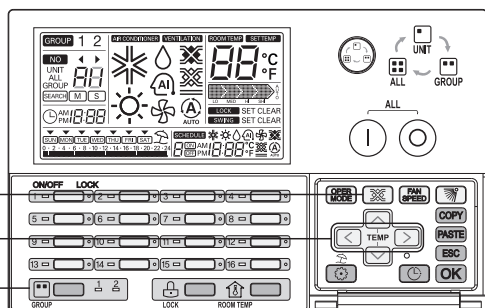
Questa è la funzione per comandare il modo di ventilazione della ventola / Eco-V DX.



- 1 Selezionare il prodotto di ventilazione premendo il tasto "SELEZIONE GRUPPO".
(In caso di condizionatore d'aria, questa funzione non è attiva).
- 2 Selezionare l'unità interna da comandare con il tasto singolo ON/OFF.
Selezionare l'unità interna per controllare premendo il tasto  .
- 3 Selezionare il modo di ventilazione del corrispondente ventilatore premendo il tasto .

- Essa è cambiata per il corrispondente display di LED on/off come per modifica del modo ventilazione.

- Modo Ventilation on : Verde
- Modo Ventilation Stop : Off

! NOTA

- Esso è cambiata per il modo di ventilazione dell'unità di ventilazione selezionata come condizione di selezione del comando.
 - Quando si selezionano tutti i modi di controllo del gruppo,
Se comandate il modo di ventilazione da questa condizione, tutte le unità di ventilazione del corrispondente gruppo sono cambiate in modo eguale.
 - Quando si selezionano tutti i modi di controllo,
Se cambiate il modo di ventilazione in questa condizione, tutte le unità di ventilazione del tipo di prodotto selezionato sono cambiate in modo eguale.

Impostazione di temperatura desiderata

Questa funzione imposta la temperatura desiderata del condizionatore d'aria / Eco-V DX.

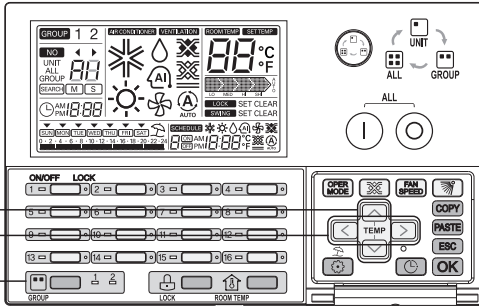

- 1 Selezionare il gruppo da comandare premendo il tasto "SELEZIONE GRUPPO".
- 2 Selezionare l'unità interna da comandare con il tasto singolo ON/OFF
Selezionare l'unità interna per controllare premendo il tasto
- 3 Impostare la temperatura desiderata premendo il tasto .

– La temperatura può essere impostata fra 18 °C e 30 °C. (La temperatura può essere impostata fra 64 °F e 86 °F.)

- : La temperatura aumenta di 1 °C a ogni pressione del tasto.
- : La temperatura diminuisce di 1 °C a ogni pressione del tasto.

- In caso dell'unità di ventilazione, la impostazione della temperatura desiderata non è attiva.
- In caso dell'unità Eco-V DX, l'impostazione della temperatura desiderata è possibile per comandare quando si accende il condizionatore d'aria.

! NOTA

- Essa viene cambiata alla temperatura desiderata dell'unità interne selezionata come la condizione di selezione del comando.
 - Quando si seleziona il modo di controllo del gruppo,
Se cambiate la temperatura desiderata in questa condizione, tutte le unità interne del corrispondente gruppo sono cambiate in modo eguale.
 - Quando si selezionano tutti i i modi di comando,
Se cambiate la temperatura desiderata in questa condizione, tutte le unità interne del tipo di prodotto selezionato sono cambiate in modo eguale.

Impostazione velocità ventola

Questa è la funzione per comandare le velocità della ventola desiderata.

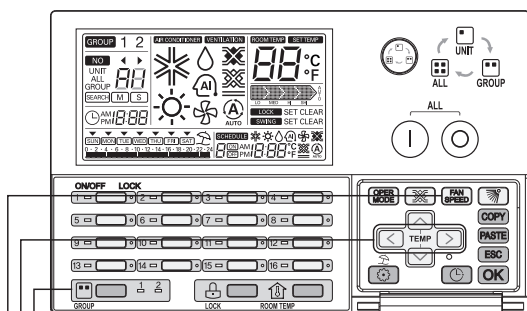

1 Selezionare il gruppo da comandare premendo il tasto "SELEZIONE GRUPPO".

2 Selezionare l'unità interna da comandare con il tasto singolo ON/OFF
Selezionare l'unità interna per controllare premendo il tasto

3 Impostare le velocità della ventola desiderata premendo il tasto .
- Essa è cambiata nella corrispondente velocità della ventola premendo il tasto .

Condizionatore d'aria:
Basso → Medio → Alto → Auto

| Velocità della ventola | Visualizzazione del display |
|------------------------|-----------------------------|
| Bassa | |
| Media | |
| Alta | |
| Automatica | |

Unità ventilazione /Eco-V DX:
Bassa → Alta → Molto alta

| Velocità della ventola | Visualizzazione del display |
|------------------------|-----------------------------|
| Bassa | |
| Alta | |
| Molto alta | |

* In caso di SLO, esso visualizza Basso.

* In caso di Po, esso visualizza Alto.



! NOTA

- Essa viene modificata per la velocità della ventola desiderata dell'unità interna selezionata come la condizione di selezione del comando.
 - Quando si seleziona il modo di comando, Se cambiate la velocità desiderate della ventola in questa condizione, tutte le unità interne del tipo di prodotto selezionato sono cambiate in modo eguale.
 - Quando si selezionano tutti i modi di comando, Se cambiate la velocità desiderate della ventola in questa condizione, tutte le unità interne del tipo di prodotto selezionato sono cambiate in modo eguale.

Impostazione direzione flusso aria

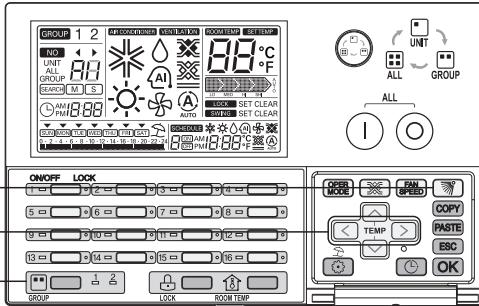
Questa è la funzione per comandare la direzione del flusso aria del condizionatore d'aria.



- 1 Selezionare il gruppo per comandare premendo il tasto "Selezione gruppo".
- 2 Selezionare l'unità interna da comandare con il tasto singolo ON/OFF
Selezionare l'unità interna per controllare premendo il tasto  
- 3 Selezionare la condizione di impostazione della direzione aria premendo il tasto  .

- Essa viene modificata per la corrispondente direzione del flusso aria premendo il tasto  . (Impostaz. ← Cancell.)

- IMPOST.: La direzione del flusso aria è cambiata automaticamente.
- CANCELL.: La direzione del flusso aria è fissa.

! NOTA



- E' cambiata per la condizione di impostazione del flusso aria dell'unità interna selezionata come la condizione di selezione di controllo.
 - Quando si selezionano tutti i modi di controllo,
Se cambiate la condizione di impostazione della portata aria desiderata in questa condizione, tutte le unità interne del gruppo corrispondente sono cambiate in modo eguale.
 - Quando si selezionano tutti i modi di controllo,
Se cambiate la condizione di impostazione della portata aria desiderata in questa condizione, tutte le unità interne del tipo di prodotto selezionato sono cambiate in modo eguale.

Impostazione del blocco

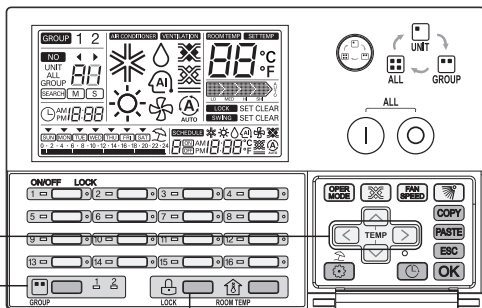
Questa è la funzione per limitare il comando dell'unità interna del controllore remoto. In questa condizione, è possibile comandare l'unità interna solo dal controllore centrale.



1 Selezionare il gruppo da controllare premendo il tasto "SELEZIONE GRUPPO".

2 Selezionare l'unità interna da comandare con il tasto singolo ON/OFF
Selezionare l'unità interna per controllare premendo il tasto  

3 Selezionare l'applicazione di impostazione di blocco premendo il tasto  .

- Esso viene cambiato nella condizione di impostazione di blocco della corrispondente unità interna premendo il tasto  .
LOCK

- IMPOST.: La corrispondente unità interna è bloccata.

- CANCEL.: La corrispondente unità interna è bloccata.

! NOTA

- Essa è modificata per la condizione di impostazione di blocco dell'unità interna selezionata come condizione di selezione di comando.
 - Quando si seleziona il modo di controllo dei gruppi,
Se cambiate la condizione di impostazione di blocco in questa condizione, tutte le unità interne del gruppo corrispondente sono cambiate in modo eguale.
 - Quando si selezionano tutti i modi di controllo,
Se cambiate la condizione di impostazione di blocco in questa condizione, tutte le unità interne del tipo di prodotto selezionato sono cambiate in modo eguale.

Schema di flusso delle impostazioni correnti

• Impostazioni di ora corrente

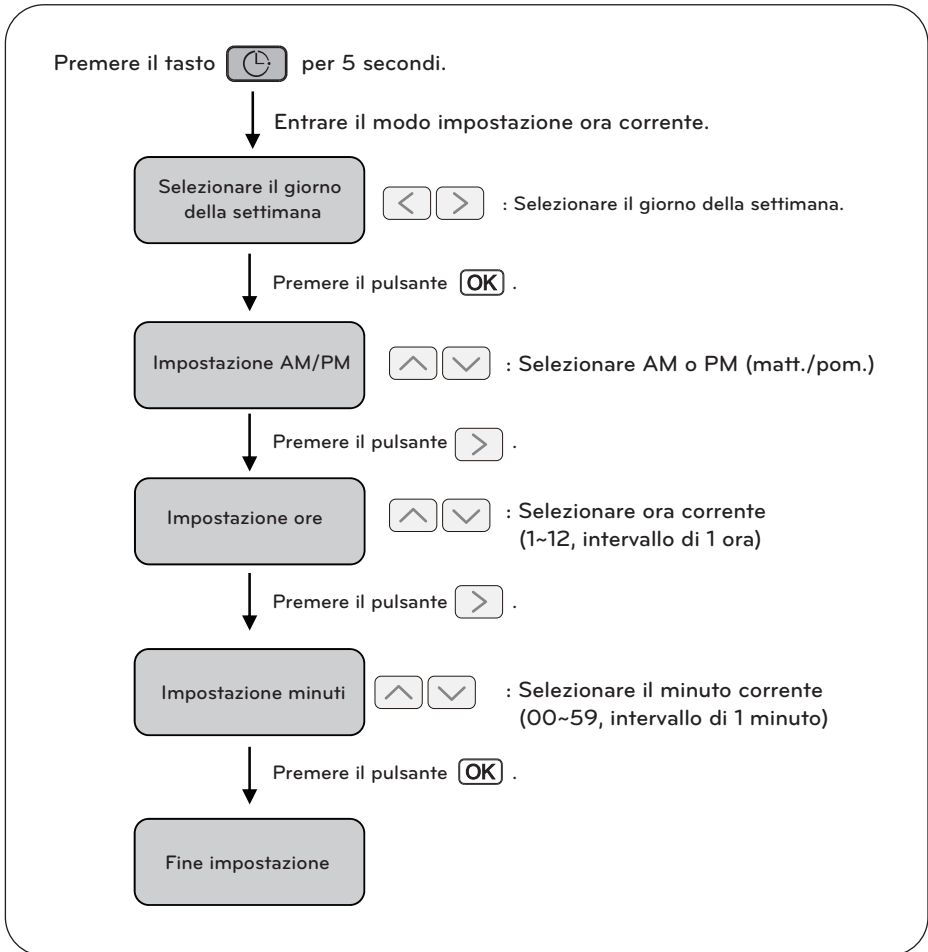



! NOTA

- Se si preme il tasto , l'ora viene modificata alla condizione precedentemente modificata e si esce dal modo di impostazione di ora corrente.

Modifica di ora corrente

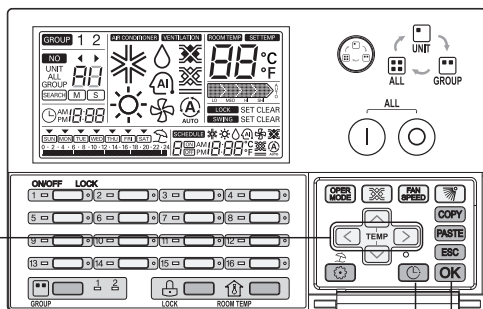
"Questa Funzione è utilizzata per Cambiare il Tempo Corrente."



- 1 Mantenere premuto il tasto  per 5 secondi per entrare nel modo di impostazione di 'Ora corrente'. Il giorno corrente della settimana lampeggerà nella finestra.



- 2 Selezionare il giorno corrente premendo il tasto   .





- 3 Se è stato selezionato il giorno della settimana, premere il tasto  per passare al modo di impostazione dell'ora. Un triangolo capovolto appare sopra il giorno corrispondente della settimana.



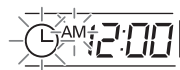

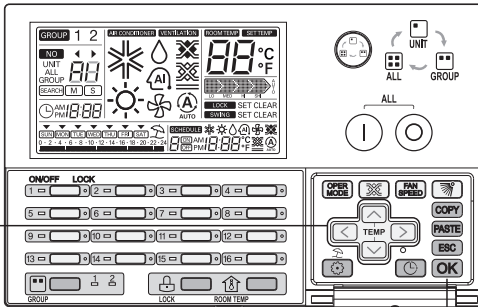
- 4 Selezionare AM/PM premendo il tasto   .



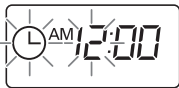

- 5 Entrare in modo impostazione 'ora' premendo il tasto  . L'ora nella finestra lampeggerà.



- 6 Selezionare l'ora corrente premendo il tasto   .

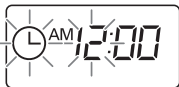

(1~12, intervallo di 1 ora)

- 7 Entrare in modo impostazione 'minuti' premendo il tasto  . Il minuto nella finestra lampeggerà.

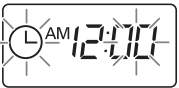

- 8 Selezionare l'ora corrente premendo il tasto   .

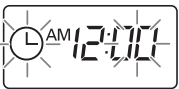

00 ~ 59 (intervallo 1 minuto)

- 9 Impostare l'impostazione di ora desiderata premendo il tasto  .

- "Dopo premendo il tasto  , programma display è aggiornato" "Quando aggiornamento, L'icona programma lampeggerà"

! NOTA

- Per annullare l'impostazione dell'orario durante la impostazione, premere tasto  . In tale momento, l'ora corrente verrà nuovamente configurata e si esce dal modo di impostazione di ora corrente.

Schema di flusso di impostazione di programma

• Impostazione di programma

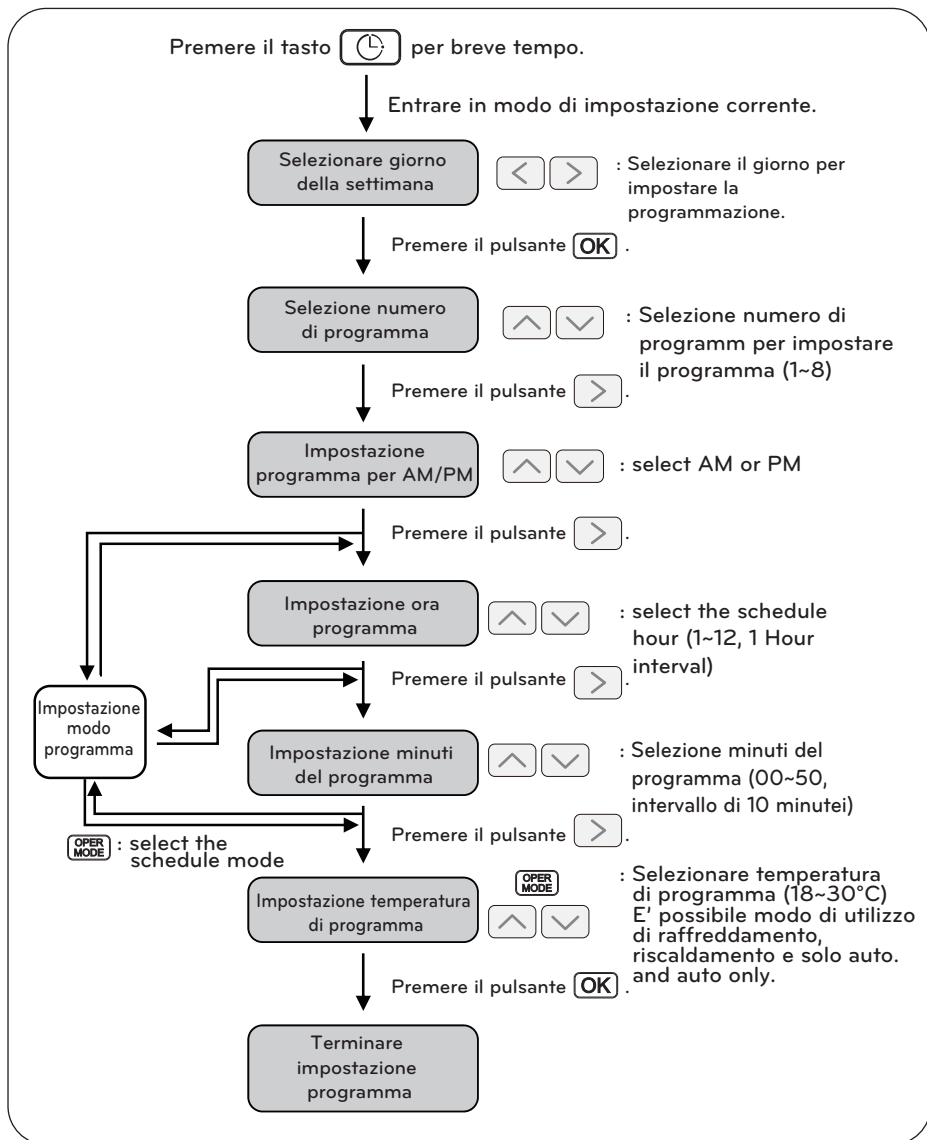

! NOTA

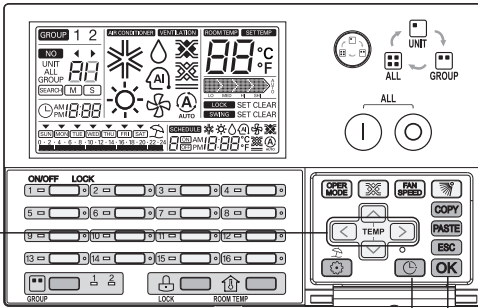

- Se si preme il tasto , la condizione di impostazione di programma viene modificata nuovamente alla condizione configurata prima e si esce dal modo di impostazione programma.

Pianificazione programma

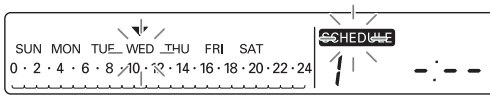

- 1 Premete tasto  per breve tempo per entrare nel modo di impostazione 'programma'. Il giorno della settimana lampeggerà.



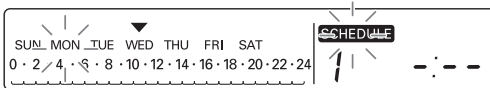

- 2 Selezionare il giorno di programmazione desiderato premendo il tasto  .



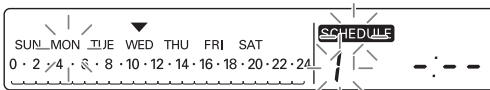

- 3 Se il giorno della settimana è stato selezionato, premere il tasto  per entrare nel modo di impostazione dell'ora.

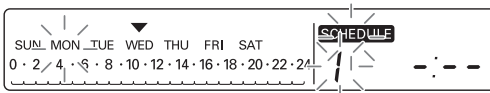

- 4 Selezionare il numero di programma desiderato per impostare premendo il tasto  .

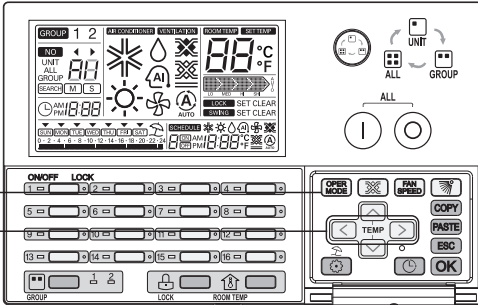



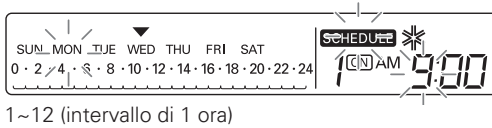

- 10 Selezionare l'ora desiderata premendo il tasto  .

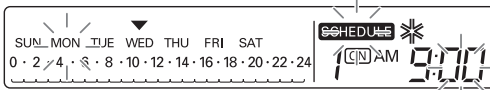

1~12 (intervallo di 1 ora)

- 11 Entrare nel modo di impostazione di 'minuti' premendo il tasto . Il minuto nella finestra lampeggerà.



- 12 Selezionare il minuto desiderato premendo il tasto  .

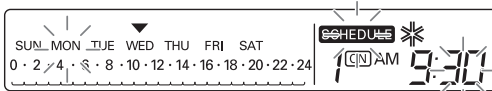

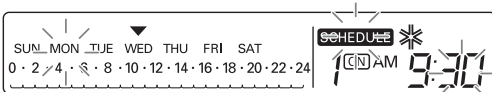

00~50 (intervallo di 10 minuti)

- 13 Selezionare il modo di funzionamento premendo il tasto . (Solo condizionatore aria e Eco-V DX)

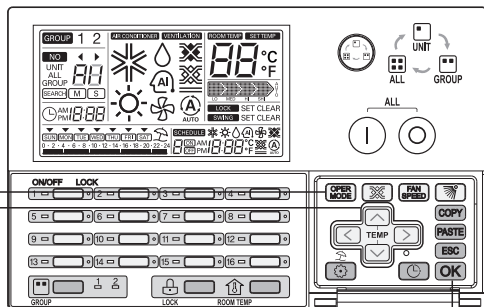

Condizionatore aria: Raffredd. → Riscald. → Auto → Deumidificazione → Ventola
Eco-V DX : Raffredd. → Riscald. → Auto → OFF



- 14 Selezionare modo di funzionamento premendo il tasto .
(Solo ventola e Eco-V DX)

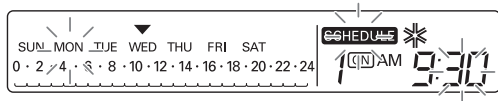

Unità ventilazione / Eco-V DX : Scambio calore → Normale → Automatico

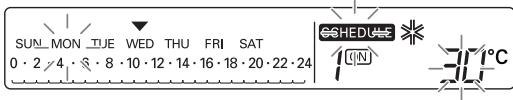

- 15 Entrare in modo di impostazione di temperatura desiderata premendo il tasto .
La temperatura desiderata nella finestra lampeggerà. (Questa funzione è possibile solo per programma inserito (ON)).

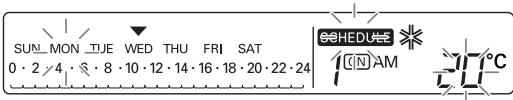

- 16 Selezionare la temperatura desiderata premendo il tasto  .



- In caso di °C: 18°C ~30°C (intervallo 1°C)
- In caso di °F: 64°F ~86°F (intervallo 2°F)

- 17 Applicare la pianificazione di programma desiderata premendo il tasto .
Essa indica il programma impostato corrispondente visualizzando il bordo come .

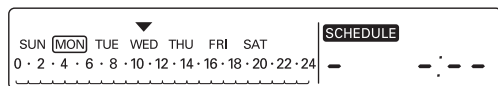

 **NOTA**

- "Dopo premendo il tasto , programma display è aggiornato" "Quando aggiornamento, L'icona programma lampeggerà"

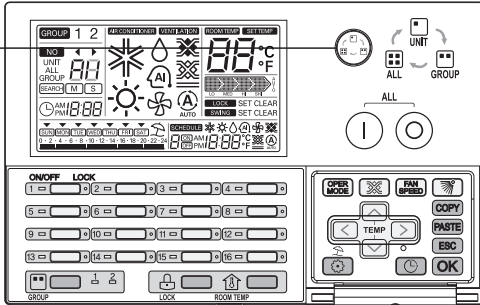

Impostazione programma gruppo

- Quando si seleziona il modo di controllo gruppo,
- Se impostare il programma in questa condizione, tutte le unità interne del corrispondente gruppo sono impostate nello stesso programma.

! NOTA

- Per annullare la pianificazione di programma durante l'impostazione, premere il tasto **ESC**. In tale istante, l'ora corrente verrà nuovamente configurata nella condizione di programma precedente e si esce dal modo di impostazione di programma.

Visualizzazione del programma

Quando è impostato il giorno del programma, esso indica la panoramica del programma del giorno e dell'ora di programma eseguito successivamente come nella seguente figura.

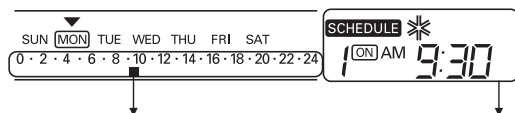

<Panoramica di programma del giorno >

<Dettagli del programma eseguito successivamente >

Priorità programma

Se sono impostati due o più programmi contemporaneamente, essa funziona con il programma di priorità più alto. Il programma con numero inferiore ha una priorità maggiore.



Es.) In caso della stessa ora di programma no. 1 e no. 2, quando l'ora del programma 1 ha la priorità maggiore del programma 2, la corrispondente unità interna arresterà il suo funzionamento alle ore 11:00 AM.

Precauzione di programmazione

Durante l'esecuzione dei programmi, le unità interne non ricevono alcun comando per diversi minuti (Il controllore remoto e l'AC Ez non possono funzionare normalmente durante questo periodo.)

Durante il blackout

- 1 Se un blackout dura oltre 2 ore, il programma già impostato non verrà eseguito al ripristino dell'alimentazione. (È necessario reimpostare l'ora corrente).
- 2 Durante il blackout, il programma impostato non verrà eseguito.

Schema di flusso della cancellazione del programma

• Cancellazione programma individuale

Premere tasto  per breve tempo.

↓ Entrare nel modo di impostazione programma.

Selezionare ora della settimana   : Selezionare il giorno della settimana per cancellare il programma.

↓ Premere il pulsante **OK** .

Selezione numero di programma   : Selezionare numero di programma per cancellare il programma (1~8)

↓ Premere il tasto **ESC** per 5 secondi.

Cancellazione del programma giornaliero corrispondente

• Cancellazione programma del giorno

Premere tasto  per breve tempo.

↓ Entrare nel modo di impostazione programma.

Selezionare giorno della settimana   : Selezionare il giorno della settimana per cancellare il programma.

↓ Premere il tasto **ESC** per 5 secondi.

Cancellazione del programma individuale corrispondente

! NOTA

- Se premete il tasto **ESC** , si esce dal modo di impostazione di programma.

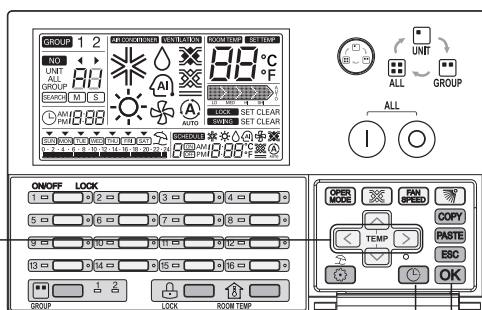

Programmazione: Cancellazione programma (programma individuale)

Per eliminare solo un programma di un'unità interna

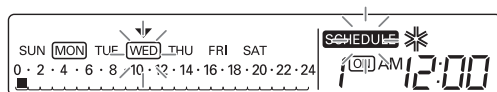

- 1 Premere il tasto  per breve tempo per entrare nel modo di impostazione 'programma'. Il giorno della settimana lampeggerà.



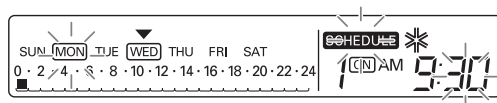

- 2 Selezionare il giorno desiderato di cancellazione del programma premendo il tasto  .

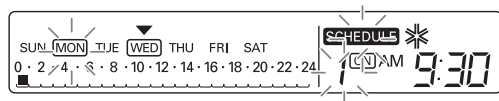

- 3 Se il giorno della settimana desiderato è stato selezionato, premere il tasto  per passare al modo di impostazione del programma.



- 4 Selezionare il numero di programma desiderato per cancellare premendo il tasto  .

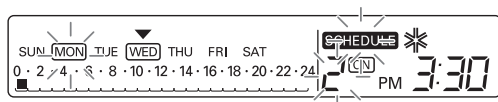

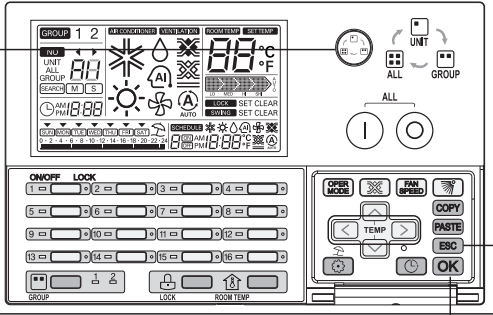

- 5 Se il giorno della settimana è stato selezionato, premere il tasto **ESC** per 5 secondi per cancellare il programma del giorno desiderato.

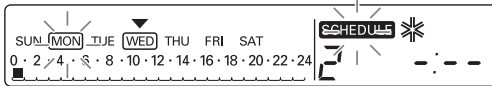

Il programma corrispondente viene cancelato e si esce dal modo di impostazione di programma.

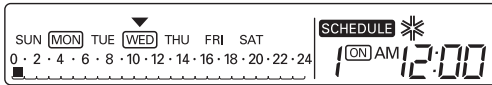

Programmazione: Cancellazione programma individuale (programma di gruppo)

Per eliminare solo un programma di un'unità interna

- 1 Premere il tasto **GROUP** per selezionare il modo di impostazione del 'gruppo'.
- 2 Se cancellate il programma in questa condizione, per tutte le unità del corrispondente gruppo è cancellato il programma del corrispondente numero.

! NOTA

- Se premete il tasto **ESC** per breve tempo, si esce dal modo di impostazione del programma.

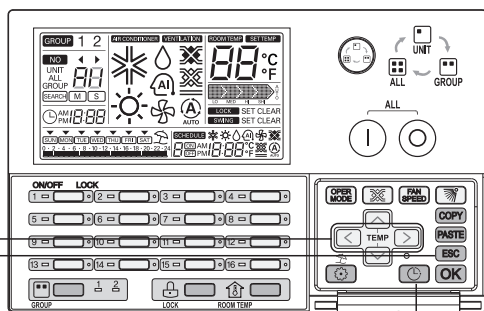

Programmazione: Cancellazione programma (programma del giorno)

Questa è la funzione che elimina la programmazione giornaliera di una unità interna.

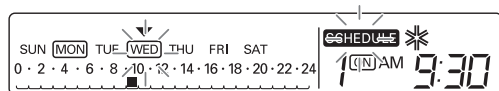

- 1 Premere il tasto  per breve tempo per entrare nel modo di impostazione di 'programma'. Il giorno della settimana lampeggerà.



- 2 Selezionare il giorno desiderato della cancellazione del programma premendo il tasto  .

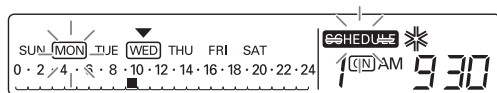

- 3 Se il giorno desiderato di cancellazione del programma è stato selezionato, premere il tasto **ESC** per 5 secondi per cancellare il programma del giorno desiderato.

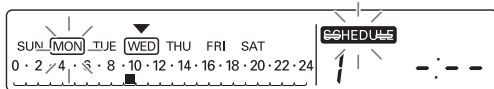

Il programma del giorno è cancellato, si esce dal modo di impostazione di programma. Esso indica che non si ha il programma del giorno a causa della scomparsa del bordo del corrispondente giorno nell'LCD.

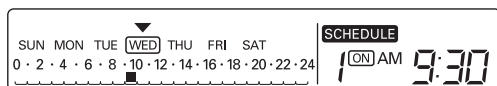

Programmazione: Cancellazione programma del giorno (programma di gruppo)

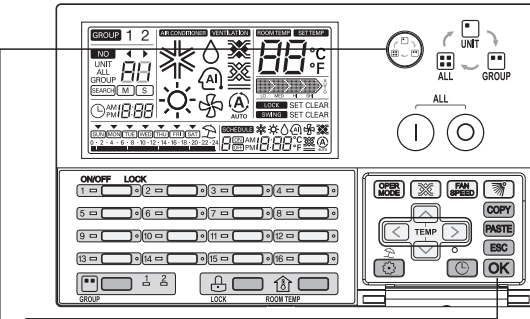

- 1 Premere il tasto  per selezionare il modo di impostazione di 'gruppo'.
- 2 Se cancellate il programma in questa condizione, le corrispondenti unità del gruppo verranno cancellate per il giorno corrispondente.

! NOTA

- Se premete il tasto **ESC** , si esce dal modo di impostazione del programma.

Schema di flusso delle copia di programma individuale

• Copia di programma

Premere tasto  per breve tempo.

↓ Entrare in modo di impostazione di programma.

Selezionare giorno della settimana



: Selezionare il giorno della settimana per impostare il programma.

↓ Premere il pulsante **OK** .

Selezione numero di programma



: Selezionare numero di programma per impostare il programma (1-8)

↓ Premere il pulsante **COPY** .

Copia di programma corrispondente

↓ Premere il pulsante **ESC** .

Selezionare giorno della settimana

• Incolla il programma

Premere tasto  per breve tempo.

↓ Entrare in modo di impostazione programma.

Selezionare giorno della settimana



: Selezionare il giorno della settimana per impostare il programma.

↓ Premere il tasto **OK** .

Selezione numero di programma



: select schedule number to set up schedule (1~8)

↓ Premere il tasto **PASTE** .

Impostazione programma copiato

↓ Premere il tasto **OK** .

Termine di incolla programma

! NOTA

- Se premete il tasto **ESC** , si esce dal modo di impostazione programma.

Programmazione: Copia di programma (programma individuale)

Per applicare una pianificazione per altri giorni.

(Esempio. Per rendere il secondo programma di Venerdì essere lo stesso con il secondo programma di Lunedì, utilizzare singola copia pianificazione funzione / incolla)

• Copia di programma

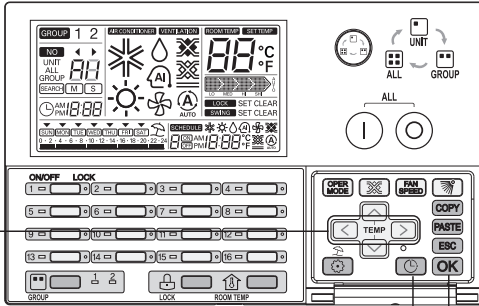

- 1 Premere il tasto brevemente per entrare in modo di impostazione 'programma'. Il giorno attuale della settimana lampeggerà.

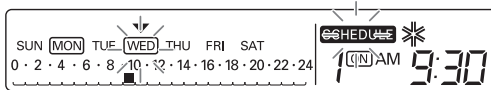

- 2 Selezionare il giorno desiderato del programma copiando con la pressione del tasto .

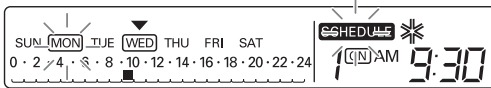

- 3 Se il giorno della settimana è stato selezionato, premere il tasto per entrare in modo di impostazione di ora programma.

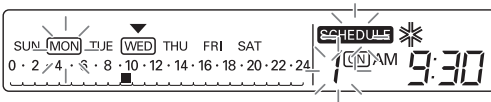

- 4 Selezionare numero di programma desiderato per impostare premendo il tasto .

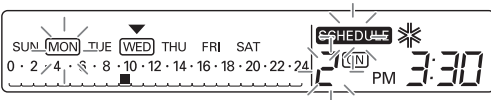

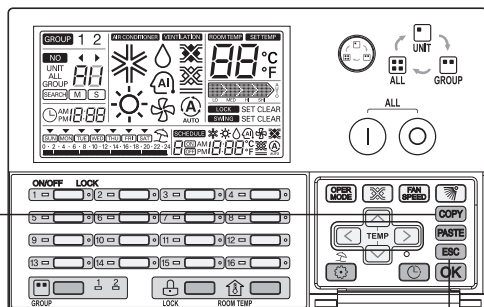

- 5 Se il giorno desiderato del programma da copiare è stato selezionato, premere il tasto **COPY** per copiare il programma del giorno desiderato.

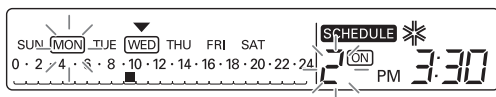

- 6 Uscire da modo di impostazione programma premendo il tasto **ESC**.

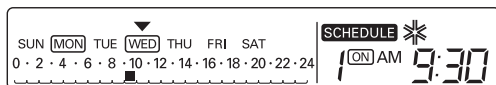

! NOTA

- Se si preme il tasto **ESC**, si esce dal modo di impostazione di programma.

• Incolla il programma

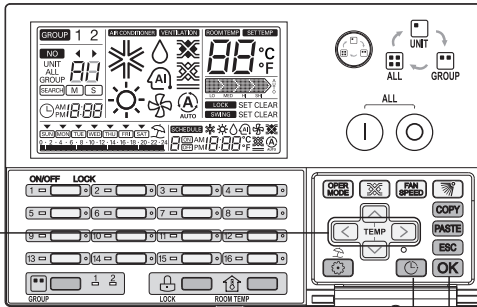

- 1 Premere il tasto per breve tempo per entrare in modo di impostazione di 'programma'. Il giorno della settimana lampeggerà.

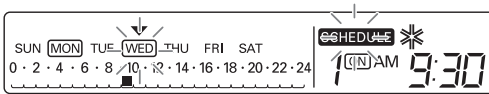

- 2 Selezionare il giorno desiderato del programma da incollare premendo il tasto .

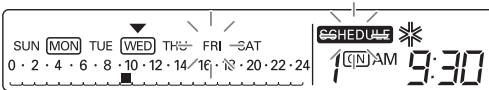

- 3 Se il giorno desiderato della settimana è stato selezionato, premere il tasto per entrare nel modo di impostazione di programma.

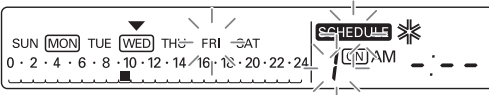

- 4 Selezionare numero di programma desiderato da impostare premendo il tasto .

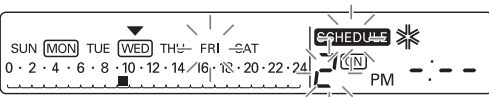

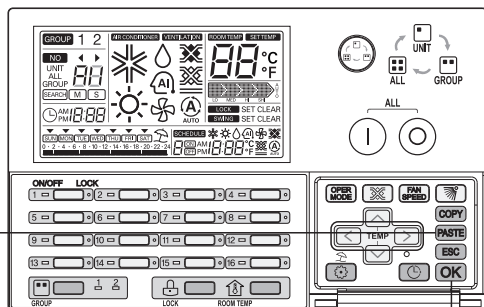

- 5 Se il numero di programma del giorno da incollare è stato selezionato, premere il tasto **PASTE** per incollare il numero di programma del giorno desiderato.

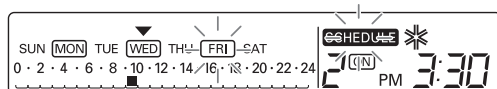

- 6 Applicare il programma incollato premendo il tasto **OK**. Esso indica il programma impostato del corrispondente giorno visualizzando il bordo come **FRI**.

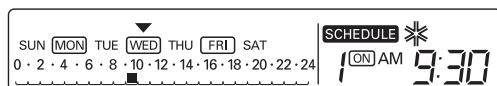

Incolla programma individuale di gruppo

- Quando impostazione di programma Copia,
Prima di incollare copiato programma individuale, "se seleziona la modalità di controllo del gruppo, tutte le unità interne del corrispondente gruppo sono impostate nello stesso copiato programma individuale."

! NOTA

- Se si preme il tasto **ESC**, si esce dal modo di impostazione di programma.

Schema di flusso delle copia di programma del giorno

• Copia del programma del giorno

Premere il tasto  per breve tempo.

↓
Entrare in modo impostazione di programma.

Selezionare giorno
della settimana



: Selezionare giorno della settimana
per impostare il programma.

↓
Premere il tasto 

Copia del programma
corrispondente



Selezionare giorno
della settimana



: Selezionare giorno della settimana per
impostare il programma.

↓
Premere il tasto 

Impostazione
programma copiato



↓
Premere il tasto 

Incolla programma
terminato

! NOTA

- Se si preme il tasto  , si esce dal modo di impostazione di programma.

Programmazione: Copia di programma (programma del giorno)

Per applicare una pianificazione per altri giorni. (Esempio. Per rendere il programma di Venerdì essere lo stesso con il programma di Lunedì, utilizzare la funzione pianificazione delle copie / incolla.)

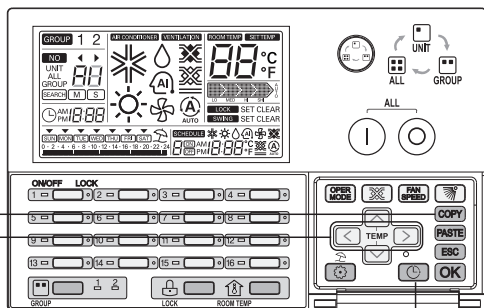

- 1 Premere tasto per breve tempo per entrare nel modo di impostazione di 'programma'. Il giorno della settimana lampeggerà.

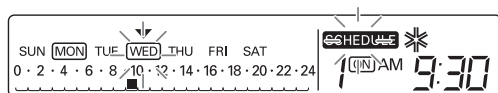

- 2 Selezionare il giorno del programma da copiare premendo il tasto .

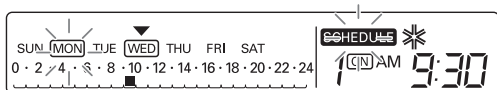

- 3 Se il giorno desiderato del programma da copiare è stato selezionato, premere il tasto per copiare il programma del giorno desiderato.

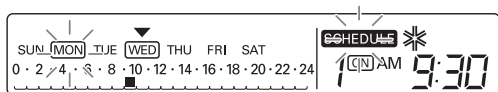

- 4 Selezionare il giorno del programma da incollare premendo il tasto .

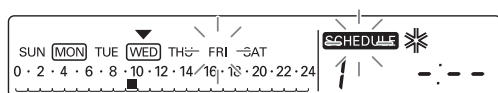

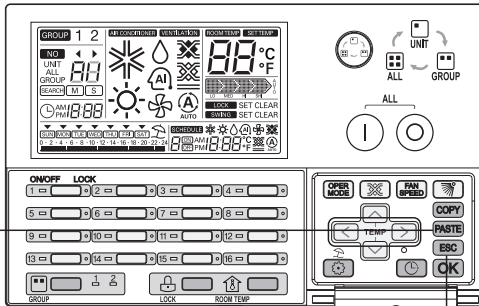

- 5 Se il giorno desiderato del programma da incollare è stato selezionato, premere il tasto **PASTE** per incollare il programma copiato.

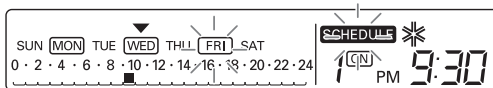

- 6 Applicare il programma incollato premendo il tasto **OK**.
Esso indica il programma impostato del corrispondente giorno visualizzando il bordo come **FRI**.

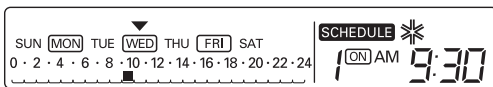

Incolla programma del giorno di gruppo

- Quando impostazione di programma Copia,

Prima di incollare copiato programma del giorno, se seleziona la modalità di controllo del gruppo, tutte le unità interne del corrispondente gruppo sono impostate nello stesso copiato programma individuale.

! NOTA

- Se si preme il tasto **ESC**, si esce dal modo di impostazione di programma.

Schema di flusso per impostazione delle ferie

• Impostazione delle ferie

Premere il tasto  per breve tempo.

↓
Entrare nel modo di impostazione di programma.

Selezionare giorno
della settimana



: Selezionare giorno della settimana per impostare il programma.

↓
Premere il tasto 

Impostazione delle ferie



: È insieme festa modificato / chiara condizione premendo il pulsante .

↓
Premere il tasto **OK**

Impostazione delle
ferie terminata

! NOTA

- Se si preme il tasto **ESC**, si esce dal modo di impostazione di programma.

Auto –diagnosi dell'unità interna

Questa funzione viene visualizzata quando viene ricevuto il codice di controllo dal controller centrale.

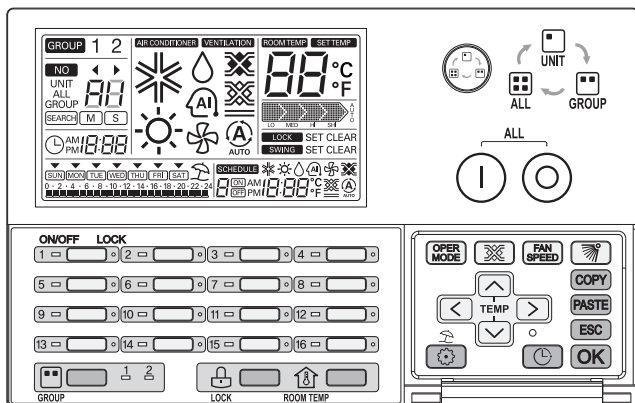

- 1 Se la corrispondente unità interna ha uno stato di guasto, essa indica un LED ROSSO del singolo LED di accensione/spengimento.
- 2 Un simbolo " CH " o " xx " (numero) è visualizzato ripetutamente sull'LCD per rappresentare il codice di stato di guasto.
- 3 Quando il codice di guasto è visualizzato sull'LCD, contattare il centro di servizio o gli installatori.

ES.) In caso di codice di stato di guasto 3 : CH 3

