

MANUALE UTENTE

# LG ThinQ Speaker

Leggere con attenzione questo manuale prima di azionare l'unità e conservarlo per uso futuro.

MODELLO  
WK7



MFL71481821

2105\_Rev03

[www.lg.com](http://www.lg.com)

Copyright © 2019-2021 LG Electronics Inc. Tutti i diritti riservati.

## Informazioni di sicurezza



**ATTENZIONE:** PER RIDURRE IL RISCHIO DI SCOSSA ELETTRICA NON RIMUOVERE IL COPERCHIO (O IL COPERCHIO POSTERIORE). LE PARTI INTERNE NON POSSONO ESSERE RIPARATE DALL'UTENTE E RICHIEDONO L'OPERA DI PERSONALE DI SERVIZIO QUALIFICATO.



Il simbolo di un freccia all'interno di un triangolo equilatero avverte l'utente della presenza di voltaggio pericoloso non isolato all'interno dell'unità che potrebbe provocare rischio di folgorazione.



Il punto esclamativo in un triangolo equilatero avverte l'utente della presenza di importanti istruzioni operative e di manutenzione (riparazione) all'interno della documentazione fornita con il prodotto.

**AVVERTENZA:** PER EVITARE INCENDI O SCOSSE ELETTRICHE NON ESPORRE QUESTO PRODOTTO A PIOGGIA O UMIDITÀ.

**ATTENZIONE:** L'apparato non deve essere esposto all'acqua (gocciolio o spruzzi); non collocare oggetti pieni di liquidi, per esempio vasi, sopra l'apparato.

**AVVERTENZA:** Non installare questa apparecchiatura in uno spazio ristretto come una libreria o unità simili.

**ATTENZIONE:** Non utilizzare prodotti ad alta tensione nell'area circostante il presente prodotto (per es. dispositivi elettrici insetticidi). Il presente prodotto può presentare malfunzionamenti a causa di una scarica elettrica.

**ATTENZIONE:** Non appoggiare candele accese o altre sorgenti a fiamma libera sul dispositivo.

**ATTENZIONE:** Non ostruire le aperture di ventilazione. Installare secondo le istruzioni del fabbricante.

Le fessure e aperture della custodia sono previste per la ventilazione e per assicurare un funzionamento corretto del prodotto e per proteggerlo dal surriscaldamento. Le aperture non devono mai essere ostruite appoggiando il prodotto sul letto, sul sofà, sul tappeto o altra superficie simile. Questo prodotto non dovrà essere disposto in condizione chiusa come in uno scaffale per libri o scaffale generico salvo che non sia prevista una ventilazione corretta e che siano soddisfatte le istruzioni del fabbricante esattamente.

### FARE ATTENZIONE al cavo elettrico

La Spina di Alimentazione è il dispositivo di scollegamento. In caso di emergenza, la Spina di Alimentazione deve essere sempre facilmente accessibile.

Consultare la pagina di specifiche tecniche del manuale d'uso per essere certi dei requisiti di corrente elettrica.

Non sovraccaricare le prese a parete. Le prese a parete sovraccaricate, prese allentate o danneggiate, cavi di prolunga, cavi di prolunga danneggiati, o l'isolamento del cavo danneggiato sono tutte situazioni pericolose. Ciascuna di queste condizioni potrebbe produrre scossa elettrica o incendio. Esaminare periodicamente il cavo del proprio dispositivo e se il suo aspetto indicherà danno o deterioramento, staccarlo, non usarlo con il dispositivo, e sostituire il cavo con un pezzo di ricambio corretto fornito da un centro di servizio autorizzato. Proteggere il cavo di alimentazione da danni fisici o meccanici, come torsione, schiacciamento, chiusura sotto una porta, o calpestio sullo stesso. Fare molta attenzione a spine, prese a parete, e al punto in cui il cavo esce dal dispositivo.



**AVVISO:** Per le marcature di sicurezza, compresa l'identificazione del prodotto e i valori nominali di alimentazione, consultare la targhetta principale sul lato inferiore o su un'altra superficie del prodotto.

**ATTENZIONE:** se si utilizza questo prodotto in ambienti con bassa umidità

- Può causare elettricità statica in ambienti con bassa umidità.
- Si raccomanda di utilizzare il prodotto dopo aver toccato un oggetto metallico che conduce elettricità.

**ATTENZIONE:** Utilizzare esclusivamente l'adattatore CA fornito con questo dispositivo. Non utilizzare un alimentatore di corrente di un altro dispositivo o di un altro produttore. L'utilizzo di un altro cavo di alimentazione o alimentatore potrebbe danneggiare il dispositivo e invalidare la garanzia.

## Simboli

~	Indica la corrente alternata (CA).
≡	Indica la corrente continua (CC).
	Indica apparecchi di classe II.
	Indica lo stato di stand-by.
I	Indica "ON" (acceso).
	Indica un voltaggio pericoloso.

# Indice

## 1 Per iniziare

---

- 2 Informazioni di sicurezza
- 6 Funzioni esclusive
- 6 Introduzione
- 7 Parte frontale
- 8 Parte posteriore

## 2 Collegamento

---

- 9 Connessione di rete
- 9 Impostare l'altoparlante
  - Connessione dell'Adattatore CA
- 10 – Installazione dell'app "Google Home"
- 10 – Avvia l'app per connettere il Wi-Fi
- 12 – Sito di riferimento per la guida dell'Assistente Google

## 3 Funzionamento

---

- 13 Funzioni di Base
  - 13 – Stato della funzione LED
  - 14 – Guida operativa semplice
- 15 Come utilizzare l'Assistente Google
  - 15 – Stato della luce LED dell'Assistente Google
  - 15 – Parla con l'Assistente Google
  - 16 – Funzioni di comodità
  - 16 – Comandi vocali
- 18 LG Wi-Fi Speaker
  - 18 – Installazione dell'app "LG Wi-Fi Speaker"
  - 19 – Blocco del collegamento Bluetooth
  - 19 – Effetto sonoro
- 20 Utilizzo della tecnologia Bluetooth®
  - 20 – Ascolto di musica memorizzata nei dispositivi Bluetooth
- 22 Altre operazioni
  - 22 – Spegnerne temporaneamente il microfono
  - 22 – Passaggio alla funzione automatica
  - 23 – Modifica il nome dell'altoparlante
  - 23 – Reimpostazione

## 4 Risoluzione dei problemi

---

- 24 Risoluzione dei problemi
  - 24 – Generali
  - 25 – Rete
  - 25 – Applicazione

## 5 Appendice

---

- 26 Marchi depositati e licenze
- 26 Gestione dell'unità
- 27 OPEN SOURCE
- 28 Specifiche

1

2

3

4

5

## Funzioni esclusive

### BLUETOOTH®

Ascoltare la musica memorizzata sul dispositivo Bluetooth.

### "Google Home" app

Puoi godere di varie funzioni relative a questo altoparlante collegandoti alla rete e al tuo dispositivo smart con "Google Home" app.

Questo altoparlante e il dispositivo smart devono essere collegati alla stessa rete. Visita "Google Play" o l' "App Store" per scaricare l'app "Google Home". Per informazioni dettagliate, fai riferimento alla pagina 10

### Riconoscimento vocale

È possibile utilizzare una varietà di comandi vocali per gestire l'altoparlante con Google Assistant.

### Applicazione "LG Wi-Fi Speaker"

Ascolta la musica archiviata nel tuo dispositivo smart.

Si può gestire questo altoparlante tramite iPhone o un dispositivo Android usando l'app "LG Wi-Fi Speaker". Visita "Google Play" o l'"App Store" per scaricare l'app "LG Wi-Fi Speaker". Per informazioni più dettagliate, fai riferimento alla pagina 18

- A seconda della versione dell'applicazione e del software sul dispositivo smart, l'app "LG Wi-Fi Speaker" potrebbe non funzionare normalmente.
- Alcuni dispositivi portatili potrebbero non essere compatibili con il tuo altoparlante.

## Introduzione

### Simboli usati in questo manuale

#### Nota

Indica note speciali e caratteristiche di funzionamento.

#### Attenzione

Indica precauzioni per evitare possibili danni per uso improprio.

## Parte frontale

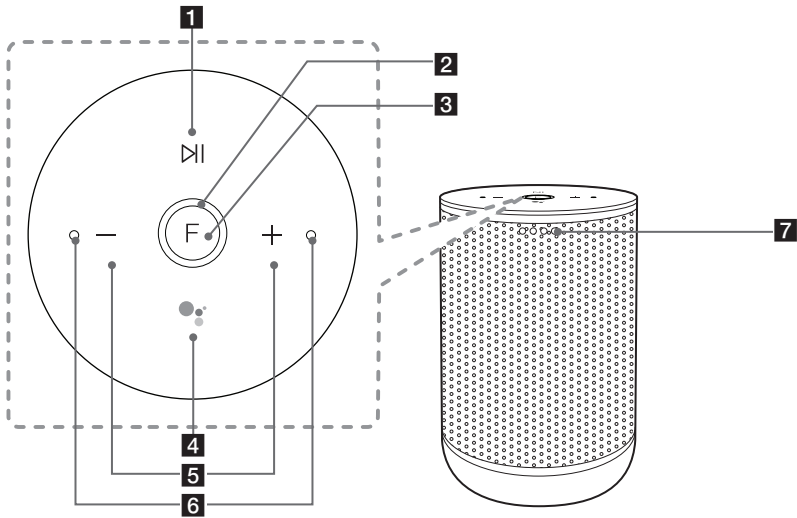

### 1

Riproduce, mette in pausa o evita il playback.

### 2

Modifica lo stato del LED in base alla funzione.

**Bluetooth:** Blu / Wi-Fi: Bianco (Pagina 13)

### 3 **F** (Funzione)

Regola il Wi-Fi o **Bluetooth**. (Pagina 14)

### 4

- Per l'uso diretto, invece di pronunciare "Ok Google", premere a lungo (Pagina 15)
- Riproduce, mette in pausa o interrompe le risposte dell'Assistente Google. (Pagina 14)

### 5 **-**, **+**

Regola il volume.

### 6

Microfoni incorporati

### 7

Regola lo stato delle luci LED a seconda della performance dell'Assistente Google. (Pagina 15)

### Nota

#### Precauzioni riguardo all'uso dei pulsanti

- Premere i pulsanti con mani asciutte e pulite.
  - In un ambiente umido, rimuovere eventuali tracce di umidità presenti sui pulsanti prima dell'uso.
- Non esercitare una pressione eccessiva sui pulsanti.
  - Una pressione eccessiva potrebbe danneggiare il sensore dei pulsanti.
- Premere il pulsante desiderato per un corretto utilizzo.
- Prestare attenzione affinché sui pulsanti non vi siano tracce di materiale conduttivo, come per esempio parti metalliche. Potrebbero causare malfunzionamento.

## Parte posteriore

1

Per iniziare

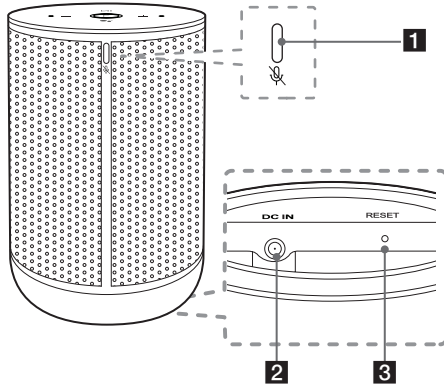

**1** Tasto  (Microfono disattivato)  
Abilita o disabilita il microfono dell'Assistente Google (riconoscimento vocale) (Pagina 22)

**2** DC IN (ingresso dell'adattatore CA)  
**3** RESET  
Inizializza le informazioni della connessione esistente. (Pagina 23)

## Connessione di rete

Puoi godere di varie funzioni relative a questo altoparlante collegandoti alla rete e al tuo dispositivo smart con l'app "Google Home".

Scegliere il metodo di connessione considerando il vostro ambiente di rete.

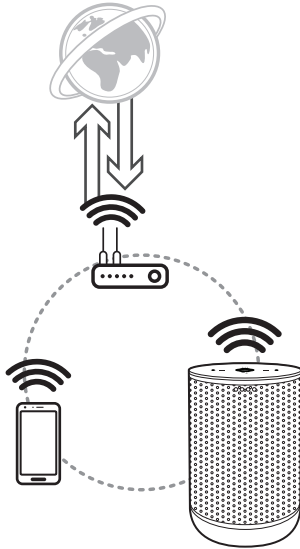

L'app "Google Home" è necessario per collegare l'altoparlante in modalità wireless alla rete.

## Impostare l'altoparlante

### Connessione dell'Adattatore CA

Collegare l'altoparlante all'alimentazione elettrica utilizzando l'adattatore CA in dotazione.

1. Collegare il cavo di alimentazione CA in dotazione all'ingresso adattatore DC IN.
2. Inserire il cavo di alimentazione CA in una presa CA.

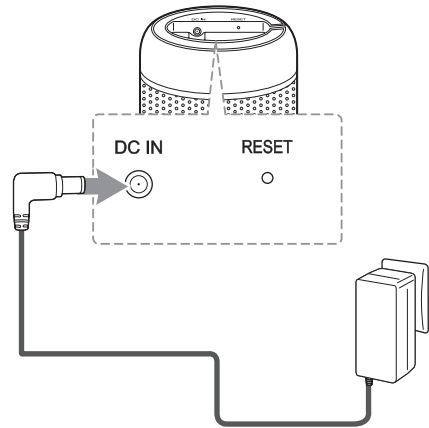

3. La funzione LED ruota per decine di secondi (circa 30 - 50 secondi) durante l'avvio.
4. L'altoparlante ha completato l'avvio quando la funzione LED lampeggia in bianco con il suono.

#### ! Nota

Se l'altoparlante è collegato a Wi-Fi, la funzione LED è bianco fisso quando l'avvio è completato.

#### ! Attenzione

Utilizzare esclusivamente l'adattatore CA fornito con questo dispositivo. Non usare il cavo di altri dispositivi o di altro produttore. L'utilizzo di un altro cavo di alimentazione o alimentatore potrebbe danneggiare il dispositivo e invalidare la garanzia.

## Installazione dell'app "Google Home"

L'app "Google Home" permette di utilizzare le diverse funzioni di questo altoparlante attraverso il tuo dispositivo smart: Esistono diversi modi per installare l'app "Google Home" sul tuo dispositivo Smart.

### Requisiti prima della configurazione

- Un router wireless deve essere connesso a Internet. Un dispositivo smart quale un Android o iOS deve essere connesso al router wireless tramite connessione Wi-Fi.
- Ha bisogno di un account Google per utilizzare questa app. Durante la connessione Wi-Fi, questa app potrebbe richiedere di creare un account Google.

### Attraverso "Google Play" o "App Store"

1. Tocca l'icona "Google Play" o l'icona "App Store" sul tuo dispositivo smart.
2. Digita "Google Home" nella barra di ricerca e tocca "Cerca" su "Google Play" o l'"App Store"
3. Seleziona "Google Home" nell'elenco dei risultati di ricerca da scaricare.

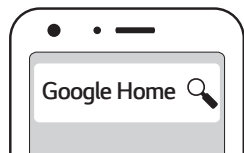

#### ! Nota

- A seconda della versione del dispositivo, l'app "Google Home" potrebbe non funzionare.
- Per ulteriori informazioni, visitare il sito Web. <https://www.google.com/cast/setup/>

## Avvia l'app per connettere il Wi-Fi

Assicurati che la funzionalità Wi-Fi del tuo dispositivo smart sia attivata. Una volta che l'operazione di collegamento è stata eseguita, essa non deve essere più ripetuta.

#### ! Nota

In caso di dispositivi iOS, dovrebbe essere attivata l'impostazione **Bluetooth** sul dispositivo smart.

1. Tocca l'icona "Google Home" per avviare l'app.



2. Segui lo schermo sull'app per impostare l'altoparlante. Segui queste istruzioni in ordine. Per ulteriori informazioni sulla configurazione, visitare il sito Web. <https://support.google.com/googlehome/answer/7029485?hl=it>

#### ! Nota

- Usa la stessa connessione Wi-Fi per impostare l'altoparlante e il tuo dispositivo smart.
- Se l'impostazione **Bluetooth** attiva il tuo dispositivo smart, sarà facile connettere il Wi-Fi.
- Durante l'installazione, è necessario creare un nome per l'altoparlante. È necessario quando si associa il dispositivo **Bluetooth**. È possibile controllare e modificare il nome dell'altoparlante. Segui "Modifica nome dell'altoparlante". (Pagina 23)

3. Quando l'altoparlante è collegato correttamente al Wi-Fi, l'LED della Funzione sarà bianco fisso con audio.

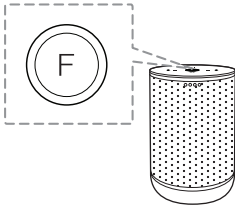

### ! Nota

- A seconda dello stato del router wireless, potrebbe non funzionare correttamente Connessione Wi-Fi.
- Si consiglia di utilizzare WiFi Group Play se si hanno meno di 5 altoparlanti.
- Per ulteriori informazioni (Configurazione, Uso, Guida, ecc.), Ricercare "Guida Assistente Google" o visitare il sito Web. <http://support.google.com/assistant>
- L'altoparlante non è disponibile per l'uso su alcune funzioni dal sito "Guida di Assistente Google". (Pagina 12)
- L'applicazione "Google Home" è fornita da Google. Potrebbe essere rivisto dopo un cambiamento della polizza Google.
- L'altoparlante non è compatibile con l'app "Smart ThinQ". Pertanto non è disponibile nell'impostazione e non può essere controllato utilizzando l'app "Smart ThinQ"

## Sito di riferimento per la guida dell'Assistente Google

Configurare l'Assistente Google sull'altoparlante	<a href="https://support.google.com/assistant/answer/7538816">https://support.google.com/assistant/answer/7538816</a>
Ascoltare musica	<a href="https://support.google.com/assistant/answer/7539710">https://support.google.com/assistant/answer/7539710</a>
Riprodurre musica e video in TV o sugli altoparlanti	<a href="https://support.google.com/assistant/answer/7539867">https://support.google.com/assistant/answer/7539867</a>
	<a href="https://support.google.com/assistant/answer/7539991">https://support.google.com/assistant/answer/7539991</a>
Controllare i dispositivi smart home	<a href="https://support.google.com/assistant/answer/7540703">https://support.google.com/assistant/answer/7540703</a>
Creare una lista della spesa	<a href="https://support.google.com/assistant/answer/7540969">https://support.google.com/assistant/answer/7540969</a>
Effettuare acquisti con l'Assistente Google sul telefono	<a href="https://support.google.com/assistant/answer/7384588#speaker">https://support.google.com/assistant/answer/7384588#speaker</a>
Assistenza per le routine quotidiane	<a href="https://support.google.com/assistant/answer/7393908#speaker">https://support.google.com/assistant/answer/7393908#speaker</a>
Ascoltare la radio	<a href="https://support.google.com/assistant/answer/7540307">https://support.google.com/assistant/answer/7540307</a>
Controlla il volume dei tuoi altoparlanti	<a href="https://support.google.com/assistant/answer/7538817">https://support.google.com/assistant/answer/7538817</a>
Impostare la lingua	<a href="https://support.google.com/assistant/answer/7394513#speaker">https://support.google.com/assistant/answer/7394513#speaker</a>

## Funzioni di Base

### Stato della funzione LED

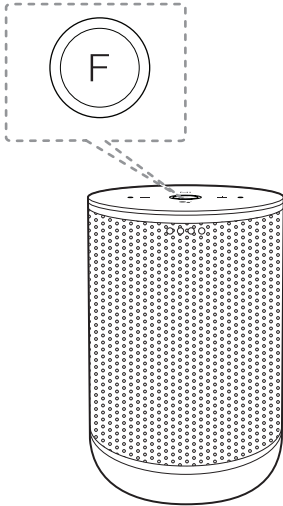







LED	Stato	Descrizione
	La luce LED lampeggia bianco.	Pronto per la connessione Wi-Fi.
	Il LED di accensione si illumina bianco.	La connessione Wi-Fi ha avuto successo.
	LED blu lampeggiante.	Ricerca di un dispositivo <b>Bluetooth</b> .
	La luce LED si illumina blu con il suono.	Il dispositivo <b>Bluetooth</b> è connesso.

**Nota**

Quando il funzionamento dell'altoparlante è completato, la funzione LED si spegne dopo 3 secondi.

## Guida operativa semplice

Funzione	Come fare	Stato
Accoppiamento <b>Bluetooth</b>	Quando la funzione LED lampeggia blu, selezionare il nome dell'altoparlante impostato sull'app "Google Home" dall'elenco dei dispositivi smart del telefono	La funzione LED si illumina blu con il suono.
Riproduzione / Pausa	Tocca 	Riproduce o mette in pausa una canzone.
Brano successivo	Tocca  X 2	Riproduce il brano successivo.
Brano precedente	Tocca  X 3	Riproduce il brano precedente.
Wi-Fi / <b>Bluetooth</b>	Tocca <b>F</b>	Cambia funzione e colore dell'LED della funzione. ( <b>Bluetooth</b> : Blu / Wi-Fi: Bianco)
Controllo del volume	Tocca <b>+</b> o <b>-</b> (0-15 livello).	Quando regoli il volume, la luce LED dell'Assistente Google cambia.
Assistente Google	Premere a lungo il pulsante  per 2 secondi.	Attiva l'Assistente Google (= Ok Google)
	Tocca 	Interrompe il feedback dell'Assistente Google
Abilita / Disabilita il riconoscimento vocale	Premere  (Microfono disattivato) sul retro dell'altoparlante.	<ul style="list-style-type: none"> <li>- Quando il microfono è spento, la luce LED dell'Assistente Google si illumina ambra con il suono "Il microfono è disattivato".</li> <li>- Quando il microfono è attivo, la luce LED dell'Assistente Google si spegne con l'audio "Il microfono è acceso".</li> </ul>
Ripristina	Premere <b>RESET</b> per 5 secondi. (Pagina 23)	Quando l'altoparlante entra in modalità di ripristino, la funzione LED inizia a ruotare rapidamente con il suono.

### ! Nota

- Riproduzione, pausa, salta, il volume potrebbe non essere supportato a seconda del dispositivo smart o di alcuni dei programmi TV gestiti in modo diverso.
- L'altoparlante potrebbe non sincronizzare il volume con alcuni dei TV.
- Alcuni PC potrebbero non essere automaticamente connessi al **Bluetooth**.

# Come utilizzare l'Assistente Google

## Stato della luce LED dell'Assistente Google

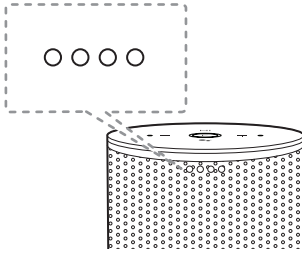

LED	Stato	Descrizione
○ ○ ○ ○	Tutti e quattro le luci LED sono accese.	Pronto ad ascoltare il tuo comando vocale.
◐ ◐ ◐ ◐	Tutte e quattro le luci LED lampeggiano.	Risponde al tuo comando vocale.
○ ○ ○ ○	Il microfono è spento e il LED giallo fisso sarà acceso.	Il riconoscimento vocale è disabilitato

**! Nota**

Lo stato della luce LED dell'Assistente Google può essere modificato senza preavviso.

## Parla con l'Assistente Google

È possibile utilizzare una varietà di comandi vocali per controllare questo altoparlante con l'Assistente Google. Prova a dire un comando vocale all'altoparlante. L'oratore attiverà l'Assistente Google ed eseguirà il comando vocale.



1. Accendere l'altoparlante e connettere il Wi-Fi. Segui "Impostazione dell'altoparlante". (pagina 9-12)
2. Pronuncia "Ok Google". Oppure premere a lungo per 2 secondi sopra l'altoparlante. Quindi l'altoparlante è attivato e pronto per ricevere i comandi vocali.

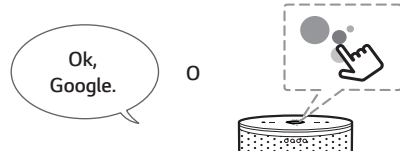

3. Di solo desideri fare. Quindi l'altoparlante riconosce ed esegue il comando vocale.
4. Dopo alcuni secondi, l'Assistente Google risponderà al tuo comando.

**! Nota**

Ogni volta che usi il riconoscimento vocale, pronuncia "Ok, Google" o tocca e premi a lungo .

## Funzioni di comodità

Con l'Assistente Google integrato, puoi controllare dispositivi domestici smart compatibili come TV, luci, interruttori, spine, termostati e altro semplicemente usando la tua voce.



Per ulteriori informazioni, visitare il seguente sito Web.

- **Impostazioni, utilizzo e altro:** <http://support.google.com/assistant/answer/7540703>
- **Modelli di apparecchi LG compatibili:** Visita <http://www.lg.com> e quindi cercare le informazioni



## Comandi vocali

1. Orario  
"Che ore sono?"; "Che ore sono adesso?"; "Che ore sono in Spagna? "
2. Tempo metereologico  
"Che tempo fa?"; "Che tempo fa questo weekend?"; "Che tempo fa a Parigi?"; "Pioverà domani?"
3. Pianifica la tua giornata  
"Com'è la mia giornata"  
"Quando inizia il prossimo meeting?"  
"Imposta un promemoria per controllare l'agenda alle 18."
4. Allarmi  
"Imposta un allarme"; "Imposta un allarme per le 9:00"; "Sveglia alle 9:00"; "Quali allarmi sono impostati?"
5. Musica  
"Riproduci la musica." "Indietro."  
"Precedente." "Mettili in pausa"
6. Volume  
"Livello volume 9.", "Volume massimo.", "Disattiva audio", "Aumenta volume", "Abbassa"
7. Smart Home  
"Alza il termostato."  
"Regola il termostato a 22 gradi"  
"Abbassa la luce della cucina."  
"La luce del soggiorno è accesa?"

### ! Nota

Per ulteriori informazioni sui comandi vocali, consultare la schermata dell'app "Google Home" o visitare il sito Web. <http://support.google.com/assistant>

## ! Nota

- Dopo la connessione al Wi-Fi, questa funzione è disponibile per l'uso. Se la funzione LED lampeggia (bianco), l'altoparlante non è connesso al Wi-Fi. Segui "Installazione" dell'app "Google Home" e riprova. (pagina 10-12)
- Se la luce LED dell'Assistente Google è di colore ambra fisso, il microfono è spento. In tal caso, l'Assistente Google non è disponibile per ricevere il tuo commento. Premere il pulsante  sul retro dell'altoparlante.
- Se l'Assistente Google non riesce a capire i tuoi comandi, risponderà come "Mi dispiace, non posso ancora aiutarti", "Sono spiacente. Non capisco."
- Evita luoghi rumorosi, perché l'altoparlante potrebbe non ricevere i tuoi comandi o "Ok, Google". Invece di "Ok, Google", premi a lungo  per 2 secondi.
- Quando il limite di tempo di riconoscimento vocale viene superato su dispositivi intelligenti, questa funzione annulla automaticamente.
- Parlare con una pronuncia corretta aumenterà il tasso di riconoscimento vocale.
- L'Assistente Google potrebbe essere lento a riconoscere o agire in base allo stato della connessione Wi-Fi o allo stato del server di Google.
- Se hai qualsiasi problema o domanda riguardo Google Assistant, di' "OK Google, Feedback" e spiega il tuo problema. Aiuterà a migliorare i servizi di Google.

## LG Wi-Fi Speaker

L'app "LG Wi-Fi Speaker" è fornito da LG Electronics. Questa app ti consente di utilizzare varie funzioni di questo altoparlante attraverso il tuo dispositivo smart:

### Requisiti prima dell'uso

Devi connetterti al Wi-Fi utilizzando l'app "Google Home" prima di utilizzare questa app. (Pagina 10-12)

#### ! Nota

L'app "LG Wi-Fi Speaker" sarà disponibile nelle seguenti versioni del software: Android OS: Ver 5.0 (o più recente) iOS: Ver 10 (o più recente)

### È possibile godere della musica sul vostro dispositivo e sul server della rete domestica

È possibile ascoltare la musica sul proprio dispositivo smart e sul server di rete domestica.

### Utilizzo di Chromecast integrato

Puoi ascoltare i contenuti musicali attraverso questo altoparlante.

## Installazione dell'app "LG Wi-Fi Speaker"

### Tramite Apple "Google Play" o "App Store"

1. Tocca l'icona "Google Play Store" o l'icona "App Store" sul tuo dispositivo smart.
2. Digitare "LG Wi-Fi Speaker" nella barra di ricerca e selezionare "Cerca".
3. Per scaricarla, selezionare "LG Wi-Fi Speaker" dall'elenco dei risultati.

#### ! Nota

A seconda del dispositivo, l'app "LG Wi-Fi Speaker" potrebbe non funzionare.

### Impostazioni e controllo dell'altoparlante

È possibile gestire le impostazioni degli altoparlanti e controllare l'altoparlante.

#### ! Nota

Per ulteriori informazioni su "LG Wi-Fi Speaker", seguire le istruzioni per l'applicazione o consultare il manuale dell'utente "LG Wi-Fi Speaker".

## Blocco del collegamento Bluetooth

Puoi limitare il collegamento **Bluetooth** alla sola funzione **Bluetooth** per prevenire connessioni **Bluetooth** involontarie.

1. Installazione dell'app "LG Wi-Fi speaker".  
Seguire "LG Wi-Fi Speaker" (pagina 18)
2. Segui queste istruzioni in ordine.  
[☰] → [My Speakers] → [⚙️] → [Bluetooth connection restriction]
3. Tocca  su [Bluetooth connection restriction]

### ! Nota

- Quando si disattiva questa funzione, toccare nuovamente  su [Bluetooth connection restriction] again.
- [☰] → [My Speakers] → [⚙️] → [Bluetooth connection restriction]
- Se un dispositivo **Bluetooth** è stato associato in precedenza all'altoparlante, è possibile collegare il dispositivo **Bluetooth** e l'altoparlante.

## Effetto sonoro

Questo sistema dispone di una serie di campi sonori surround preimpostati. È possibile selezionare la modalità audio desiderata tramite l'app "LG Wi-Fi Speaker".

Stato	Descrizione
Funzione	
<p><b>Enhanced Bass</b> <input checked="" type="checkbox"/></p> <p><b>Clear Vocal</b> <input checked="" type="checkbox"/></p> <p>Enhanced Bass (bassi potenziati) + Clear Vocal (voce chiara)</p>	<p>Puoi goderti i suoni Clear Vocal e Enhanced Bass allo stesso tempo.</p>
<p><b>Enhanced Bass</b> <input checked="" type="checkbox"/></p> <p><b>Clear Vocal</b> <input type="checkbox"/></p> <p>Bassi Potenziati</p>	<p>Puoi goderti un campo sonoro vasto e ricchi toni bassi con enfasi sul basso e sul calore della musica.</p> <p>- I bassi rinforzati hanno un impatto maggiore sulla musica con dei bassi.</p>
<p><b>Enhanced Bass</b> <input type="checkbox"/></p> <p><b>Clear Vocal</b> <input checked="" type="checkbox"/></p> <p>Voce Chiara</p>	<p>Puoi goderti un audio ad alta fedeltà con una migliore chiarezza vocale di ogni testo.</p> <p>- Voce Chiara ha un impatto maggiore sulla musica vocale.</p>
<p><b>Enhanced Bass</b> <input type="checkbox"/></p> <p><b>Clear Vocal</b> <input type="checkbox"/></p> <p>Standard</p>	<p>Puoi goderti un suono puro e naturale.</p>

### ! Nota

- Quando si riaccende l'altoparlante, si attiva l'opzione utilizzata per ultima.
- Selezionando l'effetto acustico "Standard", "Enhanced Bass", "Clear Vocal" o "Clear Vocal + Enhanced Bass", è possibile godere di un suono di ottima qualità grazie alla tecnologia MERIDIAN.
- Dato che un'impostazione precisa del suono prevede ai suoni di ottima qualità, ci potrebbe essere una piccola differenza tra le modalità degli effetti acustici.

## Utilizzo della tecnologia Bluetooth®

### Note sul Bluetooth

Il **Bluetooth** è una tecnologia di comunicazione wireless per il collegamento a breve raggio.

L'audio può essere interrotto se la connessione riceve interferenze da parte di altre onde elettroniche o se si collega il **Bluetooth** in un'altra stanza.

Collegare dispositivi individuali con la tecnologia **Bluetooth** wireless non comporta alcun onere di pagamento.

I cellulari dotati di tecnologia wireless **Bluetooth** possono essere sovrapposti mediante la funzione Cascade, se il collegamento è stato effettuato tramite **Bluetooth**.

- Dispositivi Disponibili: Smart phone, Notebook, ecc.
- Versione: 4.2
- Codec: SBC

### Profili Bluetooth

Per usare la tecnologia **Bluetooth** wireless, i dispositivi devono essere adatti per interpretare certi profili.

L'unità è compatibile con il seguente profilo.

A2DP (profilo distribuzione audio avanzata)

## Ascolto di musica memorizzata nei dispositivi Bluetooth

### Sincronizzare l'unità con il dispositivo Bluetooth

Prima di avviare la procedura di accoppiamento, verificare che la funzione **Bluetooth** sia attiva nel dispositivo **Bluetooth**. Fare riferimento alla guida utente del proprio dispositivo **Bluetooth**. Una volta che l'operazione di accoppiamento è stata eseguita, essa non deve essere più ripetuta.

1. Accendere l'altoparlante e connettere il Wi-Fi. Segui "Impostazione dell'altoparlante". (pagina 9-12)

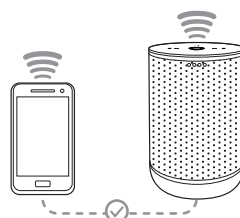

2. Quando si passa alla funzione **Bluetooth** premendo il pulsante **F**, il colore della luce LED della funzione cambierà da bianco a blu.

- L'LED della Funzione (Blu) lampeggia.

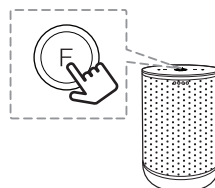

3. Azionare il dispositivo **Bluetooth** ed eseguire l'operazione di accoppiamento. Quando si cerca questa unità con il dispositivo **Bluetooth**, sul display del dispositivo **Bluetooth** potrebbe apparire un elenco di dispositivi rilevati in relazione al tipo di dispositivo **Bluetooth** usato. L'unità appare come "Nome dell'altoparlante (Configurazione dell'app)".

4. Selezionare "Nome dell'altoparlante (configurazione dell'app)".



**! Nota**

- Configurazione dell'app significa che hai impostato il nome nell'app "Google Home". Ad esempio, se il nome dell'altoparlante è impostato su Altoparlante smart nell'app "Google Home", vedrai "Altoparlante smart" sul dispositivo **Bluetooth**.
- Puoi controllare e modificare il nome dell'altoparlante nell'app "Google Home" (Pagina 23)
- In relazione al tipo di dispositivo **Bluetooth**, alcuni dispositivi hanno un differente tipo di accoppiamento. Se richiesto, immettere il codice PIN (0000).

5. Quando questa unità è connessa correttamente al dispositivo **Bluetooth**, la funzione LED sarà blu fisso con suono.

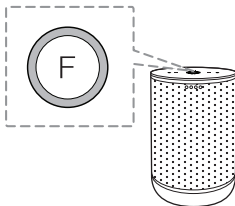

6. Ascoltare la musica.  
Per riprodurre un brano memorizzato nel dispositivo **Bluetooth**, consultare la guida dell'utente del **Bluetooth**.

**! Nota**

- Quando si utilizza la tecnologia **Bluetooth**, si dovrebbe essere il più vicino possibile quando si tenta di stabilire una connessione tra l'unità e un dispositivo **Bluetooth**. Dovresti anche tenere la distanza vicina. Tuttavia si potrebbero presentare problemi di questo tipo:
  - Tra l'unità e il dispositivo **Bluetooth** è presente un ostacolo.
  - È presente un dispositivo che utilizza le stesse frequenze della tecnologia **Bluetooth**, ad esempio un'attrezzatura medica, un forno a microonde o un dispositivo LAN wireless.
- Se la connessione **Bluetooth** non funziona bene, fare riferimento al punto 1 di "Accoppiamento dell'unità con il dispositivo **Bluetooth**" e riprovare.
- Il suono potrebbe essere interrotto quando la connessione registra interferenze con altri dispositivi elettronici.
- L'accoppiamento è limitato a uno per unità e l'accoppiamento multiplo non è supportato
- A seconda del tipo di dispositivo, potrebbe non essere possibile utilizzare la funzione del **Bluetooth**.
- È possibile utilizzare la funzione **Bluetooth** tramite smart phone, portatili, ecc.
- La qualità audio peggiora man mano che si allontana il dispositivo **Bluetooth** dall'unità.
- Quando l'unità viene spenta o il dispositivo **Bluetooth** si allontana dall'unità, il collegamento **Bluetooth** viene disattivato.
- Se il collegamento **Bluetooth** si interrompere, ricollegare il dispositivo **Bluetooth** all'unità.
- Quando si connette un dispositivo **Bluetooth** (dispositivo iOS ecc.) a questa unità o si utilizza il dispositivo, il livello del volume fra i due si può sincronizzare.
- Se l'unità non è connessa, il LED (Blu) della Funzione lampeggia

**! Nota**

- La connessione **Bluetooth** viene interrotta quando si passa dalla funzione **Bluetooth** ad altre funzioni. Quando si ritorna alla funzione **Bluetooth**, l'altoparlante ricollegherà automaticamente il dispositivo **Bluetooth**. Alcuni dispositivi **Bluetooth** potrebbero non essere collegati in automatico.
- Alcuni PC potrebbero non essere automaticamente connessi al **Bluetooth**.

**Utilizzo del comando vocale per connettere il Bluetooth**

Se l'altoparlante è stato associato in precedenza a un dispositivo **Bluetooth**, puoi utilizzare "Assistente Google" per accoppiare il **Bluetooth**. Pronuncia "Connetti", "Connetti a **Bluetooth**" o "Ciao **Bluetooth**".

Per disconnetterlo, pronuncia "Annulla", "Disaccoppia dispositivi" o "Cancella tutti i dispositivi".

**Regolazione del dispositivo Bluetooth collegato**

È possibile regolare dall'unità il dispositivo **Bluetooth** collegato; riproduci, pausa, salta, volume.

**! Nota**

- Solo il sistema operativo Android OS e iOS è disponibile per usare questa funzione.
- Questa funzione potrebbe non essere supportata a seconda del dispositivo **Bluetooth** o di alcuni dei TV gestiti in modo diverso.
- È possibile controllare i dispositivi **Bluetooth** collegati tramite riconoscimento vocale. Segui "Come utilizzare l'Assistente Google" (Pagina 15-17).

**Altre operazioni****Spegnere temporaneamente il microfono**

È possibile spegnere il microfono per disattivare temporaneamente il rilevamento di riconoscimento vocale premendo il pulsante  (Microfono disattivato). Tutta la luce LED dell'Assistente Google diventa ambra e viene riprodotto il messaggio "Il microfono è disattivato".

Per annullarlo, premere nuovamente  (Microfono spento). La luce LED dell'Assistente Google si spegne e viene riprodotto il messaggio "Il microfono è riaccesso".

**Passaggio alla funzione automatica**

Questo altoparlante riconosce i segnali di ingresso Wi-Fi, **Bluetooth** e cambia automaticamente la funzione adatta.

**Ricezione di un segnale Wi-Fi**

Quando si usa il comando Google Cast e vocale questa unità cambia la funzione in Wi-Fi.

**Quando si prova a connettere un dispositivo Bluetooth**

Quando si prova a connettere un dispositivo **Bluetooth** all'unità, viene selezionata la funzione **Bluetooth**. Riproduce la vostra musica sul dispositivo **Bluetooth**.

**! Nota**

Quando viene attivato il blocco della connessione **Bluetooth**, la connessione **Bluetooth** sarà disponibile solo all'interno della funzione **Bluetooth**. (Pagina 19)

## Modifica il nome dell'altoparlante

Puoi controllare e modificare il nome dell'altoparlante nell'app "Google Home", segui queste istruzioni.

[☰] → [🔍] → [Settings] → [Device info] → [Name]

## Reimpostazione

Per inizializzare le informazioni sulla connessione esistente, segui queste istruzioni.

1. Tenere premuto il tasto **RESET** per 5 secondi. La funzione LED sarà completata quando viene premuto **RESET**.
2. Quando l'altoparlante entra in modalità di ripristino, il LED di funzione inizia a ruotare rapidamente con il suono. Attendere fino al completamento del ripristino.

### ! Nota

Ci vuole circa 1 minuto per ripristinare l'altoparlante.

3. L'altoparlante ha completato il ripristino quando il LED di funzione lampeggia lentamente con il suono.

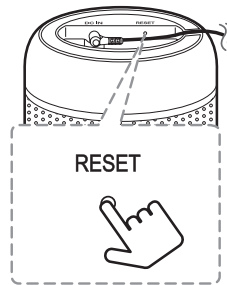

### ! Nota

- Il primo segnale acustico indica che l'altoparlante è entrato in modalità di ripristino. Si prega di non scollegare il cavo di alimentazione.
- Se non si preme e si tiene premuto il pulsante **RESET** per più di 5 secondi, l'altoparlante non viene ripristinato.
- Quando ripristini questo altoparlante, è necessario riconnettersi al Wi-Fi o **Bluetooth**.

# Risoluzione dei problemi

## Generali

Problema	Cause e soluzioni
Nessuna alimentazione	<ul style="list-style-type: none"> <li>• Il cavo di alimentazione è scollegato. Inserire il cavo di alimentazione.</li> <li>• Verificare se è mancata la corrente. Controllare la condizione di utilizzo di altri dispositivi elettronici.</li> </ul>
Nessun suono o distorsione di suono.	<ul style="list-style-type: none"> <li>• Il volume dell'unità o del dispositivo smart è regolato al minimo. Controllare e regolare il volume dell'altoparlante o il volume del dispositivo.</li> <li>• Quando si usa un dispositivo esterno a volume elevato, la qualità del suono può essere deteriorata. Abbassare il volume dei dispositivi.</li> <li>• Se si usa l'unità per scopi diversi dall'ascolto della musica, la qualità di suono può essere ridotta o l'unità può non funzionare correttamente.</li> </ul>
La connessione Wi-Fi non funziona bene.	<ul style="list-style-type: none"> <li>• Controlla il tuo router. Prova a spegnerlo e riaccenderlo.</li> <li>• Verifica che la funzione Wi-Fi sia attivata nel tuo dispositivo smart.</li> <li>• Verificare che l'altoparlante e il dispositivo smart siano collegati allo stesso Wi-Fi.</li> </ul>
L'accoppiamento del <b>Bluetooth</b> non funziona bene.	<ul style="list-style-type: none"> <li>• Spegnerne e accendere ancora <b>Bluetooth</b> il dispositivo <b>Bluetooth</b>, quindi tentare nuovamente l'accoppiamento.</li> <li>• Verificare che il dispositivo <b>Bluetooth</b> sia acceso.</li> <li>• Eliminare l'ostacolo nel percorso fra il dispositivo <b>Bluetooth</b> e l'unità.</li> <li>• A seconda del tipo di dispositivo <b>Bluetooth</b> o dell'ambiente circostante, il dispositivo può non essere accoppiato all'unità.</li> </ul>
Il riconoscimento vocale non funziona bene.	<ul style="list-style-type: none"> <li>• L'altoparlante potrebbe non essere riconosciuto a causa del rumore circostante.</li> <li>• Invece di "Ok Google", premi a lungo  per 2 secondi.</li> <li>• Controlla e assicurati che il microfono non sia spento. Premere il tasto .</li> </ul>
L'unità non funziona normalmente.	<ul style="list-style-type: none"> <li>• In caso di malfunzionamenti, utilizzare il dispositivo in un luogo adeguato in cui la temperatura o l'umidità non siano né troppo elevate né troppo basse.</li> <li>• Quando il LED della Funzione lampeggia in rosso, scollegare il cavo di alimentazione dalla presa elettrica e ricollegarlo.</li> <li>• Quando il LED della Funzione è rosso fisso, premere il tasto <b>RESET</b> per 5 secondi. (Pagina 23)</li> </ul>
L'unità non si connette con il dispositivo <b>Bluetooth</b> .	<ul style="list-style-type: none"> <li>• Disattivare la funzione di blocco della connessione <b>Bluetooth</b>. (Pagina 19)</li> </ul>
Le soluzioni precedenti non funzionano.	<ul style="list-style-type: none"> <li>• Premere il tasto <b>RESET</b> per 5 secondi. (Pagina 23)</li> </ul>

## Rete

Sintomi	Causa/Soluzione
Impossibile collegare l'altoparlante alla tua rete domestica.	La comunicazione wireless potrebbe venire interrotta da apparecchi domestici che utilizzano le frequenze radio. Allontanare il lettore da loro.
I server multimediali non sono visualizzati nella lista dei dispositivi.	<ul style="list-style-type: none"> <li>• Il Firewall o software anti virus del server multimediale è in esecuzione. Disattivare il Firewall o software antivirus in esecuzione sul PC o server multimediale.</li> <li>• Accertarsi che l'altoparlante sia connesso alla stessa rete a cui è connesso il media server.</li> </ul>
L'applicazione non funziona correttamente.	<p>L'applicazione è collegata?</p> <ul style="list-style-type: none"> <li>• Collegare l'applicazione.</li> </ul> <p>Il cavo LAN è collegato correttamente al router wireless e all'applicazione?</p> <ul style="list-style-type: none"> <li>• Collegare il cavo LAN alla porta LAN sul retro dell'applicazione e al router wireless.</li> </ul> <p>In caso di riavvio del router?</p> <ul style="list-style-type: none"> <li>• È necessario spegnere e riaccendere l'altoparlante.</li> </ul> <p>Se si installa un nuovo router:</p> <ul style="list-style-type: none"> <li>• È necessario eseguire un ripristino di fabbrica e impostare la connessione di rete per l'altoparlante.</li> </ul>

## Applicazione

Sintomi	Causa/Soluzione
L'applicazione non funziona correttamente.	<p>Si verifica un errore quando accedete all'app?</p> <ul style="list-style-type: none"> <li>• Accertatevi che il vostro dispositivo portatile sia compatibile con l'app.</li> <li>• Assicurarsi che l'applicazione sia l'ultima versione.</li> <li>• Accertatevi che il LED anteriore dell'altoparlante passi da rosso a bianco.</li> </ul>

## Marchi depositati e licenze

---



Il marchio denominativo e il logo **Bluetooth®** sono marchi registrati di proprietà di Bluetooth SIG, Inc. e qualunque utilizzo di tali marchi da parte di LG Electronics è concesso in licenza.

Altri marchi depositati e nomi commerciali e si riferiscono ai relativi proprietari.

---

## Gestione dell'unità

### Nel caso in cui l'unità venga spedita

Conservare il cartone di spedizione originale e i materiali di imballo. Se si deve spedire l'apparecchio, per la massima protezione, imballare di nuovo l'unità nel suo imballo originale come era stata imballata in fabbrica.

### Mantenere le superfici esterne pulite

- Non utilizzare liquidi volatili come spray insetticida in prossimità dell'unità.
- Strofinare con forza potrebbe danneggiare la superficie.
- Non lasciare prodotti di gomma o di plastica a contatto con l'unità per un lungo periodo di tempo.

### Pulizia dell'unità

Per pulire il lettore, usare un panno morbido e asciutto. Se le superfici sono molto sporche, usare un panno soffice leggermente inumidito con soluzione detergente non aggressiva. Non usare solventi aggressivi come alcol, benzina o solvente, perché possono danneggiare la superficie dell'unità.

## OPEN SOURCE

È possibile trovare "Avviso software Open Source" nell'app LG Wi-Fi Speaker" o nell'app "Google Home"

### LGE OPEN SOURCE

1. Lanciare l'app "LG Wi-Fi Speaker" sul dispositivo smart.
2. Segui queste istruzioni in ordine.  
[☰] → [⚙️ Settings]
3. Toccare [Open source licenses] su [⚙️ Settings]  
Mostra l'avviso per il software Open Source LGE.

### Chromecast e l'Assistente Google OPEN SOURCE

1. Lanciare l'app "LG Wi-Fi Speaker" sul dispositivo smart.
2. Segui queste istruzioni in ordine.  
[☰] → [⚙️ Settings] → [Chromecast] →  
[Chromecast built-in open legal documents]
3. Toccare [Open source licenses] su [Chromecast built-in open legal documents] Mostra Chromecast e l'avviso relativo al software Open Source dell'Assistente Google.

### SISTEMA OPERATIVO OPEN SOURCE

1. Avvia l'app "Google Home" sul tuo dispositivo smart.
2. Segui queste operazioni in ordine.  
[Seleziona il dispositivo nella schermata principale] → [⚙️] → [⋮] → [Apri le licenze software] Mostra Software Notice sul Sistema Operativo Open Source.

## INFORMAZIONI AVVISO SOFTWARE OPEN SOURCE

Per ottenere il codice sorgente contenuto in questo prodotto secondo quanto consentito dalle licenze GPL, LGPL, MPL e altre licenze Open Source, visitare <http://opensource.lge.com>.

In aggiunta al codice sorgente, sono disponibili per il download tutti i termini di licenza, le esclusioni di responsabilità e le relative note di copyright. LG Electronics fornirà anche il codice open source su CD-ROM su richiesta tramite e-mail all'indirizzo [opensource@lge.com](mailto:opensource@lge.com) addebitando il costo delle spese di distribuzione (ad esempio il costo di supporti, spedizione e gestione). L'offerta è valida per un periodo di tre anni a partire dalla nostra ultima spedizione di questo prodotto. L'offerta è valida per gli utenti che avranno ricevuto queste informazioni.

## Specifiche

Altoparlante	
Consumo energetico	Si prega di fare riferimento all'etichetta principale sull'unità.
	Standby connesso alla rete : 4,7 W
Adattatore CA	<ul style="list-style-type: none"> <li>• Modello: LCAP16B-E</li> <li>• Produttore : Lien Chang Electronic Enterprise Co, Ltd.</li> <li>• Ingresso: 100-240 V~ 50-60 Hz</li> <li>• Potenza in uscita: 19 V  2.1 A</li> </ul>
Dimensioni (L x A x P)	Circa 135 mm X 210,7 mm X 135 mm
Temperatura di funzionamento	5 °C a 35 °C
Umidità di funzionamento	5 % a 60 %

- Il design e le specifiche del prodotto sono soggetti a cambiamenti, senza obbligo di avviso.





MANUALE DELL'UTENTE

# LG Wi-Fi Speaker

# Sommario

## 1 Introduzione

---

- 3 LG Wi-Fi Speaker
- 3 – Installazione dell'app “LG Wi-Fi Speaker”

## 2 Collegamenti

---

- 4 Godersi la musica tramite l'app “LG Wi-Fi Speaker”
- 4 – Panoramica del menu laterale
- 5 – Panoramica di [Miei altoparlanti]
- 5 – Riproduzione di un brano
- 6 – Gestione di un brano
- 7 – Panoramica della riproduzione
- 9 Impostazioni
- 9 – Impostazioni dell'altoparlante collegato
- 11 – Impostazioni dell'app “LG Wi-Fi Speaker”

1

2

## LG Wi-Fi Speaker

L'app "LG Wi-Fi Speaker" è fornito da LG Electronics. Questa app ti consente di utilizzare varie funzioni di questo altoparlante attraverso il tuo dispositivo smart:

### Requisiti prima dell'uso

Devi connetterti al Wi-Fi utilizzando l'app "Google Home" prima di utilizzare questa app.

#### ! Nota

L'app "LG Wi-Fi Speaker" sarà disponibile nelle seguenti versioni del software: Android OS: Ver 5.0 (o piú recente) iOS: Ver 1.0 (o piú recente)

### È possibile godere della musica sul vostro dispositivo e sul server della rete domestica

È possibile ascoltare la musica sul proprio dispositivo smart e sul server di rete domestica.

### Utilizzo di Chromecast integrato

Puoi ascoltare i contenuti musicali attraverso questo altoparlante.

## Installazione dell'app "LG Wi-Fi Speaker"

### Tramite Apple "Google Play" o "App Store"

1. Tocca l'icona "Google Play Store" o l'icona "App Store" sul tuo dispositivo smart.
2. Digitare "LG Wi-Fi Speaker" nella barra di ricerca e selezionare "Cerca".
3. Per scaricarla, selezionare "LG Wi-Fi Speaker" dall'elenco dei risultati.

#### ! Nota

A seconda del dispositivo, l'app "LG Wi-Fi Speaker" potrebbe non funzionare.

### Impostazioni e controllo dell'altoparlante

È possibile gestire le impostazioni degli altoparlanti e controllare l'altoparlante.

## Godersi la musica tramite l'app "LG Wi-Fi Speaker"

Grazie all'app "LG Wi-Fi Speaker", si potrà riprodurre la musica tramite un dispositivo intelligente.

### ! Nota

Alcuni contenuti di questa parte potrebbero presentare differenze rispetto all'app "LG Wi-Fi Speaker", a seconda della versione dell'applicazione.

## Panoramica del menu laterale

1. Lanciare l'app "LG Wi-Fi Speaker" sul dispositivo intelligente. Apparirà [Miei altoparlanti].
2. Toccare il tasto [☰].

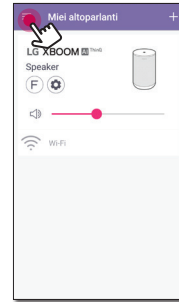

3. Apparirà il menu laterale.

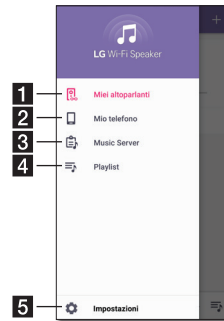

- 1 [Miei altoparlanti] – Visualizza l'altoparlante collegato.
- 2 [Mio telefono] – Visualizza i brani presenti sul dispositivo intelligente.
- 3 [Music Server] – Mostra i brani presenti sui dispositivi connessi (Media server).
- 4 [Playlist] – Mostra le playlist.
- 5 [Impostazioni] – Visualizza il menu delle impostazioni.

### ! Nota

Può richiedere il permesso di usare la musica.

## Panoramica di [Miei altoparlanti]

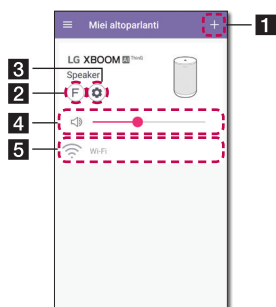

- 1 – Collegare altoparlanti aggiuntivi.
- 2 – Seleziona una funzione dell'altoparlante collegato.
- 3 – Eseguire le impostazioni dell'altoparlante collegato (Pagina 9).
- 4 – Regolare il volume dell'altoparlante collegato.
- 5 [Status] – Mostra lo stato dell'altoparlante collegato.

## Riproduzione di un brano

1. Selezionare [Mio telefono] o [Music Server] nel menu laterale.

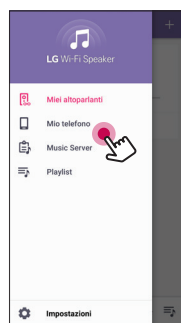

2. Si possono vedere i brani presenti sul dispositivo intelligente o sul server musicale. Selezionare un brano per riprodurlo.  
 Nel menu [Mio telefono] i brani sono ordinati per [Album], [Artisti], [Brani], [Generi] e [Cartelle] (dispositivo Android) o [Playlist dell' iPhone] (dispositivo iOS).  
 Nel menu [Music Server] appaiono i server collegati
3. Toccare e selezionare l'altoparlante. Utilizzando Chromecast si può ascoltare la musica tramite l'altoparlante collegato.

## Gestione di un brano

Nell'elenco dei brani in [Mio telefono] o [Music Server], selezionare [ : ] del brano desiderato. Appare il menù a discesa.

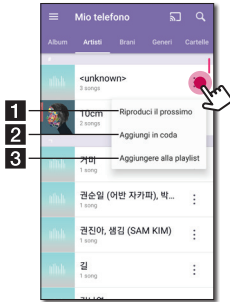

- 1** **[Riproduci il prossimo]** – Seleziona il successivo brano da eseguire.
- 2** **[Aggiungi in coda]** – Aggiunge alla lista in coda.
- 3** **[Aggiungere alla playlist]** – Aggiunge alla playlist desiderata.

### ! Nota

In base al proprio ambiente wireless, la riproduzione di un brano con l'altoparlante potrebbe non funzionare correttamente.

## Utilizzare una playlist

Si può godere la musica che si adatta al proprio gusto utilizzando una playlist.

1. Nell'elenco dei brani in [Mio telefono] o [Music Server], selezionare [ : ] del brano desiderato e [Aggiungere alla playlist].

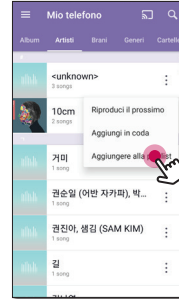

2. Appare la finestra [Aggiungere alla playlist].

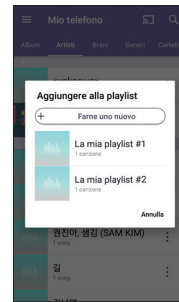

- Selezionare una playlist per aggiungere il brano.
- Se si desidera creare un'altra playlist, selezionare [Fare uno nuovo].

## Panoramica della riproduzione

Sulla schermata di riproduzione è possibile confermare e regolare varie informazioni.



**1** - Tramite Chromecast si può avviare e interrompere la musica inviata all'altoparlante collegato.

**2** - Modifica la playlist attuale.

**3** - Regola il volume del dispositivo intelligente o il volume di Chromecast.

**4** - Regola gli effetti sonori.

Regola la riproduzione.

- Mette in pausa la riproduzione.

- Avvia la riproduzione.

/ - Indietro o avanti veloce.

**5** - Ripete i contenuti desiderati.

Ogni volta che si preme, si cambia lo stato in (ripeti una volta) - (ripeti tutto) - (ripeti Off).

- Cambia l'ordine dei brani nella playlist. I brani saranno riprodotti in ordine casuale.

**6** Visualizza le informazioni riguardanti il brano attualmente riprodotto.

### ! Nota

è disabilitata quando si ascolta la musica tramite un dispositivo smart o con altoparlanti raggruppati con l'app Google [Home].

## Selezione degli effetti sonori

L'app fornisce 4 effetti sonori (Clear Vocal + Enhanced Bass, Clear Vocal, Enhanced Bass o Standard). È possibile selezionare la modalità sonora desiderata toccando .

La visualizzazione delle voci relative all'equalizzatore potrebbe essere differente a seconda dell'altoparlante collegato, della sorgente e degli effetti sonori.

1. Durante la riproduzione, selezionare .



2. Selezionare l'effetto sonoro usando **Enhanced Bass** e **Clear Vocal** e toccare [OK].

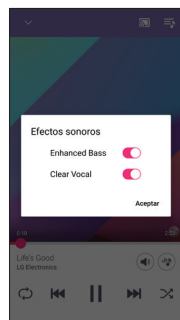

Si possono personalizzare gli effetti sonori utilizzando per regolare il valore Treble (acuti) e Bass (bassi).

### ! Nota

- Quando ascolti musica tramite [My Phone] senza altoparlante, l'effetto sonoro non è supportato.
- A seconda dell'altoparlante collegato, gli effetti sonori mostrati potrebbero differire da quelli riprodotti.

## Effetto sonoro

Questo sistema dispone di una serie di campi sonori surround preimpostati. È possibile selezionare la modalità audio desiderata tramite l'app "LG Wi-Fi Speaker".

Stato	Descrizione
Funzione	
<p><b>Enhanced Bass</b> <input checked="" type="checkbox"/></p> <p><b>Clear Vocal</b> <input checked="" type="checkbox"/></p> <p>Enhanced Bass (bassi potenziati) + Clear Vocal (voce chiara)</p>	<p>Puoi goderti i suoni Clear Vocal e Enhanced Bass allo stesso tempo.</p>
<p><b>Enhanced Bass</b> <input checked="" type="checkbox"/></p> <p><b>Clear Vocal</b> <input type="checkbox"/></p> <p>Bassi Potenziati</p>	<p>Puoi goderti un campo sonoro vasto e ricchi toni bassi con enfasi sul basso e sul calore della musica.</p> <p>- I bassi rinforzati hanno un impatto maggiore sulla musica con dei bassi.</p>
<p><b>Enhanced Bass</b> <input type="checkbox"/></p> <p><b>Clear Vocal</b> <input checked="" type="checkbox"/></p> <p>Voce Chiara</p>	<p>Puoi goderti un audio ad alta fedeltà con una migliore chiarezza vocale di ogni testo.</p> <p>- Voce Chiara ha un impatto maggiore sulla musica vocale.</p>
<p><b>Enhanced Bass</b> <input type="checkbox"/></p> <p><b>Clear Vocal</b> <input type="checkbox"/></p> <p>Standard</p>	<p>Puoi goderti un suono puro e naturale.</p>

### ! Nota

- Quando si riaccende l'altoparlante, si attiva l'opzione utilizzata per ultima.
- Selezionando l'effetto acustico "Standard", "Enhanced Bass", "Clear Vocal" o "Clear Vocal + Enhanced Bass", è possibile godere di un suono di ottima qualità grazie alla tecnologia MERIDIAN.
- Dato che un'impostazione precisa del suono provvede ai suoni di ottima qualità, ci potrebbe essere una piccola differenza tra le modalità degli effetti acustici.

## Impostazioni

Grazie all'app "LG Wi-Fi Speaker" si può impostare l'altoparlante collegato tramite un dispositivo intelligente.

### ! Nota

Alcuni contenuti di questa parte potrebbero presentare differenze rispetto all'app "LG Wi-Fi Speaker", a seconda della versione dell'applicazione.

2

Collegamenti

## Impostazioni dell'altoparlante collegato

Si possono regolare le impostazioni dell'altoparlante collegato.

Nella schermata [Miei altoparlanti] selezionare [⚙️] per regolare le impostazioni dell'altoparlante collegato.

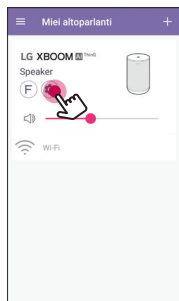

### ! Nota

Potrebbero non essere mostrati alcuni menu a seconda del dispositivo collegato.

Appariranno le impostazioni dell'altoparlante collegato.



**1** **[Effetto sonoro]** - Seleziona una modalità di effetto sonoro (Voce Chiara + Bassi Potenziati, Voce Chiara, Bassi Potenziati o Standard). (Pagina 8)

**2** **[Restrizioni connessione Bluetooth]** - Ti consente di connettere il dispositivo Bluetooth solo su Bluetooth.

**3** **[Impostazioni di reset]** - Ripristina le impostazioni degli altoparlanti (Volume, Effetto sonoro, Funzione, Impostazioni Bluetooth).

**4** **[Informazioni sulla versione del software]** - Visualizza le informazioni della versione attuale.

**5** **[Info IP.]** - Mostra l'indirizzo IP dell'altoparlante.

## Impostazioni dell'app "LG Wi-Fi Speaker"

Selezionare [Impostazioni] nel menu laterale

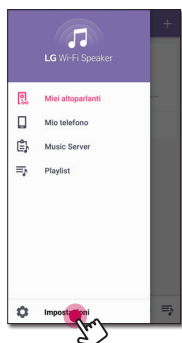

Appariranno le impostazioni dell'app "LG Wi-Fi Speaker".

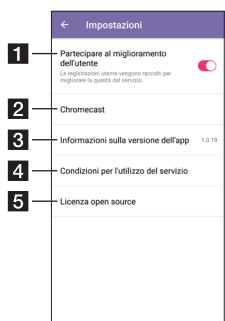

### [Partecipare al miglioramento dell'utente] -

**1** Permette di inviare i log dell'utente per il miglioramento della qualità del servizio.

**2** [Chromecast] - Visualizza il menu Chromecast.

### [Informazioni sulla versione dell'app] -

**3** Visualizza le informazioni relative alla versione di questa applicazione.

### [Condizioni per l'utilizzo del servizio] -

**4** Visualizza i Termini di Servizio.

### [Licenza open source] -

**5** Mostra la licenza software Open Source LGE

## [Chromecast] Menu



**1** [Scopri come trasmettere i contenuti] - Mostra come usare Chromecast.

**2** [Gruppi di trasmissione] - Selezionare [Scopri i gruppi di trasmissione] o [Come trasmettere contenuti a un gruppo] per visualizzare le informazioni selezionate.

**3** [Documenti legali pubblici di Chromecast integrato] - Selezionare [Termini di servizio di Google], [Norme sulla privacy di Google] o [Licenza open source] per visualizzare le informazioni selezionate.

**4** [Fuso orario] - Imposta il fuso orario.

### ! Nota

Per utilizzare Cast Group (gruppi di dispositivi audio) installare l'applicazione [Google Home]. Scaricare l'applicazione da "App Store" di Apple o dal "Play Store" di Google.

## [Fuso orario] Menu

### Fuso orario automatico

Permette di utilizzare l'orario fornito dalla rete.

### Imposta fuso orario

Se si deseleziona [Fuso orario automatico], è possibile selezionare il fuso orario desiderato.

