

MANUAL DE UTILIZARE

APARAT DE AER CONDIȚIONAT

Vă rugăm să citiți cu atenție acest manual înainte de utilizarea aparatului dvs și să-l păstrați la îndemână pentru a-l consulta și pe viitor.

CASETĂ DE PLAFON CU O CALE (ART TYPE)

Traducerea instrucțiunii inițiale

CUPRINS

Măsuri de siguranță3

Înainte de punerea în funcțiune8

Instrucțiuni de folosirea9

Întreținere și service34

Înainte de a apela la service
.....36



PENTRU EVIDENTA DVS

Scrieți aici numărul modelului și pe cel serial:

Model # _____

Serial # _____

Le puteți găsi pe eticheta de pe partea laterală a fiecărei unități.

Numele dealer-ului _____

Data achiziției _____

■ Prindeți cu o agrafă factura de această pagină pentru cazul în care trebuie să faceți dovada datei de achiziție sau pentru garanție.



CITITI ACEST MANUAL

În acest manual veți găsi numeroase instrucțiuni utile cu privire la modul de utilizare sau de întreținere corespunzător echipamentului de aer condiționat. Cu puțină atenție preventivă din partea dvs. veți putea economisi mult timp și bani pe durata de viață a aparatului.

Veți afla numeroase răspunsuri la probleme obișnuite în tabelul cu Indicații pentru soluționarea problemelor.

Dacă veți consulta tabelul cu Indicații pentru soluționarea problemelor, este posibil chiar să nu mai fie necesar să apelați la service.



MASURI DE PRECAUTIE

- Contactați un tehnician autorizat pentru realizarea de operații de reparații sau de întreținere la acest aparat.
- Pentru montarea acestei unități contactați un instalator.
- Echipamentul de aer condiționat nu este destinat utilizării fără supervizare, de către copii sau de către persoane cu invalidități.
- Supravegheați copiii și aveți grijă să nu se joace cu acest aparat.
- Operația de înlocuire a cablului de alimentare trebuie realizată de persoane calificate care să folosească numai piese de schimb originale.
- Lucrările de instalare trebuie să fie efectuate cu respectarea reglementărilor din Codul Electric Național, numai de către persoane autorizate.



Măsuri de siguranță

Pentru a preveni rănirea utilizatorului sau a altor persoane, precum și pentru a se evita producerea de pagube materiale, trebuie respectate următoarele instrucțiuni.

- Acționarea incorectă, ca urmare a ignorării instrucțiunilor furnizate, poate conduce la răniri sau pagube materiale. Gradul de pericol este clasificat, în instrucțiuni, cu ajutorul următoarelor indicatoare:

⚠ AVERTIZARE Acest simbol indică posibilitatea decesului sau a unor răniri grave.

⚠ ATENȚIE Acest simbol indică doar posibilitatea rănirii sau a producerii de pagube materiale

- Semnificațiile simbolurilor folosite în acest manual sunt prezentate mai jos :



Aveți grijă să nu faceți aceasta.



Aveți grijă să urmați instrucțiunile.

⚠ AVERTIZARE

■ Instalare

Nu folosiți un circuit întrerupător defect sau subdimensionat. Folosiți acest echipament conectat într-un circuit dedicat.

- Există pericol de incendiu sau de electrocutare.

Pentru efectuarea de lucrări electrice, contactați distribuitorul, vânzătorul, un electrician profesionist sau un centru de service autorizat.

- Nu dezasamblați și nu reparați produsul. Există risc de incendiu sau de electrocutare.

Realizați întotdeauna împământarea acestui aparat.

- Există pericol de incendiu sau de electrocutare.

Montați corect panoul și capacul secțiunii de comandă.

- Există pericol de incendiu sau de electrocutare.

Instalați întotdeauna un circuit dedicat și un întrerupător.

- Instalarea sau realizarea unui circuit inadecvat, poate conduce la incendii sau la electrocutări.

Folosiți un circuit de întrerupere sau o siguranță adecvate.

- Există pericol de incendiu sau de electrocutare.

Nu modificați și nu prelungiți cablul de alimentare.

- Există pericol de incendiu sau de electrocutare.

Nu instalați, nu demontați și nu reinstalați singuri unitatea (se referă la client).

- Există pericol de incendiu, de electrocutări, de explozii sau de răniri.

Fiți atent când despachetați și instalați echipamentul.

- Muchiile ascuțite vă pot răni. Fiți foarte atenți mai ales la muchiile carcasei și la lamelele condensatorului și ale evaporatorului.

Pentru instalare, contactați distribuitorul sau un centru de service autorizat.

- Există pericol de incendiu, de electrocutare, de explozie sau de rănire.

Nu instalați produsul pe un suport defect.

- Poate cauza răniri sau accidentări, ori se poate deteriora produsul.

Aveți grijă ca suprafața pe care este instalat echipamentul să nu se deterioreze în timp.

- Dacă suportul acestuia se desprinde, echipamentul poate cădea producând pagube materiale, deteriorarea produsului sau răniri ale persoanelor.

Do not let the air conditioner run for a long time when the humidity is very high and a door or a window is left open.

- Umezeala poate condensa, udând sau deteriorând mobila sau alte obiecte din cameră.

■ Funcționare

Aveți grijă să nu se decupleze în mod forțat și să nu se deterioreze cablul de alimentare în timpul funcționării

- Există pericol de incendiu sau de electrocutare.

Nu așezați nici un obiect pe cablul de alimentare.

- Există pericol de incendiu sau de electrocutare.

Nu porniți și opriți echipamentul de aer condiționat prin cuplarea și decuplarea ștecărului de la priză.

- Există pericol de incendiu sau de electrocutare.

Nu atingeți (nu acționați) aparatul cu mâinile ude.

- Există pericol de incendiu sau de electrocutare.

Nu așezați un echipament de încălzire sau alte aparate în apropierea cablului de alimentare.

- Există pericol de incendiu sau de electrocutare.

Nu permiteți apei să pătrundă în interiorul părții electrice.

- Există pericol de incendiu, de electrocutare sau se poate defecta echipamentul.

Nu păstrați și nu folosiți gaze inflamabile sau combustibili în apropierea echipamentului de aer condiționat.

- Există pericol de incendiu.

Nu folosiți pentru un timp îndelungat acest echipament în spații înguste.

- Oxygen deficiency could occur.

Dacă se produce o scurgere de gaze inflamabile, opriți gazele, deschideți o fereastră și aerisiți camera înainte de a porni acest aparat.

- NU folosiți telefonul sau vreun comutator de pornire/oprire. În caz contrar, există risc de explozie sau de incendiu.

Dacă sesizați zgomote sau mirosuri neobișnuite, ori fum provenind de la echipament, decuplați-l. Opriți de la întrerupător sau deconectați cablul de alimentare cu energie.

- Există pericol de incendiu sau de electrocutare.

Pe durata furtunilor, opriți aparatul și închideți ferestrele. Dacă este posibil, mutați echipamentul de aer condiționat de lângă fereastră, în cazul în care este anunțat un uragan.

- Există riscul producerii de pagube materiale, ca echipamentul să nu funcționeze corespunzător sau de electrocutare.

Nu deschideți grila frontală a aparatului în timpul funcționării. (Nu atingeți filtrul electrostatic, dacă echipamentul este dotat cu vreunul.)

- Există pericol de electrocutare sau este posibil ca echipamentul să nu funcționeze corespunzător.

Dacă produsul a fost imersat în apă, contactați întotdeauna un centru de service.

- Există pericol de incendiu sau de electrocutare.

Nu permiteți apei să pătrundă în interiorul echipamentului.

- Există pericol de incendiu, de electrocutare sau de deteriorare a produsului.

Ventilați din când în când produsul când acesta funcționează în paralel cu o sobă, cu un element de încălzire etc.

- Există pericol de incendiu sau de electrocutare.

Opriți alimentarea și decuplați de la rețea aparatul când îl curățați sau când efectuați operații de întreținere ale produsului.

- În caz contrar, există pericol de electrocutare.

Dacă produsul urmează să nu fie folosit o perioadă lungă de timp, decuplați cablul de alimentare sau opriți circuitul de întrerupere.

- Este posibil ca echipamentul să nu funcționeze corespunzător sau să efectueze operații nedorite.

Aveți grijă ca nimeni să nu calce și să nu cadă pe unitatea exterioară.

- Există pericol de rănire a persoanelor sau de deteriorare a produsului.

ATENȚIE

■ Instalare

După instalare și reparații, verificați întotdeauna să nu existe scurgeri de gaz (de refrigerant).

- Un nivel redus al refrigerantului poate cauza funcționarea necorespunzătoare a echipamentului.

Montați tubul de drenaj astfel încât să asigurați efectuarea adecvată a eliminării apei.

- O conectare inadecvată poate cauza scurgerea apei.

Mențineți orizontal produsul în cursul instalării.

- Pentru a evita producerea de vibrații sau scurgerea lichidului.

Nu instalați produsul în locuri unde zgomotul sau aerul cald produs de unitatea exterioară poate deranja vecinii.

- Este posibil să reprezinte o problemă pentru vecinii dvs..

La ridicarea și la transportul echipamentului de aer condiționat sunt necesare două sau mai multe persoane.

- Avoid personal injury.

Nu instalați produsul în locuri expuse la vânt direct dinspre mare (curenți salini).

- Produsul se poate coroda. Corodarea, în special a lamelelor condensatorului și evaporatorului poate cauza disfuncționalități sau funcționarea ineficientă.

■ Funcționare

Nu expuneți direct pielea direct la curentul de aer rece pentru perioade îndelungate de timp. (Nu stați în curent.)

- Poate fi afectată sănătatea dvs. sau a celor din jur.

Nu folosiți echipamentul a păstra la rece produse alimentare, lucrări de artă etc. Echipamentul de aer condiționat nu este un sistem de răcire de precizie.

- Există pericol de deteriorare a acestor produse sau de producere a unor pagube materiale.

Nu blocați fantele de pătrundere sau de ieșire a aerului în/ din aparat.

- Este posibil ca produsul să nu funcționeze corespunzător.

Pentru curățare, folosiți o bucată de pânză moale. Nu folosiți detergenți puternici, solvenți etc.

- Există pericol de incendiu, de electrocutare sau de deteriorare a părților de plastic ale echipamentului.

Nu atingeți niciodată părțile metalice ale echipamentului când detașați filtrul de aer. Acestea sunt foarte tăioase.

- Există pericol de rănire.

Nu vă urcați pe acest produs și nici nu așezați alte obiecte pe acesta (unitatea exterioară).

- Există pericol de rănire a persoanelor sau de deteriorare a produsului.

Introduceți întotdeauna bine filtrul. Curățați filtrul la fiecare două săptămâni sau mai des, dacă este necesar.

- Un filtru murdar reduce eficiența echipamentului de aer condiționat și poate conduce la funcționarea sa necorespunzătoare sau la deteriorarea aparatului (tip grilă).

Nu introduceți mâinile sau alte obiecte prin fanțele de intrare sau de ieșire a curentului de aer, în timp ce echipamentul este conectat la rețea.

- Părțile tăioase și cele aflate în mișcare din interior vă pot răni.

Nu beți apa extrasă de circuitul de drenaj al acestui echipament.

- Această apă nu este potabilă și poate cauza serioase probleme de sănătate.

Suiți-vă pe o scară sau pe un scaun stabil pentru a efectua operații de curățare sau de întreținere a echipamentului de aer condiționat.

- Fiți atenți și evitați accidentarea.

Înlocuiți toate bateriile din telecomandă cu altele noi, de același fel, când energia celor aflate în aceasta s-a epuizat. Nu folosiți simultan baterii vechi și noi sau baterii de diferite tipuri.

- Există pericol de incendiu sau de explozie.

Nu reîncărcați și nu dezasamblați bateriile. Nu aruncați bateriile în foc.

- Pot exploda sau pot genera incendii.

Dacă lichidul din baterii vă ajunge pe mâini sau pe haine, spălați bine zona respectivă cu apă din abundență. Nu folosiți telecomanda dacă s-a scurs lichidul din baterii în interiorul acesteia.

- Substanțele chimice conținute de baterii pot cauza arsuri sau alte probleme de sănătate.

Dacă lichidul din baterii vă ajunge în gură, spălați bine dinții și consultați imediat un doctor. Nu folosiți telecomanda dacă s-a scurs lichidul din baterii în interiorul acesteia.

- Substanțele chimice conținute de baterii pot cauza arsuri sau alte probleme de sănătate.

Înainte de punerea în funcțiune

Pregătirea pentru funcționare

1. Contactați un specialist pentru instalarea echipamentului.
2. Folosiți un circuit separat pentru acest produs.

Utilizare

1. Expunerea directă la curentul de aer provenit de la echipament, o perioadă îndelungată de timp, poate fi dăunătoare pentru sănătate. Nu expuneți pentru mult timp persoanele, animalele sau plantele din cameră la curentul de aer generat de echipament.
2. Aerisiți camera când acest echipament este folosit împreună cu o sobă sau cu un alt dispozitiv de încălzire, deoarece pot apărea scăderi ale cantității de oxigen din încăpere.
3. Nu folosiți acest echipament de aer condiționat în scopuri pentru care nu a fost creat, cum ar fi : păstrarea unor dispozitive de precizie, a alimentelor, animalelor de companie, a plantelor sau a obiectelor de artă. Astfel de utilizări pot deteriora respectivele obiecte.

Curățare și întreținere

1. Nu atingeți niciodată părțile metalice ale echipamentului când detașați filtrul. Există pericol de rănire când sunt manevrate aceste părți metalice tăioase.
2. Nu folosiți apa pentru a curăța unitatea interioară a echipamentului de aer condiționat. Expunerea la apă poate distruge izolația acesteia, putând conduce la electrocutări.
3. Când curățați unitatea, aveți grijă mai întâi ca alimentarea cu energie și circuitul întrerupător să fie oprite. În timpul funcționării, ventilatoarele se rotesc cu viteză foarte mare. De aceea, există pericol de rănire dacă aparatul este pornit din greșeală în timp ce curățați părțile interioare ale acestuia.

Service

Pentru operații de reparație și de întreținere, contactați un centru de service autorizat.

Instrucțiuni de folosirea

Denumirile și funcțiile butoanelor telecomenzii cu fir

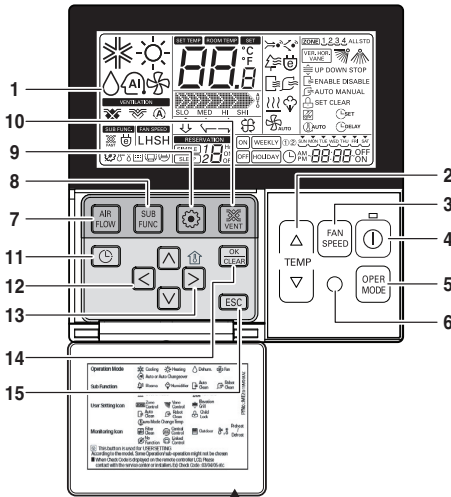

Vă rugăm să atașați eticheta cu informații în interiorul capacului. Alegeți limba corespunzătoare, în funcție de preferințe.

1. Ecranul pentru indicarea operării
2. Buton de reglare a temperaturii
 - Pentru a stabili temperatura aerului eliminat, nu pe cea a camerei.
3. Buton pentru viteza ventilatorului
 - Viteza ventilatorului poate fi reglată în 3 trepte.
 - Treapta medie și cea joasă coincid.
4. BUTON DE PORNIRE/ OPRIRE
5. Buton de selecție a modului de funcționare
 - Unele produse nu recepționează semnale wireless.
6. Receptor pentru telecomanda wireless
7. Buton pentru curentul de aer
8. Buton pentru funcții secundare
9. Buton de ajustare a funcțiilor
10. Buton pentru ventilare
11. Rezervare (programare)
12. Buton sus, jos, stânga, dreapta
 - Pentru a verifica temperatura din cameră, apăsați butonul .
13. Buton pentru temperatura din cameră
 - Afișează numai temperatura din cameră percepută de telecomandă.
 - Nu poate fi reglată temperatura din cameră.
 - În cazul în care unitatea interioară se alimentează cu aer proaspăt, temperatura afișată este cea din jurul telecomenzii.
14. Buton Reglaj / Anulare
15. Buton Ieșire

* În cazul unora dintre modele, este posibil ca anumite funcții să nu fie disponibile.

* Dacă nu este conectată telecomanda cu fir, valoarea afișată pentru temperatura camerei poate fi neobișnuită.

**Modele : PQRCVSLO (de culoare neagră)
PQRCVSLOQW (de culoare albă)**

Numele și funcția telecomenzii cu fir (Opțional)

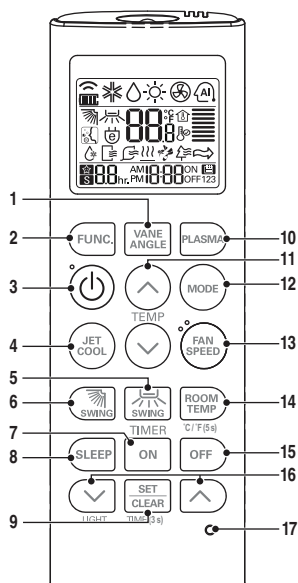

PQWRQ0FDB (Numai răcire)
PQWRHQ0FDB (Pompa de căldură)

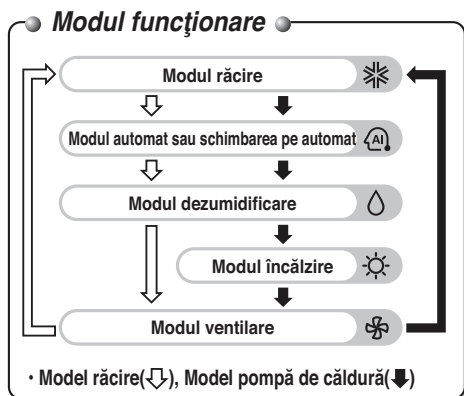



- 1. Buton UNGHI PALETĂ**
Utilizat pentru setarea unghiului fiecărei palete.
- 2. Buton SETAREA FUNCȚIE**
Utilizat pentru a seta sau anula Curățarea automată, Curățare inteligentă, Încălzitor electric sau Controlul individual al unghiului paletei.
- 3. Buton PORNIT/OPRIT**
Utilizat pentru a porni/opri aparatul.
- 4. Buton JET COOL**
Răcirea rapidă funcționează prin viteza maximă a ventilatorului.
- 5. Buton FLUX AER DREAPTA/STÂNGA (Opțional)**
Utilizat pentru a seta direcția dorită a fluxului de aer în dreapta/stânga (orizontal).
- 6. Buton FLUX AER SUS/JOS**
Utilizat pentru a porni sau opri mișcarea fantei și pentru a seta direcția dorită a fluxului de aer în sus/jos.
- 7. Buton TEMPORIZATOR PORNIRE**
Utilizat pentru a seta ora pornirii aparatului.
- 8. Buton TEMPORIZATOR OPRIRE(SLEEP)**
Utilizat pentru a seta ora opririi aparatului.
- 9. Buton SETARE/ANULARE**
Utilizat pentru a seta/anula temporizatorul.
Utilizat pentru a seta ora curentă (dacă este apăsat 3 secunde).
- 10. Buton PLASMĂ (OPȚIONAL)**
Utilizat pentru a porni sau opri funcția de purificare plasmă.
- 11. Buton SETAREA TEMPERATURII CAMEREI**
Utilizat pentru a selecta temperatura camerei.
- 12. Buton SELECTAREA MODULUI DE OPRERARE**
Utilizat pentru a selecta modul de operare.
- 13. Buton SELECTAREA VITEZEI VENTILATORULUI INTERIOR**
Utilizat pentru a selecta viteza ventilatorului în patru trepte: scăzut, mediu, ridicat și haos.
- 14. Buton VERIFICAREA TEMPERATURII CAMEREI**
Utilizat pentru a verifica temperatura camerei.
- 15. Buton TEMPORIZATOR OPRIT**
Utilizat pentru a seta ora opririi aparatului.
- 16. SETAREA TEMPORIZATORULUI (Sus/Jos)/Buton LUMINĂ**
Utilizat pentru a seta temporizatorul.
Utilizat pentru a regla luminozitatea. (Dacă nu este modul de reglare a orei).
- 17. Buton RESETARE**
Utilizat pentru a reseta telecomanda.



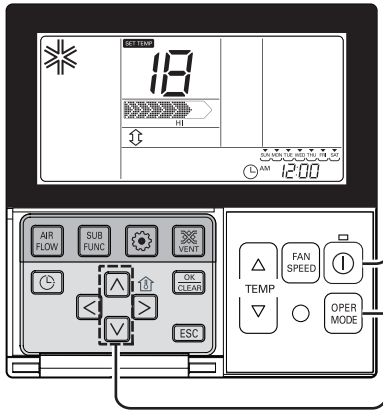

Funcționare standard – Răcire normală



Camera este răcită cu un curent de aer plăcut și curat.



- 1** Apăsați butonul  pentru a porni unitatea interioară.

- 2** Apăsați butonul  pentru a selecta modul Răcire.



- 3** Reglați temperatura dorită prin apăsarea butoanelor  . Apăsați butonul  pentru a verifica temperatura camerei. Când stabiliți o temperatură mai mare decât cea a camerei, aparatul va sufla un curent de ventilare în locul celui de răcire.

* Domeniul de temperaturi : 18°C~30°C.

Funcționare standard – Modul răcire rapidă

Funcționare standard – Modul răcire rapidă

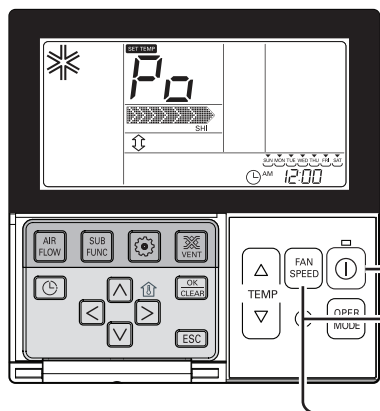

1 Press button to turn on the indoor.



2 Press button to select cooling operation mode.



3 Press button continuously until 'Po' displayed.



번역누락

Ce este modul de răcire rapidă?

- Temperatura dorită : Po (18°C)
 - Curentul de aer : vânt puternic
 - Direcția curentului de aer : fixată pe poziția de răcire
- } Temperatura din cameră scade rapid

* Produsele parțiale nu beneficiază de modul de răcire rapidă

Funcționare standard – Modul încălzire

Unitatea interioară încălzește aerul din cameră.

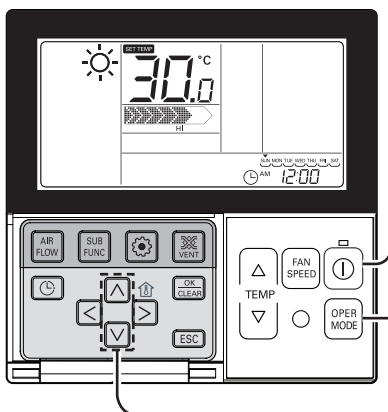

1 Apăsați butonul pentru a porni unitatea interioară.



2 Apăsați butonul pentru a selecta modul Încălzire. (Pentru a afla temperatura din cameră, apăsați butonul Temperatura camerei).



3 Reglați temperatura dorită prin apăsarea butoanelor .







Când stabiliți o temperatură mai mică decât cea a camerei, aerul din cameră va fi circulat.

- Dispozitivul de încălzire funcționează numai la modelul de răcire și încălzire.
- Încălzirea nu funcționează la modelul destinat exclusiv răcirii.

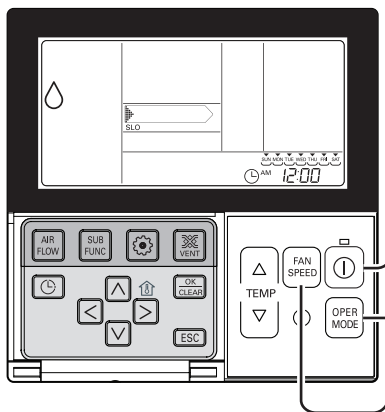
Funcționare standard – Modul dezumidificar

Este înlăturată umiditatea răcind totodată ușor aerul.







- 1 Apăsați butonul  pentru a porni unitatea interioară.
- 2 Apăsați butonul  pentru a selecta modul Dezumidificare. Reglarea temperaturii nu poate fi realizată în acest mod de funcționare
- 3 Apăsați butonul  pentru a selecta viteza curentului de aer : feeble (slabă) → weak (redușă) → medium (medie) → strong (puternică) → automatic (automată). (Puterea inițială a curentului de aer pentru eliminarea umidității este „weak” (slabă).

- În anotimpul ploios sau pentru a atenua efectele climei umede, puteți utiliza simultan modulile dezumidificare și răcire, pentru a înlătura mai eficient umiditatea.
- În funcție de produs, anumite opțiuni pentru viteza curentului de aer din meniu nu pot fi selectate.

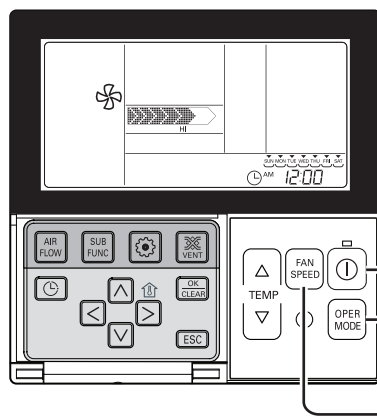
Funcționare standard – Modul ventilare

Aerul din cameră este circulat fără a fi răcit



- 1 Apăsați butonul  pentru a porni unitatea interioară.
- 2 Apăsați butonul  pentru a selecta modul Ventilator.
- 3 La fiecare apăsare a butonului , puteți selecta viteza curentului de aer în ordinea feeble (slabă) → weak (redușă) → medium (medie) → strong (puternică) → automatic (automată). În modul ventilare, compresorul unității exterioare nu funcționează.

- Unitatea de ventilare nu răcește aerul, ci doar îl circulă.
- Deoarece curentul de aer produs este la temperatura camerei, echipamentul funcționează pentru a circula aerul din cameră.
- În funcție de model, este posibil ca anumite opțiuni din meniu corespunzătoare vitezei curentului de aer să nu poată fi selectate

Funcționare standard – Modul funcționare automată

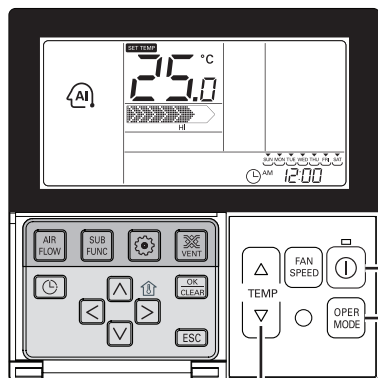

1 Apăsați butonul  pentru a porni unitatea interioară.



2 Apăsați butonul  pentru a selecta modul Inteligență artificială



3 Puteți regla temperatura conform imaginii din dreapta la modelul pentru răcire și încălzire.

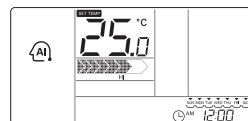

4 Numai pentru modelul de răcire, puteți regla temperatura de la cald la rece, între „-2” și „2” relativ la valoarea „00”, așa cum este indicat în imaginea din dreapta.

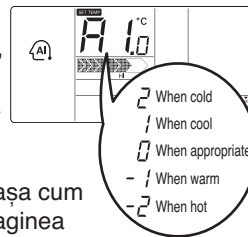

La funcționarea automată:

- Poate fi folosit butonul AN SPEED (de reglare a vitezei ventilatorului)
- Se poate trece manual în alt mod de funcționare.

Funcționare standard – Setarea curentului de aer

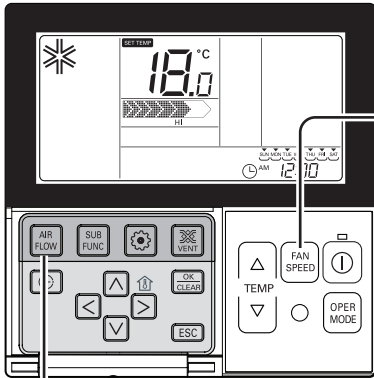

Intensitatea curentului de aer : Puteți regla simplu intensitatea curentului de aer.

- 1 Stabiliți intensitatea curentului de aer apăsând butonul Fan Speed.
 - La fiecare apăsare de buton, puteți selecta unadin următoarele opțiuni: „feeble” (foarte slab) → „weak” (slab) → „weak-medium” (slab-mediu) → „medium” (mediu) → „medium-strong” (mediu-intens) → „strong” (intens) → „power” (puternic) → „automatic” (automat).
 - În funcție de model, anumite opțiuni pentru viteza curentului de aer din meniu nu pot fi selectate.
 - Vă rugăm să consultați manualul de utilizare pentru mai multe detalii legate de funcționare.



Direcția curentului de aer : Puteți stabili direcția dorită a curentului de aer.



- 1 Puteți stabili direcția curentului de aer apăsând butonul AIR FLOW. Puteți selecta pentru direcția curentului de aer una dintre variantele : „comfortable wind” (adiere agreabilă) → „Up/Down and Right/Left” (sus/jos și dreapta/stânga) → „Right/Left” (dreapta/stânga) → „Up/Down” (sus/jos), apăsând pe butonul AIR FLOW. În funcție de model, anumite opțiuni pentru direcția curentului de aer din meniu nu pot fi selectate. Vă rugăm să consultați secțiunea corespunzătoare a manualului de utilizare pentru mai multe detalii.



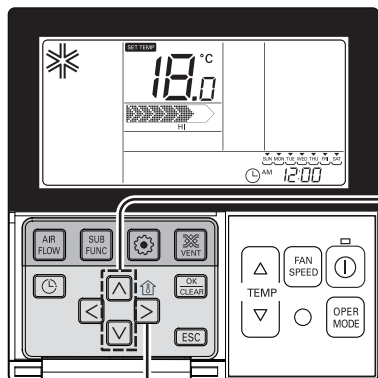

Funcționare standard – Stabilirea temperaturii / Verificarea temperaturii din cameră



Stabilirea temperaturii

- 1 Permite stabilirea temperaturii dorite.
 - Apăsați butoanele   pentru a regla temperatura dorită.

-  : La fiecare apăsare de buton, temperatura crește cu 1°C sau 2°F.
-  : La fiecare apăsare de buton, temperatura scade cu 1°C sau 2°F.

- Temperatura camerei : Indică temperatura curentă din cameră.
- Temperatura stabilită : Indică temperatura pe care utilizatorul dorește să o obțină.

* În funcție de tipul de controler, temperatura dorită poate fi reglată în trepte de 0,5°C, respectiv de 1°F.

Răcire:

- Modul Răcire nu acționează dacă temperatura dorită este mai ridicată decât cea a camerei. Scădeți temperatura dorită.

Încălzire:

- Modul Încălzire nu acționează dacă temperatura dorită este mai scăzută decât cea a camerei. Creșteți temperatura dorită.

Verificarea temperaturii din cameră

- 1 Ori de câte ori apăsați butonul , temperatura din cameră este afișată pentru 5 secunde. După 5 secunde, se trece la afișarea temperaturii dorite. În funcție de locul unde se află telecomanda, temperatura reală din cameră și cea afișată pot fi diferite.



- Puteți selecta temperatura dorită în intervalul de la 18°C la 30°C pentru unitatea de răcire a aerului, respectiv între 16°C și 30°C pentru unitatea de încălzire.
- Este preferabil ca diferența dintre temperatura camerei și cea exterioară să fie de 5°C

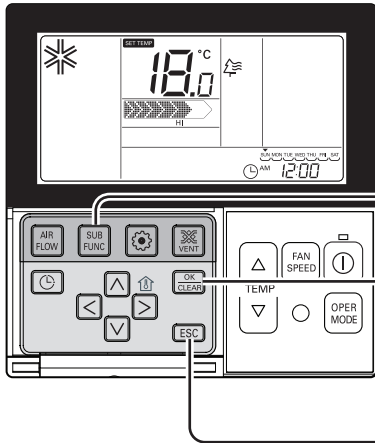

Subfuncție – Purificare plasmă

Numai produsele dotate cu facilitatea de dezumidificare pot folosi această subfuncție.



Metoda de setare a funcției de curățare a aerului

1 Apăsați în mod repetat butonul  până ce simbolul  clipește.

2 Acționați sau opriți funcția de purificare plasmă apăsând butonul .
(În funcție de selecție, simbolul  apare/ dispare din zona **SUB FUNCTION** de pe afișaj.)

3 După efectuarea reglajului, apăsați pe butonul  pentru ieșire.



- * După configurare, telecomanda va părăsi automat modul de reglaj dacă nu este apăsat nici un buton timp de 25 de secunde.
- * Când se iese din meniu fără a se apăsa butonul de setare, reglajul nu este aplicat.

- Funcția de curățare a aerului este una adițională care nu este posibil să nu fie indicată sau acționată în cazul anumitor produse.
- Funcția de curățare a aerului poate fi activată doar când produsul este pornit.
- Dacă doriți o unitate independentă pentru curățarea aerului, vă rugăm să setați funcția de curățare a aerului apăsând butonul unității de ventilare.

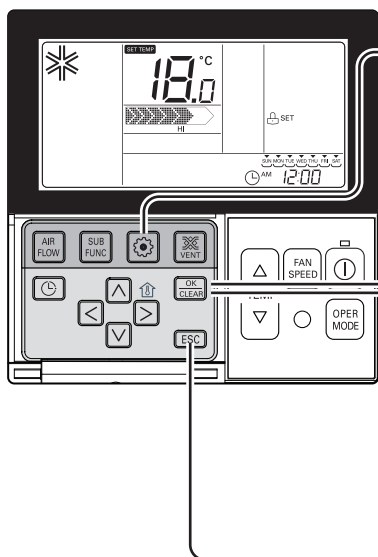

Reglarea funcțiilor – Blocarea accesului copiilor

Această facilitate are rolul de a împiedica acționarea inadecvată a aparatului de către copii sau de către alte persoane.







1 Apăsați de mai multe ori butonul  până ce simbolul  începe să clipească.



2 Dacă vă deplasați folosind butoanele   în secțiunea corespunzătoare simbolului „setup” (configurare), respectivul simbol va clipi și funcția de blocare a accesului copiilor va fi activată când se apasă simultan butonul .



3 Pentru a anula funcția de blocare a accesului copiilor, deplasați-vă, folosind butoanele  , către simbolul „Cancel” (anulare) și apăsați apoi butonul .





4 Apăsați butonul  pentru a părăsi această secțiune.

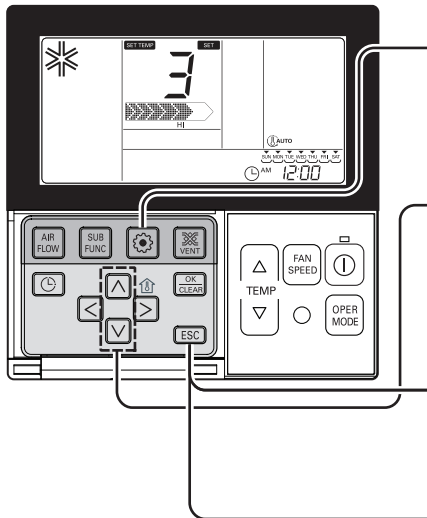

- * După reglaj, modul de configurare este părăsit automat dacă nu este apăsat niciun buton timp de 25 de secunde.
- * Când se iese din meniu fără apăsarea butonului de setare, reglajul nu este aplicat.



Reglarea funcțiilor – Schimbarea temperaturii

Datorită acestei facilități, curentul de aer de răcire sau de încălzire se modifică automat, adaptându-se la temperatura din jur, cu ajutorul modului de inteligență artificială



- 1** Apăsați în mod repetat butonul  până ce simbolul  începe să clipească.
- 2** Apăsați butoanele   pentru a schimba temperatura.
* Domeniul de temperaturi : 1~7

 → 
- 3** Apăsați butonul  pentru a încheia procesul de setare și a aplica reglajul.

- 4** Apăsați butonul  pentru a ieși din această stare sau sistemul va părăsi automat dacă nu este apăsat niciun buton timp de 25 secunde.
* Când se iese din meniu fără a se apăsa butonul de setare, valoarea modificată nu este aplicată.

Reglarea funcțiilor – Ștergerea indicației filtrului

Această funcție are rolul de a șterge indicatorul pentru curățarea filtrului unității interioare

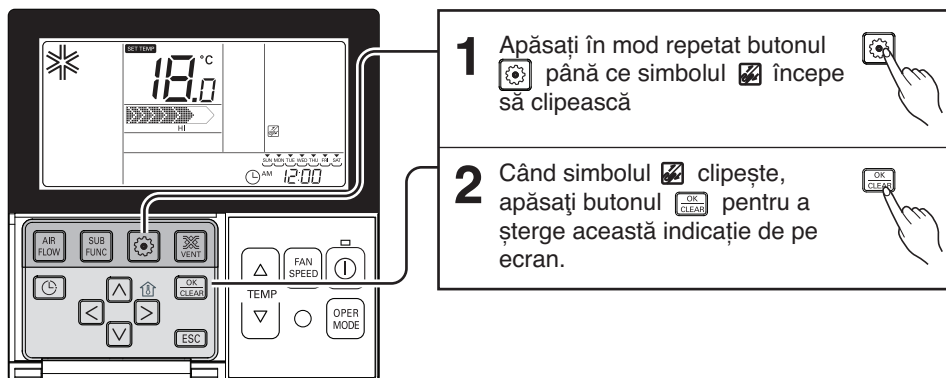







- Când filtrul este acoperit de praf, eficiența de răcire/încălzire a echipamentului scade și se consumă mai multă energie electrică. De aceea, curățați filtrul la intervalele de timp recomandate

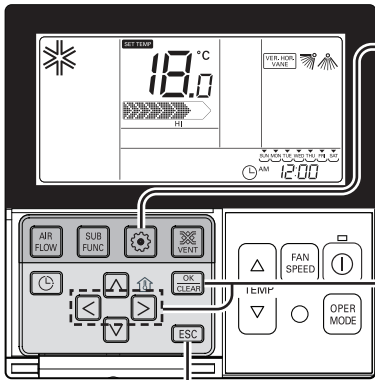

* Indicația de curățare a filtrului dispăre automat fără a fi întreprinsă vreă operație de anulare separată, după o anumită perioadă de timp.

Reglarea funcțiilor – Reglarea unghiului fantelor



Această funcție are rolul de a regla unghiul sub care este suflat curentul de ae.



- 1** Apăsați în mod repetat butonul  până ce simbolul  începe să clipească.
- 2** Apăsați butoanele   pentru a selecta fantele active: 1 / 2 / 3 / 4 / All (toate) / Standard. Selectați numărul fantei folosind butoanele  .
* Numărul fantei : Nr. 1, 2., 3, 4, All (toate) sau Standard

 - Selectați fanta care este în funcțiune.
 - Verificați ce fantă funcționează.
 - Pentru a stabili unghiul pentru toate fantele, selectați opțiunea „All”.
 - Pentru a selecta varianta implicită, stabilită din fabrică, selectați „Standard”.
- 3** Selectați unghiul dorit folosind  , apoi apăsați butonul .

 - Limita dintre unghiurile fantelor poate fi schimbată la 5 sau 6 nivele, în funcție de modelul produsului.
 - Când selectați „Standard” pentru numărul fantei, unghiul nu va fi modificat.
- 4** Stabiliți prin me toda prezentată mai sus și unghiurile pentru restul de fante.
* Există modele care au numai fantele nr. 1 și nr. 2 (în funcție de tipul de produs).
- 5** Apăsați butonul  pentru ieșire.

 - * După reglaj, telecomanda va ieși automat din modul de setare dacă nici un buton nu este apăsat timp de 60 de secunde.
 - * Când se iese din modul de reglaj fără a se apăsa butonul de setare, valoarea modificată nu este aplicată.
- 6** Apăsați butonul  pentru a completa procesul și a activa funcția. (Funcția pentru direcția curentului de aer va fi activată când stabiliți unghiul fantelor.)
- 7** Apăsați butonul  pentru a părăsi modul de reglaj sau sistemul va ieși automat dacă nu este apăsat niciun buton timp de 25 de secunde.

Reglarea funcțiilor – Modificarea orei curent

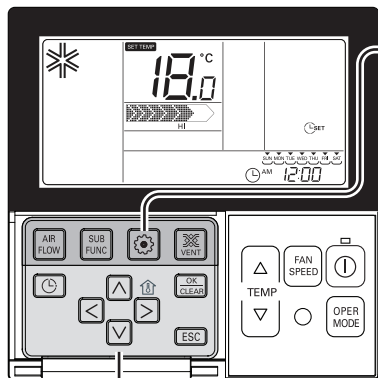

- 1** Apăsați butonul de configurare a funcției. Prin apăsarea repetată a acestui buton ajungeți la meniul „Time setup” (Programare timp). Simbolul pentru programare timp, afișat corespunzător indicației orei și datei, clipește în zona unde este afișată ora curentă.



Exemplu) Schimbarea orei curente, de exemplu „Monday (Luni) / AM 10:20”

- 2** Apăsați butoanele   pentru a alege ziua curentă.

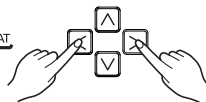

SUN MON TUE WED THU FRI SAT



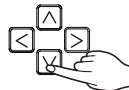

- 3** Apăsați butonul  pentru a trece la setarea AM/ PM (elementul „AM/ PM” va apărea intermitent).

 AM 12:00





- 4** Alegeți varianta dorită (AM/PM) apăsând butoanele  .

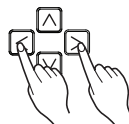

- 5** Apăsați butoanele   pentru a trece la modul de setare „Hour” (indicația orei apare intermitent).

 AM 12:00





- 6** Stabiliți valoarea corectă pentru ora apăsând butoanele  .

 AM 10:00

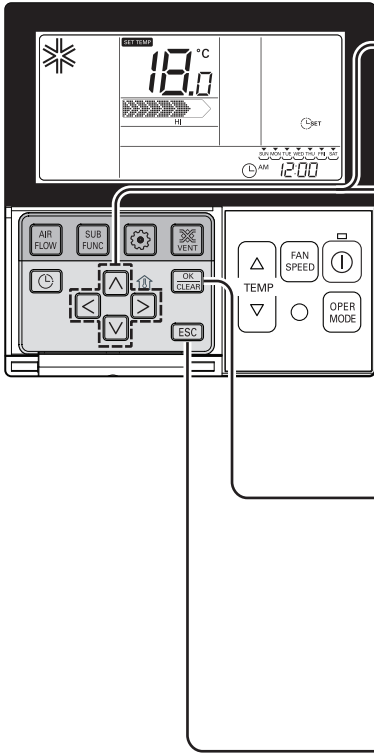



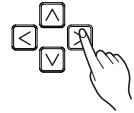

7 Apăsați butoanele   pentru a trece la modul de setare „Minute” (indicația minutelor apare intermitent).

 AM 10:00



8 Stabiliți valoarea corectă pentru indicația minutelor apăsând butoanele  .

 AM 10:20

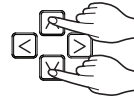

9 Apăsați butonul  pentru a încheia reglajul.

 AM 10:20



10 În cursul procesului, apăsați butonul  pentru a renunța și a părăsi modul de reglaj. (În cazul ieșirii când datele sunt incomplete, se va reveni la varianta precedentă de reglaj.)

* Dacă procedura este părăsită fără a se apăsa butonul de setare, valoarea stabilită nu va fi aplicată.





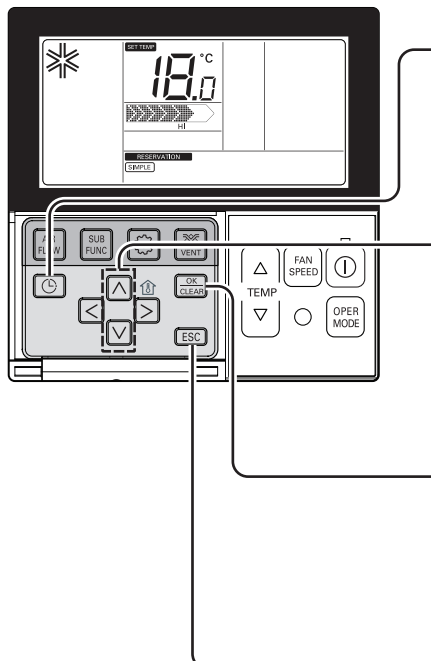

Programare – Rezervare simplă

Puteți programa comod aparatul în trepte de 1 oră, de la 1 oră la 7 ore.





1 Apăsați butonul  pentru a intra în modul programare.
(indicația **SIMPLE** apare intermitent pe afișaj)
Ex) Stabilirea variantei „3” pentru Rezervarea simplă

2 Apăsați butoanele   pentru a stabili ora pentru rezervare.

 → 

3 Apăsați butonul  pentru a încheia reglajul.



4 Apăsați butonul  pentru a părăsi această stare



- * După efectuarea reglajului, sistemul va ieși automat din modul configurare dacă nu este apăsat niciun buton timp de 25 secunde.
- * Când se iese din meniu fără a se apăsa butonul de setare, valoarea modificată nu este aplicată

* Când se realizează Rezervarea simplă, produsul va porni sau se va opri automat după perioada de timp stabilită.



Programare – Rezervare săptămânală

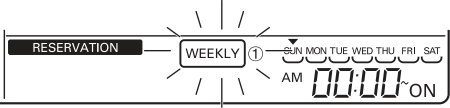

În cadrul unui ciclu de o săptămână, puteți realiza rezervarea pentru fiecare zi.
Odată realizată, rezervarea săptămânală continuă să rămână în vigoare până ce este anulată.

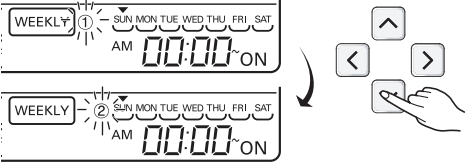

- 1** Accesați modul de configurare a rezervării apăsând butonul de programare.
* Puteți stabili două variante de programări săptămânale pentru fiecare zi, adică până la 14 rezervări pentru o săptămână.
De exemplu : parcurgeți procedura de mai jos pentru a realiza programarea următoare : pornire : marți dimineața 11:30 ~ oprire : după-amiază 12:30 oprit
- 2** Treceți în modul „săptămânal” prin apăsarea repetată a butonului de programare.
Indicația „Weekly” (săptămânal) clipește.

- 3** Selectați rezervarea săptămânală sau programarea săptămânală i folosind butoanele  .

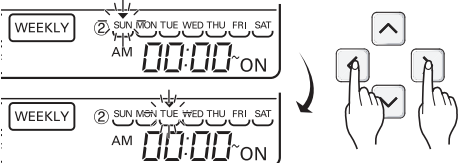

* Pentru fiecare zi, puteți stabili două variante de programare (1 și 2) în cadrul unui ciclu de rezervare săptămânală.

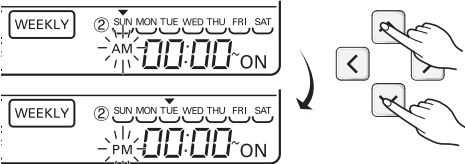



- 4** Treceți la setarea „dată” apăsând butoanele  . Dacă indicația datei clipește, stabiliți ziua. Puteți alege orice zi de luni până duminică.

- 5** Treceți la alegerea variantei „AM/PM” pentru pornire, folosind butoanele  .



- 6** Continuați cu stabilirea orei de pornire, folosind butoanele  .

- Aici veți alege ora la care să pornească echipamentul de aer condiționat.

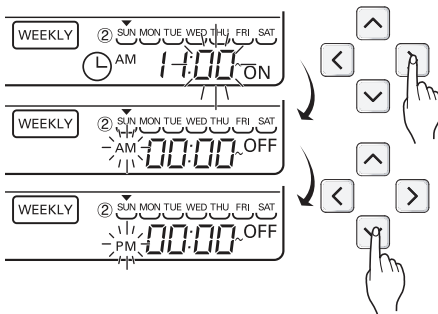

- 7** Vă rugăm schimbați ora folosind butoanele  .

- Puteți alege ora între 0 ~ 12.
- 8** Treceți la secțiunea de stabilire a indicației pentru minute folosind butonul .
- 9** Când indicația „Minute” clipește vă rugăm stabiliți valoarea dorită pentru minute, folosind  .

- 10** Treceți la alegerea variantei „AM/PM” pentru oprire, folosind butonul .
- Stabilirea variantei AM/PM se face la fel pentru oprire ca și pentru pornire.

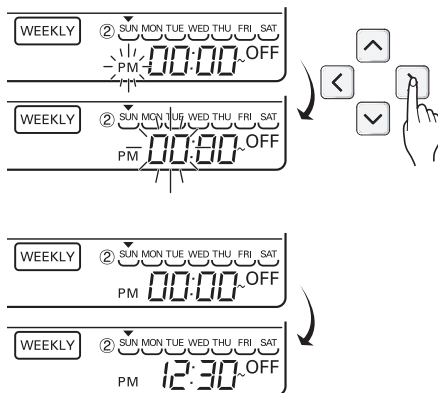

- 11** Treceți la reglajul „oră” pentru oprire folosind butonul din dreapta.
- Astfel se programează ora la care aparatul de aer condiționat se oprește.
 - Când indicația pentru „hour” (oră) clipește, vă rugăm stabiliți ora.
- * Stabilirea orei și a minutelor se face la fel ca la reglajul pentru pornirea aparatului.



- 12** Dacă ați încheiat programarea „săptămânală”, vă rugăm apăsați butonul de setare/anulare. Rezervarea săptămânală pentru ziua pe care ați ales-o s-a încheiat.

- 13** Folosind aceeași metodă ca cea de mai sus, realizați pe rând reglajul pentru fiecare zi pentru care vreți să realizați configurarea și veți realiza rezervarea săptămânală. Dacă programarea de timp este identică atât pentru pornire cât și pentru oprire, modulul de rezervare nu va fi acționat.

explicații cu privire la rezervarea săptămânală

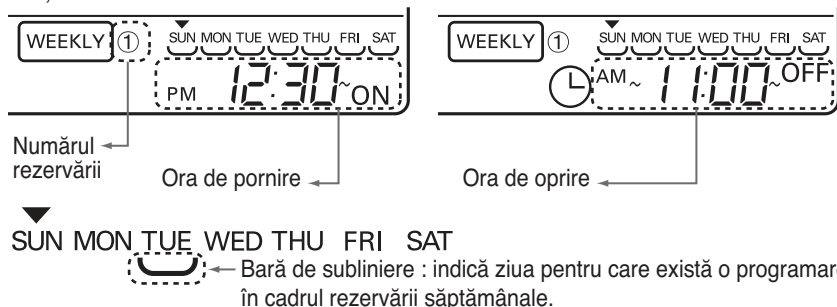



* Unitatea interioară este pornită la temperatura dorită dacă este configurată utilizând butonul sus/jos în timpul programării duratei de funcționare săptămânală. (Intervalul de temperaturi : 18°C~30°C).

- Dacă temperatura dorită nu este stabilită, aparatul va porni automat considerând temperatura folosită în modul de funcționare precedent.

Programare – Rezervare pentru somn

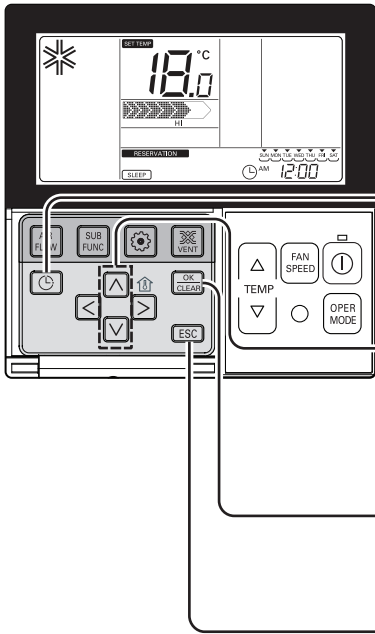

Programarea pentru somn (sleep) este o facilitate a aparatului de aer condiționat de a funcționa și a se opri după o anumită perioadă de timp, înainte de culcare. Când este conectat la un produs de ventilație și este realizată rezervarea pentru somn (sleep), aparatul trece în modul sleep, după ce s-a scurs perioada de timp stabilită.



1 Apăsați butonul  pentru a intra în modul programare.
Ex) Stabilirea variantei „3” pentru Rezervarea pentru somn



2 Apăsați din nou butonul  pentru a intra în modul de configurare a rezervării pentru somn (indicația **SLEEP** apare intermitent pe afișaj)

3 Apăsați butoanele   pentru a ajusta ora pentru rezervare.
Perioada disponibilă pentru rezervarea pentru somn (Sleep) este cuprinsă între 1 și 7 ore.

1h → **3h**

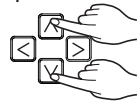

4 Apăsați butonul  pentru a încheia reglajul. Rezervarea este realizată.



5 Apăsați butonul  pentru a părăsi această stare.

* După efectuarea reglajului, sistemul va ieși automat din modul de configurare dacă nu este apăsat niciun buton timp de 60 secunde.

* Când se iese din meniu fără a se apăsa butonul de setare, valoarea modificată nu este aplicată
- Dacă este configurată rezervarea, indicația „Sleep” apare în partea de jos a ecranului LCD.

6 Dacă rezervarea pentru somn este definitivată, echipamentul de aer condiționat acționează dispozitivul sleep și se oprește după perioada de timp stabilită.

⚠ ATENȚIE

Vă rugăm să stabiliți o perioadă de timp adecvată la rezervarea pentru somn. (Expunerea prea îndelungată la aer condiționat nu este bună pentru sănătate.)

- Deoarece în modul „sleep” aparatul reglează automat temperatura dorită pentru o răcire agreabilă a aerului, pot exista diferențe între temperatura stabilită la telecomandă și cea de la aparatul de aer condiționat.
- Rezervarea pentru somn acționează drept comandă de oprire pentru produsul a cărui temperatură nu este reglată în trepte de 0,5 °C.

Programare – Activare (ON)

Echipamentul va porni automat la ora stabilită de dvs.

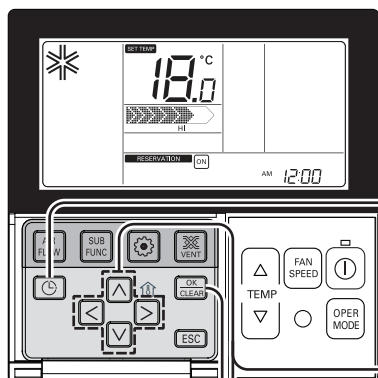

1 Apăsați butonul .
Ex) Pentru a stabili ca oră de pornire : „AM 10:20”

2 Apăsați în mod repetat butonul pentru a trece în modul ce permite activarea.
(Indicația apare intermitent.)

3 Apăsați butoanele pentru a stabili varianta AM/PM dorită.

AM 12:00

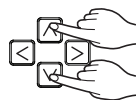

4 Apăsați butoanele pentru stabilirea orei, iar când indicația orei clipește, stabiliți valoarea dorită.
Ora poate lua valori de la 1 la 12.

AM 12:00



AM 10:00

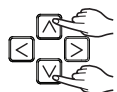

5 Apăsați butoanele pentru a stabili minutele. Când indicația minutelor clipește, vă rugăm să stabiliți valoarea dorită (pentru minute puteți alege valori de la 00 la 59).

AM 10:00



AM 10:20

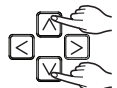

6 Apăsați butonul pentru a definitiva reglajul

AM 10:20



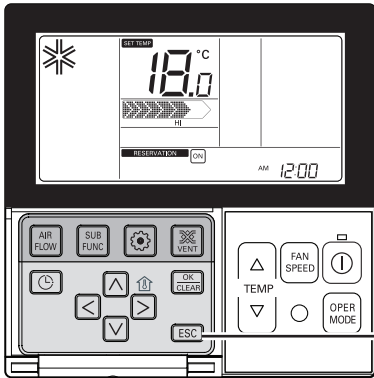



- 7** Apăsați butonul **ESC** pentru a părăsi modul de reglaj.
- * După efectuarea setărilor, sistemul va părăsi automat modul de reglaj dacă nu este apăsat niciun buton timp de 25 de secunde.
 - * Când se iese din modul de reglaj fără a se apăsa butonul de setare, valoarea modificată nu este aplicată
 - Dacă programul de pornire automată este activat, indicația ON (pornit) este afișată în partea de jos a ecranului LCD, iar echipamentul va porni la ora stabilită.
 - Dacă programul este anulat, indicația „ON” (pornit) dispare de pe ecran.

Programare – Dezactivare (OFF)

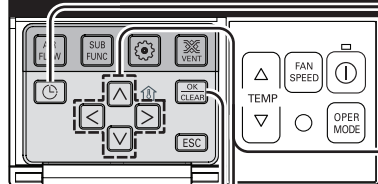
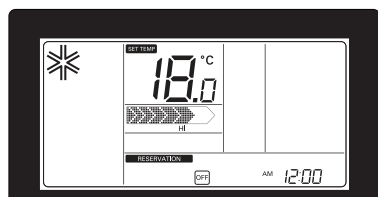
Echipamentul se va opri automat la ora stabilită de dvs.



1 Apăsați butonul  .

Ex) Pentru a stabili ca ora de oprire : „AM 10:20”



2 Apăsați în mod repetat butonul  pentru a trece în modul ce permite dezactivarea.



(Indicația  apare intermitent.)

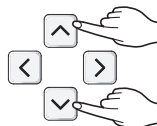

3 Apăsați butoanele   pentru a stabili varianta AM/PM dorită.

 AM 12:00



4 Apăsați butoanele   pentru stabilirea orei, iar când indicația orei clipește, stabiliți valoarea dorită.



Ora poate lua valori de la 1 la 12.

 AM 12:00

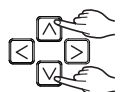

 AM 10:00



5 Apăsați butoanele   pentru a stabili minutele. Când indicația minutelor clipește, vă rugăm să stabiliți valoarea dorită (pentru minute puteți alege valori de la 00 la 59).

 AM 10:00



 AM 10:20

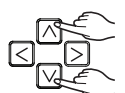

6 Apăsați butonul  pentru a definitiva reglajul.

 AM 10:20



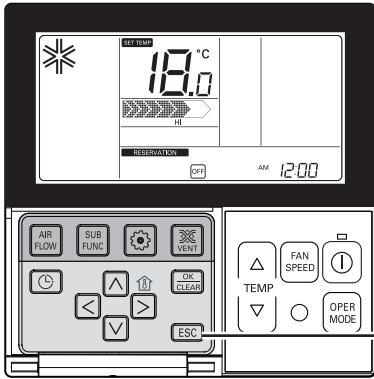

- 7** Apăsați butonul **ESC** pentru a părăsi modul de reglaj.
- * După efectuarea setărilor, sistemul va părăsi automat modul de reglaj dacă nu este apăsat niciun buton timp de 25 de secunde.
 - * Când se iese din modul de reglaj fără a se apăsa butonul de setare, valoarea modificată nu este aplicată
 - Dacă programul de oprire automată este activat, indicația „OFF” (oprit) este afișată în partea de jos a ecranului LCD, iar echipamentul se va opri la ora stabilită.
 - Dacă programul este anulat, indicația „OFF” (oprit) dispare de pe ecran.

Programare – Rezervare pentru vacanță

Aparatul se oprește automat în ziua stabilită cu ajutorul facilității rezervare pentru vacanță.

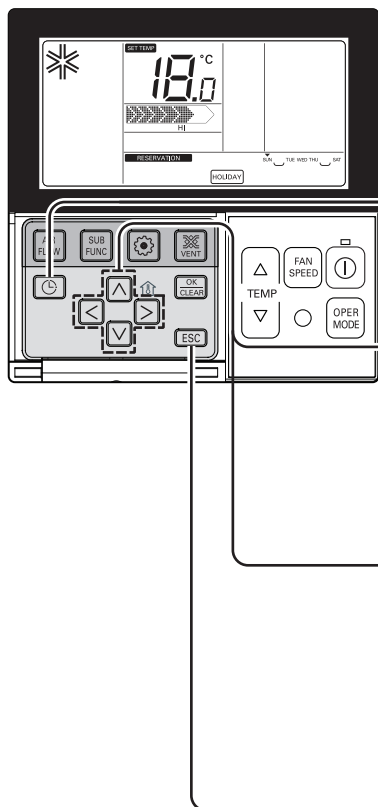

1 Apăsați butonul . Aparatul intra în modul configurare rezervării.



2 Apăsați de mai multe ori butonul pentru a intra în modul rezervare pe pentru vacanță („Holiday”).



3 Apăsați butoanele pentru a trece la ziua („date”) pe care doriți să o desemnați ca zi de vacanță.

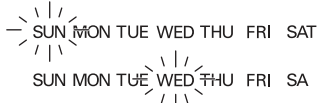
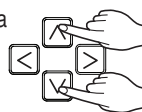

4 Stabiliți o zi de vacanță sau renunțați la una apăsând unul dintre butoanele sau . De exemplu, dacă desemnați ca zile de vacanță luni și vineri, indicațiile „Mon” și „Fri” dispar de pe afișaj



5 Apăsați butonul pentru a definitiva configuraa pentru vacanță.

* Când vine ziua de vacanță stabilită, echipamentul de aer condiționat se oprește automat. De când este activată funcția „Holiday” (vacanță) pentru o zi și până când se renunță la ea, echipamentul de aer condiționat se va opri automat, chiar dacă dvs. îl porniți în ziua stabilită.

Funcționare forțată

Proceduri de acționare ce se aplică atunci când telecomanda nu poate fi folosită.

Apăsați comutatorul tactil (pentru funcționarea forțată) timp de 2 secunde.

Dacă doriți să opriți funcționarea, apăsați din nou același buton. În cazul în care se restabilește alimentarea cu tensiune în rețeaua electrică după o pană de curent, echipamentul fiind în modul funcționare forțată, condițiile de funcționare sunt stabilite în mod automat după cum urmează :

În modul funcționare forțată, continuă modul folosit inițial.

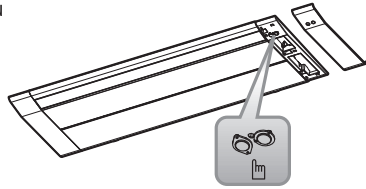

Funcționare forțată
(comutator tactil)

	Model pentru răcire	Model cu pompă de căldură	
		Temperatura camerei ≥ temperatura stabilită - 2°C	Temperatura camerei ≥ temperatura stabilită - 2°C
Modul de funcționare	Răcire	Răcire	Încălzire
Viteza ventilatorului unității interioare	Înaltă	Reglaj disponibil	Reglaj disponibil
Stabilirea temperaturii	22°C	Reglaj disponibil	Reglaj disponibil

Funcția de repornire automată

În cazul în care repornește alimentarea cu energie în rețea după o pană de curent, funcția de repornire automată va efectua automat procedurile necesare pentru ca echipamentul să ajungă la condițiile de funcționare precedente.

Recomandări privind indicatorul luminos LED pentru filtru (ip grilă)

1. Indicatorul luminos (LED) pentru filtru este aprins.
2. Dacă indicatorul luminos (LED) pentru filtru este aprins, curățați filtru
3. După curățarea filtrului, apăsați simultan, timp de 3 secunde, butoanele Timer (cronometru) și pe cel ◀ de la telecomandă. Indicatorul luminos (LED) pentru filtru se va stinge

ÎNTREȚINERE SI SERVICE

⚠ ATENȚIE

Înainte de a efectua vreo operație de întreținere, opriți alimentarea cu energie a sistemului.

Grilaj, carcasă și telecomandă

- Opriți sistemul înainte de a efectua operația de curățare.

Pentru curățare, folosiți o bucată de pânză moale și uscată. Nu folosiți înălbitor sau materiale abrazive.

NOTICE Înainte de a curăța unitatea interioară, aceasta trebuie decuplată de la sursa de alimentare cu energie.

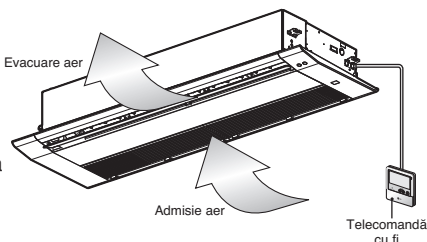

Filtre de aer

Filtrele de aer aflate în partea din spate a grilajului frontal trebuie verificate și curățate o dată la fiecare 2 săptămâni sau mai des, dacă este necesar.

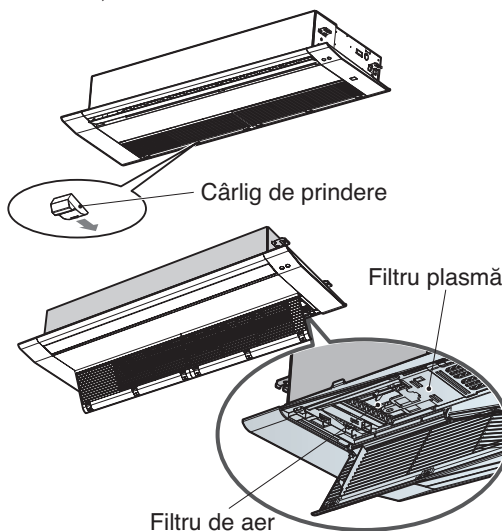

Carcasă TU : rack 4EA

- Nu folosiți niciodată următoarele :
 - Apă cu temperatura mai mare de 40°C. Este posibil să cauzeze deformări și/sau decolorări.
 - Substanțe volatile. Pot deteriora suprafețele echipamentului de aer condiționat.



1. Scoateți filtrele de aer.

- Apucați de mâner și trageți ușor, spre față, pentru a scoate filtrul de aer.

⚠ ATENȚIE

Când filtrul de aer este scos din aparat, nu atingeți părțile metalice ale unității interioare deoarece vă puteți răni.

2. Scoateți filtrul plasmă

- Desfaceți 2 șuruburi de la filtrul plasmă

3. Curățați filtrul de aer cu ajutorul unui aspirator sau prin spălare cu apă.

- Dacă murdăria este persistentă, spălați filtrul cu o soluție neutră de detergent, în apă caldă.
- Dacă este folosită apă fierbinte (cu temperatura de 50°C sau mai mare), filtrul se poate deforma.

4. După clătirea cu apă, uscați bine filtrul la umbră.

- Pentru a usca filtrul de aer, nu îl expuneți la raze solare directe sau la căldura provenită de la foc.

5. Montați la loc filtrul de aer.

Când echipamentul de aer condiționat urmează a nu fi folosit o perioadă lungă de timp

Când urmează să nu folosiți pentru mult timp echipamentul

- 1** Acționați echipamentul de aer condiționat urmând reglajele, pentru 2 - 3 ore
 - Tip de operație : modul ventilare.
 - Această operație va usca mecanismele interne.
- 2** Opriiți de la întrerupător.

ATENȚIE

Opriiți de la întrerupător când echipamentul de aer condiționat urmează să nu fie folosit mult timp.

Se poate acumula murdărie și poate fi generat un incendiu.

Informații utile

Filtrele de aer și factura dvs. de electricitate.
Dacă filtrele de aer se încarcă de praf, capacitatea de răcire a echipamentului scade și 6 % din electricitatea consumată pentru acționarea acestuia se va pierde.

Când este utilizat din nou echipamentul de aer condiționat

- 1** Curățați filtrul de aer și montați-l launitatea interioară.
- 2** Verificați dacă orificiile de admisiși de ieșire a aerului din unitatea interioară nu sunt cumva obturate.
- 3** Verificați dacă este corect conectatfirul de împământare. Acesta poate fi cuplat în partea laterală a unitățiiinterioare.

Indicații legate de funcționare

Nu răciți excesiv camera

Răcirea excesivă a camerei nu este recomandabilă pentru sănătate și conduce la un consum inutil de energie electrică.

Aveți grijă ca ușile și ferestrele să fie bine închise

Evitați, pe cât posibil, deschiderea ușilor și a ferestrelor pentru a menține temperatura obținută cu echipamentul de aer condiționat.

Coborâți transperantele sau trageți draperiile

Nu permiteți pătrunderea directă a razelor de soare în cameră când echipamentul de aer condiționat este în funcțiune.

Curățați cu regularitate filtrul de aer

Obturarea filtrului de aer reduce fluxul de aer și diminuează efectele de răcire și de reducere a umidității. Curățați filtrul cel puțin o dată la două săptămâni

Mențineți uniformă temperatura în cameră.

Ajustați direcția pe verticală și pe orizontală a curentului de aer pentru a asigura obținerea unei temperaturi uniforme în cameră.

Aerisiți din când în când camera.

Deoarece ferestrele sunt menținute închise, se recomandă aerisirea încăperii din când în când.

Înainte de a apela la service...



Sfaturi pentru soluționarea problemelor ! economisiți timp și bani !

Efectuați verificările următoare înainte de a solicita reparații sau de a apela la service...
Dacă disfuncționalitatea persistă, vă rugăm să contactați distribuitorul.

<p>echipamentul de aer condiționat nu funcționează</p>	<p>În cameră există un miros aparte</p>	<p>Se pare că se scurge lichid condensat din echipamentul de aer condiționat.</p>	<p>echipamentul de aer condiționat nu funcționează aproximativ 3 minute la pornire</p>
<ul style="list-style-type: none"> • Ați efectuat o greșeală în acționarea cronometrului? • S-a ars siguranța sau a fost acționat c 	<ul style="list-style-type: none"> • Verificați dacă mirosul din cameră nu provine de la pereți, covoare, mobilă sau haine umede. 	<ul style="list-style-type: none"> • Când echipamentul de aer condiționat răcește o cameră cu temperatură ridicată, se produce condensarea vaporilor 	<ul style="list-style-type: none"> • Acesta se datorează unei protecții a mecanismului. • Așteptați 3 minute pentru ca să înceapă funcționarea.
<p>echipamentul nu răcește sau nu încălzește eficient</p>	<p>echipamentul de aer condiționat produce zgomot.</p>	<p>Se aude un zgomot mecanic în interior.</p>	<p>Afișajul telecomenzii este estompat sau nu funcționează deloc.</p>
<ul style="list-style-type: none"> • Este murdar filtrul de aer? Citiți instrucțiunile cu privire la curățarea acestuia. • Este posibil ca temperatura în cameră să fie foarte ridicată la pornirea echipamentului. Lăsați-l să funcționeze o vreme pentru a reduce temperatura. • Ați stabilit incorect temperatura? • Sunt obstrucționate căile de admisie sau de eliminare a aerului la unitatea interioară ? 	<ul style="list-style-type: none"> • Se aude un zgomot ce seamănă cu o scurgere de apă. -Este sunetul produs de freonul care circulează în unitatea interioară. • Se aude un zgomot ce seamănă cu eliberarea în atmosferă a aerului comprimat. -Este sunetul produs de apa rezultată în procesul de dezumidificare, ce are loc în unitatea interioară. 	<ul style="list-style-type: none"> • Sunetul este produs de dilatarea/ comprimarea panoului frontal, cauzată de modificările de temperatură. <p>Indicatorul luminos al filtrului (eD) este aprins.</p> <ul style="list-style-type: none"> • Curățați filtrul, apăsați simultan, timp de 3 sec., butonul Timer și pe ce ◀ la telecomenzii cu fi. 	<ul style="list-style-type: none"> • S-au consumat bateriile ? • Ați introdus incorect bateriile în telecomandă, fără a respecta polaritățile (+) și (-) ?

NOTICE

REZISTENȚĂ LA APĂ: Partea exterioară a acestui echipament este REZISTENTĂ LA APĂ. Partea interioară, însă, NU este rezistentă la apă și, de aceea, nu trebuie expusă la apă în exces.

