



MANUAL DEL USUARIO

LG CineBeam 4K

Proyector DLP

Lea la información de seguridad atentamente antes de utilizar este producto.

HU70LS
HU70LSB

www.lg.com

Copyright © 2019 LG Electronics Inc. Reservados todos los derechos.

CONTENIDO

LICENCIAS	3
Información del aviso de software de código abierto	4
PRECAUCIONES DE SEGURIDAD	5
PREPARATIVOS	16
INSTALACIÓN	23
MANDO A DISTANCIA MAGIC LIGHTING	30
CONEXIÓN DE DISPOSITIVOS	36
ESPECIFICACIONES	41
SÍMBOLOS	46
SOLUCIÓN DE PROBLEMAS	47

LICENCIAS

Las licencias admitidas pueden diferir según el modelo. Para obtener más información acerca de las licencias, visite www.lg.com.



Los términos HDMI, HDMI High-Definition Multimedia Interface (Interfaz multimedia de alta definición), HDMI Trade Dress (diseño e imagen comercial HDMI) y los logotipos HDMI son marcas comerciales o marcas registradas de HDMI Licensing Administrator, Inc.

Fabricado con la licencia de Dolby Laboratories. Dolby, Dolby Vision, Dolby Audio, Dolby Atmos y el símbolo de la doble D son marcas comerciales de Dolby Laboratories.

Para informarse sobre las patentes DTS, visite <http://patents.dts.com>.

Fabricado bajo licencia de DTS Licensing Limited. DTS, el símbolo y DTS junto con el símbolo, así como DTS 2.0 Channel, DTS 2.0+Digital Out, DTS-HD y DTS Virtual:X son marcas comerciales registradas o marcas comerciales de DTS, Inc. en Estados Unidos u otros países. © DTS, Inc. Reservados todos los derechos.

USB Type-C™ and USB-C™ are trademarks of USB Implementers Forum.

POWERED BY

QUICKSET®

HEVC Advance™

Covered by patents at patentlist.accessadvance.com

! NOTA

- La imagen que se muestra puede diferir de la de su proyector.
- Es posible que el menú en pantalla (OSD) del proyector no coincida exactamente con el de las imágenes incluidas en este manual.

Información del aviso de software de código abierto

Para obtener el código fuente correspondiente GPL, LGPL, MPL y otras licencias de código abierto que contiene este producto, visite <http://opensource.lge.com>.

Además del código fuente, podrá descargar las condiciones de las licencias, exención de responsabilidad de la garantía y avisos de copyright.

LG Electronics también le proporcionará código abierto en CD-ROM por un importe que cubre los gastos de su distribución (como el soporte, el envío y la manipulación) previa solicitud por correo electrónico a opensource@lge.com.

Esta oferta es válida durante un periodo de tres años a partir del último envío de este producto. Esta oferta es válida para cualquier persona que reciba esta información.

PRECAUCIONES DE SEGURIDAD

Para evitar posibles accidentes o un uso inadecuado del proyector, rogamos tenga en cuenta las siguientes indicaciones sobre seguridad.

Las lesiones infantiles pueden evitarse siguiendo estas sencillas precauciones de seguridad.

Debe seguir las precauciones del mismo modo cuando almacene o mueva su proyector.

- Las precauciones de seguridad que se deben tener en cuenta se indican de dos formas: como **ADVERTENCIA** y como **PRECAUCIÓN**, como se explica a continuación.

 **ADVERTENCIA:** El incumplimiento de estas instrucciones puede causar lesiones graves e incluso la muerte.

 **PRECAUCIÓN:** El incumplimiento de las instrucciones puede causar lesiones personales o daños en el producto.

- Consulte el manual del usuario detenidamente y téngalo a mano.



El símbolo de un rayo con una flecha dentro de un triángulo tiene como objetivo alertar al usuario de la presencia de un “voltaje peligroso” sin aislamiento dentro de la carcasa del producto, que puede tener la suficiente potencia como para constituir un riesgo de descarga eléctrica para las personas.



El punto de exclamación dentro de un triángulo equilátero tiene como objetivo alertar al usuario de la presencia de importantes instrucciones de mantenimiento y funcionamiento en la documentación que acompaña al aparato.

ADVERTENCIA/PRECAUCIÓN

- PARA REDUCIR EL RIESGO DE INCENDIO Y DESCARGA ELÉCTRICA, NO EXPONGA EL PRODUCTO A LA LLUVIA O A LA HUMEDAD.

Lea las instrucciones. Conserve las instrucciones.

Preste atención a las advertencias. Siga todas las instrucciones.

Instalación en interiores

ADVERTENCIA

No instale productos como proyectores y mandos a distancia en los siguientes lugares:

- Cualquier lugar expuesto a la luz del sol directa;
 - Cualquier lugar húmedo, como un cuarto de baño;
 - Cualquier lugar cerca de objetos calientes, productos inflamables y estufas;
 - Cualquier lugar en el que aceite, niebla de aceite y vapor puedan alcanzarlo, como una encimera o lugares cercanos a un humidificador;
 - Cualquier lugar donde se pueda derramar agua, como un jarrón o un acuario;
 - Cualquier lugar con polvo o expuesto al viento y a la lluvia;
 - Cualquier lugar que esté debajo de un aire acondicionado o directamente expuesto al viento del aire acondicionado;
 - Cualquier lugar cerca de materiales inflamables, como aerosoles, etc.; o
 - Cualquier armario, librería o estantería sin un accesorio instalado y cualquier lugar accesible para mascotas.
- Podría provocarse una descarga eléctrica, un incendio, un fallo de funcionamiento, una deformación o una caída.

Tenga cuidado para no dejar caer el proyector cuando lo conecte a un dispositivo externo.

- Podría causar lesiones personales o resultar dañado.

Tenga en cuenta las siguientes precauciones para evitar que suba la temperatura interior del proyector:

- Instale las rejillas de ventilación al menos a 30 cm de la pared.
- No instale el producto en un lugar sin ventilación, como una librería o un armario.
- No instale el producto en una alfombra o un cojín.
- Asegúrese de que las rejillas de ventilación no queden bloqueadas con manteles, cortinas, etc.
- Esto podría provocar un incendio.

En los lugares donde aceite o niebla de aceite puedan alcanzarlo, no instale el producto en una pared o en el techo.

- El producto podría resultar dañado y caerse.

No permita a los niños colgarse del proyector instalado ni subirse a él.

- El proyector podría caerse y provocar lesiones o muerte.

Al instalar el producto en el techo, observe las siguientes precauciones para evitar que el proyector se caiga:

- Póngase en contacto con el Centro de atención al cliente para su instalación.
- Fije el producto con el equipamiento de montaje y los tornillos M4 x 8 mm (M6 x 10 mm, 1/4-20UNC x 5,5 mm) aprobados por un técnico profesional.
- No use adhesivos, lubricantes, aceite, etc., cuando esté utilizando el equipamiento de montaje.
- No apriete demasiado los tornillos, ya que el proyector podría caerse debido a una rotura de la parte de conexión del tornillo. (par recomendado: de 5 a 8 kgf.cm)
- El incumplimiento de las precauciones puede causar lesiones personales o la muerte y daños en el producto debidos a la caída del mismo.

 **PRECAUCIÓN**

Al mover el proyector, asegúrese de apagar la alimentación y desenchufar el cable de alimentación, el cable de la antena y el cable de conexión entre los dispositivos.

- En caso contrario, podría dañarse el proyector o el cable, dando como resultado incendios o descarga eléctrica.

No instale el proyector en una estantería inestable, un lugar inclinado, un lugar sujeto a vibraciones, un lugar en el que el proyector no esté completamente apoyado o un tejido como un mantel.

- Esto podría causar lesiones por caída o volcado del proyector, o fallos de funcionamiento en el proyector.

Para evitar daños en el cable de alimentación o en el enchufe, no instale el proyector en lugares donde pueda pisarse el cable.

- Esto podría provocar incendios o descargas eléctricas.

Al instalar el proyector, no lo coloque demasiado cerca de la pared.

- La conexión del cable se puede deteriorar o el proyector y sus cables se pueden dañar.

Al instalar el proyector en un armario o estantería, asegúrese de que el extremo frontal de la parte inferior del proyector no sobresalga.

- El proyector podría caerse debido a un desequilibrio del centro de gravedad y provocar lesiones o fallos de funcionamiento.

Durante el uso

ADVERTENCIA

Durante una tormenta eléctrica, desconecte el cable de alimentación y no toque el cable de la antena.

- Esto podría provocar descargas eléctricas.

Si hay una fuga en los tubos de gas, no toque la salida y asegúrese de ventilar abriendo la ventana.

- Podrían provocarse chispas dando lugar a incendios o quemaduras.

Al usar el producto con un dispositivo externo conectado, como una videoconsola, mantenga la longitud suficiente del cable de conexión.

- El producto podría caerse y provocar lesiones o daños en el producto.

No arañe el proyector ni lo someta a impactos con materiales u objetos metálicos.

- Podría causar lesiones personales o daños en el producto.

No introduzca objetos metálicos, como monedas, horquillas o piezas de metal, ni objetos inflamables, como papel o cerillas, en el proyector.

- Esto podría provocar incendios o descargas eléctricas.

Al sustituir las pilas del mando a distancia, tenga cuidado para que los niños no se las traguen y manténgalas alejadas de estos.

- En caso de que un niño ingiera alguna batería, consulte con un médico inmediatamente.

Mantenga fuera del alcance de los niños el embalaje plástico del producto.

- Si un niño no lo utiliza correctamente, podría asfixiarse.

No toque las rejillas de ventilación durante el funcionamiento o inmediatamente después de apagar la alimentación, ya que estas pueden generar un calor intenso.

- El calor no indica un defecto ni un problema del proyector cuando está en uso, puede utilizarlo con seguridad.

No mire directamente a la lente cuando el proyector esté en funcionamiento. El producto proyecta una luz potente que puede causar lesiones en los ojos.

Nunca intente desmontar o modificar el proyector por sí mismo. Busque siempre a un técnico de servicio cualificado o consulte a su proveedor o centro de servicio local para realizar tareas de inspección, ajuste o reparación.

- Esto podría provocar incendios o descargas eléctricas.

⚠ PRECAUCIÓN

No utilice ningún producto que use electricidad de alta tensión cerca del proyector. (p. ej. un matamoscas eléctrico)

- Esto podría provocar un fallo de funcionamiento.

No coloque ningún recipiente de líquidos como jarrones, ollas, tazas, productos cosméticos o medicinas, ni decoraciones, como velas, u objetos pesados sobre el proyector.

- De hacerlo, podría provocar un incendio, una descarga eléctrica o lesiones debidas a la caída.

La superficie del adaptador de CA está caliente, procure no tocarla con la piel ni dejar que los niños la toquen cuando esté en uso. (Excepto en los modelos que no usan adaptador)

No sostenga ni mueva el proyector boca abajo sujetándolo solo por el cable de alimentación, el cable de señal o el espejo de proyección.

- Podría dañar el producto, provocar una descarga eléctrica o un incendio.

Incluso aunque el proyector se haya apagado con el mando a distancia o el botón, la alimentación no está completamente apagada si el cable de alimentación no se desconecta.

Si utiliza auriculares o cascos, no los use a altos niveles de volumen o durante un tiempo demasiado prolongado. (Solo se aplica a los modelos compatibles con auriculares (cascos)).

- Si lo hace, puede dañar sus oídos.

No inicie el proyector con un alto nivel de volumen.

- Un volumen alto puede provocar pérdidas auditivas.

No utilice ni guarde el proyector en exteriores durante periodos prolongados.

No toque la lente del proyector ni la someta a impactos.

- Podría causar daños en el producto.

No permita que personas, libros u otros objetos obstruyan el paso de la luz desde la lente del proyector.

- Si la luz del proyector se refleja sobre un objeto durante mucho tiempo, puede provocar un incendio debido al calor de la luz. Además, la luz reflejada puede calentar la lente y provocar daños en el proyector.

No mezcle pilas nuevas y usadas.

- Esto puede provocar daños en las pilas o un incendio provocado por fugas de líquido, así como descargas eléctricas.

Cuando sustituya las baterías, asegúrese de que estén correctamente colocadas de acuerdo con las polaridades (+, -).

- La ruptura o las fugas de la batería pueden provocar incendios, explosiones, lesiones o contaminación (daños) en su entorno.

No exponga las pilas a la luz del sol directa, a la chimenea, a una estufa eléctrica, a altas temperaturas por encima de los 60 °C, a lugares excesivamente húmedos o a calor excesivo.

- Esto puede provocar explosiones o fuego.

No tire ni desmonte la pila.

- Esto puede provocar un incendio o explosión debido a los daños en la batería.

No tire las pilas antiguas en lugares no indicados.

- Esto puede provocar explosiones o fuego. El método de desecho puede variar según el país o la región. Deséchelas según el método adecuado.

Riesgo de incendio o explosión si la batería se cambia por otra de un tipo incorrecto.

Fuentes de alimentación

ADVERTENCIA

Asegúrese de que el cable de alimentación esté bien enchufado para evitar que se mueva.

- Si la conexión es inestable, podría causar un incendio.

No enchufe demasiados aparatos a una misma toma de corriente.

- Esto podría causar un incendio por sobrecarga de la toma de alimentación eléctrica.

No inserte un objeto metálico, como palillos, en el otro lado de la toma de pared mientras el enchufe está insertado en la toma. Además, no debe tocar el enchufe inmediatamente después de haberlo desconectado de la toma de la pared.

- Esto podría provocar descargas eléctricas.

Conecte el enchufe de alimentación a una toma simple o múltiple con conexión a tierra. (Excepto para cualquier dispositivo sin conexión a tierra)

- En caso contrario, podría provocarse una descarga eléctrica debido a un fallo de funcionamiento o a un cortocircuito.

No toque nunca la clavija de alimentación con las manos húmedas.

- Esto podría provocar descargas eléctricas.

Desconecte el enchufe de alimentación de la toma cuando no vaya a usar el proyector durante largos periodos de tiempo o cuando vaya a estar ausente.

- El polvo se acumula y puede provocar una descarga eléctrica y un incendio causado por un corto circuito debido al calor, la ignición y el aislamiento/ degradación.

El enchufe de alimentación es el dispositivo de desconexión. En caso de emergencia, el enchufe de alimentación debe permanecer fácilmente accesible.

En uno de los siguientes casos, puede tratarse de un fallo de funcionamiento del producto, de modo que debe apagar el proyector, desconectar el cable de alimentación de la toma y ponerse en contacto con el centro de atención al cliente:

- Si el producto está dañado;
 - Si el producto falla;
 - Si en el interior del producto hay sustancias extrañas; o
 - Si el producto emite humo u olores.
- Esto podría provocar incendios o descargas eléctricas.

 **PRECAUCIÓN**

No desconecte ni conecte el enchufe de alimentación en la toma con el producto encendido. (No utilice el enchufe de alimentación como interruptor).

- Esto podría provocar incendios o fallos de funcionamiento.

Al retirar el adaptador de CA o el cable de alimentación, asegúrese de sostener la parte del enchufe.

- Si no lo hace, podría causar lesiones personales o daños en el producto.

No dañe el adaptador de CA, el cable de alimentación o el enchufe de alimentación, coloque objetos pesados sobre ellos ni los someta a impactos.

- Podría causar incendios, lesiones personales o daños en el producto.

Enchufe el cable de alimentación y el adaptador de CA conectado al proyector de modo que queden bien acoplados.

- Un mal contacto puede provocar un fallo de funcionamiento del producto e incendios.

Si hay polvo en la parte de la clavija del enchufe de alimentación o en la toma, límpielo bien.

- Esto podría provocar un incendio.

Mantenga el cable apartado de las fuentes de calor.

- El recubrimiento del cable podría fundirse y producir un incendio o una descarga eléctrica.

Utilice solo cables de alimentación o adaptadores de CA proporcionados por LG Electronics. No utilice ningún otro producto.

- Esto podría provocar fallos de funcionamiento en el producto, incendios o descargas eléctricas.

Limpieza

⚠ ADVERTENCIA

No pulverice agua directamente sobre el proyector para limpiarlo.

- Esto podría provocar incendios o descargas eléctricas.

⚠ PRECAUCIÓN

Cómo limpiar el proyector

- Desenchufe el aparato antes de limpiarlo.
- No limpie el sistema óptico (la lente y el espejo) inmediatamente después de apagar el aparato.
- No rocíe el agua con un pulverizador sobre el producto ni limpie este con un paño húmedo.
- Limpie el producto cuidadosamente con un paño suave.
- No utilice ningún detergente, abrillantadores industriales o para automóviles, productos abrasivos, ceras, bencenos ni alcoholes.
- Podría provocar un incendio, una descarga eléctrica o daños en el proyector (deformación, corrosión y rotura).

Cómo limpiar la lente

- Limpie la lente si aparece polvo o manchas en la superficie de la lente.
- Limpie la superficie de la lente con un pulverizador de aire o un paño suave y seco.
- Para eliminar el polvo o las manchas de la lente, utilice un limpiador de aire comprimido, un bastoncillo de algodón o un paño suave para frotar suavemente la lente.
- No limpie nunca la lente con el proyector en funcionamiento o inmediatamente después de apagar el proyector.
- No utilice ningún detergente, abrillantadores industriales o para automóviles, productos abrasivos, ceras, bencenos, alcoholes, agua, etc., sobre la lente, ya que podrían dañar el proyector.

Consulte con su distribuidor o con nuestro centro de servicio técnico una vez al año para limpiar las piezas internas del proyector.

- Si no limpia el interior del proyector durante mucho tiempo y se acumula polvo, puede provocar incendios o fallos de funcionamiento.

PREPARATIVOS

Las ilustraciones pueden ser ligeramente diferentes del producto real.

Accesorios

Los accesorios incluidos con el proyector se muestran a continuación.

Los accesorios están sujetos a cambios sin previo aviso.

Pueden añadirse nuevos accesorios o eliminarse los antiguos.

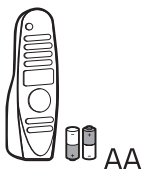

Mando a distancia
Magic Lighting
Dos pilas AA



Manual del usuario



Núcleo de ferrita



Adaptador de CA/CC



Cable de alimentación

- Cuando conecte un cable HDMI o USB, o una unidad flash USB al puerto HDMI o USB, utilice un producto con un máximo de 18 mm de ancho y un máximo de 10 mm de alto. Si el cable USB o la unidad flash USB no se ajustan a los puertos USB del proyector, utilice un cable de extensión compatible con USB 2.0.

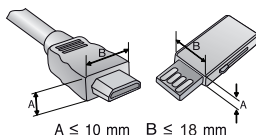

- Cuando conecte dos dispositivos USB al mismo tiempo, cada uno debe tener bisel de menos de 8,5 mm de grosor.
- Utilice un cable certificado con el logotipo HDMI.
- Si no utiliza un cable HDMI certificado, es posible que la pantalla no se muestre o que se produzca un error de conexión. (Tipos de cable HDMI recomendados)
 - Cable HDMI®/™ de velocidad ultra alta (3 m o menos)

Extras opcionales

Para adquirir accesorios opcionales, diríjase a una tienda de electrónica o a un sitio de compra en línea. También puede ponerse en contacto con el establecimiento donde haya adquirido el producto. Los accesorios opcionales están sujetos a cambios sin previo aviso.



Pantalla para el
proyector



Cable HDMI

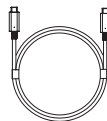

Cable USB-C



Cable óptico

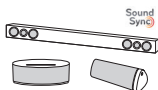

Dispositivo de audio LG

Piezas y componentes

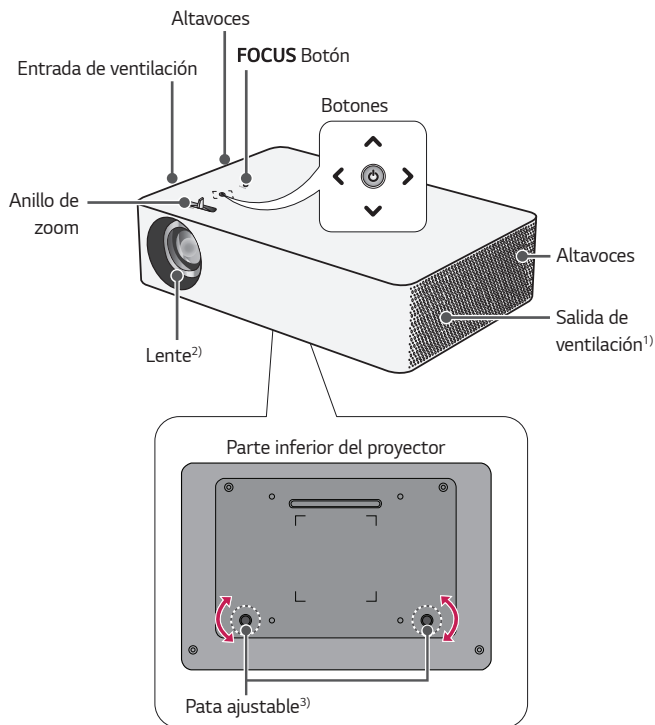

1) Debido a la alta temperatura que se alcanza en la zona de ventilación, no debe acercarse demasiado a ella.

2) No toque nunca la lente del proyector cuando esté en funcionamiento. Podría dañarse la lente. (Mantenga la lente alejada de objetos afilados).

3) Gire la pata ajustable a la izquierda o la derecha para ajustar el ángulo.

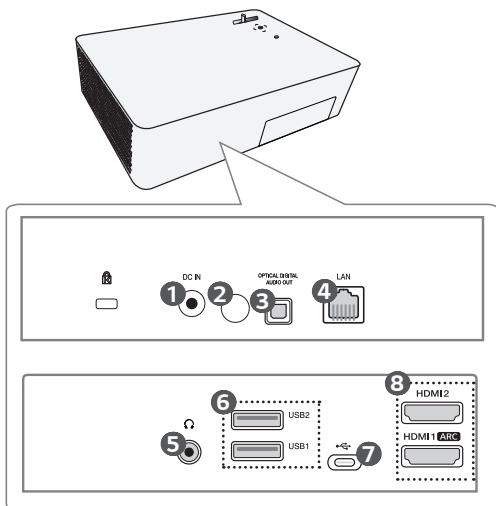

- 1 DC IN Puerto
- 2 Receptor IR
- 3 **OPTICAL DIGITAL AUDIO OUT** Puerto
- 4 LAN Puerto
- 5 🎧 (Toma de auriculares)
- 6 Puerto USB 2.0
- 7 🗑️ (Puerto USB-C)
- 8 HDMI Puerto

Uso de los botones

Puede utilizar el proyector pulsando el botón.

Funciones básicas



Encendido

Pulse el botón de encendido una vez mientras el proyector esté apagado.



Apagado (Mantener pulsado)

Mantenga pulsado el botón de encendido durante más de 3 segundos mientras el proyector esté encendido.



Control de volumen

Ajuste el volumen pulsando el botón izquierda/derecha.



Arriba/ abajo/ izquierda/ derecha

Establece las funciones o mueve el cursor.

Ajuste del menú

Pulse el botón de encendido una vez mientras el proyector esté encendido.

Pulse los botones arriba, abajo, izquierda y derecha para desplazarse hasta un elemento de menú (🔌, 📺, ✕, ⚙️). Tras desplazarse hasta el elemento de menú deseado, pulse el botón de encendido una vez para seleccionarlo.



Apaga.



Permite cambiar la fuente de entrada.



Permite salir de las pantallas y volver al modo de visualización del proyector.



Muestra el menú Config.

Indicadores de estado del proyector

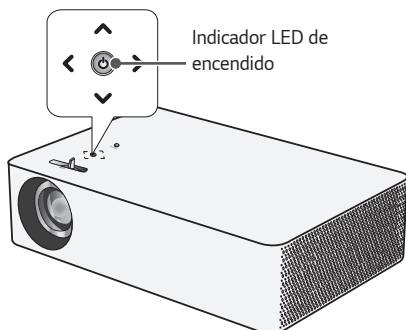

Indicador LED de encendido	
Rojo	Estado en espera
Descon	El proyector está encendido y funcionando.

INSTALACIÓN

Cómo utilizar el núcleo de ferrita

- Utilice el núcleo de ferrita como se ilustra a continuación para reducir la radiación electromagnética.
- Las ilustraciones pueden ser ligeramente diferentes del producto real.

Coloque el núcleo de ferrita alrededor del cable del adaptador de CA/CC como se ilustra a continuación. Coloque el núcleo de ferrita lo más cerca posible del cuerpo del adaptador de CA/CC para obtener mejores resultados.

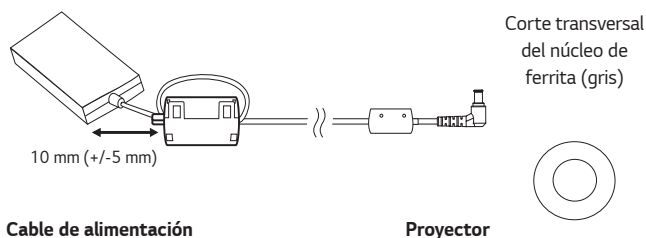

Distancia de proyección por tamaño de pantalla

- 1 Coloque el proyector sobre una superficie sólida y nivelada, junto con el PC o la fuente de audio/vídeo.
- 2 Coloque el proyector a una distancia apropiada de la pantalla. La distancia entre el proyector y la pantalla determina el tamaño real de la imagen.
- 3 Sitúe el proyector de forma que la lente se encuentre en ángulo recto con respecto a la pantalla. Si el proyector no se encuentra en ángulo recto, la imagen proyectada se mostrará distorsionada. Para corregir esta distorsión, utilice la función Keystone.
- 4 Conecte los cables de alimentación del proyector y los dispositivos conectados a la toma de la pared.

Proporción de proyección ascendente: 100 %

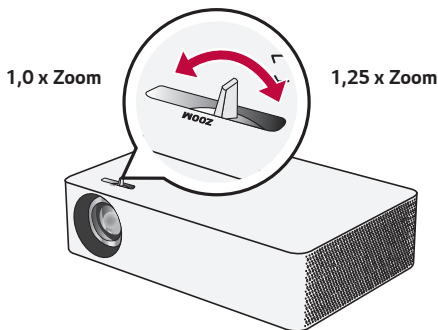
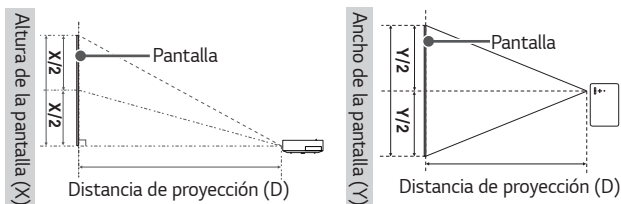

! NOTA

- Si la imagen proyectada aparece distorsionada o torcida, compruebe si la pantalla está instalada correctamente.

Relación de aspecto 16:9 (1,0 x Zoom)				
Tamaño de la pantalla		Ancho de la pantalla (Y)	Altura de la pantalla (X)	Distancia de proyección (D)
pulgadas	mm	mm	mm	mm
50	1270	1107	623	1660
55	1397	1218	685	1830
60	1524	1328	747	2000
65	1651	1439	809	2170
70	1778	1550	872	2350
75	1905	1660	934	2520
80	2032	1771	996	2681
85	2159	1882	1058	2850
90	2286	1992	1121	3020
95	2413	2103	1183	3190
100	2540	2214	1245	3360
105	2667	2324	1308	3529
110	2794	2435	1370	3700
115	2921	2546	1432	3869
120	3048	2657	1494	4042
125	3175	2767	1557	4210
130	3302	2878	1619	4378
135	3429	2989	1681	4547
140	3556	3099	1743	4718

La distancia de proyección puede variar en función de las condiciones de instalación.

Relación de aspecto 16:9 (1,25 x Zoom)				
Tamaño de la pantalla		Ancho de la pantalla (Y)	Altura de la pantalla (X)	Distancia de proyección (D)
pulgadas	mm	mm	mm	mm
60	1524	1328	747	1600
65	1651	1439	809	1730
70	1778	1550	872	1867
75	1905	1660	934	2004
80	2032	1771	996	2144
85	2159	1882	1058	2276
90	2286	1992	1121	2410
95	2413	2103	1183	2550
100	2540	2214	1245	2681
105	2667	2324	1308	2820
110	2794	2435	1370	2955
115	2921	2546	1432	3090
120	3048	2657	1494	3230
125	3175	2767	1557	3360
130	3302	2878	1619	3500
135	3429	2989	1681	3630
140	3556	3099	1743	3760

La distancia de proyección puede variar en función de las condiciones de instalación.

Enfoque de la imagen en pantalla

Al proyectarse la imagen en pantalla, compruebe si está correctamente enfocada y si queda correctamente ajustada.

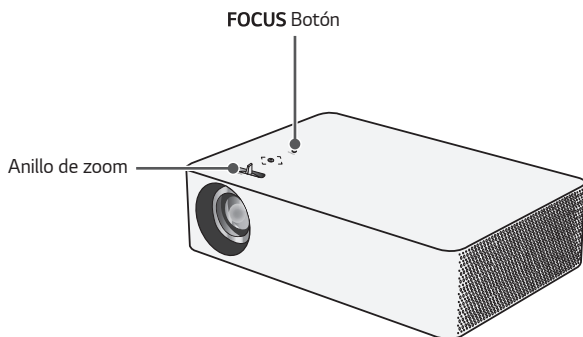

- 1 Presione el botón  (**Ajuste del enfoque**) del control remoto o el botón **FOCUS** del proyector para ejecutar la función [Ajuste del enfoque].
- 2 Puede ajustar el enfoque con los botones izquierdo y derecho del proyector o los botones izquierdo y derecho del control remoto. Puede ajustar el enfoque de manera más eficaz si las pantallas izquierda y derecha están equilibradas. Cuando ajuste el enfoque en la pantalla, no deje que se mueva el producto.

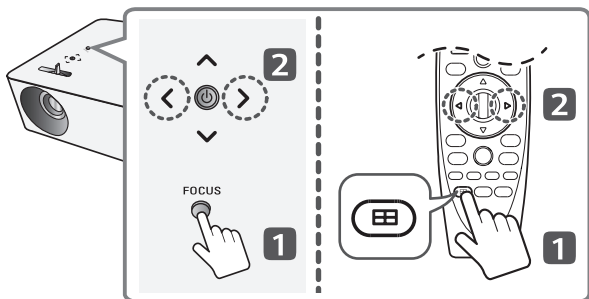

- 3 Si el ángulo de la proyección no es perpendicular, use la función [Keystone].

Sistema de seguridad Kensington

- Este proyector incluye un conector estándar de seguridad Kensington como mecanismo antirrobo. Conecte el cable del sistema de seguridad Kensington como se muestra más abajo.
- Para obtener más información sobre la instalación y el uso detallado del sistema de seguridad Kensington, consulte la guía del usuario suministrada con el sistema de seguridad Kensington.
- El sistema de seguridad Kensington es un accesorio opcional.
- ¿Qué es Kensington?
Kensington es una empresa que ofrece sistemas de seguridad para portátiles y otros dispositivos electrónicos. Sitio web: <http://www.kensington.com>

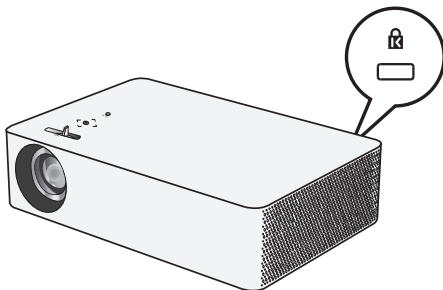

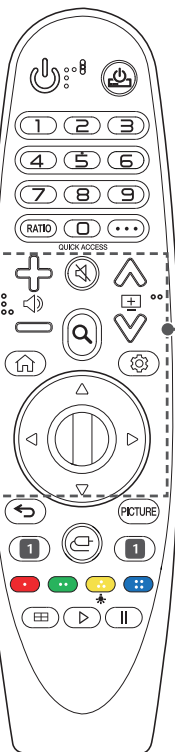

Permite ajustar el nivel de volumen.



(SILENCIO)

Permite silenciar el sonido completamente.



(SILENCIO) *

Permite acceder al menú [Accesibilidad].



Q (Buscar)
Permite buscar contenidos como películas y otros vídeos, o realizar una búsqueda en la web introduciendo los términos de búsqueda en el cuadro de búsqueda.



Permite ir a la página anterior o siguiente.



Permite acceder al menú de inicio.



Muestra la lista usada anteriormente.



(Ajustes rápidos)

Permite acceder a los Ajustes rápidos.

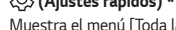

(Ajustes rápidos) *

Muestra el menú [Toda la configuración].

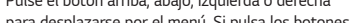

△ ▽ ◀ ▶ (Arriba/abajo/izquierda/derecha)
Pulse el botón arriba, abajo, izquierda o derecha para desplazarse por el menú. Si pulsa los botones △ ▽ ◀ ▶ mientras el puntero está en uso, el puntero desaparecerá de la pantalla y el mando a distancia Magic Lighting funcionará como un mando a distancia general. Para que se vuelva a mostrar el puntero en la pantalla, agite el mando a distancia Magic Lighting de izquierda a derecha.

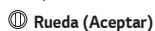

Rueda (Aceptar)
Pulse el centro del botón de la Rueda para seleccionar un menú. Puede cambiar de página con el botón de rueda.

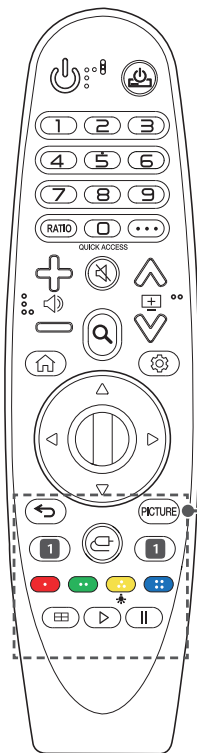

← (Atrás)

Vuelve a la pantalla anterior.

← (Atrás) *

Permite salir de las pantallas y volver a la visualización de la última entrada.

PICTURE

Permite cambiar el modo de imagen.

1 Botones del servicio de streaming

Conecta con el servicio de streaming de video.

ENTRADA

Permite cambiar la fuente de entrada.

ENTRADA) *

Permite acceder al [Panel de Inicio].



Permiten acceder a funciones especiales de algunos menús.



Los botones del mando a distancia se iluminan para que pueda utilizar el mando en la oscuridad.

Si el mando a distancia no se mueve, el puntero desaparece y la luz del mando a distancia se apaga en unos 5 segundos.

La función de iluminación está activada al enviar el producto; si mantiene pulsado el botón de iluminación durante más de 5 segundos, el botón de ENCENDIDO/APAGADO parpadeará dos veces y podrá encender o apagar la función de iluminación.

ajuste del enfoque

Ejecuta [Ajuste del enfoque].

Botones de control (▶, ||)

Controla el contenido multimedia.

Cómo registrar el mando a distancia Magic Lighting

Es necesario vincular el mando a distancia Magic Lighting con el proyector para usarlo.

Vincule el mando a distancia Magic Lighting antes de usarlo según se indica a continuación.

- 1 Coloque las pilas en el mando a distancia Magic Lighting y encienda el proyector.
 - 2 Apunte con el mando a distancia Magic Lighting al proyector y pulse el botón  **Rueda (Aceptar)**.
- Si el proyector no puede registrar el mando a distancia Magic Lighting, apague y encienda de nuevo el proyector y vuelva a intentarlo.

Cómo anular el registro del mando a distancia Magic Lighting



- 1 Pulse los botones  y  al mismo tiempo durante cinco segundos para desvincular el mando a distancia Magic Lighting del proyector.
 - 2 Pulse el botón  **Rueda (Aceptar)** en dirección al proyector para volver a registrar el mando a distancia Magic Lighting.
- Al mantener pulsado el botón **PICTURE** podrá cancelar el registro y volver a registrar el Mando "Magic Remote" iluminado de una sola vez.

Cómo usar el mando a distancia Magic Lighting

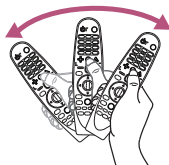
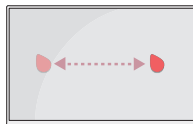
- Si agita el mando a distancia Magic Lighting a la izquierda o a la derecha o si gira la rueda mientras apunta al proyector, en la pantalla aparecerá un puntero. Si mueve el mando a distancia en la dirección deseada, el puntero seguirá el movimiento. Mueva el puntero a la posición deseada y pulse el botón **Rueda (Aceptar)** para ejecutar la función.



Cómo configurar el mando a distancia Magic Lighting

 →  → [Accesibilidad] → [Opciones de puntero]

- Puede configurar la velocidad y la forma del puntero que se muestra en pantalla.
 - [Velocidad de rastreo]: Configura la velocidad del puntero.
 - [Tamaño del puntero]: Selecciona el tamaño del puntero.
- Si el puntero no se ha utilizado durante un periodo determinado de tiempo, desaparecerá. Si el puntero desaparece de la pantalla, agite el mando a distancia Magic Lighting de izquierda a derecha.
El puntero desaparecerá si pulsa los botones arriba, abajo, izquierda o derecha, y el mando a distancia funcionará como un mando convencional.
- Si el puntero no responde con suavidad, puede reiniciar el puntero moviéndolo al borde de la pantalla.
- Utilice el mando a distancia dentro del rango especificado (10 metros). Es posible que sufra algún error de comunicación al utilizar el dispositivo fuera del área de cobertura o si hay obstáculos dentro del área.
- Es posible que sufra algún error de comunicación en función de los accesorios. Los dispositivos como el horno microondas y la red LAN inalámbrica funcionan en la misma banda de frecuencia (2,4 GHz) que el mando a distancia Magic Lighting. Esto puede provocar errores de comunicación.
- Los impactos pueden provocar fallos de funcionamiento en el mando a distancia Magic Lighting.
- Tenga cuidado para no chocar con muebles, equipos electrónicos u otras personas cuando use el mando a distancia Magic Lighting.

CONEXIÓN DE DISPOSITIVOS

Puede conectar varios dispositivos externos al proyector.

Conexión con un cable HDMI

Hay varias funciones disponibles después de conectar un receptor de transmisión digital, un DVD, un PC, una portátil, etc., con un cable HDMI.

Con un cable HDMI, puede disfrutar de una imagen y sonido de alta calidad.

Mediante un cable HDMI, conecte el puerto **HDMI** del proyector al puerto de salida HDMI del dispositivo con el que desee conectar. La salida de vídeo y de audio se realiza a la vez.

-  (**ENTRADA**) → [Panel de Inicio] → [ENTRADAS] → [HDMI1]/[HDMI2]



NOTA

ARC (Audio Return Channel)

- Los dispositivos externos de audio compatibles con SIMPLINK y ARC se deben conectar a través de un puerto **HDMI 1 ARC**. 
- Al conectarse con un cable HDMI® de alta velocidad, los dispositivos de audio externos compatibles con la salida ARC o SPDIF funcionan con la función SIMPLINK sin necesidad de disponer de un cable de audio óptico adicional.

Al conectar un PC/Portátil

- El proyector admite la función Plug and Play. Su PC detectará automáticamente el proyector y no requiere la instalación de ningún controlador.

Conexión con un cable USB-C

Conecte el terminal USB-C del proyector con el terminal de salida USB-C de un PC/portátil o teléfono inteligente con un cable USB-C.

Póngase en contacto con el fabricante de su dispositivo para saber si esta función es compatible. Solo funcionarán los teléfonos inteligentes compatibles con USB-C.

-  (**ENTRADA**) → [Panel de Inicio] → [ENTRADAS] → [USB-C]



NOTA

- Se admite el suministro de alimentación y el modo alternativo DP.
 - Puede ser necesario un adaptador de macho a hembra USB-C en función del cable utilizado si se utiliza el suministro de alimentación.
- Es posible que la función no funcione correctamente dependiendo de las especificaciones del dispositivo conectado, el estado del cable USB-C o el entorno.
- La función USB PD (para el suministro de alimentación) puede no funcionar según las especificaciones del equipo conectado.
- Compruebe la resolución de los dispositivos conectados antes de utilizar la función de modo alternativo DP.

Conexión de un amplificador digital

Mediante un cable óptico, conecte el puerto de entrada de audio digital de un amplificador digital al puerto **OPTICAL DIGITAL AUDIO OUT** del proyector. La salida de un amplificador con un convertidor digital se debe definir con el formato de audio deseado. Si utiliza un cable HDMI para conectar un sistema de cine en casa o conecta una salida óptica a un dispositivo de audio externo, establezca [Salida de sonido] en [Óptico]. Si un proyector, un sistema de cine en casa y los altavoces de un dispositivo de audio externo funcionan al mismo tiempo, se producirá eco.

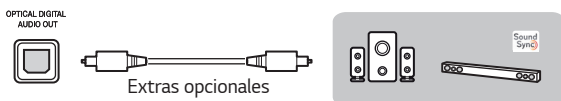

! NOTA

- Consulte el manual de usuario del dispositivo de audio que desee conectar.
- Al conectar este producto a otros dispositivos, asegúrese de apagar y desenchufar todos los dispositivos.
- La salida de audio de este producto tiene un ancho de banda de audio de alto rango, de manera que el volumen del receptor se debe ajustar correctamente. Los altavoces se pueden dañar debido a altas frecuencias inesperadas.
- Si se conecta el puerto **OPTICAL DIGITAL AUDIO OUT** del proyector al puerto de entrada de audio digital de un amplificador digital y el puerto de entrada de audio del proyector al puerto de salida de audio analógico del amplificador digital, se puede producir oscilación de sonido debido al bucle cerrado. Retire una de las dos conexiones para evitarlo. (Esto también se aplica a los dispositivos de cine en casa).

Conexión de auriculares

Puede escuchar el audio a través de unos auriculares.



No suministrado

Conectar un dispositivo inteligente (teléfono inteligente, tablet, etc.)

-  (**ENTRADA**) → [Panel de Inicio] → [ENTRADAS] → [HDMI1]/[HDMI2]
- La imagen podría ser distinta a la del producto real.

Conecte un dispositivo inteligente al proyector utilizando un cable¹⁾ y establezca la entrada externa del proyector en HDMI. La pantalla del dispositivo inteligente se mostrará a través del proyector. Puede realizar la conexión con cualquier puerto de entrada HDMI.

Para obtener instrucciones específicas del modelo sobre el uso de la conexión por cable, consulte con el fabricante del dispositivo inteligente.

Los dispositivos inteligentes compatibles pueden cambiar en función de las circunstancias de cada fabricante.

- 1) Ejemplos de cómo conectar un cable a diferentes dispositivos inteligentes (el cable se adquiere por separado).

Dispositivos compatibles con Slimport

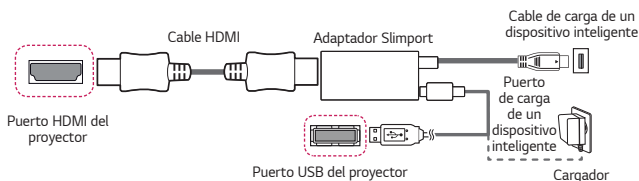

Dispositivos compatibles con adaptador AV digital Lightning de Apple

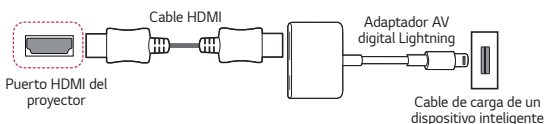

Dispositivos compatibles con adaptador AV digital de 30 patillas de Apple

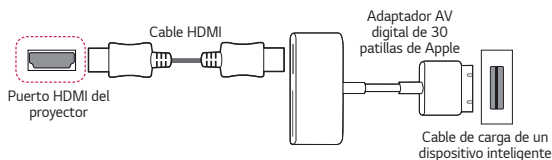

ESPECIFICACIONES

MODELO	HU70LS (HU70LS-EU) HU70LSB (HU70LSB-EU)	
Resolución (píxeles)	3840 (horizontal) x 2160 (vertical) ¹⁾	
Ratio de Aspecto	16:9 (horizontal:vertical)	
Distancia de proyección – Tamaño de la pantalla	1600 mm a 3760 mm – 1524 mm a 3556 mm (60 pulgadas a 140 pulgadas)	
Proporción de proyección ascendente	100 %	
Consumo de energía	210 W	
Adaptador de CA/CC	Fabricante: Honor	
	Modelo: ACC-LATP1 19,5 V  10,8 A (Adaptador con entrada de 100 - 240 V a 50/60 Hz)	
Salida de audio	3 W + 3 W	
Alto	95 mm (sin pie), 100 mm (con pie)	
Ancho	314 mm	
Profundidad	210 mm	
Peso	3,2 kg	
Dispositivo USB	USB 2.0 Standard-A	Salida: 5 V; 0,5 A (máx.)
	USB Type-C	Salida: 5 V; 1 A (máx.)
Entorno de funcionamiento	Temperatura	
	Funcionamiento	De 0 °C a 40 °C
	Almacenamiento	De -20 °C a 60 °C
	Humedad relativa	
	Funcionamiento	Del 0 % al 80 %
Almacenamiento	Del 0 % al 85 %	

- Use únicamente las fuentes de alimentación indicadas en las instrucciones del usuario.
- El contenido de este manual se puede modificar sin previo aviso debido a la actualización de las funciones del producto.

1) Resolución 4K UHD con 8,3 millones de píxeles discretos proyectados por procesamiento de video XPR (Expanded Pixel Resolution).

Modo HDMI (DTV) / USB-C (DTV) compatible

Resolución	Frecuencia horizontal (kHz)	Frecuencia vertical (Hz)
640 x 480	31,46	59,94
640 x 480	31,5	60,00
720 x 480	31,47	59,94
720 x 480	31,5	60,00
720 x 576	31,25	50,00
1280 x 720	44,96	59,94
1280 x 720	45	60,00
1280 x 720	37,5	50,00
1920 x 1080i	28,12	50,00
1920 x 1080i	33,72	59,94
1920 x 1080i	33,75	60,00
1920 x 1080p	26,97	23,97
1920 x 1080p	27,00	24,00
1920 x 1080p	33,71	29,97
1920 x 1080p	33,75	30,00
1920 x 1080p	56,25	50,00
1920 x 1080p	67,43	59,94
1920 x 1080p	67,5	60,00
1920 x 1080p	112,5	100
1920 x 1080p	134,86	119,88
1920 x 1080p	135,00	120

Resolución	Frecuencia horizontal (kHz)	Frecuencia vertical (Hz)
3840 x 2160p	53,95	23,98
3840 x 2160p	54	24,00
3840 x 2160p	56,25	25,00
3840 x 2160p	61,43	29,97
3840 x 2160p	67,5	30,00
3840 x 2160p	112,5	50,00
3840 x 2160p	134,86	59,94
3840 x 2160p	135	60,00
4096 x 2160p	53,95	23,98
4096 x 2160p	54	24,00
4096 x 2160	56,25	25,00
4096 x 2160	61,43	29,97
4096 x 2160	67,5	30,00
4096 x 2160	112,5	50,00
4096 x 2160	134,86	59,94
4096 x 2160	135	60,00

Modo HDMI (PC) / USB-C (PC) compatible

Resolución	Frecuencia horizontal (kHz)	Frecuencia vertical (Hz)
640 x 350	31,46	70,09
720 x 400	31,46	70,08
640 x 480	31,46	59,94
800 x 600	37,87	60,31
1024 x 768	48,36	60,00
1360 x 768	47,71	60,01
1152 x 864	54,34	60,05
1280 x 1024	63,98	60,02
1920 x 1080	67,5	60
1920 x 1080	135	120
3840 x 2160	54	24,00
3840 x 2160	56,25	25,00
3840 x 2160	67,5	30,00
4096 x 2160	53,95	23,97
4096 x 2160	54	24

- Si hay una señal de entrada no válida en el proyector, la reproducción en la pantalla no será correcta o aparecerá un mensaje del tipo [No hay señal] o [Formato no válido].
- El proyector admite el tipo DDC1/2B como función Plug and Play (reconocimiento automático del monitor del PC).
- Se recomienda 3840 x 2160 como calidad de imagen óptima en el modo PC.







Otras especificaciones

Grupo de riesgo 2

PRECAUCIÓN Este dispositivo emite radiaciones ópticas potencialmente peligrosas. No mire directamente a la lámpara cuando esté en funcionamiento. Podría sufrir lesiones oculares.

La etiqueta se encuentra en la parte inferior del producto y el idioma puede variar.

SÍMBOLOS

	Se refiere a la corriente alterna (CA).
	Se refiere a la corriente continua (CC).
	Se refiere a equipos de clase II.
	Se refiere al modo en espera.
	Se refiere al modo "ON" (ENCENDIDO/APAGADO).
	Se refiere a voltajes peligrosos.

SOLUCIÓN DE PROBLEMAS

Consulte la siguiente lista si experimenta los siguientes síntomas durante el uso del producto. Podría no deberse a un error.

Lista de verificación (compruebe los problemas de seguridad de los proyectores que se usan mucho.)

¿Su dispositivo tiene alguno de los siguientes problemas?

- El proyector no muestra nada en la pantalla ni emite un sonido al encenderse.
- El producto desprende humo u olor a quemado.
- En el interior del producto hay agua o sustancias extrañas.
- Parte de la imagen proyectada está cortada.
- Se produce un ruido extraño (crepitación o chisporroteo) en el interior del proyector.
- El proyector sigue mostrando la pantalla o emite un sonido al apagarse.
- Hay otros errores o fallos.

En este caso, deje de utilizar el productor.

- Por motivos de seguridad, apague el interruptor de alimentación y desenchufe el aparato.
- Póngase en contacto con el lugar de la compra o con un centro de servicio autorizado para inspeccionar el producto.
- No intente reparar el producto por sí mismo.

Comportamiento anormal

- Hay un punto de color (puntos brillantes, puntos oscuros, puntos fijos y/o puntos parpadeando) en la pantalla.
 - Este proyector se ha fabricado con tecnología de alta precisión. Sin embargo, es posible que aparezca un punto diminuto brillante u oscuro en la pantalla. Este es un fenómeno común debido al proceso de fabricación y no indica un fallo de funcionamiento.
- El mando a distancia podría no funcionar correctamente si hay instalada una lámpara con estabilizador electrónico o una lámpara de tres longitudes de onda.
 - En este caso, sustituya la lámpara con estabilizador electrónico o la lámpara de tres longitudes de onda por productos estándar internacionales para asegurarse de que el mando a distancia funcione correctamente.



ACERCA DEL PROYECTOR

LG

La imagen que se muestra puede diferir de la de su proyector.

Es posible que el menú en pantalla (OSD) del proyector no coincida exactamente con el de las imágenes incluidas en este manual.

[] : los botones y el texto que aparecen en la pantalla del proyector.

CONTENIDO

ACERCA DEL PROYECTOR LG	3
CÓMO UTILIZAR EL PROYECTOR	9
CÓMO UTILIZAR DIVERSOS CONTENIDOS	17
CONEXIÓN DE OTROS DISPOSITIVOS	23
VENTAJAS DE UN PROYECTOR SMART	52
CONOZCA LA LISTA DE AJUSTES	56
ACTUALIZACIÓN DE SOFTWARE	86
SOLUCIÓN DE PROBLEMAS	87

ACERCA DEL PROYECTOR LG

Inicio de tutorial

Uso de la función de Inicio del proyector LG

Puede abrir la pantalla de inicio pulsando el botón  del mando a distancia. Podrá combinar las aplicaciones utilizadas con más frecuencia en una única pantalla y elegir la que desee en cualquier momento.

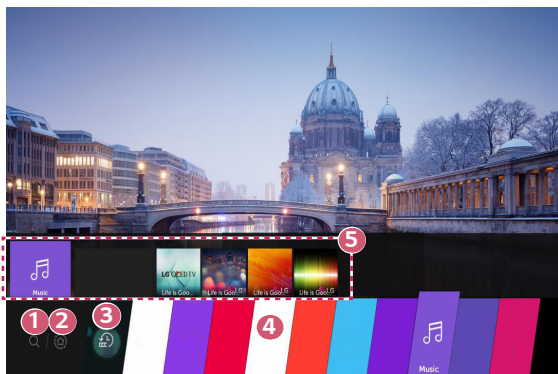

- 1 Inicie [Búsqueda].
- 2 Vaya al [Panel de Inicio].
Puede seleccionar o controlar un dispositivo (móvil, dispositivo externo, etc.) conectado al proyector.

- 3 Vaya a la aplicación que usó recientemente.
Presione el  botón de forma prolongada en el mando a distancia o enfoque [Recientes].
Puede ejecutar o cerrar una aplicación utilizada recientemente en la lista que proporciona el área de vista previa en la parte superior.
 - 4 Puede ejecutar, mover y eliminar todas las aplicaciones instaladas en el proyector.
 - 5 Enfoque en cada área de la aplicación. Proporciona la vista previa en la parte superior.
Puede comprobar o ejecutar funciones útiles y contenido recomendado de cada aplicación en la vista previa sin necesidad de entrar en la aplicación.
 - Es posible que algunas aplicaciones no proporcionen una vista previa.
- La disponibilidad y el acceso a los contenidos y servicios del dispositivo LGE están sujetos a cambios en cualquier momento y sin previo aviso.

Gestionar Menú de "Inicio" del Proyector LG

Puede ver una lista de todas las aplicaciones instaladas en el proyector, cambiar sus posiciones o eliminarlas.

- 1** Seleccione la aplicación que desee editar y mantenga pulsado el botón **⌂ Rueda (Aceptar)** o **⊙ Aceptar** del mando a distancia. Esto activará el modo de edición de la aplicación.
También puede seleccionar el botón de modo de edición en la esquina derecha de la lista Inicio para ingresar en el modo de edición de la aplicación.
- 2** Para mover la aplicación a la posición deseada, vaya a la posición y pulse el botón **⌂ Rueda (Aceptar)** o **⊙ Aceptar**. Para eliminar una aplicación, seleccione el **X** que aparece sobre esta.
 - Puede mover y borrar tantas aplicaciones como desee antes de salir del modo de edición.
 - También puede mover aplicaciones con los botones **◀/▶** del mando a distancia.
- 3** Cuando se realice la edición, pulse **X** en la parte superior derecha para salir del modo de edición de la aplicación.
 - La aplicación del proyector predeterminada no se puede editar.

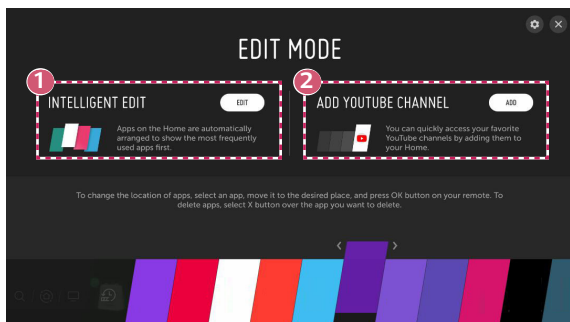



- 1 Puede organizar automáticamente la lista de aplicaciones en el orden en que se utilizan con mayor frecuencia en función de su patrón de uso de aplicaciones acumulado.
- 2 Puede agregar su canal de servicio de vídeo favorito a la lista.
 - Esta función está disponible solo cuando la red está conectada.
 - Es posible que algunos modelos no sean compatibles.

Configuración de red



Configuración de red

Si configura los ajustes de la red podrá utilizar varios servicios, como contenidos y aplicaciones en línea.

Configuración de una red por cable

- 1 Conecte el puerto LAN del proyector al router mediante un cable LAN. Antes de realizar esta operación debe conectar el router a Internet.
 - 2 Pulse el botón  (**Ajustes rápidos**) del mando a distancia y seleccione  → [Conexión] → [Conexión cableada (Ethernet)].
- Si el router admite DHCP, el proyector se conectará automáticamente a la red al utilizar un cable LAN.

Configuración de una red inalámbrica

- 1 Encienda el router conectado a Internet.
- 2 Pulse el botón  (**Ajustes rápidos**) del mando a distancia y seleccione  → [Conexión] → [Conexión Wi-Fi].
- 3 Cuando se complete la búsqueda de red, aparecerá la lista de redes disponibles para la conexión.
- 4 Seleccione una red a la que conectarse. Si su router inalámbrico está protegido con contraseña, introduzca la contraseña configurada para el router.

Advertencias de configuración de la red

- Utilice un cable LAN estándar (conéctelo a Cat7 o superior con conector RJ45, 10 Base-T o puerto LAN 100 Base TX).
- La restauración del módem puede solucionar algunos problemas en la conexión de red. Apague el módem, desconéctelo, vuelva a conectarlo y enciéndalo para solucionar el problema.
- LG Electronics no se hace responsable de ningún fallo o problema de conexión a la red, así como de errores o funcionamientos incorrectos provocados por la conexión a la red.
- Es posible que la conexión de red no funcione correctamente a causa de los ajustes de red o del proveedor de servicios de Internet.
- El servicio DSL debe utilizar un módem DSL; y el servicio de cable debe utilizar un módem por cable. Debido a que sólo hay disponibles un número limitado de conexiones a la red, es posible que la configuración de la red del proyector no esté disponible según su contrato con el proveedor de servicios de Internet. (Si el contrato no le permite más de un dispositivo por línea, únicamente se podrá utilizar el equipo que ya esté conectado).
- Las redes inalámbricas pueden experimentar interferencias de otros dispositivos que utilicen la frecuencia de 2,4 GHz (teléfonos inalámbricos, dispositivos Bluetooth u hornos microondas). También pueden producirse interferencias al usar la frecuencia de 5 GHz, aunque no es lo más habitual.
- El entorno inalámbrico puede ralentizar el servicio de red inalámbrica.
- Si no apaga todas las redes domésticas locales, podría provocar un tráfico excesivo en algunos dispositivos.
- El AP debe ser compatible con las conexiones inalámbricas y la función de conexión inalámbrica debe estar activada en el dispositivo que va a conectarse al AP (punto de acceso). Póngase en contacto con el proveedor de servicios para consultar la disponibilidad de la conexión inalámbrica en el punto de acceso.
- Compruebe la configuración del SSID y de seguridad del AP. Consulte la documentación correspondiente para obtener información acerca de la configuración del SSID y de seguridad del AP.
- Una configuración no válida en los dispositivos de red (divisor de línea o concentrador cableado/inalámbrico) puede hacer que el proyector funcione con lentitud o que no lo haga correctamente. Instale los dispositivos correctamente según las instrucciones del manual y la red.
- El método de conexión puede variar en función del fabricante del AP.

CÓMO UTILIZAR EL PROYECTOR

Para ver más funciones del mando a distancia

Puede controlar más funciones o dispositivos externos conectados a su proyector utilizando los botones se muestran en la pantalla del proyector.

- 1 Pulse el botón **...** del mando a distancia.
- 2 Con el mando a distancia, seleccione el botón deseado en [Más acciones] que se muestra en la pantalla del proyector.

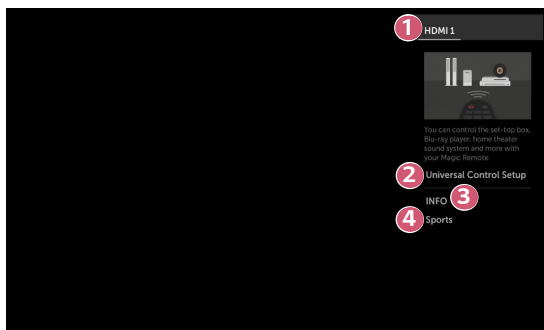

- 1 Cuando seleccione un dispositivo, [Más acciones] se convertirá en el mando a distancia del dispositivo.
Si se conecta una barra de sonido, [Más acciones] puede utilizarse como mando a distancia de la barra de sonido.
 - Necesita el mando "Magic Lighting" para usar la función de mando a distancia universal.

- 2 Con el mando "Magic Lighting", puede controlar decodificadores, reproductores de Blu-ray, sistemas de cine en casa, etc.
 - 3 Muestra en la pantalla la información del programa que está viendo, la entrada externa, fotografías, música, vídeo, etc.
 - 4 Puede configurar el modo de vídeo/sonido para ver deportes.
- Los tipos de botones que aparecen en [Más acciones] varían según la región y el tipo de dispositivo conectado.
 - Es posible que algunos modelos no sean compatibles.

Mando a distancia universal

Con el mando "Magic Lighting", puede controlar decodificadores, reproductores de Blu-ray, sistemas de cine en casa, etc.

Configuración automática del mando a distancia universal



Conecte los dispositivos que se van a conectar a la entrada HDMI del proyector y encienda el dispositivo.

El proyector escaneará el dispositivo conectado para configurar automáticamente el mando a distancia universal sin configuración manual.

- Después de configurarlo, es posible que tenga que realizar alguna configuración adicional para el usuario.
- Es posible que la configuración tarde algunos segundos.
- En algunos modelos, puede configurar el mando a distancia universal solo después de convertirlo en una entrada de un dispositivo conectado.
- En función del dispositivo conectado, es posible que no se admita la función de configuración automática para el mando a distancia universal (conexión automática del dispositivo).

Configuración manual del mando a distancia universal

Si el mando a distancia universal no se configura automáticamente o está conectado a la entrada de AV/entrada de componentes, se puede configurar manualmente.

1 Seleccione  (**Ajustes rápidos**) →  → [Conexión] → [Conector de dispositivo].

2 Seleccione el tipo de dispositivo que desea configurar.

3 Complete la configuración del mando a distancia universal de acuerdo con las instrucciones que aparecen en pantalla.

Puede cambiar o cancelar la configuración del mando a distancia universal.

- Esta función solo puede utilizarse con el mando "Magic Lighting". (El mando a distancia suministrado varía dependiendo del modelo.)
- Es posible que algunos modelos no sean compatibles.
- Los puertos de entrada de AV/entrada de componentes solo están disponibles en algunos modelos.
- Cuando cambie la configuración, compruebe que el dispositivo que desea cambiar esté encendido.
- Puede configurar el mando a distancia universal con la información más actualizada más.
- La función de configuración manual del mando a distancia universal no es compatible con una consola de juegos.
- Algunos botones podrían no funcionar dependiendo del modelo del dispositivo externo.
- Coloque el dispositivo cerca del proyector para un funcionamiento óptimo.
- Si existe un obstáculo delante del dispositivo, este podría no recibir la señal correctamente. Si el dispositivo está en un cajón, ábralo.

Iniciar aplicaciones mediante el [ACCESO RÁPIDO]

Usar aplicaciones de forma rápida y sencilla con el [ACCESO RÁPIDO]

Mantenga pulsado un botón numérico del mando a distancia para abrir una aplicación o activar una entrada externa registrada en el botón.

Configurar el [ACCESO RÁPIDO]

- 1** Inicie la aplicación o la entrada que desea asignar.
- 2** Mantenga pulsado el botón numérico (1~8) que desea registrar. El n.º 9 es para [AYUDA RÁPIDA].
- 3** Cuando aparezca la ventana emergente de registro, seleccione [Sí].
 - Si mantiene pulsado un botón numérico que ya se ha registrado, se llevará a cabo la función registrada.
 - Para ver los elementos que se pueden registrar, seleccione un número que no se haya registrado en el modo [EDITAR ACCESO RÁPIDO].
 - Si se encuentra en un modo en el que no funciona [ACCESO RÁPIDO], no se llevará a cabo ninguna acción.
 - Si elimina una aplicación registrada, su [ACCESO RÁPIDO] también se eliminará.

Comprobar y editar el [ACCESO RÁPIDO]



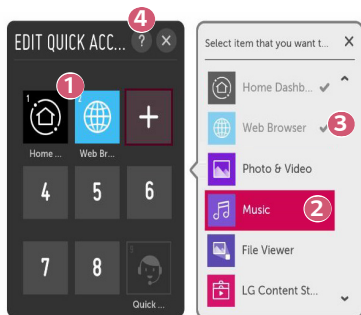

Mantenga pulsado el botón del número **0** del mando a distancia. Aparecerá la ventana de edición de [ACCESO RÁPIDO].



- 1 Si selecciona un número que ya se ha registrado, permite eliminar el registro.
- 2 Cuando selecciona un número que no se ha registrado, se mostrarán los elementos que se pueden registrar.
- 3 Un elemento que está registrado en otro número se indica con una marca de verificación.
- 4 Puede ver una breve instrucción de esta función.

Uso de SIMPLINK

Puede utilizar y controlar fácilmente distintos dispositivos multimedia conectados por HDMI por medio del mando a distancia del proyector.

- 1 Conecte el puerto de salida HDMI SIMPLINK al puerto de entrada HDMI del proyector con un cable HDMI®.
- 2 Pulse el botón  (**Ajustes rápidos**) del mando a distancia y seleccione  → [Conexión] → [Configuración de dispositivo HDMI].
- 3 Establezca [SIMPLINK (HDMI-CEC)] en [Encendido].
- 4 Configure [Sincronización de encendido auto] en [Encendido] o [Apagado]. (Si [Sincronización de encendido auto] está configurada en [Encendido], al encender un dispositivo con enlace SIMPLINK, se encenderá el proyector. Cuando apague el proyector, el dispositivo también se apagará).
- 5 Encienda el dispositivo conectado. Si el proyector se conecta automáticamente al dispositivo, la entrada cambia. Si el dispositivo no se conecta automáticamente al proyector, haga clic en el botón .
 - Esta función sólo es posible con dispositivos que incorporen el logotipo . Compruebe el logotipo SIMPLINK en el dispositivo externo. Es posible que haya algún problema al utilizar el dispositivo si éste no cumple las especificaciones necesarias.
 - Se requiere un cable HDMI® de alta velocidad con función CEC (Control de Electrónica de Consumo) para utilizar SIMPLINK. La patilla 13 del cable HDMI® de alta velocidad se utiliza para la transferencia de datos entre dispositivos.
 - Si desea reproducir sonido en un equipo de audio externo conectado a través del cable HDMI®, configure [SIMPLINK (HDMI-CEC)] en [Encendido].

Funciones de SIMPLINK compatibles**• Instant Play**

Al iniciar un dispositivo multimedia, puede ver inmediatamente el contenido del dispositivo en el proyector sin tener que ejecutar ninguna operación.

• Control de dispositivos mediante el mando a distancia del proyector

Permite al usuario controlar los dispositivos multimedia con el mando a distancia del proyector para ver el contenido.

– La función de puntero del mando “Magic Lighting” puede ser limitada.

• Apagado principal

Si [Sincronización de encendido auto] está configurada en [Encendido] en los ajustes de [Configuración de dispositivo HDMI] y apaga el proyector, los dispositivos conectados al proyector mediante SIMPLINK también se apagarán.

– Esta función solo está disponible en algunos dispositivos.

• Encendido principal

Si [Sincronización de encendido auto] está configurada en [Encendido] en los ajustes de [Configuración de dispositivo HDMI], al encender un dispositivo con enlace SIMPLINK, se encenderá el proyector.

– Si [SIMPLINK (HDMI-CEC)] está configurado en [Apagado], [Sincronización de encendido auto] no podrá configurarse como [Encendido].

– Es posible que algunos modelos no sean compatibles.

CÓMO UTILIZAR DIVERSOS CONTENIDOS

LG Content Store

Puede navegar de forma rápida y sencilla por Programas de TV, Películas y mucho más contenido que podrá ver inmediatamente.

También puede descargar y utilizar aplicaciones de diferentes categorías, como educación, ocio, estilo de vida, noticias y juegos.



1 Pulse el botón  del mando a distancia.

2 Inicie la aplicación [LG Content Store].

- Según el modelo, el contenido proporcionado puede variar o algunas funciones pueden ser limitadas.

- Haga un uso responsable del producto cuando se utilice con menores. A través de este producto, es posible acceder a contenido no apto para menores.

Puede bloquear contenido en línea inadecuado restringiendo el acceso a algunas aplicaciones.

– Las restricciones se pueden configurar en  (**Ajustes rápidos**) →  → [Seguridad] → [Bloqueo de aplicación].



Contenido recomendado de la pantalla principal

Puede ver las recomendaciones de contenido y aplicaciones más populares en cada categoría en [LG Content Store] en la pantalla principal. Seleccione un fragmento de contenido para verlo o una aplicación para descargarla.

- Es posible que algunos modelos no sean compatibles.
- Esta función está disponible solo cuando la red está conectada.



Creación de una cuenta de LG

En [Administración de cuenta], puede utilizar su dirección de correo electrónico para crear una nueva cuenta de LG.

- 1** Pulse el botón  (**Ajustes rápidos**) del mando a distancia y seleccione 
→ [General] → [Administración de cuenta].
- 2** Seleccione [CREAR CUENTA]. Lea los términos del servicio y acéptelos.
- 3** Introduzca un ID y una contraseña. El ID debe ser una dirección de correo electrónico válida.
- 4** Escriba la fecha de su nacimiento.
- 5** Seleccione [OK]. Acceda a su correo electrónico para comprobar su dirección de correo electrónico. Verifique su correo electrónico antes de que finalice el tiempo.
- 6** Inicie sesión con su nueva cuenta para comenzar a utilizar este servicio.
 - Es posible que algunos modelos no sean compatibles.
 - Es necesaria una conexión a Internet para crear una cuenta.
 - La información necesaria puede variar en función de su país.
 - En función de su edad, su acceso al servicio puede verse restringido.

Administración de su cuenta de LG

Puede administrar la información de su cuenta de LG.

- 1 Pulse el botón  (**Ajustes rápidos**) del mando a distancia.
- 2 Vaya a  → [General] → [Administración de cuenta] para iniciar sesión.

Información personal

Puede ver o modificar la información de la cuenta en la que ha iniciado sesión.

Puede cambiar la contraseña o pulsar [EDITAR] para editar su información personal.



- Es posible que algunos modelos no sean compatibles.

Buscar contenido

[Búsqueda]

[Búsqueda] permite buscar y utilizar una gran variedad de contenidos e información. Puede buscar archivos, como imágenes, vídeos, audios, etc.

Búsqueda de contenido

- 1 Pulse el botón  del mando a distancia.
- 2 Inicie .
- 3 Busque una gran variedad de contenidos e información escribiendo los términos de búsqueda que desee.

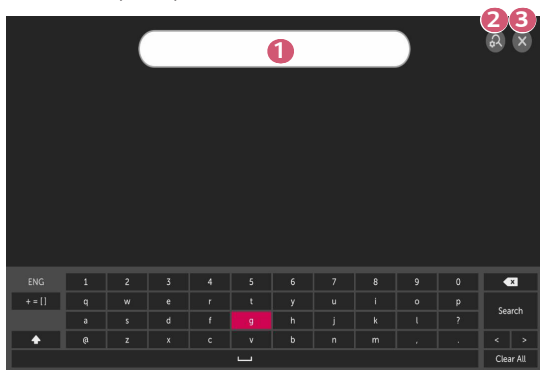

- 1 Introduzca el término de búsqueda que desee.
 - 2 Cambie los ajustes de las funciones proporcionadas por [Búsqueda].
 - 3 Salga de la búsqueda.
- Algunas aplicaciones proporcionan una función que permite buscar dentro del proyector. Si ejecuta una búsqueda en dichas aplicaciones, la búsqueda se llevará a cabo en [Búsqueda].
 - Los resultados de la búsqueda pueden variar en función de la región, los ajustes de red y si ha aceptado los términos y condiciones.

Usar aplicaciones y contenidos



Instalación de aplicaciones

Puede instalar varias aplicaciones en su proyector desde [LG Content Store].

- 1** Pulse el botón  del mando a distancia.
- 2** Inicie la aplicación [LG Content Store].
- 3** Seleccione la categoría deseada entre las categorías que se muestran en la parte superior de la pantalla. Se mostrará la lista de aplicaciones disponibles para la categoría seleccionada.
- 4** Seleccione la aplicación que desee configurar de la lista.
- 5** Lea la información de la aplicación y pulse [Instalar].
- 6** Una vez que se ha completado la instalación, puede iniciar la aplicación inmediatamente.
 - Las categorías disponibles pueden variar en función del país y del estado del servicio.
 - Si en su proyector no existe espacio de almacenamiento suficiente, puede instalar las aplicaciones conectando un dispositivo de memoria externa.
 - Algunos dispositivos de almacenamiento USB podrían no ser compatibles o no funcionar correctamente.
 - No es posible utilizar unidades USB que contengan aplicaciones de otras TV o proyectores de LG.
 - Puede eliminar aplicaciones que haya descargado en los elementos de [APPS] en [Mis Apps].

Visualización de contenido VOD

Puede disfrutar inmediatamente de dramas, películas y mucho más contenido con transmisión en tiempo real.

- 1** Pulse el botón  del mando a distancia.
 - 2** Inicie la aplicación [LG Content Store].
 - 3** Seleccione la categoría deseada entre las categorías que se muestran en la parte superior de la pantalla, como Programas de TV y Películas. Se mostrará la lista del contenido disponible para la categoría seleccionada.
 - 4** Seleccione un elemento de la lista.
 - 5** Puede reproducir el contenido que desee.
Puede ser necesaria una aplicación para reproducir el contenido. Si esta no está instalada, instálela para poder reproducir el contenido.
- Es posible que algunos modelos no sean compatibles.
 - Las categorías disponibles pueden variar en función del país y del estado del servicio.
 - Para ver información detallada sobre el contenido, seleccione el título en la parte inferior y en el área .

CONEXIÓN DE OTROS DISPOSITIVOS

Uso del [Panel de Inicio]

Puede seleccionar o controlar un dispositivo (móvil, dispositivo externo, Dispositivos IoT para Home, etc.) conectado al proyector.

- Mantenga presionado el botón  del mando a distancia.

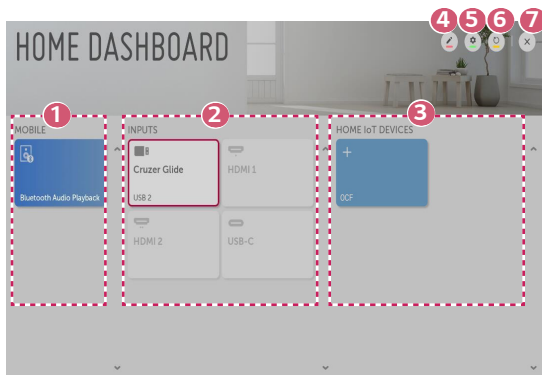

- 1 Puede comprobar y seleccionar el dispositivo inteligente conectado con LG TV Plus.
Puede reproducir sonido desde un dispositivo inteligente conectado a través de Bluetooth.
- 2 Puede comprobar y seleccionar el dispositivo externo conectado a través del puerto de entrada externo o de la red.
- 3 Puede comprobar y controlar el dispositivo conectado a través del IoT para Home.

- 4 Puede editar el nombre o cambiar el icono de un dispositivo conectado a las entradas.

Puede editar el nombre de un dispositivo conectado a [Dispositivos IoT para Home] o [PROGRAMA]/[OCULTAR] el dispositivo.

- Algunos dispositivos no se pueden editar.

- 5 [Conexión de OCF]: Si está configurado en [Encendido], cualquier dispositivo que admita OCF se vinculará también.

[Aviso]: Si está en [Encendido], puede recibir notificaciones sobre el estado de los dispositivos de IoT para Home.

[Conector de dispositivo]: Puede iniciar la aplicación [Conector de dispositivo].

- 6 Actualiza la lista de dispositivos.

- 7 Salga del [Panel de Inicio].

- Los elementos configurables varían según el modelo.

Conexión móvil

Puede usar varias funciones si conecta el proyector a un dispositivo inteligente.

Conectar su dispositivo inteligente a un proyector utilizando la aplicación LG TV Plus

- 1** Descargue la aplicación LG TV Plus de la tienda de aplicaciones en el dispositivo inteligente.
- 2** Conecte el proyector y el dispositivo inteligente a la misma red de Wi-Fi.
- 3** Ejecute la aplicación LG TV Plus instalada en el dispositivo inteligente.
- 4** Siga las instrucciones de la aplicación LG TV Plus para conectar su dispositivo inteligente al proyector. Puede verificar el dispositivo inteligente conectado en el [Panel de Inicio] del proyector.

Controlar su proyector con la aplicación LG TV Plus

Puede tocar los botones de la pantalla de su dispositivo inteligente para controlar el proyector.

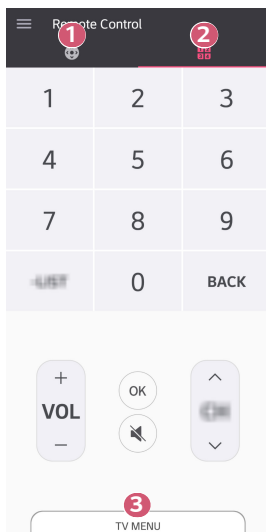

- 1** Puede usar las mismas funciones de puntero y flechas del mando "Magic Lighting".
 - 2** Puede seleccionar el volumen o realizar otros ajustes sin usar el mando a distancia.
 - 3** Puede abrir la aplicación instalada en el proyector o configurar los parámetros como la conmutación de entrada.
- Algunos controles podrían estar limitados en el modo de entrada externa.
 - Las funciones y la imagen de la pantalla están sujetas a cambios sin previo aviso.
 - Las funciones adicionales pueden variar según su país y SO.

Compartir contenido con la aplicación LG TV Plus

Puede compartir y disfrutar de los contenidos almacenados en el dispositivo inteligente a través del proyector.

- 1** Ejecute la aplicación LG TV Plus instalada en el dispositivo inteligente.
- 2** Configure el contenido deseado en el proyector.

Problemas con el uso compartido del contenido que requieren atención

- Compruebe la configuración de red si la opción de uso compartido del contenido no funciona correctamente.
- Puede que no funcione correctamente en una red inalámbrica. Se recomienda que se conecte a una red por cable.
- Es posible que no funcione correctamente en función del entorno de red.
- Si hay varias pantallas conectadas a un dispositivo, es posible que el contenido no se reproduzca correctamente según el rendimiento del servidor.
- Las funciones compatibles pueden variar en función de la versión y del fabricante del sistema operativo del dispositivo inteligente.
- Para ver vídeo de 1080p a través de la función de uso compartido del contenido, es necesario un router que utilice una frecuencia de al menos 5 GHz.
Si se utiliza un router de 2,4 GHz, puede que el vídeo no se reproduzca correctamente.
- Los subtítulos sólo son compatibles con algunos de los dispositivos que se pueden conectar.
- Cuando añada un archivo de subtítulos posteriormente, desactive la carpeta compartida y vuelva a activarla.
- Los archivos DRM del dispositivo conectado no se reproducirán.
- Incluso en el caso del formato de archivo admitido por el proyector, el formato de archivo admitido puede diferir en función del entorno del dispositivo conectado.
- Si una carpeta contiene demasiadas subcarpetas o archivos, es posible que no funcione de forma correcta.
- Puede que la información del archivo importado del dispositivo conectado no se muestre correctamente.
- En función de la codificación, es posible que algunos flujos no se reproduzcan en el modo de contenido compartido.

Compartir la pantalla del teléfono inteligente

Cómo ver la pantalla del dispositivo móvil en el proyector

- 1** Active el modo Screen Share en el dispositivo móvil.
 - 2** El proyector aparecerá en la lista de dispositivos disponibles.
 - 3** Seleccione el proyector y solicite la conexión.
 - 4** Una vez que la conexión se ha establecido, el proyector mostrará la pantalla del dispositivo conectado.
- Para lograr una conexión confiable, mantenga siempre el dispositivo conectado a su proyector actualizado con la última versión del sistema operativo.
 - Es posible que los dispositivos que no sean de LGE no lleguen a conectarse aunque se detecten.
 - Conecte el dispositivo a un router de 5 GHz, ya que el rendimiento puede verse afectado por el entorno de la red inalámbrica.
 - La velocidad de respuesta variará en función del entorno del usuario.
 - Esto varía entre dispositivos. Para obtener más información sobre el dispositivo que desea conectar, consulte el manual de usuario del mismo.
 - Si la conexión falla repetidas veces, apague el proyector y el dispositivo que desea conectar y, a continuación, vuelva a encenderlos e inténtelo de nuevo.

Reproducir sonido desde un dispositivo inteligente a través de los altavoces del proyector

Conecte un dispositivo inteligente al proyector por Bluetooth para reproducir el sonido del dispositivo inteligente a través de los altavoces del proyector.

- 1** Pulse el botón  del mando a distancia para seleccionar el [Panel de Inicio].
- 2** En el área [MÓVIL], ejecute [Reproducción de audio por Bluetooth].
- 3** Active el Bluetooth del dispositivo inteligente y seleccione el proyector en la lista de dispositivos.
- 4** El proyector se conectará al dispositivo inteligente.

Conexión de USB

Conecte un dispositivo de almacenamiento USB (USB, HDD o memoria flash USB) al puerto USB en el proyector para disfrutar de los archivos de contenido almacenados en el dispositivo USB del proyector.

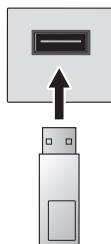

Unidad flash USB

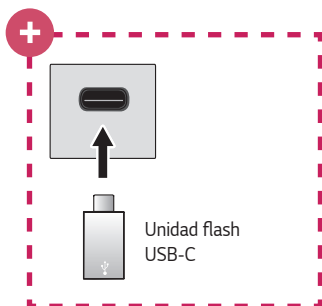





Unidad flash
USB-C



Modelos solo compatibles con USB-C.

- Compruebe si USB 2.0 es compatible antes de utilizar dispositivos de almacenamiento USB-C.
- Es posible que determinadas funciones no funcionen correctamente en función del cable USB-C a USB-A o adaptador utilizado.

Consejos para el uso de un dispositivo de almacenamiento USB

- Puede que no se reconozcan dispositivos de almacenamiento USB con programas de reconocimiento automático integrados o que utilicen sus propios controladores.
- Algunos dispositivos de almacenamiento USB podrían no ser compatibles o no funcionar correctamente.
- Si utiliza un cable de extensión USB, es posible que no se reconozca el dispositivo de almacenamiento USB o que este no funcione correctamente.
- Utilice sólo dispositivos de almacenamiento USB formateados con el sistema de archivos FAT32 o NTFS que proporciona el sistema operativo Windows.
- Se recomienda utilizar un HDD USB externo de 5 V como máximo y una corriente de 500 mA como máximo.
- Se recomienda que utilice un concentrador USB o una unidad de disco duro con una fuente de alimentación. (Si la alimentación eléctrica no es suficiente, es posible que el dispositivo de almacenamiento USB no se detecte correctamente.)
- Se recomienda que utilice una unidad USB de 32 GB como máximo o una unidad HDD USB de 2 TB como máximo.
- Si un HDD USB con función de ahorro de energía no funciona, apague el disco duro y vuelva a encenderlo para que funcione correctamente. Consulte el manual de usuario de la unidad HDD USB para obtener más información.
- Los datos de los dispositivos de almacenamiento USB podrían dañarse, por lo que se recomienda realizar copias de seguridad de los archivos importantes. Los usuarios son los únicos responsables de la gestión de datos. El fabricante queda eximido de toda responsabilidad.
- Pulse el botón  del mando a distancia. Para retirar el dispositivo de almacenamiento USB, pulse el botón Expulsar () que aparece en la parte superior cuando enfoca el dispositivo de almacenamiento USB que desea retirar. Si desconecta el dispositivo de almacenamiento USB sin seleccionar [EXPULSAR], se puede producir un error en el proyector o en el dispositivo de almacenamiento.
- Para obtener más información sobre otros métodos de conexión, vaya a  (**Ajustes rápidos**) →  → [Conexión] → [Conector de dispositivo].
- Mantenga presionado el botón  del mando a distancia. Seleccione la conexión USB en [Panel de Inicio] → [ENTRADAS] y seleccione el botón [FORMATO] para formatear el dispositivo de almacenamiento USB. Tras el formateo, se eliminarán todos los datos del dispositivo de almacenamiento USB para aplicarle el formato de sistema de archivos NTFS o FAT32.
- Al conectar un dispositivo de almacenamiento USB, se puede crear un archivo/ carpeta aleatorio para servicios de proyector Smart como el guardado y la recuperación de imágenes en miniatura.

[Foto y Vídeo]

Visualización de fotos y vídeos

Puede ver fotos y vídeos mediante la aplicación [Foto y Vídeo].

- 1** Pulse el botón  del mando a distancia.
- 2** Ejecute la aplicación [Foto y Vídeo].
- 3** Seleccione el dispositivo de almacenamiento que desee.
- 4** Seleccione y vea la foto o el vídeo.

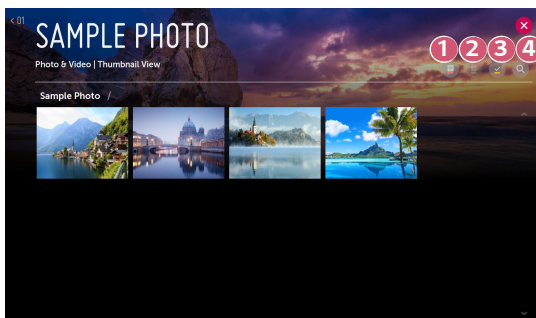

- 1** Permite seleccionar el tipo de contenido y el método de visualización que desee.
 - 2** Permite seleccionar y eliminar el contenido deseado.
(No es posible eliminar los archivos que se comparten desde otros dispositivos).
 - 3** Permite seleccionar el contenido que desee reproducir. Solo puede seleccionar el mismo tipo de contenido que seleccionó la primera vez.
 - 4** Inicie [Búsqueda].
- Es posible que no se muestren ciertos contenidos de la lista si el número total de contenidos supera los 40.000.

Reproductor de fotografías

Al seleccionar una fotografía en la aplicación [Foto y Vídeo] se ejecuta el reproductor de fotografías. Puede ver las fotografías guardadas.



- 1 Vuelve a la lista completa de contenidos.
- 2 Puede reproducir música de fondo mediante la ejecución del reproductor de música.
- 3 Puede ampliar o alejar las fotos.
- 4 Se inicia la presentación de diapositivas.
- 5 Permite girar las fotos.
- 6 Las fotos en 360 grados pueden verse en 360 grados.
 - Si utiliza el modo de 360° de realidad virtual en una foto normal, la imagen podría aparecer distorsionada.
 - Es posible que algunos modelos no sean compatibles.
- 7 Puede establecer el tamaño de una foto o cambiar la velocidad y el efecto de una presentación de diapositivas.

Archivos de fotos compatibles

Tipo de archivo	Formato	Resolución
.jpeg .jpg .jpe	JPEG	Mínimo: 64 x 64 Máximo Normal: 15360 (An.) x 8640 (Al.) Tipo progresivo: 1920 (An.) x 1440 (Al.)
.png	PNG	Mínimo: 64 x 64 Máximo: 5760 (An.) x 5760 (Al.)
.bmp	BMP	Mínimo: 64 x 64 Máximo: 1920 (An.) x 1080 (Al.)

Reproductor de vídeo

Al seleccionar un vídeo en la aplicación [Foto y Vídeo] se ejecuta el reproductor de vídeo. Puede ver los vídeos guardados.

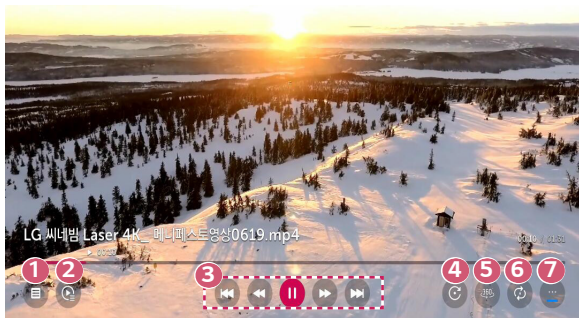

- 1 Vuelve a la lista completa de contenidos.
- 2 Puede seleccionar otro contenido mediante la lista de reproducción mientras está viendo un vídeo.
- 3 Puede controlar las funciones básicas de reproducción de vídeos.
- 4 Rota vídeos.
 - Es posible que algunos modelos no sean compatibles.
- 5 Los vídeos en 360 grados pueden verse en 360 grados.
 - Si utiliza el modo de 360° de realidad virtual en un vídeo normal, la imagen podría aparecer distorsionada.
 - Es posible que algunos modelos no sean compatibles.
- 6 Puede realizar los ajustes para repetir el vídeo.
- 7 Puede configurar opciones adicionales.

Configuración de opciones adicionales

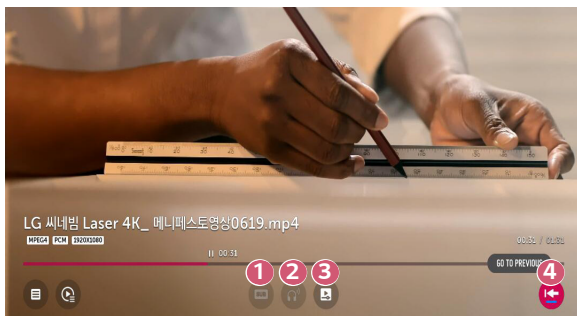

- 1 Puede cambiar la configuración de los subtítulos.
- 2 Puede configurar las pistas de audio.
- 3 Puede establecer la opción de continuar viendo para seguir reproduciendo desde la última escena vista.
- 4 Vuelve a la pantalla de funcionamiento básico.

Archivos de vídeo compatibles

Velocidad máxima de transferencia de datos:

- Vídeo Full HD
H.264 1920 x 1080, 60P BP/MP/HP, L4.2, 40 Mbps como máximo
HEVC 1920 x 1080, 60P Main/Main 10, L4.1, 40 Mbps como máximo
- Vídeo ULTRA HD (solo modelos ULTRA HD)
H.264 3840 x 2160, 30P BP/MP/HP, L5.1, 50 Mbps como máximo
HEVC 3840 x 2160, 60P Main/Main 10, L5.1, 60 Mbps como máximo

Subtítulos externos compatibles:

*.smi, *.srt, *.sub (MicroDVD, SubViewer 1.0/2.0), *.ass, *.ssa, *.txt (TMPlayer), *.psb (PowerDivX), *.dcs (DLP Cinema)

Formatos de subtítulos internos admitidos:

- Matroska (mkv): Sub Station Alpha (SSA), Advanced Sub Station Alpha (ASS), SRT
- MP4 (mp4): Texto cronometrado

Códex de vídeo compatibles

Extensión	Códec	
.asf .wmv	Vídeo	Perfil VC-1 Advanced (se excluye WMVA), perfiles VC-1 Simple y Main
	Audio	Estándar WMA (se excluye voz WMA v1/WMA)
.avi	Vídeo	XViD (se excluye GMC de 3 puntos), H.264/AVC, Motion Jpeg, MPEG-4
	Audio	MPEG-1 capa I, II, MPEG-1 capa III (MP3), Dolby Digital, LPCM, ADPCM, DTS
.mp4 .m4v .mov	Vídeo	H.264/AVC, MPEG-4, HEVC
	Audio	Dolby Digital, Dolby Digital Plus, AAC, MPEG-1 capa III (MP3), Dolby AC-4
.3gp .3g2	Vídeo	H.264/AVC, MPEG-4
	Audio	AAC, AMR-NB, AMR-WB
.mkv	Vídeo	MPEG-2, MPEG-4, H.264/AVC, VP8, VP9, HEVC
	Audio	Dolby Digital, Dolby Digital Plus, AAC, PCM, DTS, MPEG-1 capa I, II, MPEG-1 capa III (MP3)
.ts .trp .tp .mts	Vídeo	H.264/AVC, MPEG-2, HEVC
	Audio	MPEG-1 capa I, II, MPEG-1 capa III (MP3), Dolby Digital, Dolby Digital Plus, AAC, PCM, Dolby AC-4
.mpg .mpeg .dat	Vídeo	MPEG-1, MPEG-2
	Audio	MPEG-1 capa I, II, MPEG-1 capa III (MP3)
.vob	Vídeo	MPEG-1, MPEG-2
	Audio	Dolby Digital, MPEG-1 capa I, II, DVD-LPCM

- Dolby AC-4: Es posible que algunos modelos no sean compatibles.

Precauciones para la reproducción de vídeos

- Es posible que algunos subtítulos creados por el usuario no funcionen correctamente.
- El archivo de vídeo y su archivo de subtítulos deben encontrarse en la misma carpeta. Para ver los subtítulos correctamente, asegúrese de que el archivo de vídeo y el de subtítulos tengan el mismo nombre.
- En función del fabricante y el modelo, los subtítulos de los dispositivos NAS (Network Attached Storage) podrían no ser compatibles.
- No se admite la reproducción de archivos que incluyan GMC (Global Motion Compensation) ni Qpel (Quarterpel Motion Estimation).
- Vídeo ULTRA HD (solo modelos ULTRA HD): 3840 x 2160, 4096 x 2160
Algunos vídeos ULTRA HD con codificación HEVC que no pertenezcan al contenido suministrado de forma oficial por LG Electronics podrían no reproducirse.

Algunos códecs podrían ser compatibles después de actualizar el software.

Extensión	Códec	
mkv/mp4/ts	Vídeo	H.264/AVC, HEVC
	Audio	Dolby Digital, Dolby Digital Plus, AAC

- Solo se admite Windows Media Audio V7 o superior.
- El perfil principal de AAC no es compatible.
- Es posible que no se reproduzcan los archivos de vídeo creados con algunos codificadores.
- Es posible que los archivos de vídeo con un formato distinto a los especificados no se puedan reproducir correctamente.
- Es posible que los archivos de vídeo guardados en un dispositivo de almacenamiento USB que no admita alta velocidad no se puedan reproducir correctamente.
- Solo se admiten los códecs DTS para la reproducción de archivos de vídeo por HDMI y USB.

[Música]

Reproducción de música

Puede escuchar música mediante la aplicación [Música].

- 1 Pulse el botón  del mando a distancia.
- 2 Inicie la aplicación [Música].
- 3 Seleccione el dispositivo de almacenamiento que desee.
Puede seleccionar las canciones que desee de sus dispositivos de almacenamiento y agregarlas a [Mi lista de reproducción].
- 4 Seleccione el contenido musical y disfrútelo.

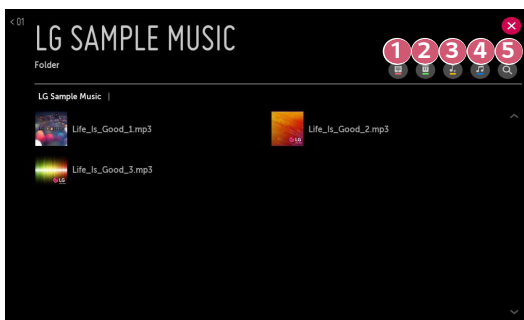



- 1 Permite seleccionar el tipo deseado de la lista de contenidos.
 - 2 Permite seleccionar y eliminar contenido.
(Los archivos compartidos desde otros dispositivos no se pueden eliminar).
 - 3 Seleccione el contenido y agréguelo a [Mi lista de reproducción].
 - 4 Abre el reproductor de música.
 - 5 Inicie [BÚSQUEDA].
- Si el número de elementos supera los 5000, puede que parte del contenido no aparezca en la lista.

Uso del reproductor de música

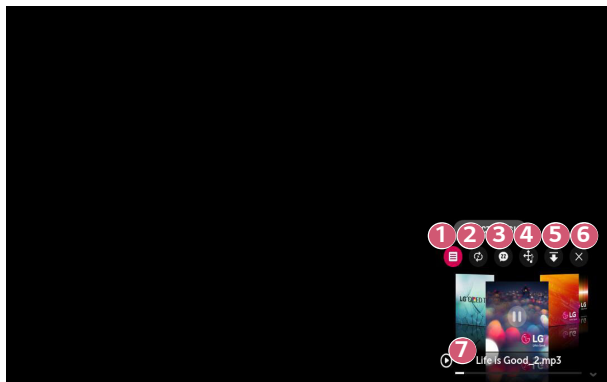
El reproductor de música le permite escoger música de otras aplicaciones y utilizarla como música de fondo.



- 1 Puede reproducir música desde el dispositivo de almacenamiento seleccionado.
- 2 Permite establecer la reproducción de repetición y la reproducción aleatoria.
- 3 Los elementos configurables varían según el modelo.
 -  : Puede apagar la pantalla mientras escucha música o mostrar el reproductor de música en pantalla completa.
 -  : Permite escuchar música con la pantalla apagada.

- 4 Permite cambiar la posición del reproductor de música.
 - 5 Permite minimizar el reproductor de música.
 - 6 Esta función cierra el reproductor de música.
 - 7 Las letras están disponibles para los archivos de música que las incluyen. En algunos archivos de música, puede escoger una sección de las letras y mover la posición de reproducción.
 - La función de letras solo es compatible con algunos dispositivos.
 - Las letras podrían no mostrarse en sincronización dependiendo de los datos de las letras del archivo de música.
- Vuelva a abrir el reproductor de música pulsando los botones del mando a distancia.
 - Es posible que no pueda utilizar el reproductor de música para algunas funciones.

Formato de audio

Formato de archivo	Elemento	Información
.mp3	Velocidad de bits	32 kbps ~ 320 kbps
	Frecuencia de muestreo	16 kHz ~ 48 kHz
	Soporte	MPEG-1, MPEG-2
	Canales	mono, estéreo
.wav	Velocidad de bits	-
	Frecuencia de muestreo	8 kHz ~ 96 kHz
	Soporte	PCM
	Canales	mono, estéreo
.ogg	Velocidad de bits	64 kbps ~ 320 kbps
	Frecuencia de muestreo	8 kHz ~ 48 kHz
	Soporte	Vorbis
	Canales	mono, estéreo
.wma	Velocidad de bits	128 kbps ~ 320 kbps
	Frecuencia de muestreo	8 kHz ~ 48 kHz
	Soporte	WMA
	Canales	hasta 6 canales
.flac	Velocidad de bits	-
	Frecuencia de muestreo	8 kHz ~ 96 kHz
	Soporte	FLAC
	Canales	mono, estéreo

- El número de canales compatibles puede variar en función de la frecuencia de muestreo.

[Visor de archivos]

Visualización de archivos

Puede ver los archivos de documentos almacenados en un dispositivo conectado.

- 1 Pulse el botón  del mando a distancia.
- 2 Inicie la aplicación [Visor de archivos].
- 3 Seleccione el dispositivo de almacenamiento que desee.
- 4 Seleccione y vea el archivo de documento que desee.



- 1 Permite seleccionar el tipo de contenido y el método de visualización que desee.
 - 2 Permite seleccionar y eliminar el contenido deseado.
(No es posible eliminar los archivos que se comparten desde otros dispositivos).
- Es posible que no se muestren ciertos contenidos de la lista si el número total de contenidos supera los 40.000.

Exploración del visor de archivos

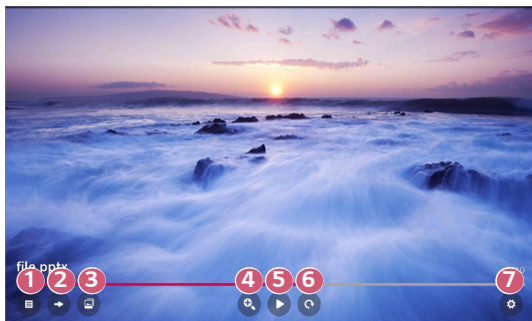

- 1 Vuelve a la lista completa de contenidos.
- 2 Va directamente a la página que indique.
- 3 Configura la presentación de diapositivas.
- 4 Aumenta o reduce el tamaño del documento.
- 5 Se inicia la presentación de diapositivas.
- 6 Gira el documento.
- 7 Permite configurar las opciones del visor de archivos.



Formatos de archivos compatibles

Extensión de archivo	Versión compatible
XLS, XLSX	Versiones de Microsoft Office 97/2000/2002/2003/2007/2010/2013/2016
DOC, DOCX	
PPT, PPTX	
TXT	-
PDF	Adobe PDF versiones 1.0/1.1/1.2/1.3/1.4
HWP	Hangul versión 2007

- El visor de archivos realinea los documentos, de modo que podrían presentarse de forma distinta a como se visualizan en un PC.
- En los documentos que incluyan imágenes, la resolución puede parecer inferior durante el proceso de realineación.
- Si el documento es grande o tiene muchas páginas, podría tardar más tiempo en cargarse.
- Las fuentes no admitidas podrían sustituirse por otras.
- Es posible que el visor de archivos no abra documentos de Office con imágenes de alta resolución. Si es el caso, reduzca el tamaño del archivo de imagen, guárdelo en un dispositivo de almacenamiento USB, y ejecute de nuevo el visor de archivos o conecte el PC al proyector y abra el archivo en el PC.

Uso de Dispositivos IoT para Home

Puede comprobar y controlar el estado de los dispositivos conectados a través de IoT para Home.

- 1 Pulse el botón  del mando a distancia para seleccionar el [Panel de Inicio].
- 2 Presione  en la parte superior derecha de para seleccionar la [Conexión de OCF].
 - Para registrar su propio dispositivo que admite OCF (Fundamentos de Conectividad Abierta), seleccione la guía de OCF para cambiar la configuración como se indica.

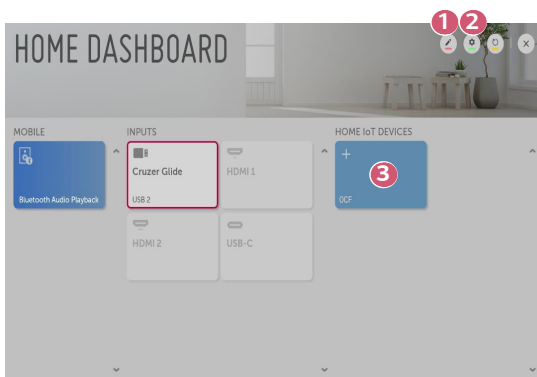

- 1 Puede editar el nombre de un dispositivo conectado a [Dispositivos IoT para Home] o [PROGRAMA]/[OCULTAR] el dispositivo.
- 2 [Conexión de OCF]: Si está configurado en [Encendido], cualquier dispositivo que admita OCF se vinculará también.
[Aviso]: Si está en [Encendido], puede recibir notificaciones sobre el estado de los dispositivos de IoT para Home.
[Conector de dispositivo]: Puede iniciar la aplicación [Conector de dispositivo].
- 3 Puede conectar su propio dispositivo que admite OCF (Fundación de conectividad abierta) al proyector para utilizarlo.
 - Solo se admiten algunos de estos dispositivos, y tenemos previsto seguir agregando soporte para más dispositivos.
 - Cuando reinicie el proyector, también deberá hacerlo con el dispositivo OCF conectado al set.

Compartir contenido del ordenador

¿Qué es el uso compartido del contenido?

El uso compartido del contenido le permite disfrutar de vídeos, música y fotos guardados en su PC.

Reproducción de contenido con el software de uso compartido en el PC

Si tiene Windows 7 o posterior instalado en su PC, puede reproducir música, video, fotos, etc. en su proyector sin tener que instalar un programa específico.

- 1** Conecte el proyector y el PC a la misma red. Los PC instalados con Windows 7 o posterior también deben conectarse a una red.
 - 2** Haga clic derecho en el archivo de música/video/foto que desee reproducir y seleccione su modelo utilizando la función "Reproducir en" integrada en Windows 7 o posterior para reproducir el archivo.
Para reproducir en otros dispositivos como un dispositivo móvil, consulte la guía de usuario correspondiente.
- Incluso si hay varios proyectores o dispositivos conectados, el archivo seleccionado sólo se reproduce a través de un dispositivo. La velocidad de reproducción puede variar en función de la conexión de red.

Uso del software para PC SmartShare para reproducir el contenido guardado en el PC

Puede utilizar el software para PC SmartShare para conectar los archivos de música, vídeos y fotos guardados en el PC a la red doméstica y reproducirlos en el proyector.

- 1** Configure el proyector y el PC instalado con SmartShare en la misma red.
 - El servicio SmartShare solo está disponible cuando el proyector y los servidores de PC están conectados a un único router.
- 2** Descargue e instale el software SmartShare PC desde sitio web de LG (www.lg.com). Antes de la instalación, salga de todos los programas que se estén ejecutando en el PC, como software de firewall o antivirus.
- 3** Ejecute el software SmartShare PC y ajuste la configuración del recurso compartido.
- 4** Los vídeos y las fotos compartidos se reproducen desde la aplicación [Foto y Vídeo] en el proyector. Los archivos de música compartidos se reproducen desde la aplicación [Música] en el proyector.
 - El servidor debe ejecutarse para ver el archivo compartido en el proyector.
 - Para obtener información sobre cómo utilizar el software para PC SmartShare, consulte la sección de ayuda del software.

Problemas con el uso compartido del contenido que requieren atención

- Compruebe la configuración de red si la opción de uso compartido del contenido no funciona correctamente.
- Puede que no funcione correctamente en una red inalámbrica. Se recomienda que se conecte a una red por cable.
- Si hay varias pantallas conectadas a un dispositivo, es posible que el contenido no se reproduzca correctamente según el rendimiento del servidor.
- Es posible que no funcione correctamente en función del entorno de red.
- Para ver vídeo de 1080p a través de la función de uso compartido del contenido, es necesario un router que utilice una frecuencia de al menos 5 GHz.
Si se utiliza un router de 2,4 GHz, puede que el vídeo no se reproduzca correctamente.
- Es posible que la función de Uso compartido del contenido no sea compatible con los routers que no admitan la multidifusión. Para obtener más información, consulte la guía del usuario que se incluye con el router o póngase en contacto con el fabricante.
- Los subtítulos sólo son compatibles con algunos de los dispositivos que se pueden conectar.
- Se recomienda el software para PC SmartShare para la lectura de subtítulos.
- Cuando añada un archivo de subtítulos posteriormente, desactive la carpeta compartida y vuelva a activarla.
- Los archivos DRM del dispositivo conectado no se reproducirán.
- Incluso en el caso del formato de archivo admitido por el proyector, el formato de archivo admitido puede diferir en función del entorno del dispositivo conectado.
- Si una carpeta contiene demasiadas subcarpetas o archivos, es posible que no funcione de forma correcta.
- Puede que la información del archivo importado del dispositivo conectado no se muestre correctamente.
- En función de la codificación, es posible que algunos flujos no se reproduzcan en el modo de contenido compartido.

Compartir pantalla del ordenador

Para ver la pantalla del PC en el proyector

Conexión inalámbrica

- 1** Active el modo Screen Share en su PC. El proyector aparecerá en la lista de dispositivos disponibles.
- 2** Seleccione el proyector y solicite la conexión.
- 3** Una vez que la conexión se ha establecido, el proyector mostrará la pantalla del dispositivo conectado.
 - Actualice siempre el dispositivo que se va a conectar al proyector a la última versión del sistema operativo para disponer de una conexión fiable.
 - Se recomienda utilizar esta función a una distancia corta.
 - Aunque puede conectarse sin un router inalámbrico, se recomienda conectar su dispositivo a un router de 5 GHz porque el rendimiento podría verse afectado por el entorno inalámbrico.
 - La velocidad de respuesta variará en función del entorno del usuario.
 - Es diferente en la versión para Windows. Para obtener más información sobre el dispositivo que desea conectar, consulte el manual de usuario del mismo.
 - Si la conexión falla repetidas veces, apague el proyector y el dispositivo que desea conectar y, a continuación, vuelva a encenderlos e inténtelo de nuevo.

Conexión con cable

Conecte su PC al proyector por medio de un cable HDMI®.

VENTAJAS DE UN PROYECTOR SMART

Disfrutar de Internet

Uso del [Navegador web]

Puede introducir el sitio web escribiendo la dirección web en la barra de direcciones URL. Si introduce una palabra de búsqueda, buscará información sobre la palabra en cuestión según el motor de búsqueda.

- 1 Pulse el botón  del mando a distancia.
- 2 Ejecute la aplicación [Navegador web].

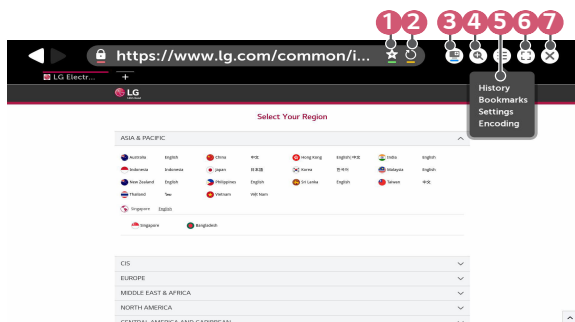

- 1 Puede agregar o eliminar la página actual en [Marcadores].
- 2 Vuelve a cargar la página actual.
- 3 Puede encender/apagar la Mini TV.
- 4 Permite aumentar o reducir la pantalla.

- 5 [Historial]: Puede abrir o eliminar la lista de historiales.
[Marcadores]: Puede abrir o eliminar la lista de marcadores.
[Configuración]: Puede configurar los ajustes básicos del navegador.
[Codificación]: Puede cambiar el idioma si el contenido no se muestra correctamente en la página web.

- 6 Puede usar el navegador en modo de pantalla completa. Para volver a la pantalla original, utilizar el mando a distancia para mover el puntero a la parte superior de la pantalla. Se mostrará [Desactivar Pantalla Completa].

- 7 Salir del [Navegador web].

- El [Navegador web] sólo es compatible con los medios HTML5 y no admite los complementos flash.
- El [Navegador web] no es compatible con la instalación de complementos.
- En [Navegador web], es posible que no se puedan reproducir archivos de medios con formatos que no sean JPEG/PNG/GIF.
- El [Navegador web] podría cerrarse si hay un espacio de memoria insuficiente.
- En [Navegador web], sólo se utilizan las fuentes integradas en el proyector. Por lo tanto, el texto se puede mostrar con fuentes distintas a las del PC.
- El [Navegador web] no admite la descarga de archivos y fuentes.
- Dado que [Navegador web] es un explorador de proyector, puede funcionar de forma distinta a los exploradores de PC.
- Es posible que parte del contenido no se reproduzca correctamente.
- Haga un uso responsable del producto cuando se utilice con menores. A través de este producto, es posible acceder a contenido no apto para menores.

Puede bloquear contenido en línea inadecuado restringiendo el acceso a algunas aplicaciones.

Configure los ajustes en  (**Ajustes rápidos**) →  → [Seguridad] → [Bloqueo de aplicación].

Configuración del Navegador web



Pulse  en la parte superior de la pantalla y seleccione [Configuración].

- [Al Iniciar]
Puede configurar la página de inicio del navegador como [Abrir la página Nueva pestaña]/[Continuar como lo dejé todo antes de cerrar]/[Página de inicio:].
- [Motores De Búsqueda]
Puede seleccionar el motor de búsqueda predeterminado.
 - Es posible que la configuración del motor de búsqueda esté sujeta a cambios sin previo aviso según las circunstancias del proveedor.
- [Sitios recomendados]
Puede cambiar la configuración para mostrar [Sitios recomendados]. Los [Sitios recomendados] y los [Sitios Más Visitados] se muestran en una nueva pestaña.
Puede que los [Sitios recomendados] no estén disponibles en su país. Para ocultar los [Sitios recomendados], escoja [Apagado] en [Configuración].
- [Mostrar Siempre La Barra De Marcadores]
Puede cambiar la configuración para mostrar siempre la barra de [Marcadores].
- [Navegación Privada]
Puede configurar los ajustes para no dejar rastros de sus búsquedas.
- [Filtrado de sitios]
Para utilizar la función [Filtrado de sitios], necesitará introducir la contraseña del proyector.
La contraseña predeterminada es "0000".
 - [Sitios Permitidos]: Puede configurar los ajustes para que solo se puedan abrir las páginas web registradas previamente.
 - [Sitios Bloqueados]: Puede configurar los ajustes para bloquear sitios web específicos.
- [Bloqueador de ventanas emergentes]
Puede bloquear las ventanas emergentes utilizando la configuración.
- [No realizar seguimiento]
Puede solicitar que su historial de visitas no se registre en el servidor.
- [Streaming adaptable usando JavaScript]
Si está configurado como [Apagado], la resolución de los vídeos reproducidos en el [Navegador web] se limita a 720p.

[Notificaciones]

Uso de [Notificaciones]

Puede ver todas las notificaciones de las aplicaciones del proyector y del servicio LG al mismo tiempo. Puede ver y eliminar cada notificación, y desplazarse directamente a la aplicación o al sitio web mediante notificaciones que admiten accesos directos.

- 1 Pulse el botón  (**Ajustes rápidos**) del mando a distancia.
- 2 Vaya a  → [General] → [ACERCA DE ESTE proyector] y seleccione [Notificaciones].

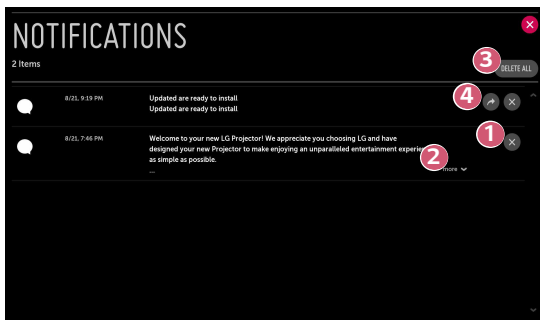

- 1 Puede eliminar las notificaciones.
- 2 Para notificaciones con mucho contenido, pulse [más] para abrirlas en vista completa.
- 3 Puede eliminar todas las notificaciones.
- 4 Puede iniciar la aplicación o visitar la URL.

CONOZCA LA LISTA DE AJUSTES

Las opciones pueden variar en función del modelo.

Ajustes rápidos

Para utilizar la función de ajustes rápidamente

Pulse el botón  (**Ajustes rápidos**) del mando a distancia.

Muestra un conjunto de controles ligeros que permiten ajustar con rapidez y facilidad funciones como [Modo de imagen], [Relación de aspecto], [Salida de sonido], etc.





- 1 Cierra los ajustes rápidos.
- 2 Permite establecer el [Modo de imagen].
- 3 Permite establecer la [Relación de aspecto].
- 4 Permite elegir la [Salida de sonido].
- 5 Permite establecer el [Temporizador de apagado].
- 6 Permite establecer el [Modo de Proyector].
- 7 Vaya a la pantalla [Conexión].
- 8 Permite establecer más opciones.

- Mantenga presionado  **Rueda (Aceptar)** en el mando a distancia durante la configuración para ir al menú correspondiente.

Configuración de [Imagen]

[Modo de imagen]

 (Ajustes rápidos) →  → [Imagen] → [Configuración del Modo de imagen] → [Modo de imagen]

Seleccione el modo de imagen más indicado para el entorno de visualización, las preferencias o el tipo de vídeo.

Los elementos configurables varían según el modelo.

En función de la señal de entrada, los modos de imagen disponibles puede diferir.

Cuando esté viendo contenidos de servicios en línea, el modo de imagen puede cambiarse para adaptarse al contenido que se está mostrando.

- [Vívido]
 - Enfoca la imagen aumentando el contraste, el brillo y la nitidez.
- [Estándar]
 - Muestra la imagen con contraste, brillo y nitidez normales.
- [Cine]
 - Permite optimizar la imagen de una película.
- [Deportes]/[Cricket]
 - Permite optimizar la pantalla para juegos de deportes. Enfoca la imagen de los movimientos rápidos, como los pases de balón o los lanzamientos de pelota.
 - El nombre del deporte puede variar según la región.
- [Juego]
 - Permite optimizar la pantalla para juegos.
- [Efecto HDR]
 - Esta función le permite disfrutar de una imagen más dinámica y viva corrigiendo las zonas luminosas y oscuras de la pantalla. Esta función ofrece una imagen realista incluso con un alto nivel de gradación de la imagen original.
 - Si configura el [Modo de imagen] como [Efecto HDR], no podrá utilizar alguna [Configuración del Modo de imagen].
 - Esta función solo está disponible en algunos modelos.
- [Experto (Habitación luminosa)]/[Experto (Habitación oscura)]
 - Permite a los expertos, o cualquiera que desee disfrutar de una máxima calidad de imagen, sintonizar la mejor calidad de imagen.

[Configuración del Modo de imagen]

 (Ajustes rápidos) →  → [Imagen] → [Configuración del Modo de imagen]

Esta función le permite ajustar el modo de imagen seleccionada en detalle.

En función de la señal de entrada o del modo de imagen seleccionada, podrán variar las opciones disponibles.

Los elementos configurables varían según el modelo.

- [Contraste]

Ajusta el contraste de las áreas iluminadas y oscuras de la imagen. Cuanto más se aproxima a 100, mayor será el contraste de la pantalla.
- [Brillo]

Permite ajustar el brillo general de la pantalla. Cuanto más se aproxima a 100, mayor será el brillo de la pantalla.
- [Nitidez]

Sirve para ajustar la nitidez de la imagen. Cuanto más se aproxima a 50, mayor claridad y nitidez presentará la imagen.
- [Color]

Aumenta o disminuye el tono de los colores que se muestran en la pantalla. Cuanto más se aproxima a 100, mayor será la profundidad del color.
- [Tinte]

Permite ajustar el balance de color entre los colores rojo y verde que aparecen en la pantalla. Cuanto más se aproximan los valores a rojo 50, más intenso será el color rojo. Cuanto más se aproximan los valores a verde 50, más intenso será el color verde.
- [Temperatura de color]

Ajusta la temperatura de color a fría/media/cálida/natural.



 - Los valores que especifique solo se aplican al modo de entrada seleccionado en ese momento. Para aplicar los ajustes de imagen actuales a todos los modos de entrada, seleccione [Aplicar a todas las entradas].
- [Aplicar a todas las entradas]

Guarda los valores de la configuración personalizada actual para el modo de imagen seleccionado para todas las entradas.
- [Restablecer]

Esta opción restablecerá los ajustes de imagen.

 - Puede restablecer los modos de imagen por separado. Seleccione el modo de imagen que desea restablecer y actívelo.



[Controles avanzados]/[Controles experto]

 **(Ajustes rápidos)** →  → [Imagen] → [Configuración del Modo de imagen]
→ [Controles avanzados]

En función de la señal de entrada o del modo de imagen seleccionada, podrán variar las opciones disponibles.

Los elementos configurables varían según el modelo.

- [Contraste dinámico]
Corrige la diferencia entre la luminosidad y la oscuridad de la pantalla para obtener resultados óptimos en función del brillo de la imagen.
- [Color dinámico]
Ajusta el color y la saturación de la imagen para conseguir unos resultados más coloridos y vivos.
- [Color preferido]
Ajusta los colores de la piel, la hierba y el cielo según sus preferencias personales.
- [Rango de color]
Permite seleccionar el rango de colores.
- [Super Resolution]
Ajusta la resolución para hacer más nítidas las imágenes tenues y borrosas.
- [Gamma]
Ajusta el brillo medio de la imagen.

 **(Ajustes rápidos)** →  → [Imagen] → [Configuración del Modo de imagen]
→ [Controles experto]



Si establece el modo de imagen para expertos, puede configurar las siguientes funciones.

En función de la señal de entrada o del modo de imagen seleccionada, podrán variar las opciones disponibles.

Los elementos configurables varían según el modelo.

- [Contraste dinámico]
Corrige la diferencia entre la luminosidad y la oscuridad de la pantalla para obtener resultados óptimos en función del brillo de la imagen.
- [Super Resolution]
Ajusta la resolución para hacer más nítidas las imágenes tenues y borrosas.
- [Rango de color]
Permite seleccionar el rango de colores.
- [Filtro de color]
Filtra un espectro de un color específico en colores RGB para configurar la saturación y el tono del color con precisión.
- [Gamma]
Ajusta el brillo medio de la imagen.
- [Balance de blancos]
Permite ajustar la temperatura de color general de la pantalla como desee.
- [Sistema de manejo de color]
Esto se utiliza cuando los expertos lo controlan mediante un patrón de prueba. Puede controlarlo seleccionando áreas de seis colores ([Rojo]/[Verde]/[Azul]/[Cian]/[Magenta]/[Amarillo]). Cuando se trata de imágenes normales, es posible que los ajustes no muestren cambios de color destacables.

[Opciones de imagen]



 (**Ajustes rápidos**) →  → [Imagen] → [Configuración del Modo de imagen]
→ [Opciones de imagen]

En función de la señal de entrada o del modo de imagen seleccionada, podrán variar las opciones disponibles.

Los elementos configurables varían según el modelo.

- [Reducción de ruido]
Elimina los pequeños puntos que destacan para mostrar una imagen limpia.
- [Reducción de ruido MPEG]
Reduce el ruido producido al crear las señales de vídeo digital.
- [Gradación suave]
Reduce la baja resolución en la imagen para obtener una imagen suave.
- [Nivel de negro]
Compensa el brillo y el contraste de la pantalla para ajustar el nivel de oscuridad de la pantalla.
- [Cine real]
Proporciona una experiencia con aspecto cinematográfico.
- [TruMotion]
Esta función solo está disponible en algunos modelos.
Optimiza la calidad de las imágenes de rápido movimiento.
 - [Apagado]: Desactiva [TruMotion].
 - [Suave]: Suaviza las imágenes de rápido movimiento.
 - [Vivos]: Da una mayor vivacidad a las imágenes de rápido movimiento.
 - [Usuario]: Configura [TruMotion] de forma manual.
 - [De-Judder]: Ajusta el efecto judder en la pantalla.
 - [De-Blur]: Reduce el efecto de desenfocado del movimiento.
 - La configuración avanzada solo puede cambiarse en el modo de [Usuario].

[Relación de aspecto]



 **(Ajustes rápidos)** →  → [Imagen] → [Configuración de relación de aspecto]
→ [Relación de aspecto]

En función de la señal de entrada, el tamaño de los formatos disponibles puede diferir.

Los elementos configurables varían según el modelo.

- [16:9]
Muestra una relación de aspecto de 16:9.
- [Original]
Cambia la relación de aspecto a 4:3 o 16:9 en función de la señal de entrada del vídeo.
- [4:3]
Muestra una relación de aspecto de 4:3.
- [Zoom vertical]
Puede ajustar la dimensión vertical de la pantalla y alinear la pantalla verticalmente mediante [Ajustar relación del Zoom] y [Ajustar posición de la pantalla].
- [Zoom en todas las direcciones]
Puede ajustar la dimensión horizontal/vertical/diagonal de la pantalla y alinear la pantalla horizontal o verticalmente mediante [Ajustar relación del Zoom] y [Ajustar posición de la pantalla].

[Sólo escaneo]



 **(Ajustes rápidos)** →  → [Imagen] → [Configuración de relación de aspecto]
→ [Sólo escaneo]

Si establece esta función como [Encendido], puede ver el contenido en la relación de aspecto de la fuente del contenido. Si el borde de la pantalla no está limpio, seleccione [Apagado].

Si está configurada como [Automático], la función cambia el estado entre [Encendido] y [Apagado] en función de la información contenida en la señal de vídeo.

- Los elementos que puede seleccionar varían en función de la entrada actual.

[Ahorro de energía]



 **(Ajustes rápidos)** →  → [Imagen] → [Ahorro de energía]

Ajusta el brillo máximo de la pantalla para reducir el consumo de energía.

- [Mínimo]/[Mediano]/[Máximo]

Aplica el modo [Ahorro de energía] preconfigurado correspondiente.



[Imagen de prueba]

 **(Ajustes rápidos)** →  → [Imagen] → [Imagen de prueba]

En primer lugar, inicie la imagen de prueba para comprobar si la salida de la señal de vídeo es normal y, a continuación, seleccione si hay algún error.

Si no hay ningún problema en la imagen de prueba, compruebe el dispositivo externo conectado.

[HDMI ULTRA HD Deep Colour]

 **(Ajustes rápidos)** →  → [Imagen] → [Configuración adicional] → [HDMI ULTRA HD Deep Colour]

Si el dispositivo conectado al puerto de entrada HDMI también es compatible con ULTRA HD Deep Colour, su imagen podría ser más vívida.

Sin embargo, si el dispositivo no es compatible, podría no funcionar correctamente. En este caso, cambie la configuración de ULTRA HD Deep Colour del proyector a [Apagado].

- Resolución de pantalla compatible
 - Encendido: Compatible con 4K@60 Hz (4:4:4, 4:2:2, y 4:2:0)
 - Apagado: Compatible con 4K@60 Hz (4:2:0)

Formato compatible con 4K@50/60 Hz

Resolución	Velocidad de fotogramas (Hz)	Profundidad de color/Muestreo de croma		
		8 bit	10 bit	12 bit
3840 × 2160p 4096 × 2160p	50	YCbCr 4:2:0	YCbCr 4:2:0 ¹⁾	
	59,94	-	-	YCbCr 4:2:2 ¹⁾
	60	YCbCr 4:4:4 ¹⁾	-	-
		RGB 4:4:4 ¹⁾	-	-

1) Compatible si [HDMI ULTRA HD Deep Colour] está establecido en [Encendido].

- La configuración solo se puede cambiar para la entrada HDMI que se está utilizando.
- Puede especificar una configuración diferente para cada puerto HDMI.
- Es posible que algunos modelos no sean compatibles.



[Respuesta instantánea de juego]

 **(Ajustes rápidos)** →  → [Imagen] → [Configuración adicional] →

[Respuesta instantánea de juego]



Configure el puerto HDMI conectado al dispositivo para que esté [Encendido] para disfrutar de los juegos con el vídeo óptimo para el juego.

Sin embargo, si el dispositivo no es compatible, podría no funcionar correctamente.

- Configure la función [HDMI ULTRA HD Deep Colour] en [Encendido] para el terminal HDMI conectado al dispositivo de juego para habilitar [Respuesta instantánea de juego].
- Solo funciona cuando  **(Ajustes rápidos)** →  → [Sonido] → [Salida de sonido] está configurado en [Altavoz interno del proyector]/[Auriculares conectados por cable]/[Altavoz interno del proyector + Auriculares conectados por cable].
 - Los elementos configurables varían según el modelo.
- Cuando se inicia [Respuesta instantánea de juego], el vídeo puede parpadear temporalmente.
- Si configura esta función en [Encendido], no puede cambiar algunas configuraciones.

Configuración de [Sonido]



[Control de sonido adaptable]

 (Ajustes rápidos) →  → [Sonido] → [Control de sonido adaptable]
Optimiza automáticamente el sonido en función del tipo de contenido.

Esta configuración solo está disponible para el altavoz interno del proyector.
En la lista, haga clic en Encendido para habilitar este modo.

- Si esta función está encendida, no puede ajustar el [Modo de sonido] de forma manual.
- Es posible que algunos modelos no sean compatibles.



[Modo de sonido]

 (Ajustes rápidos) →  → [Sonido] → [Configuración del Modo de sonido] → [Modo de sonido]

Puede seleccionar el modo de sonido más adecuado a cada género.

- [Estándar]
Optimiza el sonido de todos los tipos de contenido.
- [Cine]
Optimiza el sonido de los cines.
- [Clear Voice III]
Potencia la claridad de voz.
- [Deportes]/[Cricket]
Optimiza el sonido de los deportes.
– El nombre del deporte puede variar según la región.
- [Música]
Optimiza el sonido de la música.
- [Juego]
Optimiza el sonido de los juegos.

[Configuración del Modo de sonido]

 **(Ajustes rápidos)** →  → [Sonido] → [Configuración del Modo de sonido]



Los elementos configurables varían según el modelo.

- [Modo de sonido]
Puede seleccionar el modo de sonido más adecuado a cada género.
- [Balance]
Puede ajustar el volumen de los altavoces izquierdo y derecho.
- [ULTRA Surround]
Disfrute de un sonido envolvente con el efecto de sonido Surround multicanal virtual.
 - La opción se puede activar si el [Modo de sonido] está configurado en [Estándar].
- [Ecuador]
Puede configurar el sonido que desee ajustando el ecualizador directamente. (100 Hz/300 Hz/1 kHz/3 kHz/10 kHz)
 - La opción se puede activar si el [Modo de sonido] está configurado en [Estándar].
- [Restablecer]
Puede restablecer la configuración de efectos de sonido.
 - La opción se puede activar si el [Modo de sonido] está configurado en [Estándar].



[Salida de sonido]

Los elementos configurables varían según el modelo.

- Cuando [Respuesta instantánea de juego] está configurada en [Encendido], es posible que se retrase el audio si configura la [Salida de sonido] en [Bluetooth]/[Óptico]/[HDMI ARC].

Cambie a [Altavoz interno del proyector] o cambie el  (**Ajustes rápidos**) →  → [Sonido] → [Formato de audio de entrada HDMI] a [PCM].

Reproducción de audio a través de los altavoces internos del proyector

 (**Ajustes rápidos**) →  → [Sonido] → [Salida de sonido] → [Altavoz interno del proyector]

El audio se reproduce a través de los altavoces internos del proyector.

Conexión y uso de un dispositivo de audio compatible con óptico

 (**Ajustes rápidos**) →  → [Sonido] → [Salida de sonido] → [Óptico]

Puede conectar un dispositivo de audio compatible con [Óptico] al puerto de salida de audio digital óptico para disfrutar del sonido del proyector con mayor calidad y comodidad.

- Solo disponible para modelos con puerto digital óptico.
- Puede utilizar el mando a distancia del proyector para ajustar el volumen del dispositivo conectado.
- Puede configurar la [Salida de sonido digital] ([Automático]/[Transferencia]/[PCM]) y [LG Sound Sync] ([Encendido]/[Apagado]).



Oír el sonido a través de un dispositivo de audio externo conectado al puerto HDMI (ARC)

 (**Ajustes rápidos**) →  → [Sonido] → [Salida de sonido] → [HDMI ARC]

El sonido del proyector puede reproducirse a través de un dispositivo de audio externo conectado al puerto HDMI (ARC).

- Seleccione [HDMI ARC] para activar automáticamente SIMPLINK. Una vez desactivado SIMPLINK, la configuración del altavoz de salida restablece automáticamente los ajustes de fábrica para garantizar una salida de audio ininterrumpida.
- Puede configurar la [Salida de sonido digital] ([Automático]/[Transferencia]/[PCM]).

Configuración de los ajustes de salida de sonido digital

 (Ajustes rápidos) →  → [Sonido] → [Salida de sonido] → [Óptico]/[HDMI ARC] → [Salida de sonido digital]

Puede configurar los ajustes de [Salida de sonido digital].



- Estas opciones están disponibles solo cuando [Óptico]/[HDMI ARC] está seleccionado.
- Cuando [Transferencia] está activado, es posible que los efectos de sonido no se escuchen.
- La salida del códec con un dispositivo puede diferir de las señales de entrada.

	Entrada de sonido	Salida de sonido digital
[PCM]	Todas	PCM
[Automático]/ [Transferencia]	MPEG	PCM
	Dolby Digital	Dolby Digital
	Dolby Digital Plus/Atmos	(Óptico) Dolby Digital (HDMI ARC) Dolby Digital Plus/Atmos
	Dolby TrueHD (solo HDMI)	(Óptico) Dolby Digital (HDMI ARC) Dolby Digital Plus/Atmos (HDMI ARC eARC Encendido) TrueHD ¹⁾
	HE-AAC	Dolby Digital
	DTS	DTS
	DTS Express	DTS
	DTS-HD MA	(Óptico/HDMI ARC) DTS (HDMI ARC eARC Encendido) DTS-HD ¹⁾ / DTS

1) Solo es compatible cuando la [Salida de sonido digital] está configurada en [Transferencia], y la entrada está configurada en HDMI.

- Dolby TrueHD, eARC: Es posible que algunos modelos no sean compatibles.

Conexión y uso de un dispositivo de audio compatible con LG Sound Sync

 (Ajustes rápidos) →  → [Sonido] → [Salida de sonido] → [Óptico] → [LG Sound Sync]

Puede conectar un dispositivo de audio compatible con [LG Sound Sync] al puerto de salida de audio digital óptico para disfrutar del sonido del proyector con mayor calidad y comodidad.

- Solo disponible para modelos con puerto digital óptico.
- Puede utilizar el mando a distancia del proyector para ajustar el volumen del dispositivo conectado.



Conexión y uso de un dispositivo de audio de forma inalámbrica

 (Ajustes rápidos) →  → [Sonido] → [Salida de sonido] → [Bluetooth]

Puede conectar un dispositivo de audio Bluetooth o unos auriculares Bluetooth de forma inalámbrica para disfrutar de un sonido del proyector de mayor calidad y comodidad.

- Si ha conectado recientemente un dispositivo compatible con LG Sound Sync, la función intentará conectar automáticamente con dicho dispositivo.
- En algunos dispositivos, esta función intenta conectar automáticamente con el dispositivo conectado recientemente cuando el proyector está encendido.
- Le recomendamos que conecte un dispositivo de audio compatible con LG Sound Sync mediante el modo LG TV o LG Sound Sync en el dispositivo.
- Es posible que algunos modelos no sean compatibles.
- Pulse [SELECCIÓN DEL DISPOSITIVO] para ver los dispositivos conectados o los dispositivos que se pueden conectar, para conectar cualquiera de ellos.
- Puede utilizar el mando a distancia del proyector para ajustar el volumen de algunos dispositivos por Bluetooth.
- Si el dispositivo no se pueda conectar, compruebe la alimentación del dispositivo al que desea conectarse y compruebe si el dispositivo de audio está funcionando correctamente.
- En función del tipo de dispositivo Bluetooth, el dispositivo podría no conectarse correctamente o se puede producir un comportamiento incorrecto, como un fallo de sincronización entre vídeo y audio.
- El sonido puede entrecortarse o la calidad del sonido puede reducirse si:
 - el dispositivo Bluetooth está demasiado lejos del proyector;
 - existen obstáculos entre el dispositivo Bluetooth y el proyector; o
 - se usa junto con equipos de radio como un horno de microondas o una LAN inalámbrica.
- Si [Modo de imagen] está configurado como [Juego] y [Salida de sonido] está configurado como [Bluetooth], [Modo de imagen] cambia a [Estándar].
- Si se utilizan altavoces Bluetooth compatibles con el modo Dual/Modo doble/Modo de 2 canales junto con el mando "Magic Lighting" puede limitar la funcionalidad de los altavoces.

Uso de auriculares conectados por cable

 **(Ajustes rápidos)** →  → [Sonido] → [Salida de sonido] → [Auriculares conectados por cable]



Seleccione [Auriculares conectados por cable] para optimizar salida de audio según el dispositivo conectado.

- Solo está disponible para modelos con un puerto de Auriculares conectados por cable.
- Es posible que algunos modelos no sean compatibles.
- Si conecta los auriculares con cable mientras el proyector esté encendido, los auriculares conectados por cable se detectarán de forma automática y el sonido se redirigirá a través de ellos.

Reproducción simultánea de audio a través de los altavoces internos del proyector y un dispositivo de audio externo



El audio se puede reproducir simultáneamente a través de varios dispositivos.

- Uso de [Altavoz interno del proyector + Óptico]

 **(Ajustes rápidos)** →  → [Sonido] → [Salida de sonido] → [Altavoz interno del proyector + Óptico]

- El audio se reproduce simultáneamente a través de los altavoces internos del proyector y el dispositivo de audio conectado al puerto de salida de audio digital óptico.
- Solo disponible para modelos con puerto digital óptico.



- Uso de [Altavoz interno del proyector + Auriculares conectados por cable]

 **(Ajustes rápidos)** →  → [Sonido] → [Salida de sonido] → [Altavoz interno del proyector + Auriculares conectados por cable]



El audio se reproduce simultáneamente a través de los altavoces internos del proyector y los [Auriculares conectados por cable].

- Si conecta los auriculares con cable mientras el proyector esté encendido, los auriculares conectados por cable se detectarán de forma automática y el sonido se redirigirá a través de ellos.
- Solo está disponible para modelos con un puerto de Auriculares conectados por cable.
- Es posible que algunos modelos no sean compatibles.



[Formato de audio de entrada HDMI]

 **(Ajustes rápidos)** →  → [Sonido] → [Formato de audio de entrada HDMI]
Puede configurar el formato de audio para cada entrada HDMI. Si la voz transmitida a través del puerto HDMI no está sincronizada, configúrela a [PCM].

[Volumen automático]

 **(Ajustes rápidos)** →  → [Sonido] → [Volumen automático]
Haga clic en [Encendido] para ajustar el nivel de volumen automáticamente.



[Ajuste de la Sinc. de AV]

 **(Ajustes rápidos)** →  → [Sonido] → [Ajuste de la Sinc. de AV]
Permite sincronizar el sonido de los altavoz activo.

Cuanto más cerca esté de (+), más lenta será la salida de audio.

Si selecciona [Bypass], emite el sonido de los dispositivos externos sin retraso en el audio. El audio puede emitirse antes que el vídeo debido al tiempo que requiere el proyector para procesar la entrada de vídeo.

[Prueba de sonido]

 **(Ajustes rápidos)** →  → [Sonido] → [Prueba de sonido]

Inicie la [Prueba de sonido] para comprobar que la salida de la señal de sonido es normal y, a continuación, seleccione si hay algún error.

Si no hay ningún problema en la prueba, compruebe el dispositivo externo conectado.

- Solo se pueden hacer pruebas de sonido mediante el altavoz interno del proyector.

[Conexión]



[Nombre del proyector]

 **(Ajustes rápidos)** →  → [Conexión] → [Nombre del proyector]

Puede utilizar el teclado de la pantalla para configurar el nombre que desea utilizar para el proyector Smart en la red.

- Se pueden introducir hasta 25 caracteres del alfabeto inglés.

[Conexión cableada (Ethernet)]



 **(Ajustes rápidos)** →  → [Conexión] → [Conexión cableada (Ethernet)]

El proyector se conectará automáticamente a la red si se ha establecido una conexión por cable.

Para cambiar la configuración de la conexión a la red, seleccione [EDITAR] en Configuración de red.

- La configuración IPv6 no admite [EDITAR].

[Conexión Wi-Fi]

 **(Ajustes rápidos)** →  → [Conexión] → [Conexión Wi-Fi]

Si ha configurado el proyector para su uso con una red inalámbrica, puede comprobar y conectar las redes inalámbricas disponibles con conexión a Internet.

- [Agregar una red inalámbrica oculta]
Si introduce el nombre de la red directamente, puede añadir una red inalámbrica.
- [Conectarse a través de WPS PBC]
Se conecta fácilmente al pulsar el botón de un AP inalámbrico compatible con PBC.
- [Conectarse a través de WPS PIN]
Se conecta fácilmente al introducir el PIN del punto de acceso inalámbrico que desea conectar en el sitio web de configuración del punto de acceso.
- [Configuración Wi-Fi avanzada]
Si introduce la información de la red directamente, puede introducir una red inalámbrica.
 - La configuración IPv6 no admite [EDITAR].

[Conector de dispositivo]

 **(Ajustes rápidos)** →  → [Conexión] → [Conector de dispositivo]

Esta función le permite configurar fácilmente la conexión entre el proyector y el dispositivo externo.

Siga las instrucciones en [Conector de dispositivo].

[Encender proyector móvil]

 **(Ajustes rápidos)** →  → [Conexión] → [Encender proyector móvil]

Si [Encender vía Wi-Fi] o [Encender vía Bluetooth] se establecen como [Encendido], puede encender el proyector utilizando una aplicación compatible con [Encender proyector móvil] o ver la pantalla de la aplicación en el proyector.

- La función [Encender vía Wi-Fi] debe utilizarse en una aplicación de un dispositivo inteligente compatible con esta función.
- La función [Encender vía Bluetooth] solo puede utilizarse con algunos teléfonos inteligentes de LG Electronics.
- El proyector debe estar conectado a una red.
- El proyector debe estar enchufado.
- El proyector y el dispositivo que se va a utilizar deben estar conectados a la misma red.
- Para conectar por primera vez, asegúrese de que el dispositivo que se va a utilizar esté listo para conectarse.
- Es posible que algunos modelos no sean compatibles.

[Configuración de Screen Share]

 (Ajustes rápidos) →  → [Conexión] → [Configuración de Screen Share]

Puede pulsar el botón [ELIMINAR HISTORIAL DE CONEXIONES] para eliminar las conexiones de los dispositivos conectados al proyector mediante el uso compartido de la pantalla.

[Configuración de dispositivo HDMI]

 (Ajustes rápidos) →  → [Conexión] → [Configuración de dispositivo HDMI]

Puede vincular la información de los dispositivos conectados al proyector mediante el cable HDMI® para configurar los dispositivos que se van a controlar con el mando a distancia del proyector.

Los elementos configurables varían según el modelo.

- [Detección automática de dispositivo]
Se configura automáticamente para permitirle controlar los dispositivos conectados a través de HDMI con el mando "Magic Lighting".
- [SIMPLINK (HDMI-CEC)]
Puede utilizar y controlar fácilmente distintos dispositivos multimedia conectados por HDMI por medio del control remoto del proyector.
- [Sincronización de encendido auto]
Si la [Sincronización de encendido auto] está configurada en [Encendido], al encender un dispositivo con enlace SIMPLINK, se encenderá el proyector. Cuando apague el proyector, el dispositivo también se apagará.

[General]

[Idioma]

 (Ajustes rápidos) →  → [General] → [Idioma]

Puede seleccionar el idioma del menú que aparecerá en la pantalla.

- [Idioma del menú]
Puede seleccionar uno de los idiomas de menú que aparecerá en la pantalla.
- [Idiomas de teclado]
Seleccione el idioma para utilizar el teclado en pantalla.

[Ubicación]

 (Ajustes rápidos) →  → [General] → [Ubicación]

Puede cambiar la configuración de ubicación del proyector inteligente.

Debe establecer el país manualmente cuando no está conectado a la red.

Los elementos configurables varían según el país.

- [Código postal del área de servicio]
Esta función se utiliza para establecer la ubicación de recepción del proyector al introducir el código postal.
- [País de servicios de LG]
Si no configura [Establecer automáticamente], puede seleccionar el país manualmente.



[Fecha y hora]

 **(Ajustes rápidos)** →  → [General] → [Fecha y hora]

Puede comprobar o cambiar la hora mientras ve el proyector.

- [Establecer automáticamente]
Establece automáticamente la hora que se muestra en la pantalla del proyector por la red.
- [Hora]/[Fecha]/[Zona horaria]
Puede establecer manualmente la hora y la fecha si la hora establecida automáticamente es incorrecta.
- [Zona horaria personalizada]
Cuando seleccione la opción [Personalizar] en [Zona horaria], se activa el menú [Zona horaria personalizada].



[Temporizador de apagado]

 **(Ajustes rápidos)** →  → [General] → [Temporizadores] → [Temporizador de apagado]

El proyector se apaga a la hora predeterminada.

Si desea desactivar el [Temporizador de apagado], seleccione [Apagado].

[Encender Temporizador]/[Apagar Temporizador]



 **(Ajustes rápidos)** →  → [General] → [Temporizadores] → [Encender Temporizador]/[Apagar Temporizador]

Puede establecer la hora de encendido/apagado del proyector.

Seleccione [Apagado] si no va a establecer [Encender Temporizador]/[Apagar Temporizador].

- Para utilizar [Encender Temporizador]/[Apagar Temporizador], establezca la hora correctamente.

[Apagado auto.]

 **(Ajustes rápidos)** →  → [General] → [Temporizadores] → [Apagado auto.]

Si no hay señal ni se pulsa ningún botón, el proyector se apaga automáticamente una vez transcurrido el tiempo establecido.

[Ajuste de borde]

 **(Ajustes rápidos)** →  → [General] → [Ajuste de borde]

[Ajuste de borde] ajusta los lados horizontal y vertical de la imagen proyectada si el proyector no está recto ni perpendicular a la pantalla. Esta función evita que se distorsione la imagen proyectada.

Utilice la función solo si no es posible colocar el proyector en un ángulo óptimo.

[Ajuste de borde] puede provocar una calidad de imagen inferior.

- Es posible que algunos modelos no sean compatibles.

[Auto Keystone]

 **(Ajustes rápidos)** →  → [General] → [Auto Keystone]

[Auto Keystone] visualiza la imagen rectangular ajustando automáticamente el número Keystone cuando hay una imagen trapezoidal debido a la inclinación del proyector.

- [Encendido]
Permite ajustar automáticamente el número Keystone.
- [Apagado]
Permite ajustar manualmente el número Keystone.
- Es posible que algunos modelos no sean compatibles.



[Keystone]

 **(Ajustes rápidos)** →  → [General] → [Keystone]

Para evitar que la imagen de la pantalla se vuelva trapezoidal, Keystone ajusta el ancho superior e inferior de la imagen si el proyector no está colocado en ángulo recto con respecto a la pantalla.

- Es posible que algunos modelos no sean compatibles.

[Modo de Proyecc]

 **(Ajustes rápidos)** →  → [General] → [Modo de Proyecc]

Esta función invierte la imagen proyectada o la gira en horizontal.

[Servicio AI]

 **(Ajustes rápidos)** →  → [General] → [Servicio AI]

Puede habilitar los servicios recomendados en función del historial de uso.

Los elementos configurables varían según el modelo.

- [Recomendación AI]
Puede obtener mensajes de recomendaciones de contenido en función del historial de visualización y de uso de la aplicación.
- [REINICIO DE DATOS DE USO]
Restablece el historial de visualización de contenido y de uso de la aplicación. Si los restablece, tardará algún tiempo en recibir de nuevo las recomendaciones de contenido.

[Administración de cuenta]

 **(Ajustes rápidos)** →  → [General] → [Administración de cuenta]

Administre su información de cuenta y ajustes.

[Modo de ahorro de energía]

 **(Ajustes rápidos)** →  → [General] → [Modo de ahorro de energía]

Permite establecer las opciones de alimentación para reducir el consumo de energía.

- [Apagado automático]
Permite establecer el proyector para que se apague automáticamente si no se ha producido ninguna interacción por parte del usuario durante un periodo de tiempo determinado.
- [Modo de ahorro de energía HDD]
Si establece el modo en [Encendido], el HDD USB conectado al proyector pasará a modo de ahorro de energía si no se ha utilizado durante un periodo de tiempo prolongado.



[ACERCA DE ESTE proyector]

 **(Ajustes rápidos)** →  → [General] → [ACERCA DE ESTE proyector]

Puede consultar la información sobre el servicio de atención al cliente (actualización de software, información sobre el proyector, etc.).

Puede ejecutar [Notificaciones] para consultar una notificación recibida mientras utiliza el proyector. Para comprobar el estado del proyector, ejecute la [Ayuda rápida].

[Teclado inalámbrico LG]



 **(Ajustes rápidos)** →  → [General] → [Configuración adicional] → [Teclado inalámbrico LG]

Esta función permite conectar al dispositivo un teclado inalámbrico LG.

Encienda el dispositivo, active el modo de asociación y haga clic en [CONECTAR] en la pantalla del proyector.



- Teclado compatible
 - Teclado LG Rolly
- Si ya se había conectado un teclado inalámbrico LG, se volverá a conectar automáticamente al proyector al encenderlo.
- Para desactivar la conexión existente, haga clic en [DESCONECTAR].
- Es posible que algunos modelos no sean compatibles.

[Ayuda para la configuración]

 **(Ajustes rápidos)** →  → [General] → [Configuración adicional] → [Ayuda para la configuración]

Si selecciona los menús de ajuste, verá consejos sobre ellos. Active/desactive el cuadro de descripción en Ajustes.



[Protector de pantalla]

 **(Ajustes rápidos)** →  → [General] → [Configuración adicional] → [Protector de pantalla]

Si no se ha producido ninguna interacción por parte del usuario durante una hora con la aplicación mostrada en pantalla, se sustituirá por un [Protector de pantalla].

- Si se configura la función [Protector de pantalla] en [Apagado], se mantiene la misma pantalla durante un período prolongado, lo que puede comprometer la calidad. Es posible que la pantalla comprometida no se pueda recuperar.



[No hay imagen de señal]

 **(Ajustes rápidos)** →  → [General] → [Configuración adicional] → [No hay imagen de señal]

Puede activar o desactivar la imagen visualizada cuando no hay señal.

- [Encendido]
De forma predeterminada, la imagen se muestra si no hay señal.
- [Apagado]
Se muestra el mensaje [No hay señal] si no hay señal.



[Encendido Automático]

 **(Ajustes rápidos)** →  → [General] → [Configuración adicional] → [Encendido Automático]

Enciende el proyector automáticamente cuando se conecta el cable de alimentación.

- [Encendido]
Cuando el cable de alimentación se conecta al proyector, este se enciende automáticamente.
- [Apagado]
Cuando el cable de alimentación se conecta al proyector, este pasa al modo de espera.



[Altitud Elevada]

 **(Ajustes rápidos)** →  → [General] → [Configuración adicional] → [Altitud Elevada]

Active esta función si va a usar el proyector a altitudes superiores a 1200 metros. En caso contrario, es posible que el proyector se sobrecaliente o bien su función de protección se active. Si esto ocurre, apague el proyector y vuelva a encenderlo pasados varios minutos.

- Es posible que algunos modelos no sean compatibles.

[Uso en casa/Modo de Tienda]



 **(Ajustes rápidos)** →  → [General] → [Configuración adicional] → [Uso en casa/Modo de Tienda]

Puede elegir entre [Uso en casa] y [Modo tienda].

Para utilizar este proyector en casa, seleccione [Uso en casa].

Seleccione el [Modo tienda] solo cuando el proyector se mostrará en la tienda. El [Modo tienda] proporciona la configuración optimizada para su exhibición en la tienda.

[Restablecer a la configuración inicial]

 **(Ajustes rápidos)** →  → [General] → [Restablecer a la configuración inicial]

Devuelve el proyector a la configuración inicial. Esto devolverá toda la configuración a sus valores predeterminados.

Después del restablecimiento, el proyector se apagará y se encenderá automáticamente.

- Si [Seguridad] está en [Encendido], deberá introducir la contraseña para activar [Restablecer a la configuración inicial].
- No apague el dispositivo durante el proceso de inicio.
- Recomendamos que restablezca el proyector en [Restablecer a la configuración inicial] antes de venderlo o transferirlo a terceros.

Configuración de [Seguridad]

- Establezca [Seguridad] en [Encendido].
- La contraseña predeterminada es "0000".
Si se ha seleccionado Francia como país, la clave predeterminada no será "0000" sino "1234".
- Los elementos configurables varían según el modelo.

[Bloqueo de aplicación]

 (Ajustes rápidos) →  → [Seguridad] → [Bloqueo de aplicación] →

Seleccione las aplicaciones a bloquear.

Puede bloquear o desbloquear aplicaciones.

- La función de bloqueo no está disponible inmediatamente para la aplicación que se está ejecutando actualmente.

[Bloqueo de entrada]

 (Ajustes rápidos) →  → [Seguridad] → [Bloqueo de entrada] → Seleccione

las entradas a bloquear.

Puede activar o desactivar el bloqueo de entrada.











[Restablecer contraseña]

 (Ajustes rápidos) →  → [Seguridad] → [Restablecer contraseña]

Permite establecer o cambiar la contraseña del proyector.

Restablecer una contraseña perdida

Si pierde la contraseña que configuró, puede restablecerla según se indica a continuación:

- 1 Pulse el botón  (Ajustes rápidos) del mando a distancia, y mueva el foco a  → [Seguridad] → [Restablecer contraseña].
- 2 Pulse   →   →   →   en el mando a distancia. Aparecerá la ventana de introducción de la contraseña maestra.
- 3 Introduzca los números "0313" en la ventana de introducción de la contraseña maestra y pulse [Intro]. Se restablecerá la contraseña.

[Accesibilidad]

[Opciones de puntero]

 (Ajustes rápidos) →  → [Accesibilidad] → [Opciones de puntero]



Puede configurar la velocidad y la forma del puntero que se muestra en pantalla.

[Transparencia del menú]

 (Ajustes rápidos) →  → [Accesibilidad] → [Transparencia del menú]

Si configura esta función como [Encendido], puede hacer que algunos de los menús (por ejemplo, la búsqueda, etc.) sean transparentes.

[Contraste alto]

 (Ajustes rápidos) →  → [Accesibilidad] → [Contraste alto]



Cuando esta función se establece en [Encendido], ajusta el fondo de algunos de los menús en la pantalla y los colores fuente para resaltar el contraste entre las zonas luminosas y oscuras.

ACTUALIZACIÓN DE SOFTWARE

Utilizar la actualización del software para comprobar y obtener la última versión.

- Los elementos configurables varían según el país.
- Puede obtener la última versión mediante la conexión a internet.
- Si el software no está actualizado, algunas funciones podrían no funcionar correctamente.
- En algunos países, [Permitir actualizaciones automáticas] no se muestra si no está conectado a Internet.



[BUSCAR ACTUALIZACIONES]

 **(Ajustes rápidos)** →  → [General] → [ACERCA DE ESTE proyector] → [BUSCAR ACTUALIZACIONES]

Cuando esté buscando la última versión de la actualización, solo podrá realizar una actualización cuando el archivo de actualización de una versión posterior esté disponible.

El proyector comprueba automáticamente la versión de su software, pero si es necesario puede iniciar una comprobación manual.

[Permitir actualizaciones automáticas]



 **(Ajustes rápidos)** →  → [General] → [ACERCA DE ESTE proyector] → [Permitir actualizaciones automáticas]

Si selecciona [Permitir actualizaciones automáticas], cuando haya disponible una actualización, la instalación comenzará automáticamente sin solicitarlo.

Si no selecciona [Permitir actualizaciones automáticas], cuando haya disponible una actualización, la instalación comenzará después de solicitarlo.



SOLUCIÓN DE PROBLEMAS

Si experimenta alguno de los problemas que se detallan a continuación al utilizar el producto, compruebe lo siguiente. Puede no haber un problema con el producto.

Encontrará información sobre el servicio de atención al cliente en caso de problemas con el producto en  (**Ajustes rápidos**) →  → [General] → [ACERCA DE ESTE proyector] en el proyector.

Comprobación con [Ayuda rápida].

Si el proyector no funciona correctamente, puede obtener ayuda para resolver el problema.

- 1 Pulse el botón  (**Ajustes rápidos**) del mando a distancia y seleccione  → [General] → [ACERCA DE ESTE proyector] → [Ayuda rápida].
 - Puede presionar el botón número  de forma prolongada en el mando a distancia para ejecutar la [Ayuda rápida].
- 2 Puede usar la opción [Compruebe el estado del proyector]/[Diagnóstico automático de los ajustes del proyector]. Seleccione el elemento del problema a fin de obtener ayuda para resolverlo.
 - [Diagnóstico automático de los ajustes del proyector]: Seleccione el elemento que coincide con el síntoma para buscar instrucciones que puedan resolver el problema.
 - [Compruebe el estado del proyector]: Puede seleccionar el estado actual del proyector con respecto al elemento seleccionado.
 - Si no hay contenido relacionado en la [Ayuda rápida], consulte la sección Solución de problemas.
 - Si no puede resolver el problema, comuníquese con nuestro centro de atención al cliente.

Funcionamiento anómalo

Errores de encendido/mando a distancia

No puedo encender el proyector.

- Asegúrese de que el cable de alimentación del proyector esté correctamente conectado a la salida.
- Si está utilizando una salida múltiple, compruebe que funcione correctamente. Para comprobar si un conector múltiple está funcionando correctamente, conecte el enchufe del proyector directamente a una toma de corriente y observe su funcionamiento.
- Intente encenderlo utilizando el botón del proyector.

No aparece nada en la pantalla durante algún tiempo después del encendido.

- Esto se debe a que hay un proceso de eliminación de ruido para anular cualquier ruido que pueda aparecer durante el encendido. Esto no significa que el producto esté defectuoso.



El puntero del mando "Magic Lighting" no aparece en la pantalla.

- Sujete el control remoto apuntando al proyector y mantenga pulsado el botón **PICTURE** hasta que aparezcan las instrucciones. Se elimina el registro anterior del control remoto y se vuelve a registrar.
- Reemplace las baterías cuando vea el mensaje en la pantalla del proyector. (Use baterías alcalinas).

No puedo encender el proyector con el mando a distancia.

- Asegúrese de que el cable de alimentación del proyector esté correctamente conectado a la salida.
- Reemplace las baterías del mando a distancia. (Use baterías alcalinas).
- Compruebe si hay algún obstáculo delante del sensor del mando a distancia del proyector. Las barras de sonido u otras obstrucciones colocadas delante del receptor inferior del proyector pueden obstruir la recepción de la señal de IR.

Problemas con la pantalla

En primer lugar, vaya a  (**Ajustes rápidos**) →  → [Imagen] → [Imagen de prueba] para comprobar cualquier anomalía en el proyector.

Si está utilizando un decodificador, apáguelo y vuélvalo a encender.

Asegúrese de que el decodificador esté correctamente conectado al proyector.



Dice que no hay señal en la pantalla.

- Asegúrese de que el cable HDMI® esté correctamente conectado al proyector.
- Vaya a  para seleccionar la entrada conectada.
- Compruebe que su dispositivo externo, como un decodificador o un reproductor Blu-ray, esté encendido.

La imagen tiembla después de que aparezcan por un instante rayas verticales/horizontales y un patrón en forma de red.

- Interrumpa el funcionamiento de teléfonos inalámbricos, secadores de pelo, taladradoras, etc., ya que los dispositivos electrónicos de alta frecuencia y otras fuentes electromagnéticas de alta intensidad o proyectores provocan esta alteración del funcionamiento.





Veo líneas verticales en cuatro direcciones en la pantalla, o los colores están borrosos cuando intento conectar a HDMI.

-  (**Ajustes rápidos**) →  → [Imagen] → [Configuración de relación de aspecto] → [Sólo escaneo]
Establezca [Sólo escaneo] en [Apagado].
[Sólo escaneo] le muestra la imagen original. Puede ver ruido en cuatro direcciones de la pantalla si la señal contiene ruido.

No veo nada, o la imagen sigue parpadeando cuando intento conectar el cable HDMI®.

- Compruebe si el cable HDMI® cumple con las especificaciones. Puede experimentar parpadeo o una pantalla en blanco si el cable HDMI® no funciona (doblado, roto).
- Asegúrese de que el cable esté correctamente conectado al proyector. Es posible que el mal contacto o contacto flojo cause problemas en la pantalla.

La pantalla se ve muy tenue u oscura.

-  **(Ajustes rápidos)** →  → [Imagen] → [Configuración del Modo de imagen] → [Modo de imagen]
Cambie el [Modo de imagen] para configurar el modo deseado. ([Estándar], [Vívido], etc.).
Esto se aplica solo al modo de entrada actual.
-  **(Ajustes rápidos)** →  → [Imagen] → [Ahorro de energía]
Cambie el [Ahorro de energía] a [Mediano].

La pantalla está en negro y blanco o muestra colores extraños.

- Compruebe el modo de entrada o la conexión del cable.
- Vaya a  para seleccionar la entrada conectada.



Problemas de sonido

En primer lugar, realice una  (**Ajustes rápidos**) →  → [Sonido] → [Prueba de sonido] para comprobar cualquier anomalía en el proyector.



Si está utilizando un decodificador, apáguelo y vuélvalo a encender.

Asegúrese de que el decodificador esté correctamente conectado al proyector.



La pantalla está bien, pero no se oye nada.

- Si está utilizando un decodificador, no habrá sonido si ha configurado el volumen del decodificador o del proyecto en 0 o si ha activado el Silencio. Configure el volumen en un nivel apropiado.
-  (**Ajustes rápidos**) →  → [Sonido] → [Salida de sonido]
Configure la [Salida de sonido] en [Altavoz interno del proyector] o [Altavoz interno del proyector + Óptico] y, luego, vuelva a verificar. Si puede oír bien el sonido, debe configurar los altavoces externos conectados, como por ejemplo una barra de sonido.

No sale sonido de uno de los altavoces.

-  (**Ajustes rápidos**) →  → [Sonido] → [Configuración del Modo de sonido] → [Balance]
Ajuste el balance como sea necesario con el botón Navegación en [Balance].

Problemas con la conexión al PC

Mantenga presionado el botón  en el mando a distancia para seleccionar  en la parte derecha del [Panel de Inicio]. En el modo de edición, ajuste el icono del terminal HDMI conectado a su PC a [PC] para aplicar la configuración de vídeo y ratio de aspecto que estén alineados con su PC.



Para conectar un dispositivo diferente al mismo terminal de entrada, es necesario volver a configurar el icono, ya que la configuración de edición no se restaurará automáticamente.

Si experimenta alguno de los problemas que se detallan a continuación al utilizar el producto, compruebe lo siguiente. Puede no haber un problema con el producto.

No aparece nada en la pantalla una vez que se ha conectado el aparato a un PC.

- Compruebe que el PC esté conectado correctamente al proyector.
- Apague el proyector y vuelva a encenderla con el mando a distancia.
- Reinicie el PC con el proyector encendido.
- Compruebe que la resolución de la pantalla actual sea compatible con la entrada de PC.
- Para utilizar la función de monitores dobles, compruebe que el PC o el portátil sea compatible con el modo de monitor doble.
- Vuelva a conectar el cable HDMI® de alta velocidad.
- Si conectó el puerto de salida RGB de su PC al puerto de entrada HDMI o al proyector. Necesita un adaptador RGB a HDMI.
Si utiliza un adaptador HDMI a RGB, no verá nada en la pantalla.

La imagen de la pantalla aparece cortada o desplazada a un lado después de conectar el aparato a un PC.

- Configure la resolución de su PC a la que admite el proyector.
- Configure el nombre del dispositivo HDMI conectado a su PC.
- Mantenga presionado el botón  del mando a distancia. Seleccione  en la esquina superior derecha y cambie el icono del terminal HDMI conectado a [Entradas] a su PC.

El sonido no funciona cuando el PC está conectado con un cable HDMI®.

- Configure el proyector como dispositivo predeterminado en Panel de control → Sonido en la configuración de su PC.
- Consulte con el fabricante si su placa de vídeo admite salida de audio HDMI.

Problemas de reproducción de películas de [Foto y Vídeo]

Para obtener más información sobre los archivos compatibles, consulte "[Foto y Vídeo]".

No encuentro un archivo en [Foto y Vídeo].

- Compruebe que los archivos del dispositivo de almacenamiento USB se puedan leer en un PC.
- Compruebe si la extensión de los archivos es la correcta.

Recibo un mensaje que indica que el archivo no es compatible, o el sonido funciona bien, pero el vídeo no se reproduce con normalidad.

- Compruebe que el archivo se reproduzca sin problemas en el reproductor de vídeo de un PC. Compruebe si el archivo está corrupto.
- Compruebe si la extensión de los archivos es la correcta.
- Compruebe que la resolución es compatible.
- Compruebe que el códec de vídeo sea compatible.
- Compruebe si la velocidad de fotogramas es compatible.



Recibo un mensaje que indica que el audio no es compatible, o el vídeo se reproduce sin problemas, pero el audio no.

- Compruebe que el archivo se reproduzca sin problemas en el reproductor de vídeo de un PC. Compruebe si el archivo está corrupto.
- Compruebe si la extensión de los archivos es la correcta.
- Compruebe que el códec de audio sea compatible.
- Compruebe si la velocidad de transmisión es compatible.
- Compruebe si la tasa de muestreo es compatible.
- Compruebe que la separación de canales de audio sea compatible.

No aparecen los subtítulos.

- Compruebe que el archivo se reproduzca sin problemas en el reproductor de vídeo de un PC. Compruebe si el archivo está corrupto.
- Compruebe que el archivo de vídeo y el archivo de subtítulos tengan el mismo nombre.
- Compruebe también que tanto el archivo de vídeo como el archivo de subtítulos se encuentren en la misma carpeta.
- Compruebe que el formato del archivo de subtítulos sea compatible.
- Compruebe que el idioma sea compatible. (Puede comprobar el idioma del archivo de subtítulos abriéndolo en el Bloc de notas.)

Si la codificación de subtítulos está configurada de forma incorrecta, es posible que los subtítulos no se muestren correctamente.

Seleccione  →  en el panel de control en la parte inferior de la página de reproducción de vídeo y cambie el valor [PÁGINA DE CÓDIGO].





- Si reproduce un archivo de vídeo almacenado en otro dispositivo mediante la función para compartir contenido, es posible que los subtítulos no estén disponibles dependiendo del programa que utilice.
- Los subtítulos no son compatibles si reproduce vídeo mediante una unidad NAS. Consulte con el fabricante de NAS.

No se reconoce el dispositivo de almacenamiento USB al conectarlo.

- Compruebe si el proyector admite ese dispositivo de almacenamiento USB.

Problemas de conexión de red

Puede comprobar el estado de conexión de red según se muestra a continuación.

-  (**Ajustes rápidos**) →  → [Conexión] → [Conexión cableada (Ethernet)]
-  (**Ajustes rápidos**) →  → [Conexión] → [Conexión Wi-Fi] → [Configuración Wi-Fi avanzada]

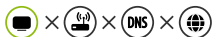

Si aparece una X al lado del proyector

- Compruebe el proyector o el punto de acceso (router).
- Compruebe el estado del proyector, el punto de acceso (router) y el módem por cable.
- Apague y encienda en el siguiente orden;
 1. El módem por cable y espere a que se restablezca.
 2. El punto de acceso (router) y espere a que se restablezca.
 3. El proyector.
- Si utiliza una conexión inalámbrica, cambie el SSID (nombre de la red) y el canal inalámbrico del punto de acceso (router).
- Si utiliza una IP estática, introdúzcala.
- Póngase en contacto con su proveedor de Internet o del PA (router).



Si aparece una X al lado de la puerta de enlace

- Compruebe el punto de acceso (router) o consulte con su proveedor de servicios de Internet.
- Desenchufe el cable de alimentación del punto de acceso (router) o el módem por cable y espere 10 segundos. Vuelva a enchufarlo.
- Inicialice (Restablezca) el punto de acceso (router) o módem por cable.
- Póngase en contacto con su proveedor de Internet o del AP (router).
- Compruebe el sitio web del fabricante del punto de acceso (router) para asegurarse de que su router tiene la versión más reciente de firmware instalada.



Si aparece una X al lado de DNS

- Compruebe el punto de acceso (router) o consulte con su proveedor de servicios de Internet.
- Desenchufe el cable de alimentación del módem por cable o el punto de acceso (router) y espere 10 segundos. Vuelva a enchufarlo.
- Después de que el módem por cable o el punto de acceso (router) se hayan iniciado (restablecido), vuelva a conectarlos.
- Compruebe que la dirección MAC del proyector/PA (router) está registrada con su proveedor de servicios de Internet. (La dirección MAC mostrada en el panel de la ventana de estado de red se debe registrar con su proveedor de servicios de Internet).

Problemas de la cuenta de LG

En algunos países, el acceso al sitio web (www.lgapstv.com) puede estar restringido.

Ya me he registrado en el proyector. ¿Es necesario que me registre de nuevo en el sitio web (www.lgapstv.com)?



- Si ya se ha registrado en el proyector, no tiene que volver a hacerlo en el sitio web.
Puede iniciar sesión en el sitio web con el mismo ID y contraseña e introducir la información adicional para completar el proceso de verificación de correo electrónico.

He olvidado mi ID/contraseña. ¿Qué debería hacer?

- Puede inicializar la contraseña mediante correo electrónico seleccionando la opción ¿OLVIDÓ SU CONTRASEÑA? en la pantalla de inicio de sesión.
- Si se ha registrado en su PC, puede obtener su ID/contraseña en el sitio web (www.lgapstv.com).

Problemas de contenidos

No puedo ver nada en INICIO.

- Es posible que no pueda ver los contenidos si el ajuste de país de servicio se ha cambiado. Cambie al país al que pertenece el servicio que va a utilizar en  (**Ajustes rápidos**) →  → [General] → [Ubicación] → [País de servicios de LG].
(Es posible que algunos modelos no sean compatibles).
- Es posible que no pueda ver el contenido eliminado. Vuelva a instalar la aplicación apropiada.
- El tipo de contenido compatible varía según el país.
- La oferta de contenido está sujeta a cambios o interrupciones por parte del proveedor de servicios.
- Si la aplicación se elimina, puede descargarla en [LG Content Store] y volver a instalarla. Vaya a  → [LG Content Store] para buscar e instalar la aplicación que desea.

Problemas de navegador de Internet

Ciertas secciones de un sitio web no se pueden ver cuando navego por Internet.

- El [Navegador web] solo es compatible con los medios HTML5 y no admite los complementos Flash.
- El [Navegador web] no es compatible con la instalación de complementos.
- En [Navegador web], es posible que no se puedan reproducir archivos de medios con formatos que no sean JPEG/PNG/GIF.
- No puede guardar archivos adjuntos ni imágenes.

El navegador de Internet se cierra automáticamente al visitar un sitio web.

- Es posible que el navegador de Internet se vea forzado a cerrarse si el tamaño de la memoria disponible no es suficiente para alojar la información de las imágenes de un sitio web.

Cuando veo un vídeo en [Navegador web], el vídeo se apaga forzosamente.

- Puede corregir esto configurando [Configuración] → [Streaming adaptable usando JavaScript] en [Apagado] en el [Navegador web]. La configuración no se aplica a las pestañas que estaban abiertas antes del cambio, y solo se aplica a las pestañas abiertas después del cambio.

