

MANUAL DEL PROPIETARIO

# Barra de sonido inalámbrica

Lea este manual detenidamente antes de utilizar el aparato y guárdelo como referencia para el futuro.

MODELOS

SJ2 (SJ2, SPJ2BM-W)

## Información de seguridad

1 Inicio



**PRECAUCIÓN:** PARA REDUCIR EL RIESGO DE DESCARGAS ELÉCTRICAS, NO RETIRE LA TAPA (O PARTE TRASERA), YA QUE NO HAY PIEZAS EN EL INTERIOR QUE PUEDAN SER REPARADAS POR EL USUARIO; ACUDA A UN SERVICIO TÉCNICO

Este símbolo de un rayo con una cabeza de flecha dentro de un triángulo equilátero sirve para alertar al usuario de la presencia de voltaje peligroso no aislado en el producto, y que puede tener la magnitud suficiente para constituir un riesgo de descargas eléctricas para las personas.



El punto de exclamación dentro de un triángulo equilátero sirve para alertar al usuario de la presencia de importantes instrucciones de uso y mantenimiento (servicio) en la literatura que acompaña al producto.



**ADVERTENCIA:** PARA EVITAR EL PELIGRO DE INCENDIO O DESCARGAS ELÉCTRICAS, NO EXPONGA EL APARATO A LA LLUVIA O LA HUMEDAD.

**PRECAUCIÓN:** El equipo no debe ser expuesto al agua (goteo o salpicadura), y no deben colocarse sobre éste objetos que contengan líquidos, como floreros.

**ADVERTENCIA:** No instale este equipo en un espacio cerrado, una estantería o unidad similar.

**PRECAUCIÓN:** No utilice productos de alta tensión alrededor de este producto. (ej. matamoscas eléctrico) Este producto podría no funcionar correctamente debido a las descargas eléctricas.

**PRECAUCIÓN:** No coloque sobre el aparato fuentes de calor con llama, como velas encendidas.

**PRECAUCIÓN:** No bloquee las aberturas de ventilación. Realice la instalación siguiendo las instrucciones del fabricante.

Las ranuras y aberturas de la caja sirven para la ventilación y para garantizar un funcionamiento fiable del producto y para protegerlo de un calentamiento excesivo. No bloquee las aberturas colocando el aparato sobre una cama, sofá, alfombra o superficie similar. Este producto no se colocará en una instalación empotrada, por ejemplo, en una estantería, a menos que se disponga de la ventilación adecuada y siempre se hará siguiendo las instrucciones del fabricante.

### **PRECAUCIÓN relacionada con el cable de alimentación**

El enchufe de alimentación es el dispositivo de desconexión. En caso de emergencia, se podrá acceder fácilmente al enchufe de alimentación.

Consulte la página de especificaciones del manual del propietario para estar seguro de conocer los requisitos de corriente.

No sobrecargue las tomas eléctricas de pared. Son peligrosas las tomas de pared sobrecargadas, flojas o dañadas, los cables de alargadera, los cables de alimentación deshilachados o los aislamientos de cable dañados o agrietados. Cualquiera de estas condiciones pueden dar como resultado una descarga eléctrica o un incendio. Periódicamente examine el cable de su dispositivo, y si su apariencia indica daño o deterioro, desconéctelo, interrumpa el uso del dispositivo y reemplace el cable por un recambio exacto obtenido en un centro de servicio autorizado. Proteja el cable de alimentación de daños físicos o mecánicos y evite retorcerlo, doblarlo, aplastarlo, atraparlo con una puerta o pisarlo. Ponga especial atención a los enchufes, tomas de corriente y al punto donde el cable sale del dispositivo.

**AVISO:** Para la información relacionada con la seguridad, incluida la identificación del producto y las características eléctricas, consulte la etiqueta principal de la base o la otra superficie del producto.

Este aparato está equipado con una pila o acumulador.

**Para retirar las pilas o el pack de filas del aparato de forma segura:** Para retirar las pilas usadas, siga los pasos de instalación en orden inverso. Para evitar la contaminación medioambiental y posibles riesgos para la salud de los humanos y/o animales, coloque la pila o el pack de pilas usadas en el contenedor apropiado de los puntos de recogida correspondientes. No elimine las pilas o el pack de pilas junto con otros residuos. Recomendamos la utilización de sistemas locales gratuitos de devolución de pilas o packs de pilas, (podría no haber ninguno disponible en su área). No exponga las pilas o el pack de pilas a un calor excesivo, por ejemplo, la luz solar directa, fuego, etc.

## Símbolos

~	Hace referencia a corriente alterna (CA)
≡	Hace referencia a corriente continua (CC)
☐	Hace referencia a equipos de clase II.
⏻	Hace referencia a reposo.
I	Hace referencia a "ENCENDIDO" (alimentación).
⚡	Hace referencia a voltaje peligroso.

# Índice

## 1 Inicio

---

- 2 Información de seguridad
- 6 Funciones únicas
- 6 Introducción
  - 6 – Símbolos utilizados en este manual
- 7 Mando a distancia
- 8 Panel frontal
- 8 Panel trasero
- 9 Sobre el estado de LED
- 11 Instalación de la barra de sonido

## 2 Conectando

---

- 12 Conexión del subwoofer inalámbrico
- 13 Colocación del núcleo de ferrita
  - 13 – Coloque el núcleo de ferrita para el cable de alimentación y los cables de los altavoces
- 14 Conexiones al televisor
  - 14 – Utilización de un cable ÓPTICO
- 14 Conexión de equipos opcionales
  - 14 – Conexión OPT. IN
  - 15 – Conexión ENTRADA PORTÁTIL
  - 15 – Conexión USB
    - 15 – Dispositivos USB compatibles
    - 16 – Requisitos de los dispositivos USB
    - 16 – Archivo reproducible

## 3 Funcionamiento

---

- 18 Operaciones básicas
  - 18 – Funcionamiento USB
- 18 Otras operaciones
  - 18 – DRC (Control de rango dinámico)
  - 18 – Apagado temporal del sonido
  - 18 – Uso del mando a distancia del televisor
  - 19 – Atenuador de pantalla automática
  - 19 – AUTO DESCONEXIÓN
  - 19 – Encendido/Apagado automático
  - 20 – Cambio de función automático
  - 21 Uso de la tecnología BLUETOOTH®
    - 21 – Escuchar música almacenada en dispositivos BLUETOOTH
    - 22 – Bloqueo de la conexión BLUETOOTH (BT Lock)
  - 23 Ajuste de la calidad del sonido
    - 23 – Ajustes del efecto de sonido
    - 23 – Ajuste de la configuración del nivel del woofer

## 4 Solución de problemas

---

- 24 Solución de problemas
  - 24 – General
  - 25 – NOTAS para el uso inalámbrico

## 5 Apéndice

---

- 26 Marcas comerciales y licencia
- 27 Especificaciones
- 28 Mantenimiento
  - 28 – Manejo de la unidad

1

2

3

4

5

## Funciones únicas

### Apagado automático

Esta unidad admite el auto apagado para ahorrar consumo de energía.

### Portable In

Escuche música desde tu dispositivo portátil. (reproductor MP3, notebook, smartphone, etc..)

### BLUETOOTH®

Escuche la música almacenada en su dispositivo **Bluetooth**.

### Reproducción USB

Escuche la música almacenada en su dispositivo USB.

## Introducción

### Símbolos utilizados en este manual

 Nota

Indica notas especiales y características de funcionamiento.

 Precaución

Indica precauciones para evitar posibles daños.

# Mando a distancia

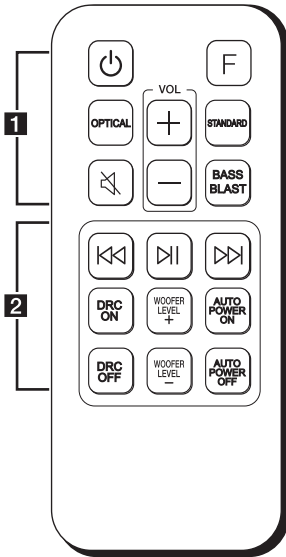

## Sustitución de la pila

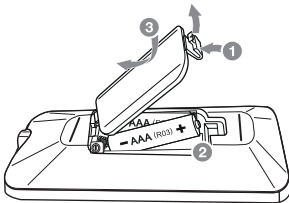

Retire la tapa de la pila de la parte trasera del mando a distancia e introduzca la pila con la polaridad **+** y **-** en la dirección correcta.

### .....1.....

**⏻** (En espera) : ENCIENDE y APAGA la unidad.

**F** (Función) : Selecciona la función.

**OPTICAL** : Selecciona la función óptica.

**🔇** (Silencio) : Silencia el sonido.

**STANDARD** : Selecciona el sonido estandarizado.

**BASS BLAST**: Refuerza el bajo y el sonido potente.

**VOL** (Volumen) **+/-** : Ajusta el volumen del altavoz.

### .....2.....

**⏮ / ⏭** (Saltar/Buscar) :

- Salto rápido hacia adelante o hacia atrás.
- Busca una sección dentro de un archivo.

**⏸** (Reproducir/Pausa) :

- Inicia la reproducción.
- Pausa en la reproducción.

**DRC ON/OFF** :

- Activa o desactiva la función DRC. (Página 18)
- Controla esta unidad con el mando del televisor. (Página 18)

**WOOFER LEVEL +/-** : Ajusta el nivel de sonido del subwoofer.

**AUTO POWER ON/OFF** :

- Activa o desactiva la función AUTO POWER. (Página 19)
- Activa o desactiva la función de bloqueo de la conexión Bluetooth. (Página 22)

## Panel frontal

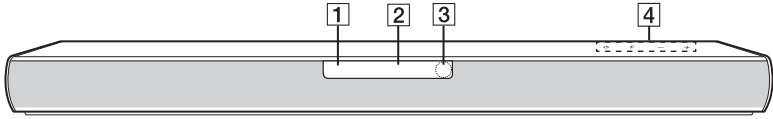





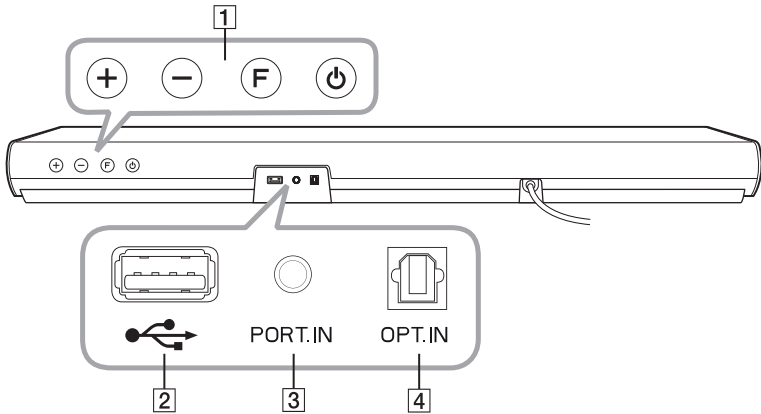

- 1 LED de espera (rojo)
- 2 LED de función (blanco)
- 3 Sensor remoto
- 4 Los botones están en la parte trasera.

## Panel trasero





- 1 **+ / -** (Volumen) : Ajusta el nivel de volumen.  
**F** (Función): Selecciona la función.  
**⏻** (En espera)
- 2 **USB** : conecta a un equipo USB.
- 3 **PORT.IN** (Portable) : conecta a un equipo Portátil.
- 4 **OPT. IN** (Optical) : conecta a un equipo Óptico.

## Sobre el estado de LED

LED	Estado	Descripción
OPTICAL BLUETOOTH PORTABLE USB 	Se ilumina el LED OPTICAL.	Se selecciona la función OPTICAL.
OPTICAL BLUETOOTH PORTABLE USB 	Se ilumina el LED USB.	Se selecciona la función USB.
OPTICAL BLUETOOTH PORTABLE USB 	Parpadea el LED USB.	Pausa la reproducción USB.
OPTICAL BLUETOOTH PORTABLE USB 	Se ilumina el LED <b>Bluetooth</b> .	Emparejado con dispositivo <b>Bluetooth</b> .
OPTICAL BLUETOOTH PORTABLE USB 	Parpadea el LED <b>Bluetooth</b> .	Esperando la conexión <b>Bluetooth</b> .
OPTICAL BLUETOOTH PORTABLE USB 	Se ilumina el PORTABLE LED.	Se selecciona la función PORTABLE.

### ! Nota

- Cuando se pulsa cualquier botón, parpadea el LED (rojo) de espera de la unidad principal.
- Cuando se pulsa el botón  (Silencio), parpadea lentamente el LED (rojo) de espera.
- Cuando esta unidad alcanza un volumen mínimo, la bombilla LED en modo de espera (Rojo) se enciende por 2 segundos y parpadea lentamente.
- Cuando esta unidad alcanza el volumen máximo, se ilumina el LED (rojo) de espera durante 2 segundos.
- Al pulsar el botón de volumen (/) continuamente, el LED de modo espera (rojo) parpadea rápidamente.

## Funciones útiles para usar la unidad.

Función	Descripción	Pendiente	Haga esto
Encendido/ Apagado con el mando a distancia de la TV (Página 18)	Le permite controlar el volumen de esta unidad utilizando el mando a distancia de su TV, incluso aunque sea de otra marca.  La configuración inicial de esta función estaba establecida como activada.	ENCENDIDO	Mantenga pulsado <b>DRC ON</b> en el mando a distancia durante unos 2 segundos. El LED (rojo) de modo espera parpadea una vez.
		APAGADA	Mantenga pulsado <b>DRC OFF</b> en el mando a distancia unos 2 segundos. El LED (rojo) de modo espera parpadea una vez.
BT Lock Encendido/ Apagada (Página 22)	Solamente es posible conectar un dispositivo <b>Bluetooth</b> con las funciones <b>Bluetooth</b> .  La configuración inicial de esta función estaba establecida como desactivada.	ENCENDIDO	Mantenga pulsada la tecla <b>AUTO POWER ON</b> en el mando a distancia durante unos 2 segundos en función <b>Bluetooth</b> . El LED (rojo) de modo espera parpadea una vez.
		APAGADA	Mantenga pulsada la tecla <b>AUTO POWER OFF</b> en el mando a distancia durante unos 2 segundos en función <b>Bluetooth</b> . El LED (rojo) de modo espera parpadea una vez.
Auto poder encendido/ apagado (Página 19)	Permite que se encienda y apague la unidad de forma automática mediante las señales de entrada: <b>Óptica o Bluetooth</b> .  La configuración inicial de esta función estaba establecida como activada.	ENCENDIDO	Pulse <b>AUTO POWER ON</b> en el mando a distancia. El LED (rojo) de modo espera parpadea una vez.
		APAGADA	Pulse <b>AUTO POWER OFF</b> en el mando a distancia repetidamente. El LED (rojo) de modo espera parpadea una vez.

# Instalación de la barra de sonido

Puede escuchar sonidos conectando la unidad al otro dispositivo: TV, reproductor de discos Blu-ray, reproductor DVD, etc.

Coloque la unidad frente al TV y conéctela al dispositivo que desee. (Consulte las páginas 12 - 15)

Usted puede colocar el subwoofer inalámbrico en cualquier parte de su habitación. Pero es más recomendable colocar el subwoofer cerca de la unidad principal. Gírelo ligeramente hacia el centro de la habitación para reducir las reflexiones contra las paredes.



## ! Precaución

- Para un mejor rendimiento de la conexión inalámbrica, como **Bluetooth** o subwoofer inalámbrico, no instale la unidad en muebles metálicos ya que la conexión inalámbrica se comunica a través de un módulo situado en la parte inferior de la unidad.
- Tenga cuidado de no arañar la superficie de la unidad/subwoofer al realizar la instalación o si los mueve.

## ! Nota

Para un uso cómodo de los botones, se recomienda mantener una distancia entre la barra de sonido y el televisor cuando se instala la barra de sonido.

## Conexión del subwoofer inalámbrico

### Indicador LED de subwoofer inalámbrico

Color de LED	Funcionamiento
Verde (parpadea)	Se está intentando realizar la conexión.
Verde	La conexión se ha completado.
Rojo	El subwoofer inalámbrico está en modo de espera o la conexión ha fallado.
Apagado (sin pantalla)	El cable de alimentación del subwoofer inalámbrico está desconectado.

### Ajuste inicial de una ID para el subwoofer inalámbrico

1. Conecte el cable de alimentación de la barra de sonido y el subwoofer inalámbrico a la salida.
2. Encienda la barra de sonido. La barra de sonido y el subwoofer inalámbrico se conectarán **automáticamente**.

### Conexión inalámbrica manual

Cuando su conexión no se haya completado, podrá ver el LED rojo parpadeando en el subwoofer inalámbrico y éste no emitirá ningún sonido. Para resolver este problema, siga estos pasos.

1. Pulse el botón **Pairing** en la parte trasera del subwoofer inalámbrico.

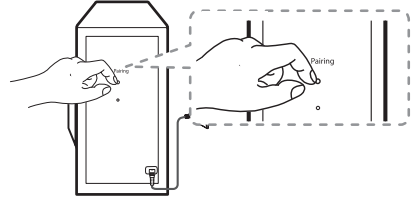

- El LED verde en la parte posterior del subwoofer inalámbrico parpadea rápidamente. (Si el LED verde no parpadease, mantenga pulsado el botón **Pairing**.)
2. Encienda la unidad principal.
  3. Ha finalizado el proceso de sincronización.
    - Se ilumina el LED verde de la parte trasera del subwoofer Inalámbrico.

**! Nota**

- Transcurren unos segundos (o más tiempo) hasta que el subwoofer y la unidad se comunican entre ellos y producen sonido.
- Entre más cerca estén la unidad principal y el subwoofer, mejor será la calidad del sonido. Se recomienda instalar la unidad principal y el subwoofer lo más cerca posible y evitar los casos a continuación.
  - Hay un obstáculo entre la unidad principal y el subwoofer inalámbrico.
  - Hay un dispositivo que utiliza la misma frecuencia con esta conexión inalámbrica, como un aparato médico, un microondas o un dispositivo LAN inalámbrico.
  - Mantenga la barra de sonido y el subwoofer inalámbrico alejados del equipo (p.ej., ruteador inalámbrico, horno microondas, etc.) a más de 1 m para prevenir la interferencia del inalámbrico.

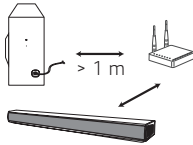

## Colocación del núcleo de ferrita

El núcleo de ferrita puede no estar incluido, dependiendo de la normativa de cada país.

### Coloque el núcleo de ferrita para el cable de alimentación y los cables de los altavoces

Debe colocar un núcleo de ferrita para reducir o eliminar las interferencias eléctricas.

1. Tire del tope [a] del núcleo de ferrita para abrirlo.
2. Enrole el cable de alimentación alrededor del núcleo de ferrita dos veces.
3. Cierre el núcleo de ferrita hasta oír un clic.

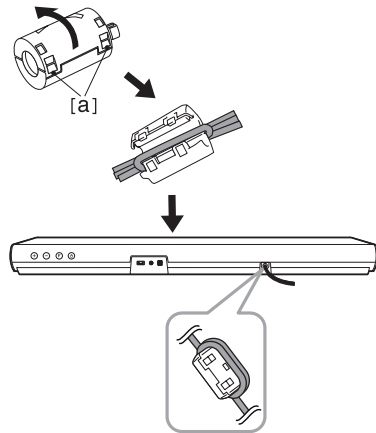

## Conexiones al televisor

### Utilización de un cable ÓPTICO

1. Conecte la clavija OPT. IN de la unidad en la toma OPTICAL OUT del televisor con un cable OPTICAL.

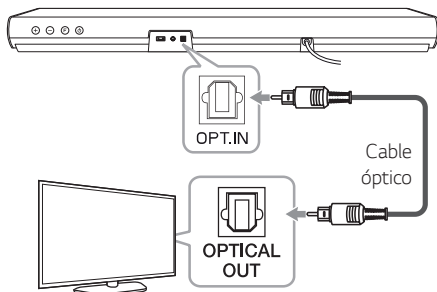

2. Seleccione la fuente de entrada como Óptica pulsando el botón **OPTICAL** en el mando a distancia o **F** de forma repetida.

Puede ver que el LED OPTICAL se enciende. A continuación se selecciona la función óptica.

#### ! Nota

- La función ARC se selecciona automáticamente cuando la señal ARC viene de la TV, sin importar qué tipo de función esté utilizando.
- Puede disfrutar del sonido del televisor a través de los altavoces de esta unidad. Pero, con algunos televisores, debe seleccionar el estado de altavoces externos en el menú del televisor. (Para más detalles, consulte el manual de usuario del televisor.)
- Establezca la salida de sonido de la TV para escuchar el sonido a través de esta unidad: Menú de ajuste de TV → [Sonido] → [Salida de Sonido de TV] → [Altavoz Externo (Óptico)]
- Los detalles del menú de ajustes de TV pueden variar dependiendo de los fabricantes o de los modelos de TV.

## Conexión de equipos opcionales

### Conexión OPT. IN

Conecte una clavija de salida óptica para dispositivos externos a la toma OPT. IN.

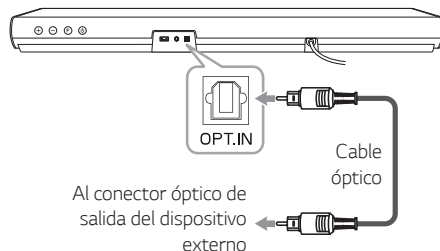

1. Conecte la clavija OPT. IN de la parte trasera de la unidad en la toma OPTICAL OUT del dispositivo externo.
2. Seleccione la fuente de entrada como Óptica pulsando el botón **OPTICAL** en el mando a distancia o **F** de forma repetida.

Puede ver que el LED OPTICAL se enciende. A continuación se selecciona la función óptica.

3. Escuche el sonido.

#### ! Nota

La función ARC se selecciona automáticamente cuando la señal ARC viene de la TV, sin importar qué tipo de función esté utilizando.

## Conexión ENTRADA PORTÁTIL

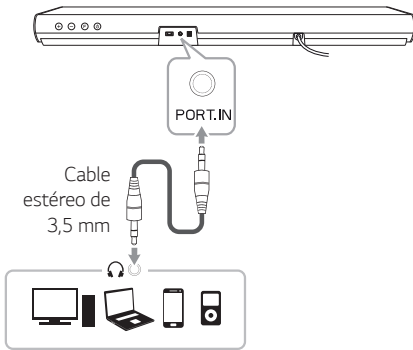

### Escuchar música desde un reproductor externo

La unidad se puede utilizar para reproducir música desde muchos tipos de reproductores o componentes portátiles.

1. Conecte el reproductor portátil en el conector PORT.IN de la unidad con un cable estéreo de 3,5 mm.
2. Seleccione la fuente de entrada como PORTABLE pulsando repetidamente el botón F.

Puede ver que el LED PORTABLE se enciende. A continuación se selecciona la función PORTABLE.

3. Encienda el reproductor portátil o dispositivo externo y comience su reproducción.

## Conexión USB

Conecte el dispositivo de memoria USB al puerto USB de la parte trasera de la unidad.

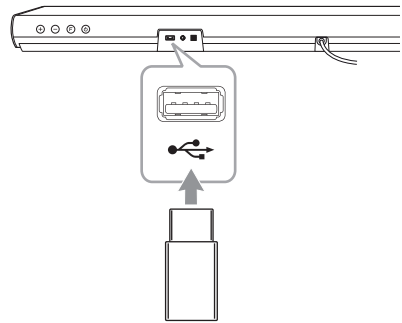

Para obtener más información de la reproducción de archivos en un dispositivo USB, consulte la página 18.

Retirada del dispositivo USB del aparato

1. Elija una función/modo diferente.
2. Retire el dispositivo USB del aparato.

### Dispositivos USB compatibles

- Reproductor MP3: Reproductor MP3 tipo flash.
- Unidad USB Flash: Dispositivos compatibles con USB 1.1.
- La función USB de esta unidad no es compatible con algunos dispositivos USB.

## Requisitos de los dispositivos USB

- No son compatibles aquellos dispositivos que requieren la instalación de programas adicionales conectados a un ordenador.
- No retire el dispositivo USB durante el funcionamiento.
- Para los USB de gran capacidad, puede necesitarse más de un minuto para realizar la búsqueda.
- Para evitar la pérdida de datos, haga una copia de seguridad de todos los datos.
- Esta unidad no es compatible cuando el número total de archivos es de 999 o superior.
- No se puede conectar el puerto USB de la unidad a un ordenador. El equipo no se puede utilizar como dispositivo de almacenaje.
- Esta unidad no admite el sistema de archivos exFat. (Los sistemas FAT16/FAT32 están disponibles.)
- Dependiendo de algunos dispositivos, puede que la unidad no reconozca los siguientes.
  - Disco duro externo
  - Lectores de tarjetas
  - Dispositivos bloqueados
  - Dispositivos USB de tipo rígido
  - Hub USB
  - Utilizar cables de extensión USB
  - iPhone/iPod/iPad
  - Dispositivo Android

## Archivo reproducible

### Frecuencia de muestreo

MP3 : de 32 a 48 kHz  
WMA : de 32 a 48 kHz

### Bitrate

MP3 : de 80 a 320 kbps  
WMA : de 56 a 128 kbps

- Número máximo de archivos: Menos de 999
- Directorios máximos: Menos de 99
- Un archivo protegido por DRM (Gestión de Derechos Digitales) no se puede utilizar en el dispositivo.
- No se pueden reproducir archivos de vídeo en el dispositivo de almacenaje USB.
- Dependiendo del rendimiento de su dispositivo USB puede que la reproducción no funcione bien.

### ! Nota

- Las carpetas y los archivos del USB se reconocen como a continuación.

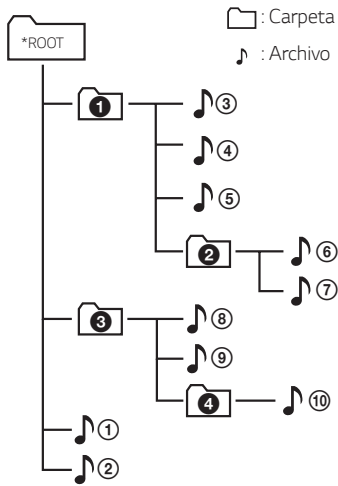

- El archivo se reproducirá desde el archivo 🎵 1 al 🎵 10 uno por uno.
- Los archivos se reproducen en el orden de grabación, que puede ser diferente en función de las circunstancias de grabación.
- No podrá ver los archivos ni las carpetas en esta unidad.

## Operaciones básicas

### Funcionamiento USB

1. Conecte el dispositivo USB al puerto USB.
2. Seleccione la fuente de entrada como USB pulsando **F** repetidamente. Puede ver que el LED de USB se enciende. A continuación se selecciona la función USB.

Para	Haga esto
Reproducción	Pulse <b>▶▶</b> en el mando a distancia.
Pausa	Durante la reproducción, pulse <b>▶▶</b> en el mando a distancia.
Salta a el archivo anterior/ siguiente	Durante la reproducción, pulse <b>▶▶</b> en el mando a distancia para pasar al archivo siguiente. Antes de 2 segundos de reproducción, pulse <b>◀◀</b> en el mando a distancia para pasar al archivo anterior. Tras 3 segundos de reproducción, pulse <b>◀◀</b> en el mando a distancia para ir al principio del archivo.
Busca una sección dentro de un archivo	Mantenga pulsado <b>◀◀ / ▶▶</b> en el mando a distancia durante la reproducción y suéltelo en el punto donde desee retomar la reproducción.
Continuar la reproducción	Esta unidad memoriza una canción que está sonando que se ha reproducido antes de cambiar la función o de apagar la unidad.

#### ! Nota

- Es posible que el punto de reanudación se borre cuando se desconecta el cable de alimentación o se retira el dispositivo USB de la unidad.
- Si la función USB no funciona, compruebe si está seleccionada la función USB.
- Cuando se pausa la reproducción USB, parpadea el LED USB de la unidad principal.

## Otras operaciones

### DRC (Control de rango dinámico)

Obtiene un sonido claro cuando se baja el volumen y previene subidas repentinas de volumen (solo Dolby Digital). Esta función se apaga o se enciende cuando se pulsa **DRC ON/OFF**.

### Apagado temporal del sonido

Pulse **⏸** (Silencio) para que el equipo quede en silencio.

Para cancelarlo, pulse **⏸** (Silencio) de nuevo en el mando a distancia o cambie el nivel del volumen.

### Uso del mando a distancia del televisor

Puede controlar algunas funciones de esta unidad con el mando a distancia de su televisor, incluso si el producto es de otra empresa.

Las funciones controlables son la subida/bajada de volumen y el silencio.

Mantenga pulsado **DRC ON** en el mando a distancia durante unos 2 segundos. El LED del modo de espera parpadea una vez. A continuación esta función ya está habilitada.

Para apagar esta función, mantenga pulsado **DRC OFF** unos 2 segundos. El LED del modo de espera parpadea una vez. A continuación se deshabilita esta función.

#### ! Nota

- Marcas de televisores compatibles

LG	Panasonic	Philips	Samsung
Sharp	Sony	Toshiba	Vizio

- Asegúrese de que la salida de sonido del televisor está seleccionada en [Altavoz externo].
- Dependiendo del mando a distancia, esta función podría no funcionar correctamente.
- Esta función no es compatible con el mando a distancia mágico del televisor LG.

## Atenuador de pantalla automática

La función LED se oscurecerá automáticamente si no se pulsa ninguna tecla durante 15 segundos.

Al pulsar cualquier botón, se iluminará de nuevo el LED de Función.

## AUTO DESCONEXIÓN

Esta unidad se apagará automáticamente para evitar el consumo eléctrico si la unidad principal no se conecta a un dispositivo externo y no se utiliza durante 15 minutos.

Esta unidad también se apaga después de seis horas si la unidad principal ha sido conectada a otro dispositivo a través de la entrada analógica. (Ej. Portátiles, etc..)

## Modo de desconexión de la conexión de red inalámbrica o el dispositivo inalámbrico

Ponga la función ENCENDIDO/APAGADO AUTOMÁTICO en apagado y apague la unidad.

## Encendido/Apagado automático

Esta unidad se enciende automáticamente con una fuente de entrada: Óptico o **Bluetooth**.

Cuando enciende su TV o un dispositivo externo conectado a esta unidad, ésta reconoce la señal de entrada y selecciona la función adecuada. Puede escuchar el sonido desde su dispositivo.

Si intenta conectar su dispositivo **Bluetooth**, esta unidad se enciende y se conecta a su **Bluetooth**.

Esta función se apaga o se enciende cuando se pulsa **AUTO POWER ON/OFF**.

### ! Nota

- Tras encender la unidad con la función AUTO POWER, se apagará automáticamente si durante un periodo de tiempo no hay señal desde el dispositivo externo.
- Si apaga la unidad directamente, no se podrá encender automáticamente la función AUTO POWER. Sin embargo, la unidad se puede encender con la función AUTO POWER cuando la señal óptica entra después de 5 segundos sin señal.
- Dependiendo del dispositivo conectado, puede no estar disponible esta función.
- Si desconecta la conexión **Bluetooth** de esta unidad, algunos dispositivos **Bluetooth** intentarán continuamente conectarse a la unidad. Por esto es recomendable desconectar la conexión antes de apagar la unidad.
- Cuando se enciende la unidad por primera vez, la función de encendido/apagado automático se pone en estado encendido.
- Para usar esta función, la unidad principal debe estar registrada en la lista de dispositivos emparejados del dispositivo **Bluetooth**.
- Puede ajustar la función AUTO POWER solo cuando esta unidad está encendida.

## Cambio de función automático

Esta unidad reconoce señales de entrada como Óptica, **Bluetooth** y Portátil y cambia a la función adecuada automáticamente.

### Cuando entra la señal óptica

Cuando enciende el dispositivo externo conectado a esta unidad mediante un cable óptico, esta unidad cambia la función a óptica. Puede escuchar el sonido desde su dispositivo.

### Cuando intenta conectar un dispositivo Bluetooth

Cuando intenta conectar su dispositivo **Bluetooth** a esta unidad, se selecciona la función **Bluetooth**. Reproduzca su música en el dispositivo **Bluetooth**.

### Cuando hay conectado un cable estéreo de 3,5 mm

Cuando conecta su dispositivo portátil con un cable estéreo de 3,5 mm, esta unidad cambia a la función a Portátil. Puede oír la música de su dispositivo.

#### Nota

- Para cambiar a la función óptica son necesarios 5 segundos sin señal.
- Si está seleccionada la función de bloqueo de conexión de **Bluetooth**, la conexión **Bluetooth** solo estará disponible en la función **Bluetooth**. (Página 22)

# Uso de la tecnología BLUETOOTH®

## Acerca de BLUETOOTH

**Bluetooth** es una tecnología de comunicación inalámbrica para conexiones de corta distancia.

Puede interrumpirse el sonido cuando hay interferencias causadas por otras ondas electrónicas de la misma frecuencia o si se conectan dispositivos **Bluetooth** en otras habitaciones cercanas.

La conexión de dispositivos individuales bajo tecnología inalámbrica **Bluetooth** no causa ningún cambio. Se puede usar un teléfono con tecnología inalámbrica **Bluetooth** a través de Cascade si las conexión se ha realizado con tecnología inalámbrica **Bluetooth**.

- Dispositivos disponibles: Teléfono inteligente, MP3, ordenador portátil, etc..
- Versión: 4.0
- Códec: SBC

## Perfiles de Bluetooth

Para utilizar la tecnología inalámbrica **Bluetooth** los dispositivos deben tener capacidad para interpretar ciertos perfiles. Esta unidad es compatible con el perfil siguiente.

A2DP (Advanced Audio Distribution Profile)

# Escuchar música almacenada en dispositivos BLUETOOTH

## Acoplar su equipo y un aparato Bluetooth

Antes de iniciar el procedimiento de emparejamiento, asegúrese de que la función **Bluetooth** del dispositivo inteligente esté encendida. Consulte la guía de usuario del aparato **Bluetooth**. Una vez realizado con éxito el acoplamiento, no es necesario volver a realizarlo.

1. Seleccione la fuente de entrada como **Bluetooth** pulsando repetidamente el botón **F**.
  - El LED **Bluetooth** parpadeará.
2. Encienda el aparato **Bluetooth** y realice la operación de acoplamiento. Durante la búsqueda del aparato **Bluetooth**, quizás se muestre una lista de los dispositivos encontrados en la pantalla del aparato **Bluetooth**, dependiendo del tipo de aparato de que se trate. Su unidad aparece como "LG SJ2 (XX)".

### ! Nota

- XX son los dos últimos dígitos de la dirección **Bluetooth**. Por ejemplo, si su unidad dispone de una dirección **Bluetooth** como 9C:02:98:4A:F7:08, verá "LG SJ2 (08)" en su dispositivo **Bluetooth**.
- Dependiendo del tipo de aparato de se trate, el modo de acoplamiento puede ser diferente. Introduzca el código PIN (0000) según sea necesario.

3. Cuando la unidad se haya conectado con éxito a su dispositivo **Bluetooth**, se iluminará el LED **Bluetooth**.
4. Escuche la música.  
Para reproducir la música almacenada en el aparato **Bluetooth**, consulte la guía de usuario del aparato **Bluetooth**.

**! Nota**

- Cuando utilice tecnología **Bluetooth**, deberá hacer una conexión entre la unidad y el dispositivo **Bluetooth** tan cercana como sea posible y mantener la distancia. Sin embargo, podría no funcionar correctamente en el caso siguiente:
  - Hay un obstáculo entre la unidad y el dispositivo **Bluetooth**.
  - Hay un dispositivo que utiliza la misma frecuencia con tecnología **Bluetooth**, como un aparato médico, un microondas o un dispositivo LAN inalámbrico.
- Si la conexión por **Bluetooth** no funciona bien, trate de realizar nuevamente la vinculación.
- El sonido podría interrumpirse cuando otra onda electrónica interfiera en la conexión.
- El emparejamiento está limitado a un dispositivo **Bluetooth** por cada unidad y no se admite el emparejamiento múltiple.
- Dependiendo del tipo de aparato, quizás no pueda usar la función **Bluetooth**.
- Puede disfrutar de la función **Bluetooth** con un smartphone, MP3, notebook, etc..
- Cuanto mayor sea la distancia entre la unidad y el dispositivo **Bluetooth**, peor será la calidad del sonido.
- La conexión **Bluetooth** se desconectará cuando se apague la unidad o se aleje el dispositivo **Bluetooth** de ella.
- Si se desconecta la conexión **Bluetooth**, vuelva a conectar el dispositivo **Bluetooth** a la unidad.

**! Nota**

- Cuando la unidad no está conectada con el dispositivo **Bluetooth**, el LED de **Bluetooth** parpadeará.
- Cuando se conecta un dispositivo **Bluetooth** (dispositivo iOS, etc.) a esta unidad o cuando se utiliza el dispositivo, el nivel de volumen se puede sincronizar su nivel de volumen.
- Puede controlar el dispositivo **Bluetooth** con los botones **⏮ / ⏭** (Saltar) y **⏸** (Reproducir/Pausa) del mando a distancia.
- Si se cambia a otra función después de conectar el **Bluetooth**, se desconectará la conexión **Bluetooth** y si se retorna a la función **Bluetooth**, se conectará automáticamente la conexión **Bluetooth**.

**Bloqueo de la conexión BLUETOOTH (BT Lock)**

Puede limitar la conexión **Bluetooth** a solo **Bluetooth** para evitar una conexión **Bluetooth** accidental.

Mantenga pulsada la tecla **AUTO POWER ON** en el mando a distancia durante unos 2 segundos en función de BT (**Bluetooth**). El LED del modo de espera parpadea una vez. A continuación esta función ya está habilitada.

Para desactivar esta función, mantenga pulsado el botón **AUTO POWER OFF** del mando a distancia unos 2 segundos en la función **Bluetooth**. El LED del modo de espera parpadea una vez. A continuación se deshabilita esta función.

**! Nota**

Aunque ajuste la conexión **Bluetooth** a Encendido, esta barra de sonido se enciende por la función de AutoEnergía. Apague la función de AutoEnergía para evitarlo. (Página 19)

## Ajuste de la calidad del sonido

### Ajustes del efecto de sonido

Este sistema cuenta con dos campos de sonido envolvente predeterminados. Puede seleccionar el modo de sonido deseado con cada efecto de sonido.

Efecto de sonido	Descripción
STANDARD	Puede disfrutar de un sonido optimizado.
BASS BLAST	Refuerza el bajo y el sonido potente.

#### ! Nota

- En alguno de los modos de efecto de sonido, algunos altavoces pueden no emitir sonido, o un sonido bajo.  
Depende del modo de sonido y la fuente de audio; no se trata de un defecto.
- Puede ser necesario reiniciar el modo de efectos de sonido, tras cambiar la entrada, en ocasiones incluso tras cambiar el archivo de sonido.

## Ajuste de la configuración del nivel del woofer

Se puede ajustar el nivel de sonido del subwoofer según su preferencia.

Pulse **WOOFER LEVEL**  $\pm$ / $\mp$  en el mando a distancia para ajustar el nivel del woofer.

#### ! Nota

Cuando el nivel del subwoofer llegue al máximo o mínimo, el LED (rojo) de reposo de la unidad principal se iluminará durante 2 segundos.

# Solución de problemas

## General

PROBLEMA	CAUSA & SOLUCIÓN
La unidad no funciona correctamente.	<ul style="list-style-type: none"> <li>• Desconecte la alimentación de esta unidad y del dispositivo externo conectado (TV, woofer, reproductor de DVD, amplificador, etc.) y vuelva a encenderlos.</li> <li>• Desconecte el cable de alimentación de esta unidad y el dispositivo externo conectado (TV, Woofer, reproductor DVD, Amplificador, etc.) e intente de nuevo la conexión.</li> <li>• Los ajustes previos podrían no guardarse cuando se apaga el dispositivo.</li> </ul>
Sin alimentación eléctrica	<ul style="list-style-type: none"> <li>• No está enchufado el cable de alimentación. Conecte el cable de alimentación</li> <li>• Compruebe el estado accionando otros dispositivos electrónicos.</li> </ul>
No hay sonido	<ul style="list-style-type: none"> <li>• Está seleccionada una fuente de entrada incorrecta. Compruebe la fuente de entrada y seleccione la fuente de entrada correcta.</li> <li>• La función de silenciamiento del audio está activada. Pulse  (Silencio) o ajuste el nivel del volumen para cancelar la función de silenciamiento del audio.</li> <li>• Cuando esté utilizando la conexión con un dispositivo externo (establezca el cuadro superior, dispositivo <b>Bluetooth</b>, etc.), ajuste el nivel de volumen del dispositivo.</li> </ul>
No hay sonido procedente del woofer	<ul style="list-style-type: none"> <li>• El cable de alimentación del subwoofer no está conectado. Enchufe, de manera segura, el cable de alimentación a la toma de pared.</li> <li>• Se ha desconectado la asociación entre la unidad y el subwoofer. Conecte la unidad y el subwoofer. (Página 12)</li> </ul>
El mando a distancia no funciona correctamente.	<ul style="list-style-type: none"> <li>• El mando a distancia está demasiado lejos de la unidad. Utilice el mando a una distancia no superior a 7 metros.</li> <li>• Hay un obstáculo en el espacio entre el mando a distancia y la unidad. Retire el obstáculo.</li> <li>• Las baterías del mando a distancia están descargadas. Reemplace las pilas por unas nuevas.</li> </ul>
La función AUTO POWER no funciona.	<ul style="list-style-type: none"> <li>• Compruebe la conexión de los dispositivos externos tales como TV, DVD/Reproductor Blu-Ray o dispositivo <b>Bluetooth</b>.</li> <li>• Dependiendo del dispositivo conectado, puede no estar disponible esta función.</li> </ul>
La unidad no se conecta con el dispositivo <b>Bluetooth</b> .	<ul style="list-style-type: none"> <li>• Desactive la función de bloqueo de la conexión <b>Bluetooth</b>. (Página 22)</li> </ul>

PROBLEMA	CAUSA & SOLUCIÓN
<p>Cuando sienta que el sonido de salida de la unidad es bajo.</p>	<p>Compruebe los detalles siguientes y ajuste la unidad de acuerdo a los mismos.</p> <ul style="list-style-type: none"> <li>• Cambie de [ON] el estado de la función DRC a [OFF] con el mando a distancia.</li> <li>• Con la barra del sonido conectada con la TV, cambie la configuración de la AUDIO DIGITAL OUT (SÁLIDA DE AUDIO DIGITAL) en el Menú Configuración TV de [PCM] a [AUTO] o [BITSTREAM].</li> <li>• Con la barra del sonido conectada con el Reproductor, cambie la configuración de la AUDIO DIGITAL OUT (SÁLIDA DE AUDIO DIGITAL) en el Menú Configuración Reproductor de [PCM] a [PRIMARY PASS-THROUGH] o [BITSTREAM].</li> </ul>

## NOTAS para el uso inalámbrico

PROBLEMA	CAUSA & SOLUCIÓN
<p>Este dispositivo puede tener interferencias inalámbricas.</p>	<ul style="list-style-type: none"> <li>• La conexión inalámbrica puede no funcionar correctamente en áreas donde la señal es débil.</li> <li>• Instale el dispositivo lo bastante cerca del subwoofer inalámbrico.</li> <li>• Para lograr un funcionamiento óptimo, no instale el dispositivo sobre mobiliario metálico.</li> </ul>
<p>El dispositivo <b>Bluetooth</b> podría no funcionar correctamente o causar ruido en los casos siguientes.</p>	<ul style="list-style-type: none"> <li>• Cuando alguna parte de su cuerpo hace contacto con el transceptor del dispositivo <b>Bluetooth</b> o la barra de sonido.</li> <li>• Cuando hay un obstáculo o pared, o si el dispositivo se ha instalado en punto aislado.</li> <li>• Cuando haya un dispositivo (LAN inalámbrico, equipos médicos o un microondas) que utiliza la misma frecuencia, separe los productos cuanto sea posible.</li> <li>• Cuando conecte el dispositivo al dispositivo <b>Bluetooth</b>, acerque los productos cuanto sea posible.</li> <li>• Si se aleja demasiado el dispositivo del dispositivo <b>Bluetooth</b>, se interrumpirá la conexión y pueden ocurrir fallos de funcionamiento.</li> </ul>

## Marcas comerciales y licencia

Las restantes marcas comerciales y otras marcas comerciales son propiedad de sus respectivos propietarios.

---



Fabricado bajo licencia de Dolby Laboratories. Dolby, Dolby Audio y el símbolo de doble D son marcas comerciales de Dolby Laboratories.

---



La marca mundial **Bluetooth**® y los logotipos son marcas registradas de Bluetooth SIG, Inc. y el uso de esas marcas por parte de LG Electronics se realiza bajo licencia.

Otras marcas comerciales y nombre comerciales son propiedad de sus respectivos propietarios.

---

# Especificaciones

General	
Requisitos de alimentación	Consulte la etiqueta principal de la unidad.
Consumo de energía	Consulte la etiqueta principal de la unidad.
	Reposo conectado en red: 0,5 W (Si están activados todos los puertos de red.)
Dimensiones (An x Al x F)	Aprox. 660,0 mm x 56,0 mm x 99,0 mm con pie
Temperatura de funcionamiento	5 °C a 35 °C
Humedad de funcionamiento	5 % a 90 %
Fuente de alimentación BUS	5 V  500 mA
Frecuencia de muestreo de audio de entrada digital disponible	32 kHz, 44,1 kHz, 48 kHz, 88,2 kHz, 96 kHz
Formato de audio de entrada digital disponible	Dolby Audio, PCM
Entradas	
OPT. IN (Entrada de audio digital)	0 dBfs, toma óptica x 1
PORT. IN (Entrada portátil)	0,4 Vrms (toma estéreo de 3,5 mm) x 1
Amplificador (Potencia de salida RMS)	
Total	160 W RMS
Frontal	30 W RMS x 2 (8 $\Omega$ a 1 kHz, 10% THD)
Surround	100 W RMS (3 $\Omega$ a 100 Hz, 10% THD)
Subwoofer inalámbrico	
Requisitos de alimentación	Consulte la etiqueta principal del subwoofer.
Consumo de energía	Consulte la etiqueta principal del subwoofer.
Tipo	1 altavoz de 1 vía
Impedancia	3 $\Omega$
Potencia nominal de entrada	100 W RMS
Potencia Máxima de entrada	200 W RMS
Dimensiones (An x Al x F)	Aprox. 185,5 mm x 303,0 mm x 205,0 mm

- El diseño y las especificaciones están sujetos a cambios sin previo aviso de mejoras.

# Mantenimiento

## Manejo de la unidad

### Envío del aparato

Guarde la caja y los materiales de embalaje originales. Si necesita enviar la unidad, para la máxima protección, vuelva a embalarla como la recibió originalmente de fábrica.

### Para mantener las superficies exteriores limpias

- No utilice líquidos volátiles, del tipo de sprays insecticidas, cerca del aparato.
- Si limpia apretando con fuerza, podría dañar la superficie.
- No deje productos de goma o plástico en contacto con el aparato durante un periodo prolongado de tiempo.

### Limpieza de la unidad

Para limpiar la unidad, utilice un paño suave y seco. Si las superficies están muy sucias, utilice un trapo suave ligeramente humedecido con una solución de detergente suave. No utilice productos fuertes, como alcohol, bencina o disolvente, porque podrían dañar la superficie de la unidad.

