



☎ 1-888-LGCANADA
FOR LG CUSTOMER SERVICE

Owner's Manual

Electric and Gas Dryer

DLE8377WM / DLG8388WM / DLE8377NM
DLG8388NM / DLE8377CM / DLG8388CM

Thank you for buying a LG Dryer.
Please read your manual carefully, as it provides instructions
on safe Installation, Use and Maintenance.
Record the Model and Serial Numbers, and retain the
manual for future reference.

website : <http://www.lg.ca>

e-mail : <http://www.LGService.com/techsup.html>

P/No.: 3828EL3010C

PRODUCT FEATURES

1

OUTSTANDING PERFORMANCE

Not to mention unmatched big capacity, you can benefit from good time efficiency, quiet operation and energy saving system.

2

STAINLESS STEEL DRUM

Stainless steel drum doesn't generate any rust.

3

ARTISTIC DESIGN

Modern front panel look and big crystal-clear glass door make your dryer look stylish.

4

DIGITAL FABRIC CARE

Multi-Level temperature control takes better care of your clothes

5

EASY OF USE

An entire selection of user-friendly functions make operating the dryer easy.

6

USING THE RLM (REMOTE LAUNDRY MONITOR)

The RLM monitors status of your dryer. You can plug the display unit into any power outlet in your home. The RLM Display Unit can be purchased separately for this dryer.

7

WIDE VIEW LCD DISPLAY

LCD display is designed to easily access and read dry program.

8

DUAL SENSOR TECHNOLOGY

It makes it possible to sense even less than a 1 kg load size. So regardless of load weight, more accurate sensing is ensured.

What are Sensor Dry and Time Dry?

Your dryer provides sensor drying and time drying programs.

Sensor Dry : Dryer electronically sense laundry humidity and it automatically determines operation time based on the dryness of the load and the selected program. At times, you can see sudden increase or decrease in operation time. It happens because a sensor will detect laundry humidity within a certain period. Sudden change in operation time is not a malfunction.

Time Dry : You can manually set drying time to complete drying. Use dry performance if clothes are still damp after sensor dry cycle is finished. Time Dry is more effective for heavyweight and bulky items such as king-size bed sheets and thick work clothes.

TABLE OF CONTENTS

PART1. SPECIFICATIONS	3
PART2. IMPORTANT WARRANTY AND SAFETY INSTRUCTIONS	4-6
PART3. INITIAL STEPS FOR INSTALLING YOUR DRYER	7-12
PART4. ACCESSORIES INSTALLATION	13-14
PART5. ELECTRICAL REQUIREMENTS FOR ELECTRIC DRYER.....	15
PART6. ELECTRICAL REQUIREMENTS FOR GAS DRYERS.....	16
PART7. GAS REQUIREMENTS AND INSTRUCTIONS.....	17
PART8. EXHAUST REQUIREMENTS AND MAINTENANCE.....	18-19
PART9. OPERATING YOUR DRYER.....	20-27
PART10. TROUBLESHOOTING GUIDE.....	28-30
LG DRYER LIMITED WARRANTY.....	31

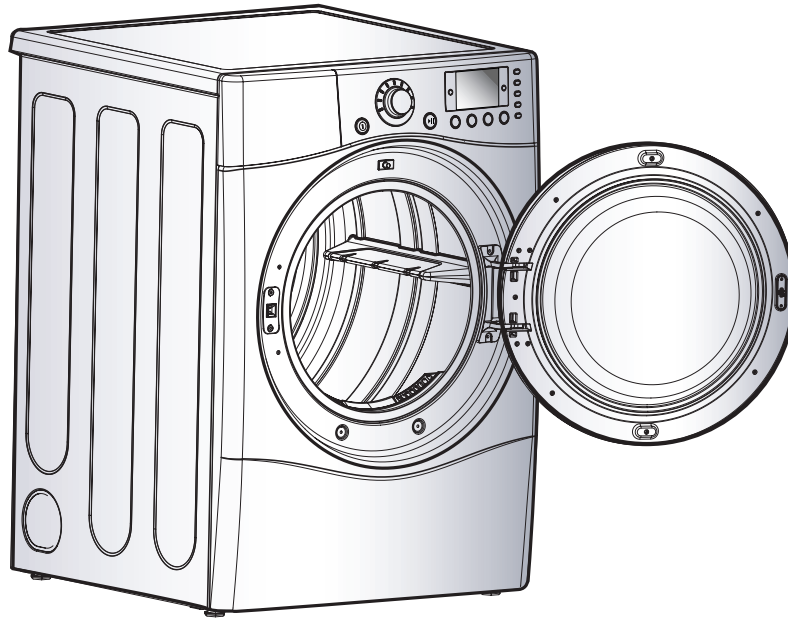

- Type : Electric and Gas Dryer
- Rating : Please refer to the rating label regarding detailed information.
- Size : 27 x 29.9 x 38.7(inch)
- Capacity : IEC 7.3cu.ft. (22.5 lb)
- Weight : 126 lbs (57.2 kg)

Specifications are subject to change by manufacturer.

■ ACCESSORIES



Dryer rack (1 each)

See page 23 for how to use.



Stacking kit (1 each)
Purchased Separately

See page 13 for how to use.

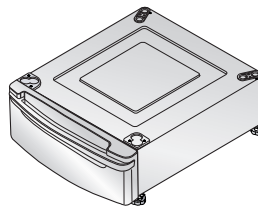

** Design of pedestals are subject to change without manufacturers notice.*

Pedestal (1 each)
Purchased Separately

See page 14 for how to use.



Remote Laundry Monitor
Purchased Separately

SEEKING WARRANTY ASSISTANCE

The Warranty for your Dryer is located at the end of this manual. Warranty Service is available by contacting your nearest LG Service Center. If this product is installed and operated per this manual, LG will repair or replace any parts defective in material or workmanship throughout the Warranty period, beginning the Date of Purchase.

 **WARNING!**

For your safety, the recommendations in this manual must be followed. To reduce the risk of fire or explosion, electric shock or to prevent property damage, personal injury, or death when using your appliance follow basic precautions, including the following.

Warranty Restriction: If the dryer is subjected to other than private family use, all warranty coverage is effective for only 90 days.

You will need the complete Model and Serial Number when requesting Warranty Service. Proof of purchase date is required.

Use the space below to record the model number and serial number of your new LG dryer.

Model No. _____

Serial No. _____

Date of Purchase _____

* Staple your receipt HERE.

IMPORTANT SAFETY INSTRUCTIONS

⚠ WARNING!

To help reduce any risk of electric shock, fire, or other personal injury or property damage when using your dryer, please exercise care and follow basic safety precautions, including the following:

- 1) Read all instructions before using the appliance.
- 2) Do not dry articles that have come into contact with gasoline, dry-cleaning solvents, or other flammable or explosive substances, as they give off vapors that could ignite or explode.
- 3) Do not allow children to play on or in the appliance. Close supervision of children is necessary when using the appliance.
- 4) Before the appliance is removed from service or discarded, remove the door to the drying compartment.
- 5) Do not reach into the appliance if the drum is moving.
- 6) Do not install or store this appliance where it will be exposed to the weather.
- 7) Do not tamper with controls.
- 8) Do not repair or replace any part of the appliance or attempt any servicing unless specifically recommended in the user-maintenance instructions.
- 9) Do not use heat to dry articles containing foam rubber or similarly textured rubber-like materials.
- 10) Clean lint screen before or after each load.
- 11) Keep area around the exhaust opening and adjacent surrounding areas free from the accumulation of lint, dust, and dirt.
- 12) The interior of the appliance and exhaust duct should be cleaned periodically by qualified service personnel.
- 13) Do not place items exposed to cooking oils in your dryer. Items contaminated with cooking oils may contribute to a chemical reaction that could cause a load to catch fire.
- 14) Do not use fabric softeners or products to eliminate static unless recommended by the manufacturer of the fabric softener or product.

SAVE THESE INSTRUCTIONS

GROUNDING INSTRUCTIONS

This appliance must be grounded. In the event of malfunction or breakdown, grounding will reduce the risk of electric shock by providing a path of least resistance for electric current. This appliance is equipped with a cord having an equipment-grounding conductor and a grounding plug. The plug must be plugged into an appropriate outlet that is properly installed and grounded in accordance with all local codes and ordinances.

WARNING - Improper connection of the equipment-grounding conductor can result in a risk of electric shock. Check with a qualified electrician or service person if you are in doubt as to whether the appliance is properly grounded.

Do not modify the plug provided with the appliance. If it will not fit the outlet, have a proper outlet installed by a qualified electrician.

This appliance must be connected to a grounded metal, permanent wiring system or an equipment-grounding conductor must be run with the circuit conductors and connected to the equipment-grounding terminal or lead on the appliance.

WHAT TO DO IF YOU SMELL GAS:

- Do not try to light a match or cigarette, or turn on any gas or electrical appliance.
- Do not touch any electrical switches. Do not use any phone in your building.
- Clear the room, building or area of all occupants.
- Immediately call your gas supplier from a neighbor's phone. Follow the gas supplier's instructions carefully.
- If you cannot reach your gas supplier, call the fire department.

WARNING

To reduce the risk of fire or explosion, electric shock, property damage, personal injury or death when using this appliance, please follow all instructions and information, including those in this manual and instructions provided by your gas supplier.

- Do not store or use any gasoline, dry-cleaning solvents any other flammable vapors or liquids in the area surrounding this appliance.
- Do not dry anything that has ever had anything flammable on it, even after washing.
- No washer can completely remove oil. Do not dry any articles that have ever had any kind of oil on them, including cooking oil.
- Articles containing foam, rubber, rubber-like materials, plastic or similar materials should be air dried.
- Failure to follow these instructions can result in fire, death or serious injury.
- A qualified service person or company must perform installation and service of this appliance.

WARNING!

- Keep flammable materials and vapors, such as gasoline, away from dryer.
- Place dryer at least 18 inches above the floor for a garage installation.
- Failure to do so can result in death, explosion or fire.

California Safe Drinking Water and Toxic Enforcement Act

This act requires the governor of California to publish a list of substances known to the state to cause cancer, birth defects or other reproductive harm and requires businesses to warn customers of potential exposure to such substances.

Gas appliances can cause minor exposure to four of these substances, namely benzene, carbon monoxide, formaldehyde and soot, caused primarily by the incomplete combustion of natural gas or LP fuels.

Properly adjusted dryers will minimize combustion. Exposure to these substances can be minimized further by properly venting the dryer to the outdoors.

The following instructions will help guide you through the initial steps of setting up your dryer for use. Please note that every section of this manual provides important information regarding the preparation and use of your dryer, and it is important that you review this entire manual before proceeding with any installation or use. More detailed instructions concerning electrical connections, gas connections, and exhaust requirements are provided in other parts of this manual.

STEP 1 Positioning the Dryer.

Choose a location with a solid floor for your dryer. Place the dryer at least eighteen inches above the floor for a garage installation. After placing the dryer in the desired location, please make sure that it has the required clearances shown below. If you are installing your dryer in a manufactured or mobile home, please refer to STEP 9 below for additional instructions.

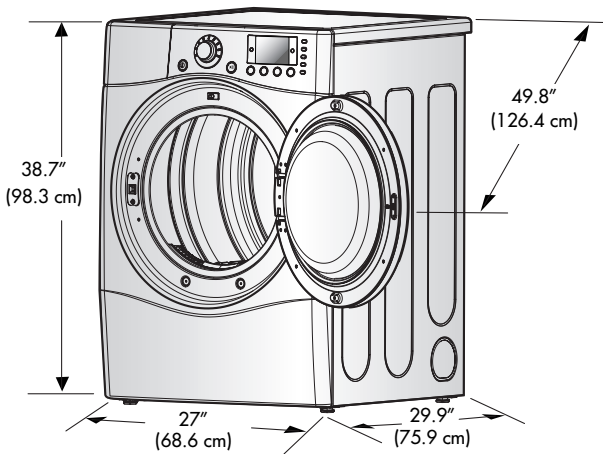

* Most installations require a minimum 5 1/2 in. (14 cm) clearance behind the dryer for the exhaust vent with elbow.

Note

Leveling legs should be secured.
All four legs are stably placed on the solid and even floor.
If dryer is not level, laundry may not tumble properly and sensor will not detect the accurate humidity information.
When leveling, please be cautious not to injure your fingers and toes.
If you install the dryer on the optional pedestal. It is necessary to level with the pedestal leveling legs.

Certain minimum clearances are required above, behind, and to the sides of the unit, as shown below. Those required minimum clearances are set forth in the picture below. Please keep the following instructions in mind when installing in a closet or recessed area:

- Consider allowing additional clearance for installation and servicing.
- Wall, door and floor molding may force additional clearances.
- An additional inch of clearance is recommended to minimize noise transfer .
- Consider space needed for companion appliances.
- For closet installations, the picture below shows the minimum required ventilation openings for the door. A louvered door with comparable ventilation openings is also acceptable.

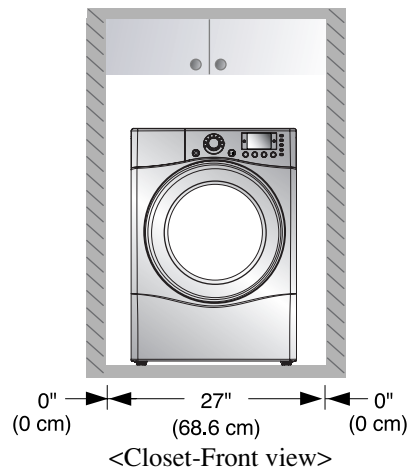
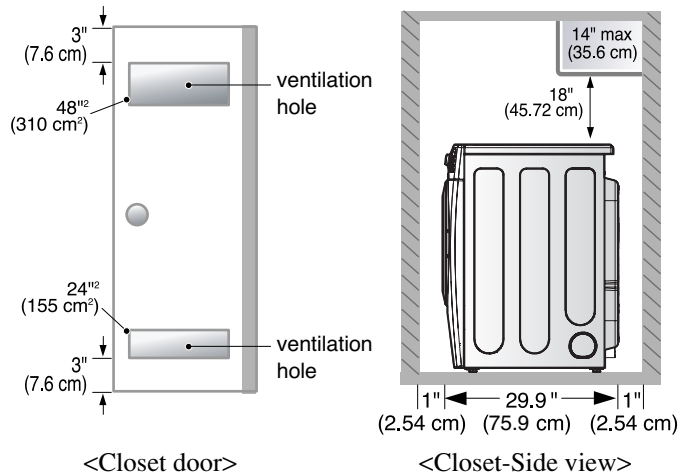

Once in position, adjust the leveling legs of the dryer until it is level from left to right and front to back. The leveling legs must remain firmly on the floor and the dryer should not rock. The maximum slope of the dryer from left to right or front to back should not exceed 2.5 cm (1 inch). If the dryer is not level, and if the slope exceeds 2.5 cm (1 inch), a load may not tumble properly and internal sensors may malfunction. Note: Other sections of this manual also provide important information concerning the placement of and clearances for your dryer. Please review this entire manual before proceeding with any installation.

STEP 2 Procedure for Reversing the Door

The door on your dryer can be installed to open either to the left or the right. Follow these instructions to reverse the direction in which your door opens:

Note

Door and latch should be aligned at the center when closed.

1

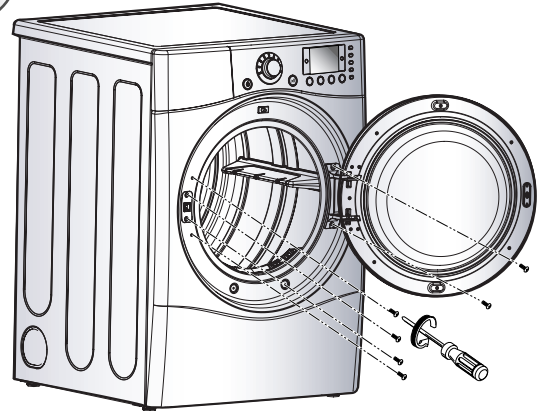

2

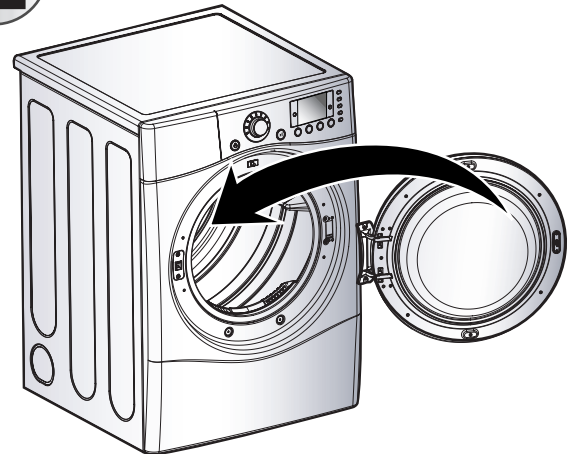

3

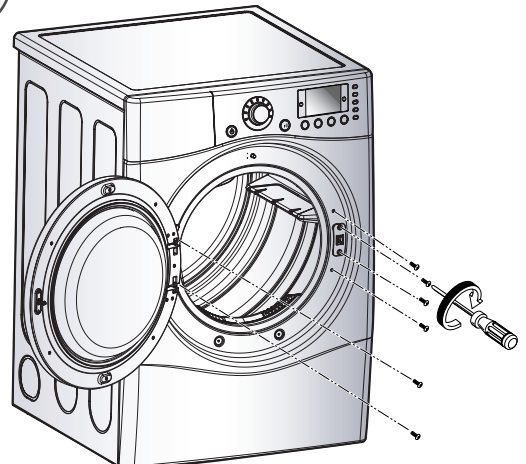

STEP 3 Connecting the Exhaust and Venting System.

! WARNING!

- Use a heavy metal vent.
- Do not use plastic or thin foil duct.
- Failure to follow these instructions can result in death or fire.
- Clean old ducts before installing this dryer

Note

Vent end will face to the outside home and improper taping and unstable installation of vent will cause undesirable drying performance.

In addition to the following warnings, please refer to manual section on Exhaust Requirements and Maintenance. **IMPORTANT:** To reduce the risk of fire, combustion, and gas accumulation, the dryer must be vented to the outdoors. Please follow the instructions (and all others in this manual) very carefully.

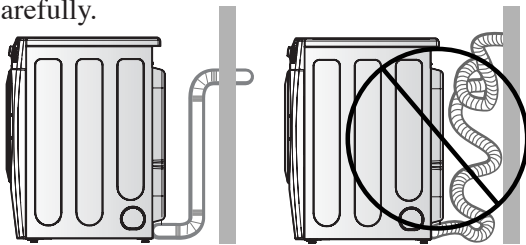

- Do not use Plastic or thin foil duct.
- Rigid or semi-rigid metal ducting is recommended for use as transition ducting between the dryer and the wall. In special installations when it is impossible to make a connection with the above recommendations, then a UL-listed flexible metal transition duct may be used between the dryer and wall connection only. The use of this ducting will affect dry time.
- Position the Dryer such that the exhaust duct run is as short as possible.
- *Clean old ducts before installing this dryer*
- The male end of each section of exhaust duct must point away from the dryer
- Use as few elbow joints as possible.
- Use duct tape on all duct joints
- Insulate ductwork that runs through unheated areas in order to reduce condensation and lint build-up on pipe walls.
- **PLEASE BE AWARE THAT FAILURE TO EXHAUST THE DRYER CORRECTLY WILL VOID THE DRYER'S WARRANTY.**

ALTERNATE EXHAUST DIRECTIONS

1. Remove screw and exhaust duct.

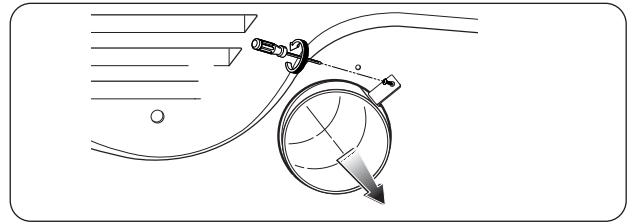

2-1. Detach and remove the knockout that matches the desired venting direction (Right side not available on Gas Dryers) ①, ②, ③ the order of work.

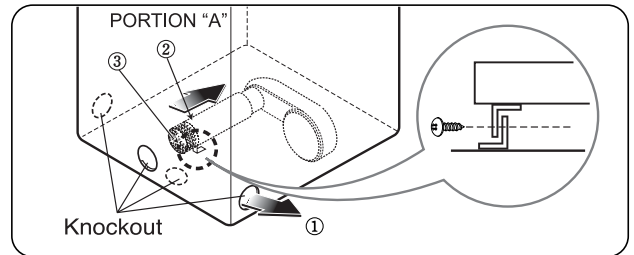

2-2. Reconnect the duct to the blower housing and attach the duct to the base. (Duct is a SVC part)

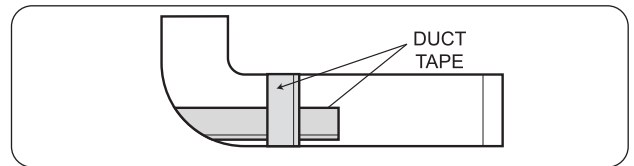

3-1. Pre-assemble 4" elbow with 4" duct. Wrap duct tape around joint.

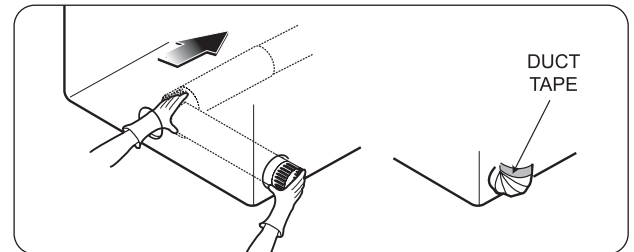

3-2. Insert elbow duct assembly first through the side opening and connect the elbow to the internal duct.

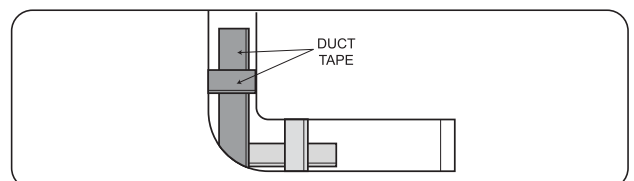

STEP 4 Connection of Gas Supply

(Gas dryer only). In addition to the following, please refer to manual section on Gas Requirements and Instructions.

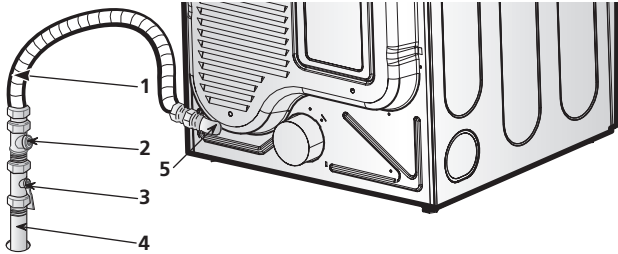

1. New stainless steel flexible connector. Use this type of connector only if allowed by local codes. Use Design AGA Certified Connector.
2. 1/8" NPT Pipe Plug (for checking inlet gas pressure)
3. Equipment Shut-Off Valve- Installed within 6' (1.8 m) of dryer
4. Iron Pipe. Shorter than 20' (6.1 m) Use 3/8" pipe. Longer than 20' (6.1 m) - Use 1/2" pipe.
5. 3/8" N.P.T. Gas Connection

Note

Make sure the burner nozzle is proper for the type of gas you are provided with.

For instance, using LPG with LNG nozzle will result in death, fire or explosion. Or using LNG with LPG nozzle will not ignite burner.

If needed, nozzle conversion should be done by a qualified service technician and mark or put the label of the current type of nozzle on the dryer.

1. Confirm that the type of gas available in your laundry room is appropriate for the dryer. The dryer is prepared for Natural Gas with a 3/8" NPT gas connection.
2. Remove the shipping cap from the gas connection at the back of the dryer. Make sure that you don't damage the threads of the gas connection pipe when you remove the shipping cap.
3. Connect the dryer to your laundry room's gas supply using a new flexible stainless steel connector (as noted below, only use a new stainless steel flexible connector if allowed by your local codes).
4. Securely tighten all connections between the dryer and your laundry room's gas supply. Turn on your laundry room's gas supply and check all pipe connections (both internal and external) for gas leaks with a non-corrosive leak detection fluid. Refer to Part 7(page 20)
5. For LP (Liquefied Petroleum) gas connection, refer to this manual's section entitled Gas Requirements and Instructions.

STEP 5 Electrical Plug Connections

Following are several warnings and instructions concerning making the electrical connection for electric dryers. More detailed information concerning the electrical connection is provided in the manual section entitled Electrical Requirements for Electric Dryer. It is important that you thoroughly review that section and the remainder of this manual, before taking any steps to install or use this dryer.

1. Use only a new U.L. listed No. 10 (copper wire only) three conductor power supply cord kit rated 240 Volts (minimum) 30 Amperes and labeled as suitable for use in a clothes dryer.
2. Four-wire cord is required for manufactured (mobile) home installations and where local codes do not allow grounding of this appliance through neutral.
3. Electrical Plug Connections.
4. For additional instruction on connecting the dryer to an electrical power source, please refer to this manual's section on Electrical Requirements and Electric Dryer.

Note**Burner input requirements**

If your house is located at the elevation up to 10,000 feet.

Adjusting burner input setting is not needed in this elevation because A.G.A certifies this dryer will not have any problem with the B.T.U rating at this altitude.

If your house is above 10,000 feet, you are required to adjust a four percent(4%) reduction of the burner B.T.U rating indicated on the model/serial rating plate.

⚠ WARNING!

- Use a new UL approved 30 amp power supply cord or 10 gauge solid copper wire.
- Use a UL approved strain relief.
- Disconnect power before making electrical connections.
- Connect neutral wire(white or center wire) to center terminal.
- Ground wire(green or bare wire) must be connected to green ground connector.
- Securely tighten all electrical connections
- See installation instructions for complete instructions.
- Failure to do so can result in fire or electrical shock.

STEP 6 Preparation of the Dryer.

Prior to the first use of this appliance, use all-purpose cleaning products or a solution of detergent and water, with damp cloth to remove from the inside of the dryer drum/drying compartment any dust or dirt that may have accumulated inside the dryer. Plug-in your dryer after reviewing the following parts on your dryer's Electrical Requirements.

STEP 7 Confirming Heat Source Operation.**Confirming Heat Source in Gas Dryers**

Close the door to the dryer drum/drying compartment and, after completing all steps in this manual for proper installation of this dryer, start the dryer on a heat setting. After the dryer starts, the igniter will glow red and the main burner will ignite.

Warning: If all air is not purged from the gas line, the gas igniter may go off before the gas and the main burner have ignited. If this happens, the igniter will re-attempt gas ignition after approximately two minutes.

Confirming Heat Source in Electric Dryers

Close the door to the dryer drum/drying compartment and, after completing all steps in this manual for proper installation of this dryer, start the dryer on a heat setting. The exhaust air or the exhaust pipe should be warm after the dryer has been operating for three minutes.

STEP 8 Dryer Airflow.

Effective dryer operation requires appropriate dryer airflow. The adequacy of the airflow can be measured by evaluating the static pressure. Static pressure in the exhaust duct can be measured with a manometer, placed on the exhaust duct approximately 2 ft. (60.9 cm) from the dryer. Static pressure in the exhaust duct should not exceed 0.6 inches (1.5 cm). The dryer should be checked while the dryer is running with no load.

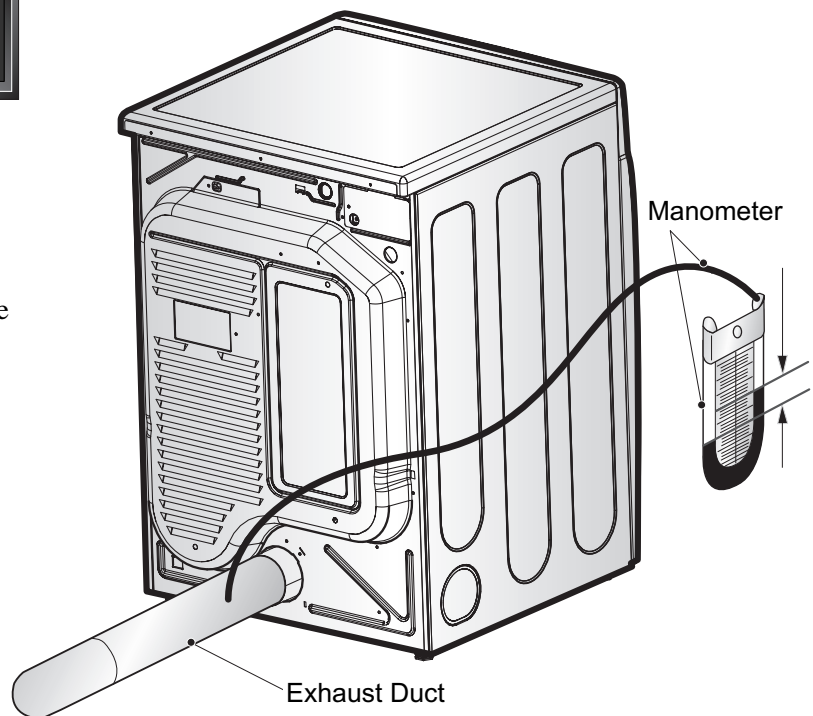
Measuring Static pressure

MAXIMUM STATIC PRESSURE IN WATER COLUMN

0.6 inches (1.5 cm)

STEP 9 Additional Instructions for Installation of Your Dryer in a Manufactured or Mobile Home.

The following instructions are applicable to installations of the dryer in a manufactured or mobile home. Any installation in a manufactured or mobile home must comply with the Manufactured Home Construction and Safety Standards Title 24 CFR, Part 32-80 or Standard CAN/CSA0Z240 MH and local codes and ordinances. If you are uncertain whether your proposed installation will comply with these standards, please contact a service and installation professional for assistance.

The following instructions apply to any installation of the dryer in a manufactured or mobile home:

- 1) The gas dryer must be permanently attached to the floor.
- 2) The electrical connection for an electric dryer must be a 4-wire connection. More detailed information concerning the electrical connection is provided at the manual section entitled Electrical Requirements for Electric Dryer
- 3) To reduce the risk of combustion and fire, the dryer must be vented to the outside.

WARNING!

DO NOT connect exhaust ducts with metal screws or fasteners that extend into the duct.

- 4) Electric dryers may be vented to the outside using the back, left, right, or bottom panel.
- 5) Gas dryers may be vented to the outside using the back, left, or bottom panel. Gas dryer may not be vented to the outside using the right side panel because of the burner housing.
- 6) The dryer exhaust duct must be affixed securely to the manufactured or mobile home structure, and the exhaust duct must be made of a material that will resist fire and combustion, and it is recommended that you use a rigid or flexible metal pipe.
- 7) DO NOT connect the exhaust duct with any other duct, vent, chimney, or other exhaust duct.
- 8) Make sure the dryer has adequate access to outside fresh air to ensure proper operation. The opening for outside fresh air must be at least 25 in² (163 cm²).
- 9) It is important that the clearance of the duct from any combustible construction be at least 2 inches (5 cm), and, when venting the dryer to the outdoors, the dryer can be installed with a clearance of 1 inch at the sides and back of the dryer.
- 10) Please be aware that venting materials are not supplied with the dryer. You should obtain the venting materials necessary for proper installation.

WARNING!

DO NOT vent the exhaust duct under the manufactured or mobile home.

Stacking Kit Installation Instructions

To ensure safe and secure installation, please observe the instructions below.

! WARNING!

Incorrect Installation can cause serious accidents.

The weight of the dryer and the height of installation makes the stacking procedure too risky for one person. This procedure should be performed by 2 or more experienced service personnel.

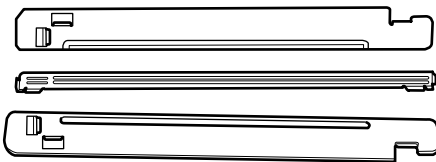

Stacking kit

1 Place washer firmly on a stable, even and solid floor.

2 Peel protective paper off the tape from the stacking kit side bracket.



3 Fit the stacking kit side bracket firmly to the side of top plate by attaching the double-sided tape to top plate as picture shows.

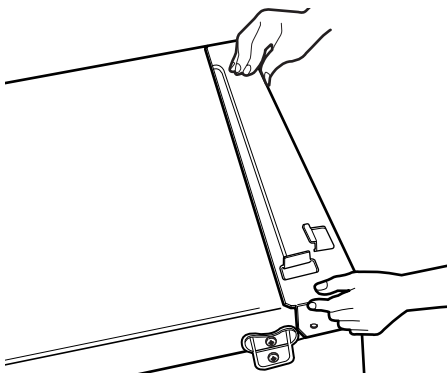

Note

If there are some foreign objects on the surface of top plate, it becomes difficult to apply double-sided tape on.

4 Secure stacking kit side bracket to the washer with a screw on the back of bracket. Repeat Steps 2, 3, 4 for the other side.

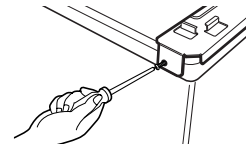

5 Place the dryer on top of the washer by fitting legs as shown in the picture. Avoid finger injuries - be careful not to pinch fingers between the washer and dryer. Slide dryer slowly backwards to the stopper of kit.

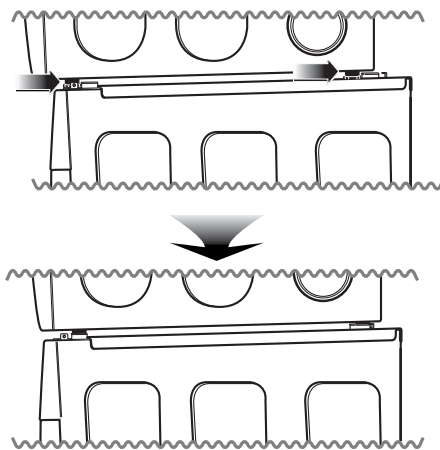

6 Insert the front stacking kit. Push the front stacking kit back to the stoppers of side stacking kit.

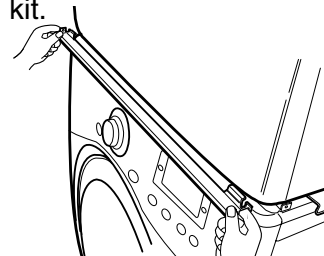

7 Screw both sides of the front kit.

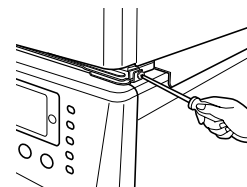

• Do not use stacking kit with a gas dryer in potentially unstable conditions like a mobile home.

Pedestal Installation Instructions

The pedestal accessory includes:

- Drawer divider (1)
- Wrench (1)
- Screws (18) †
- Retainers (4) ††



† Dryer installation only uses 8 screws
 †† For dryer only

Tools Needed for Installation:

- Phillips-head screwdriver
- Wrench (supplied)

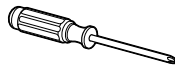

To ensure safe and secure installation, please thoroughly follow the instructions below.

1 To set the dryer to the same height as the washer, fully retract the leveling feet of the dryer by turning them counterclockwise, then turn them clockwise 1-1/2 turns.

NOTE: The appliance and pedestal assembly must be placed on a solid, sturdy, level floor for proper operation.

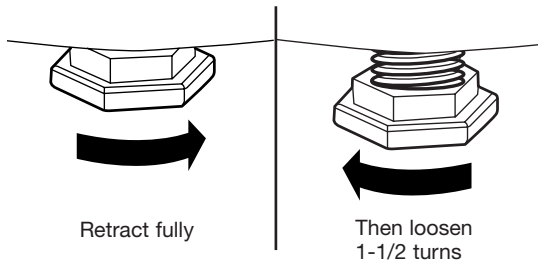

2 Insert the T-clip of the 4 retainers into the dryer base as shown. Press up on the back of the clip and pull outward to lock into place.

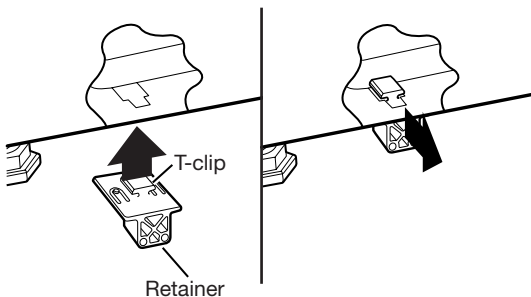

3 Place the dryer on the pedestal. Make sure the front and back feet are in the correct positions. The dryer feet will fit into the innermost positions as shown.

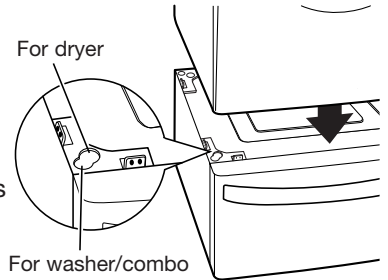

4 Make sure the screws on the pedestal align with the holes in the retainers, then install 4 screws at each corner to securely attach the appliance to the pedestal.

NOTE: If the screws are not installed properly, noise and vibration may result.

Move the appliance to the desired location.

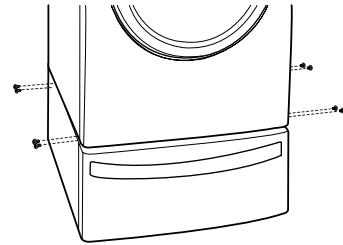

5 Loosen the locknuts on all 4 leveling feet of the pedestal until you can turn them with the wrench. Turn clockwise to raise or counterclockwise to lower until the pedestal is level and all 4 feet are solidly against the floor.

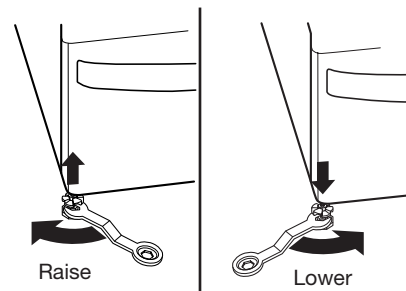

6 Securely tighten all locknuts by hand. **NOTE:** Noise and vibration may result if locknuts are not tightened.

Be sure to connect the appliances to all water, power, or gas lines and draining or venting connections before operation.

If there is excessive vibration during the first operation after installation, slightly adjust the leveling feet.

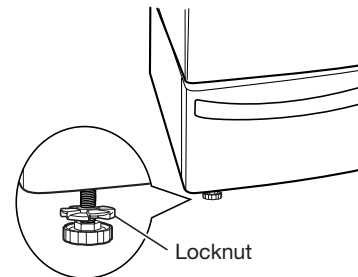

Following are additional instructions regarding electrical connections and requirements for electric dryers.

⚠ Important Warning: To help prevent fire, electric shock, serious injury or death, the wiring and grounding must conform to the latest edition of the National Electrical Code, ANSI/NFPA 70 and all applicable local regulations. Please contact a qualified electrician to check your home's wiring and fuses to ensure that your home has adequate electrical power to operate the dryer.

115V/ 230V, 60 Hertz, 3-Wire Installation

Instructions for Grounding of your Electric Dryer:

- a) This dryer must be connected to a grounded metal, permanent wiring system or an equipment-grounding conductor must be run with the circuit conductors and connected to the equipment-grounding terminal or lead on the dryer.
- b) The dryer has its own terminal block that must be connected to a separate 60 Hertz single phase AC circuit, fused at 30 Amperes (the circuit must be fused on both sides of the line).
ELECTRICAL SERVICE FOR THE DRYER SHOULD BE OF MAXIMUM RATE VOLTAGE LISTED ON THE NAMEPLATE. DO NOT CONNECT DRYER TO 110, 115, OR 120 VOLT CIRCUIT.
- c) If branch circuit to dryer is fifteen feet (4.50 m) or less in length, use U.L. (Underwriters Laboratories) listed No. 10 A.W.G. wire (copper wire only), or as required by local codes. If over fifteen feet (4.50 m), use U.L. (Underwriters Laboratories) listed No. 8 A.W.G. wire (copper wire only), or as required by local codes. Allow sufficient slack in wiring so dryer can be moved from its normal location when necessary.
- d) The power cord (pigtail) connection between wall receptacle and dryer terminal block IS NOT supplied with dryer. Type of pigtail and gauge of wire must conform to local codes and with instructions mentioned on the following pages.
- e) The method of wiring the dryer is optional and subject to local code requirements. Refer to examples on next page.
- f) You must select the method by which to wire your dryer according to local code and ordinance requirements. Sample methods are included in the following pages.

⚠ WARNING!

- Do not modify the plug and internal wire provided with the dryer.
- The dryer should be connected to 4-hole outlet.
- If it does not fit the outlet, a proper outlet will need to be installed by a qualified electrician.

120 Volt, 60 Hertz, with 3-Prong Grounding Plug

Following are additional instructions regarding electrical connections and requirements for gas dryers.

⚠ Important Warning: To help prevent fire, electric shock, serious injury or death, the wiring and grounding must conform to the latest edition of the National Electrical Code, ANSI/NFPA 70, or the Canadian Electrical Code, CSA C22.1, and all applicable local regulations. Please contact a qualified electrician to check your home's wiring and fuses to ensure that your home has adequate electrical power to operate the dryer.

Electrical Requirements for Your Dryer:

- Please note that the wiring diagram is provided inside the dryer control hood. Label all wires prior to disconnection when servicing the dryer, because wiring errors can cause serious injury to you and your dryer.
- Your dryer is designed to be used on a separate branch, polarized, three-wire, effectively grounded, 120 Volt, 60 Hertz, AC (alternating current) circuit protected by a 15 Ampere fuse, equivalent fuse or circuit breaker.
- Use separately fused circuits for washers and dryers, and **DO NOT** operate a washer and a dryer on the same circuit.

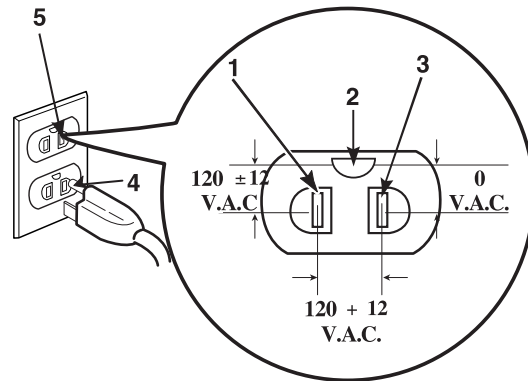

STANDARD 120 VOLT, 60 HERTZ, 3-WIRE EFFECTIVELY GROUNDED CIRCUIT

- | | |
|---|-----------------------|
| 1 | L1 |
| 2 | Ground |
| 3 | Neutral Side |
| 4 | Round Grounding Prong |
| 5 | Neutral |

- The dryer has a three-prong plug to help guard against shock. The plug should be plugged directed into a properly grounded three-prong receptacle that is rated 120 Volts AC (alternating current) 15 Amps. This plug, in order to be properly and fully effective, must be plugged into a properly installed outlet that is grounded in accordance with all local codes and ordinances.
- The dryer must be grounded in order to reduce the risk of electric shock, including a malfunction or breakdown.
- If your laundry room does not meet the specifications required by this manual, or if you are uncertain whether or not your laundry room meets these specifications, please have a qualified service person or company. Review your laundry room's electrical supply for any problems.

⚠ WARNING!

Do not overload the circuit by operating other appliances on the same circuit when this appliance is operating, by using an extension cord to connect the dryer to the power source, or by using any adapter to allow additional cords to connect to the same outlet.

⚠ WARNING!

DO NOT modify the plug provided with the dryer. If it does not fit the outlet in your laundry room, a proper outlet will need to be installed in your laundry room by a qualified service person or company.

Following are important instructions and information concerning the requirements for the gas supply and service for gas dryers. **⚠ Important Warning:** The gas supply and service for a gas dryer must comply with all local codes and ordinances. In the absence of any local codes or ordinances in your area, the gas supply and service for your gas dryer must comply with the latest edition of the National Fuel Gas Code, ANSI Z223.1/NFPA 54.

1. Gas supply requirements: Liquefied Petroleum (L.P.) Gas (2,500 Btu/ft³ (93.1 MJ/m³)) service must be provided at 10 + 1.5 in. water column pressure.
2. Do not attempt to connect Dryer to Liquefied Petroleum (LP Gas) Gas service without a qualified professional.
3. Isolate the dryer from the gas supply piping system by closing its individual manual shut-off valve, during any pressure testing of the gas supply system at test pressure equal to or less than 2/1 psi (3.45 kPa).
4. Supply Line Requirements. Your laundry room must have a rigid gas supply line to your dryer. In the United States, an individual manual shutoff valve **MUST** be installed within at least 6 feet (1.8m) of the dryer, in accordance with the National Fuel Gas Code ANSI Z223.1. A 1/8 in. N.P.T. pipe plug must be installed as shown.
5. If using a rigid pipe, the rigid pipe should be 1/2 inch IPS. If acceptable under local codes and ordinances and when acceptable to your gas supplier, 3/8 inch approved tubing may be used where lengths are less than 20 feet (6.1m). Larger tubing should be used for lengths in excess of 20 feet (6.1m). It is also important that you use pipe joint compound that is insoluble in LP gas.
6. To reduce the danger of gas leaks, explosion, and fire, please follow and observe the following **instructions and WARNINGS**.
 - Connect the dryer to the type of gas shown on the nameplate.
 - Use new flexible stainless steel connectors.
 - Use Teflon tape and pipe joint compound insoluble in LP gas on all pipe threads.
 - Purge gas supply of air and sediment before connecting the gas supply to the dryer; in order to prevent gas valve contamination. Before tightening connection between gas supply and dryer, purge remaining air until odor of gas is identified.
 - **DO NOT** use an open flame to inspect for gas leaks, instead use a non-corrosive leak detection fluid.

⚠ WARNING!

DO NOT attempt any disassembly of the dryer, any disassembly requires the attention and tools of an authorized and qualified service person or company.

⚠ WARNING!

- Use a new AGA or CSA approved gas supply line.
- Install a shut-off valve.
- Securely tighten all gas connections.
- If connected to LP, have a qualified person make sure gas pressure does not exceed 13 in. water column.
- Examples of a qualified person include licensed heating personnel, authorized gas company personnel, and authorized service personnel.
- Failure to do so can result in death, explosion, or fire.

Following are important instructions and information concerning the exhaust requirements for your dryer.

⚠ Important Warning: To reduce the risk of fire, combustion, or accumulation of combustible gases, **DO NOT** exhaust dryer air into an enclosed and unventilated area, such as an attic, wall, ceiling, crawl space, chimney, gas vent, or concealed space of a building. To reduce the risk of fire, **DO NOT** exhaust the dryer with plastic or thin foil ducting.

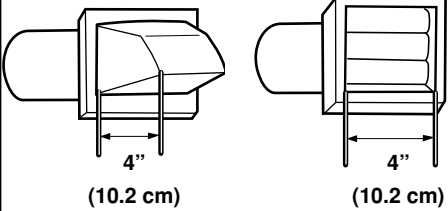
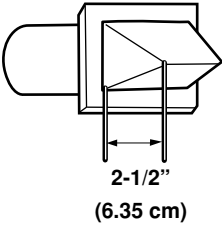
Weather Hood Type	Number of 90° Elbows	Maximum length of 4" (10.2 cm) diameter rigid metal duct	Maximum length of 4" (10.2 cm) diameter flexible metal duct
<p>Recommended</p> 	0	65 feet (19.8 m)	45 feet (13.7 m)
	1	55 feet (16.8 m)	35 feet (10.7 m)
	2	47 feet (14.3 m)	30 feet (9.1 m)
	3	36 feet (11.0 m)	25 feet (7.6 m)
	4	28 feet (8.5 m)	20 feet (6.1 m)
<p>Use Only for Short Run Installations</p> 	0	55 feet (16.8 m)	35 feet (10.7 m)
	1	47 feet (14.3 m)	27 feet (8.2 m)
	2	41 feet (12.5 m)	21 feet (6.4 m)
	3	30 feet (9.1 m)	17 feet (5.2 m)
	4	22 feet (6.7 m)	15 feet (4.5 m)

NOTE : Deduct 6 feet (1.8 m) for each additional elbow. It is not recommended to use more than 4 90° elbows.

Exhaust Requirements and Instructions:

- Venting materials are not provided with the dryer and you should obtain the necessary venting materials locally. For example, the outer end of exhaust pipe must have a weather hood with hinged dampers to prevent back-draft when the dryer is not in use.
- The exhaust duct must be four inches (10.2 cm) in diameter with no obstructions. The exhaust duct should be kept as short as possible. Make sure to clean any old ducts before installing your new dryer.
- Rigid or semi-rigid metal ducting is recommended for use as transition ducting between the dryer and the wall. In special installations when it is impossible to make a connection with the above recommendations, then a UL-listed flexible metal transition duct may be used between the dryer and wall connection only. The use of this ducting will affect dry time.
- DO NOT** use sheet metal screws on exhaust pipe joints or other fastening means which extend into the duct that could catch lint and reduce the efficiency of the exhaust system. Secure all joints with duct tape.
- To maximize operating results, please observe the duct length limitations noted in the chart above.

Exhaust and Dryer Maintenance

WARNING!

Disconnect the dryer's electric power prior to any cleaning or maintenance.

1. After one year of use, the interior and complete exhaust system of the dryer should be examined and cleaned if necessary.
2. Before one year of use, when drying performance has become unsatisfactory, please examine and clean the exhaust duct for better drying performance.
3. Check the weather hoods frequently to ensure the dampers are moving freely, that the dampers are not pushed in and that nothing has been set against the dampers.
4. A qualified service person or company should be used to perform this maintenance.
5. A Flexible Metal Vent Kit, available at extra cost, can be used to exhaust the dryer when it is placed in hard to reach places. This Kit comes in two pieces, one of which is attached to the dryer and the other is attached to the wall exhaust outlet. Following attachment of the two separate pieces to the dryer and the wall, the dryer may be returned to its final position, after which the two pieces themselves can be connected.
7. Ordinarily, the dryer drum will need no care. Wipe the exterior of the dryer as required, and always wipe the exterior of the dryer in the event any detergent, bleach, or other washing products is spilled on the dryer.
8. Clean the control panel with a damp cloth as necessary. Warning: spray pre-wash products may damage the finish of the control panel.
9. Please clean the lint filter either before drying each load or after drying each load.
10. Always make sure the lint filter is clean before starting a new load, because a clogged lint filter may increase drying times.
11. Annually remove the lint filter and attach it to the vacuum duct. See item #2 above.
12. Please note that the wiring diagram is provided inside the dryer control hood. Label all wires prior to disconnection when servicing the dryer, because wiring errors can cause serious injury to you and your dryer.

Cleaning the Lint Screen

1. Clean the lint filter either before drying each load or after drying each load. Always make sure the lint filter is clean before starting a new load, because a clogged lint filter may increase drying times.
2. To clean, pull the lint screen straight up and roll any lint off the screen with your fingers. Do not rinse or wash screen to remove lint. Push the lint screen firmly back into place.
3. Always ensure the lint screen is firmly secured before running the dryer. Running the dryer with a loose lint screen may cause overheating and damage to the dryer and articles being dried.
4. Some articles of clothing may shed more lint than others (towels for example), causing the Lint Screen to rapidly fill. Remove lint from the lint screen before and after drying these articles, such as new towels.
5. In the event lint falls off of the lint screen and into the dryer during removal, inspect the exhaust hood and remove any lint.
6. Laundry detergent and fabric softener residue can build up on the lint screen, causing longer drying times. The screen is likely blocked if lint falls off the screen. In order to prevent this type of build up, and help ensure proper operation of your dryer, clean the lint screen with a nylon brush every six months or, if necessary, more frequently. The lint filter can also be washed as follows:
 - a) After rolling the lint off of the screen with your fingers, wet both sides of the screen with hot or warm water.
 - b) Wet a nylon brush with hot water and liquid detergent and scrub the lint screen with the brush to remove the buildup of detergent and fabric softener.
 - c) After the residue has been removed, rinse screen with hot water.
 - d) After drying the lint screen with a clean towel, firmly replace the lint screen in your dryer.

Following are instructions for starting and using your new dryer. Please refer to specific sections of this manual for more detailed information. Important Warning: To reduce the risk of fire, electric shock, or injury to person, read this entire manual, including the **Important Safety Instructions**, before operating this dryer.

DLE8377WM / DLG8388WM / DLE8377NM / DLG8388NM / DLE8377CM / DLG8388CM

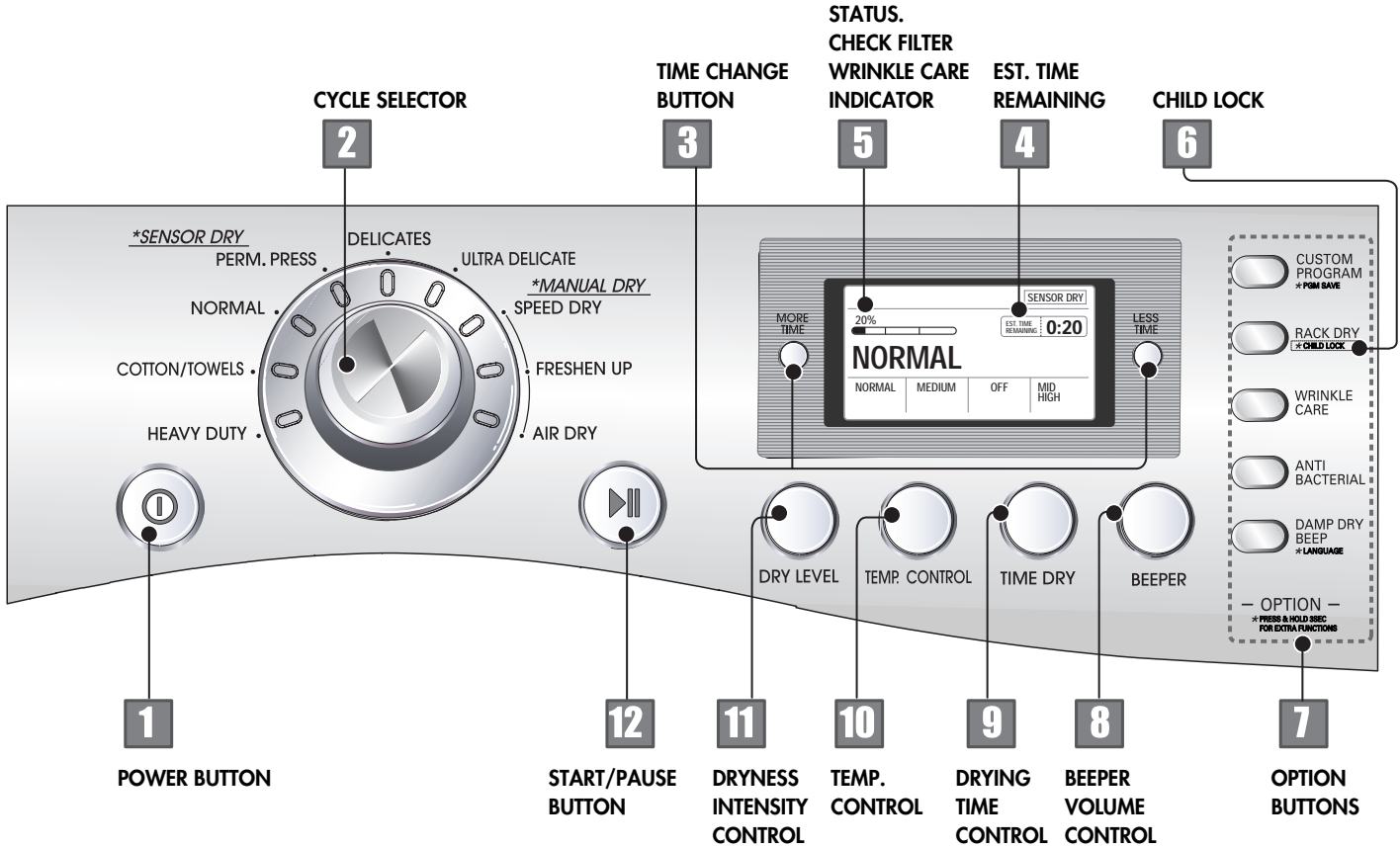

! WARNING!
Fire Hazard

No washer can completely remove oil. Do not dry anything that has ever had any type of oil on it (including cooking oils). Items containing foam, rubber, or plastic must be air dried. Failure to follow these instructions can result in death or fire.

! WARNING!
Explosion Hazard

Keep flammable materials and vapors, such as gasoline, away from dryer. Do not dry anything that has ever had anything flammable on it (even after washing). Failure to follow these instructions can result in death, explosion, or fire.

1 Power Button

- Use this button for power on or off.

2 Cycle Selection

- By dialing the knob, select the desired cycle based on laundry types and conditions.

1. Sensor Dry Cycles

Sensor Dry Cycles allow you to match the cycle to the load you are drying. Each cycle dries certain fabrics at the recommended temperature. A sensor detects the moisture in the load and automatically adjusts the drying time for optimal drying

Heavy Duty



Use for drying heavy Fabrics such as jeans, Corduroys or work clothes.

Ultra Delicate

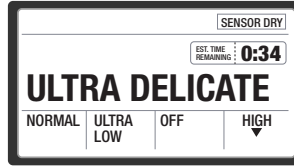

Use for drying gentle Items such as workout wear, shear and lace items

Cotton/Towels

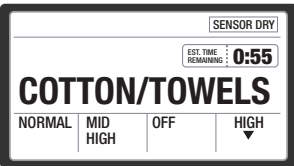

Use for drying denims, towels, heavy cottons

Normal

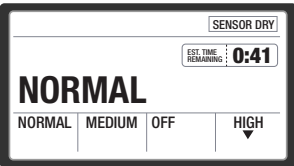

Use for drying sturdy fabrics such as work casual clothes

Perm. press

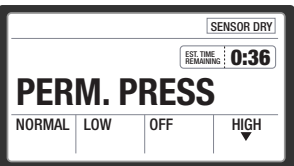

Use for permanent press and synthetic items

Delicates

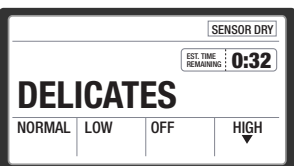

Use for drying synthetic fabrics, washable knit fabrics and no-iron finishes

Sensor Dry Preset Cycle Settings		
Sensor Dry Cycles Load Type	Temp.	Time* (Minutes)
HEAVY DUTY Jeans, heavyweight	High	54
COTTON/TOWELS Towel, denim pants	Medium High	55
NORMAL Work clothes, corduroys	Medium	41
PERM. PRESS Synthetics, permanent press	Low	36
DELICATES Lingerie, sheets, blouses	Low	32
ULTRA DELICATE Shear, workout wear and lace items	Ultra Low	34

2. Manual Dry Cycles

Use Manual Cycles to select a specific amount of drying time and a drying temperature. When a Manual Cycle is selected, the ESTIMATED TIME REMAINING display shows the actual time remaining in your cycle. You can change the actual time in the cycle by pressing MORE TIME or LESS TIME.

Speed Dry

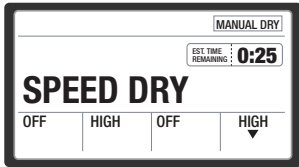

Use for small loads or loads that need a short drying time.

Freshen Up

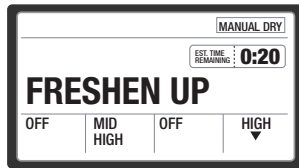

Use this cycle to remove wrinkles from items, such as clothes packed in a suitcase or items wrinkled from being left in the dryer too long.

Air Dry

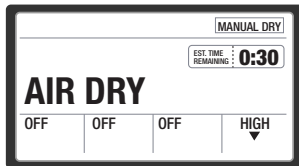

Use the Air Dry Modifier for items that require drying without heat such as rubber, plastic and heat-sensitive fabrics.

3 Time Change Button



- Press MORE TIME or LESS TIME until the desired drying time is set.

Note

Time change button is available only with Manual Dry, Time Dry and Rack Dry programs.

4 Estimated Time Remaining

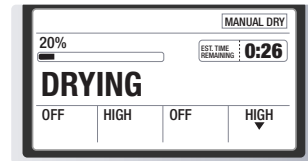

- The Display shows the estimated time remaining. In addition to this, if the dryer has some problem, it displays error messages.

5 Status/Check Filter/Wrinkle Care Indicator

- It shows status of drying operation. When Wrinkle Care is selected, this option light will glow. When power is on, Check Filter is displayed until start/pause is selected.

⚠ WARNING!

For better drying performance and safety, clean lint filter every single use.

6 Child Lock

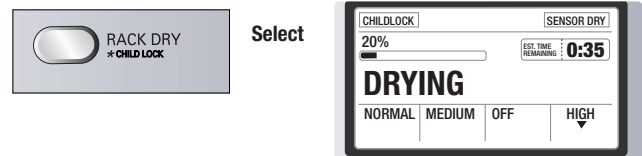

1. Child Lock

Child Lock can be used to prevent your children from changing options on control panel while the dryer is running.

When Child Lock is enabled, all the buttons will be locked and Child Lock glows.

To enable Child Lock, Press and hold Rack Dry for 3 seconds, A single beep tone is heard and Child Lock is displayed on the status window.

To disable Child Lock, press and hold Rack Dry for 3 seconds again.

7 Option Buttons

1. CUSTOM PROGRAM.



Select

SELECT A CYCLE AND OTHER DESIRED OPTIONS, NEXT SAVE BY PRESSING AND HOLDING THE CUSTOM BUTTON FOR 3 SECONDS.

Set up your favorite combination of settings and save them here for one-touch recall.

1. Select a cycle
2. Change DRY LEVEL and TEMP. CONTROL.
3. Select OPTIONS you want.
4. Press and hold the CUSTOM PROGRAM.

To recall your stored CUSTOM PROGRAM
Press CUSTOM PROGRAM button, then press START/PAUSE.

2. Rack Dry



Select

FOR USE ON ITEMS THAT SHOULD NOT BE USED IN A TUMBLE DRY CYCLE SUCH AS SWEATERS, SILKS, LINGERIE, OR SNEAKERS.

Rack Dry is designed for use with items which are not designed for tumble drying such as sweaters, silk or lingerie. Sneakers also will be great with this option.

■ To use the RACK DRY

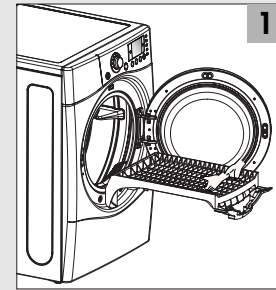

1

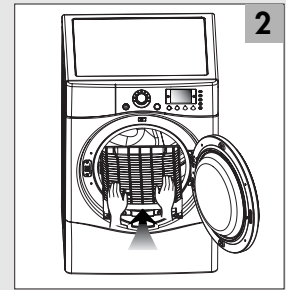

2

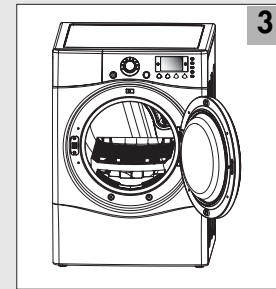

3

1. Open the door. Hold the dryer rack with both hands.
2. Put the dryer rack into the drum
3. Make sure Dryer RACK is evenly spaced right onto the drum inside and door rim.

Note

Don't use Rack for normal tumble drying. Rack Dry is shipped in place in your dryer so remove rack for normal laundry.

Suggested Items for Rack Drying	Temperature Setting	Suggested Time* (Minutes)
Washable wool items	Low	20
Stuffed toys with cotton or polyester fiber filling	Low/Ultra Low	20/30
Stuffed toys, foam rubber filled.	Air Dry/ Ultra Low	50/30
Foam rubber pillows	Air Dry	50
Athletic shoes	Air Dry	20

* Reset time as needed to complete drying.

3. Wrinkle Care



Select

HELPS TO AVOID WRINKLES FROM FORMING ON YOUR LAUNDRY.

This option helps to prevent wrinkles in your laundry.

When you select the wrinkle free option, the dryer will periodically tumble for up to three hours after the cycle has completed.

You can use this option in case that you can not remove laundry immediately after drying is done.

4. Anti Bacterial



Select

REDUCES BACTERIA BY USING HIGH TEMPERATURES THROUGHOUT THE CYCLE.

This option reduces bacteria by using high temperature during the cycle. This option can only be used with the Heavy Duty, Cotton/Towels and Normal cycles.

Note

Do not use this cycle with delicate fabrics.

5. Damp Dry Beep



Select

DRYER WILL ALERT YOU WHEN YOUR LOAD HAS REACHED APPROXIMATELY 80% DRY.

When you select the damp dry beep option, a beep will alert you when your load is approximately 80% dry.

This notice will allow you to remove lightweight items that are dry or other items that you may wish to iron.

6. Setting a Language

Language change is available at Check Filter after Power On

When you Press and hold DAMP DRY BEEP for 3 seconds, DAMP DRY BEEP can be used to switch trilingual. A single beep tone is heard and SETTING A LANGUAGE is displayed on the status window.

Then You can select a language one of three languages, English, Spanish, France.



Select



Select



Select



8 Beeper Volume Control

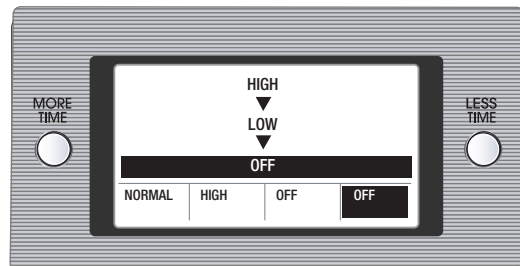

The BEEPER controls the volume of the beep that is made when you press any of the buttons on the control panel.

Press BEEPER to adjust the sound level or turn off the signal.

9 Time Dry

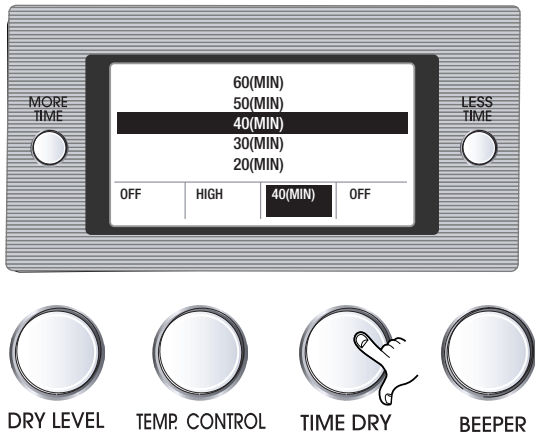

Use Time Dry Option to change Drying Time on your own. You can select the desired operation time manually by pressing Time Dry button which ranges from 20 to 60 minutes.

10 Temp. Control

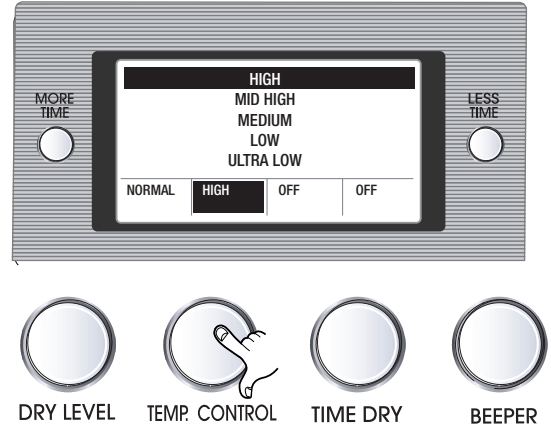

Use Temp. Control Option to select temperatures for the Manual Cycles. Press TEMP. CONTROL until the desired temperature setting glows. Temperature modifiers cannot be used with the Sensor Dry Cycles.

When using Air Dry

This chart shows examples of items that can be dried using AIR DRY.

Manual Preset Cycle Settings		
Manual Dry Cycles Load Type	Temp.	Default Time* (Minutes)
SPEED DRY SMALL LOADS	High	25
FRESHEN UP Remove Wrinkles	Medium High	20
AIR DRY	Air Dry	30

Type of Load	Default Time* (Minutes)
Foam rubber-pillows, padded bras, stuffed toys	20 - 30
Plastic-Shower curtains, tableclothes	20 - 30
Rubber-backed rugs	40 - 50
Olefin, polypropylene, shear nylon	10 - 20

Reset cycle to complete drying, if needed.

- Check to see that coverings are securely stitched.
- Shake and fluff pillows by hand periodically during the cycle.
- Dry item completely. Foam rubber pillows are slow to dry.

NOTE: Air Dry is not available with Sensor Dry Cycles.

11 Dryness Intensity control

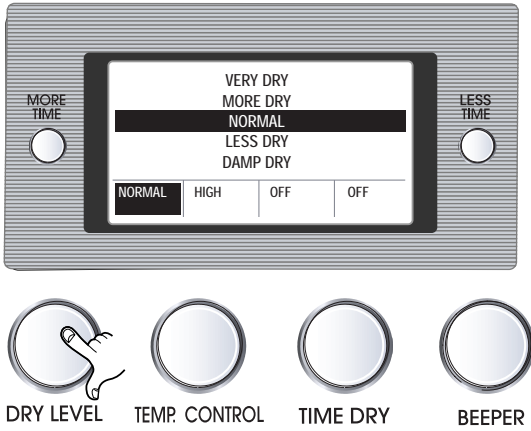

- Use this button to set dry level
- First, select sensor dry cycle.
- Select dry level to adjust how much you want to dry the load. As the cycle runs, the control senses the dryness of the load and adjusts the time automatically based on the selected dryness level.

Note

DRY LEVEL selections can only be made while using Sensor Dry Cycles. Selecting MORE Dry or LESS Dry automatically adjusts the needed time which is already sensed.

12 Start / Pause Button

- Use this button for start or pause.

Starting your dryer

1. Before use

- Clean lint screen before or after each cycle.
- Place laundry into dryer and shut door. See Loading.
- Turn the knob to select the drying cycle you want. The preset setting for Sensor Dry Cycles or Manual Cycles will glow. The estimated or actual cycle time (in minutes) will show in the display.

2. Loading

- Determine load size by the amount of space the load requires rather than the weight of the load.
- Avoid overloading the dryer. Following these instructions can help reduce your utility bill, prolong the life of your clothes, and decrease the likelihood of uneven drying and wrinkle.

3. To use a sensor dry cycle

- **Select DRY LEVEL** to adjust how dry you want the load. As the cycle runs, the control senses the dryness of the load and adjusts the time automatically for the selected dryness level.
- **Select** the desired Options.
- **Press START/PAUSE**

Following are sample loads for Super Capacity Dryers:	
Heavy Work Clothes 4 jeans 4 workpants 4 work shirts	2 sweatpants 2 sweatshirts
Cotton/Towels 10 bath towels 10 hand towels	14 wash cloths
Mixed Load 3 sheets (1 king, 2 twin) 4 pillowcases 3 shirts 3 blouses	9 T-shirts 9 shorts 10 handkerchiefs

Note

DRY LEVEL selections can only be made while using Sensor Dry Cycles. Selecting MORE Dry or LESS Dry automatically adjusts the sensed time needed.

4. To use a manual dry cycle

- Select a Manual Dry Cycle.
- Press MORE TIME or LESS TIME until the desired drying time is displayed. Press MORE TIME or LESS TIME and the time will change by 1 minute interval.

Note

The MORE TIME or LESS TIME feature can be used with Manual Dry, Time Dry and Rack Dry Cycles.

- Press TEMP. CONTROL until the desired temperature indicator glows.
- (OPTIONAL STEP) If desired, select OPTIONS. For more details, see Options.
- Press START/PAUSE. Be sure the door is closed.
- If you do not press START/PAUSE within 10 minutes of selecting the cycle, the dryer automatically shuts off.
- If you wish to end your drying cycle after pressing START/PAUSE, press START/PAUSE again.

To stop your dryer at any time

Press START/PAUSE or open the door.

5. Pausing or restarting To pause the dryer at any time

Open the door or press START/PAUSE once.

To restart the dryer

Close the door. Press START/PAUSE.

Note

Drying will continue from where the cycle was interrupted if you close the door and press START within 10 minutes. If the cycle is interrupted for more than 10 minutes, the dryer will shut off. Select new cycle settings before restarting the dryer.

▲ WARNING!

Improper wire connection or related wiring error will can cause fire or electric shock or death.

Maintenance

Clean lint filter

Clean the lint filter after each use and check it before use. Not cleaning or emptying the filter will increase drying time and energy consumption, therefore dryer life expectancy could be shortened after all.

■ Clean the door and its opening

1. Wipe out the door opening. Otherwise, build-ups of dirty and foreign objects will damage sealing of door.

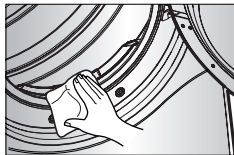

2. Clean the transparent glass door to keep inside view clear through the glass.

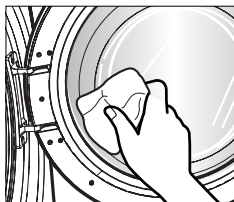

1. Open the door and pull the filter straight up

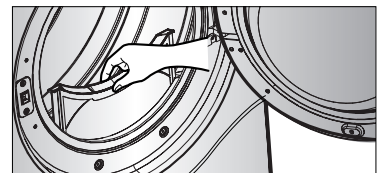

2. Clean the filter using one of the following methods.

- ① Run the fingers across the filter

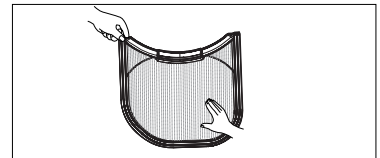

- ② Vacuum the lint filter

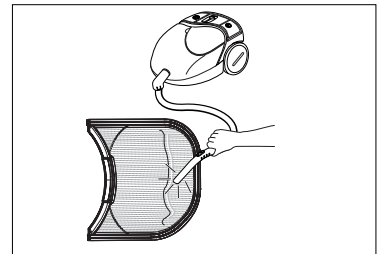

- ③ Wash the lint screen in warm, soapy water. Dry thoroughly and replace.

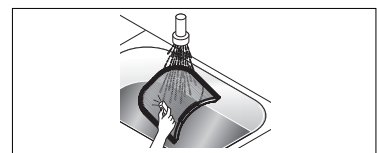

Troubleshooting Tips

Save time and money! Review the charts on the following pages first and you may not need to call for service.

1.Problem:My Dryer Won 't Start

Question	What to Do
• Is the dryer plugged in?	Confirm that the dryer's plug is securely and completely pushed into the laundry room's power outlet
• Is the fuse blown, or is the circuit breaker tripped?	Check your home's or laundry room's fuse box/circuit breaker box and replace the fuse or reset the circuit breaker. (IMPORTANT: electric dryers generally use two fuses or breakers.)

2.Problem:My Dryer Doesn 't Heat

Question	What to Do
• Is the fuse blown, or is the circuit breaker tripped?	If the fuse is blown or the circuit breaker tripped, the dryer might tumble but not heat. Check your home's or laundry room's fuse box / circuit breaker box and replace the fuse or reset the circuit breaker. (IMPORTANT: electric dryers generally use two fuses or breakers.)
• Is the gas supply or service blocked or off?	Confirm that the house gas shutoff and the dryer gas shutoff are both fully open.

3.Problem:There are Greasy Spots on My Clothes

Question	What to Do
• Did you follow the instructions on your fabric softener product?	Confirm and follow the instructions provided with your fabric softener product.
• Are you drying clean and dirty clothes together?	Make sure to use your dryer to dry only clean items, because dirty items can soil clean clothes placed in the same load or later placed in the dryer drum.
• Were your clothes entirely clean?	Stains on dried clothes are actually stains that weren't cleansed during the washing process. Please review and confirm that you are following your washing instructions and that the clothes are being completely cleaned.

4. Problem: My Dryer Displayed Error

Question	What to Do
tE1	It is displayed when thermistor is not disconnected. In this case, thermistor should be replaced and call a service center.
tE2	It is displayed when thermistor is short. In this case, thermistor should be replaced and call a service center.

5.Problem:There is Lint on my Clothes

Question	What to Do
• Is your lint filter full?	Please refer to the manual section on cleaning the lint filter, and please confirm that the lint filter is clean. It is important that the lint filter is clean before each new load of laundry.
• Did you properly sort your load of laundry?	In order to reduce the amount of lint in a load of laundry, sort lint producers (like a fuzzy white cotton towel) separately from clothes that might catch lint (such as a pair of black linen pants).
• Do your clothes have excess static electricity?	See comments below under There is static in my clothes after drying.
• Did you overload your dryer?	Divide your larger load into smaller loads.
• Did you place any paper, tissue, or other similar material in the load?	Sometimes a person might forget to take a piece of paper or a tissue out of the pocket of a pair of pants, and this paper, tissue, or similar material can cause excess lint in a load of laundry. Confirm that the pockets of pants, shirts, and other articles of clothing are empty before washing and drying.

6.Problem:There is static in my clothes after drying

Question	What to Do
• Did you use fabric softener?	Try using a fabric softener to reduce static electricity.
• Did you over dry the load of laundry?	Over-drying a load of laundry can cause a build up of static electricity. Try using a fabric softener or adjust your settings and use a shorter drying time.
• Are you drying synthetic, permanent press and blends?	These materials can cause static to build up in a load of dried clothes. Try using a fabric softener.

7.Problem:The drying time is not consistent

Question	What to Do
• Are you using consistent heat settings and consistent load sizes?	The drying time for a load will vary depending on the heat setting, the type of heat used (electric, natural or LP gas), the size of the load, the type of fabrics, the wetness of the clothes and the condition of the exhaust ducts and lint filer.

8.Problem:It takes too long for my clothes to dry

Question	What to Do
• Did you properly sort your loads of laundry?	Separate heavy weight items from light weight items when creating loads.
• Are you drying large loads of heavy fabrics?	Heavy fabrics take longer to dry because they tend to retain more moisture. To help reduce and maintain more consistent drying times for large and heavy fabrics, separate these items into smaller loads of a consistent size.
• Are the dryer controls properly set?	Use the appropriate control settings for the type of load you are drying.
• Is the lint filter clean before each new load of laundry?	Please confirm that the lint filter is clean prior to each new load of laundry.
• Are the exhaust ducts clear and properly configured?	Confirm through review of the appropriate sections of this manual that the exhaust venting ductwork is properly configured. Confirm that the venting is free of obstructions. Confirm that the outside wall dampers are moving freely, that the dampers are not pushed in, and that nothing has been set against the dampers.
• Is the fuse blown, or is the circuit breaker tripped?	Check your home's or laundry room's fuse box/circuit breaker box and replace the fuse or reset the circuit breaker. (IMPORTANT: electric dryers generally use two fuses or breakers.)
• Did you overload your dryer?	Divide your larger load into a number of smaller loads.
• Did you under load your dryer?	If you are only drying a handful of items, add a few extra pieces to help ensure proper tumbling action.

9.Problem:My clothes are wrinkled

Question	What to Do
• Are you over drying your laundry?	Over drying a load of laundry can lead to wrinkled clothes. Try a shorter drying time, and remove items while they still retain a slight amount of moisture.
• Are you removing your laundry from the dryer soon after the drying cycle is complete?	Remove your laundry from the dryer after the drying cycle ends and either hang or fold the items.

10.Problem:My clothes are shrinking

Question	What to Do
• Are you following the care instructions for your garment?	To avoid shrinkage, please carefully follow the care and use instructions for your garment, because some fabrics will naturally shrink when washed. Other fabrics can be washed but will shrink when dried in a dryer.
• PLM problem	See the Owner's Manual of RLM & PLC modem.

LG DRYER LIMITED WARRANTY – CANADA

Visit our web site: www.LG.ca

LG Electronics Canada, Inc.

LIMITED WARRANTY

Should your product prove to be defective in materials or workmanship under normal use during the warranty period listed below, which warranty period runs from the original date of purchase, LG Electronics will, at its option, repair or replace the product at no charge to you.

The warranty is valid only to the original purchaser of the product, during the warranty period, as long as it is in Canada.

LG Dryer Warranty Period

<u>Components</u>	<u>Parts</u>	<u>Labor</u>
All Parts	1 Years	1 Years(In-Home Service)
Motor, Controller	3 Years	1 Years(In-Home Service)
Drum Tub	10 Years	Parts only

No other warranty is applicable to this product. THE DURATION OF ANY IMPLIED WARRANTIES, INCLUDING THE IMPLIED WARRANTY OF MERCHANTABILITY, IS LIMITED TO THE DURATION OF THE EXPRESS WARRANTY HEREIN. LG ELECTRONICS SHALL NOT BE LIABLE FOR THE LOSS OF USE OF THE PRODUCT, INCONVENIENCE, LOSS OR ANY OTHER DAMAGES, DIRECT OR CONSEQUENTIAL, ARISING OUT OF THE USE OF OR INABILITY TO USE, THIS PRODUCT OR FOR ANY BREACH OF ANY EXPRESS OR IMPLIED WARRANTY, INCLUDING THE IMPLIED WARRANTY OF MERCHANTABILITY OR FITNESS FOR A PARTICULAR PURPOSE, APPLICABLE TO THIS PRODUCT.

Some Provinces or Territories do not allow for the exclusion or limitation of incidental or consequential damages of limitations on how long an implied warranty lasts; so these limitations or exclusions may not apply to you.

This warranty gives you, (the original purchaser) specific legal rights and you may also have other rights, which vary from province to province or territory to territory.

THE ABOVE WARRANTY DOES NOT APPLY TO:

1. Service trips to your home to deliver and pickup, install, instruct or replace house fuses, or connect house wiring or plumbing, or correction of unauthorized repairs.
2. Damage to the product caused by accident, pest, fire, floods or acts of God.
3. Repairs when your LG product is used in other than normal, single-family household use or contrary to the instructions outlined in the product's owners manual.
4. Damage resulting from accident, alteration, misuse, abuse, or improper installation or maintenance.
5. Products with altered or removed serial numbers

If the product is installed outside the normal service area, any cost of transportation involved in the repair of the product, or the replacement of a defective part, shall be borne by you (the owner).

CUSTOMER ASSISTANCE INFORMATION:

To obtain Warranty Coverage:

Retain your Bill of Sale to prove the date of purchase. A copy of your Sales Receipt must be submitted when warranty service is provided. This warranty is invalid if the factory applied serial number has been altered or removed from the product.

To obtain Product or Customer Service Assistance:

Call 1-888-LG-CANADA (542 2623)
Press the appropriate menu option, and have your product model and serial numbers and your postal code ready.

To obtain the nearest Authorized Service Center:

Access our web-site at: www.LG.ca (Service Option) or
Call 1-888-LG-CANADA (542 2623)
Press the appropriate menu option, have your product model & serial numbers & your postal code ready.



☎ 1-888-LGCANADA
POUR SERVICE À LA CLIENTÉLE DE LG

Guide du propriétaire

Sécheuse à gaz et électrique

**DLE8377WM / DLG8388WM / DLE8377NM
DLG8388NM / DLE8377CM / DLG8388CM**

Merci d'avoir acheté une sécheuse LG. Lire attentivement ce guide car il fournit des instructions pour une installation sécuritaire, et l'utilisation et l'entretien. Noter les numéros de modèle et de série et conserver à des fins de références.

website : <http://www.lg.ca>
e-mail : <http://www.LGService.com/techsup.html>

CARACTÉRISTIQUES DU PRODUIT

1

RENDEMENT SANS PAREIL

Sans compter la grande capacité inégalee. Excellent avantage d'une bonne efficacite, fonctionnement silencieux et economie d'energie

2

TAMBOUR EN ACIER INOXYDABLE

Le tambour en acier inoxydable ne rouille pas. Par consequent, les vêtements ne se salissent pas.

3

DESIGN ARTISTIQUE

Panneau devant à l'allure moderne et grande porte en verre clair pour un style s'assortissant à tout decor.

4

ENTRETIEN NUMÉRIQUE

Chauffe-eau à contrôle de température à niveau multiple facilitant l'entretien des vêtements.

5

FACILITÉ À UTILISER

Une vaste gamme de fonctions conviviales facilitant le fonctionnement de la sècheuse

6

UTILISATION DU MONITEUR À DISTANCE

Les moniteurs à distance donnent l'état de la laveuse et/ou de la sècheuse. L'on peut brancher l'affichage sur toute prise de la résidence. Le moniteur à distance peut être acheté séparément pour cette laveuse.

7

ACL À ÉCRAN LARGE

L'ACL est conçu pour faciliter l'accès au programme et la lecture des fonctions; il s'apparie aussi au design de la laveuse.

8

TECHNOLOGIE À DOUBLE DÉTECTEUR

Elle permet de détecter des charges même de moins que 1 kg. Une détection précise est ainsi assurée, quel que soit le poids de la charge.

Qu'est-ce que le séchage par capteur et le séchage minuté ?

La sècheuse est dotée de programmes de séchage par capteur et un séchage minuté.

Séchage par capteur : la sècheuse détecte électroniquement l'humidité de la lessive et détermine automatiquement la durée de fonctionnement en fonction du taux de séchage de la charge et du programme sélectionné. Il est possible de voir une augmentation ou une diminution de la durée de fonctionnement. Cela se produit parce que le capteur détecte le taux d'humidité avec une certaine période. Un changement soudain de la durée n'est pas un mauvais fonctionnement.

Séchage minuté : permet de régler la durée de fonctionnement manuellement pour compléter le séchage.

Ou utiliser pour un meilleur séchage s'il reste encore de l'humidité une fois le cycle de séchage par capteur terminé. Le séchage minuté est plus efficace pour les vêtements lourds ou gros comme des draps très grands lits ou des vêtements de travail.

TABLE DES MATIÈRES

PARTIE 1. SPÉCIFICATIONS.....	3
PARTIE 2. INSTRUCTIONS DE GARANTIE ET DE SÉCURITÉ IMPORTANTES.....	4-6
PARTIE 3. ÉTAPES INITIALES POUR L'INSTALLATION DE LA SÈCHEUSE.....	7-12
PARTIE 4. INSTALLATION D'ACCESSOIRES.....	13-14
PARTIE 5. EXIGENCES ÉLECTRIQUES POUR SÈCHEUSES ÉLECTRIQUES.....	15
PARTIE 6. EXIGENCES ÉLECTRIQUES DE LA SÈCHEUSE À GAZ.....	16
PARTIE 7. EXIGENCES EN GAZ ET INSTRUCTIONS.....	17
PARTIE 8. EXIGENCES D'ÉCHAPPEMENT ET ENTRETIEN.....	18-19
PARTIE 9. FONCTIONNEMENT DE LA SÈCHEUSE.....	20-27
PARTIE 10. GUIDE DE DÉPANNAGE.....	28-30
GARANTIE LIMITÉE DE LA SÈCHEUSE LG.....	31

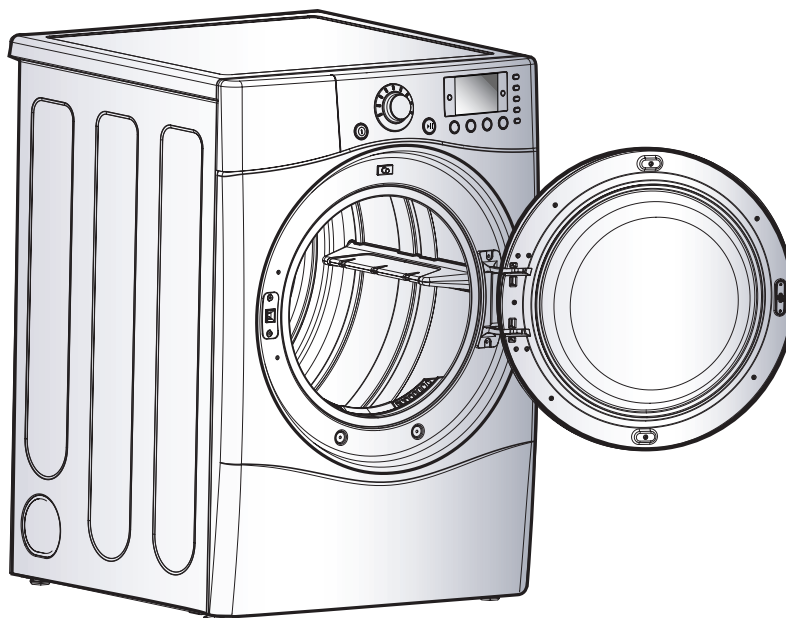

- Nom : sècheuse électrique et à gaz
- Alimentation : Consulter la plaque signalétique concernant l'information détaillée
- Dimensions : 27 x 29.9 x 38.7(inch)
- Capacité : IEC 7,3 pi cu (22.5 lb)
- Poids : 126 lbs (57.2 kg)

Les données techniques sont sujettes à des changements par le fabricant

■ ACCESSOIRES

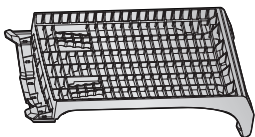

1 support de sècheuse

Voir page 23 sur la façon d'utiliser.



Nécessaire à empiler o acheté séparément

Voir page 13 sur la façon d'utiliser.

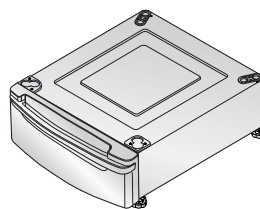

Base o acheté séparément

Voir page 14 sur la façon d'utiliser.



Moniteur de lessive à distance
À acheter séparément

ASSISTANCE GARANTIE

La garantie de la sècheuse est à la fin de ce guide. Le service sous garantie est disponible en communiquant avec le centre de service LG. Si ce produit est installé et utilisé selon les instructions de ce guide, LG réparera ou remplacera toute pièce présentant un défaut de fabrication ou de matériaux pendant la période de garantie en vigueur à la date d'achat.

AVERTISSEMENT

Pour la sécurité, les recommandations dans ce guide doivent être suivies. Pour réduire le risque d'incendie ou de choc électrique, ou d'explosion ou pour éviter tout dommage à la propriété, des blessures ou la mort en utilisant cet appareil, suivre les précautions de base incluant ce qui suit.

Restriction de garantie : Si la sècheuse est sujette à autre utilisation qu'une utilisation domestique, toute couverture de garantie est en vigueur pendant 90 jours seulement.

Il faut les numéros de modèle et de série pour obtenir un service sous garantie. La preuve d'achat est requise.

Utiliser l'espace ci-dessous pour noter les numéros de modèle et de série.

N° de modèle _____

N° de série _____

Date d'achat _____

* Agrafer la facture ICI.

INSTRUCTIONS DE SÉCURITÉ IMPORTANTES

⚠ AVERTISSEMENT

Pour réduire le risque d'incendie, de choc électrique ou de blessure au moment d'utiliser cet appareil, suivre les précautions de base et ce qui suit :

1. Lire toutes les instructions avant d'utiliser l'appareil.
2. Ne pas sécher des articles qui sont entrés en contact avec de l'essence, des solvants de nettoyage à sec ou autres substances inflammables ou explosives, car ils rejettent des vapeurs pouvant s'enflammer ou exploser.
3. Ne pas laisser les enfants jouer sur ou dans l'appareil. Une supervision rapprochée des enfants est nécessaire lorsque l'appareil est utilisé s'il y a des enfants à proximité.
4. Avant d'enlever l'appareil pour le service ou les rebuts, retirer la porte du compartiment de séchage.
5. Ne pas aller dans l'appareil pendant que le tambour fonctionne.
6. Ne pas installer ou ranger cet appareil dans un endroit où il sera exposé aux intempéries.
7. Ne pas jouer avec les contrôles.
8. Ne pas réparer ni remplacer des pièces de l'appareil ou tenter d'effectuer le service à moins de recommandations spécifiques données dans les instructions d'entretien de l'utilisateur.
9. Ne pas utiliser de chaleur pour sécher des matériaux contenant des produits comme de la mousse, du caoutchouc, etc.
10. Nettoyer le filtre à charpie avant et après chaque charge.
11. La zone autour de l'orifice d'échappement et environnante doit être libre. Il ne doit pas y avoir d'accumulation de charpie, de poussière et de saleté.
12. L'intérieur de l'appareil et le conduit d'échappement doivent être nettoyés périodiquement par un technicien qualifié.
13. Ne pas placer d'articles exposés à l'huile de cuisson dans la sècheuse. Ces articles peuvent contribuer à une réaction chimique pouvant causer un incendie.
14. Ne pas utiliser d'assouplissant ou autres produits pour éliminer la statique sauf si recommandé par le fabricant de ces produits.

CONSERVER CES INSTRUCTIONS**INSTRUCTIONS DE MISE À LA TERRE**

Cet appareil doit être mis à la terre. Dans le cas d'un mauvais fonctionnement ou d'un bris, la mise à la terre réduit le risque de choc électrique en fournissant un chemin de moindre résistance au courant électrique. Cet appareil est doté d'un cordon ayant un connecteur mis à la terre et d'une fiche mise à la terre. La fiche doit être branchée sur une prise appropriée installée et mise à la terre conformément aux codes locaux et aux règlements.

AVERTISSEMENT – Une connexion inappropriée du connecteur de mise à la terre peut causer un risque de choc électrique. Vérifier auprès d'un électricien qualifié ou d'un représentant de service en cas de doute sur la mise à la terre adéquate de l'appareil.

Ne pas modifier la fiche fournie avec l'appareil; si elle ne s'insère pas dans la prise, faire installer une prise appropriée par un électricien qualifié.

QUOI FAIRE S'IL Y A UNE ODEUR DE GAZ :

- Ne pas essayer d'allumer une allumette ou une cigarette, de mettre en circuit un appareil électrique ou à gaz.
- Ne pas toucher aux interrupteurs électriques. NE pas utiliser le téléphone dans l'édifice.
- Faire sortir toute personne de la pièce, de l'édifice ou de la zone.
- Immédiatement téléphoner au fournisseur de gaz chez un voisin. Suivre les instructions du fournisseur de gaz.
- S'il est impossible de communiquer avec le fournisseur de gaz, téléphoner au service des incendies.

AVERTISSEMENT

Pour réduire le risque d'incendie, d'explosion, de choc électrique, de dommages à la propriété, de blessures ou de mort au moment d'utiliser cet appareil, suivre toutes les informations et les instructions, incluant celles de ce guide et celles fournies par le fournisseur de gaz, incluant ce qui suit :

- Ne pas ranger ni utiliser d'essence, de solvant ou tout autre vapeur ou liquide inflammable à proximité de cet appareil.
- Ne pas sécher des articles qui sont entrés en contact avec des substances inflammables, même après les avoir lavés.
- Aucune laveuse ne peut enlever entièrement l'huile. NE pas sécher d'articles qui ont été en contact avec de l'huile de toute sorte, incluant l'huile à cuisson.
- Les articles contenant de la mousse, du caoutchouc, plastique ou matériaux semblables doivent être séchés sur une corde à linge ou en utilisant un cycle à air.
- Si ces instructions ne sont pas suivies, il peut en résulter un incendie, des blessures ou la mort.
- Un technicien qualifié ou une compagnie doit effectuer l'installation et le service de cet appareil.

AVERTISSEMENT

- Éloigner les matériaux ou vapeurs inflammables, comme de l'essence, de la sècheuse.
- Placer la sècheuse à au moins 18 po au-dessus du plancher pour une installation dans un garage.
- Si cela n'est pas suivi, il peut en résulter la mort, une explosion ou un incendie.

Loi de Californie pour une alimentation en eau sécuritaire et sur la toxicité

Cette loi requiert que le gouverneur de la Californie publie une liste des substances connues comme pouvant causer le cancer, anomalies congénitales ou autres problèmes reliés à la reproduction et requiert que les places d'affaires avisent les clients d'une exposition potentielle à de telles substances. Les appareils à gaz peuvent causer une exposition mineure à quatre de ces substances, principalement le benzène, le monoxyde de carbone, le formaldéhyde et la suie, causées principalement par une combustion incomplète du gaz naturel ou des combustibles LP. Les sècheuses adéquatement réglées minimiseront la combustion. L'exposition à ces substances peut être encore minimisée en assurant une ventilation adéquate de la sècheuse vers l'extérieur.

Les instructions suivantes aident à travers les étapes initiales pour régler la sècheuse. Il est à noter que chaque section de ce guide fournit des informations importantes concernant la préparation et l'utilisation de l'appareil et il est important de revoir tout le guide avant de procéder à l'installation ou à l'utilisation. Des instructions détaillées concernant les connexions électriques, de gaz et les exigences d'échappement sont données dans d'autres sections.

ÉTAPE 1 Positionnement de la sècheuse

Choisir un emplacement ayant un plancher solide pour la sècheuse. La placer à 18 po au-dessus du plancher si l'installation est effectuée dans un garage. Après avoir placé la sècheuse à l'endroit désiré, s'assurer que les dégagements recommandés sont respectés, comme ci-dessous. et à la rubrique Échappement et entretien.

Si l'on installe l'appareil dans une maison mobile, consulter l'étape 9 ci-dessous pour plus de détails.

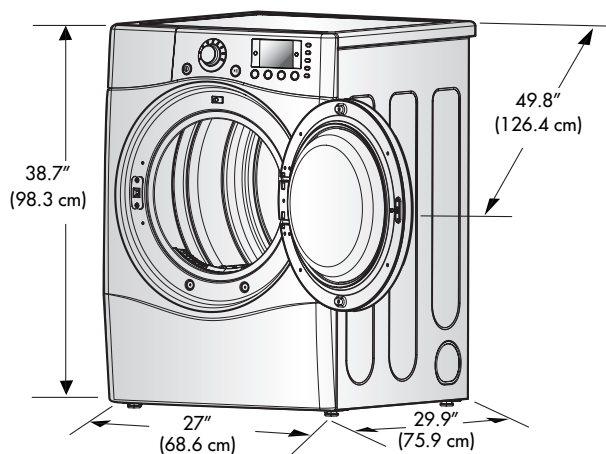

* La plupart des installations requièrent un minimum de 5 1/2 po (14 cm) de dégagement derrière la sècheuse pour l'évent d'échappement avec coude.

Remarque

Les pieds niveleurs doivent être bien en place. Les quatre pieds doivent être placés de façon stable sur un plancher uni et robuste. Si la sècheuse n'est pas de niveau, la lessive ne pourra pas culbuter adéquatement et le capteur ne pourra détecter avec précision le taux d'humidité. Au moment de régler les pieds, faire attention à ne pas se blesser aux doigts ou aux orteils.

Certains dégagements minimum sont requis au dessus, à l'arrière et sur les côtés de l'appareil, comme illustré.

Ce dégagement minimum requis est donné dans l'illustration ci-dessous. Conserver ces instructions pour l'installation dans une garde-robe ou un endroit en retrait.

- Considérer un dégagement additionnel pour l'installation et le service.
- Moulures de mur, de porte, de plancher peuvent nécessiter des dégagements additionnels.
- Un dégagement additionnel de 1 po est recommandé pour minimiser le transfert de bruit.
- Considérer l'espace nécessaire pour un appareil complémentaire.
- Pour installation dans un placard, l'illustration ci-dessous montre les ouvertures de ventilation requises minimales pour la porte. Une porte persienne avec des ouvertures de ventilation comparables est aussi acceptable.

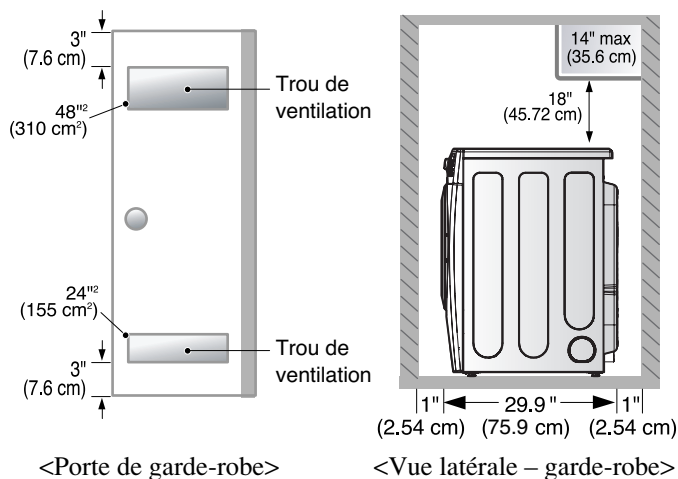

Une fois en position, régler les pieds niveleurs de la sècheuse jusqu'à ce que l'appareil soit de niveau d'un côté à l'autre et de devant à derrière. Les pieds niveleurs doivent reposer fermement au sol et la sècheuse ne doit pas basculer. L'inclinaison maximale sous toute la sècheuse ne doit pas excéder 2,5 cm (1 po). Si l'appareil n'est pas de niveau et si l'inclinaison excède 1,5 cm (1 po), les vêtements peuvent ne pas sécher adéquatement et les capteurs de cycle peuvent ne pas fonctionner de façon appropriée. Remarque : D'autres sections dans ce guide donnent des informations importantes concernant l'emplacement et les dégagements. Revoir ces sections avant de procéder à l'installation.

Étape 2 Inversion de la porte

La porte peut être placée pour ouvrir à gauche ou à droite. Suivre ces étapes pour inverser la porte.

Remarque

La porte et le loquet doivent être alignés au centre lorsque fermés. Autrement, la porte est mal fermée.

1

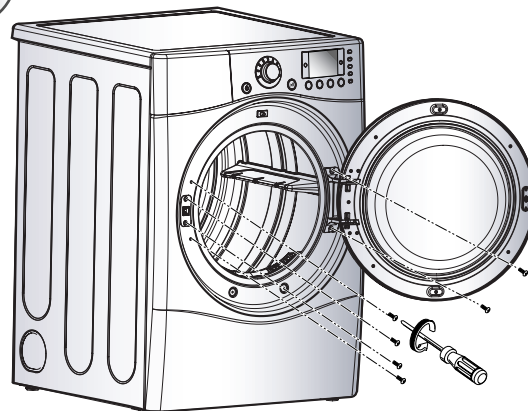

2

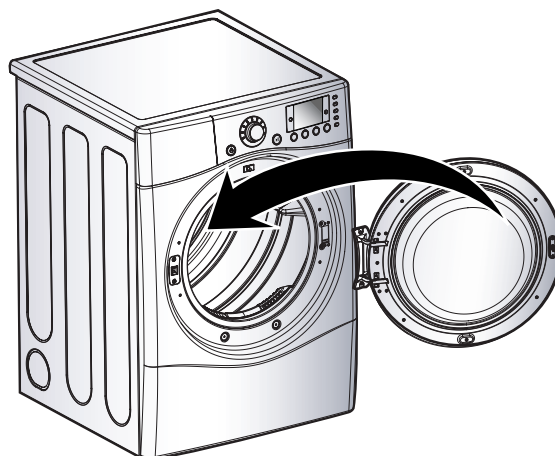

3

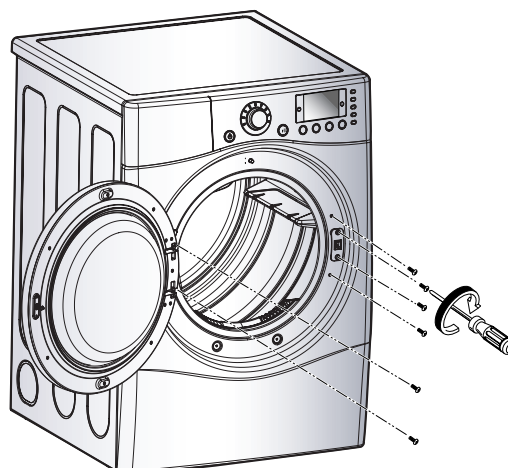

Étape 3 Connexion du système d'évent et d'échappement

⚠ AVERTISSEMENT

- Utiliser un évent en métal robuste.
- Ne pas utiliser de conduit en plastique ou en aluminium.
- Si ces instructions ne sont pas observées cela peut causer un incendie ou la mort.
- Nettoyer les anciens conduits avant l'installation de la sècheuse.

Remarque

L'extrémité de l'évent fait face à l'extérieur de la résidence. Une étanchéité inadéquate et une installation instable de l'évent nuiront au rendement de séchage.

En plus d'observer les avertissements suivants, consulter la section concernant l'échappement et l'entretien.

IMPORTANT : Pour réduire le risque d'incendie, de combustion et d'accumulation de gaz, la sècheuse doit être ventilée vers l'extérieur. Suivre les instructions suivantes (et autres données dans le guide) attentivement.

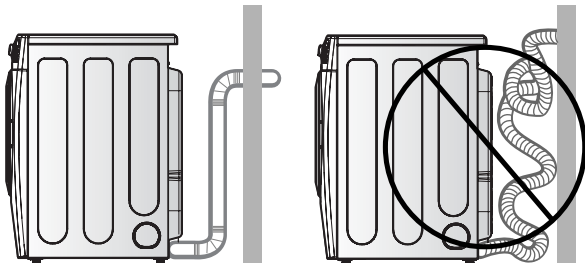

- Ne pas utiliser de conduit en plastique ou en aluminium.
- Conduit en métal rigide recommandé. Ne pas installer de conduit flexible dans des espaces restreints. Conduit en métal flexible non combustible acceptable. NE pas utiliser de conduit en plastique ou en aluminium mince.
- Positionner la sècheuse afin que le conduit d'échappement soit le plus court possible.
- *Nettoyer les anciens conduits avant l'installation de la sècheuse.*
- L'extrémité mâle de chaque section de conduit d'échappement doit être éloignée de la sècheuse.
- Utiliser le moins de joints de coudes possibles.
- Utiliser du ruban à conduit sur tous les joints.
- Isoler les conduits qui sont acheminés dans des espaces non chauffés afin de réduire la condensation et l'accumulation de charpie sur les parois de tuyaux.
- **IL EST À NOTER QUE SI L'ÉCHAPPEMENT DE LA SÈCHEUSE N'EST PAS APPROPRIÉ, CELA PEUT ANNULER LA GARANTIE.**

■ AUTRES DIRECTIVES POUR L'ÉCHAPPEMENT

1. Retirer la vis et le conduit d'échappement.

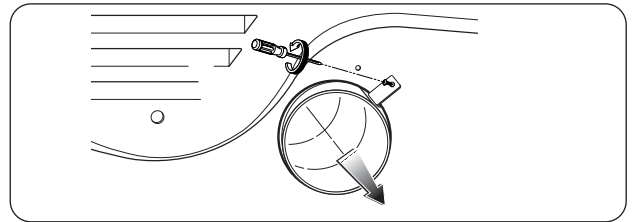

- 2-1. Détacher et enlever le trou à estamper correspondant à la ventilation désirée (côté droit non disponible pour les sècheuses à gaz).
①, ②, ③ est l'ordre de travail.

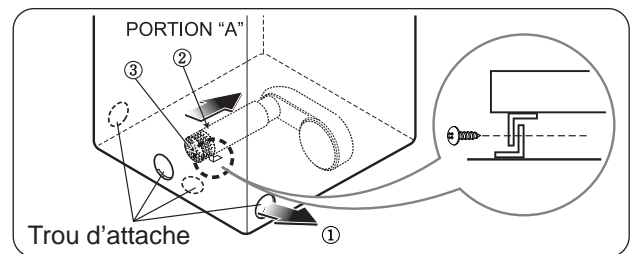

- 2-2. Rebrancher le conduit sur le bôitier de soufflerie et fixer le conduit à la base (le conduit est une pièce SVC)

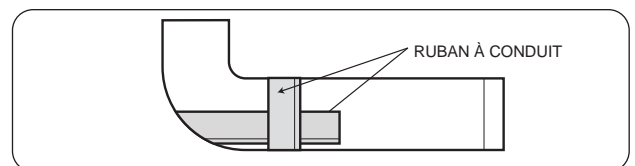

- 3-1. Pré assembler le coude 4 po avec le conduit 4 po. Apposer du ruban à conduit autour des joints.

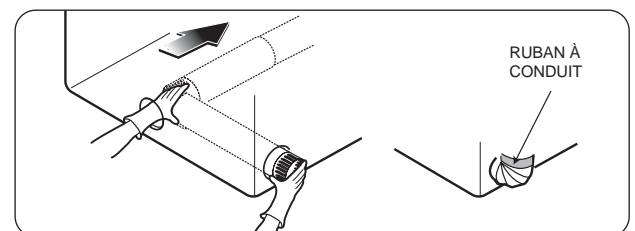

- 3-2. Insérer l'assemblage de conduit, coude en premier, dans l'ouverture latérale et brancher le coude sur le conduit interne de la sècheuse.

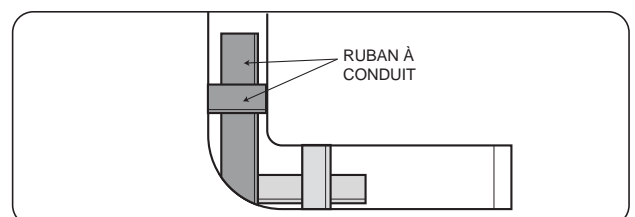

Étape 4 connexion de l'alimentation en gaz

(Sècheuse à gaz seulement.) En plus de ce qui suit, consulter la section sur les instructions et les exigences en gaz.

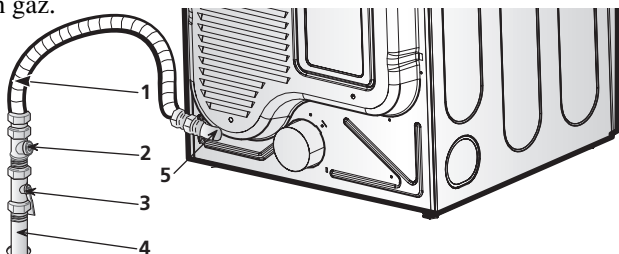

1. Nouveau connecteur flexible en acier inoxydable. Utiliser ce type de connecteur seulement si permis par les codes locaux. Utiliser le connecteur certifié AGA.
2. Fiche de tuyau 1/8 po NPT (pour vérifier la pression de gaz d'entrée).
3. Soupape d'arrêt installée à moins de 6 pi (1,8 m) de la sècheuse.
4. Tuyau en fonte. Plus court que 20 pi (6,1 m). Utiliser un tuyau de 3/8 po. Plus long que 20 pi (6,1 m), utiliser un tuyau de 1/2 po.
5. Connexion de gaz 3/8 po NPT.

Remarque

S'assurer que l'embout du brûleur est adéquat pour le type de gaz utilisé.

Par exemple, l'utilisation d'un embout LNG avec du gaz LP peut causer un incendie, une explosion ou la mort. Ou l'utilisation d'un embout LPG avec du gaz naturel (LNG), le brûleur ne s'allume pas.

Au besoin, un technicien qualifié doit faire la conversion de l'embout et indiquer ou apposer une étiquette concernant l'embout utilisé sur la sècheuse.

1. S'assurer que le type de gaz disponible dans la pièce de lessive est approprié pour la sècheuse. Cette dernière est conçue pour le gaz naturel avec une connexion NPT 3/8 po.
2. Enlever le capuchon d'expédition de la connexion de gaz à l'arrière de la sècheuse. S'assurer que l'on n'endommage pas les filets du tuyau de connexion de gaz.
3. Brancher la sècheuse sur l'alimentation en gaz de la pièce à l'aide d'un nouveau connecteur en acier inoxydable flexible (comme noté ci-dessous, utiliser seulement un nouveau connecteur si permis par les codes locaux).
4. Serrer toutes les connexions entre la sècheuse et l'alimentation en gaz de la pièce. Ouvrir l'alimentation en gaz et vérifier si les connexions de tuyau (internes et externes) présentent des fuites à l'aide d'un liquide pour détecter les fuites de gaz.
5. Pour la connexion de gaz LP (pétrole liquéfié), consulter la rubrique concernant les exigences en gaz et les instructions.

Étape 5 Connexions électriques pour sècheuse électrique seulement

Plusieurs avertissements et instructions concernant les connexions électriques suivent. Plus de détails sont donnés à la section exigences électriques. Il est important de bien lire cette section et de conserver ce guide avant d'effectuer l'installation ou d'utiliser cette sècheuse.

1. Utiliser seulement un nouveau nécessaire de cordon d'alimentation à 3 conducteurs (fil de cuivre seulement) listé U.L. n° 10, coté 240 volts (minimum), 30 ampères et étiqueté pour utilisation avec sècheuse.
2. Un cordon à 4 fils est requis pour les installations dans les maisons mobiles et où les codes locaux ne permettent pas la mise à la terre de cet appareil par le neutre.
3. Connexions de fiche électrique pour sècheuse électrique seulement
4. Pour plus de détails sur le branchement de l'appareil sur une source électrique, consulter la rubrique exigences électriques.

Remarque**Exigences d'entrée au brûleur**

Si la résidence est située dans un endroit où l'élévation est de 10 000 pieds ou moins.

Il n'est pas nécessaire de régler l'entrée du brûleur à cette altitude. A.G.A. certifie que cette sècheuse ne présentera pas de problème avec la cote BTu à cette altitude.

Si la résidence est au-dessus de 10 000 pieds, il faut ajuster une réduction de 4 % de la cote BTu du brûleur selon l'indication sur la plaque signalétique (n° de modèle et de série).

AVERTISSEMENT

- Utiliser un nouveau cordon d'alimentation 30 amp U.L. approuvé ou un fil en cuivre solide de calibre 10.
- Utiliser un réducteur de tension approuvé U.L.
- Débrancher l'alimentation avant d'effectuer les connexions électriques.
- Brancher le fil neutre (blanc ou fil central) sur la borne centrale.
- Le fil de mise à la terre (vert ou fil dénudé) doit être branché sur le connecteur de mise à la terre vert.
- Bien serrer les connexions électriques.
- Voir les instructions d'installation pour plus de détails.
- Si cela n'est pas observé, il peut en résulter un choc électrique.

Étape 6 préparation de la sècheuse

Avant la première utilisation de cet appareil, utiliser un produit nettoyant tout usage ou une solution d'eau et de détergent et un chiffon humide pour enlever toute la poussière ou charpie à l'intérieur du compartiment de séchage / tambour. Brancher la sècheuse après avoir révisé les sections concernant les exigences électriques.

Étape 7 fonctionnement de la source de chaleur**Source de chaleur pour la sècheuse à gaz**

Fermer la porte et après avoir complété toutes les étapes dans ce guide pour une installation adéquate, mettre l'appareil en marche sur un réglage de chaleur tel qu'il est décrit dans les instructions de fonctionnement fournies avec la sècheuse. Après la mise en marche de la sècheuse, l'allumeur devrait être rouge et le brûleur principal s'allume.

Avertissement : si tout l'air n'est pas purgé de la canalisation de gaz, l'allumeur peut s'éteindre avant que le gaz et le brûleur principal ne s'allument. Si cela se produit, l'allumeur tente un nouvel allumage après environ deux minutes.

Source de chaleur pour la sècheuse électrique

Fermer la porte et après avoir complété toutes les étapes dans ce guide pour une installation adéquate, mettre l'appareil en marche sur un réglage de chaleur tel qu'il est décrit dans les instructions de fonctionnement fournies avec la sècheuse. L'air d'échappement ou le tuyau d'échappement devrait être chaud après un fonctionnement d'environ trois minutes.

Étape 8 débit d'air

Un fonctionnement efficace requiert un débit d'air approprié. La précision du débit d'air peut être mesurée en évaluant la pression statique. La pression statique dans le conduit d'échappement peut être mesurée à l'aide d'un manomètre placé sur le conduit d'échappement à environ 2 pi (60,9 cm) de la sècheuse. Elle ne doit pas excéder 0,6 po (1,5 cm). La sècheuse doit être vérifiée pendant son fonctionnement, sans charge.

Mesure de la pression statique

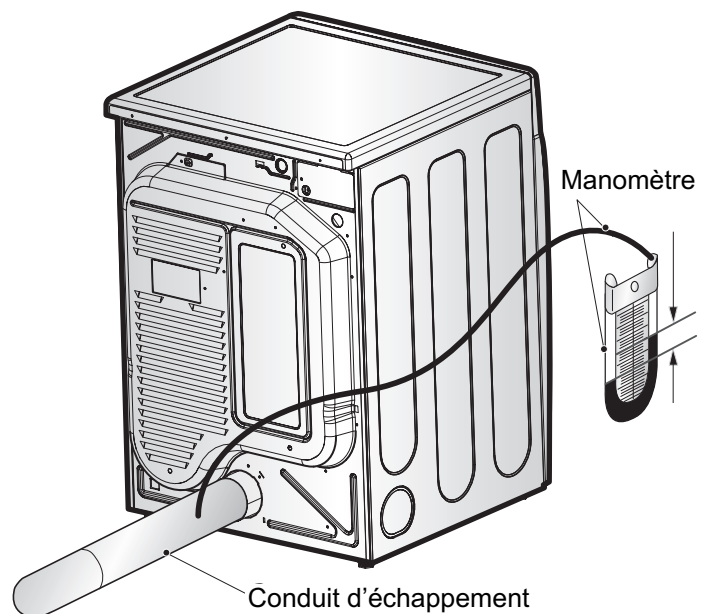

**PRESSION
STATIQUE
MAXIMALE EN
COLONNE D'EAU**

0,6 po (1,5 cm)

Étape 9 Instructions additionnelles pour l'installation de la sècheuse dans une maison mobile

Les instructions suivantes sont applicables aux installations de la sècheuse dans une maison mobile. Toute installation doit être conforme aux normes de sécurité et construction de maison fabriquée, titre 24 CFR, partie 32-80 ou aux normes CAN/ACNOR0Z240MH et les codes et règlements locaux. En cas de doute, communiquer avec une agence de service ou un professionnel.

Les instructions suivantes s'applique à toute installation de la sècheuse dans une maison mobile.

1. La sècheuse doit être fixée de façon permanente au plancher.
2. La connexion électrique pour une sècheuse électrique doit être de 4 fils. Plus de détails à la section exigences électriques.
3. Pour réduire le risque d'incendie, la sècheuse doit être ventilée à l'extérieur.

4. La sècheuse électrique peut être ventilée à l'extérieur par le panneau arrière, gauche, droit ou inférieur.
5. La sècheuse à gaz doit être ventilée à l'extérieur par le panneau arrière, gauche ou inférieur. Elle ne peut être ventilée par le panneau droit à cause du boîtier du brûleur.
6. Le conduit d'échappement de la sècheuse doit être fixé de façon sécuritaire à la structure de la maison mobile et le conduit doit être fabriqué d'un matériau qui résiste au feu et à la combustion et il est recommandé d'utiliser un tuyau en métal flexible ou rigide.
7. NE PAS brancher le conduit d'échappement sur d'autres conduits, évent, cheminée ou autres.
8. S'assurer qu'il y a une bonne aération pour un fonctionnement approprié. L'ouverture pour de l'air frais de l'extérieur doit être d'au moins 25 po² (163 cm²).
- 9) Il est important que le dégagement du conduit de toute construction combustible soit à au moins 2 po (5 cm) et qu'au moment de ventiler la sècheuse à l'extérieur, elle doit être avoir des dégagements de 1 po de chaque côté et à l'arrière. 10. Il est à noter que les matériaux de ventilation ne sont pas fournis avec l'appareil. Il faut se les procurer pour une installation adéquate.

AVERTISSEMENT

NE PAS brancher les conduits d'échappement avec des vis en métal ou des attaches qui entrent dans le conduit.

AVERTISSEMENT

NE PAS ventiler le conduit d'échappement sous une maison mobile.

French Stacking Kit Install Instructions

Instructions d'installation du dispositif d'empilage
 Pour s'assurer d'une installation sécuritaire, observer les instructions ci-dessous.

AVERTISSEMENT

Une seule personne ne peut faire l'installation
 Une installation inadéquate peut causer des blessures

Le poids de la sècheuse et la hauteur de l'installation représentent une marche à suivre hasardeuse pour une seule personne. Cette marche à suivre doit être effectuée par au moins deux personnes de service expérimentées.

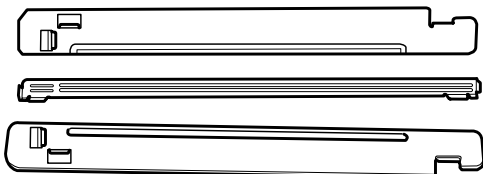

Dispositif d'empilage

1 Placer la laveuse fermement sur un plancher solide, uni et stable, tel qu'il est décrit dans les instructions du guide du propriétaire.

2 Retirer le papier protecteur sur la fixation latérale du dispositif d'empilage.

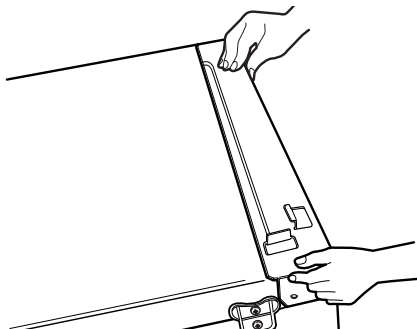

3 Ajuster fermement la fixation latérale du dispositif d'empilage sur le côté de la plaque supérieure en fixant le ruban à deux côtés adhésifs sur la plaque supérieure, tel qu'il est illustré.

**Remarque**

S'il y a des objets étrangers sur la surface de la plaque supérieure, il sera difficile d'apposer un adhésif à double face.

4 Fixer de façon sécuritaire la fixation latérale du dispositif d'empilage avec une vis à l'arrière de la fixation. Répéter les étapes 2, 3 et 4 pour l'autre côté.

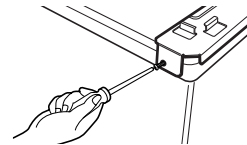

5 Placer la sècheuse sur la laveuse en ajustant les pieds comme illustré. Attention pour ne pas se blesser aux doigts en les pinçant entre la laveuse et la sècheuse. Faire glisser la laveuse doucement vers l'arrière jusqu'à la butée.

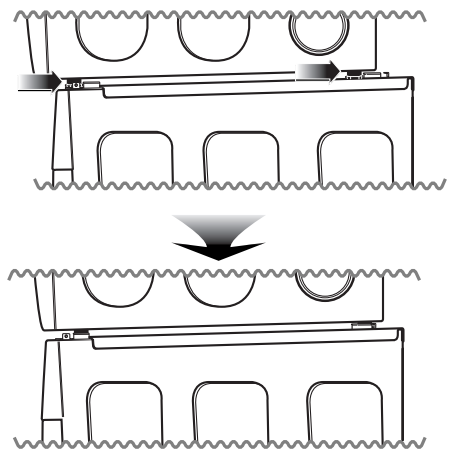

6 Insérer le dispositif d'empilage avant. Pousser le dispositif avant jusqu'aux butées sur le côté du dispositif.

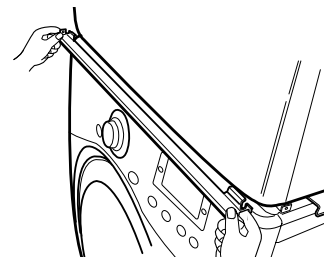

7 Visser les deux côtés du dispositif avant.

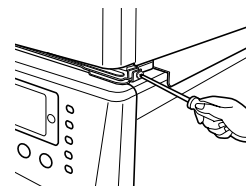

- Ne pas utiliser le dispositif d'empilage avec une sècheuse à gaz dans des conditions potentiellement instables comme dans une maison mobile.

Piédestal Instructions d'installation

Le piédestal accessoire comprend :

- Diviseur à tiroir (1)
- Clé (1)
- Vis (18) †
- Supports (4) ††



† L'installation de la sécheuse utilise 8 vis
†† Seulement pour la sécheuse

Outils requis pour l'installation :

- Tournevis à tête cruciforme (Phillips)
- Clé (fournie)

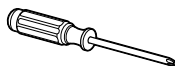

Pour vous assurer que l'installation est sécuritaire et sûre, conformez-vous aux directives suivantes.

- 1** Pour mettre la sécheuse à la même hauteur que la machine à laver, rétractez complètement les pieds de nivellement de la sécheuse en les tournant dans le sens des aiguilles d'une montre, puis tournez-les 1-1/2 tours contre le sens des aiguilles d'une montre.

REMARQUE : L'ensemble appareil et piédestal doit être placé sur un plancher solide, robuste et de niveau pour un fonctionnement adéquat.

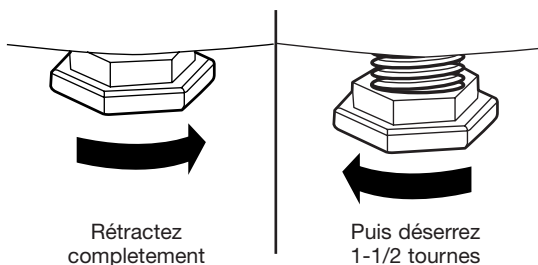

- 2** Insérez l'extrémité en forme de T des 4 souteneurs dans la base de la sécheuse comme illustré. En appuyant sur l'arrière des souteneurs, tirez-les vers l'extérieur pour les fixer en place.

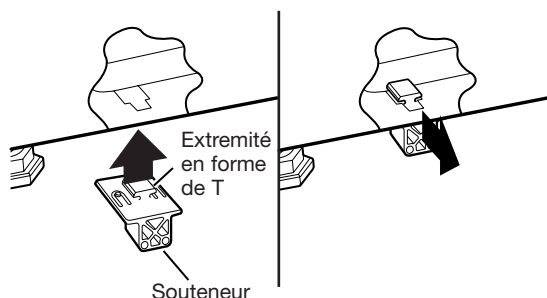

- 3** Positionnez la sécheuse sur le piédestal. Assurez-vous que les pieds à l'avant et à l'arrière de la machine se logeront en les positions correctes. Les pieds de la sécheuse se logeront dans les positions les plus intérieures tel qu'illustré.

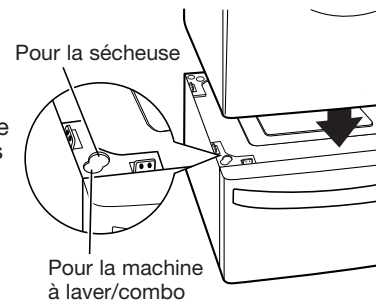

- 4** Assurez-vous que les trous du piédestal sont alignés avec les trous des souteneurs. Insérez et serrez 2 vis à chaque coin pour fixer solidement l'appareil au piédestal.

REMARQUE : Si les supports ne sont pas correctement installés, vous pourriez entendre du bruit et sentir des vibrations.

Placez l'appareil à l'endroit désiré.

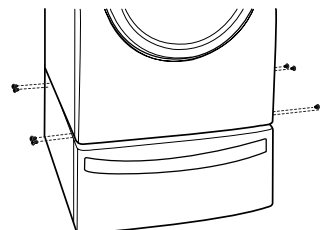

- 5** Desserrez les contre-écrous des quatre pieds de nivellement du piédestal jusqu'à ce que vous puissiez les tourner avec la clé. Tournez dans le sens horaire pour élever ou dans le sens antihoraire pour abaisser jusqu'à le piédestal est au niveau et les 4 pieds solidement calées sur le plancher.

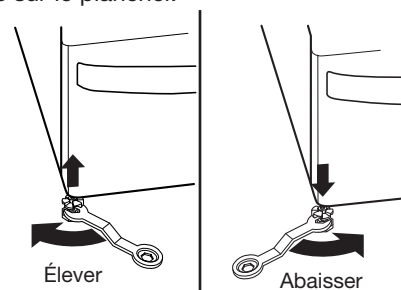

- 6** Serrez solidement à la main tous les contreécrous.

REMARQUE : Si les contre-écrous ne sont pas serrés, vous pourriez entendre du bruit et sentir des vibrations. Assurez-vous de brancher les électroménagers à tous les conduits d'alimentation électrique, d'eau, ou de gaz de même qu'aux connexions de vidange ou de ventilation avant de mettre en marche.

Si la vibration est excessive à la première utilisation après l'installation, ajustez légèrement les pieds de nivellement.

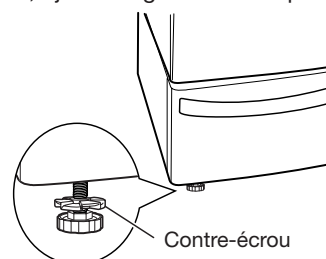

Les instructions suivantes s'appliquent aux connexions électriques et les exigences pour les sècheuses électriques.

⚠ Avertissement important : Pour éviter tout incendie, choc électrique, blessures ou la mort, le câblage et la mise à la terre doivent être conformes à la dernière édition du Code national électrique, ANSI/NFPA 70 et à tous les codes et règlements locaux. Communiquer avec un électricien qualifié pour vérifier si le câblage et les fusibles de la résidence sont adéquats pour faire fonctionner l'appareil.

115V/ 230V, 60 Hertz, 3-Wire Installation

Instructions pour la mise à la terre de la sècheuse électrique

- a) Cette sècheuse doit être branchée sur un système de câblage permanent, en métal, mis à la terre; ou un connecteur de mise à la terre d'équipement doit être acheminé avec les conducteurs de circuits et branchés sur la borne de mise à la terre d'équipement ou un fil de la sècheuse.
- b) La sècheuse est dotée de son bloc de bornes qui doit être branché sur un circuit séparé, 60 Hz, phase simple, c.a. (courant alternatif), fusible à 30 amp (le circuit doit avoir un fusible des deux côtés). **LE SERVICE ÉLECTRIQUE POUR LA SÈCHEUSE DOIT AVOIR LA COTE MAXIMALE INDIQUÉE SUR LA PLAQUE SIGNALÉTIQUE. NE PAS BRANCHER LA SÈCHEUSE SUR UN CIRCUIT DE 110, 115 OU 120 VOLTS.**
- c) Si le circuit termina à la sècheuse est 15 pi (4,50 m) ou moins, utiliser un fil 10 AWG listé U.L. (laboratoire des assureurs) ou tel que requis par les codes locaux. Si plus de 15 pi (4,50 m), utiliser un fil (de cuivre seulement) 8 AWG listé U.L. ou selon les codes locaux. Laisser suffisamment de longueur afin que la sècheuse puisse être déplacée au besoin.

- d) La connexion du cordon d'alimentation (tire bouchon) entre la prise murale et le bloc de bornes de la sècheuse N'EST PAS fournie. Le type de tire-bouchon et le calibre du fil doivent être conforme aux codes locaux et aux instructions des pages suivantes.
- e) La méthode de câbler l'appareil est optionnelle et sujette aux exigences des codes locaux. Consulter les exemples à la page suivante.
- f) Il faut sélectionner un méthode pour câbler l'appareil selon les codes et règlements locaux. Voir page suivante.

⚠ AVERTISSEMENT

- Ne pas modifier la prise et les câbles internes du sèche-linge.
- Le sèche-linge doit être branché à une prise à 4 trous.
- S'il ne correspond pas à la prise, vous devrez faire installer une prise conforme par un électricien.

Fiche mise à la terre à 3 broches, 120 volts, 60 Hertz

Les instructions suivantes s'appliquent aux connexions électriques et les exigences pour les sècheuses à gaz.

⚠ Avertissement important : Pour éviter tout incendie, choc électrique, blessures ou la mort, le câblage et la mise à la terre doivent être conformes à la dernière édition du Code national électrique, ANSI/NFPA 70, au Code canadien d'électricité ANCOR C22.1 et à tous les codes et règlements locaux. Communiquer avec un électricien qualifié pour vérifier si le câblage et les fusibles de la résidence sont adéquats pour faire fonctionner l'appareil.

Exigences électriques pour la sècheuse.

- Le diagramme de câblage est fourni à l'intérieur du boîtier de la sècheuse. Étiqueter tous les fils avant de débrancher au moment du service de l'appareil. Des erreurs de câblages peuvent causer des blessures sérieuses ou endommager la sècheuse.
- La sècheuse est conçue pour être utilisée sur un circuit séparé, polarisé, à 3 fils, mis à la terre, 120 volts, 60 Hertz, c.a. (courant alternatif) protégé par un fusible 15 amp, équivalent ou un coupe-circuit.
- Utiliser des circuits séparés pour la laveuse et la sècheuse, NE PAS faire fonctionner une laveuse et une sècheuse sur le même circuit.

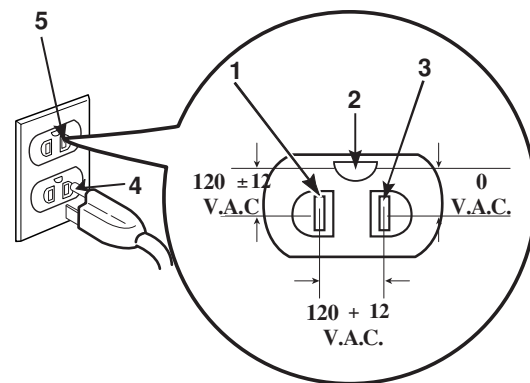

CIRCUIT MIS À LA TERRE STANDARD 120 VOLTS, 60 HERTZ À 3 FILS

- | | |
|---|--------------------------------|
| 1 | L1 |
| 2 | Mise à la terre |
| 3 | Côté neutre |
| 4 | Fiche ronde de mise à la terre |
| 5 | Neutre |

- La sècheuse est dotée d'une fiche à 3 broches protégeant contre les chocs. La fiche doit être branchée directement sur une prise à 3 trous mise à la terre, cotée 120 V c.a., 15 amp. Cette fiche, afin de protéger adéquatement, doit être branchée sur une prise adéquate mise à la terre conformément aux codes et règlements locaux.
- La sècheuse doit être mise à la terre afin de réduire tout risque de choc électrique, incluant mauvais fonctionnement et bris.
- Si la pièce ne répond pas aux spécifications requises ou en cas de doute, communiquer avec une personne qualifiée (électricien) ou la compagnie d'électricité.

⚠ AVERTISSEMENT

Ne pas surcharger le circuit en faisant fonctionner d'autres appareils sur le même circuit lorsque cet appareil fonctionne, en utilisant une rallonge pour brancher la sècheuse sur l'alimentation ou en utilisant un adaptateur pour permettre d'ajouter d'autres cordons.

⚠ AVERTISSEMENT

NE PAS modifier la fiche fournie avec la sècheuse. Si elle n'entre pas dans la prise, il faut faire installer une prise adéquate par un électricien qualifié.

Les instructions suivantes s'appliquent aux exigences pour l'alimentation en gaz et le service pour les sècheuses à gaz. **⚠ Avertissement important** : L'alimentation en gaz et le service pour la sècheuse à gaz doivent être conformes à tous les codes et règlements locaux. En l'absence de ces derniers, l'alimentation en gaz et le service doivent être conformes à la dernière édition du Code national de gaz et combustible, ANSI Z223.1/NFPA 54.

1. Exigences d'alimentation en gaz : gaz au pétrole liquéfié (L.P.) (2 500 Btu/pi³ [93,1 MJ/m³]) doit être fourni à une pression de 10 + 1,5 po, colonne d'eau.
2. Ne pas brancher la sècheuse sur le gaz LP (pétrole liquéfié). Seul un technicien qualifié peut effectuer ce changement.
3. Isoler la sècheuse du système de tuyau d'alimentation en fermant la soupape d'arrêt manuelle pendant tout test de pression du système d'alimentation en gaz à un test de pression égale ou moins que 2/1 lb/po² (3,45 kPa).
4. Exigences de canalisation : La pièce doit avoir une canalisation d'alimentation en gaz rigide à la sècheuse. Aux É.-U., une soupape d'arrêt manuelle individuelle DOIT être installée à moins de 6 pi (1,8 m) de la sècheuse conformément au Code national de gaz et carburant ANSI Z223.1. Une fiche de tuyau NPT 1/8 po doit être installée comme illustrée.
5. Si un tuyau rigide est utilisé, il doit être de _ po IPS. Si acceptable selon les codes locaux et si acceptable par le fournisseur de gaz, un tuyau de 3/8 po approuvé peut être utilisé lorsque les longueurs sont inférieures à 20 pi (6,1 m). Des tuyaux plus larges devraient être utilisés si les longueurs excèdent 20 pi (6,1 m). Il est aussi important d'utiliser une pâte à joint insoluble au gaz LP.
6. Pour réduire tout risque de fuite, d'explosion et d'incendie, observer les instructions et AVERTISSEMENTS
 - Brancher la sècheuse sur le type de gaz indiqué sur la plaque signalétique.
 - Utiliser de nouveaux connecteurs en acier inoxydable flexibles.
 - Utiliser du ruban Téflon ou de la pâte à joint insoluble pour le gaz LP sur tous les filets de tuyaux.
 - Purger l'air de la canalisation en gaz et les sédiments avant de brancher l'alimentation en gaz sur la sècheuse afin d'éviter la contamination de la soupape de gaz, avant de serrer la connexion, purger le reste de l'air jusqu'à ce qu'une odeur de gaz soit identifiée.
 - NE PAS utiliser de flamme nue pour vérifier les fuites de gaz, utiliser un liquide de détection de fuite approprié.

⚠ AVERTISSEMENT

NE PAS tenter de démonter la sècheuse. Tout désassemblage requiert l'habileté et les outils d'un technicien qualifié.

⚠ AVERTISSEMENT

- Utiliser une nouvelle canalisation à gaz AGA ou ACNOR approuvée.
- Installer une soupape d'arrêt.
- Bien serrer les connexions en gaz.
- Si branché sur le LP, demander à un technicien qualifié de s'assurer que la pression de gaz ne dépasse pas 13 po, colonne d'eau.
- Exemple de personne qualifiée : personnel qualifié en chauffage, de la compagnie de gaz autorisée et technicien autorisé.
- Cela peut causer une explosion, un incendie ou la mort si cela n'est pas observé.

Les instructions suivantes s'appliquent aux exigences d'échappement de l'appareil.

⚠ Avertissement important : Pour réduire le risque d'incendie, de combustion ou d'accumulation de gaz de combustion, NE PAS ventiler la sècheuse dans un endroit fermé et non ventilé comme un grenier, mur, plafond, espace restreint, cheminée, évent de gaz, etc. Pour réduire le risque d'incendie, NE PAS ventiler la sècheuse avec un conduit en plastique ou en aluminium mince.

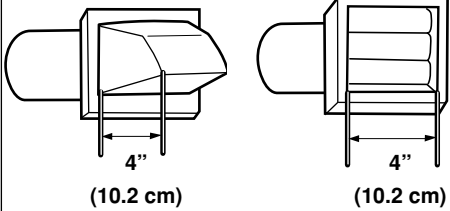
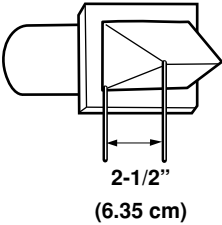
Type de capuchon	Nombre de coudes 90°	Longueur maximale d'un conduit en métal rigide 4 po (10,2 cm)	Longueur maximale d'un conduit en métal flexible 4 po (10,2 cm)
Recommandé 	0	65 pi (19,8 m)	45 pi (13,7 m)
	1	55 pi (16,8 m)	35 pi (10,7 m)
	2	47 pi (14,3 m)	30 pi (9,1 m)
	3	36 pi (11,0 m)	25 pi (7,6 m)
	4	28 pi (8,5 m)	20 pi (6,1 m)
Utiliser seulement pour installation courte 	0	55 pi (16,8 m)	35 pi (10,7 m)
	1	47 pi (14,3 m)	27 pi (8,2 m)
	2	41 pi (12,5 m)	21 pi (6,4 m)
	3	30 pi (9,1 m)	17 pi (5,2 m)
	4	22 pi (6,7 m)	15 pi (4,5 m)

REMARQUE : Déduire 6 pi (1,8 m) pour chaque coude additionnel.

Il n'est pas recommandé d'utiliser plus de 4 coudes 90°

Exigences d'échappement et instructions

- Les matériaux de ventilation ne sont pas fournis avec l'appareil et doivent être obtenus localement. Par exemple, l'extrémité extérieure du tuyau d'échappement doit avoir un capuchon avec registre à charnière pour empêcher les tirages arrière lorsque la sècheuse n'est pas utilisée.
- Le conduit d'échappement doit être de 4 po (10,2 cm) de diamètre sans obstruction. Il doit être le plus court possible. S'assurer de nettoyer les anciens conduits avant d'installer la nouvelle sècheuse.
- Conduit en métal rigide recommandé. Ne pas installer de conduit flexible dans des espaces restreints. Conduit en métal flexible non combustible acceptable. NE pas utiliser de conduit en plastique ou en aluminium mince.
- NE PAS utiliser de vis à métal pur les joints de tuyaux d'échappement ou autres attaches pouvant se prolonger dans le tuyau. Ils peuvent capter la charpie et réduire l'efficacité du système d'échappement. Fixer tous les joints avec du ruban à conduit.
- Pour maximiser le fonctionnement, observer les limitations de longueur.

Échappement et entretien

⚠ AVERTISSEMENT

Débrancher l'alimentation électrique avant de nettoyer ou le service.

1. Après un an d'utilisation, l'intérieur et le système d'échappement doivent être vérifiés et nettoyés.
2. Avant une année d'utilisation, si le rendement de séchage est soudainement insatisfaisant, vérifier et nettoyer le conduit d'échappement.
3. Vérifier les capuchons fréquemment pour s'assurer que les registres bougent librement et que rien ne les pousse ni les obstrue.
4. Un technicien qualifié ou une compagnie doit effectuer cet entretien.
5. Un nécessaire d'évent en métal flexible, disponible à prix additionnel, peut être utilisé pour ventiler la sècheuse lorsqu'elle est située dans un endroit difficile d'accès. Ce nécessaire est en deux pièces; une fixée à la sècheuse et l'autre à la sortie d'échappement murale. Après l'installation, la sècheuse peut être remise en place, puis les deux pièces branchées.
7. Habituellement, le tambour de la sècheuse ne requiert aucun entretien. Essuyer l'extérieur de la sècheuse et immédiatement après un déversement de détergent, de javellisant ou autres produits de lavage car ils peuvent endommager le fini extérieur de la sècheuse.
8. Nettoyer le panneau de contrôle avec un chiffon humide, au besoin. Avertissement : les produits vaporisateurs peuvent endommager le fini.
9. Nettoyer le filtre à charpie avant chaque charge ou après chaque séchage.
10. Toujours s'assurer que le filtre à charpie est propre avant de sécher une nouvelle charge, un filtre à charpie obstrué peut allonger le temps de séchage.
11. Retirer le filtre à charpie et le fixer à un aspirateur. Voir n° 2.
12. Le diagramme de câblage est à l'intérieur du panneau de contrôle. Étiqueter tous les fils avant de débrancher au moment du service de l'appareil. Des erreurs de câblages peuvent causer des blessures sérieuses ou endommager la sècheuse

Nettoyage de la crépine à charpie

1. Nettoyer le filtre à charpie avant chaque charge ou après chaque séchage. Toujours s'assurer que le filtre à charpie est propre avant de sécher une nouvelle charge, un filtre à charpie obstrué peut allonger le temps de séchage.
2. Pour nettoyer, tirer le filtre droit vers le haut et rouler la charpie avec les doigts. NE pas rincer ni laver le filtre, la charpie mouillée est plus difficile à enlever. Repousser le filtre en place.
3. Toujours s'assurer que le filtre est bien en place avant de faire fonctionner l'appareil. Si ce dernier fonctionne sans filtre, cela peut causer une surchauffe et endommager l'appareil et les vêtements à sécher.
4. Certains articles produisent plus de charpie comme les serviettes faites de fibres synthétiques ou naturelles, ainsi le filtre se remplit plus rapidement. Retirer la charpie avant et après le séchage de ces articles.
5. Dans le cas où de la charpie tombe du filtre et dans la sècheuse pendant le retrait, vérifier le capuchon d'échappement et enlever toute charpie.
6. Les résidus de détergent ou d'assouplissant peuvent s'accumuler dans le filtre, allongeant les temps de séchage. Le filtre est obstrué si la charpie tombe du filtre. Afin d'éviter toute accumulation et assurer un bon fonctionnement, nettoyer le filtre avec une brosse en nylon tous les 6 mois ou plus fréquemment. Le filtre peut aussi être lavé comme suit.
 - a) Après avoir enlevé la charpie avec les doigts, mouiller les deux côtés du filtre avec de l'eau chaude ou tiède.
 - b) Mouiller la brosse en nylon avec de l'eau chaude et du détergent liquide, frotter pour enlever toute accumulation.
 - c) Répéter au besoin.
 - d) Une fois les résidus enlevés, rincer à l'eau chaude.
 - e) Après le séchage avec une serviette propre, remettre en place fermement.

Voici les instructions pour mettre en marche et utiliser la sècheuse. Consulter les rubriques spécifiques dans ce guide pour plus de détails. Avertissement important : pour réduire le risque d'incendie, de choc électrique ou de blessures, lire tout le guide, incluant **instructions importantes de sécurité** avant d'utiliser la sècheuse.

DLE8377WM / DLG8388WM / DLE8377NM / DLG8388NM / DLE8377CM / DLG8388CM

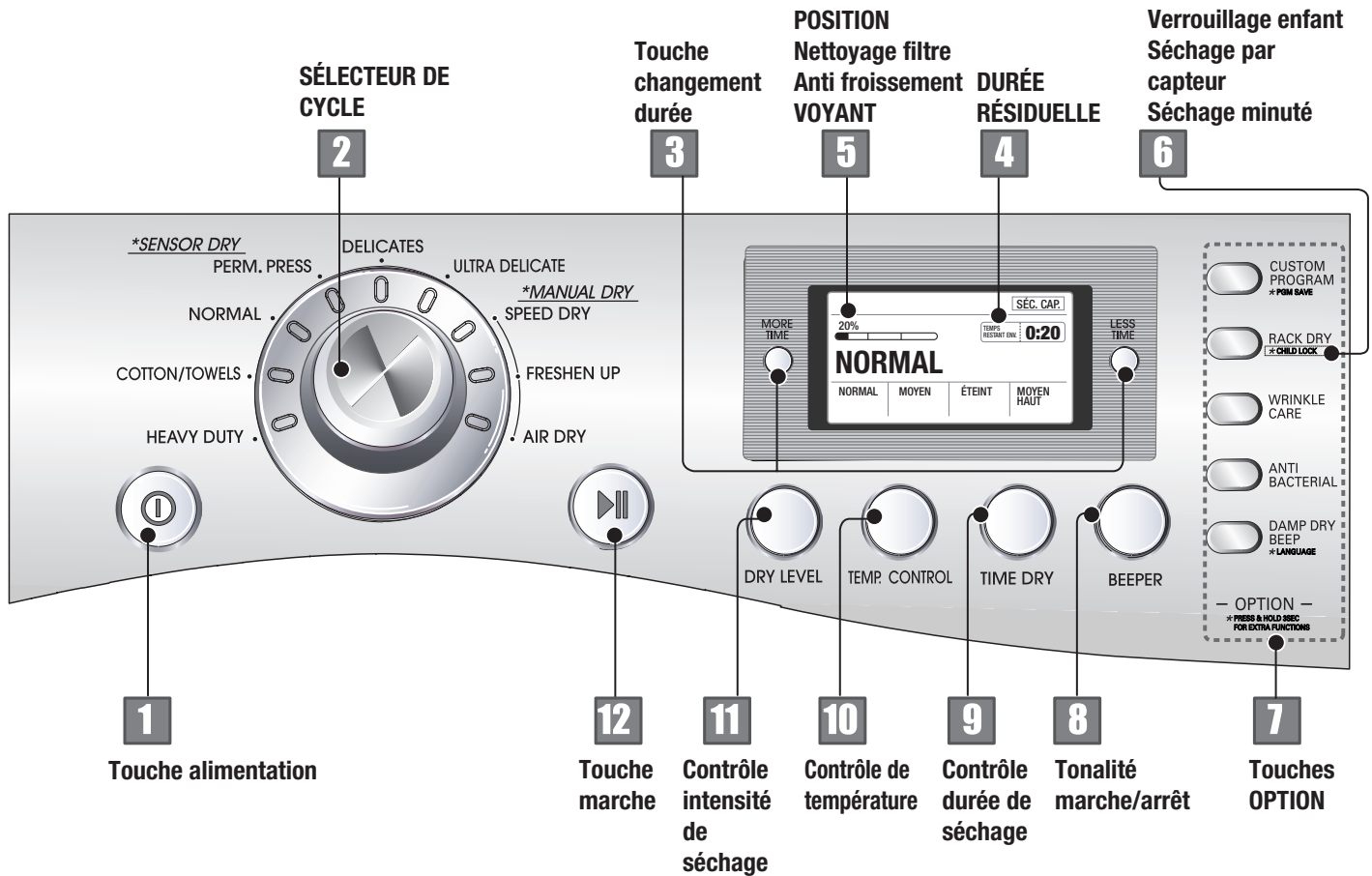

AVERTISSEMENT Risque d'explosion

Éloigner tous matériaux ou vapeurs inflammables, comme de l'essence, de la sècheuse.
NE pas faire sécher d'articles ayant des taches de produits inflammables (même après le lavage).
Sinon, cela peut causer une explosion, un incendie ou la mort.

AVERTISSEMENT Risque d'incendie

Aucune laveuse ne peut tout enlever l'huile.
NE pas sécher d'articles ayant des taches d'huile (incluant l'huile pour la cuisson).
Les articles contenant de la mousse, du caoutchouc ou du plastique doivent être séchés sur une corde à linge ou en utilisant le cycle à air.
Sinon cela peut causer un incendie ou la mort.

1 Touche alimentation

- Utiliser cette touche pour mettre en ou hors circuit.

2 Sélection de cycle

- En tournant le bouton, sélectionner le cycle désiré en fonction du type de lessive et des conditions.

1. Cycle de séchage par capteur

Les cycles de séchage par capteur permettent de faire correspondre le cycle à la charge. Chaque cycle sèche certains tissus à la température recommandée. Un capteur détecte l'humidité de la charge et règle automatiquement le temps de séchage.

Grosse Charge

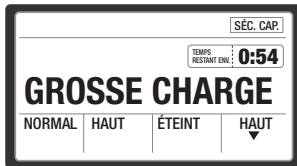

Utiliser pour jeans, velours côtelé, vêtements de travail; tissus qui nécessitent beaucoup de chaleur.

Ultra délicat



Utiliser pour les articles délicats comme les vêtements d'entraînement, voileage, dentelle

Coton/Serviettes

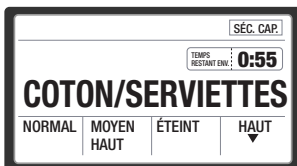

Utiliser pour sécher le denim, serviettes, cotons lourds

Normal

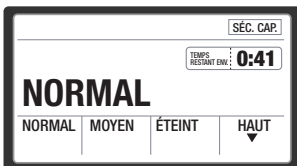

Utiliser pour sécher les tissus robustes comme les vêtements de travail

Apprêt Perm.

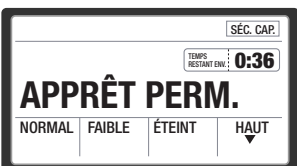

Utiliser pour les vêtements à pressage permanent et synthétiques

Délicats

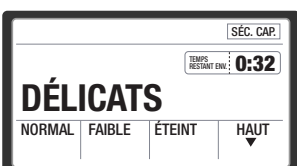

Utiliser pour sécher les tissus synthétiques, tricots lavables et vêtements sans repassage

Réglages de cycle préréglé de séchage par capteur

Cycle séchage par capteur	Temp.	Temps* (minutes)
GROSSE CHARGE Jeans, vêtements lourds	Haut	54
COTON/SERVIETTES Serviettes, articles en denim	Moyen haut	55
NORMAL Vêtements de travail, velours côtelé	moyen	41
APPRÊT PERM. Synthétique, pressage permanent	faible	36
DÉLICATS Lingerie, draps, blouses	faible	32
ULTRA DÉLICAT Voilage, vêtements d'entraînement, dentelle	très faible	34

* Temps estimé avec réglage (normal) NIVEAU SÈCHAGE PAR CAPTEUR.

2. Cycles manuels

Utiliser pour sélectionner une durée spécifique de séchage et température. Un cycle manuel sélectionné, le temps estimé résiduel s'affiche. L'on peut changer le temps actuel en pressant MORE ou LESS.

Séchage rapide

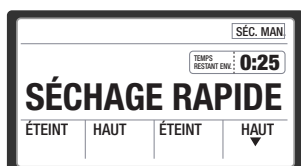

Utiliser pour les petites charges ou les charges qui nécessitent un temps de séchage court

Rafraîchir

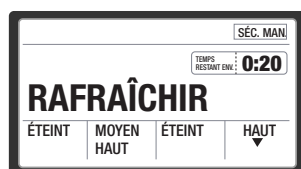

Utiliser pour enlever le froissement des vêtements comme ceux placés dans une valise ou laissés dans la sècheuse trop longtemps.

Séchage à l'air

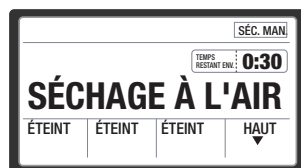

Utiliser pour les articles qui requièrent un séchage à l'air seulement comme le caoutchouc, le plastique et les tissus sensibles à la chaleur.

3. Touche changement de durée

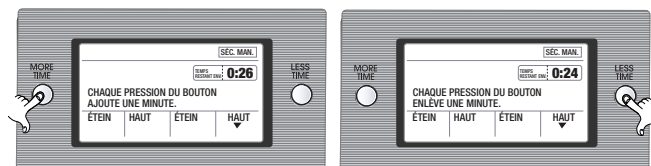

- Presser MORE TIME (plus) ou LESS TIME (moins) jusqu'à ce que la durée de séchage soit réglée.

Remarque

La touche de changement de durée est disponible avec les programmes de séchage manuel et de séchage support seulement.

4. Durée résiduelle estimée

- L'affichage indique la durée résiduelle estimée. En plus, si la sècheuse présente un problème, le message d'erreur y figure.

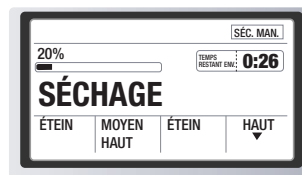

5. Position/nettoyer filtre/voyant anti froissement

- Indique la position du séchage. Lorsque l'anti froissement est sélectionné, le voyant s'allume. Lorsque l'alimentation est en circuit, nettoyer filtre clignote jusqu'à ce que START/PAUSE (marche/pause) soit sélectionné.

⚠ AVERTISSEMENT

Pour un meilleur rendement de séchage et la sécurité, nettoyer le filtre à chaque utilisation.

6. Verrouillage enfant



1. Verrouillage enfant

Cette fonction peut être utilisée pour empêcher les enfants d'utiliser le panneau de contrôle pendant le séchage.

Lorsque activé, toutes les touches sont verrouillées et le voyant s'allume.

Pour verrouiller

Presser et maintenir RACK DRY (séchage support) pendant 3 secondes. Une tonalité est entendue et CL figure à l'affichage.

Pour déverrouiller, presser et maintenir RACK DRY (séchage support) pendant 3 secondes de nouveau.

7 Touches options

1. PROGRAMME AU CHOIX



Choisir

CHOISIR CYCLE ET AUTRES OPTIONS, PUIS SAUVEGARDER EN TENANT LE BOUTON SPÉCIAL ENFONCÉ 3 SECONDES

Ceci permet de programmer les combinaisons préférées.

1. Sélectionner un cycle.
2. Changer DRY LEVEL (niveau séchage) et TEMP. CONTROL (contrôle température).
3. Sélectionner les OPTIONS désirées.
4. Presser et maintenir CUSTOM PROGRAM.

Pour rappeler le programme en mémoire

Presser CUSTOM PROGRAM, puis presser START/PAUSE.

2. Séchage avec support



Choisir

POUR LES ARTICLES QUI NE DEVRAIENT PAS ÊTRE SÉCHÉS AU TAMBOUR COMME GILETS, SOIES, LINGERIE OU ESPADRILLES.

Ce support est conçu pour une utilisation avec des articles qui ne doivent pas culbuter comme des pulls et articles semblables. Il permet à l'air de circuler en un motif concentré permettant un séchage constant et efficace.

Pour utiliser le support à séchoir

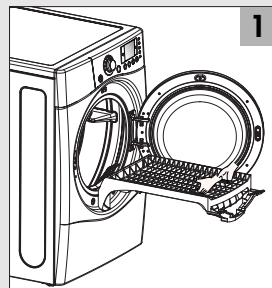

1

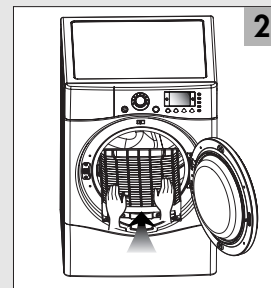

2

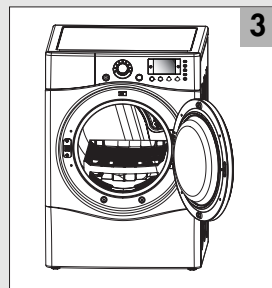

3

1. Ouvrir la porte. Maintenir le support de sécheuse avec les deux mains.
2. Placer le support dans le tambour.
3. S'assurer que le support est de niveau dans le tambour et sur le bord de la porte.

Attention

Ne pas utiliser le support pour le séchage par culbutage normal. Le support est en place au moment de l'expédition, le retirer pour un séchage normal.

Articles à sécher sur le support	Réglage de la température	Temps suggéré* (minutes)
Articles en lainage lavables	Faible	20
Animaux en peluche avec bourre de coton ou fibre de polyester	Faible/ Ultra faible	20/30
Animaux en peluche avec bourre en caoutchouc mousse	Séchage à l'air/ Ultra faible	50/30
Oreillers en caoutchouc mousse	Séchage à l'air	50
Espadrilles	Séchage à l'air	20

* Régler le temps au besoin pour un séchage complet.

3. Entretien froissement



Choisir

LA FONCTION AIDE À RÉDUIRE
LE FROISSAGE

Cette option aide à prévenir le froissement de la lessive.

En choisissant cette option, la sècheuse fait culbuter périodiquement les vêtements jusqu'à trois heures une fois le cycle complété.

L'on peut utiliser cette option si l'on ne peut retirer les vêtements immédiatement après le séchage.

4. Antiseptique



Choisir

RÉDUIT LES BACTÉRIES EN UTILISANT
UNE TEMPÉRATURE ÉLEVÉE TOUT AU
LONG DU CYCLE

Cette option peut être utilisée seulement avec les cycles ROBUSTE, COTON/SERVIETTE et NORMAL. Cette option réduit certain type de bactéries. Le réglage produit une température élevée pendant le cycle.

REMARQUE

ne pas utiliser avec les tissus délicats.

5. Bip de séchage humide



Choisir

LA SÈCHEUSE AVERTIT QUAND LA
CHARGE EST SÈCHE À 80 % ENVIRON

Lorsque l'on choisit cette option, une sonnerie avise lorsque la charge est approximativement séchée à 80 %.

Cet avis permet de retirer les articles légers qui sont secs ou d'autres articles que l'on désire repasser.

6. Réglage de la langue

Le changement de langue est possible à la fonction Check Filter, après la mise en marche. Tenez BIP SÉCHAGE HUMIDE enfoncé pendant 3 secondes pour choisir l'une de trois langues. Un bip se fait entendre et SELECT A LANGUAGE s'affiche à l'écran. Vous pouvez alors choisir le français, l'anglais ou l'espagnol.

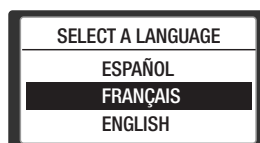

Choisir

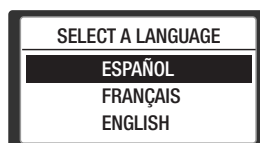

Choisir



Choisir



8 Sonnerie

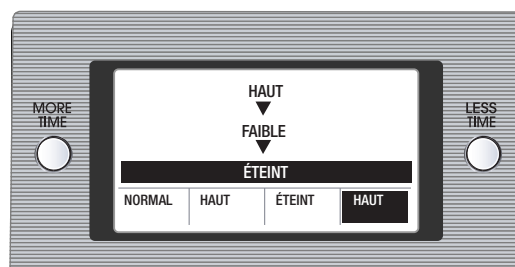

DRY LEVEL



TEMP. CONTROL



TIME DRY



BEEPER

La sonnerie contrôle le volume produit lorsque l'on presse une touche sur le panneau de contrôle et à la fin du cycle.

Presser BEEPER pour régler le niveau sonore et mettre le signal hors circuit.

9 Séchage minuté

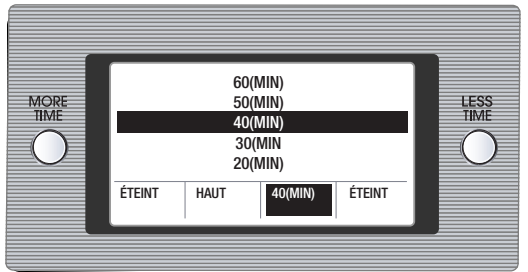

Employez l'option sèche de temps pour changer le temps de séchage sur vos propres.

Vous pouvez choisir le temps désiré d'opération manuellement en appuyant sur le bouton sec de temps qui s'étend de 20 à 60 minutes.

Réglage manuel		
Type de charge de cycles manuels	Temps.	Temps. par défaut (minutes)*
SÉCHAGE RAPIDE PETITES CHARGES	Haut	25
RAFRAÎCHIR enlever le froissement	Moyen haut	20
À AIR	air	30

10 Contrôle de température

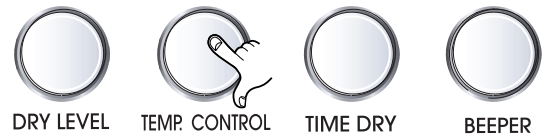
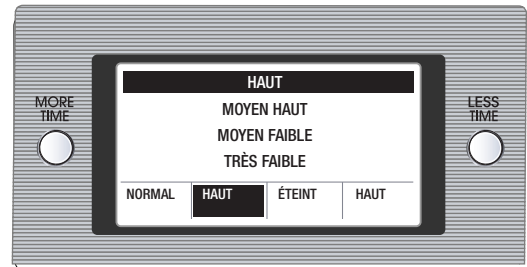

Utiliser cette option pour sélectionner les températures pour les cycles manuels. Presser TEMP. CONTRÔL jusqu'à ce que la température désirée figure.

Le réglage de température ne peut être utilisé avec les cycles de séchage par capteur.

Type de charge	Temps. par défaut* (minutes)
Oreiller en caoutchouc mousse, soutien-gorge coussiné, jouet en peluche	20 à 30
Rideaux de douche en plastique, nappes	20 à 30
Tapis à envers en caoutchouc	40 à 50
Oléfine, polypropylène, nylon	10 à 20

11 Niveau de séchage

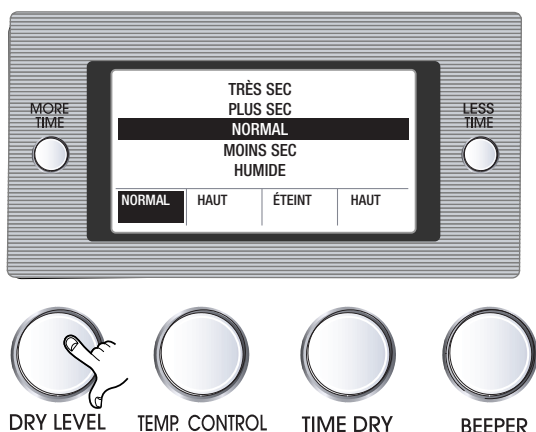

- Utiliser cette touche pour régler le niveau de séchage.
- Sélectionner d'abord le cycle de séchage par capteur.
- Sélectionner niveau de séchage pour régler le niveau de séchage de la charge. Pendant le cycle, le contrôle capte le séchage de la charge et règle la durée automatiquement en fonction du niveau sélectionné.

Remarque

Les sélections NIVEAU DE SÈCHAGE peuvent être faites seulement pendant les cycles séchage par capteur. En sélectionnant MORE ou LESS, cela règle automatiquement la durée nécessaire déjà captée.

12 Bouton Marche/Pause

- Utilisez ce bouton pour la mise en marche ou une pause.

✿ Mise en marche de la sècheuse

1. Avant d'utiliser

- Nettoyer le filtre à charpie avant ou après chaque cycle.
- Mettre la charge dans la sècheuse et fermer la porte. Voir Chargement.
- Tourner le bouton pour sélectionner le cycle désiré. Le réglage préréglé pour les cycles séchage par capteur ou manuel figure. La durée estimée ou réelle du cycle (en minutes) figure.

2. Charge

- Déterminer le format de la charge selon la quantité d'espace requise plutôt que par le poids.
- Éviter de surcharger la sècheuse. En observant ces instructions, cela peut aider à réduire la facture d'alimentation, à prolonger la vie des vêtements et réduire le froissement et l'humidité.

3. Utilisation du séchage par capteur

- Sélectionner DRY LEVEL (niveau de séchage) pour régler le taux de séchage de la charge. Pendant le cycle, le contrôle capte le niveau de séchage de la charge et règle automatiquement la durée pour le niveau sélectionné.
- Sélectionner les options désirées.
- Presser START/PAUSE.

Exemple de charges pour sècheuse à grande capacité

Vêtements de travail lourds 4 jeans 4 pantalons de travail 4 pantalons de travail	2 pantalons molletonnés 2 pulls molletonnés
Serviettes 10 serviettes de bain 10 essuie-mains	14 débarbouillettes
Charge mixte 3 draps (1 TG lit, 2 lits simples) 4 taies d'oreiller 3 chemises 3 blouses	9 t-shirts 9 shorts 10 mouchoirs

Remarque

Les sélections NIVEAU DE SÈCHAGE peuvent être faites seulement avec les cycles séchage par capteur. En sélectionnant MORE ou LESS, cela règle automatiquement la durée captée nécessaire.

4. Utilisation du cycle Manuel

- Sélectionner un cycle de séchage manuel.
- Presser MORE ou LESS jusqu'à ce que la durée de séchage désirée s'affiche. Taper MORE ou LESS et la durée change en tranches de 1 minute.

Remarque

Cette fonction peut être utilisée avec les cycles de séchage manuel, séchage minuté et séchage support.

- Presser TEMP CONTROL jusqu'à ce que le voyant de la température désirée figure.
- (ÉTAPE OPTIONNELLE). Si désiré, sélectionner OPTIONS. Pour plus de détails, voir Options.
- Presser START/PAUSE. S'assurer que la porte est fermée.
- Si l'on ne presse pas la touche START/PAUSE dans un délai de 10 minutes du choix du cycle, la sècheuse se met automatiquement hors circuit.
- Si l'on désire mettre fin au cycle de séchage après avoir pressé START/PAUSE, presser cette touche de nouveau.

Pour arrêter la sècheuse en tout temps, presser START/PAUSE ou ouvrir la porte.

5. Pause ou remise en marche

Pour faire une pause en tout temps.

Ouvrir la porte ou presser une fois START/PAUSE.

Pour remettre en marche

Fermer la porte et presser START/PAUSE.

Remarque

Le séchage se poursuit là où il a été interrompu si l'on ferme la porte et que l'on presse START dans un délai de 10 minutes. Si le cycle est interrompu plus de 10 minutes, la sècheuse se met hors circuit. Sélectionner un nouveau réglage avant de remettre la sècheuse en marche.

⚠ AVERTISSEMENT

Une connexion inadéquate des fils ou une erreur de câblage peut causer un incendie, un choc électrique ou la mort.

Entretien

Nettoyage du filtre à charpie

Nettoyer le filtre à charpie après chaque usage et le vérifier avant chaque usage.

Si le filtre n'est pas nettoyé ou vidé, cela augmente le temps de séchage et la consommation d'énergie.

Par conséquent, la durée de vie de la sècheuse peut être réduite.

Nettoyer la porte et son ouverture

1. Essuyer l'ouverture de la porte. Autrement, les accumulations de poussière et d'objets étrangers endommageront le joint de la porte.

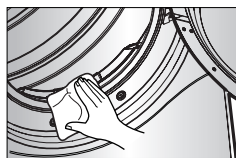

2. Nettoyer la porte en verre afin que la vue depuis l'intérieur soit claire.

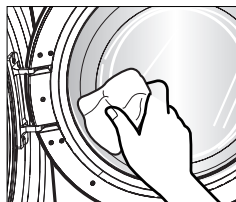

1. Ouvrir la porte et tirer le filtre droit.

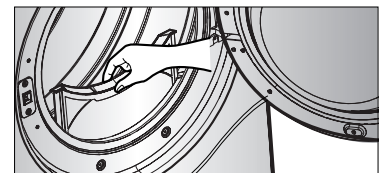

2. Nettoyer le filtre à l'aide d'une des méthodes suivantes

- ① Passer les doigts sur le filtre.

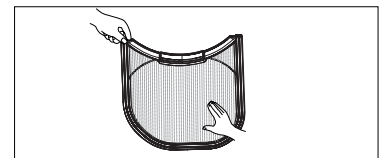

- ② Passer l'aspirateur sur le filtre.

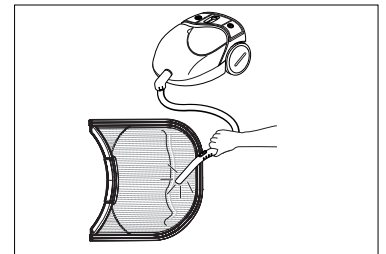

- ③ Laver le filtre à l'eau chaude savonneuse. Bien assécher et replacer.

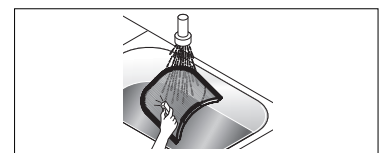

Conseils de dépannage

Économiser temps et argent ! Revoir les tableaux aux pages suivantes avant d'effectuer un appel de service.

1 Problème : sècheuse ne se met pas en marche

Question	Quoi faire
• La sècheuse est-elle branchée ?	S'assurer que la sècheuse est bien branchée.
• Le fusible est-il grillé ou le coupe-circuit déclenché ?	Vérifier la boîte de fusibles ou coupe-circuit et remplacer le fusible ou réenclencher le coupe-circuit. IMPORTANT : les sècheuses électriques utilisent habituellement 2 fusibles ou coupe-circuit.

2 Problème : sècheuse ne chauffe pas

Question	Quoi faire
• Le fusible est-il grillé ou le coupe-circuit déclenché ?	Si le fusible est grillé ou le coupe-circuit déclenché, la sècheuse peut tourner mais pas sécher. Vérifier la boîte de fusibles ou coupe-circuit et remplacer le fusible ou réenclencher le coupe-circuit. IMPORTANT : les sècheuses électriques utilisent habituellement 2 fusibles ou coupe-circuit
• L'alimentation en gaz ou le service est-il obstrué ou arrêté ?	S'assurer que la soupape de gaz de la résidence et de la sècheuse est bien ouverte.

3. Problème : taches de graisse sur les vêtements

Question	Quoi faire
• A-t-on suivi les instructions de l'assouplissant ?	Vérifier et observer les instructions fournies avec l'assouplissant.
• Sèche-t-on des vêtements propres et sales en même temps ?	S'assurer d'utiliser la sècheuse seulement pour des articles propres, les articles sales peuvent contaminer la charge propre.
• Les vêtements étaient-ils bien propres ?	Les taches sur les vêtements secs sont des taches qui n'ont pas été nettoyées pendant le lavage. Revoir les instructions de lavage et s'assurer que les vêtements sont bien propres.

4. Problème : Ma sècheuse affiche « Erreur »

Question	Quoi faire
tE1	S'affiche quand la thermistance ne se déconnecte pas. La thermistance doit être remplacée. Téléphonnez au centre de service après-vente.
tE2	S'affiche quand la thermistance est court-circuitée. La thermistance doit être remplacée. Téléphonnez au centre de service après-vente.

5 Problème : charpie sur les vêtements

Question	Quoi faire
• Le filtre à charpie est-il plein ?	Voir la rubrique concernant le nettoyage du filtre à charpie et s'assurer qu'il est propre avant et après chaque charge. .
• A-t-on bien trié la charge ?	Afin de réduire la quantité de charpie, trier les articles produisant plus de charpie et les séparer des autres articles.
• Les vêtements ont-ils un excès d'électricité statique ?	Voir commentaires ci-dessous.
• A-t-on surchargé la sècheuse ?	Diviser les grosses charges en plus petites.
• Y a-t-il du papier, papier mouchoir ou autres dans la charge ?	Certaines personnes oublient de vider les poches et y laissent des papiers mouchoirs, essuie-tout, etc. S'assurer de vider les poches avant le lavage et le séchage.

6 Problème : statique dans les vêtements après le séchage

Question	Quoi faire
• A-t-on utilisé de l'assouplissant ?	Utiliser de l'assouplissant pour réduire l'électricité statique.
• A-t-on trop séché la charge ?	Le sur séchage cause une accumulation d'électricité statique. Utiliser de l'assouplissant pour réduire l'électricité statique ou effectuer les réglages pour réduire le temps de séchage.
• Les articles à sécher sont-ils synthétiques, sans repassage ou un mélange ?	Ces tissus peuvent produire de l'électricité statique. Utiliser de l'assouplissant.

7 Problème : temps de séchage non constant

Question	Quoi faire
• Utilise-t-on des réglages de chaleur constants et des charges constantes ?	Le temps de séchage pour une charge dépend du réglage de chaleur, du type de chaleur utilisée (électrique, à gaz naturel ou LP), la grosseur de la charge, le type de tissus, l'humidité et la condition du conduit d'échappement et du filtre à charpie.

8 Problème : trop long à sécher

Question	Quoi faire
A-t-on bien trié la charge?	Séparer les articles lourds des articles légers.. .
Sèche-t-on de grandes charges d'articles lourds ?	Les tissus lourds sont plus longs à sécher et gardent plus d'humidité. Pour aider à réduire les temps de séchage, séparer les articles en charge plus petite.
Les contrôles sont-ils bien réglés ?	Utiliser les réglages appropriés pour le type de charge à sécher.
Le filtre à charpie est-il propre ?	S'assurer qu'il est bien propre avant chaque nouvelle charge à sécher.
Les conduits d'échappement sont-ils propres et bien configurés ?	S'assurer de relire les rubriques appropriées dans ce guide concernant les conduits d'échappement. S'assurer qu'il n'y a pas d'obstruction, que les registres fonctionnent bien, etc.
Le fusible est-il grillé ou le coupe-circuit déclenché ?	Vérifier la boîte de fusibles ou coupe-circuit et remplacer le fusible ou réenclencher le coupe-circuit. IMPORTANT : les sècheuses électriques utilisent habituellement 2 fusibles ou coupe-circuit.
A-t-on surchargé la sècheuse ?	Diviser les grosses charges en plus petites.
A-t-on sous chargé la sècheuse ?	Si l'on sèche seulement une très petite quantité d'articles, en ajouter quelques-uns.

9 Problème : vêtements froissés

Question	Quoi faire
• Les vêtements ont-ils trop séché ?	Un sur séchage peut causer le froissement. Réduire le temps de séchage et retirer les vêtements pendant qu'il y a encore une petite quantité d'humidité.
• Les vêtements sont-ils retirés de la sècheuse dès que le cycle est terminé ?	Retirer les articles dès que le cycle est terminé, les suspendre ou les plier.

10 Problème : vêtements rétrécissent

Question	Quoi faire
• Les instructions d'entretien ont-elles été suivies ?	Pour éviter le rétrécissement, lire et observer soigneusement les instructions d'entretien des vêtements. Certains tissus rétrécissent naturellement lorsque lavés. D'autres peuvent être lavés mais rétrécissent au séchage.
• Problème avec le modem à distance	Voir le guide du propriétaire du modem à distance et PLC.

GARANTIE LIMITÉE DE LA SÈCHEUSE LG – CANADA

Visitez notre site web : www.LG.ca

LG Electronics Canada, Inc.

GARANTIE LIMITÉE

Si le produit présente un défaut de matériaux ou de fabrication dans des conditions d'utilisation normales pendant la période de garantie indiquée ci-dessous, laquelle période de garantie est en vigueur à partir de la date d'achat d'origine, LG Electronics réparera ou remplacera, à sa discrétion, le produit sans frais.

La garantie est valide seulement pour l'acheteur d'origine du produit, pendant la période de garantie, tant et aussi longtemps que cela soit au Canada.

Période de garantie Sècheuse LG

<u>Composant</u>	<u>Pièces</u>	<u>Main-d'oeuvre</u>
Toutes les pièces	1 an	1 an (service à domicile)
Moteur, Contrôleur	3 ans	1 an (service à domicile)
Cuve	10 ans	pièces uniquement

Aucune autre garantie n'est applicable à ce produit. LA DURÉE DE TOUTE GARANTIE IMPLICITE, INCLUANT LA GARANTIE IMPLICITE DE COMMERCIALISATION, EST LIMITÉE À LA DURÉE DE LA GARANTIE EXPRESSE INDIQUÉE CI-APRÈS. LG ELECTRONICS NE PEUT ÊTRE TENUE RESPONSABLE POUR LA PERTE D'UTILISATION DE CE PRODUIT, INCONVÉNIENT, PERTE OU TOUT AUTRE DOMMAGE, DIRECT OU INDIRECTS, SURVENANT À LA SUITE DE L'UTILISATION OU DE L'INHABILITÉ À UTILISER LE PRODUIT OU POUR TOUT BRIS DE GARANTIE IMPLICITE OU EXPRESSE, INCLUANT LA GARANTIE IMPLICITE DE COMMERCIALISATION OU À DES FINS PARTICULIÈRES, APPLICABLES À CE PRODUIT. Certaines provinces ou territoires ne permettent pas l'exclusion ou la limitation de dommages indirects ou accessoires de limitation sur la durée d'une garantie implicite, par conséquent, ces limitations peuvent ne pas s'appliquer. Cette garantie vous (l'acheteur d'origine) donne des droits spécifiques légaux et vous pouvez en avoir d'autres qui varient d'une province ou territoire à un autre.

LA GARANTIE SUSMENTIONNÉE NE S'APPLIQUE PAS :

1. Au déplacement de service à domicile pour livrer ou cueillir, installer, instruire ou remplacer un fusible ou rebrancher le câblage résidentiel ou la plomberie ou corriger une réparation non autorisée.
2. Aux dommages au produit causés par accident, vermine, incendie, inondation ou actes de Dieu.
3. Aux réparations lorsque le produit LG est utilisé à des fins autres que normales, utilisation résidentielle unifamiliale ou contraire aux instructions données dans le guide du propriétaire du produit.
4. Aux dommages résultant d'accident, modification, mauvaise utilisation, abus ou installation ou entretien inadéquat.
5. Aux produits modifiés ou dont le numéro de série a été enlevé

Si le produit est installé à l'extérieur de la zone de service normale, tous frais de déplacement nécessaire pour la réparation du produit, ou le remplacement d'une pièce défectueuse seront imputés au propriétaire.

INFORMATION D'AIDE À LA CLIENTÈLE :

Pour obtenir une garantie :

Conserver la facture comme preuve de la date d'achat.
Une copie de la facture doit être présentée lorsqu'un service sous garantie est fourni.
Cette garantie n'est pas valide si le numéro de série apposé en usine a été modifié ou enlevé du produit.

Pour obtenir de l'aide sur le produit ou pour le service à la clientèle :

Téléphoner au 1.888.LG.CANADA (542.2623)
Presser l'option du menu approprié, et avoir les numéros de modèle et de série et votre code postal sous la main.

Pour obtenir le centre de service autorisé le plus près :

Aller au site web : www.LG.ca (option service) ou téléphoner au 1.888.LG.CANADA (542.2623)
Presser l'option du menu approprié, et avoir les numéros de modèle et de série et votre code postal sous la main.