

RELEASING THIS DRAWING WITHOUT PERMISSION LG Electronics SHOULD BE ACCUSED ACCORDING TO THE LAWS AND COMPANY RULES.
이 도면은 LG전자의 자산으로 불법 유출시 관계법과 회사규정에 의해 처벌됨.

SEC. WORK	가 BRAND	나 MODEL	다 P/NO.	PRINTING DEGREE		LG MODEL 명	BUYER	PAGE	REMARK
				EXTERIER	INTERIER				
26	LG	RV1329CN1P RV1329CN4P RV1329CN7P	MFL67863726	1	1	RV1329CN1P RV1329CN4P RV1329CN7P	LGECL	100	RV1329CN1P.ASSPECL RV1329CN4P.ASSPECL RV1329CN7P.ASSPECL

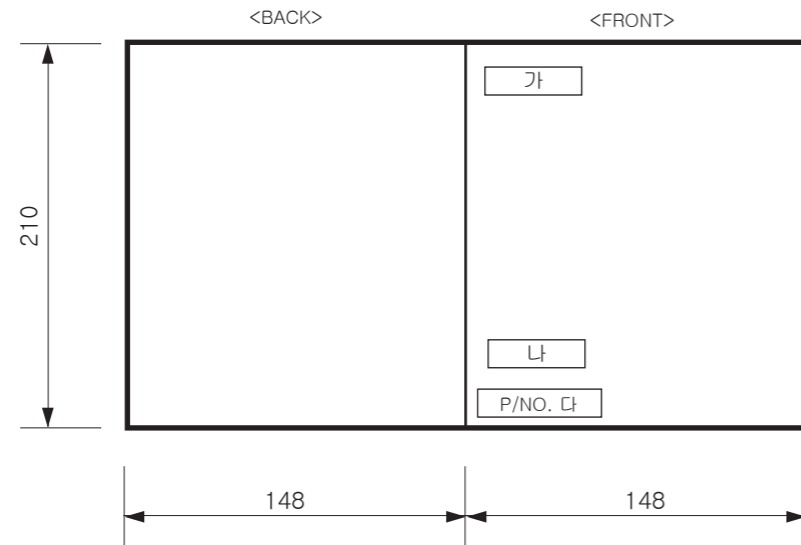

<< 주 기 >>

- 재질 : 모조지 80g
- 인쇄작업
 - G/S(LG) BRAND(FIG1) : * 표지 - 1도 : LG RED PANTONE #207
- 2도 : LG GRAY PANTONE #430
* 내지 - 1도 : BLACK
 - OEM BRAND(FIG2) : * 표지 - 1도 : BLACK
* 내지 - 1도 : BLACK
- 문자의 크기 및 형상은 주어진 FILM에 준한다.
- 책자의 크기는 일반적 규격(국판)에 준한다.
- 양산 전에 설계 한도를 득할 것.
- 유해물질 관리기준
: 본 부품에 금지물질이 포함되지 않도록 하고, 상세 내용은 LG(63)-A-5501-34를 만족할 것.

<< NOTES >>

- Material : Vellum paper
- Print work
 - G/S(LG) BRAND(FIG1) : * Cover - First color : LG Red Pantone #207
- Second color : LG GRAY PANTONE #430
* Inside - First color : Black
 - OEM BRAND(FIG2) : * Cover - First color : Black
* Inside - First color : Black
- Printing, text size and line are based on LG design film.
- Size will Follow the standard.
- Before product controlled by criteria sample.
- Standard of supervision for hazardous material
: The part should not contain prohibited substances(Pb,Cd,Hg,Cr+6,PBB,PBDE) and details should comply with LG standard of LG(63)-A-5501-34.

PDF ILLUSTRATOR

DR COMPLETED
도면 DR 완료
완료일 :

REV. NO. 기호	REVISION DESCRIPTION 변경 사항	REF. NO. 시행 번호	DATE 년/월/일	PREPARED 시행자	APPROVED 승인자	REV. NO. 기호	REVISION DESCRIPTION 변경 사항	REF. NO. 시행 번호	DATE 년/월/일	PREPARED 시행자	APPROVED 승인자
△	모델명 및 목차 수정	EAGI500330	2018 / 05 / 17	김정훈	김경준	△					
△	초기문자 표기 오류 수정	EAGI500806	2018 / 05 / 28	최돈주	김경준	△					
△	Deco Sheet 인쇄 변경에 따른 Control Panel 이미지 변경	EAGIA00027	2018 / 11 / 23	최돈주	김경준	△					
△	Card type 모델 Deco Sheet 인쇄 변경	EAGJ300419	2019 / 03 / 25	이 현	김경준	△					

TRIG.	UNIT	mm	SCALE	1/1
MODELING	DESIGNED	REVIEWED	CHECKED	APPROVED
	최돈주 18.04.25		윤형구 18.04.25	김경준 18.04.25
LG 전자 (주) LG Electronics Inc.			RELATED DWG.	DWG. No.

MANUAL, OWNER'S
GIANT-C PLUS(D)-PJT | 1/1
MFL67863726

OWNER'S MANUAL

COMMERCIAL DRYER



Before beginning installation, read these instructions carefully. This will simplify installation and ensure that the dryer is installed correctly and safely. Leave these instructions near the dryer after installation for future reference.

MODEL

RV1329CD1P	RV1329CD4P	RV1329CD7P
RV1329CN1P	RV1329CN4P	RV1329CN7P



MFL67863726
Rev.04_032519

Original instructions
www.lg.com

Copyright © 2018 - 2019 LG Electronics Inc. All Rights Reserved.

PRODUCT FEATURES

OUTSTANDING PERFORMANCE

The dryer features the largest capacity, quick drying times, quiet operation, and an energy-saving system.

ARTISTIC DESIGN

Modern front panel look and big clear glass door make your dryer look stylish

EASY OF USE

An entire selection of user-friendly functions makes operating the dryer easy.

ULTRA CAPACITY

The larger drum enables better tumbling and less tangling and wrinkling of the laundry.

IMPORTANT SAFETY INSTRUCTIONS

READ ALL INSTRUCTIONS BEFORE USE

⚠️ WARNING

For your safety, the information in this manual must be followed to minimize the risk of fire or explosion, electric shock, or to prevent property damage, injury to persons, or death.

Your Safety and the safety of others is very important.

We have provided many important safety messages in this manual and on your appliance. Always read and obey all safety messages.



This is the safety alert symbol.

This symbol alerts you to potential hazards that can kill or hurt you and others.

All safety messages will follow the safety alert symbol and either the word DANGER, WARNING, or CAUTION.

These words mean:

⚠️ DANGER

You will be killed or seriously injured if you don't immediately follow instructions.

⚠️ WARNING

You can be killed or seriously injured if you don't follow instructions.

⚠️ CAUTION

You may be slightly injured or cause damage to the product if you do not follow instructions.

All safety messages will tell you what the potential hazard is, tell you how to reduce the chance of injury, and tell you what can happen if the instructions are not followed.

This appliance can be used by children aged from 8 years and above and persons with reduced physical, sensory or mental capabilities or lack of experience and knowledge if they have been given supervision or instruction concerning use of the appliance in a safe way and understand the hazards involved. Children shall not play with the appliance. Cleaning and user maintenance shall not be made by children without supervision.

Children of less than 3 years should be kept away unless continuously supervised.

IMPORTANT SAFETY INSTRUCTIONS

READ ALL INSTRUCTIONS BEFORE USE

BASIC SAFETY PRECAUTIONS

WARNING

To reduce the risk of fire, electric shock, or injury to persons when using this appliance, follow basic precautions, including the following:

- Read all instructions before using the dryer.
- Before use, the dryer must be properly installed as described in this manual.
- Do not place items exposed to cooking oils in your dryer. Items contaminated with cooking oils may contribute to a chemical reaction that could cause a load to catch fire.
- Do not dry articles that have been previously cleaned in, washed in, soaked in, or spotted with gasoline, dry-cleaning solvents, or other flammable or explosive substances as they give off vapors that could ignite or explode.
- Do not reach into the dryer if the drum or any other part is moving.
- Do not repair or replace any part of the dryer or attempt any servicing unless specifically recommended in this Owner's Manual or in published user-repair instructions that you understand and have the skills to carry out.
- Do not tamper with controls.
- Before the dryer is removed from service or discarded, remove the door to the drying compartment.
- Do not allow children to play on or in the dryer. Close supervision of children is necessary when the dryer is used near children.
- Do not use fabric softeners or products to eliminate static unless recommended by the manufacturer of the fabric softener or product.
- Do not use heat to dry articles containing foam rubber or similarly textured rubber-like materials.
- Keep area around the exhaust opening and adjacent surrounding areas free from the accumulation of lint, dust, and dirt.
- The interior of the dryer and exhaust vent should be cleaned periodically by qualified service personnel.
- Do not install or store the dryer where it will be exposed to the weather.
- Always check the inside of the dryer for foreign objects.
- Clean lint screen before or after each load.
- Do not dry unwashed items in the tumble dryer.
- Items that have been soiled with substances such as cooking oil, acetone, alcohol, petrol, kerosene, spot removers, turpentine, waxes and wax removers should be washed in hot water with an extra amount of detergent before being dried in the tumble dryer.
- Items such as foam rubber (latex foam), shower caps, waterproof textiles, rubber backed articles and clothes or pillows fitted with foam rubber pads should not be dried in the tumble dryer.
- Fabric softeners, or similar products, should be used as specified by the fabric softener instructions.
- The final part of a tumble dryer cycle occurs without heat (cool down cycle) to ensure that the items are left at a temperature that ensures that the items will not be damaged.
- If the supply cord is damaged, it must be replaced by the manufacturer, its service agent or similarly qualified persons in order to avoid a hazard.
- Never operate the dryer without lint filter in place. Never operate the dryer with a wet lint filter.

WARNING

Never stop a tumble dryer before the end of the drying cycle unless all items are quickly removed and spread out so that the heat is dissipated.

- The lint trap has to be cleaned frequently.
- Lint must not to be allowed to accumulate around the tumble dryer.
- Adequate ventilation has to be provided to avoid the back flow of gases into the room from appliances burning other fuels, including open fires.
- Electric Dryer Max capacity is 10kg
- Gas Dryer Max capacity is 10.2kg
- This appliance is not intended for use by persons (including children) with reduced physical, sensory or mental capabilities, or lack of experience and knowledge, unless they have been given supervision or instruction concerning use of the appliance by a person responsible for their safety.
- Children should be supervised not to play with the appliance.
- The tumble dryer is not to be used if industrial chemicals have been used for cleaning

IMPORTANT SAFETY INSTRUCTIONS

READ ALL INSTRUCTIONS BEFORE USE

■ WHAT IS NOT COVERED.

Service trips to your home to instruct you on the product.

If the product is connected to any voltage other than that shown on the rating plate.

If the fault is caused by accidents, neglects, misuses or Acts of God.

If the fault is caused by reasons except for normal domestic use or use in accordance with the owner's manual.

If the fault is caused by pests, for example, rats or cockroaches etc..

Noise or vibration that is considered normal, for example, water drain sound, spin sound or warning beeps.

Correcting the installation for example, leveling the product, adjustment of drain.

Normal maintenance recommended by the owner's manual.

Removal of foreign objects/substances from the machine including the pump and inlet hose filter, for example, grit, nails, bra wires and buttons etc..

Replace fuses in or correct wiring or correct house plumbing.

Correction of unauthorized repairs.

Incidental or consequential damage to personal property caused by possible defects with this appliance.

If the product is installed outside the normal service area, any cost of transportation involved in the repair of the products, or the replacement of a defective part, shall be borne by the owner.

READ ALL INSTRUCTIONS BEFORE USE

⚠ WARNING

For your safety, the information in this manual must be followed to minimize the risk of fire or explosion, electric shock, or to prevent property damage, Injury to persons, or death.

- **Do not store or use gasoline or other flammable vapors and liquids in the vicinity of this appliance or any other appliances.**
- **Installation and service must be performed by a qualified installer, service agency, or the gas supplier.**

IMPORTANT SAFETY INSTRUCTIONS

READ ALL INSTRUCTIONS BEFORE USE

WARNING

For your safety, the information in this manual must be followed to minimize the risk of fire or explosion, electric shock, or to prevent property damage, injury to persons, or death.

GROUNDING INSTRUCTIONS

This appliance must be grounded. In the event of malfunction or breakdown, grounding will reduce the risk of electric shock by providing a path of least resistance for electric current. This appliance must be equipped with a cord having an equipment-grounding conductor and a grounding plug. The plug must be plugged into an appropriate outlet that is properly installed and grounded in accordance with all local codes and ordinances. Do not use an adapter or extension cord. Do not remove ground prong. If you don't have the proper outlet, consult an electrician. Do not modify the plug provided with the appliance.

If it will not fit the outlet, have a proper outlet installed by a qualified electrician.

This appliance must be connected to a grounded metal, permanent wiring system or an equipment-grounding conductor must be run with the circuit conductors and connected to the equipment-grounding terminal or lead on the appliance. Electric shock can result if the dryer is not properly grounded. The appliance may only be installed in a room if the room meets the appropriate ventilation requirements specified in the national installation regulations. Minimum required spacing of 2.54cm to adjacent appliances, walls and furniture.

WARNING

Improper connection of the equipment-grounding conductor can result in a risk of electric shock. Check with a qualified electrician or service person if you are in doubt as to whether the appliance is properly grounded.

SAFETY INSTRUCTIONS FOR INSTALLATION

WARNING

To reduce the risk of fire, electric shock, or injury to persons when using this appliance, follow basic precautions, including the following:

- **Properly ground dryer to conform with all governing codes and ordinances. Follow details in the installation instructions.** Electric shock can result if the dryer is not properly grounded.
- **Before use, the dryer must be properly installed as described in this manual.** Electric shock can result if the dryer is not properly grounded.
- **Install and store the dryer where it will not be exposed to temperatures below freezing or exposed to the weather.**
- **All repairs and servicing must be performed by an authorized servicer unless specifically recommended in this Owner's Manual. Use only authorized factory parts.** Failure to follow this warning can cause serious injury, fire, electric shock, or death.
- **To reduce the risk of electric shock, do not install the dryer in humid spaces.** Failure to follow this warning can cause serious injury, fire, electric shock, or death.
- **Connect to a properly rated, protected, and sized power circuit to avoid electrical overload.** Improper power circuit can melt, creating electric shock and/or fire hazard.
- **Remove all packing items and dispose of all shipping materials properly.** Failure to do so can result in death, explosion, fire, or burns.
- **Place dryer at least 18 in. above the floor for a garage installation.** Failure to do so can result in death, explosion, fire, or burns.
- **Keep all packaging from children. Packaging material can be dangerous for children.** There is a risk of suffocation.
- **Keep the area underneath and around your appliances free of combustible materials such as lint, paper, rags, chemicals, etc.** Failure to do so can result in fire.
- **Do not place candles, smoking materials, or other flammables on to top of the product.** Dripping wax, smoke, or fire can result.
- **Remove all protective vinyl film from the product.** Failure to do so can cause product damage, smoke or fire.
- **Means for disconnection with contact separation at least 3mm is that the means for disconnection must be incorporated in the fixed wiring according to the wiring rules.**

IMPORTANT SAFETY INSTRUCTIONS

READ ALL INSTRUCTIONS BEFORE USE

WARNING

For your safety, the information in this manual must be followed to minimize the risk of fire or explosion, electric shock, or to prevent property damage, injury to persons, or death.

SAFETY INSTRUCTIONS FOR INSTALLATION

- The appliance is not to be used by children or persons with reduced physical, sensory or mental capabilities, or lack of experience and knowledge, unless they have been given supervision or instruction. Children being supervised not to play with the appliance.

Exhaust/Ducting:

- **Gas dryers MUST be exhausted to the outside.** Failure to follow these instructions can result in fire or death.

- **The dryer exhaust system must be exhausted to the outside of the dwelling. If the dryer is not exhausted outdoors, some fine lint and large amounts of moisture will be expelled into the laundry area.** An accumulation of lint in any area of the home can create a health and fire hazard.

- **Use only rigid metal or flexible metal 4-inch (10.2 cm) diameter ductwork inside the dryer cabinet or for exhausting to the outside. Use of plastic or other combustible ductwork can cause a fire.** Punctured ductwork can cause a fire if it collapses or becomes otherwise restricted in use or during installation.

- **Ductwork is not provided with the dryer, and you should obtain the necessary ductwork locally. The end cap should have hinged dampers to prevent backdraft when the dryer is not in use.** Failure to follow these instructions can result in fire or death.

- **The appliance must not be installed behind a lockable door, a sliding door or a door with a hinge on the opposite side to that of the tumble dryer, in such a way that a full opening of the tumble dryer door is restricted.**

- **Exhaust air must not be discharged into a flue which is used for exhausting fumes from appliances burning gas or other fuels.**

- **The exhaust duct must be 4 inches (10.2 cm) in diameter with no obstructions. The exhaust duct should be kept as short as possible. Make sure to clean any old ducts before installing your new dryer.** Failure to follow these instructions can result in fire or death.

- **DO NOT use sheet metal screws or other fasteners which extend into the duct that could catch lint and reduce the efficiency of the exhaust system. Secure all joints with duct tape. For complete details, follow the Installation Instructions.** Failure to follow these instructions can result in fire or death.

- **In the appliance enclosure or in the built-in structure, keep ventilation opening clear of obstruction.**

- Adequate ventilation has to be provided to avoid the back flow of gases into the room from appliances burning other fuels, including open fires Do not dry unwashed items in the tumble dryer.

IMPORTANT SAFETY INSTRUCTIONS

READ ALL INSTRUCTIONS BEFORE USE

⚠️ WARNING

For your safety, the information in this manual must be followed to minimize the risk of fire or explosion, electric shock, or to prevent property damage, injury to persons, or death.

SAFETY INSTRUCTIONS FOR CONNECTING ELECTRICITY

⚠️ WARNING

To reduce the risk of fire, electric shock, or injury to persons when using this appliance, follow basic precautions, including the following:

- **Do not, under any circumstances, cut or remove the ground prong from the power cord.** To prevent injury to persons or damage to the dryer, the electrical power cord must be plugged into a properly grounded outlet.
- **For personal safety, this dryer must be properly grounded.** Failure to do so can result in electric shock or injury.
- **Refer to the installation instructions in this manual for specific electrical requirements for your model.** Failure to follow these instructions can create an electric shock hazard and/or a fire hazard.
- **This dryer must be plugged into a properly grounded outlet. Electric shock can result if the dryer is not properly grounded. Have the wall outlet and circuit checked by a qualified electrician to make sure the outlet is properly grounded.** Failure to follow these instructions can create an electric shock hazard and/or a fire hazard.
- **The dryer should always be plugged into its own individual electrical outlet which has a voltage rating that matches the rating plate.** This provides the best performance and also prevents overloading house wiring circuits which could cause a fire hazard from overheated wires.
- **Never unplug your dryer by pulling on the power cord. Always grip plug firmly and pull straight out from the outlet.** The power cord can be damaged, resulting in a risk of fire and electric shock.
- **Repair or replace immediately all power cords that have become frayed or otherwise damaged. Do not use a cord that shows cracks or abrasion damage along its length or at either end.** The power cord can melt, creating electric shock and/or fire hazard.
- **When installing or moving the dryer, be careful not to pinch, crush, or damage the power cord.** This will prevent injury and prevent damage to the dryer from fire and electric shock.
- **To reduce the risk of injury to persons, adhere to all industry recommended safety procedures including the use of long sleeved gloves and safety glasses.** Failure to follow all of the safety warnings in this manual could result in property damage, injury to persons or death.
- The final part of the tumble dryer cycle occurs without heat (cool down cycle) to ensure that the items are left at a temperature that ensures that the items will not be damaged.

SAVE THESE INSTRUCTIONS

IMPORTANT SAFETY INSTRUCTIONS

READ ALL INSTRUCTIONS BEFORE USE

⚠CAUTION

These instructions are only valid if the following country code is on the appliance. If this code is not present on the appliance, it is necessary to refer to the technical instructions which will provide the necessary information concerning the modification of the appliance to the condition of use for the country. Before installation, check that the local distribution conditions, nature of gas and pressure, and the adjustment of the appliance are compatible.

- the method of connection and the installation regulations in the country where the appliance is to be installed (if such regulations exist); also the ventilation dimensions shall be given for the purposes of installation in those countries where there are no appropriate regulations.

⚠WARNING

Never stop a tumble dryer before the end of the drying cycle unless all items are quickly removed and spread out so that the heat is dissipated.

SAVE THESE INSTRUCTIONS

CONTENTS

2 PRODUCT FEATURES

3 IMPORTANT SAFETY INSTRUCTIONS

- 4 BASIC SAFETY PRECAUTIONS
- 6 GROUNDING INSTRUCTIONS
- 6 SAFETY INSTRUCTIONS FOR INSTALLATION
- 8 SAFETY INSTRUCTIONS FOR CONNECTING ELECTRICITY

11 INTRODUCING YOUR DRYER

- 11 Specifications
- 12 Accessory
- 12 Control panel feature

15 OPERATING YOUR DRYER

16 PROGRAMMING MODE

- 19 Programming Mode - Setup Mode
 - 19 1. How to change regular price.
 - 20 2. How to change special price
 - 21 3. How to enter the FEA1
 - 26 4. How to enter the special price day setup
 - 28 5. Special price beginning time setup
 - 29 6. Special price ending time setup
 - 30 7. Regular priced dryer cycle time
 - 31 8. Special priced dryer cycle time
 - 32 9. Value of coin 1
 - 33 10. Value of coin 2
(Set up for top off price and e-suds coin pulse)
 - 34 11. Penny increment pricing offset
 - 35 12. Top off time
 - 36 13. Beep volume
 - 37 14. Time to keep the coin (Use only for coin type)
 - 38 15. Product type setup – coin/card type or OPL setup
- 39 Programming Mode - Test Mode
 - 39 1. Lqc1
 - 40 2. Factory reset - EEPt
 - 41 3. Time Set Up
 - 42 4. Courtesy cycle

- 43 5. Cycle Kill
- 44 Programming Mode - Collect Mode

46 MAINTENANCE

47 STACK MACHINE INSTALLATION INSTRUCTIONS

- 47 Suitable model for stacking
- 47 Sliding kit
- 47 Stacking kit
- 48 Stacking the machine
- 48 Stacking bracket installation

49 ERROR MODE

49 POWER FAIL RECOVERY

49 DEFAULT DRYER SETTINGS

INTRODUCING YOUR DRYER

Specifications

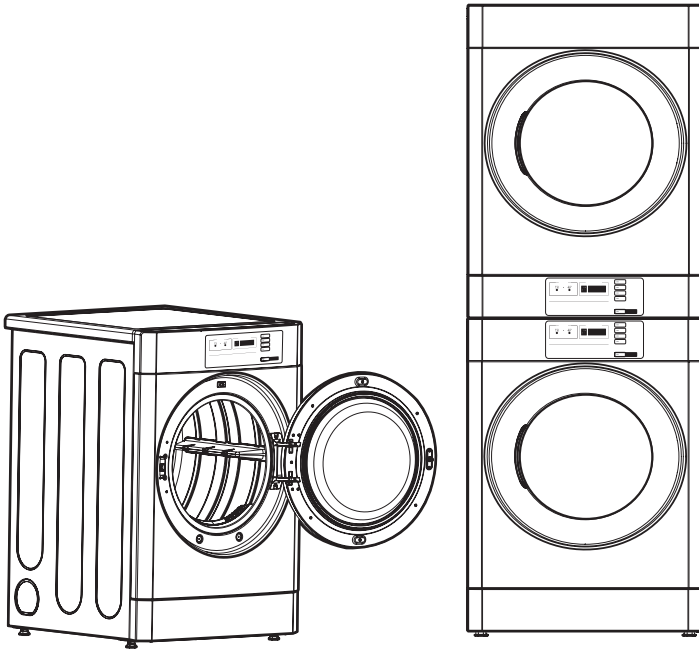

- Type : Electric Dryer
- Rating : Please refer to the rating label regarding detailed information.
- Single dryer size : 686mm(W) x 764mm(D) x 983mm(H)
- Stack dryer size : 686mm(W) x 764mm(D) x 1954mm(H)
- Electric Dryer Max capacity : 10kg
- Weight : 59.4 kg
- A-weighted emission sound pressure level : < 70 dB(A)
- Specifications are subject to change by manufacturer.

NOTE

Specifications subject to change by manufacturer.

Accessories



OPL sheet
(only for OPL type)

Control panel features

■ Card type

- Side by side(RV1329CD4P)
- Stack upper(RV1329CD7P)
- Stack lower(RV1329CD1P)

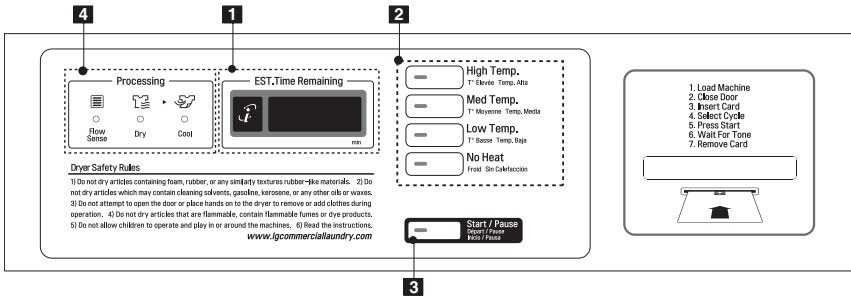

■ OPL type

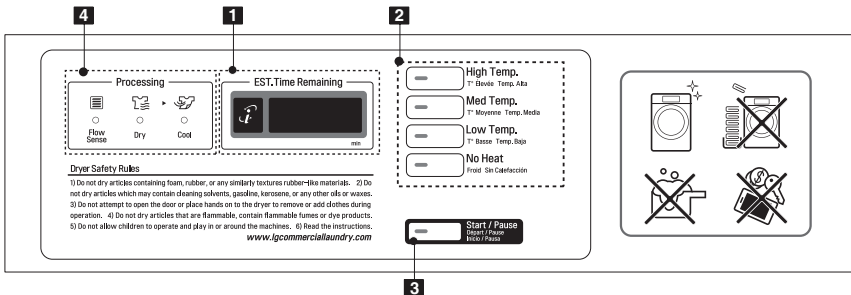

1. Display LED

2. Cycle button

3. Start/Pause button

4. Status LED

Control panel features

Coin type - Side by side (RV1329CN4P)

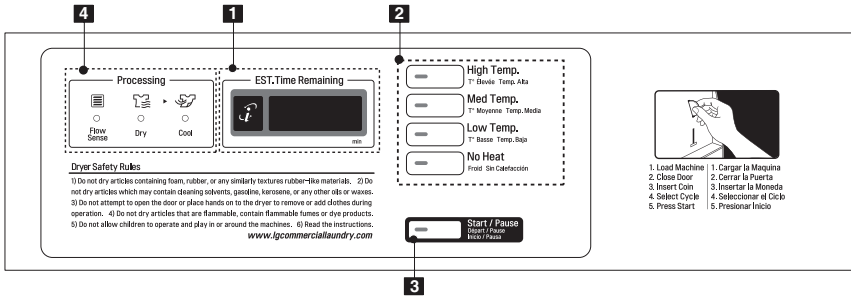

- Stack upper (RV1329CN7P)

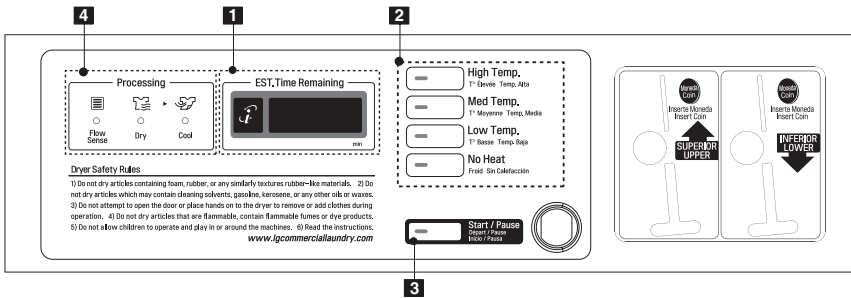

- Stack lower (RV1329CN1P)

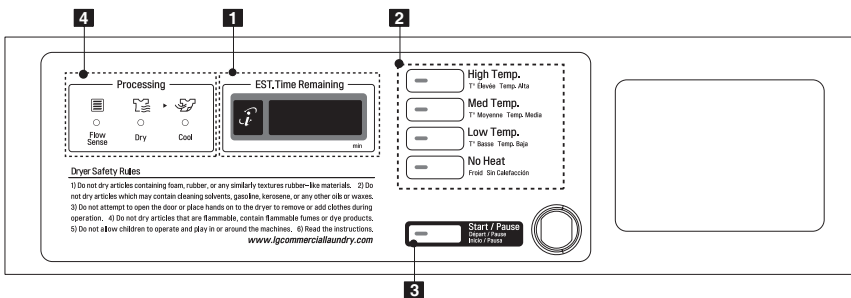

- 1. Display LED
- 2. Cycle button

- 3. Start/Pause button
- 4. Status LED

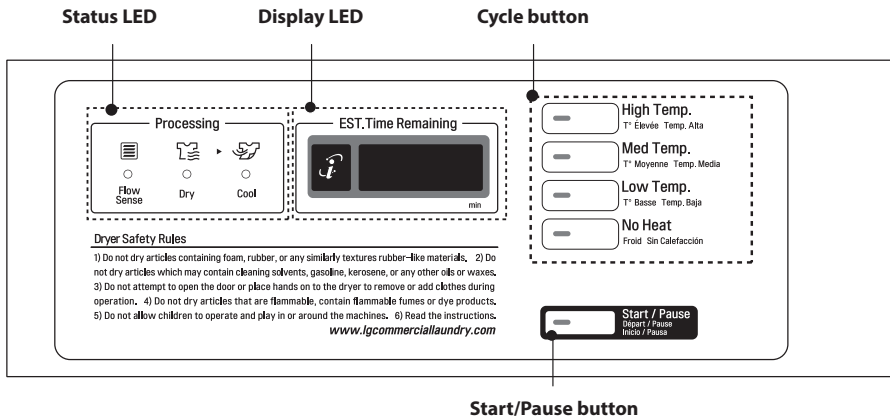

Display LED

The Display shows the vend price, remaining time, and programming options. Error codes are also displayed here.



Cycle button

Press the cycle button to Select the desired cycle based on laundry types and conditions.

High Temp.

Use this cycle to get high heat for heavy fabrics, such as jeans corduroys or work clothes (High heat).

Med Temp.

Use for drying sturdy fabrics such as work casual clothes (Medium heat).

Low Temp.

Use for drying synthetic fabrics, washable knit fabrics and noiron finishes (Low heat).

No Heat

Use for items that require heat-free drying such as plastics or rubber.

Start/Pause button

The Start LED flashes when the full vend price has been satisfied then the cycle has been chosen or the machine is paused.

The Start LED flashes when a card is inserted to add time to the current cycle.

If you press the Start/Pause button while dryer is working, machine will be paused.

Status LED

LED	Description
 Flow Sense	LED flashes when the duct is blocked by lint. Check and clean the duct.
 Dry	LED flashes whenever the heating cycle is in operation.
 Cool	LED flashes whenever the cool down cycle is in operation.

OPERATING YOUR DRYER

1. Ready mode

- 1) Coin / Card type
 - The cycle LEDs flash at the same time, when the price of cycles are equal.
- 2) OPL type
 - The cycle LEDs is lit at the same time, and displayed 'PUSH'.

2. Insert card/coin/Token (not for OPL type)

- Insert a cash card that has a sufficient balance. The card balance should be more than the programmed vend price for a selected cycle.

! NOTE

When the card balance is not enough, machine displays the balance for 5 seconds and then displays  message repetitively

- Insert a sufficient amount of change that is a more than the programmed vend price for a selected cycle.

! NOTE

When the coin amount is not enough, the machine will not start.

3. Select the cycle

Press the desired cycle and the start button. The display LED will show the remaining time and the selected cycle starts.

! NOTE

The last 2 minutes of the remaining time are always for the cool down portion.

4. Top off (To add more time)

- After a debit card is inserted, the operating time can be increased to 10 minutes/10p (default), when the Start button or the chosen course button has been pressed. (The card should have enough balance to satisfy increasing time.)
- The operating time can be increased to 10 minutes/10p (default) by adding more coins.

! NOTE

Owner can control the additional time and money setting (top off price).

When the COOL DOWN has been working, if time is added, it goes back to the DRYING. Time can be added up 99 minutes.

5. Change cycle

- You cannot change the cycle while the machine is running.
- But if the door is opened, the machine stops temporarily and the cycle can be changed.
- Press the Pause button then you can change the cycle.

6. Cycle finish

- After the COOL DOWN of cycle, the machine stops and LED display shows End. If you press any key or open the door, the dryer defaults to the ready mode.

PROGRAMMING MODE

1. Programming mode

You can check machine information or change setting on Program setup or Diagnostic test. There are two methods that you can enter programming mode.

■ How to enter “Programming mode”

You can enter programming mode only for Idle state and pause state.

- Card Type

- 1) Insert service card.
- 2) Display will show **8888**

- Coin Type

- 1) Disassemble upper coin box key.
- 2) Take out the coin drop from the coin box.
- 3) Turn on/off the toggle switch at the back of the coin box.
- 4) Display will show “**8888**”.

- OPL/Coin/Card Type

- 1) Push the High Temp. and Low Temp. button at the same time.
- 2) Push the Med Temp. button 3 times.
- 3) Push the Start button.
- 4) Display will show “**8888**”

■ How to use button

You can change Dryer vend price, cycle time and Cycle parameters, etc.

Press button	Description
High Temp.	Move to upper level
Med Temp.	Move to the mode in the same level (+)
Low Temp.	Move to the modes in the same level (-)
No Heat	-
Start	Enter the selected mode

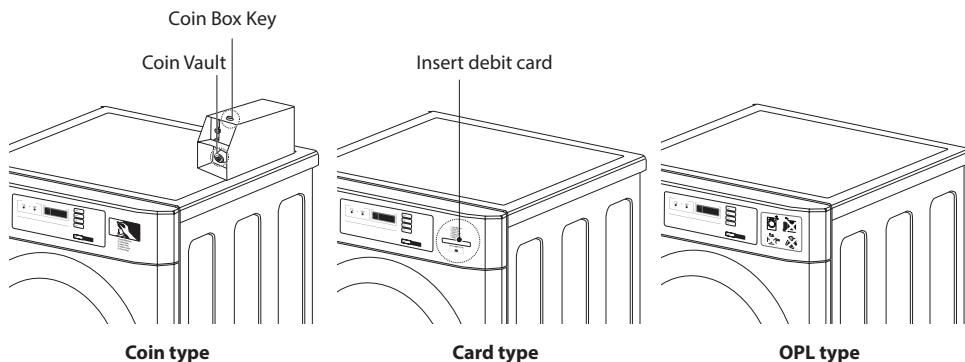

! NOTE

- If you turn on the power without connecting the meter case for the first time, the machine will display **8888**.
- When the machine comes from the factory, it is set in the coin type. You can change Card/Coin type by button. (For more information refer to SETUP mode's **8888**.)
- The machine will display "PUSH" for OPL type.

Card / Coin type

■ **Algorithm Flow Chart shows how to control programming mode.**

■ **Before program set, check the structure of programming mode.**

1. Turn on/off toggle switch or Insert the service card to entering set up mode.
2. Press **High Temp.** button to move the upper level.
3. Press **Med Temp.(+)** or **Low Temp.(-)** button if you want to be at the same level.
4. Press **Start** button to enter the details of Set up, Diagnostic Tests mode.

SEUP is to set price value, time value and vend type etc.

EESE consists of line test, reset, free cycle and kill cycle.

EEEE is to collect the usage data.

■ Structure of Programming mode

SEUP		EESE		EEEE		
SPR	SPDC	L9C1	L9C2	SPR	ACFC	1EAD
88:88	88:88	L9C2	L1FE	88:88	88:88	1EUC
88:88	88:88	L1FE	EEPE	88:88	88:88	1EAC
88:88	88:88	EEPE	E13E	88:88	88:88	1EET
SPPR	88:88	E13E	COU	88:88	88:88	ACTE
88:88	C61	COU	KILL	1EFC	ACTF	1EUC
88:88	C62	KILL	DUCE	88:88	ACUC	ACTC
88:88	PIPB	DUCE	PASS	88:88	ACFC	88:88
88:88	E6PE	PASS	88:88	88:88	ACFE	E6PR
88:88	88:88	88:88		88:88	88:88	88:88
FEA1	BEEP			88:88	88:88	88:88
FEA2	REFR			1EUF	88:88	ACD
SPPD	88:88			1EUC	1EPA	1EED
SPBT	88:88			1EFC	1EED	ACTD
SPET	E4PE					
SPDC	88:88					

! NOTE

- Do not use **EEED**, **EEEE**.
- It is only used in inspecting the machine.
- **PIPB** use only for card type.

PROGRAMMING MODE - Setup Mode







Setup Mode : **SE UP** (display)

■ You can change dryer vend price, cycle time, and cycle parameters, etc.

■ Entering set up mode

- Coin type - Turn on/off toggle switch.
- Card type - Insert the service card.
- Stack type - Take off control panel, and turn on/off toggle switch.
- OPL/Coin Type – Push “High Temp.” + “Low Temp.” and Then enter password“3”.
- Then, dryer displays **8888**.











1. How to change regular price.

Entering set up mode.	Button	Display
You will see LqC1 	Press the High Temp. button.	
	Press the Med Temp. or the Low Temp. button until SE UP appears in the display.	
	Press the Start button.	
	Press the Start button. Display previous regular price.	
	Press Med Temp.(+) or Low Temp.(-) button to set regular price. (The vend price can be set from 0 to 9.90 in 0.1 increments.)	
	Press the Start button. The machine sets up the regular price, then advances to the next process automatically.	
	1. Continue to set up the next price. 2. Stop the change of setup value and go back to ready mode. <ul style="list-style-type: none"> • Coin type - Turn on/off toggle switch. • Card type - Pull the service card. • Stack type - 1. Control panel open. 2. Turn on/off toggle switch. • OPL/Coin Type – Press “High Temp.” twice. 	

! NOTE

- rgCP (regular cold price) is not available in dryer.
- rgrP (regular warm price) is not available in dryer.
- rgHP (regular hot price) is not available in dryer.





2. How to change special price

Entering set up mode.	Button	Display
You will see LqC1 	Press the High Temp. button.	
	Press the Med Temp. or the Low Temp. button until  appears in the display.	
	Press the Start button.	
	Press the Med Temp. or the Low Temp. button until  appears in the display.	
	Press the Start button. Display previous special price.	
	Press Med Temp.(+) or Low Temp.(-) button to set special price. (The vend price can be set from 0 to 9.90 in 0.1 increments.)	
	Press the Start button. The machine sets up the special price, then advances to the next process automatically.	
	<ol style="list-style-type: none"> 1. Continue to set up the next price. 2. Stop the change of setup value and go back to ready mode. <ul style="list-style-type: none"> • Coin type - Turn on/off toggle switch. • Card type - Pull the service card. • Stack type - 1. Control panel open. 2. Turn on/off toggle switch. • OPL/Coin Type – Press “High Temp.” twice. 	

NOTE

- SPCP (special cold price) is not available in dryer.
- SPPrP (special warm price) is not available in dryer.
- SPHP (special hot price) is not available in dryer.
- SCPA (add super cycle price) is not available in dryer.
- SPCt (add super wash type) is not available in dryer.

3. How to enter the **FEA1**

Entering set up mode. You will see LqC1	Button	Display
	Press the High Temp. button.	
	Press the Med Temp. or the Low Temp. button until SE UP appears in the display.	
	Press the Start button.	
	Press the Med Temp. or the Low Temp. button until FEA1 appears in the display.	

■ Structure of **FEA1**

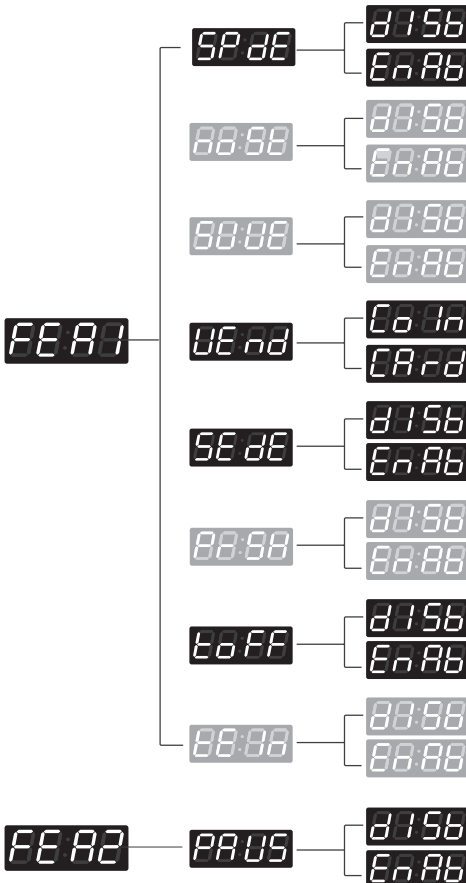

















■ Content of **FEA1**

- SP DE** · Special price days apply or not
- no SE** · Disabled
- SE DE** · Add super wash apply or not
- WE nd** · Select vend type
- SE DE** · Sense dry apply or not
- PA US** · Pre-wash apply or not
- to FF** · Top off apply or not (only for dryer)
- to FF** · Twin spray apply or not
- d15b** · Disable
- En Ab** · Enable

※ If you need to use top off function on card reader type, "toFF" should be set "Enable" manually after Card reader setup insulating setup card. Because "toFF" set to be "Disable" after doing that.









3-1. Special price day setup

Entering set up mode.	Button	Display
<p>You will see LqC1</p> 	<p>Press the High Temp. button.</p>	
	<p>Press the Med Temp. or the Low Temp. button until  appears in the display.</p>	
	<p>Press the Start button.</p>	
	<p>Press the Med Temp. or the Low Temp. button until  appears in the display.</p>	
	<p>Press the Start button. Display .</p>	
	<p>Press the Start button. Press Med Temp. or Low Temp. button and then select  or .</p> <p> Disable  Enable</p>	<p>One or the other will display.</p>  
	<p>Press the Start button. The machine sets up the special price, then advances to the next process automatically.</p>	
	<ol style="list-style-type: none"> 1. Continue to set up the next mode. 2. Stop the change of setup value and go back to ready mode. <ul style="list-style-type: none"> • Coin type - Turn on/off toggle switch. • Card type - Pull the service card. • Stack type - 1. Control panel open. 2. Turn on/off toggle switch. • OPL/Coin Type - Press "High Temp." twice. 	

NOTE

- CLEE (clear escrow enable or not) is not available in dryer.
- SUUE (add super wash apply or not) is not available in dryer.

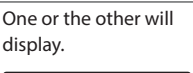

















3-2. Vend type setup - card type or coin type setup

Entering set up mode.	Button	Display
<p>You will see LqC1</p> 	<p>Press the High Temp. button.</p>	
	<p>Press the Med Temp. or the Low Temp. button until SE UP appears in the display.</p>	
	<p>Press the Start button.</p>	
	<p>Press the Med Temp. or the Low Temp. button until EE EE appears in the display.</p>	
	<p>Press the Start button. Display SP EE.</p>	
	<p>Press the Med Temp. or the Low Temp. button until EE EE appears in the display.</p>	
	<p>Press the Start button. Press Med Temp. or Low Temp. button and then select EE EE or EE EE.</p> <p>EE EE Coin EE EE Card</p>	<p>One or the other will display.</p>  
	<p>Press the Start button. The machine sets up the vend type, then go to the idle mode automatically.</p>	



















NOTE

- SEdE (sensor dry apply or not) is not available in dryer.
- PrSH (Pre-wash apply or not) is not available in dryer.
- After setting the Value to VEND, vend type is changed directly without power on/off.









3-3. Top off apply or not setup

Entering set up mode.	Button	Display
<p>You will see LqC1</p> 	<p>Press the High Temp. button.</p>	
	<p>Press the Med Temp. or the Low Temp. button until  appears in the display.</p>	
	<p>Press the Start button.</p>	
	<p>Press the Med Temp. or the Low Temp. button until  appears in the display.</p>	
	<p>Press the Start button. Display .</p>	
	<p>Press the Med Temp. or the Low Temp. button until  appears in the display.</p>	
	<p>Press the Start button. Press Med Temp. or Low Temp. button and then select  or .</p> <p> Disable  Enable</p>	<p>One or the other will display.</p>  
	<p>Press the Start button. The machine sets up the Top off, then advances to the next process automatically.</p>	
	<ol style="list-style-type: none"> Continue to set up the next mode. Stop the change of setup value and go back to ready mode. <ul style="list-style-type: none"> Coin type - Turn on/off toggle switch. Card type - Pull the service card. Stack type - 1. Control panel open. 2. Turn on/off toggle switch. OPL/Coin Type - Press "High Temp." twice. 	

3-4 Sense dry apply or not setup

Entering set up mode.	Button	Display
You will see LqC1 	Press the High Temp. button.	
	Press the Med Temp. or the Low Temp. button until  appears in the display.	
	Press the Start button.	
	Press the Med Temp. or the Low Temp. button until  appears in the display.	
	Press the Start button. Display  .	
	Press the Med Temp. or the Low Temp. button until  appears in the display.	
	Press the Start button. Press Med Temp. or Low Temp. button and then select  or  .  Disable  Enable	One or the other will display.  
	Press the Start button. The machine sets up the Sense dry, then advances to the next process automatically.	
	1. Continue to set up the next mode. 2. Stop the change of setup value and go back to ready mode. <ul style="list-style-type: none"> • Coin type - Turn on/off toggle switch. • Card type - Pull the service card. • Stack type - 1. Control panel open. 2. Turn on/off toggle switch. • OPL/Coin Type - Press "High Temp." twice. 	







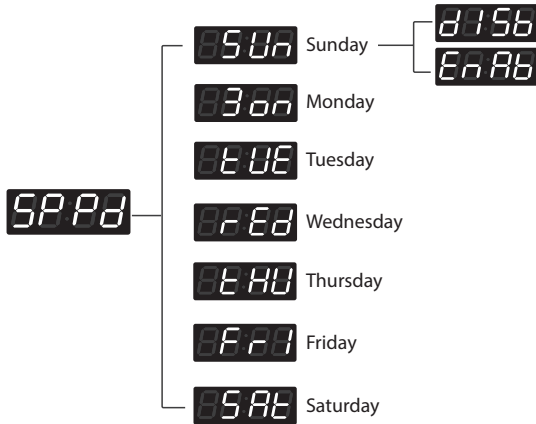







4. How to enter the special price day setup

Entering set up mode.	Button	Display
<p>You will see LqC1</p> 	Press the High Temp. button.	
	Press the Med Temp. or the Low Temp. button until  appears in the display.	
	Press the Start button.	
	Press the Med Temp. or the Low Temp. button until  appears in the display.	
	Press the Start button. Display  .	

■ Structure of











4-1. How to change sunday

Entering set up mode.	Button	Display
You will see LqC1 	Press the High Temp. button.	
	Press the Med Temp. or the Low Temp. button until  appears in the display.	
	Press the Start button.	
	Press the Med Temp. or the Low Temp. button until  appears in the display.	
	Press the Start button. Display  .	
	Press the Start button. Press Med Temp.(+) or Low Temp. button and then select  or  .	One or the other will display.  
	Press the Start button. The machine sets up the special price day (Sunday), then advances to the next process automatically.	
	1. Continue to set up the next mode. 2. Stop the change of setup value and go back to ready mode. <ul style="list-style-type: none"> • Coin type - Turn on/off toggle switch. • Card type - Pull the service card. • Stack type - 1. Control panel open. 2. Turn on/off toggle switch. • OPL/Coin Type - Press "High Temp." twice. 	









NOTE

As explained on the previous page, other days can be set up by the same method.

5. Special price beginning time setup

Entering set up mode.	Button	Display
You will see LqC1 	Press the High Temp. button.	
	Press the Med Temp. or the Low Temp. button until  appears in the display.	
	Press the Start button.	
	Press the Med Temp. or the Low Temp. button until  appears in the display.	
	Press the Start button. Display previous special price beginning time.	
	Press Med Temp.(+) or Low Temp.(-) button to select time between 0 and 23 .	
	Press the Start button. The machine sets up the special price beginning time, then advances to the next process automatically.	
	1. Continue to set up the next mode. 2. Stop the change of setup value and go back to ready mode. <ul style="list-style-type: none"> • Coin type - Turn on/off toggle switch. • Card type - Pull the service card. • Stack type - 1. Control panel open. 2. Turn on/off toggle switch. • OPL/Coin Type - Press "High Temp." twice. 	









6. Special price ending time setup

Entering set up mode.	Button	Display
You will see LqC1 	Press the High Temp. button.	
	Press the Med Temp. or the Low Temp. button until  appears in the display.	
	Press the Start button.	
	Press the Med Temp. or the Low Temp. button until  appears in the display.	
	Press the Start button. Display previous special price ending time.	
	Press Med Temp.(+) or Low Temp.(-) button to select time between 1 and 24 .	
	Press the Start button. The machine sets up the special price ending time, then advances to the next process automatically.	
	1. Continue to set up the next mode. 2. Stop the change of setup value and go back to ready mode. <ul style="list-style-type: none"> • Coin type - Turn on/off toggle switch. • Card type - Pull the service card. • Stack type - 1. Control panel open. 2. Turn on/off toggle switch. • OPL/Coin Type - Press "High Temp." twice. 	







NOTE

When setting up a special price period, the ending time must be later than the beginning time.

7. Regular priced dryer cycle time

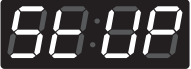
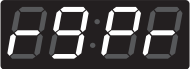
Entering set up mode.	Button	Display
You will see LqC1 	Press the High Temp. button.	
	Press the Med Temp. or the Low Temp. button until  appears in the display.	
	Press the Start button.	
	Press the Med Temp. or the Low Temp. button until  appears in the display.	
	Press the Start button. Display previous regular priced dryer cycle time.	
	Press Med Temp.(+) or Low Temp.-) button to select time between 10 and 99 .	
	Press the Start button. The machine sets up the regular priced dryer cycle time, then advances to the next process automatically.	
	1. Continue to set up the next mode. 2. Stop the change of setup value and go back to ready mode. <ul style="list-style-type: none"> • Coin type - Turn on/off toggle switch. • Card type - Pull the service card. • Stack type - 1. Control panel open. 2. Turn on/off toggle switch. • OPL/Coin Type - Press "High Temp." twice. 	









8. Special priced dryer cycle time

Entering set up mode.	Button	Display
You will see LqC1 	Press the High Temp. button.	
	Press the Med Temp. or the Low Temp. button until  appears in the display.	
	Press the Start button.	
	Press the Med Temp. or the Low Temp. button until  appears in the display.	
	Press the Start button. Display previous special priced dryer cycle time.	
	Press Med Temp.(+) or Low Temp.(-) button to select time between 10 and 99 .	
	Press the Start button. The machine sets up the special priced dryer cycle time, then advances to the next process automatically.	
	1. Continue to set up the next mode. 2. Stop the change of setup value and go back to ready mode. <ul style="list-style-type: none"> • Coin type - Turn on/off toggle switch. • Card type - Pull the service card. • Stack type - 1. Control panel open. 2. Turn on/off toggle switch. • OPL/Coin Type - Press "High Temp." twice. 	









! NOTE

- CCCC (washing time) is not available in dryer.
- nrPC (rinsing times per cycle) is not available in dryer.
- rt (rinsing time setup) is not available in dryer.
- tSSd (top spin speed) is not available in dryer.

9. Value of coin 1

Entering set up mode.	Button	Display
You will see LqC1 	Press the High Temp. button.	
	Press the Med Temp. or the Low Temp. button until  appears in the display.	
	Press the Start button.	
	Press the Med Temp. or the Low Temp. button until  appears in the display.	
	Press the Start button. Display previous coin 1 value.	
	Press Med Temp.(+) or Low Temp.(-) button to select value of coin 1 (The value can be set from 0 to 9.90 in 0.1 increments.)	
	Press the Start button. The machine sets up the value of coin 1, then advances to the next process automatically.	
	1. Continue to set up the next mode. 2. Stop the change of setup value and go back to ready mode. <ul style="list-style-type: none"> • Coin type - Turn on/off toggle switch. • Card type - Pull the service card. • Stack type - 1. Control panel open. 2. Turn on/off toggle switch. • OPL/Coin Type - Press "High Temp." twice. 	

10. Value of coin 2 (Set up for top off price and e-suds coin pulse)

Entering set up mode.	Button	Display
You will see LqC1 	Press the High Temp. button.	
	Press the Med Temp. or the Low Temp. button until  appears in the display.	
	Press the Start button.	
	Press the Med Temp. or the Low Temp. button until  appears in the display.	
	Press the Start button. Display previous coin 2 value.	
	Press Med Temp.(+) or Low Temp.(-) button to select value of coin 2 (The value can be set from 0 to 9.90 in 0.1 increments.)	
	Press the Start button. The machine sets up the value of coin 2, then advances to the next process automatically.	
	1. Continue to set up the next mode. 2. Stop the change of setup value and go back to ready mode. <ul style="list-style-type: none"> • Coin type - Turn on/off toggle switch. • Card type - Pull the service card. • Stack type - 1. Control panel open. 2. Turn on/off toggle switch. • OPL/Coin Type - Press "High Temp." twice. 	









NOTE

- Coin type : Value of coin 2 is same function as setting for the e-Suds coin pulse.
- Card type : Value of coin 2 is same function as the top off price.

(As changing the value of coin 2, you can change the top off price and e-Suds coin pulse.)

11. Penny increment pricing offset









This represents the cent increment price offset used when debit card is setup.

Entering set up mode.	Button	Display
You will see LqC1 	Press the High Temp. button.	
	Press the Med Temp. or the Low Temp. button until  appears in the display.	
	Press the Start button.	
	Press the Med Temp. or the Low Temp. button until  appears in the display.	
	Press the Start button. Display previous penny increment pricing offset.	
	Press Med Temp.(+) or Low Temp.-) button to select value of PIPo. (0~4)	
	Press the Start button. The machine sets up the PIPo, then advances to the next process automatically.	
	1. Continue to set up the next mode. 2. Stop the change of setup value and go back to ready mode. <ul style="list-style-type: none"> • Coin type - Turn on/off toggle switch. • Card type - Pull the service card. • Stack type - 1. Control panel open. 2. Turn on/off toggle switch. • OPL/Coin Type - Press "High Temp." twice. 	

! NOTE

- Pence increment pricing offset is available only in card type.
(It hasn't affected on the coin type's price setting.)









12. Top off time

Entering set up mode.	Button	Display
You will see LqC1 	Press the High Temp. button.	
	Press the Med Temp. or the Low Temp. button until  appears in the display.	
	Press the Start button.	
	Press the Med Temp. or the Low Temp. button until  appears in the display.	
	Press the Start button. Display previous top off time.	
	Press Med Temp.(+) or Low Temp.-) button to select time between 1 and 30 .	
	Press the Start button. The machine sets up the top off time, then advances to the next process automatically.	
	1. Continue to set up the next mode. 2. Stop the change of setup value and go back to ready mode. <ul style="list-style-type: none"> • Coin type - Turn on/off toggle switch. • Card type - Pull the service card. • Stack type - 1. Control panel open. 2. Turn on/off toggle switch. • OPL/Coin Type - Press "High Temp." twice. 	









NOTE

- UULE(water level) is not available in dryer.





13. Beep volume

Entering set up mode.	Button	Display
You will see LqC1 	Press the High Temp. button.	
	Press the Med Temp. or the Low Temp. button until  appears in the display.	
	Press the Start button.	
	Press the Med Temp. or the Low Temp. button until  appears in the display.	
	Press the Start button. Display previous value.	
	Press Med Temp.(+) or Low Temp.(-) button to select High or Low or Off.	
	Press the Start button. The machine sets up the beep volume, then advances to the next process automatically.	
	1. Continue to set up the next mode. 2. Stop the change of setup value and go back to ready mode. <ul style="list-style-type: none"> • Coin type - Turn on/off toggle switch. • Card type - Pull the service card. • Stack type - 1. Control panel open. 2. Turn on/off toggle switch. • OPL/Coin Type - Press "High Temp." twice. 	

14. Time to keep the coin (Use only for coin type)

Entering set up mode.	Button	Display
<p>You will see LqC1</p> 	<p>Press the High Temp. button.</p>	
	<p>Press the Med Temp. or the Low Temp. button until  appears in the display.</p>	
	<p>Press the Start button.</p>	
	<p>Press the Med Temp. or the Low Temp. button until  appears in the display.</p>	
	<p>Press the Start button. Display previous value.</p>	
	<p>Press Med Temp.(+) or Low Temp.(-) button to select time between 1 ~ 180 or 'Disable'.</p>	
	<p>Press the Start button. The machine sets up the time to keep the coin, then advances to the next process automatically.</p>	
	<ol style="list-style-type: none"> 1. Continue to set up the next mode. 2. Stop the change of setup value and go back to ready mode. <ul style="list-style-type: none"> • Coin type - Turn on/off toggle switch. • Card type - Pull the service card. • Stack type - 1. Control panel open. 2. Turn on/off toggle switch. • OPL/Coin Type - Press "High Temp." twice. 	



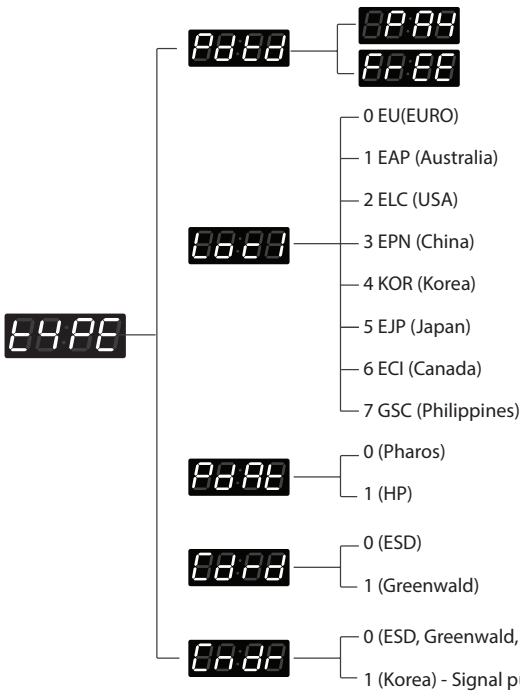

15. How to enter the **L4PE**

Entering set up mode.	Button	Display
You will see LqC1 	Press the High Temp. button.	
	Press the Med Temp. or the Low Temp. button until 58.00 appears in the display.	
	Press the Start button.	
	Press the Med Temp. or the Low Temp. button until L4PE appears in the display.	

■ Structure of **L4PE**



■ Content of **L4PE**

-  • Product type
-  • Currency choice
-  • PDA type
-  • Card reader type
-  • Coin drop type

! NOTE

- Pay means card or coin type.
- Default type is coin type. If you want to change coin type to card type, you need to setup vend type in fea1. (refer to FEA1 function)
- Free means OPL type.
- CUS (Custom program) is not available in dryer.

PROGRAMMING MODE - Test Mode

Diagnostic tests : **EESE** (display)

This program has been added for testing the dryer and detecting errors.

Entering the test mode

Data Name	Button	Display	Description
Entering the test mode	1. Entering programming mode	EESE	Insert service card (card type)Turn on/off toggle switch (coin type) Push and hold the High Temp. and Low Temp. at the same time. After that push Med Temp. button for 3 times. Push Start button. (OPL type)
	2. High Temp.	EESE	Press the High Temp. button.Then EESE appears in the display.
	3. Start	EESE	Enter the diagnostic test mode.

1. **EESE**

Pressing the Start button cycles to the next test function.

Number of times the Start button is pressed	Checking point	Display
None		LqC 1
1 time	Check the version and code of machine. ■ ELECTRIC TYPE : P0:XX	Version and code of machine (All LED on) Display P0:XX, gU:XX, gd:XX and 88:88 alternately. XX is product type or the version number.
2 time	PDA CHECK	Ir--
3 time	Motor runs.	Measured moisture value (70~239)
4 time	■ ELECTRIC TYPE: Heater runs. Motor + Heater 1 (2700W)	Current temperature (5~70) (Displays the temperature inside the drum in ° Celsius.)
5 time	■ ELECTRIC TYPE: Heater runs. Motor + Heater 1 +Heater 2 (5400W)	Current temperature (5~70) (Displays the temperature inside the drum in ° Celsius.)
6 time	LED & KEY CHECK Press High Temp. button. Press Med Temp. button. Press Low Temp. button. Press No Heat button	Version and code of machine
7 time	Test ends.	LqC1
During check, if the door is open.	Door switch (Motor & Heater Off, Buzzer beeps seven times)	dE (The door is open. Please close the door completely)
During check, if the door is closed	Test goes back at step 2. (Motor on & Heater Off)	Measured moisture value (70~239)





NOTE

During LqC1 test, if no buttons are pressed for 4 minutes, machine will be turned off automatically.

Do not use **EESE**.

2. Factory reset - EEPT



After a factory reset, all values are reset to the default values.

Entering set up mode.	Button	Display
<p>You will see LqC1</p> 	Press the Med Temp. or the Low Temp. Button until EEPE appears in the display.	
	Press the Start button.	
	Press the Med Temp. button until EE:23 appears in the display.	
	Press the Start button, then factory reset is done. EE00 is displayed.	
	1. Continue to set up the next mode. 2. Stop the change of setup value and go back to ready mode. <ul style="list-style-type: none"> • Coin type - Turn on/off toggle switch. • Card type - Pull the service card. • Stack type - 1. Control panel open. 2. Turn on/off toggle switch. • OPL/Coin Type - Push "High Temp." + "Low Temp." and the '3'. 	

! NOTE









- Dryer default value for CARD/COIN machine.
 - Drying time 50 Minute
 - Top off time 10 Minute
- Drying time in OPL machine can be changed from 10 to 100 Minutes by pressing the cycle button.

3. Time Set Up

Entering set up mode.	Button	Display
You will see LqC1 	Press the Med Temp. or the Low Temp. button until  appears in the display.	
	Press the Start button. The display cycles through 2000 --> 0101 --> Sat --> 0000.	
	Press the Start button.	
	Press Med Temp. (+) or Low Temp. (-) button to select year between 2000 and 2099 .	
	Press the Start button. The machine sets up the year, then advances to the next process automatically.	
	Press Med Temp. (+) or Low Temp. (-) button to select month between 01 and 12 .	
	Press the Start button. The machine sets up the month, then advances to the next process automatically.	
	Press Med Temp. (+) or Low Temp. (-) button to select day between 01 and 31 .	
	Press the Start button. The machine sets up the day, then advances to the next process automatically.	
	Press Med Temp. (+) or Low Temp. (-) button to select hour between 00 and 23 .	
	Press the Start button. The machine sets up the hour, then advances to the next process automatically.	
	Press Med Temp. (+) or Low Temp. (-) button to select minute between 00 and 59 .	
	Press the Start button. The machine sets up the minute.	
	<ol style="list-style-type: none"> 1. Continue to set up the next mode. 2. Stop the change of setup value and go back to ready mode. <ul style="list-style-type: none"> • Coin type - Turn on/off toggle switch. • Card type - Pull the service card. • Stack type - 1. Control panel open. 2. Turn on/off toggle switch. • OPL/Coin Type - Press "High Temp." twice. 	







4. Courtesy cycle

Courtesy cycle is like a complimentary cycle given to the customer when the dryer goes out of order when the customer has made the payment to dry one's clothes.



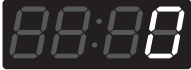

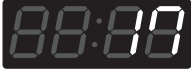
Entering set up mode.	Button	Display
<p>You will see LqC1</p> 	Press the Med Temp. or the Low Temp. Button until  appears in the display.	
	Press the Start button.	
	Press the Med Temp. button until  appears in the display.	
	Press the Start button. Display will show  .	
	Select the course you desire. <div style="border: 1px solid black; padding: 5px; margin-top: 10px;"> <p>NOTE</p> <ul style="list-style-type: none"> In case of dryer card type, it has to insert the cash card after removing the service card. Then press the cycle course and the start button. (It is only applicable to the dryer's card type specially and there is no subtraction in card balance at the Courtesy cycle.) </div>	
	Press the Start button. Display will show the remaining time and start.	

5. Cycle Kill

■ Coin type

Entering set up mode.	Button	Display
You will see LqC1 	Press the Med Temp. or the Low Temp. Button until  appears in the display.	
	Press the Start button.	
	Press the Med Temp. button until  appears in the display.	
	Press the Start button.	
	Display  with beeping.	
	Go back to ready mode.	

■ Card type

Insert cycle kill card.	Descriptions	Display
	Display the current time and  .	
	Display  with beeping.	
	Go back to ready mode.	

! NOTE

■ OPL type

- Dryer machine will end the cycle by opening the door.

PROGRAMMING MODE - Collect Mode

Collect Information Data : CLCt (display)

The dryer collects the usage data so that the owner can check various information like number of various cycles used, how many times card or coins used, etc.

Entering the collect mode

Data Name	Button	Display	Description
Entering the collect mode	1. Entering the programming mode.		Insert service card(card type), Turn on/off toggle switch (Coin type).
	2. High Temp.		Press the High Temp. button until "tEst" appears in the display.
	3. Low Temp.		Press the Med Temp. or Low Temp. button until "CLCt" appears in the display.
	4. Start		Enter the Collect information data.
	5. Med Temp. or Low Temp.		Move to each data list that you want to check by pressing with Med Temp. or Low Temp. button.
	6. Start		Display the value of selected data list

❖ Check the collect information reference to the follow lists. The Lists are displayed by abbreviations.

Collect Mode Data lists

No.	Abbreviation	Meaning	Description
1	rgPr	Regular Price	0.00~9.90
2	rgCP	Regular Cold Price	rgCP is not available in dryer. (It can't enter.)
3	rgrP	Regular Warm Price	rgrP is not available in dryer. (It can't enter.)
4	rgHP	Regular Hot Price	rgHP is not available in dryer. (It can't enter.)
5	dELC	Dryer Moisture Sense	dELC is not available in dryer. (It can't enter.)
6	ltrC	Interval Regular Cycles	Number of Regular cycles (0~65535)
7	lItCC	Interval Regular Cold Cycles	lItCC is not available in dryer. (It can't enter.)
8	lItAC	Interval Regular Warm Cycles	lItAC is not available in dryer. (It can't enter.)
9	lItHC	Interval Regular Hot Cycles	lItHC is not available in dryer. (It can't enter.)
10	lItSC	Interval Super Cycles	lItSC is not available in dryer. (It can't enter.)
11	lIttF	Interval Topoff Cycles (Dryer Only)	Number of Topoff cycles (0~65535)
12	lItUC	Interval Service Cycles	Number of Service cycles (0~65535)
13	lItFC	Interval Token Cycles	Number of Token cycles (0~65535)
14	ACrC	Accumulated Regular Cycles	Number of Regular cycles (0~65535)
15	ACCC	Accumulated Regular Cold Cycles	ACCC is not available in dryer. (It can't enter.)
16	ACAC	Accumulated Regular Warm Cycles	ACAC is not available in dryer. (It can't enter.)
17	ACHC	Accumulated Regular Hot Cycles	ACHC is not available in dryer. (It can't enter.)
18	ACSC	Accumulated Super Cycles (Washer Only)	ACSC is not available in dryer. (It can't enter.)
19	ACtF	Accumulated Topoff Cycles (Dryer Only)	Number of Topoff cycles (0~65535)
20	ACUC	Accumulated Service Cycles	Number of Service cycles (0~65535)
21	ACFC	Accumulated Token Cycles	Number of Token cycles (0~65535)
22	ACrt	Accumulated Run Time	Number of Running minutes (0~65535)

■ Collect Mode Data lists

No.	Abbreviation	Meaning	Description
23	ltnr	Interval No Runs	ltnr is not available in dryer.
24	lttb	Interval Trouble Cycles	Money inserted, but no run.
25	ltpd	Interval Power Downs	No money, but ran.
26	ltdd	Interval Unauthorized Service Door Openings	Number of Unauthorized Service Door Openings (0~255)
27	ltAd	Interval Authorized Service Door Openings	Number of Unauthorized Service Door Openings (0~255)
28	ltUC	Interval Unauthorized Coin Vault Openings	Number of Authorized Service Door Openings (0~255)
29	ltAC	Interval Authorized Coin Vault Openings	Number of Authorized Service Door Openings (0~ 255)
30	lttl	Interval Total Income	Amount of money for Total Income (0.00~65535)
31	Actl	Accumulated Total Income	Amount of money for Total Income (0.00~65535)
32	lttC	Interval Total Cycles	Number of Total cycles (0~65535)
33	ACtC	Accumulated Total Cycles	Number of Total cycles (0~65535)
34	SCPr	Super Cycle Price	Scpr is not available in dryer. (It can't enter.)
35	toPr	Top Off Price	0.00~9.90
36	ltd	Interval Money	Amount of money for regular cycle (0~65535)
37	ACd	Accumulated Money	Amount of money for regular cycle (0~65535)
38	ltttd	Interval Topoff Money	Amount of money for Topoff (0~65535)
39	ACtd	Accumulated Topoff Money	Amount of money for Topoff (0~65535)

- ✧ INTERVAL means collecting since last data collection.
- ✧ ACCUMULATED means collecting over a period of time since last factory reset (EEPT).
- ✧ Authorized: Turning on/off the toggle switch with PDA Communication.
(Turning on/off the toggle switch within 30 minutes after Communicating with PDA)
- ✧ Unauthorized: Turning on/off the toggle switch without PDA Communication.

MAINTENANCE

■ Regular cleaning

⚠ WARNING

To reduce the risk of fire, electric shock, or injury to persons when using this appliance, follow basic precautions, including the following:

- **Unplug the dryer before cleaning to avoid the risk of electric shock.** Failure to follow this warning can cause serious injury, fire, electric shock, or death.
- **Never use harsh chemicals, abrasive cleaners or solvents to clean the dryer.** They will damage the finish.

Cleaning the Exterior

Proper care of your dryer can extend its life. The outside of the machine can be cleaned with warm water and a mild, nonabrasive household detergent. Immediately wipe off any spills with a soft, damp cloth.

⚠ NOTE

Do not use methylated spirits, solvents, or similar products. Never use steel wool or abrasive cleansers; they can damage the surface.

Cleaning the Interior

Wipe around the door opening and seal with a soft, damp cloth to prevent lint and dust buildup that could damage the door seal.

Clean the window with a soft cloth dampened with warm water and a mild, nonabrasive household detergent; then wipe dry.

The stainless steel drum can be cleaned with a conventional stainless steel cleaner, used according to the manufacturer's specifications.

Never use steel wool or abrasive cleansers; they can scratch or damage the surface.

Cleaning Around and Under the Dryer

Vacuum lint and dust from around the dryer and underneath it regularly. Vent ductwork should be checked for lint buildup and cleaned at least once per year. If any noticeable reduction in airflow or drying performance occurs, immediately check ductwork for obstructions and blockages.

Maintaining Ductwork

Vent ductwork should be checked for lint buildup and cleaned at least once per year. If any noticeable reduction in airflow or drying performance occurs, immediately check ductwork for obstructions and blockages. Contact a qualified technician or service provider.

Cleaning the Lint Filter

Always clean the lint filter after every cycle.

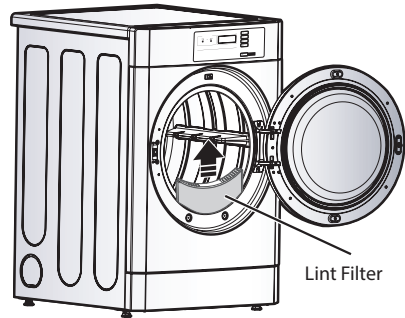

To clean, open the dryer door and pull the lint filter straight up. Then:

1. Roll any lint off the filter with your fingers, or

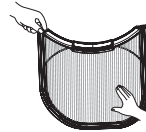

2. Vacuum the lint filter, or

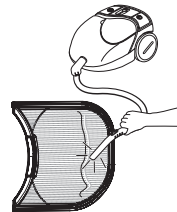

3. If the lint filter has become very dirty or clogged with fabric softener, wash the lint filter in warm, soapy water and allow to dry thoroughly before reinstalling.

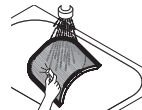

⚠ NOTE

NEVER operate the dryer without the lint filter in place. NEVER operate the dryer with a wet lint filter. Recommended frequency of periodic servicing is once a year

STACK MACHINE INSTALLATION INSTRUCTIONS

1. Suitable model for stacking

Stack position	Upper	Lower	
	Dryer	Washer	Dryer
Model Name	RV1329CN7P RV1329CD7P	FH069FD6F FH069FDF	RV1329CN1P RV1329CD1P

2. Sliding kit

- Sliding kit is provided in the upper dryer.
- Sliding kit includes the slide bracket(2), sliding pad(4), screw(10), machine screw(8).

1) Sliding bracket

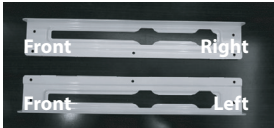

2) Sliding pad

3) Screw

4) Machine screw

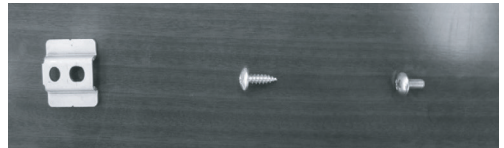

3. Stacking kit

- Stacking kit is provided in the upper dryer.
- Stacking kit includes the stacking bracket(1), security bracket(3), bolt(1), screw(6).



1) Stacking bracket

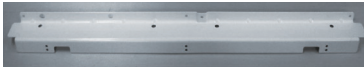

2) Bolt

3) Screw

4) Security bracket



NOTE

- The machine can be stacked only on the model designated as suitable by LGE.
- Do not stack the washer on the top.
- You can order the parts for stacking from Qualified dealer or Qualified SVC agent of LGE.

4. Stacking the machine



- Lift and stack the upper dryer on the lower washer.
- Set the rear of the upper dryer and the rear of the lower washer in the same position.
- Push the upper dryer matching the slide & stacking bracket to make upper and lower front parallel.

5. Stacking bracket installation

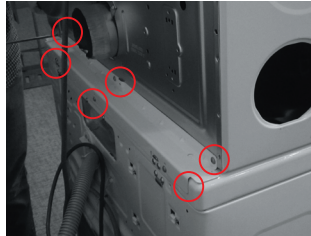

- Install the stacking bracket at the rear of the stacked dryer and washer.
- Assemble the six(6) screw to fix the lower washer and upper dryer.

! NOTE

Please refer to Service Manual for detail to explain the how to stack and fix the machine.

ERROR MODE

■ Meaning of Error Codes that LED displays during occurrence or problem.

Dryer error code

PROBLEM	POSSIBLE CAUSE	SOLUTION
EE1	It is displayed when thermistor is opened or shorted	Thermistor should be replaced.
EE2	It is displayed when thermistor temperature have increased about 17 degrees for 10 seconds	Thermistor should be replaced.
CAE	Disconnection of card reader wire.	Check the card reader wire.
HS	It is displayed when moisture sensor is faulted.	Check moisture sensor and PCB.

POWER FAIL RECOVERY

In case of power failure the machine stops running but the time display remains on, showing the time just before power failure.

Press the **Start** button after the power is restored, then the machine will restart.

DEFAULT DRYER SETTINGS

Default Settings	Default
Cycle Time (Minutes)	50 Minutes
Cool Down Time Cycle	2 Minutes
High Temperature	154.4° F (68° C)
Medium Temperature	140° F (60° C)
Low Temperature	125.6° F (52.5° C)
Top Off Time (Minutes per coin)	10 Minutes
Coin #1 Value	0.1
Coin #2 Value	0.1
Minutes/Minutes and seconds	Minutes
Fahrenheit/Celsius	Fahrenheit
Error Mode	On

! NOTE

This function is not applied for OPL type.

MANUAL DE USUARIO

SECADORA COMERCIAL



Antes de comenzar la instalación, lea atentamente estas instrucciones. Esto simplificará la instalación y garantizará que la secadora se ha instalado correctamente y de forma segura. Guarde estas instrucciones cerca la secadora después de la instalación para referencia futura.

MODELOS

RV1329CD1P	RV1329CD4P	RV1329CD7P
RV1329CN1P	RV1329CN4P	RV1329CN7P

CARACTERÍSTICAS DEL PRODUCTO

RENDIMIENTO EXCEPCIONAL

La secadora cuenta con la mayor capacidad, tiempos de secado rápido, funcionamiento silencioso y un sistema de ahorro de energía.

DISEÑO ARTÍSTICO

Vista del panel frontal de diseño moderno y un cristal grande para hacer que su secadora se vea a la vanguardia.

FACILIDAD DE USO

Una selección completa de funciones amigables facilitan la operación de la secadora.

CAPACIDAD ULTRA

El tambor más grande permite un mejor secado y que la ropa se enrede y se arrugue menos.

INSTRUCCIONES IMPORTANTES DE SEGURIDAD

LEER TODAS LAS INSTRUCCIONES ANTES DE SU USO

⚠️ ADVERTENCIA

Para su seguridad, debe seguir la información de este manual para disminuir el riesgo de fuego, explosión, descargas eléctricas o para prevenir daños a la propiedad, lesiones a personas o pérdida de la vida.

Su Seguridad y la Seguridad de Otros son muy importantes

Hemos colocado muchos mensajes importantes de seguridad en este manual y en su aparato. Siempre lea y obedezca todos los mensajes de seguridad.



Este es el símbolo de alerta de seguridad

Este símbolo le advierte de los peligros potenciales que pueden matar o herir a usted o a otros.

Todos los mensajes de seguridad tendrán el símbolo y también las palabras PELIGRO, ADVERTENCIA, o PRECAUCIÓN.

⚠️ PELIGRO

Puede morir o salir lesionado seriamente si no sigue las instrucciones.

⚠️ ADVERTENCIA

Puede morir o salir lesionado seriamente si no sigue las instrucciones.

⚠️ PRECAUCIÓN

Usted se puede lesionar levemente o causar daños en el producto si no sigue las instrucciones.

Todos los mensajes de seguridad le dicen cuál es el peligro potencial, le dicen cómo reducir el riesgo de lesión y le dicen qué puede pasar si no se siguen las instrucciones.

Este electrodoméstico puede ser utilizado por niños de 8 años y mayores y por personas con capacidades físicas, sensoriales o mentales reducidas o con falta de experiencia y conocimiento, si han recibido la supervisión o instrucción relativas al uso del aparato de una manera segura y si comprenden los peligros involucrados.

Los niños no deben jugar con el electrodoméstico. Los niños no deben realizar la limpieza y mantenimiento del usuario sin supervisión.

Los niños menores de 3 años deben mantenerse alejados a menos que estén supervisados de forma continua.

INSTRUCCIONES IMPORTANTES DE SEGURIDAD

LEER TODAS LAS INSTRUCCIONES ANTES DE SU USO

PRECAUCIONES BÁSICAS DE SEGURIDAD

ADVERTENCIA

Para reducir el riesgo de fuego o descargas eléctricas o daños a las personas cuando se utilice este aparato, siga las precauciones básicas, incluyendo las siguientes:

- Lea todas las instrucciones antes de utilizar la secadora.
- Antes de su uso, la secadora debe estar correctamente instalada como se describe en este manual.
- No coloque en su secadora artículos expuestos al aceite de cocina. Estos artículos pueden contribuir a una reacción química que puede causar que la carga prenda fuego.
- No lave artículos que hayan sido previamente lavados, sumergidos, recubiertos o desmanchados con gasolina, solventes para lavado en seco, u otra sustancia inflamable o explosiva, debido a que emanan vapores que pueden encenderse o explotar.
- No meta las manos en el interior si la canasta o cualquier otra parte está en movimiento.
- No jugar con los controles.
- Antes de retirar del servicio la secadora o su eliminación, quite la puerta de la canasta.
- No permita que los niños jueguen encima o dentro de la secadora.
Se requiere de un cuidado cercano de los niños cuando la lavadora se utiliza donde haya niños.
- No instale o guarde la secadora donde pueda estar expuesta al exterior.
- No utilice suavizantes de tela o productos para eliminar la estática a menos que sea recomendado por el fabricante de la prenda o del suavizante.
- No utilice calor para secar artículos que contengan hule espuma o materiales similares.
- Mantener el área alrededor del ducto de extracción y áreas adyacentes libres de acumulación de pelusa, polvo y suciedad.
- El interior de la secadora y el ducto de extracción deben limpiarse periódicamente por un técnico calificado.
- No instalar o guardar la secadora donde esté expuesta al ambiente.
- Siempre revise que no haya objetos extraños en el interior de la secadora.
- Limpiar la trampa de pelusa antes o después de cada carga.
- No seque prendas sin lavar en la secadora.
- Los artículos que se han manchado con sustancias tales como aceite de cocina, acetona, alcohol, gasolina, queroseno, quitamanchas, aguarrás, ceras y removedores de cera se deben lavar en agua caliente con una cantidad adicional de detergente antes de secarse en la secadora.
- Los artículos tales como goma espuma (espuma de látex), gorros de ducha, tejidos impermeables, artículos de caucho y ropa o almohadas con almohadillas de goma espuma no se deben secar en la secadora.
- Los suavizantes de ropa o productos similares, se deben utilizar según se especifica en las instrucciones del suavizante de ropa.
- La parte final del ciclo de la secadora se produce sin calor (ciclo de enfriamiento) para garantizar que los elementos quedan a una temperatura que asegura que los artículos no resultarán dañados.
- Si el cable de alimentación está dañado, lo debe reemplazar el fabricante, el agente de servicio de mantenimiento o personal cualificado con el fin de evitar situaciones de peligro.
- Nunca haga funcionar la secadora sin el filtro de pelusas en su lugar.
Nunca haga funcionar la secadora con un filtro de pelusa húmeda.

ADVERTENCIA

Nunca detenga una secadora antes del final del ciclo de secado a menos que todos los artículos se retiren y se extiendan rápidamente de modo que se disipe el calor.

- El filtro de pelusas se debe limpiar con frecuencia.
- No se debe permitir que se acumule pelusa alrededor de la secadora.
- Se debe proporcionar ventilación adecuada para evitar el reflujo de gases en la habitación proveniente de aparatos que queman otros combustibles, incluyendo los fuegos abiertos.
- La capacidad máxima de la secadora eléctrica es de 10 kg
- La capacidad máxima de la secadora a gas es de 10,2kg
- Este electrodoméstico no está diseñado para ser utilizado por personas (incluidos niños) con capacidad física, sensorial o mental reducidas, o con falta de experiencia y conocimiento, a menos que hayan recibido supervisión o instrucciones relativas al uso del aparato por parte de una persona responsable de la seguridad de los mismos.
- Se debe supervisar a los niños para que no jueguen con el electrodoméstico.
- La secadora no se debe utilizar si se han utilizado para la limpieza productos químicos industriales.

INSTRUCCIONES IMPORTANTES DE SEGURIDAD

LEER TODAS LAS INSTRUCCIONES ANTES DE SU USO

■ QUÉ NO ESTÁ CUBIERTO

El servicio de mantenimiento a domicilio para impartir instrucciones sobre el producto.

Si el producto está conectado a un voltaje distinto al que se muestra en la placa de características.

Si la falla es causado por accidentes, descuido, mal uso de fuerza mayor.

Si la falla se produce por razones excepto para el uso doméstico normal o el uso de conformidad con el manual del propietario.

Si la falla es causada por plagas, por ejemplo, ratas o cucarachas y demás.

Ruido o vibración que se considera normal, por ejemplo, el sonido del drenaje de agua, sonido de centrifugado o pitidos de advertencia.

Corregir la instalación, por ejemplo, la nivelación del producto, el ajuste del desagüe.

El mantenimiento normal recomendado por el manual del propietario.

La eliminación de objetos extraños / sustancias de la máquina, incluyendo la bomba y el filtro de la manguera de entrada, por ejemplo, de fritas, clavos, alambres de sujetador y botones y demás.

Reemplace de fusibles o cableado correcto o tubería de la casa correcta.

Corrección de reparaciones no autorizadas.

Daños incidentales o consecuentes a la propiedad causados por posibles defectos con este electrodoméstico.

Si este producto se utiliza para fines comerciales, no está garantizado.

(Por ejemplo: Lugares públicos tales como baño público, casa de huéspedes, centro de capacitación, dormitorios)

Si el producto se instala fuera del área de servicio normal, cualquier costo de transporte involucrado en la reparación de los productos, o los reemplazos de una pieza defectuosa, correrá a cargo del propietario.

LEER TODAS LAS INSTRUCCIONES ANTES DE SU USO

⚠ ADVERTENCIA

Para su seguridad, debe seguir la información de este manual para disminuir el riesgo de fuego, explosión, descargas eléctricas o para prevenir daños a la propiedad, lesiones a personas o pérdida de la vida.

- No guarde o utilice gasolina u otros vapores y líquidos inflamables en la cercanía de este aparato o cualquier otro aparato.
- La instalación y el servicio se deben llevar a cabo por un instalador calificado, agencia de servicio o el proveedor de gas.

QUÉ HACER SI HUELE A GAS: (Aplicable para los modelos de gas)

1. N'essayez pas d'allumer une allumette ou une cigarette ou un appareil à gaz ou électrique.
2. No tocar ningún interruptor eléctrico. No usar ningún teléfono en el edificio
3. Desalojar el cuarto, el edificio, o el área de todos sus ocupantes.
4. Llamar inmediatamente al proveedor de gas desde un teléfono vecino. Seguir las instrucciones del proveedor con mucho cuidado.
5. Si no puede comunicarse con su proveedor de gas, llamar al departamento de bomberos.

INSTRUCCIONES IMPORTANTES DE SEGURIDAD

LEER TODAS LAS INSTRUCCIONES ANTES DE SU USO

⚠️ ADVERTENCIA

Para su seguridad, debe seguir la información de este manual para disminuir el riesgo de fuego, explosión, descargas eléctricas o para prevenir daños a la propiedad, lesiones a personas o pérdida de la vida.

INSTRUCCIONES DE CONEXIÓN DE TIERRA FÍSICA

Este aparato debe conectarse a tierra física. En el evento de un mal funcionamiento o falla, la conexión a tierra reducirá el riesgo de recibir una descarga eléctrica dando una ruta de menor resistencia para la corriente eléctrica. Este aparato está equipado con un cable con un conductor y conector a tierra. La clavija debe conectarse al contacto apropiado que haya sido debidamente instalado y aterrizado de acuerdo a los códigos y ordenanzas locales. No utilice un adaptador ni cable de extensión. No quite el terminal de tierra. Si no dispone de la conexión adecuada, consulte a un electricista.

No modifique la clavija suministrada, si no entra en el contacto, que un electricista calificado le cambie el contacto apropiado.

Este aparato debe ser conectado a un metal aterrizado, un sistema permanente de tierra o a un conductor a tierra junto con los conductores del circuito y conectado a una terminal de tierra del aparato.

Puede resultar una descarga eléctrica si la secadora no está correctamente aterrizada. El aparato sólo se puede instalar en una habitación si la habitación cumple con los requisitos de ventilación adecuados especificados en las regulaciones nacionales de instalación. Espacio mínimo requerido de 2.54 cm de los aparatos, paredes y muebles adyacentes.

⚠️ ADVERTENCIA

La conexión incorrecta del conductor de tierra puede resultar en un riesgo de descarga eléctrica. Revisar con un electricista calificado o técnico de servicio si tiene dudas de la conexión a tierra de su aparato.

INSTRUCCIONES DE SEGURIDAD PARA LA INSTALACIÓN

⚠️ ADVERTENCIA

Para reducir el riesgo de fuego, descarga eléctrica o daños a las personas cuando utilizan este aparato, seguir las precauciones básicas incluyendo las siguientes:

- **Conectar la secadora a tierra física correctamente de acuerdo a los códigos y ordenanzas locales. Seguir los detalles en las instrucciones de instalación.** Puede resultar una descarga eléctrica si la secadora no está conectada a tierra física.
- **Antes de utilizar la secadora, debe estar correctamente instalada como se describe en este manual.** Puede resultar una descarga eléctrica si la secadora no está conectada a tierra física.
- **Instalar y guardar la secadora donde no esté expuesta a temperaturas de congelación o expuesta a la intemperie.**
- **Todas las reparaciones y servicio deben llevarse a cabo por un servicio autorizado a menos que se recomiende lo contrario en esta guía del propietario.** De no hacer esta advertencia puede causar serios daños, fuego, descarga eléctrica o la muerte.
- **Para reducir el riesgo de una descarga eléctrica, no instalar la secadora en espacios mojados.** De no hacer esta advertencia puede causar serios daños, fuego, descarga eléctrica o la muerte.
- **Conectar a un circuito adecuado en capacidad y protegido para evitar la sobrecarga eléctrica.** Un circuito eléctrico inadecuado puede derretirse creando un corto y/o fuego.
- **Remover todo el material de empaque y desecharlo adecuadamente.** De no hacer esta advertencia puede causar serios daños, fuego, descarga eléctrica o la muerte.
- **Colocar la secadora al menos a 18" arriba del suelo en una instalación en la cochera.** De no hacer esta advertencia puede causar serios daños, fuego, descarga eléctrica o la muerte.
- **Mantener alejado de los niños el material de empaque. Puede ser peligroso para los niños.** Hay un riesgo de sofocación.
- **Mantener el área debajo y alrededor de su aparato libre de materiales combustibles como la pelusa, papel, trapos, químicos, etc.** De no hacerlo puede resultar en fuego.
- **No colocar velas, material para fumar u otros inflamables encima del equipo.** Puede resultar un escurrimiento de Cera, humo o fuego.
- **Quitar toda la película de vinilo del equipo.** De no hacerlo se pueden causar daños al producto, humo o fuego.
- **Medios de desconexión con separación de contactos de por lo menos 3 mm significa que los medios de desconexión se deben incorporar en el cableado fijo de acuerdo con las reglas de instalación eléctrica.**

INSTRUCCIONES IMPORTANTES DE SEGURIDAD

LEER TODAS LAS INSTRUCCIONES ANTES DE SU USO

⚠️ ADVERTENCIA

Para su seguridad, debe seguir la información de este manual para disminuir el riesgo de fuego, explosión, descargas eléctricas o para prevenir daños a la propiedad, lesiones a personas o pérdida de la vida.

INSTRUCCIONES DE SEGURIDAD PARA LA INSTALACIÓN

- El aparato no debe ser utilizado por niños o personas con capacidad física, sensorial o mental reducida o con falta de experiencia y conocimiento, a menos que hayan recibido supervisión o instrucción. Se debe supervisar a los niños para que no jueguen con el electrodoméstico.
 - Que el electrodoméstico no se debe instalar detrás de una puerta con llave, una puerta corrediza ni una puerta con una bisagra en el lado opuesto al de la secadora de tambor, de manera tal que la apertura total de la puerta de la secadora esté restringida.
- Ducto de Extracción:**
- Las secadoras de gas deben ser conectadas a un ducto de extracción con descarga al exterior. De no seguir estas instrucciones se puede causar fuego o la muerte.
 - El sistema de ducto de extracción debe descargar en el exterior del edificio. Si no se descarga al exterior, alguna pelusa fina y grandes cantidades de humedad serán expelidas en el área de la lavandería. Una acumulación de pelusa en cualquier área del edificio puede crear un peligro a la salud o fuego.
 - Utilizar solamente ducto rígido o flexible metálico de 4 pulgadas de diámetro. El uso de ductos de plástico u otro material puede causar fuego. Un ducto con agujeros puede causar fuego si se colapsa o se tapa durante el uso o instalación.
 - El ducto de extracción no se suministra con la secadora y se debe conseguir localmente. El tramo final debe tener un dâmpen para prevenir la entrada de aire en sentido contrario cuando la secadora no esté en uso. De no seguir estas instrucciones se puede causar fuego o la muerte.
 - En el caso de las lavadoras con aberturas de ventilación en la base, las instrucciones de instalación deberán precisar que las aberturas no deberán estar obstruidas por una alfombra.
 - El aire de escape no se debe descargar en un conducto que se utiliza para evacuar los gases de los aparatos que queman gas u otros combustibles.
 - El ducto de extracción debe ser de 4" (10.2cm) de diámetro sin obstrucciones. Debe ser lo más corto posible. Asegurarse de limpiar cualquier ducto viejo antes de instalar su nueva secadora. De no seguir estas instrucciones se puede causar fuego o la muerte.
 - No utilizar tornillos para metal u otros sujetadores que se introduzcan al interior del ducto. Pueden atrapar pelusa y reducir la eficiencia del sistema de extracción. Asegurar las uniones con cinta para ducto. Para los detalles completos, seguir las instrucciones de instalación. De no seguir estas instrucciones se puede causar fuego o la muerte.
 - En el gabinete del aparato o en la estructura integrada mantenga las aberturas de ventilación libres de obstrucciones.
 - Se debe proporcionar ventilación adecuada para evitar el reflujo de gases en la habitación proveniente de aparatos que queman otros combustibles, incluyendo los fuegos abiertos. NO seque prendas sin lavar en la secadora.

INSTRUCCIONES IMPORTANTES DE SEGURIDAD

LEER TODAS LAS INSTRUCCIONES ANTES DE SU USO

⚠️ ADVERTENCIA

Para su seguridad, debe seguir la información de este manual para disminuir el riesgo de fuego, explosión, descargas eléctricas o para prevenir daños a la propiedad, lesiones a personas o pérdida de la vida.

INSTRUCCIONES DE SEGURIDAD PARA LA CONEXIÓN ELÉCTRICA

⚠️ ADVERTENCIA

Para reducir el riesgo de fuego o descargas eléctricas o daños a las personas cuando se utilice este aparato, siga las precauciones básicas, incluyendo las siguientes:

- **Bajo ninguna circunstancia corte o remueva la punta de conexión a tierra de la clavija del cable.** Para prevenir daños personales o a la secadora, el cable de conexión eléctrica debe ser conectado a un contacto debidamente aterrizado.
- **Por Seguridad personal, esta secadora debe conectarse a tierra física.** De no hacer esto, puede resultar una descarga eléctrica o lesiones.
- **Referirse a las instrucciones de instalación de este manual para los requerimientos eléctricos específicos de su modelo.** De no seguir estas instrucciones, se puede crear una descarga eléctrica y/ o un peligro de fuego.
- **Esta secadora debe ser conectada a un contacto debidamente aterrizado. Puede resultar una descarga eléctrica si la secadora no está conectada a tierra física. Hacer que un electricista calificado revise el contacto y el circuito para asegurarse que está conectado a tierra.** De no seguir estas instrucciones, se puede crear una descarga eléctrica y/ o un peligro de fuego.
- **La secadora debe ser conectada a un contacto individual que tenga el voltaje que coincida con la placa de la máquina.** Esto provee el mejor desempeño y previene sobrecargar los circuitos, lo que podría causar un peligro de fuego por cables sobrecalentados.
- **Nunca desconectar la secadora jalando el cable. Sujetar la clavija firmemente y jalar para sacarla del contacto.** El cable se puede dañar, resultando en un riesgo de fuego o descarga eléctrica.
- **Reparar o reemplazar inmediatamente el cable que se haya dañado. No utilizar un cable que muestre daños en su longitud o en la punta.** El cable puede derretirse, creando un peligro de descarga eléctrica o fuego.
- **Cuando se instale o se mueva la secadora, tener cuidado de no pinchar, aplastar o dañar el cable de conexión eléctrica.** Esto prevendrá lesiones y daños a la secadora como fuego o descarga eléctrica.
- **Para reducir el riesgo de lesiones personales, practicar todos los procedimientos de seguridad de la industria incluyendo el uso de guantes largos y gafas de seguridad.** De no seguir todas las advertencias de seguridad de este manual, puede resultar en daños a la propiedad, lesiones personales o la muerte.
- La parte final del ciclo de la secadora se produce sin calor (ciclo de enfriamiento) para garantizar que los artículos queden a una temperatura que asegura que los artículos no resultarán dañados.

GUARDAR ESTAS INSTRUCCIONES

INSTRUCCIONES IMPORTANTES DE SEGURIDAD

LEER TODAS LAS INSTRUCCIONES ANTES DE SU USO

⚠PRECAUCIÓN

Estas instrucciones son válidas sólo si el siguiente código de país está en el electrodoméstico. Si este código no está presente en el electrodoméstico es necesario consultar las instrucciones técnicas que proporcionarán la información necesaria relativa a la modificación del electrodoméstico a la condición de uso para el país. Antes de la instalación verifique que las condiciones locales de distribución, la naturaleza del gas y la presión y el ajuste del aparato sean compatibles.

- el método de conexión y las normas de instalación en el país en el cual se va a instalar el electrodoméstico (si existen las normas mencionadas); asimismo se deben estipular las dimensiones de ventilación a los fines de instalación en aquellos países en los cuales no existen normas apropiadas.

⚠ADVERTENCIA

Nunca detenga una secadora antes del final del ciclo de secado a menos que todos los artículos se retiren y se extiendan rápidamente de modo que se disipe el calor.

GUARDAR ESTAS INSTRUCCIONES

CONTENIDO

2 CARACTERÍSTICAS DEL PRODUCTO

3 INSTRUCCIONES IMPORTANTES DE SEGURIDAD

- 4 PRECAUCIONES BÁSICAS DE SEGURIDAD
- 6 INSTRUCCIONES DE CONEXIÓN DE TIERRA FÍSICA
- 6 INSTRUCCIONES DE SEGURIDAD PARA LA INSTALACIÓN
- 8 INSTRUCCIONES DE SEGURIDAD PARA LA CONEXIÓN ELÉCTRICA

11 PRESENTACIÓN DE SU SECADORA

- 11 Especificaciones
- 12 Accesorios
- 12 Funciones del panel de control

15 OPERANDO SU SECADORA

16 MODO PROGRAMACIÓN

- 19 MODO PROGRAMACIÓN - Modo Setup (Ajustes)
- 19 1. Cómo cambiar el precio regular.
- 20 2. Cómo cambiar el precio especial
- 21 3. Cómo entrar a FEA1
- 26 4. Cómo introducir el día del precio especial
- 28 5. Ajuste del tiempo de inicio del precio especial
- 29 6. Ajuste del tiempo para finalizar el precio especial
- 30 7. Tiempo del ciclo de secado de precio regular
- 31 8. Tiempo del ciclo de secado de precio especial
- 32 9. Valor de la moneda 1
- 33 10. Valor de la moneda 2 (Ajuste del precio para completar y pulso moneda e-suds)
- 34 11. Incremento para alcanzar el precio
- 35 12. Tiempo para la función de completado
- 36 13. Volumen de la señal acústica (beep)

- 37 14. Tiempo para mantener el valor de la moneda (Sólo para tipo moneda)
- 38 15. Configuración del tipo de producto - Tipo Moneda/Tarjeta o OPL setup(Ajustes)
- 39 MODO PROGRAMACIÓN - Modo de Prueba
- 39 1. Lqc1
- 40 2. Restablecimiento a valores de fábrica - EEPt
- 41 3. Ajuste del reloj.
- 42 4. Ciclo de cortesía.
- 43 5. Terminación de un ciclo.
- 44 MODO PROGRAMACIÓN - Modo de Datos

46 MANTENIMIENTO

47 INSTRUCCIONES DE INSTALACIÓN DE SECADORA APILABLE

- 47 MODELOS COMPATIBLES PARA APILAR
- 47 EL KIT DESLIZANTE
- 47 KIT PARA APILAR
- 48 Apilar la máquina
- 48 Instalación del soporte de apilamiento

49 MODO ERRORES

49 RECUPERACIÓN DESPUÉS DE INTERRUPCIÓN ELÉCTRICA

49 AJUSTES DE FÁBRICA

PRESENTACIÓN DE SU SECADORA

Especificaciones

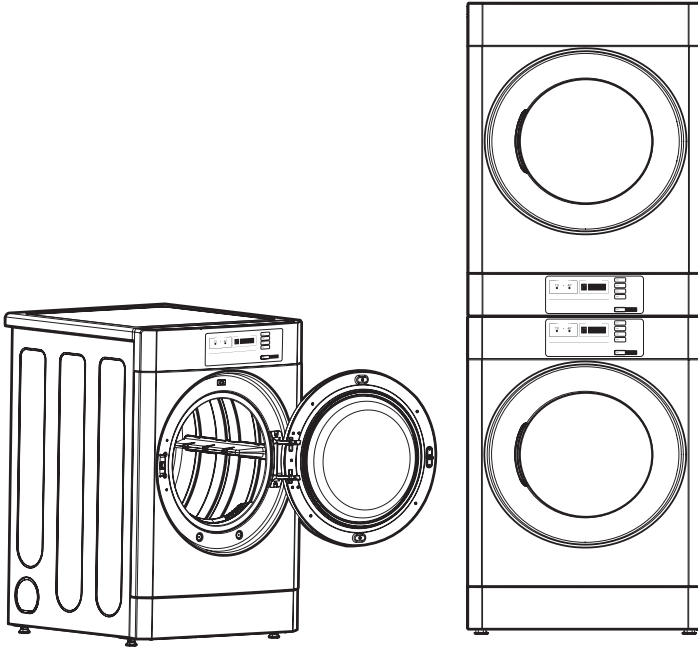

- Tipo : Secadora Eléctrica
- Voltaje : Por favor verifique las características eléctricas en la placa de datos de su producto
- Dimensiones : 686mm(W) x 764mm(D) x 983mm(H)
- Dimensiones Secadoras Apiladas : 686mm(W) x 764mm(D) x 1954mm(H)
- Capacidad máxima de la secadora eléctrica : 10kg
- Peso : 59.4 kg
- Especificaciones sujetas a cambio por el fabricante.

! NOTA

Especificaciones sujetas a cambio por el fabricante.

Accesorios



Hoja de OPL
(sólo para el tipo OPL)

Funciones del panel de control

■ Tipo tarjeta

- Lado a lado(RV1329CD4P)
- Apilable Superior(RV1329CD7P)
- Apilable Inferior(RV1329CD1P)

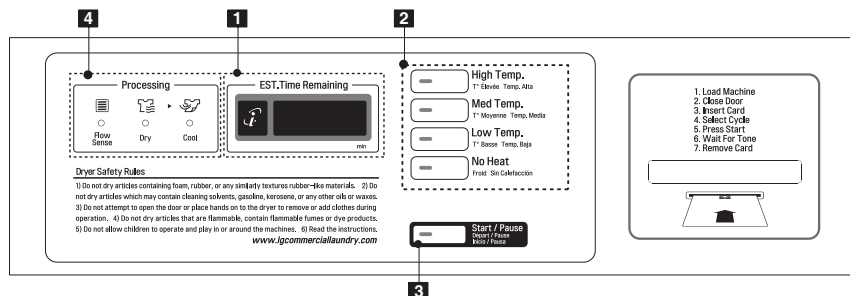

■ Tipo OPL

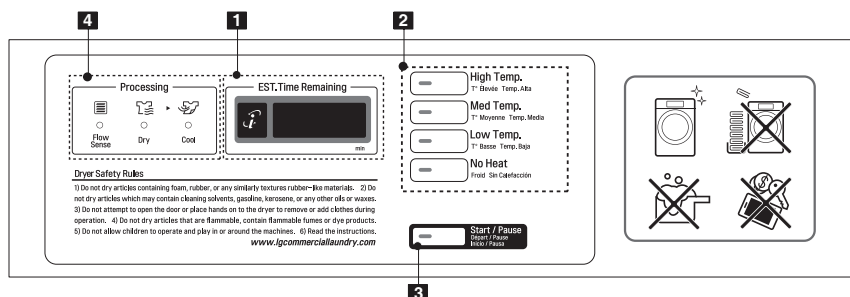

1. DISPLAY

2. Selección de ciclos

3. Botón de inicio / pausa

4. Indicadores de proceso

Funciones del panel de control

■ Tipo Moneda

- Lado a lado (RV1329CN4P)

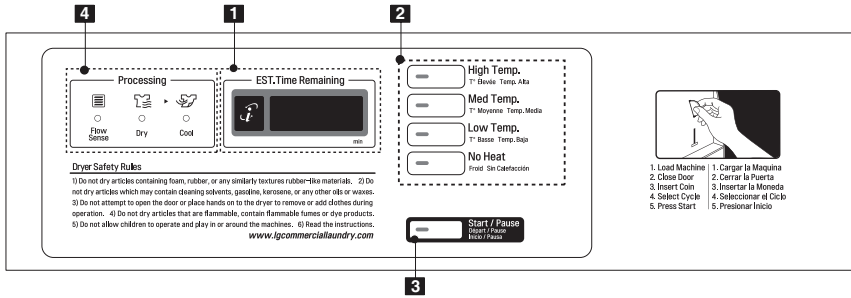

- Apilable Superior (RV1329CN7P)

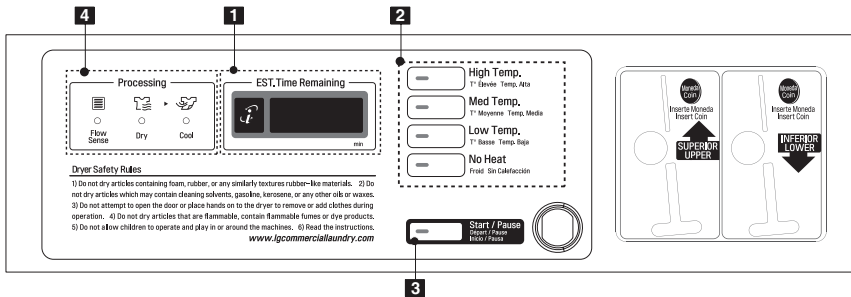

- Apilable Inferior (RV1329CN1P)

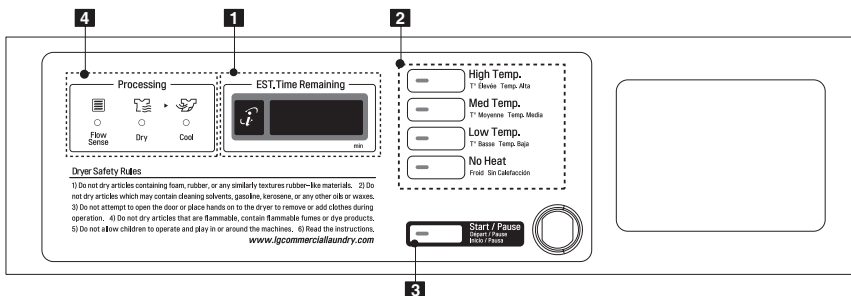

1. DISPLAY

2. Selección de ciclos

3. Botón de inicio / pausa

4. Indicadores de proceso

Indicadores de proceso

Display

Selección de ciclos

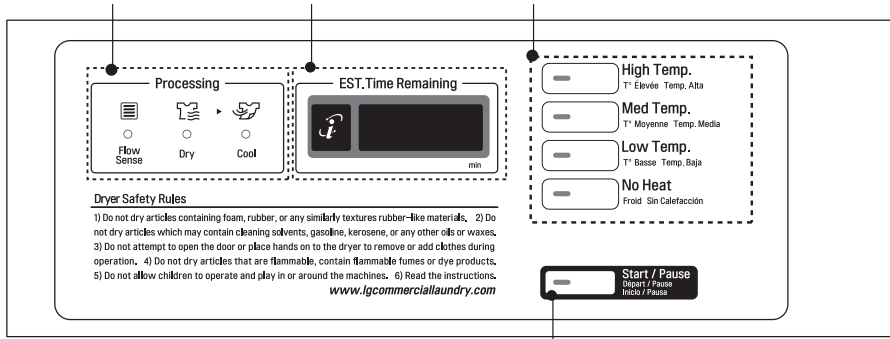

Botón de inicio / pausa

Display

El display muestra el precio, el tiempo remanente y las opciones de programación. También se muestran los códigos de error.



Selección de ciclos

Presionar el botón del ciclo para seleccionar el ciclo deseado basándose en el tipo de ropa y su condición.

Temp. Alta (High Temp.)

Utilizar este ciclo para tener Calor Alto para prendas pesadas como mezcilllas, panas o ropa de trabajo (Calor alto).

Temp. Media (Med Temp.)

Utilizado para secar telas firmes como Temp. Media (Med Temp.) de trabajo (Calor medio).

Temp. Baja (Low Temp.)

Utilizado para secar telas sintéticas, tejido de punto y ropa que no se plancha.

Sin Calefacción (No Heat)



Para artículos que no requieren calor para el secado como plásticos o hule.

Botón de inicio / pausa

El indicador Inicio (Start) parpadea cuando se ha completado el precio y se ha seleccionado el ciclo o la máquina está en pausa.

El indicador Inicio (Start) parpadea cuando una tarjeta es insertada para agregar tiempo al ciclo actual. Si pulsa el botón de inicio / pausa mientras la secadora está funcionando, la máquina se detiene.

Indicadores de proceso

LED	Description
	El LED parpadea cuando el conducto está bloqueada por pelusas. Verifique y limpie el conducto.
	LED parpadea cuando el ciclo de secado está en operación.
	LED parpadea cuando el ciclo de enfriamiento está en operación.

OPERANDO SU SECADORA

1. Modo listo

- 1) Tipo Tarjeta / Moneda
 - Los leds indicadores de los ciclos se encienden parpadeando al mismo tiempo, cuando el precio de los ciclos son iguales.
- 2) Tipo OPL
 - Los leds indicadores se encienden al mismo tiempo, y aparece la palabra "PUSH"

2. Insertar tarjeta/moneda/Muestra (opción no para el tipo OPL)

- Insertar una tarjeta que tenga el suficiente crédito. El crédito de la tarjeta debe ser mayor que el precio programado del ciclo seleccionado.

! NOTA

Cuando el crédito de la tarjeta no es suficiente, la máquina muestra el saldo de la tarjeta 5 segundos y luego muestra  repetidamente.

- Introducir la cantidad suficiente hasta completar el precio programado para el ciclo seleccionado.

! NOTA

La máquina no arrancará hasta que se hayan insertado las monedas suficientes.

3. Seleccionar el ciclo

Presionar el botón deseado y presionar el botón de inicio. El display mostrará el tiempo remanente e inicia el ciclo seleccionado.

! NOTA

Los últimos 2 minutos del tiempo remanente siempre son para el ciclo de enfriamiento.

4. Completado (Para agregar tiempo)

- Después de insertar una tarjeta de débito, el tiempo de operación puede ser incrementado a 10 minutos/10p (defecto), cuando sea presionado el botón de Inicio (Start) o el del ciclo seleccionado. (La tarjeta debe tener suficiente crédito para poder incrementar el tiempo.)
- El tiempo de operación puede ser incrementado a 10 minutos/10p (defecto) agregando más monedas.

! NOTA

El dueño puede controlar el tiempo adicional y la cantidad de dinero (precio para completar).

Cuando ya está en Enfriamiento, si se agrega más tiempo, se regresa al ciclo de Secado. El tiempo puede ser agregado hasta 99 minutos.

5. Cambio de programa

- No se puede cambiar de programa mientras la máquina esté en funcionamiento.
- Pero si la puerta se abre, la máquina se detiene temporalmente y el ciclo puede ser cambiado.
- Presione el botón de pausa, entonces puede cambiar el ciclo.

6. Fin del Ciclo

- Después del ciclo de Enfriamiento, la máquina se detiene y el display indica "End" (fin). Si se presiona cualquier tecla o se abre la puerta, la secadora regresa al modo de lista.

MODO PROGRAMACIÓN

1. Modo Programación

Usted puede cambiar información de la máquina o cambiar un ajuste en "Ajuste de Programa", "Contadores" "Diagnóstico". Hay dos métodos para entrar al modo de programación.

2. Modo Programación por botón

■ Cómo entrar al "Modo Programación"

Solamente se puede entrar al modo de programación con la máquina parada.

- Tipo Tarjeta

- 1) Insertar la tarjeta de servicio.
- 2) El display mostrará **8888**.

- Tipo Moneda

- 1) Quitar la tapa del tragamonedas.
- 2) Sacar el tragamonedas.
- 3) Encienda el interruptor de la parte posterior de la caja del tragamonedas.
- 4) El display mostrará **8888**.

- Tipo OPL / Moneda / Tarjeta

- 1) Oprima al mismo tiempo los botones Temp. Alta (High Temp.) Y Temp. Baja (Low Temp.)
- 2) Oprima 3 veces el botón Temp. Media (Med Temp.)
- 3) Oprima el botón de Inicio (Start)
- 4) En la pantalla aparecerá **8888**.

■ Cómo utilizar el botón

Puede cambiar el precio de secado, el tiempo del ciclo, los parámetros del ciclo, etc.

Botón	Descripción
High Temp. (Temp. Alta)	Mover a un nivel superior
Med Temp. (Temp. Media)	Mover en el mismo nivel (+)
Low Temp. (Temp. Baja)	Mover en el mismo nivel (-)
No Heat (Sin Calefacción)	-
Start (Inicio)	Aceptar la selección

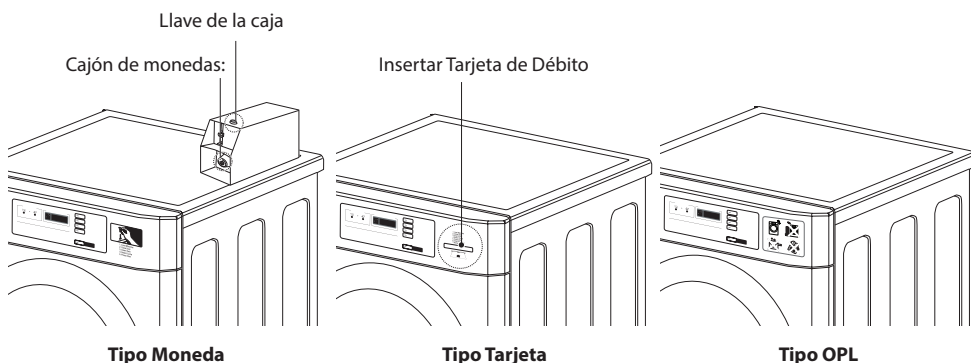

! NOTA

- Si conecta la máquina sin colocar el tragamonedas por primera vez, el display muestra **8888**.
- Cuando la máquina sale de fábrica, está preparada para tragamonedas. Puede cambiar el tipo (Tarjeta/Monedas) con un botón. (Para mayor información referirse al modo de AJUSTE, modo **FEED / PATER**.)
- La máquina mostrará "PUSH" para las tipo OPL.

Tipo Tarjeta / Moneda

■ El diagrama de flujo muestra cómo controlar el modo de programación.

■ Antes de programar, revise la estructura del modo de programación.

1. Encender el interruptor o insertar la tarjeta de servicio para entrar al modo de ajustes.
2. Presionar el botón **Temp. Alta (High Temp.)** para moverse a un nivel superior.
3. Presionar **Temp. Media (Med Temp.) (+)** o **Temp. Baja (Low Temp.) (-)** si quiere mantenerse en el mismo nivel.
4. Presionar el botón **Inicio (Start)** para entrar a los detalles del Ajuste, Diagnóstico, Pruebas.

SE UP Es para ajustar el valor del precio, del tiempo, tipo de venta, etc.

EE SE Es para la línea de prueba, restablecer, ciclo libre y terminación de un ciclo.

EE EE Es para coleccionar datos del uso del equipo.

■ Estructura de modo Programación

SE UP		EE SE		EE EE		
SPPr	SPdC	L9C1	L9C2	SPPr	ACrC	1EAd
88:88	88:88	L9C2	L1FE	88:88	88:88	1EUC
88:88	88:88	L1FE	EEPE	88:88	88:88	1EAC
88:88	88:88	EEPE	E13E	88:88	88:88	1EEL
SPPr	88:88	E13E	COUr	88:88	88:88	ACEL
88:88	C61	COUr	H1LL	1EPr	ACrE	1EUE
88:88	C62	H1LL	DVCE	88:88	ACUC	ACrC
88:88	P1Pd	DVCE	PA55	88:88	ACFC	88:88
88:88	E6PE	PA55	88:88	88:88	ACrE	E6Pr
88:88	88:88	88:88		88:88	88:88	88:88
FEA1	6EEP			1EUF	88:88	ACd
FEA2	rEPr			1EUC	1EPr	1EEd
SPPd	88:88			1EFC	1EEd	ACEd
SPbE	88:88					
SPeE	E4PE					
SPdC	88:88					

! NOTA

- No utilizar **EE EE**, **EE EE**.
- Solamente se usan para inspeccionar la máquina.

MODO PROGRAMACIÓN - Modo Setup (Ajustes)

Modo Setup (Ajustes): El display indica:

■ Puede cambiar el precio, el tiempo del ciclo, los parámetros del ciclo, etc.

■ Para Entrar al modo de Setup (Ajustes):

- Tipo Moneda - Encienda el interruptor correspondiente.
- Tipo Tarjeta - Inserte la tarjeta de servicio.
- Tipo apilable - Quitar el panel de control y encender el interruptor correspondiente.
- En las tipo OPL – Oprima al mismo tiempo los botones de Temp. Alta (High Temp.) y Temp. Baja (Low Temp.) y oprima tres veces el botón de Temp. Media (Med. Temp.)
- El display indicará:









1. Cómo cambiar el precio regular.

Al inicio del Setup Verá LqC1 en el display	BOTÓN	DISPLAY
	Presionar el botón Temp. Alta (High Temp.) .	
	Presionar Temp. Media (Med Temp.) o Temp. Baja (Low Temp.) hasta que aparezca en el display.	
	Presionar el botón Inicio (Start) .	
	Presionar el botón Inicio (Start) . Se muestra el precio regular anterior.	
	Presionar Temp. Media (Med Temp.) (+) o Temp. Baja (Low Temp.) (-) para modificar el precio. (El precio puede ajustarse de 0 a 9.90 en incrementos de 0.1)	
	Presionar el botón Inicio (Start) . La máquina acepta el precio y avanza al siguiente proceso automáticamente.	
	<ol style="list-style-type: none"> 1. Continuar ajustando el siguiente parámetro, o 2. Detener la programación y regresar al modo de operación. <ul style="list-style-type: none"> • Tipo Moneda - Apagar el interruptor. • Tipo Tarjeta - Sacar la tarjeta de servicio. • Tipo Apilable - 1. Panel de control abierto. 2. Apagar el interruptor. • OPL / tipo de moneda - Presione "Alta Temperatura" dos veces. 	

NOTA

- rgCP (Precio regular en frio) no está disponible en la secadora.
- rgrP (Precio regular cálido) no está disponible en la secadora.
- rgHP (Precio regular caliente) no está disponible en la secadora.





2. Cómo cambiar el precio especial

Al inicio del Setup Verá LqC1 en el display	BOTÓN	DISPLAY
	Presionar el botón Temp. Alta (High Temp.) .	
	Presionar Temp. Media (Med Temp.) o Temp. Baja (Low Temp.) hasta que aparezca 58.88 en el display.	
	Presionar el botón Inicio (Start) .	
	Presionar Temp. Media (Med Temp.) o Temp. Baja (Low Temp.) hasta que aparezca 58.88 en el display.	
	Presionar el botón Inicio (Start) . Se muestra el precio anterior del especial.	
	Presionar Temp. Media (Med Temp.) (+) o Temp. Baja (Low Temp.) (-) para modificar el precio del especial. (El precio puede ajustarse de 0 a 9.90 en incrementos de 0.1)	
	Presionar el botón Inicio (Start) . La máquina acepta el precio y avanza al siguiente proceso automáticamente.	
	<ol style="list-style-type: none"> 1. Continuar ajustando el siguiente parámetro, o 2. Detener la programación y regresar al modo de operación. <ul style="list-style-type: none"> • Tipo Moneda - Apagar el interruptor • Tipo Tarjeta - Sacar la tarjeta de servicio • Tipo Apilable - 1. Panel de control abierto. 2. Apagar el interruptor • OPL / tipo de moneda - Presione "Alta Temperatura" dos veces. 	

!NOTA

- SPCP (Precio especial en frío) no está disponible en la secadora.
- SPPr (Precio especial cálido) no está disponible en la secadora.
- SPHP (Precio especial caliente) no está disponible en la secadora.
- SCPA (agregue el precio del super ciclo) no está disponible en la secadora.
- SPCT (agregue el tipo de lavado súper) no está disponible en la secadora.

3. Cómo entrar a **FEA1**

Al inicio del Setup Verá LqC1 en el display	BOTÓN	DISPLAY
	Presionar el botón Temp. Alta (High Temp.) .	
	Presionar Temp. Media (Med Temp.) o Temp. Baja (Low Temp.) hasta que aparezca SEUE en el display.	
	Presionar el botón Inicio (Start) .	
	Presionar Temp. Media (Med Temp.) o Temp. Baja (Low Temp.) hasta que aparezca FEA1 en el display.	

ESPAÑOL



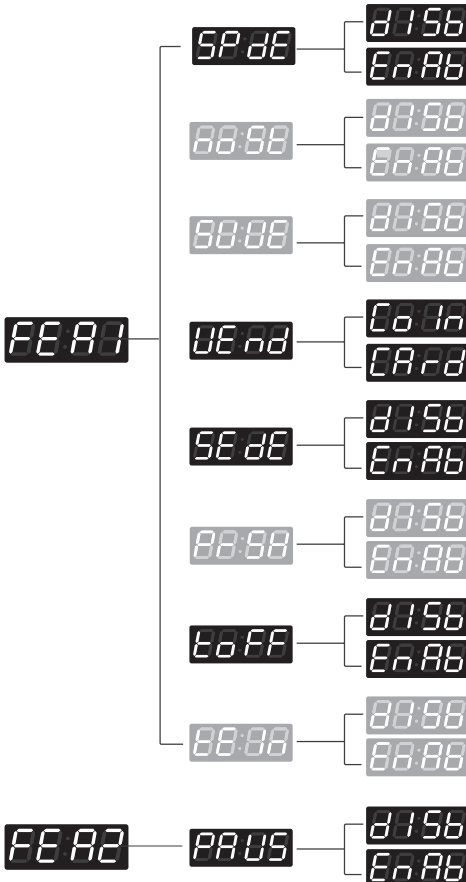





■ Structure of **FEA1**



■ Contenido **FEA1**

- SPDE** • Aplica o no días de precio especial.
- 88:88** • Deshabilitado
- 88:88** • Aplicación o no del super lavado.
- UEAD** • Seleccionar tipo de venta.
- SEDE** • Aplicación o no del sensor de secado. (Sólo para secadora).
- PAUS** • Aplicación o no de prelavado.
- 88:88** • Completado o no (para agregar tiempo). (Sólo para secadora)
- d15b** • Deshabilitado
- EnAb** • Habilitado











3-1. Selección del día de precio especial

Al inicio del Setup Verá LqC1 en el display	BOTÓN	DISPLAY
	Presionar el botón Temp. Alta (High Temp.) .	
	Presionar Temp. Media (Med Temp.) o Temp. Baja (Low Temp.) hasta que aparezca 58:00 en el display.	
	Presionar el botón Inicio (Start) .	
	Presionar Temp. Media (Med Temp.) o Temp. Baja (Low Temp.) hasta que aparezca 88:88 en el display.	
	Presionar el botón Inicio (Start) . Se muestra 58:88 .	
	Presionar el botón Inicio (Start) . Presionar Temp. Media (Med Temp.) o Temp. Baja (Low Temp.) y seleccionar 88:58 o 88:88 . 88:58 Deshabilitado 88:88 Habilitado	Y se mostrará cualquiera de estas dos indicaciones:  
	Presionar el botón Inicio (Start) . La máquina acepta el cambio y avanza al siguiente proceso automáticamente.	
1. Continuar ajustando el siguiente parámetro, o 2. Detener la programación y regresar al modo de operación. <ul style="list-style-type: none"> • Tipo Moneda - Apagar el interruptor • Tipo Tarjeta - Sacar la tarjeta de servicio • Tipo Apilable - 1. Panel de control abierto. 2. Apagar el interruptor • OPL / tipo de moneda - Presione "Alta Temperatura" dos veces. 		

! NOTA

- CLEE (habilite o no quitar el depósito) no está disponible en la secadora.
- SUUE (aplicación o no del super lavado) no está disponible en la secadora.















3-2. Selección del tipo de control - Tarjeta o Moneda

Al inicio del Setup Verá LqC1 en el display	BOTÓN	DISPLAY
	Presionar el botón Temp. Alta (High Temp.) .	
	Presionar Temp. Media (Med Temp.) o Temp. Baja (Low Temp.) hasta que aparezca SEUE en el display.	
	Presionar el botón Inicio (Start) .	
	Presionar Temp. Media (Med Temp.) o Temp. Baja (Low Temp.) hasta que aparezca FEER en el display.	
	Presionar el botón Inicio (Start) . Se muestra SPUE .	
	Presionar Temp. Media (Med Temp.) o Temp. Baja (Low Temp.) hasta que aparezca UEER en el display.	
	Presionar el botón Inicio (Start) . Presionar Temp. Media (Med Temp.) o Temp. Baja (Low Temp.) y seleccionar CEEA o CEEB .  Moneda  Tarjeta	Y se mostrará cualquiera de estas dos indicaciones:  
Presionar el botón Inicio (Start) . La máquina acepta el cambio y avanza al siguiente proceso automáticamente.		



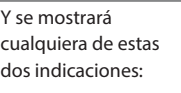







!NOTA

- SEdE (Aplicación o no del sensor de secado) no está disponible en la secadora.
- PrSH (Aplicación o no del prelavado) no está disponible en la secadora.





3-3. Selección de la función de Completado (para agregar tiempo)

Al inicio del Setup Verá LqC1 en el display	BOTÓN	DISPLAY
	Presionar el botón Temp. Alta (High Temp.) .	
	Presionar Temp. Media (Med Temp.) o Temp. Baja (Low Temp.) hasta que aparezca  en el display.	
	Presionar el botón Inicio (Start) .	
	Presionar Temp. Media (Med Temp.) o Temp. Baja (Low Temp.) hasta que aparezca  en el display.	
	Presionar el botón Inicio (Start) . Se muestra  .	
	Presionar Temp. Media (Med Temp.) o Temp. Baja (Low Temp.) hasta que aparezca  en el display.	
	Presionar el botón Inicio (Start) . Presionar Temp. Media (Med Temp.) o Temp. Baja (Low Temp.) y seleccionar  o  .	Y se mostrará cualquiera de estas dos indicaciones:  
	Presionar el botón Inicio (Start) . La máquina acepta el cambio y avanza al siguiente proceso automáticamente.	
1. Continuar ajustando el siguiente parámetro, o 2. Detener la programación y regresar al modo de operación. <ul style="list-style-type: none"> • Tipo Moneda - Apagar el interruptor • Tipo Tarjeta - Sacar la tarjeta de servicio • Tipo Apilable - 1. Panel de control abierto. 2. Apagar el interruptor • OPL / tipo de moneda - Presione "Alta Temperatura" dos veces. 		

3-3. Selección de la función de Completado (para agregar tiempo)

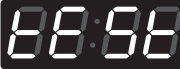
Al inicio del Setup Verá LqC1 en el display	BOTÓN	DISPLAY
	Presionar el botón Temp. Alta (High Temp.) .	
	Presionar Temp. Media (Med Temp.) o Temp. Baja (Low Temp.) hasta que aparezca 58:00 en el display.	
	Presionar el botón Inicio (Start) .	
	Presionar Temp. Media (Med Temp.) o Temp. Baja (Low Temp.) hasta que aparezca 88:88 en el display.	
	Presionar el botón Inicio (Start) . Se muestra 58:88 .	
	Presionar Temp. Media (Med Temp.) o Temp. Baja (Low Temp.) hasta que aparezca 58:88 en el display.	
	Presionar el botón Inicio (Start) . Presionar Temp. Media (Med Temp.) o Temp. Baja (Low Temp.) y seleccionar 8156 o 6886 . 8156 Deshabilitado 6886 Habilitado	Y se mostrará cualquiera de estas dos indicaciones:  
	Presionar el botón Inicio (Start) . La máquina acepta el cambio y avanza al siguiente proceso automáticamente.	
1. Continuar ajustando el siguiente parámetro, o 2. Detener la programación y regresar al modo de operación. <ul style="list-style-type: none"> • Tipo Moneda - Apagar el interruptor • Tipo Tarjeta - Sacar la tarjeta de servicio • Tipo Apilable - 1. Panel de control abierto. 2. Apagar el interruptor • OPL / tipo de moneda - Presione "Alta Temperatura" dos veces. 		















4. Cómo introducir el día del precio especial

Al inicio del Setup Verá LqC1 en el display	BOTÓN	DISPLAY
	Presionar el botón Temp. Alta (High Temp.) .	
	Presionar Temp. Media (Med Temp.) o Temp. Baja (Low Temp.) hasta que aparezca 58:88 en el display.	
	Presionar el botón Inicio (Start) .	
	Presionar Temp. Media (Med Temp.) o Temp. Baja (Low Temp.) hasta que aparezca 58:88 en el display.	
	Presionar el botón Inicio (Start) . Se muestra 85:88 .	

■ Estructura de **58:88**









4-1. Cómo cambiar a Domingo

Al inicio del Setup Verá LqC1 en el display	BOTÓN	DISPLAY
	Presionar el botón Temp. Alta (High Temp.) .	
	Presionar Temp. Media (Med Temp.) o Temp. Baja (Low Temp.) hasta que aparezca  en el display.	
	Presionar el botón Inicio (Start) .	
	Presionar Temp. Media (Med Temp.) o Temp. Baja (Low Temp.) hasta que aparezca  en el display.	
	Presionar el botón Inicio (Start) . Se muestra  .	
	Presionar el botón Inicio (Start) . Presionar Temp. Media (Med Temp.) o Temp. Baja (Low Temp.) y seleccionar  o  .	Y se mostrará cualquiera de estas dos indicaciones:  
	Presionar el botón Inicio (Start) . La máquina acepta el cambio y avanza al siguiente proceso automáticamente.	
1. Continuar ajustando el siguiente parámetro, o 2. Detener la programación y regresar al modo de operación. <ul style="list-style-type: none"> • Tipo Moneda - Apagar el interruptor • Tipo Tarjeta - Sacar la tarjeta de servicio • Tipo Apilable - 1. Panel de control abierto. 2. Apagar el interruptor • OPL / tipo de moneda - Presione "Alta Temperatura" dos veces. 		







NOTA

Como se explica en la página previa, se pueden seleccionar otros días siguiendo el mismo método.

5. Ajuste del tiempo de inicio del precio especial

Al inicio del Setup Verá LqC1 en el display	BOTÓN	DISPLAY
	Presionar el botón Temp. Alta (High Temp.) .	
	Presionar Temp. Media (Med Temp.) o Temp. Baja (Low Temp.) hasta que aparezca 98:00 en el display.	
	Presionar el botón Inicio (Start) .	
	Presionar Temp. Media (Med Temp.) o Temp. Baja (Low Temp.) hasta que aparezca 98:00 en el display.	
	Presionar el botón Inicio (Start) . Se muestra el tiempo de inicio del precio especial.	
	Presionar Temp. Media (Med Temp.) (+) o Temp. Baja (Low Temp.) (-) para seleccionar el tiempo entre 0 y 23 .	
	Presionar el botón Inicio (Start) . La máquina acepta el cambio y avanza al siguiente proceso automáticamente.	
	1. Continuar ajustando el siguiente parámetro, o 2. Detener la programación y regresar al modo de operación. <ul style="list-style-type: none"> • Tipo Moneda - Apagar el interruptor • Tipo Tarjeta - Sacar la tarjeta de servicio • Tipo Apilable - 1. Panel de control abierto. 2. Apagar el interruptor • OPL / tipo de moneda - Presione "Alta Temperatura" dos veces. 	

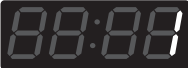







6. Ajuste del tiempo para finalizar el precio especial

Al inicio del Setup Verá LqC1 en el display	BOTÓN	Display
	Presionar el botón Temp. Alta (High Temp.) .	
	Presionar Temp. Media (Med Temp.) o Temp. Baja (Low Temp.) hasta que aparezca 58:88 en el display.	
	Presionar el botón Inicio (Start) .	
	Presionar Temp. Media (Med Temp.) o Temp. Baja (Low Temp.) hasta que aparezca 58:88 en el display.	
	Presionar el botón Inicio (Start) . Se muestra el tiempo de finalización del precio especial.	
	Presionar Temp. Media (Med Temp.) (+) o Temp. Baja (Low Temp.) (-) para seleccionar el tiempo entre 1 y 24.	
	Presionar el botón Inicio (Start) . La máquina acepta el cambio y avanza al siguiente proceso automáticamente.	
	1. Continuar ajustando el siguiente parámetro, o 2. Detener la programación y regresar al modo de operación. <ul style="list-style-type: none"> • Tipo Moneda - Apagar el interruptor • Tipo Tarjeta - Sacar la tarjeta de servicio • Tipo Apilable - 1. Panel de control abierto. 2. Apagar el interruptor • OPL / tipo de moneda - Presione "Alta Temperatura" dos veces. 	







! NOTA

Quando se ajusta un periodo de precio especial, el tiempo de finalización debe ser más tarde que el de inicio.

7. Tiempo del ciclo de secado de precio regular

Al inicio del Setup Verá LqC1 en el display	BOTÓN	DISPLAY
	Presionar el botón Temp. Alta (High Temp.) .	
	Presionar Temp. Media (Med Temp.) o Temp. Baja (Low Temp.) hasta que aparezca  en el display.	
	Presionar el botón Inicio (Start) .	
	Presionar Temp. Media (Med Temp.) o Temp. Baja (Low Temp.) hasta que aparezca  en el display.	
	Presionar el botón Inicio (Start) . Se muestra el tiempo previo del ciclo de secado de precio regular.	
	Presionar Temp. Media (Med Temp.) (+) o Temp. Baja (Low Temp.) (-) para seleccionar el tiempo entre 10 y 99 .	
	Presionar el botón Inicio (Start) . La máquina acepta el cambio y avanza al siguiente proceso automáticamente.	
	<ol style="list-style-type: none"> 1. Continuar ajustando el siguiente parámetro, o 2. Detener la programación y regresar al modo de operación. <ul style="list-style-type: none"> • Tipo Moneda - Apagar el interruptor • Tipo Tarjeta - Sacar la tarjeta de servicio • Tipo Apilable - 1. Panel de control abierto. 2. Apagar el interruptor • OPL / tipo de moneda - Presione "Alta Temperatura" dos veces. 	









8. Tiempo del ciclo de secado de precio especial

Al inicio del Setup Verá LqC1 en el display	BOTÓN	DISPLAY
	Presionar el botón Temp. Alta (High Temp.) .	
	Presionar Temp. Media (Med Temp.) o Temp. Baja (Low Temp.) hasta que aparezca 58:88 en el display.	
	Presionar el botón Inicio (Start) .	
	Presionar Temp. Media (Med Temp.) o Temp. Baja (Low Temp.) hasta que aparezca 58:88 en el display.	
	Presionar el botón Inicio (Start) . Se muestra el tiempo previo del ciclo de secado de precio especial.	
	Presionar Temp. Media (Med Temp.) (+) o Temp. Baja (Low Temp.) (-) para seleccionar el tiempo entre 10 y 99 .	
	Presionar el botón Inicio (Start) . La máquina acepta el cambio y avanza al siguiente proceso automáticamente.	
	<ol style="list-style-type: none"> Continuar ajustando el siguiente parámetro, o Detener la programación y regresar al modo de operación. <ul style="list-style-type: none"> Tipo Moneda - Apagar el interruptor Tipo Tarjeta - Sacar la tarjeta de servicio Tipo Apilable - 1. Panel de control abierto. 2. Apagar el interruptor OPL / tipo de moneda - Presione "Alta Temperatura" dos veces. 	









! NOTA

- CCCC (tiempo de lavado) no está disponible en la secadora.
- nrPC (número de enjuagues por ciclo) no está disponible en la secadora.
- rt (ajuste del tiempo de enjuague) no está disponible en la secadora.
- tSSd (velocidad máxima de centrifugado) no está disponible en la secadora.

9. Valor de la moneda 1

Al inicio del Setup Verá LqC1 en el display	BOTÓN	DISPLAY
	Presionar el botón Temp. Alta (High Temp.) .	
	Presionar Temp. Media (Med Temp.) o Temp. Baja (Low Temp.) hasta que aparezca  en el display.	
	Presionar el botón Inicio (Start) .	
	Presionar Temp. Media (Med Temp.) o Temp. Baja (Low Temp.) hasta que aparezca  en el display.	
	Presionar el botón Inicio (Start) . Se muestra el valor previo de la moneda 1.	
	Presionar Temp. Media (Med Temp.) (+) o Temp. Baja (Low Temp.) (-) para seleccionar el valor de la moneda 1. (El precio puede ajustarse de 0 a 9.90 en incrementos de 0.1)	
	Presionar el botón Inicio (Start) . La máquina acepta el cambio y avanza al siguiente proceso automáticamente.	
<ol style="list-style-type: none"> 1. Continuar ajustando el siguiente parámetro, o 2. Detener la programación y regresar al modo de operación. <ul style="list-style-type: none"> • Tipo Moneda - Apagar el interruptor • Tipo Tarjeta - Sacar la tarjeta de servicio • Tipo Apilable - 1. Panel de control abierto. <ol style="list-style-type: none"> 2. Apagar el interruptor • OPL / tipo de moneda - Presione "Alta Temperatura" dos veces. 		

10. Valor de la moneda 2 (Ajuste del precio para completar y pulso moneda e-suds)









Al inicio del Setup Verá LqC1 en el display	BOTÓN	DISPLAY
	Presionar el botón Temp. Alta (High Temp.) .	
	Presionar Temp. Media (Med Temp.) o Temp. Baja (Low Temp.) hasta que aparezca  en el display.	
	Presionar el botón Inicio (Start) .	
	Presionar Temp. Media (Med Temp.) o Temp. Baja (Low Temp.) hasta que aparezca  en el display.	
	Presionar el botón Inicio (Start) . Se muestra el valor previo de la moneda 2.	
	Presionar Temp. Media (Med Temp.) (+) o Temp. Baja (Low Temp.) (-) para seleccionar el valor de la moneda 2. (El precio puede ajustarse de 0 a 9.90 en incrementos de 0.1)	
	Presionar el botón Inicio (Start) . La máquina acepta el cambio y avanza al siguiente proceso automáticamente.	
	<ol style="list-style-type: none"> Continuar ajustando el siguiente parámetro, o Detener la programación y regresar al modo de operación. <ul style="list-style-type: none"> Tipo Moneda - Apagar el interruptor Tipo Tarjeta - Sacar la tarjeta de servicio Tipo Apilable - 1. Panel de control abierto. 2. Apagar el interruptor OPL / tipo de moneda - Presione "Alta Temperatura" dos veces. 	

! NOTA

- Tipo Moneda: El valor de la moneda 2 tiene la misma función que el ajuste para el pulso de moneda de e-Suds.
- Tipo Tarjeta: El valor de la moneda 2 tiene la misma función que el precio para completar.
(Tal como se cambia el valor de la moneda 2, se puede cambiar el precio para completar y pulso moneda e-Suds.)

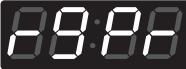
11. Incremento para alcanzar el precio









Esto representa el incremento en centavos para alcanzar el precio cuando se usa tarjeta de débito.

Al inicio del Setup Verá LqC1 en el display	BOTÓN	DISPLAY
	Presionar el botón Temp. Alta (High Temp.) .	
	Presionar Temp. Media (Med Temp.) o Temp. Baja (Low Temp.) hasta que aparezca  en el display.	
	Presionar el botón Inicio (Start) .	
	Presionar Temp. Media (Med Temp.) o Temp. Baja (Low Temp.) hasta que aparezca  en el display.	
	Presionar el botón Inicio (Start) . Se muestra el valor del incremento en centavos.	
	Presionar Temp. Media (Med Temp.) (+) o Temp. Baja (Low Temp.) (-) para seleccionar el valor de PIPo. (0 - 4)	
	Presionar el botón Inicio (Start) . La máquina acepta el cambio y avanza al siguiente proceso automáticamente.	
	<ol style="list-style-type: none"> Continuar ajustando el siguiente parámetro, o Detener la programación y regresar al modo de operación. <ul style="list-style-type: none"> Tipo Moneda - Apagar el interruptor Tipo Tarjeta - Sacar la tarjeta de servicio Tipo Apilable - 1. Panel de control abierto. 2. Apagar el interruptor OPL / tipo de moneda - Presione "Alta Temperatura" dos veces. 	







! NOTA

- El incremento para alcanzar el precio sólo está disponible el control tipo tarjeta.
(No afecta el ajuste de precio el el tipo de control de moneda.)







12. Tiempo para la función de completado

Al inicio del Setup Verá LqC1 en el display	BOTÓN	DISPLAY
	Presionar el botón Temp. Alta (High Temp.) .	
	Presionar Temp. Media (Med Temp.) o Temp. Baja (Low Temp.) hasta que aparezca  en el display.	
	Presionar el botón Inicio (Start) .	
	Presionar Temp. Media (Med Temp.) o Temp. Baja (Low Temp.) hasta que aparezca  en el display.	
	Presionar el botón Inicio (Start) . Se muestra el valor previo del tiempo de la función de completado.	
	Presionar Temp. Media (Med Temp.) (+) o Temp. Baja (Low Temp.) (-) para seleccionar el tiempo entre 1 y 30.	
	Presionar el botón Inicio (Start) . La máquina acepta el cambio y avanza al siguiente proceso automáticamente.	
	1. Continuar ajustando el siguiente parámetro, o 2. Detener la programación y regresar al modo de operación. <ul style="list-style-type: none"> • Tipo Moneda - Apagar el interruptor • Tipo Tarjeta - Sacar la tarjeta de servicio • Tipo Apilable - 1. Panel de control abierto. 2. Apagar el interruptor • OPL / tipo de moneda - Presione "Alta Temperatura" dos veces. 	





13. Volumen de la señal acústica (beep)

Al inicio del Setup Verá LqC1 en el display	BOTÓN	DISPLAY
	Presionar el botón Temp. Alta (High Temp.) .	
	Presionar Temp. Media (Med Temp.) o Temp. Baja (Low Temp.) hasta que aparezca 88:88 en el display.	
	Presionar el botón Inicio (Start) .	
	Presionar Temp. Media (Med Temp.) o Temp. Baja (Low Temp.) hasta que aparezca 88:88 en el display.	
	Presionar el botón Inicio (Start) . Se muestra el valor previo.	
	Presionar Temp. Media (Med Temp.) (+) o Temp. Baja (Low Temp.) (-) para seleccionar el valor entre Alto (HIGH), Bajo (LOW) o Apagado (OFF)	
	Presionar el botón Inicio (Start) . La máquina acepta el cambio y avanza al siguiente proceso automáticamente.	
	<ol style="list-style-type: none"> 1. Continuar ajustando el siguiente modo o parámetro, o 2. Detener el cambio de valores y regresar al modo de operación. <ul style="list-style-type: none"> • Tipo Moneda - Apagar el interruptor. • Tipo Tarjeta - Sacar la tarjeta de servicio. • Tipo Apilable - 1. Panel de control abierto. 2. Apagar el interruptor. • OPL / tipo de moneda - Presione "Alta Temperatura" dos veces. 	

14. Tiempo para mantener el valor de la moneda (Sólo para tipo moneda)

Al inicio del Setup	BOTÓN	DISPLAY
Verá LqC1 en el display 	Presionar el botón Temp. Alta (High Temp.) .	
	Presionar Temp. Media (Med Temp.) o Temp. Baja (Low Temp.) hasta que aparezca SEUR en el display.	
	Presionar el botón Inicio (Start) .	
	Presionar Temp. Media (Med Temp.) o Temp. Baja (Low Temp.) hasta que aparezca FEER en el display.	
	Presionar el botón Inicio (Start) . Se muestra el valor previo.	
	Presionar Temp. Media (Med Temp.) (+) o Temp. Baja (Low Temp.) (-) para seleccionar el valor entre 1 ~ 180 o 'Inhabilitar'	
	Presionar el botón Inicio (Start) . La máquina acepta el cambio y avanza al siguiente proceso automáticamente.	
	1. Continuar ajustando el siguiente modo o parámetro, o 2. Detener el cambio de valores y regresar al modo de operación. <ul style="list-style-type: none"> • Tipo Moneda - Apagar el interruptor. • Tipo Tarjeta - Sacar la tarjeta de servicio. • Tipo Apilable - 1. Panel de control abierto. 2. Apagar el interruptor. • OPL / tipo de moneda - Presione "Alta Temperatura" dos veces. 	

15. Cómo ingresar el **E4PE**

Al inicio del Setup Verá LqC1 en el display	BOTÓN	DISPLAY
	Presionar el botón Temp. Alta (High Temp.) .	
	Presionar Temp. Media (Med Temp.) o Temp. Baja (Low Temp.) hasta que aparezca 58.88 en el display.	
	Presionar el botón Inicio (Start) .	
	Presionar Temp. Media (Med Temp.) o Temp. Baja (Low Temp.) hasta que aparezca E4PE en el display.	

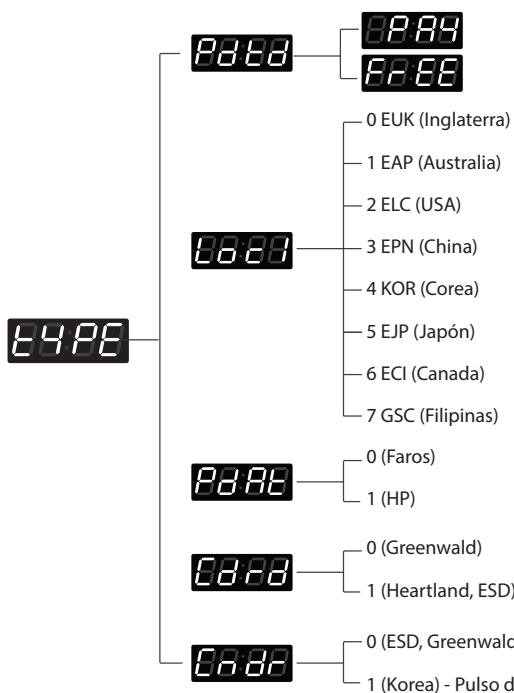
■ Estructura de **E4PE**■ Contenido de **E4PE**

- 00.00** • Tipo de producto
- 00.00** • Tipo de moneda
- 00.00** • Tipo de lector de tarjeta
- 00.00** • Tipo de moneda de caída

! **NOTA**

- Pagar significa tipo de tarjeta o moneda.
- Tipo predeterminado es tipo de moneda. Si quiere cambiar tipo de moneda a tipo de tarjeta, debe ajustar tipo vend en fea1. (Refiérase a la función FEA1)
- Libre significa tipo OPL
- La configuración de los precios varía según el país.
- Seleccione su país en el modo **00.00** (consulte la sección Como ingresar el).
- Después de E4PE, restablezca el país (el país predeterminado es USA).

MODO PROGRAMACIÓN - Modo de Prueba

Pruebas de Diagnóstico: **EESE** (En el display)

Este programa ha sido agregado para probar la secadora y detectar errores.

Entrando al modo de prueba

Nombre	Botón	Display	Descripción
Entrando al modo de prueba	1. Entrando al modo de programación.	EESE	Insertar la tarjeta de servicio (tipo tarjeta) o encender el interruptor (tipo moneda) Oprima y sostenga al mismo tiempo el botón Temp. Alta (High Temp.) y Temp. Baja (Low Temp.). Después de eso, oprima 3 veces el botón Temp. Media (Med Temp.). Oprima el botón de Inicio (Start). (tipo OPL)
	2. Temp. Alta (High Temp.)	EESE	Presionar Temp. Alta (High Temp.) y EESE aparece en el display.
	3. Inicio (Start)	EESE	Entrar al modo de prueba de diagnóstico.

1. **EESE**

De acuerdo al número de veces que se presione INICIO se avanzará al siguiente paso.

Número de veces que se presiona INICIO	Punto a revisar	Display
Ninguna		EESE
1 vez	Verificar el modelo y código de la máquina ■ TIPO ELECTRIC: P0:XX	Versión y código de la máquina (Todos los leds encendidos). Pantalla P0:XX and gU:XX alternativamente. XX es el tipo de producto o el número de versión.
2 veces	Revisión PDA	EESE
3 veces	Funcionamiento del motor	Valor de la humedad (70-239)
4 veces	■ TIPO ELECTRIC: Se enciende el calentador. Motor + calentador 1 (2700 W)	Temperatura actual (5-70) Se muestra la temperatura dentro de la canasta en °Celsius
5 veces	■ TIPO ELECTRIC: Se enciende el calentador. Motor + calentador 1+ calentador 2 (5400 W)	Temperatura actual (5-70) Se muestra la temperatura dentro de la canasta en °Celsius
6 veces	REVISION DE LEDS Y TECLAS Presionar Temp. Alta (High Temp.). Presionar Temp. Media (Med Temp.). Presionar Temp. Baja (Low Temp.) Presionar Sin Calefacción (No Heat).	Versión y código de la máquina
7 veces	Fin de la prueba	EESE
Si durante la prueba, se abre la puerta.	Interruptor de la puerta (El motor y el calentador se apagan y suena la alarma siete veces)	dE (Indicación de que la puerta está abierta. Favor de cerrarla completamente)
Si durante la prueba se cierra la puerta.	La prueba se regresa al paso 3. (Motor encendido, calentador apagado)	Valor de la humedad (70-239)





NOTA

Durante la prueba LqC1, si no se pulsa ningún botón durante 4 minutos, la máquina se apagará automáticamente.

No utilizar **EESE**.

2. Restablecimiento a valores de fábrica - EEPT







Después de restablecer, la información de la máquina cambia a los valores de origen.

Al inicio del Setup Verá LqC1 en el display	BOTÓN	DISPLAY
	Presionar Temp. Media (Med Temp.) o Temp. Baja (Low Temp.) hasta que aparezca EEPT en el display.	
	Presionar el botón Inicio (Start) .	
	Presionar Temp. Media (Med Temp.) hasta que aparezca 88:23 en el display	
	Presionar el botón Inicio (Start) . Se ha llevado a cabo el restablecimiento a valores de fábrica. Se muestra 88:00 en el display.	
	<ol style="list-style-type: none"> Continuar ajustando el siguiente parámetro, o Detener la programación y regresar al modo de operación. <ul style="list-style-type: none"> Tipo Moneda - Apagar el interruptor Tipo Tarjeta - Sacar la tarjeta de servicio Tipo Apilable - 1. Panel de control abierto. 2. Apagar el interruptor <p>• OPL / tipo de moneda - Empuje "Alta Temp." + "Baja Temp." y el "3".</p>	

! NOTA









- Valores por defecto con control de Tarjeta o Moneda
 - Tiempo de Secado 50 Minutos
 - Tiempo para completar 10 minutos
- El tiempo de secado en maquinas OPL se puede modificar de 1 a 100 minutos oprimiendo el botón del ciclo.

3. Ajuste del reloj.

Al inicio del Setup Verá LqC1 en el display	BOTÓN	DISPLAY
	Presionar Temp.Media (Med Temp.) o Temp. Baja (Low Temp.) hasta que 88:88 aparezca en el display.	
	Presionar el botón Inicio (Start) . El display muestra en secuencia 2000-->0101-->Sat-->0000	
	Presionar el botón Inicio (Start) .	
	Presionar Temp.Media (Med Temp.) (+) o Temp. Baja (Low Temp.) (-) para seleccionar el año entre 2000 y 2099.	
	Presionar el botón Inicio (Start) . La máquina acepta el año y avanza automáticamente al siguiente paso	
	Presionar Temp.Media (Med Temp.) (+) o Temp. Baja (Low Temp.) (-) para seleccionar el mes entre 01 y 12.	
	Presionar el botón Inicio (Start) . La máquina acepta el mes y avanza automáticamente al siguiente paso.	
	Presionar Temp.Media (Med Temp.) (+) o Temp. Baja (Low Temp.) (-) para seleccionar el día entre 01 y 31.	
	Presionar el botón Inicio (Start) . La máquina acepta el día y avanza automáticamente al siguiente paso.	
	Presionar Temp.Media (Med Temp.) (+) o Temp. Baja (Low Temp.) (-) para seleccionar la hora entre 00 y 23.	
	Presionar el botón Inicio (Start) . La máquina acepta la hora y avanza automáticamente al siguiente paso.	
	Presionar Temp.Media (Med Temp.) (+) o Temp. Baja (Low Temp.) (-) para seleccionar los minutos entre 00 y 59.	
	Presionar el botón Inicio (Start) . La máquina acepta los minutos y avanza automáticamente al siguiente paso.	
	1. Continuar ajustando el siguiente parámetro, o 2. Detener la programación y regresar al modo de operación. <ul style="list-style-type: none"> • Tipo Moneda - Apagar el interruptor • Tipo Tarjeta - Sacar la tarjeta de servicio • Tipo Apilable - 1. Panel de control abierto. 2. Apagar el interruptor <ul style="list-style-type: none"> • OPL / tipo de moneda - Presione "Alta Temperatura" dos veces. 	

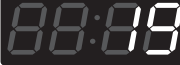







4. Ciclo de cortesía.

El ciclo de cortesía se le da al cliente cuando la secadora no funciona después de que el cliente ha hecho el pago para el secado de su ropa.





Al inicio del Setup	BOTÓN	DISPLAY
Verá LqC1 en el display 	Presionar Temp. Media (Med Temp.) o Temp. Baja (Low Temp.) hasta que aparezca  en el display.	
	Presionar el botón Inicio (Start) .	
	Presionar Temp. Media (Med Temp.) hasta que aparezca  en el display.	
	Presionar el botón Inicio (Start) . Se muestra  en el display.	
	Seleccionar el ciclo que desee. <div style="border: 1px solid black; padding: 5px; margin-top: 10px;"> <p>!NOTA</p> <ul style="list-style-type: none"> En el caso de control de tarjeta, se debe insertar la tarjeta de débito después de quitar la tarjeta de servicio. Entonces, seleccionar el ciclo y presionar INICIO. (Sólo es aplicable en la secadora con control de tarjeta y no hay sustracción en el balance de la tarjeta en este ciclo.) </div>	
	Presionar el botón Inicio (Start) . El display muestra el tiempo restante y arranca.	

5. Terminación de un ciclo.

■ Tipo Moneda

Al inicio del Setup Verá LqC1 en el display	BOTÓN	DISPLAY
	Presionar Temp. Media (Med Temp.) o Temp. Baja (Low Temp.) hasta que aparezca  en el display.	
	Presionar el botón Inicio (Start) .	
	Presionar Temp. Media (Med Temp.) hasta que aparezca  en el display.	
	Presionar el botón Inicio (Start) .	
	Se mostrará  y sonará una alarma (Beep).	
	Regresa al modo normal de operación	

■ Tipo Tarjeta

Insertar la tarjeta de terminación de ciclo	BOTÓN	DISPLAY
	Se muestra el tiempo en el display y  .	
	Se mostrará  y sonará una alarma (Beep).	
	Regresa al modo normal de operación	

! NOTA

- Tipo OPL
- La secadora terminará con el ciclo al abrir la puerta.

MODO PROGRAMACIÓN - Modo de Datos

Datos acumulados: CLCt (display)

La secadora acumula información que el usuario puede revisar como el número de veces que se han utilizado los diferentes ciclos, cuántas veces se han utilizado las tarjetas o monedas, etc.

Entrando al modo de datos

Nombre	Botón	Display	Descripción
Entrando al modo de datos	1. Entrando al modo de programación.		Insertar la tarjeta de servicio (tipo tarjeta) o encender el interruptor (tipo moneda)
	2. Temp. Alta (High Temp.)		Presionar Temp. Alta (High Temp.) hasta que aparezca en el display.
	3. Temp. Baja (Low Temp.) (-)		Presionar Temp. Media (Med Temp.) o Temp. Baja (Low Temp.) hasta que aparezca en el display.
	4. Inicio (Start)		Entrar al modo de datos.
	5. Temp. Media (Med Temp.) (+) o, Temp. Baja (Low Temp.) (-)		Moverse a cada dato de la lista que quiera revisar presionando Temp. Media (Med Temp.) (+) o Temp. Baja (Low Temp.) (-).
	6. Inicio (Start)		Se muestra el valor del dato seleccionado.

❖ Revisar la referencia en la lista siguiente. Los datos se muestran con abreviaturas.

■ Lista de Datos Acumulados

No.	Abreviatura	Significado	Descripción
1	rgPr	Precio Regular	0.00~9.90
2	rgCP	Precio Regular Ciclo Frío	rgCP no aplicable para secadora. (No hay entrada)
3	rgrP	Precio Regular Ciclo Tibio	rgrP no aplicable para secadora. (No hay entrada)
4	rgHP	Precio Regular Ciclo Caliente	rgHP no aplicable para secadora. (No hay entrada)
5	dELC	Sensor de Humedad Secadora	dELC no aplicable para secadora. (No hay entrada)
6	ltrC	Intervalo Ciclos Regulares	Número de Ciclos Regulares (0-65535)
7	lCC	Intervalo Ciclos Regulares Fríos	lCC no aplicable para secadora. (No hay entrada)
8	lAC	Intervalo Ciclos Regulares Tibios	lAC no aplicable para secadora. (No hay entrada)
9	lHC	Intervalo Ciclos Regulares Calientes	lHC no aplicable para secadora. (No hay entrada)
10	lSC	Intervalo Super Ciclos	lSC no es aplicable para secadora. (No hay entrada)
11	lFF	Intervalo Ciclos Acompletados (Sólo Secadora)	Número de ciclos Acompletados (0-65535)
12	lUC	Intervalo Ciclos de Servicio	Número de ciclos de Servicio (0-65535)
13	lFC	Intervalo Ciclos con Fichas	Número de ciclos de Fichas (0-65535)
14	ACrC	Acumulado Ciclos Regulares	Número de ciclos de Regulares (0-65535)
15	ACCC	Acumulado Ciclos Regulares Fríos	ACCC no es aplicable para secadora. (No hay entrada)
16	ACAC	Acumulado Ciclos Regulares Tibios	ACAC no es aplicable para secadora. (No hay entrada)
17	ACHC	Acumulado Ciclos Regulares Calientes	ACHC no es aplicable para secadora. (No hay entrada)
18	ACSC	Acumulado Super Ciclos (Sólo Lavadora)	ACSC no es aplicable para secadora. (No hay entrada)
19	ACtF	Acumulado Ciclos Acompletados (Sólo Secadora)	Número de ciclos Acompletados (0 ~ 65535)
20	ACUC	Acumulado Ciclos de Servicio	Número de ciclos de Servicio (0 ~ 65535)
21	ACFC	Acumulado Ciclos con Fichas	Número de ciclos con Fichas (0 ~ 65535)

■ Lista de Datos Acumulados

No.	Abreviatura	Significado	Descripción
22	ACrt	Acumulado de Tiempo de Operación	Número de Minutos de Operación (0 ~ 65535)
23	ltnr	Intervalo sin Funcionar	ltnr no es aplicable para secadora.
24	lttb	Intervalo de Ciclos con Problema	Dinero insertado, pero no funciona.
25	ItPd	Intervalo de interrupción eléctrica	Sin dinero, pero funcionó.
26	Itdd	Intervalo de Aperturas No Autorizadas de las Puertas de Servicio	Número de Aperturas No Autorizadas de las Puertas de Servicio (0-255)
27	ItAd	Intervalo de Aperturas Autorizadas de las Puertas de Servicio	Número de Aperturas Autorizadas de las Puertas de Servicio (0-255)
28	ItUC	Intervalo de Aperturas No Autorizadas del Cajón de Monedas	Número de Aperturas No Autorizadas del Cajón de Monedas (0-255)
29	ItAC	Intervalo de Aperturas Autorizadas del Cajón de Monedas	Número de Aperturas Autorizadas del Cajón de Monedas (0-255)
30	Ittl	Intervalo Ingreso total	Cantidad de dinero ciclo (0 ~ 65535)
31	ACtl	Ingreso total acumulado	Cantidad de dinero ciclo (0 ~ 65535)
32	lttC	Intervalo ciclos totales	Número total de ciclos (0 ~ 65535)
33	ACtC	Ciclos totales acumulados	Número total de ciclos (0 ~ 65535)
34	SCPr	Precio del Super Ciclo	Scpr no aplicable para secadora. (No hay entrada)
35	toPr	Precio del Acompletado	0.00~9.90
36	ltd	Intervalo de dinero	Cantidad de dinero para ciclos regulares (0 ~ 65535)
37	Acd	Dinero Acumulado	Cantidad de dinero para ciclos regulares (0 ~ 65535)
38	ltd	Intervalo de dinero Completado	Cantidad de dinero para Completado (0 ~ 65535)
39	Actd	Dinero acumulado Completado	Cantidad de dinero para Completado (0 ~ 65535)

- ⌘ Intervalo de Ciclos('Intervalo' significa 'Desde el último acumulado')
- ⌘ Acumulado de Ciclos('Acumulado' significa 'Total de ciclos en la vida del aparato, no incluye ciclos de servicio o en problema')
- ⌘ Autorizado: Encendido del interruptor on/off con comunicación PDA.
(Encendido del interruptor on/off en un lapso de 30 minutos después de la Comunicación con PDA)
- ⌘ No Autorizado: Encendido del interruptor on/off sin comunicación con PDA

MANTENIMIENTO

■ LIMPIEZA REGULAR

⚠ PRECAUCIÓN:

para evitar el riesgo de incendio, shock eléctrico, o algún otro daño a las personas cuando utilicen este aparato, siga las siguientes recomendaciones básicas:

- **Desconecte la secadora antes de cualquier limpieza para evitar un posible choque eléctrico.** No seguir estas indicaciones puede provocar graves daños, incendio, choque eléctrico o muerte.
- **Nunca utilice químicos agresivos, productos abrasivos, o solventes para limpiar la lavadora.** Pueden dañarla.

LIMPIEZA DEL EXTERIOR

Un adecuado cuidado de su secadora puede alargar su vida. El exterior de la máquina puede limpiarse con agua tibia y jabón suave no abrasivo.

Limpie inmediatamente cualquier derrame con un trapo suave y seco.

! NOTA

No utilice alcohol metílico, solventes o productos similares. Nunca utilice fibra metálica o limpiadores abrasivos; pueden dañar la superficie.

LIMPIEZA DEL INTERIOR

Limpie alrededor de toda la puerta y del sello con un trapo húmedo para evitar que la pelusa y el polvo se incrusten y puedan dañar el sello de la puerta.

Limpie la ventana con un trapo humedecido con agua tibia y jabón suave, luego seque. La canasta de acero inoxidable se puede limpiar con un limpiador común para acero inoxidable, utilizándolo de acuerdo a las especificaciones del fabricante.

Nunca utilice fibra metálica o productos abrasivos; pueden rayar o dañar la superficie.

LIMPIEZA DEBAJO Y ALREDEDOR DE LA SECADORA

Aspire regularmente la pelusa y el polvo debajo y alrededor de la secadora. Revisar la acumulación de pelusa del ducto de extracción y limpiarlo al menos una vez al año. Si nota una disminución en el flujo de aire o en el desempeño del secado, inmediatamente revise la condición del ducto de extracción debido a que puede haber una obstrucción. Contacte a un técnico calificado o a un centro de servicio.

MANTENIMIENTO DEL DUCTO

Revisar la acumulación de pelusa del ducto de extracción y limpiarlo al menos una vez al año. Si nota una disminución en el flujo de aire o en el desempeño del secado, inmediatamente revise la condición del ducto de extracción debido a que puede haber una obstrucción. Contacte a un técnico calificado o a un centro de servicio.

LIMPIEZA DEL FILTRO DE PELUSA

Limpier siempre el filtro de pelusa después de cada ciclo.

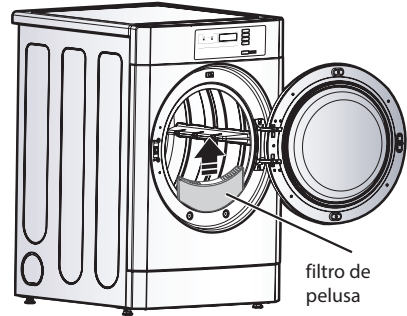

Para limpiar, abra la puerta y jale hacia arriba el filtro de pelusa, luego:

1. Haga rodar la pelusa con sus dedos, o

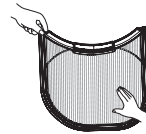

2. Aspire el filtro de pelusa, o

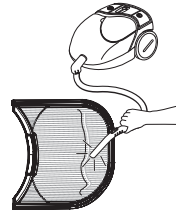

3. Si el filtro de pelusa está demasiado sucio u obstruido a causa del suavizante de telas, lavar lo con agua tibia jabonosa y dejar secar completamente antes de volverlo a instalar.

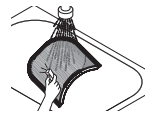

! NOTA

NUNCA ponga a funcionar la secadora sin el filtro de pelusa en su lugar. NUNCA ponga a funcionar la secadora con el filtro de pelusa húmedo. Se recomienda una frecuencia de mantenimiento periódico de una vez al año.

INSTRUCCIONES DE INSTALACIÓN DE SECADORA APILABLE

1. MODELOS COMPATIBLES PARA APILAR

Posición de apilamiento	Superior	Inferior	
	Secadora	Lavadora	Secadora
Modelo	RV1329CN7P RV1329CD7P	FH069FDF FH069FD6F	RV1329CN1P RV1329CD1P

2. EL KIT DESLIZANTE

- EL KIT DESLIZANTE viene incluido en la secadora superior
- EL KIT DESLIZANTE incluye el soporte deslizante(2), placa deslizante(4), tornillos (10), Tornillo para metales(8)

1) soporte deslizante

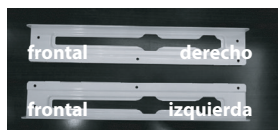

2) placa deslizante

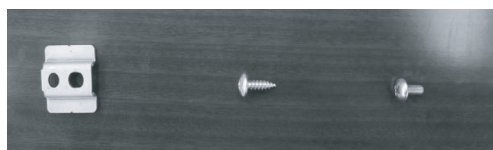

3) tornillos 4) Tornillo para metales

3. KIT PARA APILAR

- EL KIT PARA APILAR viene incluido en la secadora superior
- EL KIT PARA APILAR incluye el soporte para apilar(1), soporte de seguridad(3), perno(1), tornillos(6).



1) soporte para apilar



2) perno



3) tornillos 4) soporte de seguridad



! NOTA

- La máquina puede ser apilada solamente en los modelos designados por LG como compatibles
- No apile la lavadora en la parte superior.
- Puede ordenar las partes para apilar con los Distribuidores autorizados o con los agentes de LGE.

4. Apilar la máquina



- Levante y coloque la secadora superior sobre la lavadora.
- Coloque la parte trasera de la secadora con la lavadora quedando en la misma posición
- Empuje la secadora superior para que coincida con la corredera y el soporte hasta alinear paralelamente los paneles frontales superior e inferior.

5. Instalación del soporte de apilamiento

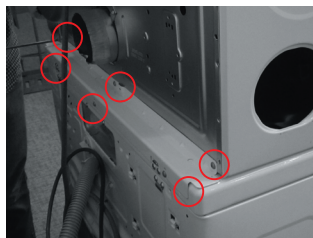

- Instale el soporte apilador en la parte trasera de la secadora y la lavadora.
- Coloque los seis(6) tornillos para fijar la lavadora y secadora.

! NOTA

Consulte el manual de servicio para más detalles de cómo apilar y sujetar la máquina.-

MODO ERRORES

■ Significado de los Códigos de Error que se muestran cuando hay un problema.

Problema	Causa Posible	Solución
EE1	Se muestra en el display cuando el termistor está en corto o abierto.	El termistor debe reemplazarse.
EE2	Se muestra en el display cuando la temperatura del termistor se ha incrementado aproximadamente 17 grados en un lapso de 10 segundos.	El termistor debe reemplazarse.
CAE	Desconexión del cable del lector de tarjeta.	Revisar el cableado del lector de tarjeta.
HS	Se muestra cuando el sensor de humedad tiene una falla.	Verifique el sensor de humedad y la PCB.

RECUPERACIÓN DESPUÉS DE INTERRUPCIÓN ELÉCTRICA

En caso de una interrupción eléctrica, la máquina detiene su funcionamiento pero la indicación de tiempo en el display permanece, mostrando el tiempo justo antes de la interrupción. Una vez restablecido el suministro eléctrico, presionar el botón Start (Inicio) para reanudar el funcionamiento de la máquina.

AJUSTES DE FÁBRICA

Ajustes de Fábrica	Valor de origen
Tiempo del ciclo (Minutos)	10 Minutos
Tiempo del ciclo de enfriamiento (Minutos)	2 Minutos
Temperatura Alta	154.4 °F (68 °C)
Temperatura Media	140 °F (60 °C)
Temperatura Baja	125.6° F (52.5° C)
Tiempo del Completado (Minutos por moneda)	10 Minutos
Valor moneda 1	0.1
Valor moneda 2	0.1
Minutos/Minutos y segundos	Minutos
Fahrenheit/Celsius	Fahrenheit
Modo Errores	Encendido

! NOTA

La función no es para el tipo OPL.

