



# LIETOTĀJA ROKASGRĀMATA

# VELAS MAZGĀJAMĀ MAŠĪNA

---



Pirms sākat uzstādīšanu, uzmanīgi izlasiet šo rokasgrāmatu. Rezultātā būs vieglāk veikt uzstādīšanu un tiks nodrošināts, ka izstrādājums ir uzstādīts pareizi un droši. Pēc uzstādīšanas atstājiet rokasgrāmatu izstrādājuma tuvumā, lai varētu to skatīt arī turpmāk.

LV LATVIEŠU  
SQ SHQIP

ET EESTI  
MK МАКЕДОНСКИ

LT LIETUVIŲ

RU РУССКИЙ

F\*WN\*

MFL71794110  
Rev.02\_040621

[www.lg.com](http://www.lg.com)

Autortiesības © 2020-2021 LG Electronics Inc. Visas tiesības aizsargātas

# SATURA RĀDĪTĀJS

Šajā rokasgrāmatā var būt iekļauti attēli vai informācija, kas atšķiras no jūsu iegādātā modeļa.

Ražotājam ir tiesības pārskatīt šo rokasgrāmatu.

## DROŠĪBAS NORĀDĪJUMI

PIRMS LIETOŠANAS IZLASIET VISUS NORĀDĪJUMUS.....	3
BRĪDINĀJUMS! .....	3
RŪPES PAR APKĀRTĒJO VIDI .....	8

## UZSTĀDĪŠANA

Daļas un specifikācijas.....	10
Uzstādīšanas vietas prasības.....	12
Ierīces izsaiņošana .....	13
Iekārtas izlīdzināšana .....	14
Ūdens padeves šļūtenes pievienošana .....	15
Drenāžas šļūtenes uzstādīšana .....	16

## EKSPLUATĀCIJA

Darbības pārskats .....	17
Vadības panelis.....	19
Veļas porcijas sagatavošana.....	21
Mazgāšanas līdzekļu un veļas mīkstinātāju pievienošana.....	22
Režīmu tabula.....	24
Papildu opcijas un funkcijas .....	29

## VIEDĀS FUNKCIJAS

LG ThinQ lietotne .....	32
Smart Diagnosis .....	32

## APKOPE

Tīrīšana pēc katras mazgāšanas .....	34
Regulāra ierīces tīrīšana un avārijas ūdens izvadīšana.....	34

## TRAUČĒJUMU MEKLĒŠANA

Pirms zvana tehniskā atbalsta centram .....	37
---	----

# DROŠĪBAS NORĀDĪJUMI

## PIRMS LIETOŠANAS IZLASIET VISUS NORĀDĪJUMUS

Tālāk izklāstīto drošības vadlīniju mērķis ir novērst neparedzētus riskus vai bojājumus, kas izriet no nedrošas vai nepareizas izstrādājuma ekspluatācijas.

Kā redzams tālāk, vadlīnijās tiek lietoti apzīmējumi "BRĪDINĀJUMS!" un "UZMANĪBU!".

### Drošības ziņojumi



Šis simbols norāda uz lietām un darbībām, kas var radīt risku. Uzmanīgi izlasiet ar šo simbolu apzīmēto daļu un ievērojiet norādījumus, tādējādi novēršot risku.



#### **BRĪDINĀJUMS!**

Šis apzīmējums norāda, ka, neievērojot norādījumus, iespējams gūt smagus miesas bojājumus vai var iestāties nāve.



#### **UZMANĪBU!**

Šis apzīmējums norāda, ka, neievērojot norādījumus, iespējams gūt vieglus miesas bojājumus vai iespējami izstrādājuma bojājumi.

## BRĪDINĀJUMS!



### **BRĪDINĀJUMS!**

Lai mazinātu ugunsgrēka, elektriskās strāvas trieciena vai miesas bojājumu gūšanas risku, ievērojiet galvenos drošības pasākumus, tostarp šādus:

### Tehniskā drošība

- Šo iekārtu var izmantot bērni no 8 gadu vecuma, kā arī personas ar pazeminātām fiziskām, sensorām vai garīgām spējām vai nepietiekamu pieredzi un zināšanām, ja šīm personām tiek

## 4 DROŠĪBAS NORĀDĪJUMI

---

nodrošināta uzraudzība vai sniegti norādījumi par iekārtas izmantošanu drošā veidā un šīs personas saprot iespējamo apdraudējumu. Bērni nedrīkst spēlēties ar iekārtu. Bērni bez uzraudzības nedrīkst veikt tīrīšanu un apkopi.

- Bērni, kas jaunāki par 3 gadiem, nedrīkst atrasties iekārtas tuvumā, ja netiek nodrošināta pastāvīga uzraudzība.
- Ja ir bojāts elektrības vads, tas jānomaina ražotājam, tehniskā atbalsta centra pārstāvim vai citai kvalificētai personai, lai neradītu bīstamību.
- Ventilācijas atveres nedrīkst būt aizsegta ar paklāju.
- Iekārta paredzēta izmantošanai tikai māsaimniecības apstākļos.
- Izmantojiet kopā ar iekārtu piegādātās jaunās šļūtenes vai šļūteņu komplektu. Vecu šļūteņu lietošana var izraisīt ūdens noplūdi un attiecīgi īpašuma bojājumus.
- Ūdens spiedienam jābūt no 50 līdz 800 kPa.

### Maksimālā ietilpība

Dažiem cikliem maksimālā sausas mazgājamās veļas noslodze ir **7 kg**.

Ieteicamā maksimālā ietilpība katrai mazgāšanas programmai var atšķirties. Lai iegūtu labus mazgāšanas rezultātus, papildinformāciju skatiet **Programmas tabula DARBĪBA**.

### Uzstādīšana

- Nekad nemēģiniet izmantot iekārtu, ja tā ir bojāta, tai ir darbības traucējumi, tā ir daļēji izjaukta, tai trūkst detaļu vai detaļas ir bojātas, tostarp, ja ir bojāts vads vai spraudnis.
- Šī iekārta jāpārvalda vismaz diviem vai vairāk cilvēkiem, stingri turot iekārtu.
- Neuzstādiet iekārtu mitrā un putekļainā vietā. Neuzstādiet un neuzglabājiet iekārtu ārpus telpām vai telpā, kas ir pakļauta nepiemērotiem laika apstākļiem, piem., tiešiem saules stariem, vējam, lietum vai temperatūrai, kas ir zemāka par 0 °C.
- Pārliedzinieties, ka kontaktdakša ir pilnīgi ievietota kontaktligzdā.

- Nepievienojiet šo iekārtu tīklam, izmantojot vairāklīdzdu kontaktrozeti, barošanas bloku vai barošanas vada pagarinātāju.
- Nepārveidojiet iekārtas komplektā iekļauto kontaktdakšu. Ja tā neatbilst kontaktlīdzdai, uzticiet atbilstošas kontaktlīdzdas uzstādīšanu kvalificētam elektriķim.
- Iekārtas strāvas vadam ir zemējuma dzīsla un kontaktdakša ar zemējumu (zemējuma tapa). Kontaktdakša ir jāiesprauž atbilstošā kontaktlīdzdā, kas ir uzstādīta un zemēta saskaņā ar valstī spēkā esošajām normām un noteikumiem.
- Nepareizs zemējuma dzīslas savienojums var radīt elektriskās strāvas trieciena risku. Ja šaubāties, vai iekārta ir pareizi sazemēta, lūdziet kvalificētam elektriķim vai tehniskajam speciālistam to pārbaudīt.
- Šo iekārtu nedrīkst uzstādīt aiz aizslēdzamām durvīm, bīdāmām durvīm vai durvīm, kurām eņģes ir iekārtai pretējā pusē, veidā, kas ierobežo pilnīgu iekārtas durvju atvēršanu.

## Ekspluatācija

- Ierīces darbināšanai no vadības paneļa neizmantojiet asus priekšmetus.
- Nemēģiniet noņemt paneļus vai izjaukt ierīci.
- Neremontējiet un nenomainiet iekārtas detaļas. Visus remonta un apkopes darbus drīkst veikt tikai kvalificēti apkopes darbinieki, izņemot, ja šajā lietotāja rokasgrāmatā nav noteikts citādi. Izmantojiet tikai atļautas rūpnīcā ražotas detaļas.
- Kad iekārtas durvis ir atvērtas, tās nedrīkst spēcīgi spiest uz leju.
- Iekārtā nedrīkst likt dzīvas būtnes, piemēram, mājdzīvniekus.
- Nemazgājiet mašīnā grīdsegas, paklājus, kurpes vai dzīvnieku segas, mīkstās rotaļlietas vai citus izstrādājumus, kas nav apģērbs vai gultasveļa.
- Sekojiet, lai zonā zem iekārtas un tai apkārt nebūtu uzliesmojošu materiālu, piemēram, plūksnas, papīrs, grīdsegas, ķimikālijas u.tml.
- Neatstājiet iekārtas durvis atvērtas. Bērni var ķerties pie durvīm vai ielīst iekārtas tvertnē, izraisot iekārtas bojājumus vai miesas bojājumus.

## 6 DROŠĪBAS NORĀDĪJUMI

---

- Nemazgājiet vai nežāvējiet drēbes, kas tīrītas, mazgātas, mērcētās vai notraipītas ar uzliesmojošām vai sprādzienbīstamām vielām (piemēram, vaski, vasku noņēmējiem, eļļām, krāsām, benzīnu, tīrīšanas līdzekļiem, ķīmiskās tīrīšanas šķīdumiem, petroleju, benzīnu, traipu tīrīšanas līdzekļiem, terpentīnu, augu eļļu, cepam eļļu, acetonu, alkoholu utt.). Nepareiza lietošana var izraisīt ugunsgrēku vai eksploziju.
- Nelietojiet ierīces tuvumā un neuzglabājiet tajā viegli uzliesmojošas vai degošas vielas (ēteru, benzolu, spirtu, ķīmiskās vielas, sašķidrinātu naftas gāzi, viegli uzliesmojošu aerosolu, benzīnu, atšķaidītāju, naftu, insekticīdu, gaisa atsvaidzinātāju, kosmētiku utt.).
- Stingri aizliegts pieskarties iekārtas iekšējām daļām, kamēr tā darbojas. Pagaidiet, līdz tvertne pilnībā apstājas.
- Augstas temperatūras programmas laikā neaiztieciat iekārtas durvis.
- Ja no iekārtas plūst ūdens, atvienojiet kontaktdakšu un sazinieties ar LG Electronics klientu informācijas centru.
- Izslēdziet ūdens krānus, lai samazinātu spiedienu uz šļūtenēm un vārstiem, lai samazinātu noplūdi, ja rodas pārtraukums vai plīsumi. Pārbaudiet uzpildes šļūteņu stāvokli - tie jāaizstāj pēc 5 gadiem.
- Ja mājās radusies gāzes noplūde (izobutāna, propāna, dabasgāzes u. c.), nepieskarieties iekārtai vai kontaktdakšai un nekavējoties izvēdiniet telpu.
- Ja ziemas laikā drenāžas šļūtene vai ieplūdes šļūtene ir sasalusi, izmantojiet iekārtu tikai pēc tam, kad tās ir atkusušas.
- Glabājiet mazgāšanas līdzekļus, veļas mīkstinātājus un balinātājus bērniem nepieejamā vietā.
- Neaiztieciat kontaktdakšu vai iekārtas vadības pulti ar mitrām rokām.
- Vadu nedrīkst pārmērīgi salocīt vai novietot uz tā smagus priekšmetus.
- Nepieskarieties mazgāšanas laikā no iekārtas izplūdušam ūdenim.
- Pārliedcinieties, ka kanalizācija darbojas pareizi. Ja ūdens netiek novadīts pareizi, jūsu grīda var tikt appludināta.
- Kad gaisa temperatūra ir augsta un ūdens temperatūra ir zema, var rasties kondensāts, kuru dēļ grīda var kļūt mitra.

- Noslaukiet netīrumus vai putekļus no kontaktdakšas.

## Apkope

- Pirms iekārtas tīrīšanas atvienojiet to no strāvas padeves. Iestatot vadības pogu pozīcijā "OFF" vai dīkstāves pozīcijā, iekārta netiek neatvienota no strāvas padeves.
- Pēc pilnīgas mitruma un putekļu notīrīšanas uzmanīgi ievietojiet kontaktdakšu kontaktligzdā.
- Tīrot iekārtu, nedrīkst smidzināt ūdeni nedz uz tās ārpuses, nedz iekšpusē.
- Nekādā gadījumā neatvienojiet iekārtu, raujot aiz strāvas vada. Vienmēr cieši satveriet kontaktdakšu un taisni izraujiet to kontaktligzdas.
- Ierīci var izjaukt, labot vai pārveidot tikai kvalificēts LG Electronics servisa centra apkalpojošais personāls. Ja pārvietojat un uzstādāt ierīci citā vietā, sazinieties ar LG Electronics klientu informācijas centru.

## Utilizācija

- Pirms vecās iekārtas utilizācijas, atvienojiet spraudni no kontaktozetes. Nogrieziet kabeli tieši pie iekārtas, lai nepieļautu nepareizu iekārtas izmantošanu.
- Visus iepakojuma materiālus (piem., plastmasas maisus un putustiroļu) utilizējiet bērniem nepieejamā vietā. Iepakojuma materiāli var izraisīt nosmakšanu.
- Pirms šī iekārta tiek izņemta no ekspluatācijas vai tiek utilizēta, noņemiet tās durvis, lai novērstu iespēju, ka bērni vai nelieli dzīvnieki tiek iesprostoti tvertnē.

## 8 DROŠĪBAS NORĀDĪJUMI

---

### RŪPES PAR APKĀRTĒJO VIDI

#### Apkārtējās vides un taupības padomi

##### Enerģijas un ūdens patēriņš

- Enerģijas un ūdens patēriņu var ietekmēt mazgājamās noslodzes svars. Lai visefektīvāk izmantotu savu iekārtu piekraudiet to ar konkrētajai programmai maksimāli pieļaujamo svaru sausu drēbju.
- Visefektīvākās programmas enerģijas patēriņa ziņā parasti ir tās, kas darbojas zemākā temperatūrā un ilgāku laiku.
- Troksni un atlikušo mitruma saturu ietekmē centrifūgas ātrums: jo lielāks centrifūgas ātrums centrifūgas fāzē, jo lielāks troksnis un mazāks atlikušais mitruma saturs.
- Vienmērīga veļas iekraušana tādā apjomā, kādu attiecīgajām programmām norādījis ražotājs, palīdzēs ietaupīt enerģiju un ūdeni.
- Mazāku apjomu drēbju mazgāšanai automātiskā noslodzes atpazīšanas sistēma palīdzēs samazināt ūdens un enerģijas patēriņu.
- Izmantojiet Ātruma programmu mazām un viegli notraipītām noslodzēm.
- Aukstā ūdens veļas mazgāšanas līdzekļi var būt tikpat efektīvi zemākā temperatūrā (apmēram 20°C). Izmantojot 20°C iestatījumus tiks patērēts mazāk enerģijas nekā 30°C vai augstākā temperatūrā.

##### Mazgāšanas līdzeklis

- Mazgāšanas līdzeklis jāizvēlas atbilstoši audumam, tā krāsai, traipu pakāpei un mazgāšanas temperatūrai. Un tas jālieto saskaņā ar mazgāšanas līdzekļu ražotāja norādījumiem. Izmantojiet tikai mazgāšanas līdzekļus, kas ir piemēroti tvertnes modeļi ar veļas ievietošanu no priekšpuses) veļas mašīnām.
- Mazākām noslodzēm izmantojiet mazāk mazgāšanas līdzekļa.
  - Daļēja noslodze: 1/2 no parastā daudzuma
  - Minimāla noslodze: 1/3 no pilnas noslodzes.

## Papildu iespēju un funkciju izvēle

- Izvēlieties ūdens temperatūru, kas ir piemērota mazgājamo izstrādājumu veidam. Lai sasniegtu maksimālu rezultātu, ievērojiet norādījumus uz apģērba etiķetes.
- Pre Wash (Priekšmazgāšana) iespēja ir ieteicama mazgājot ļoti netīru noslodzi.

## Jūsu vecās ierīces likvidēšana



- Šis simbols – pārsvītrotā atkritumu tvertne uz riteņiem – norāda, ka elektrisko un elektronisko iekārtu atkritumi (EEIA) jāutilizē atsevišķi no sadzīves atkritumu plūsmas.
- Veci elektriskie izstrādājumi var saturēt bīstamas vielas, tādēļ jūsu vecās ierīces pareiza utilizācija palīdzēs novērst iespējamās negatīvās sekas videi un cilvēka veselībai. Jūsu vecā ierīce var saturēt vairākkārt izmantojamas detaļas, kuras var izmantot citu izstrādājumu remontam, un citus vērtīgus materiālus, kurus var pārstrādāt, tādējādi saglabājot ierobežotus resursus.
- Jūs varat aiznest ierīci vai nu uz veikalu, kurā šo izstrādājumu iegādājieties, vai sazināties ar vietējās pašvaldības atkritumu savākšanas iestādi un uzzināt sīkāku informāciju par tuvāko oficiālo EEIA savākšanas punktu. Jaunāko informāciju par savu valsti skatiet vietnē [www.lg.com/global/recycling](http://www.lg.com/global/recycling).

## 10 UZSTĀDĪŠANA

# UZSTĀDĪŠANA

## Daļas un specifikācijas

### PIEZĪME

- Ierīces kvalitātes uzlabošanas nolūkos izskats un specifikācija var tikt mainīta bez iepriekšēja paziņojuma.

### Skats no priekšas

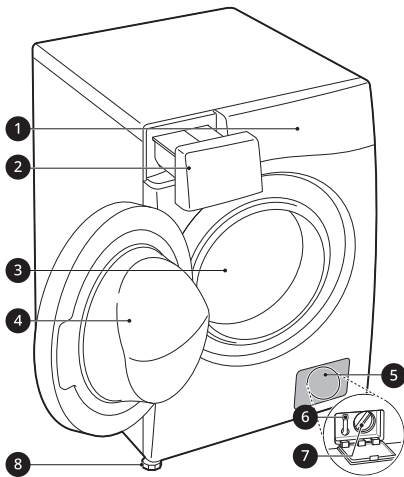

- 1 Vadības panelis
- 2 Mazgāšanas līdzekļa sadalītāja atvilktnē
- 3 Tvertne
- 4 Durvis
- 5 Korpusa vāciņš
- 6 Drenāžas aizbāznis
- 7 Drenāžas sūkņa filtrs
- 8 Līmeņošanas kājas

### Skats no aizmugures

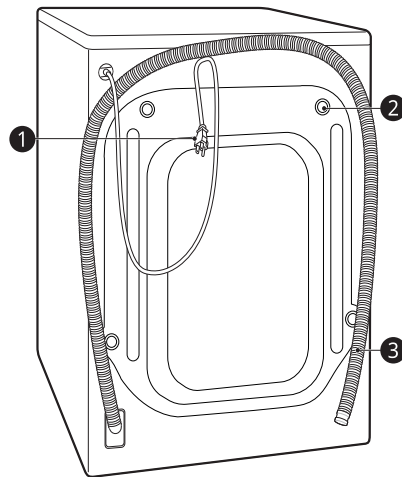

- 1 Kontaktdakša
- 2 Transportēšanas skrūves
- 3 Drenāžas šļūtene

## Piederumi

\*1 Šī funkcija ir pieejama tikai atsevišķiem modeļiem.

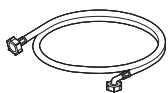

1



2



3

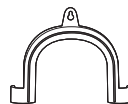

4

1 Ūdens padeves šļūtene \*1

2 Uzgriežņu atslēga

3 Vāciņi transportēšanas skrūvju atverēm \*1

4 Līkuma balstenis drenāžas šļūtenes nostiprināšanai \*1

LATVIEŠU

## Specifikācijas

Modelis	F*WN*
Barošanas avots	220–240 V~, 50 Hz
Izstrādājuma svars	63 kg

### Izmēri (mm)

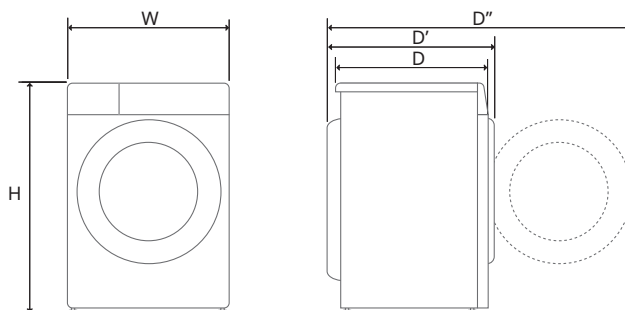

W	600	D	455	H	850
D'	495	D''	975		

## 12 UZSTĀDĪŠANA

### Uzstādīšanas vietas prasības

Pirms ierīces uzstādīšanas skatiet tālāk norādīto informāciju, lai ierīci uzstādītu pareizā vietā.

#### Uzstādīšanas vieta

- Šī ierīce jāuzstāda uz stingra grīdas seguma, lai samazinātu vibrāciju centrifūga cikla laikā. Vislabākais ir betona grīdas segums, jo centrifugēšanas cikla laikā t'a vibrācija ir daudz mazāk pakļauta nekā koka grīda vai paklāja virsmai.
- Ja iekārta jānovieto blakus gāzes plītij vai apkures katlam, starp minētajām iekārtām jāievieto izolācija (850 x 600 mm), kas pārklāta ar alumīnija foliju, pret plīti vai krāsni vērstajā pusē.
- Nodrošiniet, lai pēc uzstādīšanas mehāniskais bojājumu gadījumā varētu viegli piekļūt iekārtai.
- Uzstādot ierīci, noregulējiet visas četras pēdas, izmantojot pievienoto atslēgu, lai nodrošinātu ierīces stabilitāti.

#### Grīdas uzstādīšana

Lai nodrošinātu pietiekamu ūdens ieplūdes šļūteni, iztukšošanas šļūteni un gaisa plūsmas atstarpi, atstājiet vismaz 20 mm atstarpi sānos un 100 mm aiz ierīces. Noteikti ņemiet vērā sienas, durvju vai grīdas līstes, kas var palielināt vajadzīgo atstarpi.

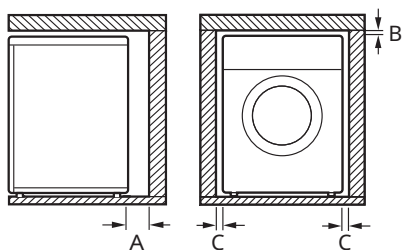

<b>A</b>	100 mm
<b>B</b>	5 mm
<b>C</b>	20 mm

### ⚠ BRĪDINĀJUMS!

- Šī iekārta jālieto tikai mājāsaimniecības nolūkiem, un tā nav jālieto mobilās lietojumprogrammās.

### PIEZĪME

- Nekad nemēģiniet izlīdzināt nelīdzenu grīdu, liekot zem iekārtas koka gabalus, kartonu vai līdzīgus materiālus.

### Koka grīdas (paceltās grīdas)

Uzstādot ierīci uz koka grīdām, izmantojiet gumijas palikņus, lai samazinātu pārmērīgu vibrāciju un nelīdzsvarotību. Koka vai piekārtā tipa grīdas var izraisīt pārmērīgu vibrāciju un nelīdzsvarotību, kļūdas un nepareizu darbību.

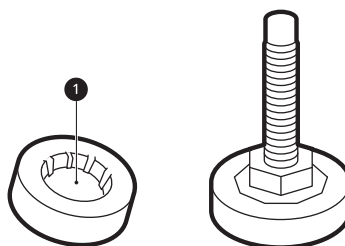

- Lai samazinātu vibrāciju, mēs iesakām zem katras ierīces regulēšanas pēdas novietot vismaz 15 mm gumijas paliktņi 1, kas ar skrūvēm piestiprināti vismaz pie divām grīdas sijām.
- Ja iespējams, uzstādiet iekārta kādā no telpas stūriem, kur grīda ir stabilāka.
- Pielāgojiet gumijas paliktņus, lai samazinātu vibrāciju.

### ⚠ UZMANĪBU!

- Ja iekārta uzstādīta uz nestabilas grīdas (piem., koka grīdas), garantija neattiecas uz bojājumiem un izmaksām, kas radušies uzstādīšanas uz nestabilas grīdas rezultātā.

**PIEZĪME**

- Gumijas paliktņus (detalās Nr. **4620ER4002B**) var iegādāties LG tehniskā atbalsta centrā.

**Ventilācija**

- Pārliecinieties, vai gaisa plūsmu ap iekārtu neierobežo, piemēram, paklāji vai grīdsegas.

**Vides temperatūra**

- Neuzstādiet iekārtu telpās, kurās temperatūra var būt zemāka par nulli. Spiediena ietekmē sasalušas šļūtenes var saplīst. Temperatūras, kas ir zemākas par nulli, var izraisīt elektroniskās vadības ierīces bojājumus.
- Ja veļas iekārtas piegāde notiek ziemā un temperatūra ir zemāka par nulli, pirms sākat lietot iekārtu, novietojiet to uz vairākām stundām istabas temperatūrā.

**Elektrības savienojums**

- Neizmantojiet pagarinātāju vai sadalītāju.
- Pēc izmantošanas vienmēr izņemiet iekārtas spraudni no kontakrozetes un izslēdziet ūdens padevi.
- Savienojiet iekārtu ar saņemtu kontakrozeti atbilstoši spēkā esošajiem elektroinstalācijas noteikumiem.
- Novietojiet iekārtu tā, lai varētu viegli piekļūt spraudnim.
- Kontakligzdai jābūt vismaz 1 metra attālumā no jebkuras ierīces puses.

**BRĪDINĀJUMS!**

- Iekārtu drīkst remontēt tikai kvalificēts speciālists. Remonts, ko veikusi nepieredzējusi persona, var izraisīt miesas bojājumus vai nopietnus darbības traucējumus. Sazinieties ar autorizētu LG tehniķi.
- Kontaktdakša ir jāpieslēdz atbilstīgai kontakligzdai, kas ir pareizi uzstādīta un

iezemēta saskaņā ar valstī spēkā esošajām normām un noteikumiem.

**Ierīces izsaiņošana****Iekārtas nocelšana no putuplasta pamatnes**

\* Šī funkcija var atšķirties atkarībā no iegādātā modeļa.

Pēc kartona un pārvadāšanas materiālu noņemšanas noceliet iekārtu no putuplasta pamatnes.

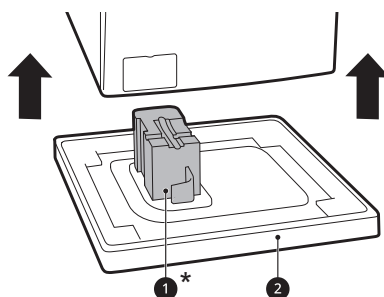

- Pārliecinieties, ka caurules balsts ①\* paliek pie putuplasta pamatnes un nav pieķēries iekārtas apakšējai daļai.
- Ja iekārtu nepieciešams nolikt guļus stāvoklī, lai noņemtu kartona pamatni ②, nodrošiniet iekārtas sānu aizsardzību un uzmanīgi noguldiet iekārtu uz sāna. Iekārtu nedrīkst noguldīt uz priekšdaļas vai aizmugurējās daļas.

**Transportēšanas skrūvju montāžu noņemšana**

Lai novērstu ierīces spēcīgu vibrāciju un iespējamus bojājumus, noņemiet transportēšanas skrūves un stiprinājumus.

- 1 Sākot ar divām apakšējām transportēšanas skrūvēm ①, izmantojiet uzgriežņu atslēgu (iekļauta komplektā), lai pilnībā atskrūvētu

## 14 UZSTĀDĪŠANA

visas transportēšanas skrūves, tās griežot pretēji pulksteņrādītāja kustības virzienam.

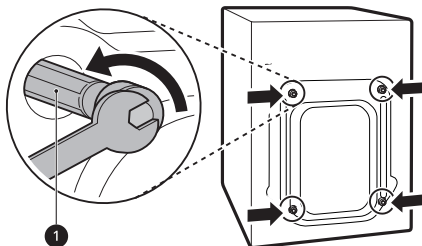

**2** Noņemiet skrūvju montāžas, tās viegli grozot izņemšanas laikā.

**3** Uztādiēt vāciņus atverēm.

- Atrodiet atverēm paredzētos vāciņus **2**, kas ir iekļauti piederumu komplektā vai piestiprināti iekārtas aizmugurē.

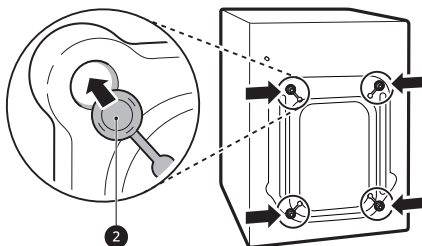

### PIEZĪME

- Saglabājiet transportēšanas skrūves un stiprinājumus turpmākai lietošanai.
- Jūs varat novērst bojājumus iekārtas pārvadāšanas laikā sekojoši:
  - Tiek uzstādītās transportēšanas skrūves.
  - Strāvas vads tiek piestiprināts iekārtas aizmugurē.

## Iekārtas izlīdzināšana

### Izlīdzinājuma pārbaude

Spiežot augšējās plāksnes malas diagonāli, iekārtai vispār nevajadzētu virzīties uz augšu un uz leju (pārbaudiet abus virzienus).

- Ja iekārta šūpojas, kad pa diagonāli piespiež iekārtas augšējo plāksni, vēlreiz noregulējiet kājas.
- Pēc uzstādīšanas pārbaudiet, vai iekārta ir pilnībā stabila.

### PIEZĪME

- Koka vai piekārtā tipa grīdas var izraisīt pārmērīgu vibrāciju un nelīdzsvarotību. Lai apturētu vai samazinātu pārmērīgu troksni un vibrāciju, var būt jāapsver koka grīdas stiprināšana.

## Kāju noregulēšana un izlīdzināšana

Uztādot iekārtu, tā ir jānolīmeņo un nevainojami jāizlīdzina. Ja iekārta nav nolīmeņota un nevainojami izlīdzināta, tā var gūt bojājumus vai nedarboties pareizi.

- 1 Ja grīda nav līdzena, noregulējiet līmeņošanas kājas pēc vajadzības.
  - Nelieciet zem kājām koka gabalus vai ko tamlīdzīgu.
  - Nodrošiniet, lai visas četras kājas ir stabilas un balstītas uz grīdas.

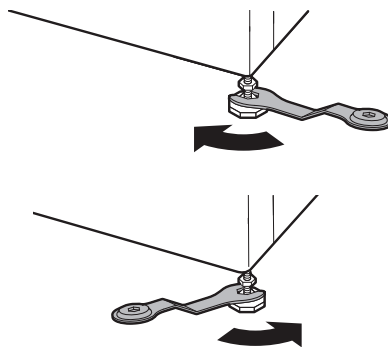

### PIEZĪME

- Neuzstādiēt veļas mazgājamo mašīnu uz līstēm, statīva vai paaugstinātas virsmas, ja vien to nav ražojis LG Electronics izmantošanai ar šo modeli.

- 2 Pārbaudiet, vai iekārta ir pilnībā nolīmeņota, izmantojot spirta līmeņrādi ❶.

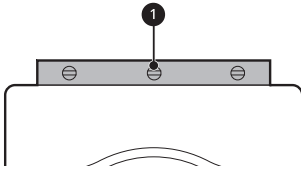

- 3 Nostipriniet līmeņošanas kājas ar kontruzgriežņiem ❷ pagriežot tos pretēji pulksteņrādītāja kustības virzienam attiecībā pret iekārtas apakšu.

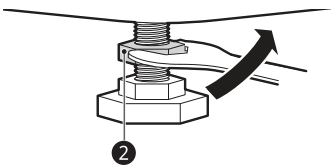

- 4 Pārbaudiet, vai visi kontruzgriežņi iekārtas apakšā ir pienācīgi nostiprināti.

## PIEZĪME

- Iekārtas pareizs novietojums un izlīdzināšana nodrošina ilgu, pastāvīgu un drošu darbību.
- Iekārtai ir jābūt 100% horizontālā stāvoklī un stabilā pozīcijā uz cietas, līdzenas grīdas.
- Piemērojot slodzi uz stūriem, tā nedrīkst "svārstīties".
- Neļaujiet iekārtas kājām samirkt. Pretējā gadījumā var rasties vibrācija un troksnis.

## Ūdens padeves šļūtenes pievienošana

### Piezīme par savienošanu

- Ūdens spiedienam jābūt no **50 kPa** līdz **800 kPa** (0,5–8,0 kgf/cm<sup>2</sup>). Ja ūdens spiediens pārsniedz **800 kPa**, jāuzstāda dekompresijas ierīce.
- Regulāri pārbaudiet ūdens padeves šļūtenes stāvokli un, ja vajadzīgs, nomainiet to.

## PIEZĪME

- Nepievelciet ūdens padeves šļūteni pārāk cieši un neizmantojiet mehāniskas ierīces, lai pievilktu to pie iepļūdes vārstiem.
- Pievienošanai pie ūdens iepļūdes nav nepieciešama papildu atpakaļplūsmas aizsardzība.

LATVIEŠU

## Gumijas blīves pārbaude

Kopā ar ūdens padeves šļūteni komplektā ir iekļautas divas gumijas blīves ❶. Tās lieto ūdens noplūžu novēršanai. Savienojumam ar krāniem ir jābūt pietiekami ciešam.

- Nelietojiet ūdens padeves caurules pievilkšanai mehāniskas ierīces, piemēram, daudzfunkciju satvērējus. Nodrošiniet, ka ūdens padeves šļūtenes saliektais gals ir pievienots iekārtai.

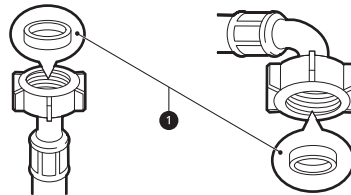

## Šļūtenes pievienošana ūdens krānam

### Skrūvējamas šļūtenes savienošana ar vītņotu krānu

Pieskrūvējiet ūdens padeves šļūtenes savienotāju pie ūdens padeves krāna. Cieši pievelciet ar rokām tikai izmantojot mīkstu drāniņu. Nepievelciet padeves šļūteni ar mehāniskām ierīcēm.

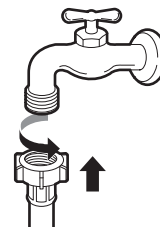

## 16 UZSTĀDĪŠANA

### PIEZĪME

- Pēc ūdens padeves šļūtenes pievienošanas pie ūdens krāna atgrieziet ūdens krānu, lai no ūdensvada izskalotu svešķermeņus (netīrumus, smiltis, zāģu skaidas u. c.). Ļaujiet ūdenim plūst spainī un pārbaudiet ūdens temperatūru.

### Šļūtenes pievienošana iekārtai

Pieskrūvējiet padeves šļūteni iekārtas aizmugurē uzstādītajam ūdens iepļūdes vārstam.

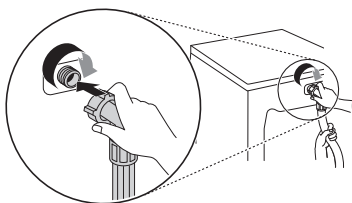

- Nepievienojiet šļūteni karstā ūdens padevei tādiem modeļiem, kuriem ir tikai viens ūdens padeves vārsts. Pievienojiet to tikai aukstā ūdens padevei.

### PIEZĪME

- Ja pēc savienojuma izveides no šļūtenes plūst ūdens, atkārtojiet tās pašas darbības. Ūdens padevei izmantojiet tradicionālā veida krānu. Ja krānam ir kvadrāta forma vai tas ir pārāk liels, pirms krāna ievadīšanas adapterī noņemiet sliedi.
- Pārliecinieties, vai šļūtene nav salocījies vai iespiesta.

- Pareiza drenāžas šļūtenes nostiprināšana pasargās grīdu no bojājumiem, kas varētu rasties ūdens noplūdes rezultātā.

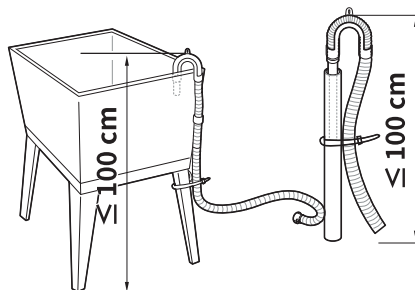
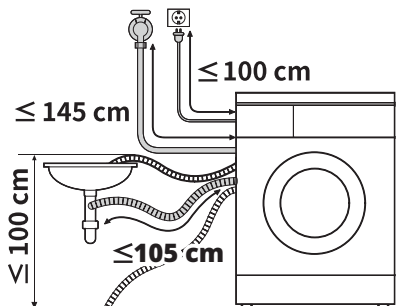

- Ja drenāžas šļūtene ir pārāk gara, nestumiet to atpakaļ ierīcē. Tas var izraisīt skaļu troksni.
- Uzstādot drenāžas šļūteni izlietnē, stingri nostipriniet to ar saiti.

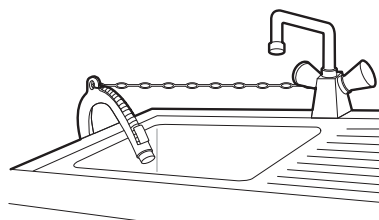

## Drenāžas šļūtenes uzstādīšana

### Drenāžas šļūtenes uzstādīšana ar līkuma balsteni

Drenāžas šļūteni nedrīkst uzstādīt augstāk par **100 cm** virs grīdas. Iespējams, ka ūdens no iekārtas neizplūdis vai izplūdis ļoti lēni.

# EKSPLOATĀCIJA

## Darbības pārskats

### Iekārtas izmantošana

Pirms pirmās mazgāšanas reizes izvēlieties mazgāšanas programmu **Cotton (Kokvilna)** un pievienojiet pusi mazgāšanas līdzekļa daudzuma. Ļaujiet darboties tukšai iekārtai. Tā no tvertnes tiks izvadīti atlikumi un ūdens, kas var būt palicis pēc ražošanas.

- 1 Sašķirojiet drēbes pēc auduma, traipu līmeņa, krāsas un noslodzes apjoma kā nepieciešams.

- 2 Atveriet durvis un ievietojiet veļu iekārtā.

### ⚠ UZMANĪBU!

- Pirms durvju aizvēršanas pārlicinieties, ka visas drēbes un priekšmeti atrodas tvertnē un nepārkarājas pāri durvju gumijai, kur tās var aizķerties, kad durvis tiek aizvērtas. Pretējā gadījumā varat sabojāt durvju blīvējumu un drēbes.

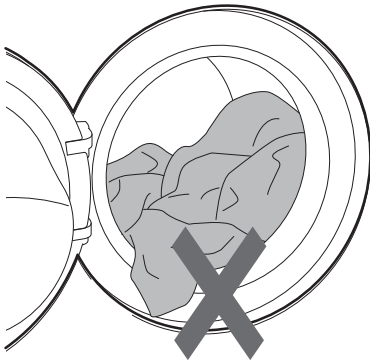

- 3 Aizveriet durvis.

### ⚠ UZMANĪBU!

- Noņemiet no elastīgās durvju blīves visus priekšmetus, lai novērstu apgērbu un durvju blīves bojājumus.

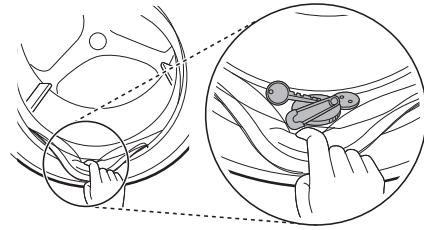

LATVIEŠU

- 4 Pievienojiet tīrīšanas līdzekļus vai mazgāšanas līdzekļus, kā arī veļas mīkstinātāju.

- Mazgāšanas līdzekļa sadalītājā pievienojiet pareizu mazgāšanas līdzekļa devu. Ja vēlaties, atbilstošajās daļās pievienojiet balinātāju vai veļas mīkstinātāju.

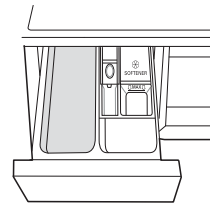

- 5 Nospiediet pogu **Jaudīga mazgāšana**, lai ieslēgtu iekārtu.



- 6 Izvēlieties nepieciešamo ciklu.

- Vairākas reizes nospiediet režīma pogu vai pagrieziet mazgāšanas režīma selektorslēdzi, līdz ir izvēlēts vajadzīgais mazgāšanas režīms.

## 18 EKSPLUATĀCIJA

---

- Tagad atlasiet mazgāšanas temperatūru un centrifūgas ātrumu. Pievērsiet uzmanību apgērbu etiķetēm.

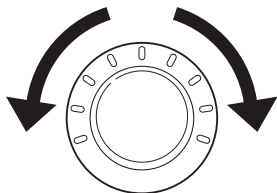

### 7 Sāciet mazgāšanu.

- Lai sāktu ciklu, nospiediet pogu **Sākt / Pauze**. Iekārtas tvertne īsu brīdi griezīsies bez ūdens, lai noteiktu mazgājamo izstrādājumu svaru. Ja poga **Sākt / Pauze** netiks nospiesta noteiktā laikā, veļas mazgājamā mašīna izslēgsies, un visi iestatījumi tiks zaudēti.

### 8 Mazgāšanas cikla beigas.

- Cikla darbības beigās atskanēs melodija. Nekavējoties izņemiet drēbes no iekārtas, lai novērstu kroku veidošanos.

## Vadības panelis

Vadības panelis katram modelim var atšķirties.

### Vadības paneļa funkcijas

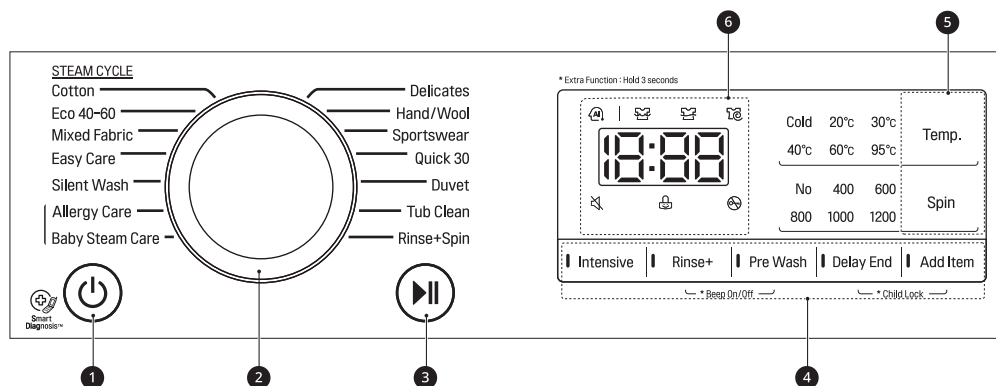





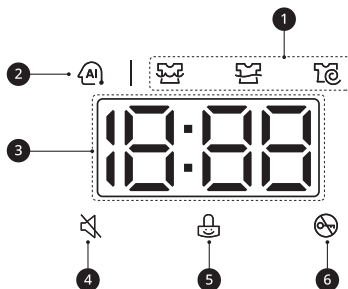

LATVIĒŠU

Norādījumi	
1	<p><b>Jaudīga mazgāšana Ieslēgšanas/Izslēgšanas poga</b></p> <ul style="list-style-type: none"> <li>Nospiediet šo pogu, lai ieslēgtu veļas mazgājamo mašīnu.</li> </ul>
2	<p><b>Programmas slēdzis</b></p> <ul style="list-style-type: none"> <li>Programmas ir pieejamas atbilstoši mazgājamo drēbju veidam.</li> <li>Iedegsies lampiņa, kas norādīs izvēlēto režīmu.</li> </ul>
3	<p><b>Sākt /Pauze poga</b></p> <ul style="list-style-type: none"> <li>Šī poga tiek izmantota, lai sāktu vai pārtrauktu mazgāšanas ciklu.</li> <li>Ja nepieciešams īslaicīgi apturēt mazgāšanu, nospiediet šo pogu.</li> </ul>
4	<p><b>Papildu opcijas un funkcijas</b></p> <ul style="list-style-type: none"> <li>Lai izmantotu papildu funkcijas, nospiediet attiecīgo pogu uz 3 sekundēm. Displejā tiek izgaismots atbilstīgais simbols.</li> <li>Tas ļauj izvēlēties papildu programmas un pēc atlasīšanas izgaismojas.</li> </ul>
5	<p><b>Mazgāšanas programmas pogu pielāgošana</b></p> <p>Izmantojiet šīs pogas, lai pielāgotu atlasītās programmas ūdens temperatūru vai centrifūgas ātruma iestatījumus.</p> <ul style="list-style-type: none"> <li>Uz displeja ir redzami pašreizējie iestatījumi.</li> <li>Nospiediet tās opcijas pogu, lai izvēlētos citus iestatījumus.</li> </ul>
6	<p><b>Displejs</b></p> <ul style="list-style-type: none"> <li>Displejā tiek attēloti iestatījumi, paredzamais atlikušais laiks, opcijas un statusa ziņojumi. Ieslēdzot iekārtu, displejā iegaismojas noklusējuma iestatījumi.</li> <li>Kamēr noslodzes svars tiek noteikts automātiski, displejs vadības panelī mirgo.</li> </ul>

## 20 EKSPLUATĀCIJA

### Laiks un statusa displejs



Norādījumi	
1	<p><b>Programmas statusa indikatori</b></p> <ul style="list-style-type: none"> <li>Kad darbojas mazgāšanas programma, gaismas diode mirgos aktīvajā posmā un atlikušajos posmos gaismas diodes paliks nemainīgas. Kad posms ir pabeigts, gaismas diode izslēgsies. Ja cikls ir apturēts, aktīvās skatuves gaismas diode pārstāj mirgot.</li> </ul>
2	<p><b>AI DD</b></p> <ul style="list-style-type: none"> <li><b>AI DD</b>  nodrošina atbilstošas tvertnes rotācijas darbības pēc tam, kad ir pabeigta noslodzes noteikšana.</li> <li> tiek aktivizēta, ja <b>Cotton (Kokvilna)</b>, <b>Mixed Fabric (Kombinēti audumi)</b>, un <b>Easy Care (Viegli kopjama veļa)</b> programmas ir atlasītas un palaistas.</li> </ul>
3	<p><b>Aptuvenais atlikušais laiks</b></p> <ul style="list-style-type: none"> <li>Kad mazgāšanas programma ir atlasīta, tiek parādīts atlasītās programmas iepriekšiestatītais laiks. Iepriekšiestatītais laiks mainīsies saskaņā ar atlasītajām opcijām.</li> <li>Ja displejā redzams ---, tad laiks tiks parādīts pēc tam, kad noslodzes sensors ir noteicis noslodzes lielumu. Tas ir normāli.</li> <li>Parādītais laiks ir tikai aptuvenš. Šis laiks ir aprēķināts balstoties uz normāliem darba apstākļiem. Vairāki ārējie faktori (nosloedzes svars, istabas temperatūra, ienākošā ūdens temperatūra utt.) var ietekmēt faktisko laiku.</li> </ul>
4	<p> iedegas, kad skaņas signāls ir izslēgts.</p>
5	<p> iedegas, kad vadības panelis ir bloķēts, izņemot <b>Jaudīga mazgāšana</b> pogu.</p>
6	<p> iedegas, kad programma sākas un durvis ir aizslēgtas.</p>

## Veļas porcijas sagatavošana

Lai nodrošinātu optimālus mazgāšanas rezultātus, sašķirojiet mazgājamās drēbes un pēc tam sagatavojiet atbilstoši apģērbu etiķešu simboliem.



### Apģērba šķirošana



- Lai mazgāšana tiktu veikta kvalitatīvi, sašķirojiet apģērbus atbilstoši kopšanas etiķetei, kurā norādīts auduma veids un mazgāšanas temperatūra. Noregulējiet atbilstošu centrifūgas griešanās ātrumu vai intensitāti atbilstoši auduma tipam.
- Netīrības pakāpe (ļoti netīra, vidēji netīra un viegli netīra): sašķirojiet apģērbus atbilstoši netīrības pakāpei. Ja iespējams, nemazgājiet ļoti netīrus apģērba gabalus kopā ar viegli netīriem.
- Krāsa (balta, gaiša, tumša): tumšu vai krāsotu apģērbus mazgājiet atsevišķi no balta vai gaišas krāsas apģērba. Krāsota apģērba mazgāšana kopā ar gaišu apģērbus var radīt gaišāka apģērba sakrāsošanos vai krāsas maiņu.
- Plūksnas (rada plūksnas, savāc plūksnas): mazgājiet audumus, kas rada plūksnas, atsevišķi no audumiem, kas savāc plūksnas. No audumiem, kas rada plūksnas, var atdalīties plūksnas un nokļūt uz audumiem, kas savāc plūksnas,

### Izstrādājumu etiķešu pārbaude

Simboli sniedz informāciju par izstrādājuma materiāla sastāvu un mazgāšanas nosacījumiem.

#### Simboli uz apģērbu etiķetēm

Simbols	Mazgāšanas/auduma tips
	<ul style="list-style-type: none"> <li>Normāla mazgāšana</li> <li>Kokvilna, kombinēti audumi</li> </ul>
	<ul style="list-style-type: none"> <li>Viegli kopjama veļa</li> <li>Sintētika, kombinēti audumi</li> </ul>
	<ul style="list-style-type: none"> <li>Speciālā delikātā mazgāšana</li> <li>Delicates (Smalkveļa)</li> </ul>

Simbols	Mazgāšanas/auduma tips
	<ul style="list-style-type: none"> <li>Mazgāt tikai ar rokām</li> <li>Vilna, zīds</li> </ul>
	<ul style="list-style-type: none"> <li>Nedrīkst mazgāt</li> </ul>

### PIEZĪME

- Svītras zem simbola sniedz informāciju par auduma veidu un maksimāli pieļaujamo mehānisko slodzi.

### Izstrādājumu pārbaude pirms ievietošanas

- Vienā mazgāšanas reizē kombinējiet lielus un mazus izstrādājumus. Vispirms ielieciet lielos izstrādājumus.
- Lielajiem izstrādājumiem ir jābūt ne vairāk kā pusei no kopējā mazgājamo izstrādājumu daudzuma. Nemazgājiet atsevišķus izstrādājumus. Tas var izraisīt nevienmērīgu slodzes sadalījumu. Pievienojiet vienu vai divus līdzīgus izstrādājumus.
- Pārbaudiet visas kabatas ir tukšas. Priekšmeti, piemēram, naglas, matu sprādzes, sērkokociņi, pildspalvas, monētas un atslēgas var sabojāt gan veļas mazgājamo mašīnu, gan apģērbus.

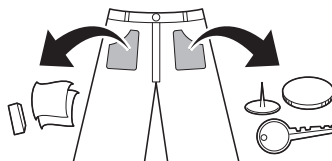

- Smalkveļu (zeķbikses, krūšturus ar stieplēm) ievietojiet mazgāšanas tīkliņā.
- Aizveriet rāvējslēdzējus, ākus un saites, lai šie priekšmeti neiekertos citos izstrādājumos.
- Iepriekš apstrādājiet netīrumus un traipus, ieberzējot nelielu daudzumu ūdenī izšķīdināta mazgāšanas līdzekļa, lai atvieglotu to iztīrīšanu.

## 22 EKSPLUATĀCIJA

# Mazgāšanas līdzekļu un veļas mīkstinātāju pievienošana

## Mazgāšanas līdzekļa deva

- Mazgāšanas līdzeklis ir jāizmanto saskaņā ar tā ražotāja norādījumiem un jāizvēlas atbilstoši izstrādājumu materiāla veidam, krāsai, netīrībai un mazgāšanas temperatūrai. Izmantojiet tikai mazgāšanas līdzekļus, kas ir piemēroti tvertnes (modeļi ar veļas ievietošanu no priekšpuses) iekārtām.
- Ja putu ir pārāk daudz, samaziniet mazgāšanas līdzekļa daudzumu.
- Ja tiek izmantots pārāk liels mazgāšanas līdzekļa daudzums, var būt ļoti daudz putu, radot sliktu mazgāšanas rezultātu vai lielu slodzi motoram.
- Ja vēlaties izmantot šķidru mazgāšanas līdzekli, ievērojiet tā ražotāja norādījumus.
- Ja mazgāšanas ciklu sākat uzreiz, varat ieliet šķidro mazgāšanas līdzekli tieši galvenajā mazgāšanas līdzekļa atvilktnes nodalījumā.
- Nelietojiet šķidro mazgāšanas līdzekli, ja tiek izmantota **Delay End (Beigas laika aizture)** funkcija, vai ir izvēlēta **Pre Wash (Priekšmazgāšana)** opcija, jo šķidrums tiks izdalīts nekavējoties un var sacietēt atvilktnē vai tvertnē.
- Mazgāšanas līdzekļa daudzums ir jāpielāgo ūdens temperatūrai, ūdens cietībai, mazgājamo izstrādājumu daudzumam un netīrībai. Lai sasniegtu maksimālu rezultātu, izvairieties no pārāk daudz mazgāšanas līdzekļa lietošanas. Pretējā gadījumā var rasties pārāk liels putu daudzums.
- Pirms pievienojat mazgāšanas līdzekli un izvēlieties ūdens temperatūru, apskatiet apgērbu etiķetes.
- Izmantojiet tikai attiecīgajam izstrādājumu veidam piemērotus mazgāšanas līdzekļus.
  - Šķidrās mazgāšanas līdzeklis bieži ir izstrādāts speciāliem pielietojumiem, piemēram, krāsainiem audumiem, vilnai, smalkveļai vai tumšiem izstrādājumiem.
  - Pulverveida mazgāšanas līdzeklis ir piemērots visu veidu izstrādājumiem.

- Lai pēc iespējas labāk izmazgātu baltos un gaišos izstrādājumus, izmantojiet pulverveida mazgāšanas līdzekli ar balinātāju.
- Mazgāšanas līdzeklis tiek izskalots no sadalītāja atvilktnes mazgāšanas cikla sākumā.

## PIEZĪME

- Neļaujiet mazgāšanas līdzeklim sacietēt. Ja tas sacietē, var rasties nosprostojumi, sliktas skalošanas rezultāts vai nepatīkams aromāts.
- Pilna noslodze: atbilstoši ražotāja ieteikumiem.
- Daļēja noslodze: 1/2 no parastā daudzuma
- Minimāla noslodze: 1/3 no pilnas noslodzes.

## Mazgāšanas līdzekļa sadalītāja izmantošana

Pievienojiet veļas mazgāšanas līdzekli mazgāšanas līdzekļa sadalītājā:

- 1 Atveriet mazgāšanas līdzekļa sadalītāja atvilktni.
- 2 Pievienojiet mazgāšanas līdzekli un veļas mīkstinātāju atbilstošajos nodalījumos.

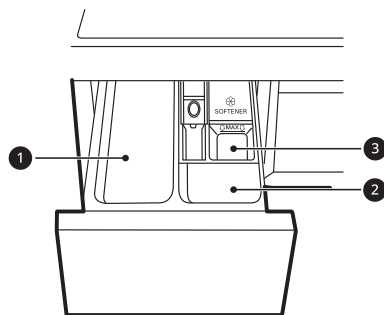

- 1 Galvenais mazgāšanas līdzekļa nodalījums
  - 2 Priekšmazgāšanas mazgāšanas līdzekļa nodalījums
  - 3 Šķidrā auduma mīkstinātāja nodalījums
- 3 Pirms cikla sākšanas viegli aizveriet mazgāšanas līdzekļa sadalītāja atvilktni.

- Aizverot atvilktni ar spēku mazgāšanas līdzeklis var pārplūst citā nodalījumā vai tvertnē agrāk nekā tas paredzēts.
- Uzmanieties, lai aizverot atvilktni neievērtu roku.
- Tas ir normāli, ka pēc cikla beigām nedaudz ūdens saglabājas mazgāšanas līdzekļa sadalītāja nodalījumos.

## Veļas mīkstinātāja nodalījums

Šajā nodalījumā ir šķidrās auduma mīkstinātājs, kas tiek automātiski izdalīts pēdējā skalošanas cikla laikā. Varat izmantot gan pulverveida, gan šķidru auduma mīkstinātāju.

- Ielejiet auduma mīkstinātāju līdz maksimālajai uzpildes līnijai. Pārmērīga auduma mīkstinātāja daudzuma iepildīšana pāri maksimālajai uzpildes līnijai var izraisīt tā pārāk agru aizskalošanu, kas var notraipīt apģērbu.

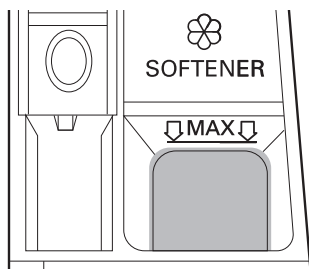

## PIEZĪME

- Neuzlejiet auduma mīkstinātāju tieši uz drēbēm mazgāšanas tvertnē, jo tas drēbēs radīs tumšu traipu, kuru būs grūti izmazgāt.
- Neatstājiet auduma mīkstinātāju mazgāšanas līdzekļa atvilktnē ilgāk par vienu dienu. Auduma mīkstinātājs var sacietēt. Mīkstinātājs var palikt mazgāšanas līdzekļa sadalītājā, ja tas ir pārāk biezs. Mīkstinātājs ir jāatšķaida, ja konsistence ir pārāk bieža, lai tas varētu viegli plūst.
- Atvilktni nedrīkst atvērt mazgāšanas laikā, kad notiek ūdens padeve.
- Aizliegts izmantot šķīdinātājus (benzolu u.c.).

## Mazgāšanas līdzekļa tablešu pievienošana

Mazgāšanas līdzekļa tabletes var izmantot arī mazgāšanas laikā

- 1 Atveriet durvis un ielieciet mazgāšanas līdzekļa tabletes tvertnē pirms ievietošanas tajā drēbes.
- 2 Iekraujiet mazgājamās drēbes tvertnē un aizveriet durvis.

## PIEZĪME

- Nelieciet tabletes mazgāšanas līdzekļa sadalītāja atvilktnē.

## Ūdens mīkstinātāja pievienošana

Var izmantot ūdens mīkstinātāju, piemēram, pretapkaļķošanās līdzekli, lai samazinātu mazgāšanas līdzekļa izmantošanu vietās, kurās ir augsts ūdens cietības līmenis.

- Vispirms pievienojiet mazgāšanas līdzekli, pēc tam ūdens mīkstinātāju. Dozējiet atbilstoši daudzumam, kas norādīts uz iepakojuma.

## 24 EKSPLUATĀCIJA

### Režīmu tabula

#### Mazgāšanas programma

<b>Cotton (Kokvilna)</b>		<b>40 °C (Cold (Auksts) līdz 95 °C)</b>	<b>Maks. noslodze: Klase</b>
Norādījumi	Mazgā vidēji notraipītas drēbes kombinējot atšķirīgas tvertnes kustības. <ul style="list-style-type: none"> <li>Nospiežot <b>Sākt / Pauze</b> pogu bez programmas izvēles <b>Cotton (Kokvilna)</b> programma sāks savu darbu nekavējoties, izmantojot noklusējuma iestatījumus.</li> </ul>		

<b>Eco 40-60</b>		<b>40 °C (40 °C līdz 60 °C)</b>	<b>Maks. noslodze: Klase</b>
Norādījumi	Mazgā vidēji notraipītas kokvilnas drēbes, kas mazgājamas 40 °C vai 60 °C.		

<b>Mixed Fabric (Kombinēti audumi)</b>		<b>40 °C (Cold (Auksts) līdz 60 °C)</b>	<b>Maks. noslodze: 3 kg</b>
Norādījumi	Vienlaicīgi mazgā jauktus audumus. <ul style="list-style-type: none"> <li>Izmantojiet dažādiem audumu veidiem, izņemot īpašus apģērbus (zīdu/smalkveļu, sporta apģērbus, tumšus izstrādājumus, vilnu, izstrādājumus ar dūnu pildījumu/ aizkarus).</li> </ul>		

<b>Easy Care (Viegli kopjama veļa)</b>		<b>40 °C (Cold (Auksts) līdz 60 °C)</b>	<b>Maks. noslodze: 3 kg</b>
Norādījumi	Mazgā drēbes, kas pēc mazgāšanas nav jāgludina. <ul style="list-style-type: none"> <li>Izmantojiet poliamīdam, akrilam, poliesteram.</li> </ul>		

<b>Silent Wash (Klusā mazgāšana)</b>		<b>40 °C (Cold (Auksts) līdz 60 °C)</b>	<b>Maks. noslodze: 3 kg</b>
Norādījumi	Mazgā drēbes, nodrošinot mazāku trokšņa līmeni un vibrāciju nekā citas mazgāšanas programmas. <ul style="list-style-type: none"> <li>Izmantojiet viegli notraipītai baltai kokvilnai (apakšveļai).</li> </ul>		

<b>Allergy Care (Aizsardzība pret alerģijām)</b>		<b>60 °C</b>	<b>Maks. noslodze: 3 kg</b>
Norādījumi	Palīdz minimizēt vielas, kas izraisa alerģisku reakciju.		

<b>Baby Steam Care (Bērnu apģērba kopšana ar tvaiku)</b>		<b>60 °C</b>	<b>Maks. noslodze: 3 kg</b>
Norādījumi	Palīdz izmazgāt ēdiena traipus no mazuļu drēbītēm.		

<b>Delicates (Smalkveļa)</b>	<b>20 °C (Cold (Auksts) līdz 40 °C)</b>	<b>Maks. noslodze: 2 kg</b>
Norādījumi	Veļas mašīnā mazgājamas apakšveļas, caurspīdīga un mežģīņu apģērba mazgāšanai.	

<b>Hand/Wool (Mazgājami ar rokām / Vilna)</b>	<b>30 °C (Cold (Auksts) līdz 40 °C)</b>	<b>Maks. noslodze: 1,5 kg</b>
Norādījumi	Mazgā ar rokām un veļas mašīnā mazgājamu smalkveļu, piemēram, mazgājamu vilnu, sieviešu mežģīņu apakšveļu, kleitas utt. <ul style="list-style-type: none"> <li>Izmantojiet mazgāšanas līdzekli veļas mašīnā mazgājamiem vilnas izstrādājumiem.</li> </ul>	

<b>Sportswear (Sporta apģērbs)</b>	<b>40 °C (Cold (Auksts) līdz 40 °C)</b>	<b>Maks. noslodze: 2 kg</b>
Norādījumi	Speciālu apģērbu, piemēram, sporta un āra apģērbu, mazgāšanai. <ul style="list-style-type: none"> <li>Izmantot ūdeni atgrūdošam audumam.</li> </ul>	

<b>Quick 30 (Ātrā mazgāšana 30 min)</b>	<b>20 °C (Cold (Auksts) līdz 40 °C)</b>	<b>Maks. noslodze: 2 kg</b>
Norādījumi	Aptuveni 30 minūtēs izmazgā nelielus daudzumus nedaudz netīras veļas.	

<b>Duvet (Sega)</b>	<b>Cold (Auksts) (Cold (Auksts) līdz 40 °C)</b>	<b>Maks. noslodze: 2,5 kg (1 dūnu sega)</b>
Norādījumi	Lielu izstrādājumu mazgāšanai, piemēram, gultas pārklājiem, spilveniem, dīvanu pārklājiem u. c.	

<b>Tub Clean (Tvertnes tīrīšana)</b>	-	-
Norādījumi	Šī funkcija palīdz iztīrīt jūsu iekārtas tvertnes iekšpusi.	

<b>Rinse+Spin (Skalošana+izgriešana)</b>	-	<b>Maks. noslodze: Klase</b>
Norādījumi	Skalo un izgriež drēbes ar centrifūgu. Ja nepieciešams, lietojiet veļas mīkstinātāju.	

## PIEZĪME

- Atlasiet izvēlētajai mazgāšanas programmai atbilstošu ūdens temperatūru. Mazgājot vienmēr ievērojiet informāciju uz apģērba ražotāja kopšanas etiķetes vai norādījumus.
- Vēlamajām programmām atlasiet atbilstīgu mazgāšanas temperatūru un centrifūgas ātrumu.
- Patiesā ūdens temperatūra var atšķirties no norādītās cikla temperatūras.

## 26 EKSPLUATĀCIJA

### PIEZĪME

- Ieteicams izmantot neitrālu mazgāšanas līdzekli.

## Papildus opcijas

### PIEZĪME

- **Intensive (Intensīva)**, **Rinse+ (Skalošana+)**, **Delay End (Beigas laika aizture)** un **Add Item (Pievienot vienumu)** opcijas var tikt atlasītas visām šajā tabulā redzamajām mazgāšanas programmām.

Programma	Pre Wash (Priekšmazgāšana)
Cotton (Kokvilna)	●
Eco 40-60	●
Mixed Fabric (Kombinēti audumi)	●
Easy Care (Viegli kopjama veļa)	●
Silent Wash (Klusā mazgāšana)	
Allergy Care (Aizsardzība pret alerģijām)	
Baby Steam Care (Bērnu apģērba kopšana ar tvaiku)	
Delicates (Smalkveļa)	
Hand/Wool (Mazgājami ar rokām / Vilna)	
Sportswear (Sporta apģērbs)	
Quick 30 (Ātrā mazgāšana 30 min)	●
Duvet (Sega)	

## Atlasāmais maksimālais centrifūgas ātrums

Programma	Centrifūgas ātrums	
	Noklusējums	Pieejams
Cotton (Kokvilna)	1200 apgr./min.	Viss
Eco 40-60	1200 apgr./min.	Viss

Programma	Centrifūgas ātrums	
	Noklusējums	Pieejams
Mixed Fabric (Kombinēti audumi)	1000 apgr./min.	Viss
Easy Care (Viegli kopjama veļa)	1200 apgr./min.	Viss
Silent Wash (Klusā mazgāšana)	800 apgr./min.	Līdz pat 1000 apgr./min.
Allergy Care (Aizsardzība pret alerģijām)	1200 apgr./min.	Viss
Baby Steam Care (Bērnu apģērba kopšana ar tvaiku)	1000 apgr./min.	Līdz pat 1000 apgr./min.
Delicates (Smalkveļa)	800 apgr./min.	Līdz pat 800 apgr./min.
Hand/Wool (Mazgājami ar rokām / Vilna)	800 apgr./min.	Līdz pat 800 apgr./min.
Sportswear (Sporta apģērbs)	800 apgr./min.	Līdz pat 800 apgr./min.
Quick 30 (Ātrā mazgāšana 30 min)	800 apgr./min.	Viss
Duvet (Sega)	1000 apgr./min.	Līdz pat 1000 apgr./min.

LATVIĒŠU

## PIEZĪME

- Faktiskais maksimālais centrifūgas ātrums var mainīties atkarībā no veļas stāvokļa. Iepriekš norādītās vērtības ir noapaļotas līdz tuvākajam simtam.

## Patēriņa dati

### Vienības apraksts

**kg:** Veļas noslodze

**h:mm:** Programmas ilgums

**kWh:** Enerģijas patēriņš

**°C:** Maksimālā temperatūra apstrādātajos tekstilizstrādājumos

**Litri:** Ūdens patēriņš

**rpm:** Maksimālais centrifūgas ātrums

**%:** Atlikušais mitrums centrifūgas fāzes beigās. Jo lielāks ir centrifūgas ātrums, jo lielāks ir troksnis un zemāks ir atlikušais mitrums.

## 28 EKSPLUATĀCIJA

### Kopīgās programmas

Programma	kg	h:mm	kWh	°C	Litri	apgr./min	%
<b>Cotton (Kokvilna)</b> 20 °C	7	2:37	0,196	27	79,0	1200	53,4
<b>Cotton (Kokvilna)</b> 60 °C	7	4:00	1,268	50	79,0	1200	53,4
<b>Mixed Fabric</b> (Kombinēti audumi)	3	1:21	0,329	23	32,0	1000	58,9
<b>Quick 30 (Ātrā mazgāšana 30 min)</b>	2	0:30	0,138	23	37,0	800	82,3
<b>Cotton (Kokvilna) + Intensive</b> (Intensīva)	3	4:00	0,627	32	81,0	1200	60,0
<b>Eco 40-60 (Pilns)*1</b>	7	3:28	1,240	51	60,0	1200	50,0
<b>Eco 40-60 (Puse)*1</b>	3,5	2:42	0,620	42	38,0	1200	54,0
<b>Eco 40-60</b> (Ceturtdaļa)*1	1,75	2:34	0,300	30	32,0	1200	56,0

\*1 Tas spēj tīrīt vidēji netīrās kokvilnas drēbes, kas mazgājamas 40 °C vai 60 °C grādos, vienā un tajā pašā ciklā, un ka šo programmu izmanto, lai novērtētu atbilstību ES ekodizaina tiesību aktiem (ES 2019/2023).

### PIEZĪME

- Testa rezultāti ir atkarīgi no ūdens spiediena, ūdens cietības, ūdens ieplūdes temperatūras, telpas temperatūras, noslodzes veida un apjoma, netīrības līmeņa, izmantotā mazgāšanas līdzekļa, tīkla elektropadeves svārstībām un izvēlētajām papildopcijām.
- Kopīgo programmu vērtības, izņemot **Eco 40-60** ciklu, ir tikai aptuvenas.
- Regula ES 2019/2023, kas ir spēkā no 2021. gada 1. marta, ir saistīta ar energoefektivitātes klasēm ar Regulu ES 2019/2014.
- Skenējiet QR kodu uz enerģijas etiķetes, kas piegādāta kopā ar ierīci un nodrošina tīmekļa saiti uz informāciju, kas saistīta ar ierīces darbību ES EPREL datu bāzē. Saglabājiet enerģijas marķējumu atsauces nolūkiem kopā ar īpašnieka rokasgrāmatu un visiem citiem dokumentiem, kas piegādāti kopā ar ierīci.
- Modeļa nosaukumu var atrast uz ierīces marķējuma, atveriet durvis, kas ir tieši ap cilindra atveri.
- Lai atrastu to pašu informāciju EPREL, apmeklējiet vietni <https://eprel.ec.europa.eu> un meklējiet, izmantojot modeļa nosaukumu. (Derīgs no 2021. gada 1. marta)

## Papildu opcijas un funkcijas

Papildu opcijas un funkcijas var izmantot programmu pielāgošanai.

### Mazgāšanas programmas pielāgošana

Katrai programmai ir noklusējuma iestatījumi, kas tiek izvēlēti automātiski. Varat arī pielāgot šos iestatījumus, izmantojot šīs pogas.

#### Temp. (Temperatūra)

Šī poga atlasa izvēlētas programmas mazgāšanas temperatūru.

- Nospiediet **Temp. (Temperatūra)** pogu, līdz iedegas vēlamais iestatījums.
- Izvēlieties ūdens temperatūru, kas ir piemērota mazgājamo izstrādājumu veidam. Lai sasniegtu maksimālu rezultātu, ievērojiet norādījumus uz apģērba etiķetes.

#### Spin (Izgriešana)

Centrifūgas ātrumu var atlasīt, vairākas reizes piespiežot šo pogu.

- Nospiediet pogu **Spin (Izgriešana)**, lai izvēlētos apgriezieni skaitu.

### PIEZĪME

- Ja **No** ir atlasīts nospiežot **Spin (Izgriešana)** pogu, tas uz īsu brīdi vēl griezīsies, lai ātrāk izplūstu ūdens.

#### Rinse+ (Skalošana+)

Šī funkcija ir ieteicama cilvēkiem ar alerģijām pret mazgāšanas līdzekļiem.

- Nospiediet **Rinse+ (Skalošana+)** pogu, lai vienreiz pievienotu skalošanu.

#### Intensive (Intensīva)

Šo funkciju izmanto vidēji un stipri netīru drēbju mazgāšanai.

- Nospiediet pogu **Intensive (Intensīva)**.

### Veiciet nākamās darbības, lai pielāgotu mazgāšanas programmu:

- 1 Sagatavojiet drēbes un ievietojiet tvertnē.

- 2 Nospiediet pogu **Jaudīga mazgāšana**.

- 3 Pievienojiet veļas mazgāšanas līdzekli.

- 4 Izvēlieties mazgāšanas programmu.

- 5 Pielāgojiet mazgāšanas programmu (**Temp. (Temperatūra)**, **Spin (Izgriešana)**, **Rinse+ (Skalošana+)** un **Intensive (Intensīva)**) kā nepieciešams.

- 6 Nospiediet pogu **Sākt / Pauze**.

### Tikai tad, ja lieto centrifūga funkciju

- 1 Sagatavojiet drēbes un ievietojiet tvertnē.

- 2 Nospiediet pogu **Jaudīga mazgāšana**.
  - Neizvēlieties mazgāšanas programmu un nepievienojiet mazgāšanas līdzekli.

- 3 Nospiediet pogu **Spin (Izgriešana)**.

- 4 Nospiediet pogu **Sākt / Pauze**.

### PIEZĪME

- Izvēloties šo mazgāšanas programmu, nebūs iespējams izvēlēties vienīgi centrifūga ciklu. Tādā gadījumā divas reizes piespiediet **Jaudīga mazgāšana** pogu.

### Pamata opciju izmantošana

Programmas iespējams pielāgot, izmantojot turpmāk norādītās pamata opcijas:

#### Pre Wash (Priekšmazgāšana)

Šo opciju ieteicams izmantot, mazgājot ļoti netīru noslodzi.

- 1 Nospiediet pogu **Jaudīga mazgāšana**.

- 2 Izvēlieties mazgāšanas programmu.

## 30 EKSPLUATĀCIJA

**3** Pēc vajadzības piespiediet pogas **Pre Wash (Priekšmazgāšana)**.

**4** Nospiediet pogu **Sākt /Pauze**.

### Add Item (Pievienot vienumu)

Šo opciju var izmantot, lai pēc mazgāšanas programmas sākšanas pievienotu vai izņemtu drēbes.

**1** Nospiediet pogu **Jaudīga mazgāšana**.

**2** Izvēlieties mazgāšanas programmu.

**3** Nospiediet pogu **Sākt /Pauze**.

**4** Pēc vajadzības piespiediet pogas **Add Item (Pievienot vienumu)**.

**5** Pēc tam, kad durvis pašas atslēdzas atveriet tās vai izņemiet nepieciešamos apģērba gabalus.

**6** Aizveriet durvis un nospiediet pogu **Sākt / Pauze**.

### PIEZĪME

- Ja cilindrā ir augsts ūdens līmenis vai temperatūra, drošības apsvērumu dēļ durvis paliek bloķētas. Šajā laikā nav iespējams ievietot papildus drēbes.

### Delay End (Beigas laika aizture)

Šo funkciju var iestatīt tā, lai ierīce tiktu automātiski iedarbināta un apturēta pēc norādītā laika intervāla.

**1** Nospiediet pogu **Jaudīga mazgāšana**.

**2** Izvēlieties mazgāšanas programmu.

**3** Pēc vajadzības piespiediet pogas **Delay End (Beigas laika aizture)**.

**4** Nospiediet pogu **Sākt /Pauze**.

### PIEZĪME

- Izņemot **Delay End (Beigas laika aizture)** pogas gaismas diodes, visas gaismas diodes vadības panelī tiks izslēgtas 20 minūšu laikā. Šī funkcija var atšķirties no iegādātā modeļa.
- Aiztures laiks ir laiks līdz programmas beigām, nevis sākumam. Faktiskais mazgāšanas ilgums var būt dažāds un ir atkarīgs no ūdens temperatūras, drēbēm un citiem apstākļiem.
- Lai atceltu funkciju, jānospiež poga **Jaudīga mazgāšana**.
- Izvairieties šai funkcijai lietot šķidru mazgāšanas līdzekli.

### Iestatījumi

#### Child Lock (Bērnu drošības slēdzene)

Lietojiet šo opciju vadības pogu izslēgšanai. Ar šo funkciju var novērst iespēju, ka bērni varētu mainītu režīmus vai rīkotos ar iekārtu.

### PIEZĪME

- Ja ir iestatīta šī funkcija, tiek bloķētas visas pogas, izņemot **Jaudīga mazgāšana** pogu.
- Kad vadības pogas ir bloķētas, [L un atbilstošais mazgāšanas laiks pārmaiņus ir redzams uz displeja mazgāšanas laikā, kamēr šī funkcija ir iespējota
- Barošanas izslēgšana neatiestatīs šo funkciju. Lai piekļūtu citām funkcijām, ir jāatceļ šī funkcija.

#### Vadības paneļa bloķēšana

**1** Izslēdziet barošanu.

**2** Vienlaicīgi nospiediet un turiet **Delay End (Beigas laika aizture)** un **Add Item (Pievienot vienumu)** pogas uz 3 sekundēm, lai aktivizētu šo funkciju.

- Būs dzirdams skaņas signāls, un [L displejā būs redzams simbols.

#### Vadības paneļa atbloķēšana

**1** Izslēdziet barošanu.

**2** Vienlaicīgi nospiediet un turiet **Delay End (Beigas laika aizture)** un **Add Item (Pievienot vienumu)** pogas uz 3 sekundēm, lai deaktivizētu šo funkciju.

**Beep On/Off (Melodija Ieslēgt / Izslēgt)**

Šī iekārta atskaņo melodiju, kad tā ieslēdzas un apstājas.

- Vienlaicīgi nospiediet un turiet **Rinse+ (Skalošana+)** un **Pre Wash (Priekšmazgāšana)** pogas uz 3 sekundēm, lai deaktivizētu/aktivizētu šo funkciju.

## 32 VIEDĀS FUNKCIJAS

# VIDĒS FUNKCIJAS

## LG ThinQ lietotne

**LG ThinQ** programma ļauj sazināties ar iekārtu, izmantojot viedtālruni.

## Lietojumprogrammas LG ThinQ instalēšana

Sameklējiet viedtālrunī lietojumprogrammu **LG ThinQ** no Google Play Store & Apple App Store. Ievērojiet norādījumus lietojumprogrammas lejupielādei un instalēšanai.

## LG ThinQ lietotnes funkcija

Sazinieties ar ierīci no viedtālruņa, izmantojot ērtās viedās funkcijas.

### Smart Diagnosis

Šī funkcija nodrošina derīgu informāciju diagnostikai un derīgus risinājumus, kas balstīti uz iekārtas lietošanas īpašībām.

## Atbilstības deklarācija



Ar šo LG Electronics paziņo, ka radio iekārtu tipa veļas mazgājamā mašīna atbilst Direktīvai 2014/53/ES. ES atbilstības deklarācijas pilns teksts ir pieejams šajā interneta adresē:

<http://www.lg.com/global/support/cedoc/cedoc#>  
 LG Electronics European Shared Service Centre B.V.  
 Krijgsman 1, 1186 DM Amstelveen, Nīderlande

## Smart Diagnosis

Šī funkcija ir pieejama tikai modeļiem ar vai logotipu.

Lietojiet šo funkciju, lai palīdzētu iekārtā diagnosticēt problēmas un tās atrisināt.

## PIEZĪME

- Ar LGE nolaidību nesaistītu iemeslu dēļ ārēju faktoru rezultātā pakalpojums varētu nedarboties, piemēram, bet ne tikai, Wi-Fi nepieejamības, Wi-Fi atvienošanās, vietējā lietojumprogrammu veikala noteikumu vai lietojumprogrammas nepieejamības dēļ.
- Funkcija var tikt mainīta bez iepriekšēja brīdinājuma, un, atkarībā no jūsu atrašanās vietas, tai var būt atšķirīga forma.

## Dzirdamās diagnosticēšanas lietošana problēmu diagnosticēšanai

Lai izmantotu dzirdamās diagnosticēšanas metodi, izpildiet turpmāk sniegtās norādes.

- Palaidiet lietojumprogrammu **LG ThinQ** un izvēlnē atlasiet funkciju **Smart Diagnosis**. Sekojiet lietojumprogrammā **LG ThinQ** sniegtajiem norādījumiem par dzirdamo diagnosticēšanu.

- Nospiediet pogu **Jaudīga mazgāšana**, lai ieslēgtu iekārtu.
  - Nepiespiediet citas pogas.

- Pielieciet viedtālruņa mikrofonu tuvu pie vai logotipa.

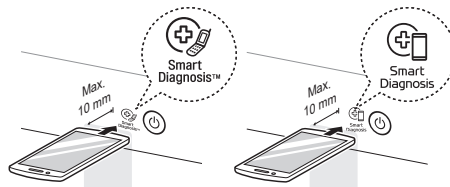

- Piespiediet pogu **Temp. (Temperatūra)** un turiet piespiestu 3 sekundes vai ilgāk, vienlaikus turot viedtālruņa mikrofonu pie logotipa, līdz tiek pabeigta datu pārraide.
  - Turiet viedtālruni nekustīgi, kamēr datu pārraide ir pabeigta. Ir redzams atlikušais datu pārraidīšanas laiks.

- 4** Kad datu nosūtīšana būs pabeigta, lietojumprogrammā tiks parādīta diagnoze.

### PIEZĪME

- Lai sasniegtu maksimālu rezultātu, nekustiniet viedtālruni laikā, kamēr tiek pārraidīts skaņas signāls.

## APKOPE

### ⚠ BRĪDINĀJUMS!

- Pirms tīrīšanas atslēdziet ierīci, lai novērstu elektriskās strāvas trieciena risku. Šī brīdinājuma neievērošanas gadījumā var izraisīt nopietnu traumu, aizdegšanos, elektriskās strāvas triecienu vai nāvi.
- Ierīces tīrīšanai nekad neizmantojiet spēcīgas ķīmikālijas, abrazīvus tīrīšanas līdzekļus vai šķīdinātājus, jo tie var sabojāt apdari.

## Tīrīšana pēc katras mazgāšanas

### Ko tīrīt

Vienmēr izņemiet izstrādājumus no veļas mazgājamās mašīnas, tiklīdz cikls ir pabeigts. Atstājot mitrus izstrādājumus veļas mazgājamā mašīnā, tie var saburzīties, nokrāsoties un var rasties nepatīkams aromāts.

- Kad mazgāšanas cikls ir pabeigts, noslaukiet durvis un durvju blīvi, lai tās būtu sausas.
- Atstājiet durvis nedaudz atvērtas, lai izžāvētu tvertni.
- Noslaukiet ierīces korpusu ar sausu drānu, lai tas būtu sauss.

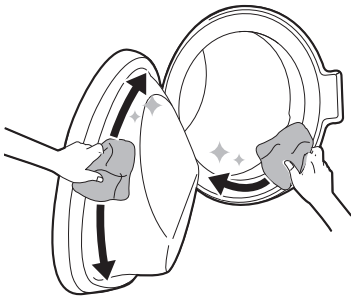

### ⚠ BRĪDINĀJUMS!

- Atstājiet durvis atvērtas, lai nožāvētu ierīces iekšpusi tikai tad, ja mājās esošie bērni tiek uzraudzīti.

## Ārpuses tīrīšana

Pareiza ierīces kopšana var pagarināt darbību.

### Ārpuse:

- nekavējoties noslaukiet jebkādas šļakatas.
- Noslaukiet ar mitru drānu un pēc tam vēlreiz ar sausu drānu, nodrošinot, ka korpusa savienojumu vietās vai plaisās nesaglabājas mitrums.
- Nespiediet asus priekšmetus pret virsmu vai displeju.

### Durvis

- noslaukiet ārpusi un iekšpusi ar mitru drānu, pēc tam noslaukiet ar mīkstu drānu.

### ⚠ BRĪDINĀJUMS!

- Nemēģiniet atdalīt paneļus vai izjaukt ierīci. Nelietojiet asus priekšmetus, lai vadītu iekārtas darbību no vadības paneļa.

## Regulāra ierīces tīrīšana un avārijas ūdens izvadīšana

### Tvertnes tīrīšana

Šī ir īpaša funkcija, kas palīdz iztīrīt iekārtas iekšpusi, mērcējot, mazgājot, skalojot un griežot centrifūgu.

Palaidiet šo funkciju **reizi mēnesī** (vai biežāk, ja nepieciešams), lai novērstu mazgāšanas līdzekļa un mīkstinātāja, un citu atlieku uzkrāšanos.

- Ja iekārtas iekšpusē jūtama nepatīkama smaka, palaidiet šo funkciju **trīs nedēļas pēc kārtas reizi nedēļā**, papildus regulārajiem intervāliem.

## PIEZĪME

- ĒcL ziņojums būs redzams, lai brīdinātu par šīs funkcijas darbības rekomendācijām.

- 1 Izņemiet no ierīces visus apgērbus un izstrādājumus un aizveriet durvis.
- 2 Atveriet sadalītāja atvilktni un galvenajā mazgāšanas līdzekļa nodalījumā pievienojiet atkaļķotāju (piemēram, Calgon).
  - Kā alternatīva pulverim, jūs tvertnē varat ievietot tabletes.
- 3 Lēnām aizveriet sadalītāja atvilktni.
- 4 Ieslēdziet ierīci un pēc tam atlasiet funkciju **Tub Clean (Tvertnes tīrīšana)**.
- 5 Piespiediet pogu **Sākt /Pauze**, lai sāktu funkcijas darbību.
- 6 Atstājiet durvis atvērtas, lai izžāvētu iekārtas iekšpusi pilnībā.
  - Kad iekārtas iekšpuse nav pilnībā izžuvusi, tā var sākt smirdēt vai pelēt.

## ⚠ BRĪDINĀJUMS!

- Atstājiet durvis atvērtas, lai nožāvētu ierīces iekšpusi tikai tad, ja mājās esošie bērni tiek uzraudzīti.

## Ūdens ieplūdes filtra tīrīšana

Ūdens ieplūdes filtrs uzkrāj kaļķi vai visas ūdens nogulsnes, kas tiek piegādāts ierīcei. Ieplūdes filtru tīriet apmēram ik pēc sešiem mēnešiem vai biežāk, ja ūdens ir ļoti ciets vai tajā ir kaļķis.

- Aizgrieziet ierīcei pieslēgtās ūdens padeves krānus, ja ierīce ir jāatstāj uz kādu laiku

(piemēram, dodoties atvaļinājumā), īpaši tad, ja tās tiešā tuvumā nav grīdas drenāžas (notekas).

- Ja mazgāšanas līdzekļa atvilktnē neieplūst ūdens, vadības panelī tiek parādīts kļūdas ziņojums IĒ.

- 1 Izslēdziet strāvas padevi un ūdens krānu, un pēc tam atskrūvējiet ūdens ieplūdes šļūteni.

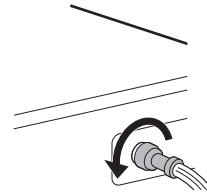

- 2 Noņemiet ūdens ieplūdes filtru ar mazām knaiblēm un pēc tam notīriet filtru, izmantojot zobu suku ar vidēja biežuma sariem.

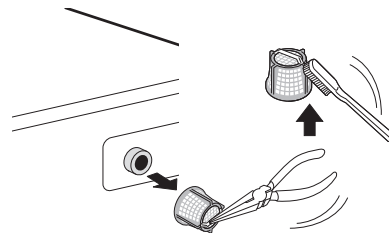

## Drenāžas sūkņa filtra tīrīšana un avārijas ūdens izvadīšana

Drenāžas filtrā sakrājas diegi un veļā palikušie sīkie priekšmeti, kas, iespējams, nejauši palikuši drēbēs. Lai iekārta darbotos nevainojami ik pēc sešiem mēnešiem pārliecinieties, ka filtrs ir tīrs.

Pirms drenāžas sūkņa filtra tīrīšanas ļaujiet ūdenim atdzist. Ārkārtas gadījumā atveriet durvis vai veiciet ārkārtas ūdens izvadīšanu.

- 1 Atslēdziet iekārta.

## 36 APKOPE

- 2** Atveriet korpusa vāciņu un izvelciet drenāžas cauruli.

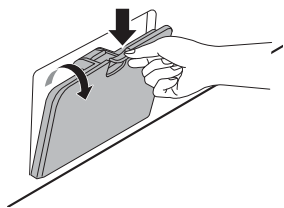

- 3** Vispirms noņemiet drenāžas aizbāzni no drenāžas caurules **1** un pēc tam izvadiet ūdeni. Pēc tam lēnām atskrūvējiet drenāžas sūkņa filtru **2**, lai atbrīvotos no atlikušā ūdens, un pēc tam turpiniet izņemt gružus vai priekšmetus no filtra.

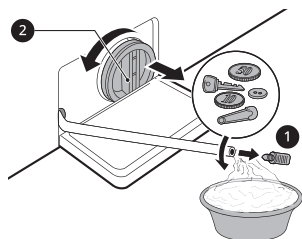

- 4** Pēc drenāžas sūkņa filtra tīrīšanas uzmanīgi ievietojiet filtru vietā, un uzmanīgi pieskrūvējiet drenāžas vāciņu pulksteņrādītāja virzienā, lai izvairītos no šķērsriezuma vītnes un noplūdes. Ievietojiet aizbāzni atpakaļ drenāžas caurulē un ievietojiet to turētājā.

- 5** Aizveriet korpusa vāciņu.

### ⚠ UZMANĪBU!

- Esiet uzmanīgi iztukšošanas laikā, jo ūdens var būt karsts.
- Vienreiz mēnesī (vai biežāk, ja nepieciešams) palaidiet tvertnes tīrīšanas programmu, lai novērstu mazgāšanas līdzekļa un citu atlikumu uzkrāšanos.

## Sadalītāja atvilktnes tīrīšana

Sadalītāja atvilktnē var uzkrāties mazgāšanas līdzeklis un veļas mīkstinātājs. Šķidrā mazgāšanas līdzekļa paliekas var uzkrāties zem sadalītāja atvilktnes un nepazust pilnībā. **Vienreiz vai divreiz mēnesī** izņemiet atvilktni un tās sastāvu un pārbaudiet, vai tur nav uzkāpies tīrīšanas līdzeklis.

- 1** Izņemiet mazgāšanas līdzekļa sadalītāja atvilktni, velkot taisni ārā, līdz tā apstājas.
- Pēc tam uzmanīgi velciet atvilktni uz āru, vienlaikus cieši nospiežot atvienošanas pogu.

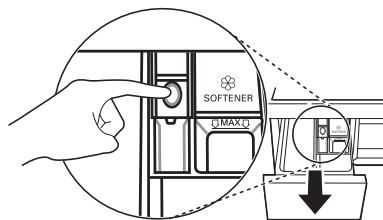

- 2** Izņemiet mazgāšanas līdzekļa un veļas mīkstinātāja pārpalikumus.
- Izskalojiet atvilktni un tās komponentus ar siltu ūdeni, lai noņemtu mazgāšanas līdzekļa un veļas mīkstinātāja pārpalikumus. Noslaukiet atvilktni un tās komponentus ar mīkstu drānu vai dvieli.
- 3** Lai notīrītu atvilktnes atveri, izmantojiet drānu; padziļinājuma tīrīšanai izmantojiet nelielu, nemetālisku birsti.
- Notīriet no padziļinājuma augšējās un apakšējās daļas jebkādas atlikumus.

- 4** Noslaukiet ar mīkstu drānu vai dvieli jebkādu mitrumu padziļinājumā.

- 5** Samontējiet atvilktnes komponentus pareizajos nodalījumos un ievietojiet atvilktni.

## TRAUCĒJUMU MEKLĒŠANA

Ierīces ekspluatācijas gaitā var rasties kļūdas un disfunkcijas. Turpmākajās tabulās ir norādīti iespējamie iemesli un piezīmes par kļūdas ziņojuma vai disfunkcijas novēršanu. Ieteicams uzmanīgi izlasīt turpmākās tabulas, lai ietaupītu laiku un iespējamās izmaksas par zvaniem uz LG Electronics tehniskā atbalsta centru.

LATVIĒŠU

### Pirms zvana tehniskā atbalsta centram

Jūsu ierīcei ir uzstādīta automātiska kļūdu pārraudzības sistēma, lai pēc iespējas drīzāk konstatētu un diagnosticētu problēmas. Ja ierīce nedarbojas pareizi vai vispār, pirms zvana LG Electronics tehniskā atbalsta centram apskatiet šīs tabulas.

### Kļūdas ziņojumi

Simptomi	Iespējamais cēlonis un risinājums
<b>IE</b> <b>IEPLŪDES KĻŪDA</b>	<b>Šajā atrašanās vietā nav pietiekama ūdens padeve. Ūdens neieplūst iekārtā vai ieplūst lēni.</b> <ul style="list-style-type: none"> <li>Pārbaudiet mājā citu krānu.</li> </ul>
	<b>Ūdens padeves krāns nav pilnībā atvērts. Ūdens neieplūst iekārtā vai ieplūst lēni.</b> <ul style="list-style-type: none"> <li>Pilnībā atveriet krānu.</li> </ul>
	<b>Ūdens padeves šļūtene(-es) ir samezglojušās.</b> <ul style="list-style-type: none"> <li>Iztaisnojiet šļūteni vai no jauna uzstādiet ūdens ieplūdes šļūteni</li> </ul>
	<b>Padeves šļūtenes(-ņu) filtrs ir aizsērējis.</b> <ul style="list-style-type: none"> <li>Pārbaudiet un notīriet ieplūdes vārsta filtru pēc krānu izslēgšanas un šļūtenes savienojumu ar veļas mašīnu noņemšanas.</li> </ul>
<b>UE</b> <b>DISBALANSA KĻŪDA</b>	<b>Iekārtai ir sistēma, kas nosaka un koriģē iekārtas disbalansu.</b> <ul style="list-style-type: none"> <li>Drēbes cikla beigās var būt pārāk slapjas, pārkārtojiet tās, lai nodrošinātu pareizu griešanu. Aizveriet durvis un nospiediet pogu <b>Sākt /Pauze</b>. Var paiet kāds brīdis, pirms sākas centrifūgas darbība. Pirms veļas izgriešanas durvīm jābūt bloķētām.</li> </ul>
	<b>Pārāk maz mazgājamo izstrādājumu. Šī sistēma var apturēt griešanu vai pat vispār pārtraukt griešanas ciklu, ja tiek ievietoti atsevišķi smagi izstrādājumi (piemēram, vannas paklājs vai peldmētelis).</b> <ul style="list-style-type: none"> <li>Pievienojiet 1 vai 2 līdzīgus vai mazākus apģērba gabalus, lai palīdzētu izlīdzināt noslodzi. Aizveriet durvis un nospiediet pogu <b>Sākt /Pauze</b>. Var paiet kāds brīdis, pirms sākas centrifūgas darbība. Pirms veļas izgriešanas durvīm jābūt bloķētām.</li> </ul>

## 38 TRAUCĒJUMU MEKLĒŠANA

Simptomi	Iespējamais cēlonis un risinājums
<b>OE</b> <b>ŪDENS IZPLŪDES</b> <b>KĻŪDA</b>	<b>Drenāžas šļūtene ir samezgļojusies vai aizsērējusi. Ūdens neizplūst no iekārtas vai izplūst lēni.</b> <ul style="list-style-type: none"> <li>Iztīriet un iztaisnojiet drenāžas šļūteni.</li> </ul> <b>Drenāžas filtrs ir aizsērējis.</b> <ul style="list-style-type: none"> <li>Pārbaudiet un iztīriet drenāžas filtru.</li> </ul>
<b>dE dE1 dE2 dE4</b> <b>DURVJU KĻŪDA</b>	<b>Durvju sensors darbojas nepareizi.</b> <ul style="list-style-type: none"> <li>Lūdzu, piezvaniet uz LG servisa centru. Vietējā LG servisa centra tālruna numuru skatiet garantijas kartē.</li> </ul>
<b>EE</b> <b>VADĪBAS KĻŪDA</b>	<b>Šī ir vadības kļūda.</b> <ul style="list-style-type: none"> <li>Atvienojiet spraudni no kontaktrozetes un sazinieties ar tehniskā atbalsta dienestu.</li> </ul>
<b>LE</b> <b>MOTORA BLOKĒŠANAS</b> <b>KĻŪDA</b>	<b>Motora pārslodze.</b> <ul style="list-style-type: none"> <li>Ļaujiet iekārtai 30 minūtes atpūsties, līdz motors atdziest, pēc tam restartējiet ciklu</li> </ul>
<b>FE</b> <b>PĀRPLŪDES KĻŪDA</b>	<b>Ūdens pārplūde, jo, iespējams, ir bojāts ūdens vārsts.</b> <ul style="list-style-type: none"> <li>Aizveriet ūdens krānu. Atvienojiet strāvas padevi. Izsauciet tehnisko dienestu.</li> </ul>
<b>PE</b> <b>SPIEDIENA SENSORA</b> <b>KĻŪDA</b>	<b>Ūdens līmeņa sensora disfunkcija.</b> <ul style="list-style-type: none"> <li>Aizveriet ūdens krānu. Atvienojiet strāvas padevi. Izsauciet tehnisko dienestu.</li> </ul>
<b>LS</b> <b>VIBRĀCIJAS SENSORA</b> <b>KĻŪDA</b>	<b>Vibrācijas sensors darbojas nepareizi.</b> <ul style="list-style-type: none"> <li>Izsauciet tehnisko dienestu.</li> </ul>
<b>FF</b> <b>SASALŠANAS IZRAISĪTA</b> <b>KĻŪME</b>	<b>Vai padeves/drenāžas šļūtene vai drenāžas sūkņi ir sasalis?</b> <ul style="list-style-type: none"> <li>Ievadiet tvertnē siltu ūdeni, lai atkausētu drenāžas šļūteni un drenāžas sūkņi. Pārklājiet padeves šļūteni ar mitru un siltu dvieli.</li> </ul>
<b>RE</b> <b>ŪDENS NOPLŪDE</b>	<b>Ūdens noplūdes.</b> <ul style="list-style-type: none"> <li>Izsauciet tehnisko dienestu.</li> </ul>
<b>PF</b> <b>STRĀVAS KĻŪME</b>	<b>Iekārtai ir radusies strāvas kļūme.</b> <ul style="list-style-type: none"> <li>Restartējiet ciklu.</li> </ul>

## Iespējami dzirdamie trokšņi

Simptomi	Iespējamais cēlonis un risinājums
<b>Grabošs un žvadzošs troksnis</b>	<p><b>Tvertnē, iespējams, ir svešķermeņi, piemēram, atslēgas, monētas vai saspraudes.</b></p> <ul style="list-style-type: none"> <li>Apstādiniet iekārtu un pārbaudiet, vai tvertnē nav svešķermeņu. Ja pēc iekārtas restartēšanas troksnis turpinās, zvaniet uz tehniskās palīdzības centru.</li> </ul>
<b>Dobjš troksnis</b>	<p><b>Smagas drēbes var radīt dobju troksni. Parasti tas ir normāli.</b></p> <ul style="list-style-type: none"> <li>Ja troksnis turpinās, iekārta, iespējams, nav līdzsvarota. Apstādiniet iekārtu un pārkaļķojiet drēbes.</li> </ul> <p><b>Iespējams, drēbju noslodze nav līdzsvarota.</b></p> <ul style="list-style-type: none"> <li>Ieslēdziet programmas pauzi un pēc durvju atbloķēšanas pārkaļķojiet drēbes.</li> </ul>
<b>Vibrējoša skaņa</b>	<p><b>Nav noņemti iepakojuma materiāli.</b></p> <ul style="list-style-type: none"> <li>Noņemiet iepakojuma materiālus.</li> </ul> <p><b>Iespējams, drēbes tvertnē ir nevienmērīgi izkārtotas.</b></p> <ul style="list-style-type: none"> <li>Ieslēdziet programmas pauzi un pēc durvju atbloķēšanas pārkaļķojiet drēbes.</li> </ul> <p><b>Ne visas līmeņošanas kājas stingri un vienmērīgi balstās uz grīdas.</b></p> <ul style="list-style-type: none"> <li>Lai noregulētu iekārtas līmeni, skatiet instrukcijas par <b>Iekārtas līmeņa izlīdzināšanu</b>.</li> </ul> <p><b>Grīda nav pietiekami stingra.</b></p> <ul style="list-style-type: none"> <li>Pārbaudiet, vai grīda ir stabila un neliecās. Informāciju par pareizas vietas izvēli skatiet nodaļā <b>Uztādīšanas vietas prasības</b>.</li> </ul>

LATVIEŠU

## Ekspluatācija

Simptomi	Iespējamais cēlonis un risinājums
<b>Ūdens noplūde.</b>	<p><b>Šļūtenes drenāžas caurules ir aizsērējušas.</b></p> <ul style="list-style-type: none"> <li>Iztīriet notekcauruli. Ja vajadzīgs, sazinieties ar santehniķi.</li> </ul> <p><b>Noplūde, ko izraisījusi nepareizi uzstādīta drenāžas šļūtene vai aizsērējusi drenāžas šļūtene.</b></p> <ul style="list-style-type: none"> <li>Iztīriet un iztaisnojiet drenāžas šļūteni. Regulāri pārbaudiet un iztīriet drenāžas filtru.</li> </ul> <p><b>Drenāžas sūkņa filtra vāciņš nav uzstādīts pareizi.</b></p> <ul style="list-style-type: none"> <li>Ievietojiet drenāžas sūkņa filtru atpakaļ vietā.</li> </ul>

## 40 TRAUCĒJUMU MEKLĒŠANA

Simptomi	Iespējamais cēlonis un risinājums
<b>Iekārta nedarbojas.</b>	<b>Vadības panelis ir izslēgts neaktivitātes dēļ.</b> <ul style="list-style-type: none"> <li>Tas ir normāli. Lai ieslēgtu ierīci, piespiediet pogu <b>Jaudīga mazgāšana</b>.</li> </ul>
	<b>Iekārta ir atslēgta.</b> <ul style="list-style-type: none"> <li>Pārliecinieties, vai vads ir droši pieslēgts strādājošai kontaktligzdai.</li> </ul>
	<b>Izslēgta ūdens padeve.</b> <ul style="list-style-type: none"> <li>Pilnībā atgrieziet ūdens padeves krānu.</li> </ul>
	<b>Nepareizi iestatītas vadības.</b> <ul style="list-style-type: none"> <li>Pārliecinieties, ka programma ir pareizi iestatīta. Aizveriet durvis un nospiediet <b>Sākt /Pauze</b> pogu.</li> </ul>
	<b>Durvis ir atvērtas.</b> <ul style="list-style-type: none"> <li>Aizveriet durvis un pārliecinieties, vai nekas nav iespiests zem durvīm, traucējot tās aizvērt pilnībā.</li> </ul>
	<b>Nostrādājis/izkuis jaudas slēdzis/drošinātājs.</b> <ul style="list-style-type: none"> <li>Pārbaudiet mājas jaudas slēdzus/drošinātājus. Nomainiet drošinātājus vai atiestatiet jaudas slēdzi. Iekārtai vajadzētu būt pieslēgtai atsevišķā atzarojuma shēmā. Pēc strāvas padeves atjaunošanas iekārta atsāk programmas darbību no vietas, kur tās darbs tika pārtraukts.</li> </ul>
	<b>Nepieciešama vadības atiestatīšana.</b> <ul style="list-style-type: none"> <li>Nospiediet <b>Jaudīga mazgāšana</b> pēc tam vēlreiz atlasiet nepieciešamo programmu un nospiediet <b>Sākt /Pauze</b> pogu.</li> </ul>
	<b>Sākt /Pauze netika nospiesta pēc programmas iestatīšanas.</b> <ul style="list-style-type: none"> <li>Nospiediet <b>Jaudīga mazgāšana</b> pogu, pēc tam vēlreiz atlasiet nepieciešamo programmu un nospiediet <b>Sākt /Pauze</b> pogu. Iekārta tiek izslēgta, ja <b>Sākt /Pauze</b> poga netiek nospiesta konkrētā laika posmā.</li> </ul>
	<b>Ārkārtīgi zems ūdens spiediens.</b> <ul style="list-style-type: none"> <li>Pārbaudiet citus mājas krānus, lai pārliecinātos, ka mājssaimniecības ūdens spiediens ir pietiekams.</li> </ul>
<b>Iekārta silda ūdeni vai veido tvaiku.</b> <ul style="list-style-type: none"> <li>Dažu ciklu laikā tvertne var īslaicīgi pārtraukt darbību, kamēr ūdens tiek droši uzsildīts līdz iestatītajai temperatūrai.</li> </ul>	
<b>Pogas var nedarboties pareizi.</b>	<b>Child Lock (Bērnu drošības slēdzene) opcija ir aktivizēta.</b> <ul style="list-style-type: none"> <li>Deaktivizējiet <b>Child Lock (Bērnu drošības slēdzene)</b> opciju, ja nepieciešams.</li> </ul>
<b>Nevar atvērt durvis.</b>	<b>Kad ierīce sāk darbu, durvis nevar atvērt drošības iemeslu dēļ.</b> <ul style="list-style-type: none"> <li>Tas ir normāli. Jūs varat droši atvērt durvis pēc tam, kad  izslēdzas.</li> </ul>

Simptomi	Iespējamais cēlonis un risinājums
<b>Iekārta netiek pareizi uzpildīta.</b>	<b>Ieplūdes filtrs ir aizsērējis.</b> <ul style="list-style-type: none"> <li>Pārlicinieties, vai nav nosprostoti uzpildes vārstu ieplūdes filtri.</li> </ul>
	<b>Iespējams, sagriezušās ieplūdes šļūtenes.</b> <ul style="list-style-type: none"> <li>Pārbaudiet, vai ieplūdes šļūtenes nav sagriezušās vai nosprostotas.</li> </ul>
	<b>Nepietiekama ūdens padeve.</b> <ul style="list-style-type: none"> <li>Pārlicinieties, ka karstā un aukstā ūdens krāni ir atgriezti līdz galam.</li> </ul>
	<b>Karstā un aukstā ūdens padeves šļūtenes ir reversētas.</b> <ul style="list-style-type: none"> <li>Pārbaudiet padeves šļūteņu savienojumus.</li> </ul>
<b>Iekārta neizlaiž ūdeni.</b>	<b>Sagriezusies drenāžas šļūtene.</b> <ul style="list-style-type: none"> <li>Pārbaudiet, vai drenāžas šļūtene nav sagriezusies.</li> </ul>
	<b>Drenāža novietota vairāk nekā 1,2 m virs grīdas.</b> <ul style="list-style-type: none"> <li>Nodrošiniet, lai drenāžas šļūtene neatrodas augstāk nekā 1,2 m virs iekārtas apakšas.</li> </ul>
<b>Mazgāšanas līdzeklis sadalīts nepilnīgi vai vispār nav sadalīts.</b>	<b>Izmantots pārāk daudz mazgāšanas līdzekļa.</b> <ul style="list-style-type: none"> <li>Ievērojiet līdzekļa ražotāja sniegtos norādījumus.</li> </ul>
	<b>Drenāžas sūkņa filtrs var būt bloķēts.</b> <ul style="list-style-type: none"> <li>Iztīriet drenāžas filtru.</li> </ul>
<b>Cikla laiks ilgāks nekā parasti.</b>	<b>Pārāk maz mazgājamo izstrādājumu.</b> <ul style="list-style-type: none"> <li>Pievienojiet papildu izstrādājumus, lai iekārta varētu līdzsvarot noslodzi.</li> </ul>
	<b>Smagie izstrādājumi sajaukušies ar vieglajiem.</b> <ul style="list-style-type: none"> <li>Vienmēr mēģiniet mazgāt līdzīga svara izstrādājumus, lai iekārta varētu vienmērīgi sadalīt porcijas svaru, griežot centrifūgā.</li> </ul>
	<b>Mazgājami izstrādājumi nav līdzsvaroti.</b> <ul style="list-style-type: none"> <li>Ja izstrādājumi ir sapinušies, manuāli pārdaliet noslodzi.</li> </ul>
<b>Cikla beigas ir aizkavētas</b>	<b>Konstatēts disbalanss vai ir ieslēgta putu noņemšanas programma.</b> <ul style="list-style-type: none"> <li>Tas ir normāli. Displejā attēlotais atlikušais laiks ir tikai paredzamais laiks. Faktiskais laiks varētu atšķirties.</li> </ul>

## Sniegums

Simptomi	Iespējamais cēlonis un risinājums
<b>Slikti izmazgājas traipi</b>	<b>Iepriekš iestāvējušies traipi.</b> <ul style="list-style-type: none"> <li>Iepriekš mazgātiem izstrādājumiem var būt iestāvējušies traipi. Tie var būt grūti izmazgājami, tāpēc, iespējams, jāmazgā ar rokām vai iepriekš jāapstrādā, lai atvieglotu traipu izņemšanu.</li> </ul>

## 42 TRAUCĒJUMU MEKLĒŠANA

Simptomi	Iespējamais cēlonis un risinājums
<b>Nokrāsošanās</b>	<p><b>Pārāk ātri sadalīts balinātājs vai mīkstinātājs.</b></p> <ul style="list-style-type: none"> <li>Pārpildīts sadalītāja nodalījums. Tas var izraisīt ātru balinātāja vai mīkstinātāja sadalīšanu. Vienmēr izmēriet balinātāja vai mīkstinātāja daudzumu, lai novērstu pārpildīšanu.</li> <li>Lēnām aizveriet mazgāšanas līdzekļa sadalītāju.</li> </ul>
	<p><b>Balinātājs vai mīkstinātājs ticis pievienots drēbēm tieši tvertnē.</b></p> <ul style="list-style-type: none"> <li>Vienmēr izmantojiet mazgāšanas līdzekļa sadalītāju, lai pārliecinātos, ka balinātājs vai mīkstinātājs ir pareizi izdalīts pareizajā programmas laikā.</li> </ul>
	<p><b>Izstrādājumi nav pareizi sašķiroti.</b></p> <ul style="list-style-type: none"> <li>Tumšos izstrādājumus vienmēr mazgājiet atsevišķi no gaišajiem un baltajiem, lai novērstu nokrāsošanos.</li> <li>Ļoti netīrus izstrādājumus nekad nemazgājiet kopā ar mazliet netīriem.</li> </ul>
<b>Saburzīšanās</b>	<p><b>Iekārta nav tūlīt iztukšota.</b></p> <ul style="list-style-type: none"> <li>Vienmēr izņemiet veļu no ierīces tūlīt pēc programmas pabeigšanas.</li> </ul>
	<p><b>Iekārta ir pārslogota.</b></p> <ul style="list-style-type: none"> <li>Iekārtā var ievietot pilnu veļas porciju, tomēr tvertnei nevajadzētu būt cieši piebāztai. Iekārtas durvīm vajadzētu būt viegli aizveramām.</li> </ul>
	<p><b>Karstā un aukstā ūdens padeves šļūtenes ir reversētas.</b></p> <ul style="list-style-type: none"> <li>Ja izstrādājumi tiek skaloti ar karstu ūdeni, tie var saburzīties. Pārbaudiet padeves šļūteņu savienojumus.</li> </ul>
	<p><b>Centrifūgas ātrums var būt pa lielu.</b></p> <ul style="list-style-type: none"> <li>Iestatiet centrifūgas ātrumu atbilstoši audumam.</li> </ul>

## Smaka

Simptomi	Iespējamais cēlonis un risinājums
Pelējuma vai miltrasas aromāts iekārtā	<b>Tvertnes iekšpuse nav pienācīgi iztīrīta.</b> <ul style="list-style-type: none"> <li>Regulāri palaidiet <b>Tub Clean (Tvertnes tīrīšana)</b> funkciju.</li> </ul>
	<b>Nepareizi uzstādīta drenāžas šļūtene, kas izraisa nepatīkamu aromātu (ūdens ieplūst atpakaļ iekārtas iekšpusē).</b> <ul style="list-style-type: none"> <li>Uzstādot drenāžas šļūteni pārlicinieties, vai tā nav salocījusies vai bloķēta.</li> </ul>
	<b>Mazgāšanas līdzekļa sadalītājs netiek tīrīts regulāri.</b> <ul style="list-style-type: none"> <li>Izņemiet un iztīriet mazgāšanas līdzekļa sadalītāju, it īpaši sadalītāja atvēruma augšu un apakšu.</li> </ul>
	<b>Nepareizi uzstādīta drenāžas šļūtene var radīt nepatīkamu aromātu (ūdens nonāk atpakaļ iekārtā).</b> <ul style="list-style-type: none"> <li>Uzstādot drenāžas šļūteni pārlicinieties, vai tā nav salocījusies vai bloķēta.</li> </ul>
	<b>Ja mazgāšanas līdzekļa sadalītājs netiek tīrīts regulāri, no pelējuma vai svešķermeņiem var rasties nepatīkami aromāti.</b> <ul style="list-style-type: none"> <li>Izņemiet un iztīriet mazgāšanas līdzekļa sadalītāju, it īpaši atvilktnes atvēruma augšu un apakšu.</li> </ul>

LATVIEŠU

## Klientu aprūpe un apkalpošana

Sazinieties ar LG Electronics klientu informācijas centru.

- Lai atrastu LG Electronics pilnvarotu apkalpojošo personālu, apmeklējiet mūsu vietni **www.lg.com** un sekojiet tur esošajām instrukcijām.
- Pašrocīgs remonts nav ieteicams, jo tas var vēl vairāk sabojāt ierīci un anulēt garantiju.
- Regulā 2019/2023 minētās rezerves daļas ir pieejamas vismaz 10 gadus.

# Atgādinājums

# Atgādinājums

# Atgādinājums



# KASUTUSJUHEND

# PESUMASIN

---



Lugege enne seadme paigaldamist need juhised hoolikalt läbi. See lihtsustab seadistamist ja tagab seadme õige ja turvalise paigalduse. Hoidke juhiseid ka peale paigaldamist seadme lähedal, et saaksite neid edaspidi viitena kasutada.

**EESTI**

F\*WN\*

[www.lg.com](http://www.lg.com)

Autoriõigus © 2020-2021 LG Electronics Inc. Kõik õigused kaitstud

# SISUKORD

See kasutusjuhend võib sisaldada pilte või teksti, mis erinevad teie poolt ostetud mudelist.

Seda kasutusjuhendit revideerib tootja aeg-ajalt.

## OHUTUSJUHISED

LUGEGE KÕIK JUHISED ENNE SEADME KASUTAMIST LÄBI .....	3
OHT .....	3
HOOLIGE KESKKONNAST .....	7

## PAIGALDAMINE

Osad ja tehnilised andmed .....	10
Nõuded paigalduskohale .....	12
Seadme lahtipakkimine .....	13
Seadme loodimine .....	14
Vee pealevooluvooliku ühendamine .....	15
Äravooluvooliku paigaldamine .....	16

## KASUTAMINE

Kasutamise ülevaade .....	17
Juhtpaneel .....	19
Pesu ettevalmistamine .....	21
Pesuaine ja pehmemendi lisamine .....	22
Programmide tabel .....	24
Täiendavad valikud ja funktsioonid .....	29

## NUTIFUNKTSIOONID

LG ThinQ rakendus .....	32
Smart Diagnosis .....	32

## HOOLDAMINE

Puhastamine pärast iga pesu .....	34
Seadme korrapärane puhastamine ja vee erakorralise evakueerimise teostamine .....	35

## VEA SELGITAMINE

Enne teenindusse pöördumist .....	38
-----------------------------------	----

## OHUTUSJUHISED

### LUGEGE KÕIK JUHISED ENNE SEADME KASUTAMIST LÄBI

Allpool toodud ohutusjuhised aitavad ära hoida ettenägematuid riske ja kahjustusi, mis võivad tekkida toote mitteturvalisest või valest kasutamisest.

Juhised on jaotatud teemadeks „OHT“ ja „ETTEVAATUST“, nagu edaspidi kirjeldatud.

#### Ohutusteated



See sümbol viitab asjaoludele ja toimingutele, millega võib kaasneda risk. Lugege selle sümboli juures olev osa hoolikalt läbi ja järgige antud juhiseid riski ärahoidmiseks.



#### OHT

Viitab asjaolule, et juhiste eiramine võib põhjustada raskeid vigastusi või surma.



#### ETTEVAATUST

Viitab asjaolule, et juhiste eiramine võib tekitada tootele väiksemaid või suuremaid kahjustusi.

## OHT

### OHT

Tulekahju, elektrilöögi ja kehavigastuste vältimiseks järgige toote kasutamisel üldisi ohutusnõudeid, sh alljärgnevaid.

### Tehniline ohutus

- Seda seadet tohivad kasutada lapsed alates 8. eluaastast ning piiratud füüsiliste, sensoorsete ja mentaalsete võimetega isikud, või isikud, kellel puuduvad kogemused ja teadmised seadme kasutamise kohta ainult siis, kui neile on tagatud järelevalve või antud juhised seadme turvalise kasutamise kohta ja nad saavad aru võimalikest

## 4 OHUTUSJUHISED

---

ohtudest. Lapsed ei tohi seadmega mängida. Lapsed ei tohi teha seadme puhastus- ja hooldustöid ilma järelevalve.

- Alla 3-aastaseid lapsi ei tohi seadme juurde lubada ilma järelevalveta.
- Kui toitejuhe on kahjustatud, tuleb see ohu vältimiseks lasta asendada tootja, tema hooldusesindaja või sarnase kvalifitseeritud isiku poolt.
- Ventilatsiooniasendid ei tohi vaibaga ummistada.
- See seade on mõeldud kasutamiseks ainult majapidamises.
- Kasutage uut voolikut või seadmega kaasasolev voolikukomplekti. Vanade voolikute kasutamine võib põhjustada veelekked ja seega ka varakahjustusi.
- Veasure peab olema vahemikus 50 kPa kuni 800 kPa.

### Maksimaalne kogus

Mõnede tsüklite maksimaalne pestava kuiva pesu kogus on **7 kg**. Soovitav maksimaalne kogus vib iga pesemisprogrammi puhul olla erinev. Hea pesemistulemuse saamiseks vaadake **Programmide tabelit**, mis on esitatud peatkis **KASUTAMINE**.

### Paigaldamine

- Ärge kunagi kasutage seadet, kui see on kahjustatud, kui sellel esineb talitlushäireid, kui see on osaliselt lahti võetud või kui sellel on puuduvaid või katkiseid osasid, k.a kahjustatud juhe või pistik.
- Seda seadet peaks transportima vaid kahe või enama inimese abil seadet kindlalt kinni hoides.
- Äge paigaldage seadet niiskesse või tolmusesse ruumi. Ärge paigaldage ega kasutage seadet välitingimustes või kohas, kus seda võivad mõjutada ilmastikutingimused, nagu päike, tuul, vihm või miinuskraadid.
- Veenduge, et toitepistik on täielikult pistikupessa lükatud.
- Ärge ühendage seda seadet harupistikute pikendusjuhtmetega.

- Ärge muutke seadmega kaasasolevat voolupistikut. Kui pistik ei sobi toitepesasse, laske sobiv pistikupesa paigaldada kvalifitseeritud elektrikul.
- Seadme toitejuhtmel on maandussoon (maanduskontakt) ja maanduspistik. Pistik peab olema ühendatud sobivasse pistikupessa, mis on paigaldatud ja maandatud vastavalt kõikidele kohalikele eeskirjadele ja määrustele.
- Maanduse vale ühendusviis võib põhjustada elektrilöögi ohtu. Kui teil on kahtlusi seadme õige maandamise osas, laske seda kontrollida elektrikul või teenindaval personalil.
- Seda seadet ei tohi paigaldada lukustatava ukse taha, liugukse või ukse taha, mille uksehing asub seadme ukse suhtes vastaspoolel, sellisel viisil, et seadme ukse täielik avamine on takistatud.

## Kasutamine

- Ärge kasutage seadme juhtpaneelil teravaid esemeid.
- Ärge üritage paneele eraldada või seadet koost lahti võtta.
- Ärge parandage ega vahetage välja ühtegi seadme osa. Kõiki parandus- ja teenindustöid tohib teha kvalifitseeritud personal, kui just ei ole kasutusjuhendis soovitatud teisiti. Kasutage vaid tehase poolt lubatud osi.
- Kui seadme uks on avatud, ärge seda üleliia allapoole suruge.
- Ärge pange seadmesse elusolendeid, nt lemmikloomi.
- Ärge peske selles masinas vaipasid, matte, jalanõusid või lemmiklooma tekke, pehmeid mänguasju ega midagi muud kui rõivaid ja linu.
- Hoidke seadme all ja selle ümbruses olev ala vaba kergestisüttivatest materjalidest, nagu vatt, paber, kaltsud, kemikaalid jms.
- Ärge jätke seadme ust lahti. Lapsed võivad uksele kõõludes või seadme sisse ronides põhjustada kahjustusi või vigastusi.
- Ärge pange masinasse, peske ega kuivatage esemeid, mida on puhastatud, pestud, leotatud või pleegitatud süttivates või plahvatusohtlikes ainetes (nagu vaha, vahaemaldaja, õli, värv, bensiin, rasvatustaja, keemilise puhastuse vahend, petrooleum,

## 6 OHUTUSJUHISED

---

- plekieemaldaja, tärpentin, taimeõli, küpsetusõli, atsetoon, alkohol, vms). Ebaõige kasutamine võib põhjustada põlengu või plahvatuse.
- Ärge säilitage seadme läheduses tuleohtlikke ega põlevaid aineid (eeter, benseen, alkohol, kemikaalid, LPG, põlevad pihstid, bensiin, lahjendi, petrooleum, insektitsiid, õhuvärskendaja, kosmeetika jne).
  - Ärge kunagi puudutage seadet selle töötamise ajal. Oodake, kuni trummel on täielikult seisma jäänud.
  - Ärge puudutage ust kõrge temperatuuriga programmide ajal.
  - Seadmest vee lekkimise või üleujutuse korral lahutage seade toitevõrgust ja pöörduge LG Electronicsi teeninduskeskuse poole.
  - Voolikutele ja klappidele avalduva surve vähendamiseks ja murdumise või lõhkemise korral lekke minimeerimiseks keerake veekraanid kinni. Kontrollige täitevoolikute seisundit, need tuleb 5 aasta järel asendada.
  - Kui on tegemist gaasilekkega (isobutaan, propaan, looduslik gaas vms) teie kodus, ärge puudutage seadet ega selle toitejuhet ning tuulutage ruum viivitamata.
  - Kui vesi ära- või pealevooluvoolikus talvel ära külmub, kasutage seadet alles pärast selle ülessulamist.
  - Hoidke kõiki pesuaineid, pehmendeid ja pleegiteid lastele kättesaamatus kohas.
  - Ärge puudutage elektriühendust ega seadme juhtimissüsteemi märgade kätega.
  - Ärge painutage toitejuhet liigselt ega jätke seda raskete esemete alla.
  - Vältige seadmest pesemise käigus eemaldatud vee puudutamist.
  - Veenduge, et äravool töötab korralikult. Kui vesi korralikult ära ei voola, võib teil tekkida üleujutus.
  - Kui õhutemperatuur on kõrge ja veetemperatuur madal, võib esineda kondenseerumist ning põrand võib märjaks muutuda.
  - Pühkige mustus või tolm toitepistiku kontaktidelt maha.

## Hooldamine

- Seadme lülitamine asendisse OFF või ooterežiimile ei tähenda toitevõrgust lahutamist.
- Ühendage pistik turvaliselt pistikupesasse, kui olete niiskuse ja tolmu täielikult eemaldanud.
- Ärge valage seadme puhastamiseks selle peale ega sisse vett.
- Ärge kunagi tõmmake toitejuhtmest, kui seadet toitevõrgust lahutate. Pistikupesast eemaldamisel hoidke pistikust alati kindlalt kinni ja tõmmake seda otsesuunas.
- Seadet tohib demonteerida, remontida või muuta ainult LG Electronicsi teeninduskeskuse kvalifitseeritud teeninduspersonal. Kolimise ja seadme teise asukohta paigaldamise korral võtke ühendust LG Electronicsi klienditeabekeskusega.

## Käitlemine

- Enne eelmise seadme äraviskamist lahutage see toitevõrgust. Lõigake juhe otse seadme tagant läbi, et seda ei saaks enam kasutada.
- Pange kogu pakkematerjal (kilekotid ja stürovaht) lastele kättesaamatusse kohta. Pakendi materjalid võivad põhjustada lämbumist.
- Eemaldage enne seadme kasutuselt kõrvaldamist ja äraviskamist selle uks, vältimaks laste või väikeloomade masinasse löksujäämist.

## HOOLIGE KESKKONNAST

### Keskkonna- ja säästunõuanded

#### Energia ja vee tarbimine

- Vee tarbimist ja energiakasutust võib mõjutada täitekoguse kaal. Oma seadme parimaks kasutamiseks laadige vastava programmi jaoks maksimaalne kuivade rõivaste kogus.

## 8 OHUTUSJUHISED

---

- Energia tarbimise suhtes kõige tõhusamad programmid on üldiselt need, mis töötavad madalamatel temperatuuridel ja pikema kestusega.
- Müra ja järelejäänud niiskust mõjutab tsentrifuugimiskiirus: mida kõrgem on tsentrifuugimiskiirus tsentrifuugimisfaasis, seda suurem on müra ja seda madalam järelejäänud niiskuskogus.
- Pesu ühtlane masinasse panemine kuni tootja poolt vastavate programmide jaoks ette nähtud koguseni aitab säästa energiat ja vett.
- Väiksema hulga rõivaste pesemisel aitab automaatne täitekoguse tuvastamise süsteem vähendada veekogust ja energiakasutust.
- Väikeste, kergelt määratud täitekoguste puhul kasutage programmi Kiire.
- Pesuained külmale veele võivad olla sama efektiivsed madalatel temperatuuridel (umbes 20 °C). 20 °C seadistuste kasutamine kasutab vähem energiat, kui 30 °C või kõrgemad temperatuurid.

### Pesuaine

- Pesuaine tuleb valida vastavalt kanga tüübile, värvusele, määrumisastmele ning pesutemperatuurile. Ning seda tuleb kasutada vastavalt pesuaine tootja juhistele. Kasutage ainult (eest laetavatele) trummeltüüpi pesumasinatele sobivaid pesuaineid.
- Väiksemate täitekoguste puhul kasutage vähem pesuainet.
  - Osaline täitekogus: 1/2 tavakogusest.
  - Minimaalne täitekogus: 1/3 tervest täitekogusest.

### Täiendavate valikute ja funktsioonide valimine

- Valige temperatuur vastavalt masinas olevale pesu tüübile. Parima tulemuse saavutamiseks järgige rõivaste hooldussilte.
- Tugevalt määratud täitekoguse pesemisel on soovitatav eelpesu valik.

## Vana seadme hävitamine



- Läbikriipsutatud ristiga prügikasti sümbol tähendab, et elektri- ja elektroonikaseadmete (WEEE) jäätmed tuleb kõrvaldada olmeprügist eraldi.
- Vanad elektriseadmed võivad sisaldada ohtlikke koostisosi, seega aitab prügi nõuetekohane hävitamine vältida võimalikku negatiivset mõju loodusele ja inimeste tervisele. Teie kasutatud seade võib sisaldada taaskasutatavaid osi, millega saab parandada teisi seadmeid ning muid väärtuslikke materjale, mida saab taaskasutada, et säilitada piiratud ressursse.
- Saate viia oma seadme kas kauplusse, kust see on ostetud või võtta ühendust kohaliku prügiveo ettevõttega, et saada lisainfot oma lähima WEEE jäätmete kogumiskoha kohta. Kõige ajakohasemat infot oma riigi kohta vaadake [www.lg.com/global/recycling](http://www.lg.com/global/recycling).

## 10 PAIGALDAMINE

# PAIGALDAMINE

## Osad ja tehnilised andmed

### TÄHELEPANU

- Tootja võib ilma ette teatamata seadme välimust ja tehnilisi nõudeid selle kvaliteedi parandamise eesmärgil muuta.

### Eestvaade

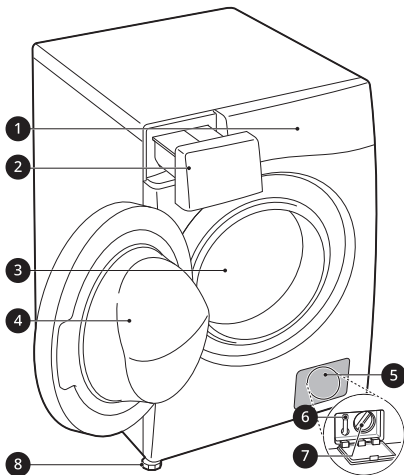

- 1 Juhtpaneel
- 2 Pesuaine dosaatori sahtel
- 3 Trummel
- 4 Uks
- 5 Kattekaas
- 6 Äravoolu kork
- 7 Äravoolupumba filter
- 8 Loodimisjalad

### Tagakülje vaade

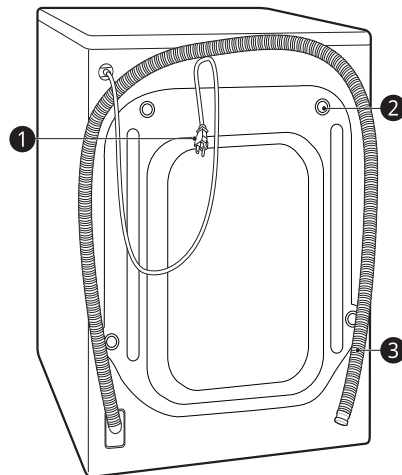

- 1 Voolupistik
- 2 Transpordipoldid
- 3 Äravooluvoolik

## Lisatarvikud

\*1 See funktsioon on saadaval ainult mõnedel mudelitel.

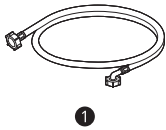

1



2



3

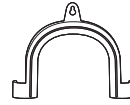

4

1 Külma vee toitevooliku ühendamine\*1

2 Mutrivõti

3 Kattsed transpordipoltide avadele\*1

4 Klamber äravooluvooliku kinnitamiseks\*1

EESTI

## Tehnilised andmed

Mudel	F*WN*
Vooluühendus	220-240 V~, 50 Hz
Toote kaal	63 kg

### Mõõtmed (mm)

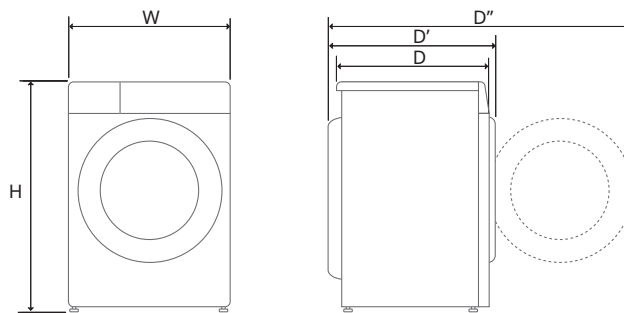

W	600	D	455	H	850
D'	495	D''	975		

## 12 PAIGALDAMINE

### Nõuded paigalduskohale

Enne seadme paigaldamist kontrollige järgmist teavet, veendumaks, et seade paigaldatakse õigesse kohta.

### Paigalduskoht

- Tsentrifuugimise tsükli ajal vibratsioonide minimeerimiseks tuleb see seade paigaldada kindlale põrandale. Parim on betoonpõrand, mis on palju vähem vibreerimisaldis kui puidust põrandaplaadid või vaipkattega põrand.
- Kui ei ole võimalik vältida seadme paigaldamist gaasipliidi või küttekeha kõrvale, peab nende vahele paigaldama isolatsiooniplaadi (850 x 600 mm), mille alumiiniumfooliumiga kaetud külg jääks küttekeha poole.
- Paigaldage seade nii, et sellele oleks rikke korral võimalik kergesti ligi pääseda.
- Seadme paigaldamisel reguleerige kõik neli jalga kaasasoleva transpordipoltide võtme abil, et tagada seadme stabiilsus.

### Põrandale paigaldamine

Et tagada piisavalt ruumi vee sisselaskevooliku, tühjendusvooliku ja õhuvoolu jaoks, jätke masina külgedele vähemalt 20 mm ja masina taha 100mm vaba ruumi. Võtke arvesse seina, ukse ja põrandaliistud, mis võivad suurendada selle ruumi vajadust.

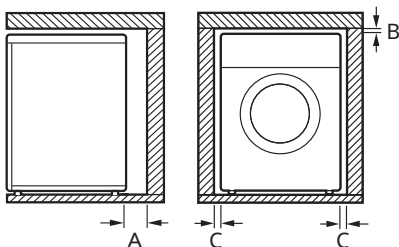

<b>A</b>	100 mm
<b>B</b>	5 mm
<b>C</b>	20 mm

### ⚠ OHT

- See seade on mõeldud kasutamiseks koduses majapidamises ja ei ole kasutatav mobiilsena.

### TÄHELEPANU

- Ärge kasutage ebatasase aluspinnaloodimiseks seadme all puutükke, pappi vms.

### Puitpõrandad (tugedel põrandad)

Seadme paigaldamisel puitpõrandatele kasutage liigse vibratsiooni ja ebatasasuse vähendamiseks kummirõngaid. Laud- või tugedel põrandad võivad aidata kaasa liigse vibratsiooni ja tasakaalutuse, vigade ja rikete tekkele.

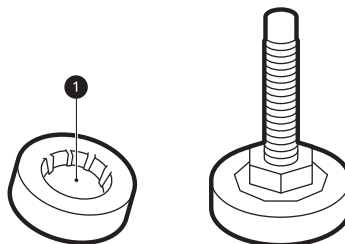

- Vibratsiooni vähendamiseks soovime seadme iga reguleerimisjala alla paigaldada vähemalt 15 mm paksused kummirõngad ❶ ja kinnitada need kruvide abil vähemalt kahe põrandalaua külge.
- Paigaldage seade võimalusel ruumi nurka, kus põranda stabiilsus on suurem.
- Paigaldage kummirõngad vibratsiooni vähendamiseks.

### ⚠ ETTEVAATUST

- Kui seade paigaldatakse ebatasasele aluspinnale (nt puitpõrandale), ei kata garantii kahjustusi ja kulusid, mille põhjuseks on ebatasasele aluspinnale paigaldamine.

## TÄHELEPANU

- Kummirõngaid saate osta LG teeninduskeskusest (osa nr **4620ER4002B**).

## Ventilatsioon

- Veenduge, et seadme ümbruses oleks tagatud õhuliikumine ja seda ei takistaks vaibad vms.

## Välistemperatuur

- Ärge paigaldage masinat ruumi, kus on külmumise oht. Külmunud voolikud võivad survet all lõhkeda. Miinuskraadid võivad kahjustada seadme elektrooniliste osade töökindlust.
- Kui seade toimetatakse kohale talvisel ajal miinuskraadidega, laske masinal enne selle kasutusele võtmist seista mõni tund toatemperatuuril.

## Elektriühendus

- Ärge kasutage pikendusjuhet ega topeltadapterit.
- Pärast seadme kasutamist lahutage see alati toitevõrgust ja keerake vee pealevool kinni.
- Ühendage seade kehtivatele eeskirjadele vastava maandusega pistikupesasse.
- Seade peab olema paigaldatud nii, et ühenduskoht oleks kergesti ligipääsetav.
- Pistikupesa peab asuma seadmest 1 meetri raadiuses ükskõik kummal pool.

## ⚠ OHT

- Seadme juures tehtavaid parandustöid tohib teha vaid kvalifitseeritud personal. Kogenematu isiku poolt tehtavad parandustööd võivad põhjustada vigastusi või tõsiseid talitlushäireid. Pöörduge oma kohaliku volitatud LG remonditöökoja poole.
- Toitepistik tuleb ühendada sobivasse pistikupesasse, mis on paigaldatud ja

maandatud kooskõlas kohalike eeskirjade ja määrustega.

## Seadme lahtipakkimine

### Seadme vahtplastist aluselt maha tõstmine

\* See tarvik võib sõltuda ostetud mudelist.

Pärast pakendi papi ja muu materjali eemaldamist tõstke seade vahtmaterjalist aluselt maha.

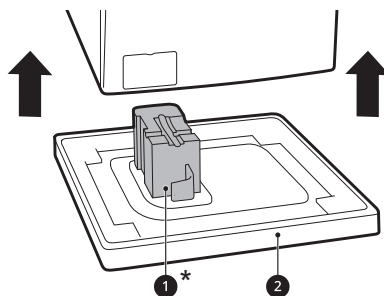

- Veenduge, et trumli tugi **1\*** tuleks koos alusega maha ja ei jääks seadme alla kinni.
- Kui te peate seadme alt pakendi **2** eemaldamiseks seadme külili keerama, tehke seda ettevaatlikult ja masina külge kaitstes. Ärge pange seadet maha selle esi- või tagaküljele.

## Transpordipoltide komplektide eemaldamine

Seadme tugeva vibratsiooni ja kahjustuste vältimiseks eemaldage transpordipoldid ja kinnituselemendid.

## 14 PAIGALDAMINE

- 1** Alustage kahest alumisest transpordipoldist **1** ja keerake kõik transpordipoldid mutrivõtmega (kaasas) vastupäeva lahti.

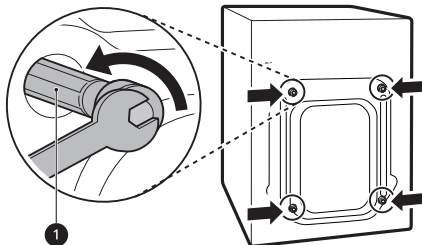

- 2** Eemaldage poldikomplektid, loksutades neid kergelt väljatõmbamise ajal.

- 3** Paigaldage avakatted.

- Hoidke avade korke **2** tarvikute pakendis või masina tagaküljel.

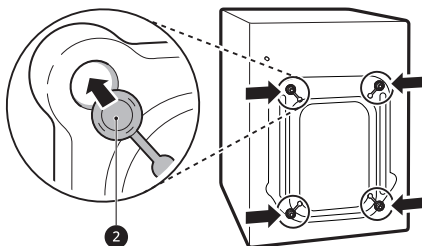

### TÄHELEPANU

- Hoidke transpordipoldid ja kinnituselemendid hilisemaks kasutamiseks alles.
- Kahjustuste vältimiseks transportige seda seadet alltoodud viisil:
  - Transpordipoldid on tagasi paigaldatud.
  - Toitekaabel on kinnitatud seadme tagaküljele.

## Seadme loodimine

### Loodimise kontrollimine

Pealisplaadi ääri diagonaalis alla vajutades ei tohi seade üldse üles ega alla liikuda (kontrollige mõlemas suunas).

- Kui seade pealisplaadi diagonaalnurkadele vajutades õõtsub, reguleerige jalad uuesti.
- Kontrollige pärast paigaldamist, et seade oleks täiesti loodis.

### TÄHELEPANU

- Laud- või tugeudel põrandad võivad aidata kaasa liigse vibratsiooni ja tasakaalutuse tekkele. Liigse müra ja vibratsiooni peatamiseks või vähendamiseks võib olla tarvis kaaluda laudpõranda tugevdamist või jäigastamist.

## Jalgade reguleerimine ja loodimine

Seadet paigaldades peaks seade olema joondatud ja täielikult loodis. Kui seade ei ole korralikult joondatud ja loodis, võib seade saada kahjustusi või ei pruugi korralikult töötada.

- 1** Kui põrand on ebatasane, keerake loodimisjalgu nii, nagu tarvis.
- Ärge asetage jalgade alla puidutükke vms.
  - Veenduge, et kõik neli jalga oleksid stabiilsed ja toetuksid põrandale.

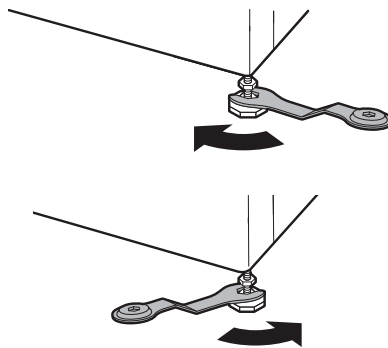

### TÄHELEPANU

- Ärge paigaldage pesumasinat alusplaadile, alusele ega tõstetu pinnale, kui see pole valmistatud LG Electronicsi poolt selle mudeliga kasutamiseks.

- 2 Kontrollige vesiloodi ❶ abil, kas seade on perfektelt loodis.

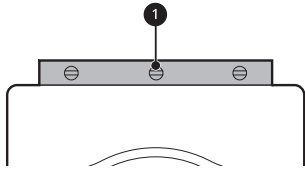

- 3 Kinnitage reguleerimisjalad lukustusmutritega ❷, keerates vastupäeva, seadme alumise osa vastu.

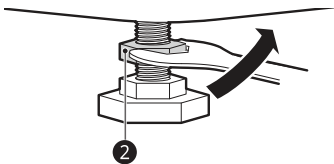

- 4 Kontrollige, kas kõik seadme all olevad lukustusmutrid on korralikult kinni.

## TÄHELEPANU

- Seadme õige asukoht ja loodimine tagab selle pikaajalise, korraliku ja häireteta töötamise.
- Seade peab olema 100% horisontaalses asendis ja seisma kindlalt oma kohal kõval tasasel põrandal.
- See ei tohi koormuse all olles nurkapidi õõtsuda.
- Ärge laske seadme jalgadel märjaks saada. See võib põhjustada vibratsiooni ja müra.

## Vee pealevooluvooliku ühendamine

### Märkus ühendamise kohta

- Veesurve peab olema vahemikus **50 kPa** ja **800 kPa** (0,5–8,0 kgf/cm<sup>2</sup>). Kui veesurve on suurem kui **800 kPa**, tuleb paigaldada dekompresiooniseade.
- Kontrollige veetarnevooliku seisukorda regulaarselt ja vajadusel vahetage see välja.

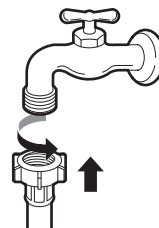

## TÄHELEPANU

- Ärge veetarnevoolikut üle pingutage ega kasutage selle sisselaskeklappidele ühendamiseks mehaanilisi seadmeid.
- Veessisselaskega ühendamiseks ei ole vaja paigaldada täiendavat tagasivoolukaitset.

EESTI

## Kummist tihendi kontrollimine

Vee pealevooluvoolikutega on kaasas kaks kummist tihendit ❶. Need hoiavad ära vee lekked. Ühendus veevõrguga on piisavalt kindel.

- Ärge kasutage vee pealevooluvoolikute pingutamiseks mehaanilisi seadmeid, nagu torutange. Veenduge, et vee pealevooluvooliku kõver ots oleks ühendatud seadmega.

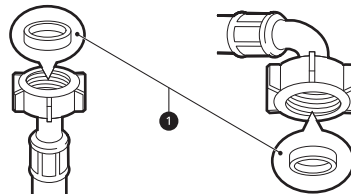

## Vooliku ühendamine veevõrku

### Keermega vooliku ühendamine keermega kraaniga

Keerake pealevooluvooliku ühendus vee pealevoolukraanile. Pingutage ainult käsitsi pehmet lappi kasutades. Ärge ülepingutage pealevooluvoolikut mehaanilise seadme abil.

## 16 PAIGALDAMINE

### TÄHELEPANU

- Pärast vee sisselaskevooliku ühendamist veevõrguga keerake kraan lahti ja laske veel joosta, et torustikust eemalduks võõrkehad (mustus, liiv, saepuru jne). Laske veel ämbrissee joosta ja kontrollige vee temperatuuri.

### Vooliku ühendamine seadmega

Kruvige pealevooluvoolik seadme tagaküljel vee sisselaskeventiili külge.

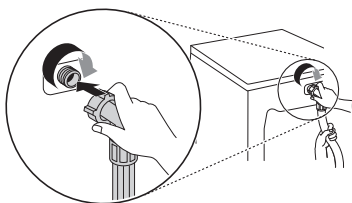

- Ainult ühe sisendvee tarneventiiliga mudelite puhul ärge ühendage voolikut kuuma veega. Ühendage ainult külma veega.

### TÄHELEPANU

- Kui pärast ühendamise lõpetamist lekib voolikust vett, ühendage seade samm-sammult uuesti. Kasutage veevarustuse jaoks kõige tavalisemat kraani. Kui kraan on võrdne adapteriga või liiga suur, eemaldage tihendusrõngas enne kraani ja adapteri ühendamist.
- Veenduge, et voolik ei oleks keerdus ega kinni jäänud.

- Äravooluvooliku õige kinnitamine ennetab veeleketest tekkida võivaid põrandakahjustusi.

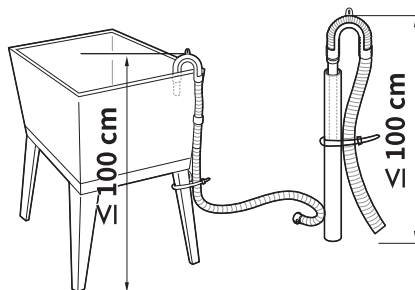
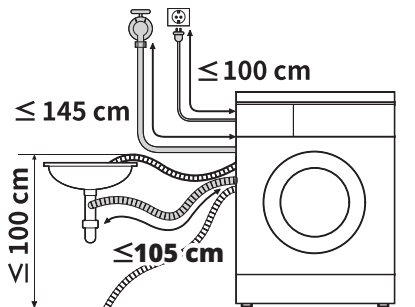

- Kui äravooluvoolik on liiga pikk, ärge suruge seda seadmesse tagasi. See võib tekitada ebanormaalselt müra.
- Kui paigaldate äravooluvooliku valamü kohale, kinnitage see kindlalt nõõri abil.

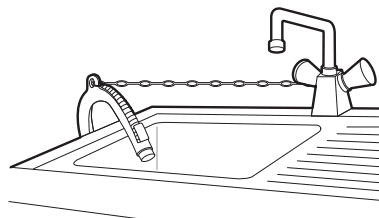

## Äravooluvooliku paigaldamine

### Äravooluvooliku paigaldamine klambriga

Äravooluvoolik ei tohi asetseda kõrgemal kui **100 cm** põrandapinnast. Sel juhul ei pruugi vesi seadmest ära voolata või voolab see liiga aeglaselt.

# KASUTAMINE

## Kasutamise ülevaade

### Seadme kasutamine

Enne esimest pesemist valige pesemisprogramm **Cotton (Puuvill)** ja lisage pool kogust pesuainet. Käivitage seade ilma pesuta. See eemaldab trumlist võimalikud jäägid ja vee, mis võisid sinna jääda tootmise ajal.

- 1 Sorteerige pesu vastavalt vajadusele kanga tüübi, määrumistaseme, värvuse ja täitekoguse suuruse alusel.

- 2 Avage uks ja laadige esemed seadmesse.

### ⚠ ETTEVAATUST

- Enne ukse sulgemist veenduge, et kõik rõivad ja esemed asuvad trumlis ning ei ripu üle ukse kummitihendi, kus nad jäävad ukse sulgemisel selle vahele kinni. Kui te seda ei tee, võite kahjustada uksetihendit ja pesu.

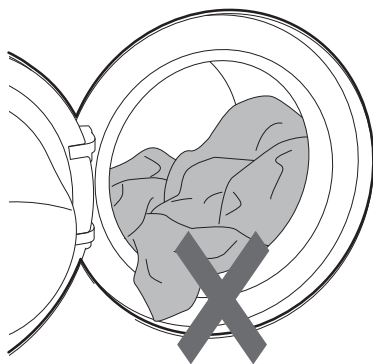

- 3 Sulgege uks.

### ⚠ ETTEVAATUST

- Eemaldage kõik esemed ukse pehme tihendi vahelt, et riided ega uksetihend kahjustusi ei saaks.

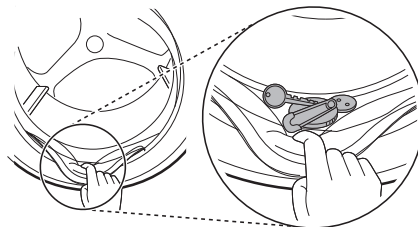

EESTI

- 4 Pesuaine ja pehmendi lisamine.

- Lisage sobiv kogus pesuainet pesuaine jaoturisse. Soovi korral lisage sahtli jaoturi õigetesse vahedesse valgendit või kangapehmentit.

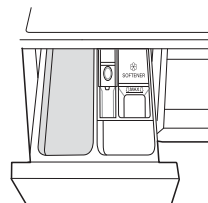

- 5 Vajutage nuppu **Toitenupp**, et seade sisse lülitada.



- 6 Valige soovitud pesutsükkel.

- Vajutage korduvalt tsükli nuppu või keerake tsükli selektori nuppu, kuni valitakse soovitud tsükkel.

## 18 KASUTAMINE

---

- Nüüd valige pesemistemperatuur ja tsentrifuugimiskiirus. Pöörake tähelepanu rõivaste kanga hooldussiltidele.

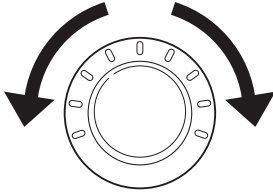

### 7 Tsükli alustamine.

- Tsükli alustamiseks vajutage nuppu **Start/Paus**. Seade tegutseb lühiajaliselt ilma veeta, kaaludes pesukogust. Kui nuppu **Start/Paus** teatud aja jooksul ei vajutata, lülitub seade välja ja kõik seadistused tühistatakse.

### 8 Tsükli lõpetamine.

- Tsükli lõpetamisel kostub meloodia. Kortsumise piiramiseks eemaldage oma pesu kohe seadmest.

## Juhtpaneel

Tegelik juhtpaneel võib sõltuvalt mudelist erineda.

### Juhtpaneeli funktsioonid

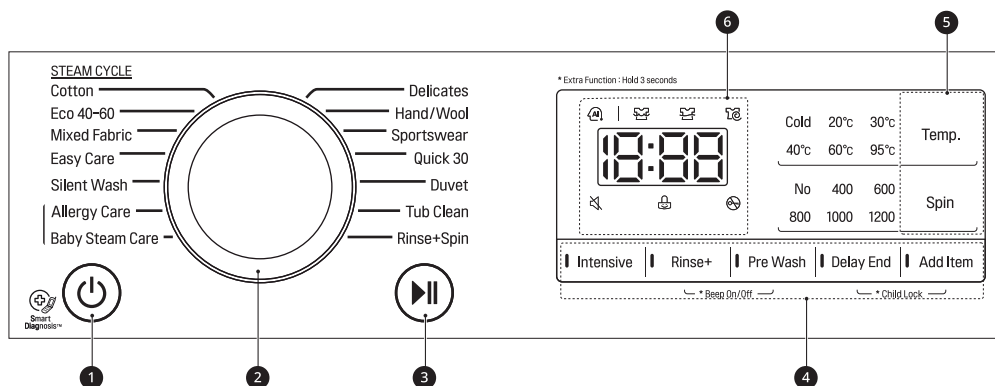

EESTI

	Kirjeldus
1	<p><b>Toitenupp sisse/välja nupp</b></p> <ul style="list-style-type: none"> <li>Vajutage seda nuppu pesumasina sisselülitamiseks.</li> </ul>
2	<p><b>Programmi nupp</b></p> <ul style="list-style-type: none"> <li>Erinevat tüüpi pesudele on olemas vastavad programmid.</li> <li>Valitud programmi märgutuli hakkab helendama.</li> </ul>
3	<p><b>Start/Paus nupp</b></p> <ul style="list-style-type: none"> <li>Seda nuppu kasutatakse pesutsükli alustamiseks või katkestamiseks.</li> <li>Kui soovite pesutsükli ajutiselt peatada, vajutage seda nuppu.</li> </ul>
4	<p><b>Täiendavad valikud ja funktsioonid</b></p> <ul style="list-style-type: none"> <li>Täiendavate funktsioonide kasutamiseks vajutage vastavat nuppu ja hoidke seda 3 sekundit all. Ekraanil süttib vastav sümbol.</li> <li>See võimaldab valida lisaprogramme, mille valimise järel hakkab lamp helendama.</li> </ul>
5	<p><b>Pesemisprogrammi kohandamise nupud</b></p> <p>Kasutage neid nuppe valitud programmi veetemperatuuri või tsentrifuugimiskiiruse seadistuste reguleerimiseks.</p> <ul style="list-style-type: none"> <li>Käesolevad seadistused kuvatakse ekraanil.</li> <li>Vajutage selle valiku nuppu teiste seadistuste valimiseks.</li> </ul>
6	<p><b>Ekraan</b></p> <ul style="list-style-type: none"> <li>Ekraanil on seadistuste, hinnangulise ajajäägi, valikute ja oleku näidud. Seadme sisse lülitamisel helendavad ekraanil vaikimisi seadistused.</li> <li>Täitekoguse kaalu automaatse tuvastamise ajal juhtpaneel vilgub.</li> </ul>

## 20 KASUTAMINE

### Aja ja oleku näit

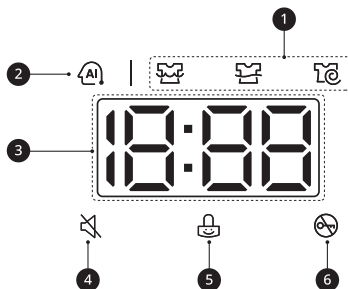

	Kirjeldus
1	<p><b>Programmi oleku indikaatorid</b></p> <ul style="list-style-type: none"> <li>Pesemisprogrammi töö ajal vilgub aktiivse etapi valgusdiood ning teiste etappide valgusdioodid põlevad pidevalt. Etapi lõpetamisel valgusdiood kustub. Tsükli peatamisel lõpetab aktiivse etapi valgusdiood vilkumise.</li> </ul>
2	<p><b>AI DD</b></p> <ul style="list-style-type: none"> <li><b>AI DD</b>  pakub sobivaid trumli pööramise tegevusi pärast täitekoguse tuvastamise lõpetamist.</li> <li> on aktiveeritud, kui valitud on programmid <b>Cotton (Puuvill)</b>, <b>Mixed Fabric (Segakangapesu)</b> ja <b>Easy Care (Kerge pesu)</b> ning need töötavad.</li> </ul>
3	<p><b>Hinnanguline järelejäänud aeg</b></p> <ul style="list-style-type: none"> <li>Pesemisprogrammi valimisel kuvatakse valitud programmi vaikimisi aeg. Aeg muutub vastavalt tehtud valikutele.</li> <li>Kui ekraanil kuvatakse ---, siis kuvatakse aeg pärast täitekoguse tuvastamist täitekoguse tuvastamisfunktsiooni poolt. See on normaalne.</li> <li>Kuvatud aeg on ainult hinnanguline. See aeg põhineb normaalsetel töötingimustel. Mitmed välised tegurid (täitekoguse kaal, ruumi temperatuur, siseneva vee temperatuur jne) võivad tegelikkude aega mõjutada.</li> </ul>
4	<p> süttib, kui piiksuv heli on välja lülitatud.</p>
5	<p> süttib, kui juhtpaneel on lukustatud, välja arvatud nupp <b>Toitenupp</b>.</p>
6	<p> süttib, kui programm algab ja uks on lukustatud.</p>

## Pesu ettevalmistamine

Parimate pesutulemuste saavutamiseks sorteerige pesu ja seejärel valmistage see ette vastavalt selle hooldussiltidel olevatele sümbolitele.



## Rõivaste sorteerimine



- Parima pesutulemuse saavutamiseks sorteerige rõivad vastavalt hooldussiltidel toodud kanga tüübile ja pesemistemperatuurile. Kohandage tsentrifuugimiskiirust või tsentrifuugimisintensiivsust vastavalt kanga tüübile.
- Määrdumine (tugev, normaalne, kerge): eraldage rõivad vastavalt määrduisastmele, ärge peske tugevalt määrduinud esemeid koos vähem määrduinud esemetega.
- Värvus (valge, hele, tume): peske tumedaid või värvitud rõivaid valgetest või heledatest värvidest eraldi. Värvitud rõivaste segamine heledate rõivastega võib põhjustada värvi ülekandumist või heledamate rõivaste värvi muutumist.
- Puuvillaebemed (ebemete andjad ja kogujad): peske puuvillaebemeid andvad ja neid koguvad kangad eraldi. Puuvillaebemeid andvad kangad võivad põhjustada neid koguvate kangaste pillingut või ebemete kogunemist.

## Rõivaste hooldussildi kontrollimine

Sümbolid selgitavad teie rõiva kanga koostist ning seda, kuidas antud riidet pesta.

### Sümbolid hooldussiltidel

Sümbol	Pesu / kanga tüüp
	<ul style="list-style-type: none"> <li>• Tavaline pesu</li> <li>• Puuvill, erinevad kangad</li> </ul>
	<ul style="list-style-type: none"> <li>• Lihtne hooldus</li> <li>• Sünteetika, segukangad</li> </ul>
	<ul style="list-style-type: none"> <li>• Spetsiaalne õrn pesu</li> <li>• Õrnad kangad</li> </ul>

Sümbol	Pesu / kanga tüüp
	<ul style="list-style-type: none"> <li>• Ainult käsipesu</li> <li>• Vill, siid</li> </ul>
	<ul style="list-style-type: none"> <li>• Mitte pesta</li> </ul>

## TÄHELEPANU

- Sümboli all olevad kriipsud annavad teavet kanga tüübi ja maksimaalse lubatud mehaanilise koormuse kohta.

## Rõivaste kontrollimine enne masinasse panekut

- Pange masinasse suuri ja väikesi esemeid korraga. Pange suured esemed esimesena masinasse.
- Suuri esemeid ei tohiks olla rohkem kui pool masinatäiest. Ärge peske üksikuid esemeid. See võib põhjustada trumli tasakaalust väljaminemist. Lisage üks või kaks sarnast eset.
- Kontrollige üle kõik taskud ja veenduge, et need oleksid tühjad. Kõvad esemed nagu naelad, juukseklambrid, tikud, pliiatsid, mündid ja võtmed võivad kahjustada nii seadet kui riideid.

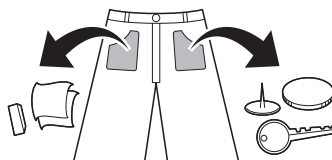

- Peske õrnu esemeid (sukad, traadiga rinnahoidjad) pesuvõrgus.
- Tõmmake kinni tõmblukud ning kinnitage haagid ja paelad, et need ei haakuks teiste riiete külge.
- Töödelge mustus ja plekid enne pesu, harjates neid väikese koguse vees lahustatud pesuvahendiga, see aitab neid eemaldada.

## 22 KASUTAMINE

### Pesuaine ja pehmendi lisamine

#### Pesuaine doseerimine

- Kasutage pesuainet vastavalt selle tootja antud juhistele ja valige õige pesuaine vastavalt riide tüübile, värvile, määrdumisastmele ja pesemistemperatuurile. Kasutage ainult (eest laetavatele) trummeltüüpi pesumasinatele sobivaid pesuaineid.
- Kui vahtu tekib liiga palju, vähendage pesuaine kogust.
- Kui pesuainet liiga palju lisada, tekib ülemäärane palju vahtu ning see ei anna häid pesemistulemusi ja koormab masina mootorit.
- Kui soovite kasutada vedelat pesuainet, järgige selle tootja antud juhiseid.
- Vedela pesuvahendi võib valada otse pesuaine sahtlisse, kui alustate pesemistsükliga kohe.
- Ärge kasutage vedelat pesuainet, kui kasutate viitajaga pesu **Delay End (Viivituse lõpp)**, või kui olete valinud eelpesu **Pre Wash (Eelpesu)**, kuna vedel pesuaine doseeritakse kohe ning see võib sahtlis või trumlis kõvastuda.
- Pesuaine kogus tuleb kohandada vee temperatuurile, vee karedusele, pesu kogusele ja määrdumuse astmele. Parima tulemuse saamiseks vältige pesuaine üledoseerimist. Vastasel juhul võib tekkida liigne vaht.
- Lugege riietel olevaid silte, enne kui lisate pesuaine ja valite vee temperatuuri.
- Kasutage ainult sobivaid pesuaineid vastavalt rõivatüübile.
  - Vedel pesuaine on sageli mõeldud spetsiaalseks kasutuseks, nt värvitud kangale, villale, õrnale või tumedale pesule.
  - Pulbriline pesuaine sobib kõikidele kangastele.
  - Valge ja heleda pesu parema pesutulemuse saavutamiseks kasutage pesupulbrit koos valgendiga.
  - Pesuaine uhutakse sahtlist masinasse kohe pesutsükli alguses.

#### TÄHELEPANU

- Ärge laske pesuainel kõvastuda. See võib põhjustada ummistusi, puudulikku loputust või halba lõhna.
- Terve täitekogus: vastavalt tootja soovitudele.
- Osaline täitekogus: 1/2 tavakogusest.
- Minimaalne täitekogus: 1/3 tervest täitekogusest.

#### Dosaatori kasutamine

Pesuaine doosi dosaatorisse lisamiseks:

- 1 Avage pesuaine sahtel.
- 2 Lisage pesuaine ja pehmendi nende vastavatesse kambris.

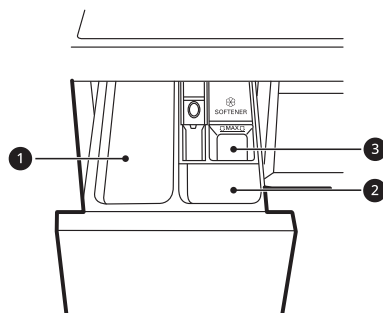

- 1 Põhipesuaine kamber
- 2 Eelpesuaine kamber
- 3 Vedela pesupehmendi kamber

- 3 Sulgege pesuaine sahtel enne tsükli alustamist õrnalt.
  - Sahtli kinni löömine võib põhjustada pesuaine üle voolamise teise kambris või selle programmeeritust varem trumliste doseerimise.
  - Olge ettevaatlik, et vältida käe sulgemise ajal sahtli vahele jäämist.
  - Väikese veekoguse tsükli lõpul dosaatori kambris jäämine on normaalne.

## Pesupehmeni kamber

Selles kambris on vedel pesupehmeni, mis doseeritakse automaatselt viimase loputustsükli ajal. Kasutada võib pulbrilist või vedelat pesupehmendit.

- Valage pesupehmendit kuni maksimaalse täitekoguse märgistuseeni. Pesupehmeni ületäitmine üle maksimaalse täitekoguse märgistuse võib põhjustada selle liiga varase jaotamise ning see võib jätta riidele plekid.

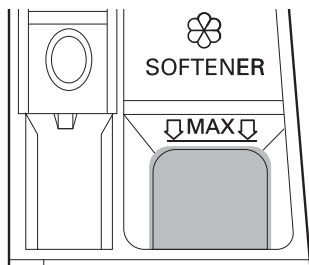

## TÄHELEPANU

- Ärge pange tablette dosaatorisse.

## Veepehmendaja lisamine

Veepehmendajat, näiteks katlakivi vastast vahendit, võib kasutada pesuainekulu vähendamiseks piirkondades, kus on kare vesi.

- Esmalt lisage pesuaine, seejärel veepehmendaja. Lisage vastavalt pakendil näidatud kogusele.

## TÄHELEPANU

- Ärge valage pesupehmendit otse trumlis asuvale pesule, see põhjustab pesul tumedaid plekke, mida on raske eemaldada.
- Ärge jätke pesupehmendit pesuaine sahtlisse kauemaks kui 1 päev. Pesupehmeni võib kõvastuda. Liiga paks pehmeni võib jääda dosaatorisse. Liiga paksu konsistentsiga pehmendit tuleb lihtsa voolamise tagamiseks lahjendada.
- Ärge avage sahtlit, kui sellesse voolab pesemise ajal vesi.
- Lahusteid (benseeni vms) ei tohi kunagi kasutada.

## Pesutablettide lisamine

Pesemisel saab kasutada ka pesutablette.

- 1 Avage uks ja pange pesutabletid enne pesu masinasse panekut trumlisse.
- 2 Pange pesu trumlisse ja sulgege uks.

## 24 KASUTAMINE

# Programmide tabel

## Pesemisprogramm

<b>Cotton (Puu vill)</b>	<b>40 °C (Cold (Külm) kuni 95 °C)</b>	<b>Maks. täite kogus: nimivõimsus</b>
Kirjeldus	Peseb normaalselt määratud pesu erinevate trumlirežiimide kombineerimisega. <ul style="list-style-type: none"> <li>Nupu <b>Start/Paus</b> vajutamine ilma programmi valimata alustab kohe programmi <b>Cotton (Puu vill)</b> vaikimisi seadistusi kasutades.</li> </ul>	
<b>Eco 40-60 (Öko 40-60)</b>	<b>40 °C (40 °C kuni 60 °C)</b>	<b>Maks. täite kogus: nimivõimsus</b>
Kirjeldus	Peseb normaalselt määratud pesu, mis on pestavad temperatuuril 40 °C või 60 °C.	
<b>Mixed Fabric (Segakangapesu)</b>	<b>40 °C (Cold (Külm) kuni 60 °C)</b>	<b>Maks. täite kogus: 3 kg</b>
Kirjeldus	Peseb erinevaid kangaid korraga. <ul style="list-style-type: none"> <li>Kasutage erinevatele kangastele v.a erilised rõivad (siid/õrnpesu, spordirõivad, tumedad riided, villane, sulgtekid, kardinad).</li> </ul>	
<b>Easy Care (Kerge pesu)</b>	<b>40 °C (Cold (Külm) kuni 60 °C)</b>	<b>Maks. täite kogus: 3 kg</b>
Kirjeldus	Peseb pesu, mis ei vaja triikimist. <ul style="list-style-type: none"> <li>Kasutage polüamiidi, akrüüli, polüestri jaoks.</li> </ul>	
<b>Silent Wash (Vaikne pesu)</b>	<b>40 °C (Cold (Külm) kuni 60 °C)</b>	<b>Maks. täite kogus: 3 kg</b>
Kirjeldus	Peseb pesu teistest pesemisprogrammide madalama müra ja vibratsiooniga. <ul style="list-style-type: none"> <li>Kasutage kergelt määratud valge puuvilla korral (aluspesu).</li> </ul>	
<b>Allergy Care (Allergiahoolduspesu)</b>	<b>60 °C</b>	<b>Maks. täite kogus: 3 kg</b>
Kirjeldus	Aitab vähendada allergilisi reaktsioone põhjustavaid aineid.	
<b>Baby Steam Care (Beebiriiete pesu)</b>	<b>60 °C</b>	<b>Maks. täite kogus: 3 kg</b>
Kirjeldus	Aitab eemaldada toiduplekke beebirõivastelt.	
<b>Delicates (Õrn pesu)</b>	<b>20 °C (Cold (Külm) kuni 40 °C)</b>	<b>Maks. täite kogus: 2 kg</b>
Kirjeldus	Peseb masinpestavatena määratud aluspesu, õhukesti ja pitsilisi rõivaesemeid.	

<b>Hand/Wool (Käsi/Villa pesu)</b>	<b>30 °C (Cold (Külm) kuni 40 °C)</b>	<b>Maks. täitekogus: 1,5 kg</b>
Kirjeldus	Peseb käsi- ja masinpestavat õrna pesu, nagu pestav vill, aluspesu, kleidid, jne. • Kasutage masinpestava villase pesu jaoks mõeldud pesuvahendit.	
<b>Sportswear (Spordiriiete pesu)</b>	<b>40 °C (Cold (Külm) kuni 40 °C)</b>	<b>Maks. täitekogus: 2 kg</b>
Kirjeldus	Peseb erirõivaid, nagu spordi- ja õueriided. • Kasutage rõivastel kasutatava vett tõrjuva kangalaminaadi korral.	
<b>Quick 30 (Kiirpesu 30)</b>	<b>20 °C (Cold (Külm) kuni 40 °C)</b>	<b>Maks. täitekogus: 2 kg</b>
Kirjeldus	Peseb väikesi koguseid kergelt määrdunud rõivaid ligikaudu 30 minutit.	
<b>Duvet (Tekid pesu)</b>	<b>Cold (Külm) (Cold (Külm) kuni 40 °C)</b>	<b>Maks. täitekogus 2,5 kg (1 suletekk)</b>
Kirjeldus	Peseb suuri esemeid, nagu voodikatted, padjad, diivanikatted jms.	
<b>Tub Clean (Trumli puhastus)</b>	-	-
Kirjeldus	See funktsioon aitab puhastada teie seadme trumli sisemust.	
<b>Rinse+Spin (Loputus+tsentrifuug)</b>	-	<b>Maks. täitekogus: nimivõimsus</b>
Kirjeldus	Loputab ja tsentrifuugib pesu. Vajadusel kasutage pesupehmentit.	

## TÄHELEPANU

- Valige soovitud pesuprogrammilesobiv veetemperatuur. Pesu kahjustamise vältimiseks järgige alati rõivatootja sedelit või juhiseid.
- Valige soovitud programmidele sobiv pesemistemperatuur ja tsentrifuugimiskiirus.
- Tegelik veetemperatuur võib erineda väidetud tsükli temperatuurist.
- Soovitav on kasutada neutraalset pesuainet.

## 26 KASUTAMINE

### Erivalikud

#### TÄHELEPANU

- **Intensive (Intensiiv), Rinse+ (Lisaloputus), Delay End (Viivituse lõpp)** ja **Add Item (Lisa ese)** valikuid saab valida kõigi selles tabelis toodud pesemisprogrammide puhul.

Programm	Pre Wash (Eelpesu)
Cotton (Puu vill)	●
Eco 40-60 (Öko 40-60)	●
Mixed Fabric (Segakangapesu)	●
Easy Care (Kerge pesu)	●
Silent Wash (Vaikne pesu)	
Allergy Care (Allergiahoolduspesu)	
Baby Steam Care (Beebiriiete pesu)	
Delicates (Õrn pesu)	
Hand/Wool (Käsi/Villa pesu)	
Sportswear (Spordiriiete pesu)	
Quick 30 (Kiirpesu 30)	●
Duvet (Tekid pesu)	

### Valitav maksimaalne tsentrifuugimiskiirus

Programm	Tsentrifuugimiskiirus	
	Vaikimisi	Saadaval
Cotton (Puu vill)	1200 p/min	Kõik
Eco 40-60 (Öko 40-60)	1200 p/min	Kõik
Mixed Fabric (Segakangapesu)	1000 p/min	Kõik
Easy Care (Kerge pesu)	1200 p/min	Kõik
Silent Wash (Vaikne pesu)	800 p/min	Kuni 1000 p/min
Allergy Care (Allergiahoolduspesu)	1200 p/min	Kõik

Programm	Tsentrifuugimiskiirus	
	Vaikimisi	Saadaval
Baby Steam Care (Beebiriiete pesu)	1000 p/min	Kuni 1000 p/min
Delicates (Õrn pesu)	800 p/min	Kuni 800 p/min
Hand/Wool (Käsi/Villa pesu)	800 p/min	Kuni 800 p/min
Sportswear (Spordiriiete pesu)	800 p/min	Kuni 800 p/min
Quick 30 (Kiirpesu 30)	800 p/min	Kõik
Duvet (Tekid pesu)	1000 p/min	Kuni 1000 p/min

EESTI

## TÄHELEPANU

- Tegelik maksimaalne tsentrifuugimiskiirus võib sõltuvalt koormusest olla erinev. Ülaltoodud väärtused on ümardatud saja ühiku täpsusega.

## Tarbimisandmed

### Seadme kirjeldus

**kg:** Pesu täitekogus

**h:mm:** Programmi kestus

**kWh:** Energiatarbimine

**°C:** Kõrgeim temperatuur töödeldavas pesus

**liitrit:** Veetarbimine

**p/min:** Maksimaalne tsentrifuugimiskiirus

**%:** Jääkniiskus tsentrifuugimisfaasi lõpul. Mida kõrgem on tsentrifuugimiskiirus, seda kõrgem on müra ja seda madalam jääkniiskus.

### Tavalised programmid

Programm	kg	h:mm	kWh	°C	liitrit	p/min	%
Cotton (Puu vill) 20 °C	7	2:37	0,196	27	79,0	1200	53,4
Cotton (Puu vill) 60 °C	7	4:00	1,268	50	79,0	1200	53,4
Mixed Fabric (Segakangapesu)	3	1:21	0,329	23	32,0	1000	58,9
Quick 30 (Kiirpesu 30)	2	0:30	0,138	23	37,0	800	82,3

## 28 KASUTAMINE

Programm	kg	h:mm	kWh	°C	liitrit	p/min	%
<b>Cotton (Puu vill) + Intensive (Intensiiv)</b>	3	4:00	0,627	32	81,0	1200	60,0
<b>Eco 40-60 (Öko 40-60) (Täis)*<sup>1</sup></b>	7	3:28	1,240	51	60,0	1200	50,0
<b>Eco 40-60 (Öko 40-60) (Pool)*<sup>1</sup></b>	3,5	2:42	0,620	42	38,0	1200	54,0
<b>Eco 40-60 (Öko 40-60) (Veerand)*<sup>1</sup></b>	1,75	2:34	0,300	30	32,0	1200	56,0

\*<sup>1</sup> See suudab puhastada normaalselt määratud 40 °C või 60 °C juures pestavat puuvillast pesu koos ühes tsüklis ning seda programmi kasutatakse EL ökodisaini seadusandlusele (EL 2019/2023) vastavuse hindamiseks.

### TÄHELEPANU

- Testitulemused sõltuvad veesurve, vee karedusest, vee sisselaske temperatuurist, toatemperatuurist, pesu tüübist ja kogusest, määrumisastmest, kasutatud pesuainest, kõikumistest elektritoites ning valitud täiendavatest valikutest.
- Tavaliste programmide väärtused, välja arvatud **Eco 40-60 (Öko 40-60)** tsüklid, on ainult näitlikud.
- Alates 1. märtsist 2021 kehtiv määrus EL 2019/2023 on seotud määruse EL 2019/2014 energiatõhususe klassidega.
- Skannige seadmega kaasas oleval energiamärgisel toodud QR-kood, mis annab veebilingi seadme tööviimise seotud teabele EL andmebaasis EPREL. Hoidke energiamärgis järelevaatamiseks alles koos kasutusjuhendi ja kõigi teiste seadmega tarnitud dokumentidega.
- Mudelinime leiade seadme andmeplaadilt, ukse avamisel leiade selle trumli ava lähedusest.
- Sama teabe leidmiseks EPRELis külastage <https://eprel.ec.europa.eu> ja teostage otsing mudelinime alusel. (Kehtib alates 1 märtsist 2021)

## Täiendavad valikud ja funktsioonid

Programmide kohandamiseks saate kasutada täiendavaid valikuid ja funktsioone.

### Pesemisprogrammi kohandamine

Igal programmil on vaikimisi seadistused, mis valitakse automaatselt. Samuti saate neid seadistusi nende nuppude abil kohandada.

#### Temp. (Temperatuur)

See nupp valib valitud programmi pesemistemperatuuri.

- Vajutage nuppu **Temp. (Temperatuur)** kuni süttib soovitud seadistus.
- Valige temperatuur vastavalt masinas olevale pesu tüübile. Parima tulemuse saavutamiseks järgige rõivaste hooldussilte.

#### Spin (Tsentrifuug)

Tsentrifuugimise intensiivsuse valimiseks vajutage korduvalt seda nuppu.

- Tsentrifuugimiskiiruse valimiseks vajutage nuppu **Spin (Tsentrifuug)**.

### TÄHELEPANU

- Kui valite nupu **Spin (Tsentrifuug)** abil **No**, pöörleb see siiski lühikest aega, et kiirelt vett välja lasta.

#### Rinse+ (Lisaloputus)

Seda funktsiooni soovitatakse pesuvahendi suhtes allergilistele inimestele.

- Vajutage nuppu **Rinse+ (Lisaloputus)** ühe korra loputuse lisamiseks.

#### Intensive (Intensiiv)

Seda funktsiooni kasutatakse normaalselt ja tugevalt määratud pesu pesemiseks.

- Vajutage nuppu **Intensive (Intensiiv)**.

### Pesemisprogrammi kohandamiseks järgige järgmisi samme:

- 1 Valmistage pesu ette ja laadige trummel.

- 2 Vajutage nuppu **Toitenupp**.

- 3 Lisage pesuaine.

- 4 Valige pesemisprogramm.

- 5 Kohandage pesemisprogrammi (**Temp. (Temperatuur)**, **Spin (Tsentrifuug)**, **Rinse+ (Lisaloputus)** ja **Intensive (Intensiiv)**) vastavalt vajadusele.

- 6 Vajutage nuppu **Start/Paus**.

### Ainult tsentrifuugimise funktsiooni kasutamine

- 1 Valmistage pesu ette ja laadige trummel.

- 2 Vajutage nuppu **Toitenupp**.

- Ärge valige pesemisprogrammi ja ärge lisage pesuainet.

- 3 Vajutage nuppu **Spin (Tsentrifuug)**.

- 4 Vajutage nuppu **Start/Paus**.

### TÄHELEPANU

- Kui valite pesemisprogrammi, ei saa te valida ainult tsentrifuugimist. Sel juhul vajutage masina välja ja uuesti sisse lülitamiseks kaks korda nuppu **Toitenupp**.

### Baasvalikute kasutamine

Saate programme kohandada järgmisi baasvalikuid kasutades:

#### Pre Wash (Eelpesu)

Seda valikut soovitatakse tugevalt määratud täitekoguse pesemiseks.

- 1 Vajutage nuppu **Toitenupp**.

## 30 KASUTAMINE

**2** Valige pesemisprogramm.

**3** Vajutage vastavalt vajadusele nuppu **Pre Wash (Eelpesu)**.

**4** Vajutage nuppu **Start/Paus**.

### Add Item (Lisa ese)

Seda valikut võite kasutada pesu lisamiseks või eemaldamiseks pärast pesemisprogrammi käivitumist.

**1** Vajutage nuppu **Toitenupp**.

**2** Valige pesemisprogramm.

**3** Vajutage nuppu **Start/Paus**.

**4** Vajutage vastavalt vajadusele nuppu **Add Item (Lisa ese)**.

**5** Avage uks pärast selle lukustuse avanemist ning lisage või eemaldage soovitud pesu.

**6** Sulgege uks ja vajutage nuppu **Start/Paus**.

## TÄHELEPANU

- Turvalisuse huvides jääb uks lukku, kui veetase või temperatuur trumlis on kõrge. Sellel ajal ei ole võimalik pesu lisada.

### Delay End (Viivituse lõpp)

Võite seadistada selle funktsiooni, nii et seade hakkab automaatselt tööle pärast määratud aja möödumist.

**1** Vajutage nuppu **Toitenupp**.

**2** Valige pesemisprogramm.

**3** Vajutage vastavalt vajadusele nuppu **Delay End (Viivituse lõpp)**.

**4** Vajutage nuppu **Start/Paus**.

## TÄHELEPANU

- Kõik juhtpaneeli valgusdiodid, välja arvatud nupu **Delay End (Viivituse lõpp)** valgusdiodid, lülitatakse 20 minuti jooksul välja. See funktsioon võib olla sõltuvalt ostetud mudelist erinev.
- Viitaeg näitab programmi töö lõpuaega, mitte algusaega. Tegelik töötamise aeg võib varieeruda olenevalt vee temperatuurist, pesust ja muudest teguritest.
- Funktsiooni tühistamiseks tuleks vajutada nuppu **Toitenupp**.
- Ärge kasutage selle funktsiooni puhul vedelat pesuainet.

## Seaded

### Child Lock (Lapselukk)

Kasutage seda valikut nuppude ja juhtpaneeli lukustamiseks. See funktsioon aitab ära hoida laste poolt tehtavad tsüklite muutmise või seadme kasutamise.

## TÄHELEPANU

- Kui see funktsioon on määratud, on lukus kõik nupud peale nupu **Toitenupp**.
- Kui juhtpaneel on lukustatud, kuvatakse seel funktsiooni töö ajal pesemise käigus ekraanil vaheldumisi [L] ja järelejäanud aega.
- Voolutoite väljalülitamine ei võta seda funktsiooni maha. Kui soovite juurde pääseda mis tahes muule funktsioonile, peate selle funktsiooni inaktiveerima.

### Juhtpaneeli lukustamine

**1** Lülitage toide sisse.

**2** Selle funktsiooni aktiveerimiseks vajutage ja hoidke nuppe **Delay End (Viivituse lõpp)** ja **Add Item (Lisa ese)** korraga 3 sekundi vältel all.

- Kõlab helisignaali ja ekraanile ilmub [L].

### Juhtpaneeli avamine lukustusest

- 1 Lülitage toide sisse.
- 2 Selle funktsiooni deaktiveerimiseks vajutage ja hoidke nuppe **Delay End (Viivituse lõpp)** ja **Add Item (Lisa ese)** korraga 3 sekundi vältel all.

#### **Beep On/Off (Piiks sisse/välja)**

See seade esitab käivitumisel ja peatumisel melodiat.

- Selle funktsiooni deaktiveerimiseks/ aktiveerimiseks vajutage ja hoidke nuppe **Rinse+ (Lisaloputus)** ja **Pre Wash (Eelpesu)** korraga 3 sekundi jooksul all.

## 32 NUTIFUNKTSIOONID

# NUTIFUNKTSIOONID

## LG ThinQ rakendus

Rakendus **LG ThinQ** võimaldab teil nutitelefoni abil seadmega suhelda.

## LG ThinQ rakenduse paigaldamine

Otsige nutitelefonis Google Play Store'ist või Apple App Store'ist rakendust **LG ThinQ**. Järgige allalaadimise juhiseid ja paigaldage rakendus.

## Rakenduse LG ThinQ omadused

Suhelge seadmega nutitelefoni abil, kasutades mugavaid nutifunktsioone.

### Smart Diagnosis

See funktsioon annab kasutusmustril põhjal kasulikku infot seadme probleemide diagnoosimiseks ja lahendamiseks.

## Vastavusdeklaratsioon



Siinkohal deklareerib LG Electronics, et pesumasina raadioseadme tüüp on vastavuses direktiiviga 2014/53/EL. EL-i vastavusdeklaratsiooni täistekst on kättesaadav järgmisel internetiaadressil:  
<http://www.lg.com/global/support/cedoc/cedoc#>  
 LG Electronics European Shared Service Centre B.V.  
 Krijgsman 1, 1186 DM Amstelveen, Holland

## Smart Diagnosis

See funktsioon on saadaval ainult mudelitel logoga või .

Kasutage seda funktsiooni abiks oma seadme probleemide diagnoosimisel ja lahendamisel.

## TÄHELEPANU

- Teenus võib mitte töötada põhjustel, mis ei ole seotud LG hooletusega, näiteks väliste tegurite tõttu, nagu, kuid mitte ainult, WiFi levi puudumine, WiFi ühenduse katkemine, kohaliku rakenduste poe poliitika või rakenduse mittesaadavus.
- Funktsiooni võidakse eelnevalt teavitamata muuta ning see võib olla olenevalt teie asukohast erineval kujul.

## Kuuldava diagnostika kasutamine probleemide diagnoosimiseks

Kuuldava diagnostika meetodi kasutamiseks järgige alltoodud juhiseid.

- Käivitage **LG ThinQ** rakendus ja valige menüüst funktsioon **Smart Diagnosis**. Järgige **LG ThinQ** rakenduses toodud kuuldava diagnostika juhiseid.

- 1 Vajutage nuppu **Toitenupp**, et seade sisse lülitada.
  - Ärge vajutage teisi nuppe.

- 2 Asetage oma nutitelefoni mikrofon logo või lähedale.

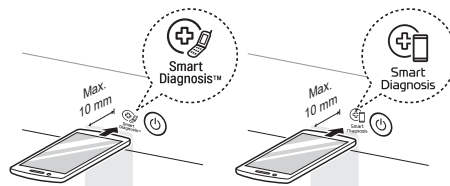

- 3 Vajutage ja hoidke nuppu **Temp. (Temperatuur)** all 3 sekundit või kauem, samal ajal hoidke nutitelefoni mikrofoni logo juures kuni andmete ülekandmise lõpetamiseni.
  - Hoidke nutitelefoni paigal, kuni andmete ülekandmine on lõppenud. Ekraanil kuvatakse andmete ülekandmiseks järelejäänud aeg.

- 4** Pärast andmete ülekandmise lõpetamist kuvatakse diagnoos rakenduses.

## TÄHELEPANU

- Parima tulemuse saamiseks ärge liigutage nutitelefon helide ülekandmise ajal.

## 34 HOOLDAMINE

# HOOLDAMINE

### **⚠ OHT**

- Eemaldage seade vooluvõrgust enne, kui hakkate seda puhastama, see hoiab ära elektrilöögi ohu. Kui te seda ei tee, võib tekkida tõsiste vigastuste-, tulekahju-, elektrilöögi- või surma oht.
- Ärge kunagi kasutage seadme puhastamiseks tugevaid kemikaale, abrasiivseid puhastusvahendeid või lahusteid. Need võivad kahjustada masina viimistlust.

## Puhastamine pärast iga pesu

### Mida puhastada

Alati eemaldage masinast kõik esemed kohe, kui tsükkel on lõppenud. Märjade esemete masinasse jätmine võib põhjustada kortsumist, värviammist ja halba lõhna.

- Kui pesutsükkel on lõppenud, pühkige uks ja uksetihend kuivaks, et sinna ei jääks niiskust.
- Jätke paagi uks lahti, et trumli sisemus saaks kuivada.
- Pühkige seadet niiskuse eemaldamiseks kuiva lapiga.

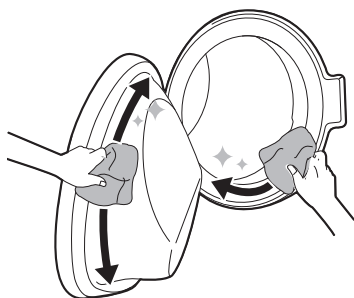

### **⚠ OHT**

- Jätke uks seadme sisemuse kuivatamiseks lahti ainult juhul, kui lapsed on kodus järelevalve all.

## Seadme välispinna puhastamine

Õige hooldus võib pikendada seadme tööiga.

### Välispind

- Pühkige kohe maha kõik pritsmed.
- Pühkige niiske lapiga ning seejärel uuesti kuiva lapiga tagades, et korpuse ühenduskohtades ja piludes ei oleks niiskust.
- Ärge vajutage pinnale ega ekraanile teravate esemetega.

### Uks

- Puhastage niiske pehme lapiga seest- ja väljastpoolt ning kuivatage pehme lapiga.

### **⚠ OHT**

- Ärge üritage eemaldada seadme paneele ja ärge võtke seadet osadeks lahti. Ärge kasutage teravaid esemeid juhtpaneel, et seadet tööle panna.

## Seadme korrapärase puhastamine ja vee erakorralise evakueerimise teostamine

### Trumli puhastamine

See on erifunktsioon seadme sisemuse puhastamiseks leotamise, pesemise, loputamise ja tsentrifuugimise teel.

Käivitage see funktsioon **kord kuus** (vajadusel sagedamini) vähendamaks pesuaine- ja pesupehmemidi- ning muid jääke.

- Kui seadmes on halba lõhna või hallitust, käivitage see funktsioon lisaks korrapärase märguande intervallidele **kord nädalas 3 nädala jooksul**.

### TÄHELEPANU

- Selle funktsiooni kasutamise soovitusel märku andmiseks kuvatakse teade ECL.

- 1 Eemaldage seadmest kõik rõivad või esemed ja sulgege uks.
- 2 Avage pesuaine sahtel ja lisage katlakivi eemaldi pulber põhipesuaine sektsiooni.
  - Pulbri alternatiivina saab tablette otse trumlisse panna.
- 3 Sulgege pesuaine sahtel aeglaselt.
- 4 Lülitage seade sisse ja seejärel valige **Tub Clean (Trumli puhastus)**.
- 5 Käivitamiseks vajutage **Start/Paus** nuppu.
- 6 Jätke uks lahti, et seadme sisemus saaks täielikult kuivada.
  - Kui seadme sisemus ei ole täielikult kuivanud, võib see põhjustada halba lõhna või hallitust.

### ⚠ OHT

- Jätke uks seadme sisemuse kuivatamiseks lahti ainult juhul, kui lapsed on kodus järelevalve all.

EESTI

### Vee pealevoolufiltri puhastamine

Vee pealevoolufilter kogub katlakivi ja teisi seadmele tarnitavas vees leiduda võivaid setteid. Puhastage pealevoolufilter ligikaudu iga kuue kuu järel või sagedamini, kui vesi on väga kare või sisaldab katlakivi jääke.

- Keerake veekraanid kinni, kui seadet pole kavas pikemat aega kasutada (nt puhkuse ajaks), eriti kui põrandal ei ole vahetus läheduses äravooluava (trappi).
- Veateade E ilmub juhtpaneelile, kui vesi ei sisene pesuaine sahtlisse.

- 1 Lülitage toide välja ja keerake veekraan kinni ning seejärel kravige vee pealevooluvoolik maha.

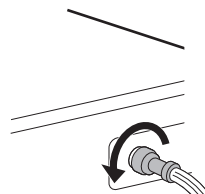

- 2 Eemaldage vee pealevoolufilter väikeste tangidega ning seejärel puhastage filter keskmiste harjastega hambaharjaga.

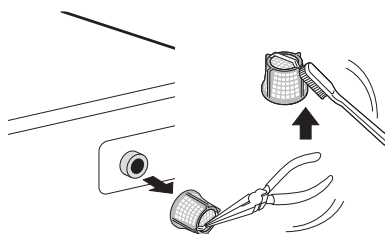

## 36 HOOLDAMINE

### Äravoofiltri puhastamine ja vee erakorralise evakueerimise teostamine

Äravoofilter kogub niite ja muid väikeseid osakesi, mis võivad olla juhuslikult pesu hulka jääda. Veenduge iga kuue kuu järel, et filter oleks puhas. See tagab seadme sujuva töötamise.

Enne äravoofiltri puhastamist laske veel jahtuda. Hädalukorras avage uks või teostage vee erakorraline evakueerimine.

- 1 Ühendage seade elektrivõrgust lahti.
- 2 Avage kattekaas ja tõmmake äravooluvoolik välja.

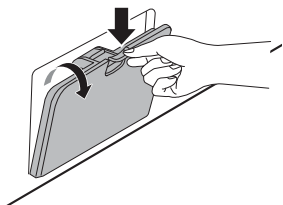

- 3 Esmalt eemaldage äravooluvoolikult äravoolkork **1** ning seejärel laske veel välja voolata. Seejärel keerake ülejäänud vee välja laskmiseks aeglaselt lahti äravoofilter **2** ning seejärel jätkake filtrist kogu mustuse ja objektide eemaldamisega.

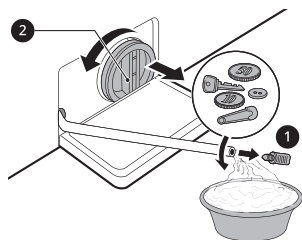

- 4 Pärast äravoofiltri puhastamist paigaldage filter ettevaatlikult tagasi ja keerake äravoolu kaas ettevaatlikult päripäeva tagasi, et vältida keermete valesti sobitamist ja lekkimist. Paigaldage kork tagasi äravooluvoolikusse ja asetage voolik selle hoidikusse.

- 5 Sulgege kattekaas.

### ⚠ ETTEVAATUST

- Olge äravoolu ajal ettevaatlik, vesi võib olla kuum.
- Käivitage trumli puhastusprogramm kord kuus (vajadusel sagedamini) eemaldamaks pesuaine- ja muid jääke.

### Pesuaine sahtli puhastamine

Pesuaine ja kangapehmeni võivad jätta sahtli jaoturisse jääke. Vedelad puhastusained võivad jääda jaoturi sahtli alla ja jääda täielikult jaotamata. Eemaldage sahtel ja selle osad ning kontrollige puhastustoodete kogunemist **üks või kaks korda kuus**.

- 1 Pesuaine sahtli eemaldamiseks tõmmake see otse lõpuni välja.
  - Seejärel tõmmake sahtlit ettevaatlikult väljapoole, vajutades samal ajal tugevalt vabastusnupule.

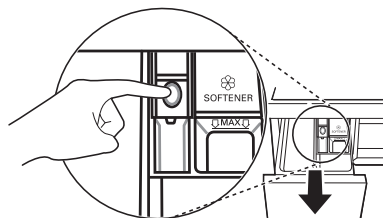

- 2 Eemaldage pesuaine ja pehmeni jäägid.
  - Loputage sahtel ja selle osad sooja veega, et need pesuaine ja pehmenaja jääkidest puhastada. Kasutage pesuaine sahtli puhastamiseks vaid vett. Kuivatage sahtel ja selle osad pehme lapi või rätikuga.
- 3 Sahtli ava puhastamiseks kasutage lappi või väikest mittemetallilist harja.
  - Eemaldage kõik jäägid sahtliava ülemiselt ja alumiselt poolelt.
- 4 Kuivatage avast kogu niiskus pehme lapi või rätikuga.

- 5** Pange sahtli osad uuesti õigetesse sektsioonidesse ja sisestage sahtel.

EESTI

## 38 VEA SELGITAMINE

# VEA SELGITAMINE

Seadme kasutamise tagajärjeks võivad olla vead ja rikked. Järgmised tabelid sisaldavad võimalikke põhjuste ja märkmeid veateate või rikke lahendamiseks. Soovitav on allolevad tabelid hoolikalt läbi lugeda, et säästa LG Electronicsi hoolduskeskusesse helistamisele kuluvat aega ja raha.

## Enne teenindusse pöördumist

Teie seade on varustatud automaatse rikke jälgimise süsteemiga. See võimaldab probleeme avastada ja diagnoosida nende algstaadiumis. Kui seade ei tööta korralikult, või ei tööta üldse, kontrollige enne LG Electronics hoolduskeskusesse helistamist järgmiste tabeliteid.

### Veateade

Probleem	Võimalik põhjus ja lahendus
<b>IE</b> <b>SISSELASKE TÕRGE</b>	<b>Vee pealevool ei ole selles asukohas õige. Masinasse ei tule vett või vesi tuleb aeglaselt.</b> <ul style="list-style-type: none"> <li>Kontrollige mõne muu veevõrgu kraaniga.</li> </ul>
	<b>Vee pealevool ei ole täielikult avatud. Masinasse ei tule vett või vesi tuleb aeglaselt.</b> <ul style="list-style-type: none"> <li>Avage kraan täielikult.</li> </ul>
	<b>Vee pealevooluvoolik(ud) on kinni pitsunud.</b> <ul style="list-style-type: none"> <li>Sirgendage voolik või paigaldage vee sisselaskevoolik uuesti.</li> </ul>
	<b>Pealevooluvooliku(te) filter on ummistunud.</b> <ul style="list-style-type: none"> <li>Kontrollige ja puhastage sisselaskeventiili filtrit pärast kraanide kinni keeramist ja voolikuühenduste pesumasina küljest eemaldamist.</li> </ul>
<b>UE</b> <b>TASAKAALUSTAMATUS E TÕRGE</b>	<b>Seadmel on süsteem, mis tuvastab ja korrigeerib seadme tasakaalustamatuse.</b> <ul style="list-style-type: none"> <li>Pesu võib tsükli lõpus olla liiga märg, paigutage esemed korraliku tsentrifuugimise võimaldamiseks ümber. Sulgege uks ja vajutage nuppu <b>Start/Paus</b>. Võib minna mõni hetk, enne kui seade tsentrifuugima hakkab. Uks peab enne tsentrifuugimist olema lukustatud.</li> </ul>
	<b>Täitekogus on liiga väike. Kui masinas on üksikud rasked esemed (nt vannitoamatt, hommikumantel vms), võib süsteem tsentrifuugimise lõpetada või tsentrifuugimistsükli katkestada.</b> <ul style="list-style-type: none"> <li>Lisage 1 või 2 sarnast või väiksemat eset masinatäie tasakaalustamiseks. Sulgege uks ja vajutage nuppu <b>Start/Paus</b>. Võib minna mõni hetk, enne kui seade tsentrifuugima hakkab. Uks peab enne tsentrifuugimist olema lukustatud.</li> </ul>

Probleem	Võimalik põhjus ja lahendus
<b>QE</b> <b>VEE VÄLJALASKE TÕRGE</b>	<b>Äravooluvoolik on kinni pitsunud. Vesi ei voola seadmest ära või voolab ära aeglaselt.</b> <ul style="list-style-type: none"> <li>Puhastage ja õgvendage äravooluvoolik.</li> </ul> <b>Äravoolu filter on ummistunud.</b> <ul style="list-style-type: none"> <li>Kontrollige ja puhastage äravoolufilter.</li> </ul>
<b>dE dE   dE2 dE4</b> <b>UKSE TÕRGE</b>	<b>Ukseanduri rike.</b> <ul style="list-style-type: none"> <li>Helistage LG Electronicsi hoolduskeskusesse. LG Electronicsi kohaliku hoolduskeskuse telefoninumbri leiate garantiikaardilt.</li> </ul>
<b>EE</b> <b>JUHTIMISVIGA</b>	<b>See on juhtimisseadme tõrge.</b> <ul style="list-style-type: none"> <li>Võtke pistik seinast välja ja pöörduge teeninduse poole.</li> </ul>
<b>LE</b> <b>MOOTORI</b> <b>LUKUSTAMISE TÕRGE</b>	<b>Mootor on ülekoormatud.</b> <ul style="list-style-type: none"> <li>Laske seadmel 30 minutit oodata, kuni mootor jahtub, ja seejärel käivitage tsükkel uuesti.</li> </ul>
<b>FE</b> <b>ÜLEVOOLU TÕRGE</b>	<b>Vesi voolab rikkis veeklapi tõttu üle.</b> <ul style="list-style-type: none"> <li>Sulgege veekraan. Võtke pistik seinast välja. Pöörduge teeninduse poole.</li> </ul>
<b>PE</b> <b>RÕHUANDURI TÕRGE</b>	<b>Veetaseme anduri rikked.</b> <ul style="list-style-type: none"> <li>Sulgege veekraan. Võtke pistik seinast välja. Pöörduge teeninduse poole.</li> </ul>
<b>JS</b> <b>VIBRATSIOONIANDURI</b> <b>TÕRGE</b>	<b>Vibratsioonianduri rikked.</b> <ul style="list-style-type: none"> <li>Pöörduge teeninduse poole.</li> </ul>
<b>FF</b> <b>KÜLMUMISE TÕRGE</b>	<b>Kas vee sissevoolu/äravoolu voolik või tühjenduspump on külmunud?</b> <ul style="list-style-type: none"> <li>Juhtige trumliisse sooja vett, et äravooluvoolik ja äravoolupump lahti sulatada. Katke pealevooluvoolik sooja ja märja rätikuga.</li> </ul>
<b>RE</b> <b>VEELEKE</b>	<b>Vesi lekib.</b> <ul style="list-style-type: none"> <li>Pöörduge teeninduse poole.</li> </ul>
<b>PF</b> <b>ELEKTRIKATKESTUS</b>	<b>Seadmel esines elektrikatkestus.</b> <ul style="list-style-type: none"> <li>Taaskäivitage tsükkel.</li> </ul>

## Helid, mida võite kuulda

Probleem	Võimalik põhjus ja lahendus
<b>Kõlksuv ja kolisev heli</b>	<b>Trumliisse on sattunud võõrkehi, nagu võtmeid, münte või haaknõelu.</b> <ul style="list-style-type: none"> <li>Peatage seade ja kontrollige trumlit. Kui heli jätkub ka pärast seadme taaskäivitamist, helistage hooldusesse.</li> </ul>

## 40 VEA SELGITAMINE

Probleem	Võimalik põhjus ja lahendus
<b>Tümpsuv heli</b>	<b>Tümpsuvat heli võib põhjustada liiga raske pesu. See on enamasti normaalne.</b> <ul style="list-style-type: none"> <li>Kui see heli jätkub, on seade ilmselt tasakaalust väljas. Peatage masin ja paigutage pesu ümber.</li> </ul>
	<b>Pesu võib olla tasakaalust väljas.</b> <ul style="list-style-type: none"> <li>Peatage programm ja jaotage pesu pärast ukse avanemist ümber.</li> </ul>
<b>Vibreeriv heli</b>	<b>Pakkematerjalid ei ole eemaldatud.</b> <ul style="list-style-type: none"> <li>Eemaldage pakkematerjalid.</li> </ul>
	<b>Pesu võib olla trumlis ebaühtlaselt jaotunud.</b> <ul style="list-style-type: none"> <li>Peatage programm ja jaotage pesu pärast ukse avanemist ümber.</li> </ul>
	<b>Kõik loodimisjalad ei ole kindlalt ja ühtlaselt pörandal.</b> <ul style="list-style-type: none"> <li>Vaadake juhiseid <b>Seadme loodimine</b> seadme loodimise reguleerimiseks.</li> </ul>
	<b>Pörand ei ole piisavalt jäik.</b> <ul style="list-style-type: none"> <li>Kontrollige, et pörand oleks tugev ja ei painduks. Parima asukoha valimiseks vaadake osa <b>Paigalduskoha nõuded</b>.</li> </ul>

## Kasutamine

Probleem	Võimalik põhjus ja lahendus
<b>Vesi lekib.</b>	<b>Maja äravoolutorud on ummistunud.</b> <ul style="list-style-type: none"> <li>Kõrvaldage äravoolutorude ummistus. Vajadusel kutsuge torulukksepp.</li> </ul>
	<b>Lekke põhjuseks on vale äravooluvooliku paigaldamine või ummistunud äravool.</b> <ul style="list-style-type: none"> <li>Puhastage ja õgvendage äravooluvoolik. Kontrollige ja puhastage äravoolufiltrit regulaarselt.</li> </ul>
	<b>Äravoolupumba filtri kaas ei ole korralikult paigaldatud.</b> <ul style="list-style-type: none"> <li>Paigaldage äravoolupumba filter uuestu.</li> </ul>

Probleem	Võimalik põhjus ja lahendus
<b>Seade ei tööta.</b>	<b>Juhtpaneel on tegevusetuse tõttu välja lülitunud.</b> <ul style="list-style-type: none"> <li>• See on normaalne vajutage seadme sisselülitamiseks nuppu <b>Toitenupp</b>.</li> </ul>
	<b>Seade ei ole pistikupessa ühendatud.</b> <ul style="list-style-type: none"> <li>• Kontrollige, et juhe oleks kindlalt töötavasse pistikupessa ühendatud.</li> </ul>
	<b>Veevarustus on välja lülitatud.</b> <ul style="list-style-type: none"> <li>• Avage vee pealevoolu kraan täielikult.</li> </ul>
	<b>Juhtimisseadmed ei ole õigesti seadistatud.</b> <ul style="list-style-type: none"> <li>• Kontrollige, et programm oleks õigesti seadistatud. Sulgege uks ja vajutage nuppu <b>Start/Paus</b>.</li> </ul>
	<b>Uks on lahti.</b> <ul style="list-style-type: none"> <li>• Sulgege uks ja veenduge, et miski ole ukse alla kinni jäänud ega takista selle täielikku sulgumist.</li> </ul>
	<b>Automaatkork/kaitse on rakendunud/väljas.</b> <ul style="list-style-type: none"> <li>• Kontrollige maja automaatkork/kaitsmeid. Vahetage kaitsmed või lähtestage kork. Seade peaks olema spetsiaalses haruvooluringis. Toite taastumisel jätkab seade programmi poolelijäänud kohast.</li> </ul>
	<b>Juhtimisseade vajab lähtestamist.</b> <ul style="list-style-type: none"> <li>• Vajutage nuppu <b>Toitenupp</b>, seejärel valige soovitud programm uuesti ja vajutage nuppu <b>Start/Paus</b>.</li> </ul>
	<b>Start/Paus nuppu ei vajutatud pärast programmi seadistamist.</b> <ul style="list-style-type: none"> <li>• Vajutage nuppu <b>Toitenupp</b>, seejärel valige soovitud programm uuesti ja vajutage nuppu <b>Start/Paus</b>. Seade lülitub välja, kui nuppu <b>Start/Paus</b> teatud aja jooksul ei vajutata.</li> </ul>
	<b>Väga madal veesurve.</b> <ul style="list-style-type: none"> <li>• Kontrollige majas teist kraani, et veenduda, kas majapidamisvee surve on piisav.</li> </ul>
<b>Nupud ei pruugi korralikult toimida.</b>	<b>Seade kuumutab vett või tekitab auru.</b> <ul style="list-style-type: none"> <li>• Trummel võib teatud töotsükli ajal ajutiselt peatuda, samal ajal kui vett kuumutatakse turvaliselt määratud temperatuurini.</li> </ul>
	<b>Valik Child Lock (Lapselukk) on aktiveeritud.</b> <ul style="list-style-type: none"> <li>• Vajadusel deaktiveerige valik <b>Child Lock (Lapselukk)</b>.</li> </ul>
<b>Uks ei avane.</b>	<b>Ust ei saa ohutuse eesmärgil avada, kui seade on käivitunud.</b> <ul style="list-style-type: none"> <li>• See on normaalne. Saate ukse ohutult avada pärast  välja lülitumist.</li> </ul>

## 42 VEA SELGITAMINE

Probleem	Võimalik põhjus ja lahendus
<b>Seade ei täitu korralikult.</b>	<b>Sisselaskefilter ummistunud.</b> <ul style="list-style-type: none"> <li>Kontrollige, et täiteventiilide sisselaskefiltrid ei oleks ummistunud.</li> </ul>
	<b>Sisselaskevoolikud võivad olla keerdus.</b> <ul style="list-style-type: none"> <li>Kontrollige, et sisselaskevoolikud ei oleks keerdus või ummistunud.</li> </ul>
	<b>Ebapiisav veevarustus.</b> <ul style="list-style-type: none"> <li>Veenduge, et nii kuumade kui ka külma vee kraan oleksid täielikult lahti keeratud.</li> </ul>
	<b>Kuumade ja külma vee tarnevoolikud on vahetuses.</b> <ul style="list-style-type: none"> <li>Kontrollige tarnevoolikute ühendusi.</li> </ul>
<b>Seade ei lase veel ära voolata.</b>	<b>Keerdus äravooluvoolik.</b> <ul style="list-style-type: none"> <li>Kontrollige, et äravooluvoolik ei oleks keerdus.</li> </ul>
	<b>Äravool asub põrandast kõrgemal kui 1,2 m.</b> <ul style="list-style-type: none"> <li>Veenduge, et äravooluvoolik ei oleks kõrgemal kui 1,2 m seadme alumisest äärest.</li> </ul>
<b>Pesuainet ei doseerita täielikult või üldse mitte.</b>	<b>Kasutatakse liiga palju pesuainet.</b> <ul style="list-style-type: none"> <li>Järgige pesuaine tootja juhiseid.</li> </ul>
	<b>Äravoolupumba filter võib olla ummistunud.</b> <ul style="list-style-type: none"> <li>Puhastage äravoolu filter.</li> </ul>
<b>Tsükli aeg on tavapärasest pikem.</b>	<b>Täitekogus on liiga väike.</b> <ul style="list-style-type: none"> <li>Lisage rohkem esemeid, et seade saaks koguse tasakaalustada.</li> </ul>
	<b>Rasked esemed segatakse kergemate esemetega.</b> <ul style="list-style-type: none"> <li>Proovige alati pesta sarnase kaaluga esemeid, et seade saaks tsentrifuugimisel kaalu ühtlaselt jaotada.</li> </ul>
	<b>Täitekogus on tasakaalust väljas.</b> <ul style="list-style-type: none"> <li>Kohendage masinas olevat pesu, kui esemed on üksteise külge takerdunud.</li> </ul>
<b>Tsükli lõpp viibib</b>	<b>Tuvastatud on tasakaalust väljas olek või on kiudude eemaldamise programm sisse lülitatud.</b> <ul style="list-style-type: none"> <li>See on normaalne. Järelejäänud aja näit on hinnanguline kestus. Tegelik aeg võib pisut erineda.</li> </ul>

## Toimimine

Probleem	Võimalik põhjus ja lahendus
<b>Kehv plekieemaldus</b>	<p><b>Eelnevalt ladestunud plekid.</b></p> <ul style="list-style-type: none"> <li>Esemetel, mida on eelnevalt pestud, võib olla ladestunud plekke. Neid plekke võib olla raske eemaldada ja nad võivad vajada käsitsi pesemist või eeltöötlust plekieemalduse tõhustamiseks.</li> </ul>
<b>Plekkide teke</b>	<p><b>Valgendi või pehmeni doseeritakse liiga vara.</b></p> <ul style="list-style-type: none"> <li>Dosaatori kamber on ületäidetud. See põhjustab valgendi või pehmeni kiiret doseerimist. Ületäitmise vältimiseks mõõtke alati valgendit või pehmenti.</li> <li>Sulgege pesuvahendi dosaator aeglaselt.</li> </ul>
	<p><b>Valgendi või pehmeni lisati otse trumlis olevale pesule.</b></p> <ul style="list-style-type: none"> <li>Kasutage alati pesuvahendi dosaatorit, et valgendi või pehmeni doseeritaks programmi jooksul õigel ajal.</li> </ul>
	<p><b>Rõivaid ei sorteeritud korralikult.</b></p> <ul style="list-style-type: none"> <li>Peske tumedat värvi pesu alati heledast ja valgest pesust eraldi, et pesu värvi ei annaks.</li> <li>Ärge peske tugevalt määratud esemeid kunagi koos kergelt määratud esemetega.</li> </ul>
<b>Kortsumine</b>	<p><b>Seadet ei tühjendata kohe.</b></p> <ul style="list-style-type: none"> <li>Eemaldage esemed seadmest alati kohe pärast programmi lõppu.</li> </ul>
	<p><b>Seade on ülekoormatud.</b></p> <ul style="list-style-type: none"> <li>Seadme võib täis laadida, aga trummel ei tohi olla tihedalt esemeid täis. Seadme ukse peab saama kergesti sulgeda.</li> </ul>
	<p><b>Kuuma ja külma vee tarnevoolikud on vahetuses.</b></p> <ul style="list-style-type: none"> <li>Kuuma veega loputamisel võivad rõivad kortsuda. Kontrollige tarnevoolikute ühendusi.</li> </ul>
	<p><b>Tsentrifugimise kiirus võib olla liiga suur.</b></p> <ul style="list-style-type: none"> <li>Määrake tsentrifugimise kiirus vastavalt kanga tüübile.</li> </ul>

## 44 VEA SELGITAMINE

### Lõhn

Probleem	Võimalik põhjus ja lahendus
Kopituse või hallituse lõhn seadmes.	<b>Trumli sisemust ei ole korralikult puhastatud.</b> <ul style="list-style-type: none"> <li>Käivitage funktsioon <b>Tub Clean (Trumli puhastus)</b> regulaarselt.</li> </ul>
	<b>Äravooluvoolik ei ole korralikult paigaldatud, põhjustades sifoonimist (vee tagasivool seadme sisemusse).</b> <ul style="list-style-type: none"> <li>Äravooluvoolikut paigaldades jälgige, et see ei oleks keerdus ega blokeeritud.</li> </ul>
	<b>Pesuaine dosaatorit ei puhastata regulaarselt.</b> <ul style="list-style-type: none"> <li>Eemaldage ja puhastage pesuaine dosaator, eriti dosaatori ava ülemist ja alumist osa.</li> </ul>
	<b>Ebameeldiv lõhn võib esineda, kui äravooluvoolik ei ole korralikult paigaldatud, mis põhjustab sifoonimist (vee tagasivool seadme sisemusse).</b> <ul style="list-style-type: none"> <li>Äravooluvoolikut paigaldades jälgige, et see ei oleks keerdus ega blokeeritud.</li> </ul>
	<b>Kui pesuaine dosaatorit ei puhastata regulaarselt, võivad lõhnad tekkida hallitusest ja võõrainetest.</b> <ul style="list-style-type: none"> <li>Eemaldage ja puhastage pesuaine dosaator, eriti dosaatori ava ülemist ja alumist osa.</li> </ul>

### Klienditeenindus

Võtke ühendust LG Electronicsi klienditeabekeskusega.

- LG Electronicsi volitatud teeninduspersonalile leidmiseks külastage meie veebisaiti aadressil **www.lg.com** ja järgige sealt leitud juhiseid.
- Omavoliline remontimine ei ole soovitatav, kuna see võib seadet täiendavalt kahjustada ja tühistab garantii.
- Määruses 2019/2023 viidatud varuosad on saadaval minimaalselt 10 aasta jooksul.

# Memo

# Memo



## NAUDOTOJO VADOVAS

# SKALBIMO MAŠINA

---



Prieš pradėdami montavimo darbus, atidžiai perskaitykite šias instrukcijas. Tai padės supaprastinti montavimą ir užtikrinti, kad gaminys yra tinkamai ir saugiai įrengtas. Sumontavę laikykite šias instrukcijas netoli gaminio ateičiai.

**LIETUVIŲ**

F\*WN\*

[www.lg.com](http://www.lg.com)

Autorių teisė © 2020-2021 „LG Electronics“ inc. Visos teisės saugomos

# TURINYS

Šiame vadove gali būti nuotraukų arba turinio, nesuderinamo su jūsų įsigytu modeliu.

Šį vadovą gali pakoreguoti gamintojas.

## NURODYMAI DĖL SAUGOS

PRIEŠ NAUDODAMI PERSKAITYKITE VISAS INSTRUKCIJAS .....	3
ĮSPĖJIMAS .....	3
APLINKOS SAUGOJIMAS .....	7

## MONTAVIMAS

Dalys ir specifikacijos .....	10
Reikalavimai montavimo vietai .....	12
Prietaiso išpakavimas .....	13
Prietaiso išlygiavimas .....	14
Vandens tiekimo žarnos prijungimas .....	15
Išleidimo žarnos montavimas .....	16

## NAUDOJIMAS

Naudojimo apžvalga .....	17
Valdymo skydelis .....	19
Skalbinių paruošimas .....	21
Skalbiklio ir minkštiklio pridėjimas .....	22
Programų lentelė .....	24
Papildomi nustatymai ir funkcijos .....	29

## IŠMANIOSIOS FUNKCIJOS

„LG ThinQ“ programa .....	32
„Smart Diagnosis“ .....	32

## PRIEŽIŪRA

Valymas po kiekvieno skalbimo .....	34
Periodinis prietaiso valymas ir avarinis vandens ištuštinimas .....	34

## TRIKČIŲ ŠALINIMAS

Prieš skambinant į priežiūros centrą .....	37
--	----

## NURODYMAI DĖL SAUGOS

### PRIEŠ NAUDODAMI PERSKAITYKITE VISAS INSTRUKCIJAS

Šios saugos gairės turi užkirsti kelią nenumatytam pavojui ar žalai, jei produktas eksploatuojamas nesaugiai arba netinkamai.

Gairės yra išskirtos į „ĮSPĖJIMAS“ ir „ATSARGIAI“, kaip nurodyta toliau.

LIETUVIŲ

### Saugos pranešimai



Šis simbolis yra rodomas atitinkamais atvejais ir atliekant tam tikrus veiksmus, kurie gali sukelti pavojų. Siekdami išvengti pavojaus, atidžiai perskaitykite dalį, kur nurodytas šis simbolis, ir laikykitės nurodymų.



#### ĮSPĖJIMAS

Tai rodo, kad nesilaikant instrukcijų, galima rimtai susižeisti arba žūti.



#### ATSARGIAI

Tai rodo, kad nesilaikant instrukcijų, galima lengvai susižeisti arba sugadinti produktą.

## ĮSPĖJIMAS

### ⚠ ĮSPĖJIMAS

Norėdami sumažinti gaisro, elektros smūgio arba kitų asmenų sužalojimo pavojų gaminio naudojimo metu, turite laikytis pagrindinių atsargumo priemonių, įskaitant šias:

### Techninis saugumas

- Vyresni nei 8 metų vaikai ir asmenys, kurių fiziniai, jutimo arba protiniai gebėjimai riboti, arba kuriems trūksta patirties ir žinių, šį prietaisą gali naudoti tik tuomet, jei jie prižiūrimi arba jiems buvo suteikti nurodymai, kaip saugiai naudoti prietaisą, ir jei jie supranta su prietaiso naudojimu susijusius pavojus. Neleiskite vaikams žaisti

## 4 NURODYMAI DĖL SAUGOS

---

su šiuo prietaisu. Neleiskite vaikams valyti bei tvarkyti šio prietaiso be priežiūros.

- Jaunesni nei 3 metų vaikai privalo būti atokiau nuo prietaiso, nebent jie yra nuolatos prižiūrimi.
- Jei maitinimo laidas pažeistas, norint išvengti susižalojimo, sugedusį laidą pakeisti turi gamintojas, jo aptarnavimo atstovas ar panašią kvalifikaciją turintis asmuo.
- Vėdinimo angų negalima užblokuoti kilimais.
- Šis prietaisas skirtas naudoti tik buityje.
- Prietaise naudokite naują žarną arba žarnų rinkinius. Pakartotinis senų žarnų naudojimas gali sukelti vandens nuotėkį, kuris apgadins nuosavybę.
- Vandens slėgis turi būti tarp 50 ir 800 kPa.

### Didžiausia talpa

Didžiausia kai kurių ciklų skalbimo sausiems drabužiams talpa iki **7 kg**.

Rekomenduojama didžiausia talpa kiekvienai skalbimo programai gali skirtis. Norėdami užtikrinti geriausius skalbimo rezultatus, peržiūrėkite **Programų lentelę** skyriuje **NAUDOJIMAS** ir sužinokite daugiau.

### Montavimas

- Niekada neekspluatuokite prietaiso, jeigu jis yra sugadintas, sugedęs, iš dalies išardytas, jame yra trūkstančių arba neveikiančių dalių, įskaitant pažeistą laidą arba kištuką.
- Šį prietaisą transportuoti turėtų tik du arba daugiau asmenų, jį reikėtų tvirtai laikyti.
- Nemontuokite prietaiso drėgnoje ir dulkėtoje vietoje. Nemontuokite ir nesandėliuokite prietaiso lauke arba bet kokioje vietoje, kurioje veikia oro sąlygos, pvz., tiesioginiai saulės spinduliai, vėjas, lietus arba žemesnės nei 0 laipsnių temperatūros.
- Įsitikinkite, kad maitinimo kištukas yra visiškai įkištas į lizdą.

- Nejunkite prietaiso į sudėtinius elektros lizdus, maitinimo blokus ar prailginimo laidą.
- Nedarykite jokių su prietaisu tiekiamo maitinimo kištuko keitimų. Jei jis netinka lizdui, kvieskite kvalifikuotą elektriką, kuris sumontuos tinkamą maitinimo lizdą.
- Šis prietaisas yra su maitinimo laidu ir įrangos įžeminimo laidininku (įžeminimo kaiščiu) bei įžemintu maitinimo kištuku. Maitinimo kištukas turi būti įjungtas į atitinkamą lizdą, kuris sumontuotas ir įžemintas laikantis visų vietinių normatyvų ir potvarkių.
- Netinkamas įrangos-įžeminimo laidininko prijungimas gali sukelti elektros smūgio pavojų. Pasikonsultuokite su kvalifikuotu elektriku arba techninę priežiūrą teikiančiu personalu, jeigu kyla abejonių, ar prietaisas tinkamai įžemintas.
- Šis prietaisas neturi būti sumontuotas už rakinamų durų, slankiųjų durų arba durų su lankstu priešingoje pusėje nei prietaisas taip, kad būtų trukdoma iki galo atidaryti prietaiso dureles.

## Naudojimas

- Nelieskite prietaiso valdymo skydelio jokiais aštriais daiktais norėdami juo naudotis.
- Nemėginkite atskirti jokių skydelių arba ardyti prietaiso.
- Neremontuokite prietaiso ir nekeiskite jo dalių. Visus remonto ir priežiūros darbus turi atlikti kvalifikuotas priežiūros personalas, nebent kitaip rekomenduojama šiame savininko vadove. Naudokite tik įgaliotos gamyklos dalis.
- Nestumkite durelių stipriai, kai prietaiso durelės yra atidarytos.
- Nedėkite į prietaisą gyvų gyvūnų, pavyzdžiui, naminių gyvūnėlių.
- Šioje mašinoje neskalbkite kilimų, kilimėlių, batų, naminių gyvūnėlių antklodžių, minkštų žaislų ir kitų daiktų, išskyrus drabužius ar patalynę.
- Zonoje po ir aplink prietaisus neturi būti degių medžiagų, pvz., pūkų, popieriaus, skiaučių, chemikalų ir t. t.
- Nepalikite prietaiso durelių atvirų. Vaikai gali pakibti ant durelių arba įšliaužti į prietaiso vidų, sukeldami žalą ar susižalodami.

## 6 NURODYMAI DĖL SAUGOS

---

- Nedėkite, neskalbkite ar nedžiovininkite drabužių, kurie buvo valyti, skalbti, įmerkti ar suteršti degiomis ar sprogiomis medžiagomis (tokiomis kaip vaškas, vaško šalinimo priemonės, dažai, benzinas, riebalų šalinimo medžiagos, cheminio valymo tirpikliai, žibalas, benzinas, dėmių valikliai, terpentinas, maistinis aliejus, kepimo aliejus, acetonas, alkoholis ir t. t). Netinkamai naudojantis jomis galite sukelti gaisrą ar sprogimą.
- Nenaudokite ir nelaikykite šalia prietaiso degių ar sprogių medžiagų (eterio, benzeno, alkoholio, chemikalų, suskystintų naftos dujų, degaus purškalo, benzino, skiediklio, naftos, insekticido, oro gaiviklių, kosmetikos ir kt.).
- Nekiškite rankų į prietaisą, kol jis veikia. Palaukite, kol būgnas visiškai sustos.
- Nelieskite durelių aukštos temperatūros programos metu.
- Jei iš prietaiso teka vanduo ar yra nuotėkis, išjunkite maitinimo kištuką ir kreipkitės į „LG Electronics“ klientų informavimo centrą.
- Išjunkite vandens čiaupus, kad sumažintumėte žarnų ir vožtuvų slėgį bei sumažintumėte nuotėkį, jei jie įtrūktų ar įplyštų. Patikrinkite užpildymo žarnų būklę; jos turėtų būti pakeistos po 5 metų.
- Jei namuose yra dujų (izobutano, propano, gamtinių dujų ir kt.) nuotėkis, nelieskite prietaiso ar maitinimo kištuko bei nedelsdami išvėdinkite patalpą.
- Jei išleidimo žarna ar įvado žarna žiemą užšalo, naudokite ją tik atšildę.
- Saugokite skalbiklius, minkštiklį ir baliklį toliau nuo vaikų.
- Nelieskite maitinimo kištuko arba prietaiso valdiklių šlapiomis rankomis.
- Nesulenkite maitinimo kabelio pernelyg stipriai ir nedėkite ant jo sunkių daiktų.
- Nelieskite vandens, kuris yra išpilamas iš prietaiso skalbimo metu.
- Patikrinkite, ar išleidimas veikia tinkamai. Jei vanduo išleidžiamas netinkamai, gali būti užlietos grindys.
- Kai oro temperatūra yra aukšta, o vandens – žema, gali susidaryti kondensatas ir dėl to sudrėgti grindys.

- Nuvalykite nešvarumus ar dulkes nuo maitinimo kištuko kontakty.

## Priežiūra

- Prieš valydami prietaisą, atjunkite jį nuo maitinimo šaltinio. Jei valdikliai nustatyti į IŠJUNGTA arba budėjimo padėtį, prietaisas nuo maitinimo šaltinio nėra atjungiamas.
- Tvirtai įkiškite maitinimo kištuką į elektros lizdą, visiškai pašalinę visą drėgmę ir dulkes.
- Nepurškite vandens į prietaiso vidų arba ant jo nepilkite vandens, kai jį valote.
- Niekada neatjunkite prietaiso, traukdami už maitinimo laido. Visada tvirtai suimkite maitinimo kištuką ir traukite tiesiai iš elektros lizdo.
- Išardyti, taisyti ar modifikuoti prietaisą gali tik kvalifikuoti „LG Electronics“ techninės priežiūros darbuotojai. Jei perkeliate ir montuojate prietaisą kitoje vietoje, susisieki su „LG Electronics“ klientų informavimo centru.

## Išmetimas

- Prieš išmesdami seną prietaisą, atjunkite jį. Nupjaukite kabelį tiesiai už prietaiso, kad jis nebūtų naudojamas ne pagal paskirtį.
- Išmeskite visas įpakavimo medžiagas (pvz., plastikinius maišus ir putplastį) vaikams nepasiekiamoje vietoje. Pakavimo medžiagos gali uždusinti.
- Prieš išmesdami, išimkite prietaiso dureles, nuo pavojaus apsaugodami vaikus arba kad į vidų nepatektų smulkių gyvūnų.

## APLINKOS SAUGOJIMAS

### Patarimai dėl aplinkosaugos ir energijos tausojimo

#### Energijos ir vandens naudojimas

- Energijos ir vandens naudojimui įtakos gali turėti apkrovos svoris. Norėdami tinkamai pasinaudoti prietaisu, įdėkite didžiausią sausų drabužių kiekį, atsižvelgdami į tam tikrą programą.

## 8 NURODYMAI DĖL SAUGOS

---

- Efektyviausios programos energijos suvartojimo atžvilgiu yra tos, kurios veikia žemesnėje temperatūroje ir ilgiau.
- Triukšmui ir likusiam drėgmės kiekiui įtakos turi gręžimo greitis: kuo didesnis gręžimo greitis gręžimo fazėje, tuo didesnis triukšmas ir mažesnis likęs drėgmės kiekis.
- Nustatytoms programoms gamintojo numatytas skalbinių kiekis padeda taupyti elektros energiją ir vandenį.
- Skalbiant mažesnę drabužių kiekį, automatinė apkrovos atpažinimo sistema padės sumažinti naudojamo vandens ir energijos kiekį.
- Lengvai nešvarių drabužių nedideliame kiekiui skalbti naudokite „Speed“ programą.
- Šaltame vandenyje skirtas naudoti skalbiklis gali būti toks pat veiksmingas ir esant žemesnei temperatūrai (apie 20 °C). Naudojant 20 °C temperatūros nustatymus, suvartojama mažiau energijos nei naudojant 30 °C ar aukštesnės temperatūros nustatymus.

### Skalbiklis

- Skalbiklį reikėtų rinktis atsižvelgiant į audinio tipą, spalvą, nešvarumus bei skalbimo temperatūrą. Skalbiklį reikia naudoti pagal gamintojo nurodymus. Naudokite tik tokius skalbiklius, kurie yra skirti būgninio (pakrovimo iš priekio) tipo skalbimo prietaisams.
- Mažesniame drabužių kiekiui skalbti naudokite mažiau skalbiklio.
  - Dalinė apkrova: 1/2 standartinio kiekio.
  - Minimali apkrova: 1/3 standartinio kiekio.

### Papildomų parinkčių ir funkcijų pasirinkimas

- Pasirinkite vandens temperatūrą, tinkamą skalbinių tipui. Jei norite geriausių rezultatų, vadovaukitės drabužių audinio priežiūros etikete.
- Išankstinio skalbimo parinktį rekomenduojama naudoti skalbiant ypatingai nešvarius audinius.

## Seno prietaiso utilizavimas



- Išbrauktos šiukšlių dėžės simbolis rodo, kad elektros ir elektronikos įrangos atliekas (EEIĄ) reiktų utilizuoti atskirai nuo buitinių atliekų.
- Senoje elektrinėje įrangoje gali būti pavojingų medžiagų, taigi tinkamas seno prietaiso utilizavimas padės apsaugoti nuo galimų neigiamų pasekmių aplinkai ir žmonių sveikatai. Jūsų sename prietaise gali būti dalių, kurias galima panaudoti dar kartą taisant kitą įrangą, ir kitų vertingų medžiagų, kurias galima perdirbti siekiant tausoti ribotus išteklius.
- Savo prietaisą galite nugabenti į parduotuvę, kurioje jį įsigijote, arba kreipkitės į vietos valdžios atliekų tarnybą ir sužinokite, kur yra artimiausia EEIĄ surinkimo vieta. Norėdami gauti daugiau informacijos apie savo šalies reikalavimus, apsilankykite [www.lg.com/global/recycling](http://www.lg.com/global/recycling).

## 10 MONTAVIMAS

# MONTAVIMAS

## Dalys ir specifikacijos

### PASTABA

- Siekiant pagerinti prietaiso kokybę, jo išvaizda ir specifikacijos gali keistis be įspėjimo.

### Vaizdas iš priekio

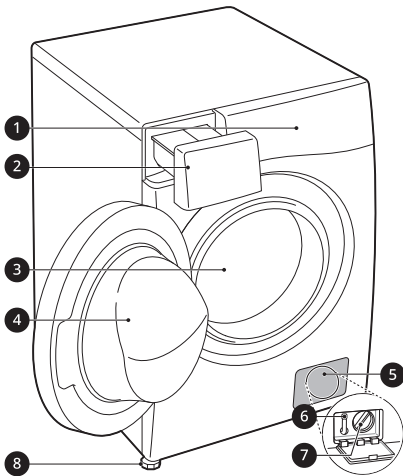

- 1 Valdymo skydelis
- 2 Skalbio dozatoriaus stalčius
- 3 Būgnas
- 4 Durelės
- 5 Dangtelis
- 6 Išleidimo kaištis
- 7 Išleidimo siurblio filtras
- 8 Išlygiavimo kojelė

### Vaizdas iš galo

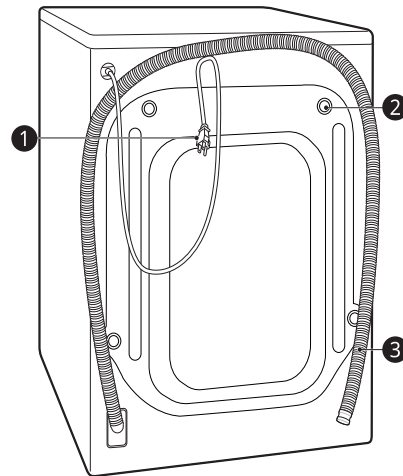

- 1 Maitinimo kištukas
- 2 Transportavimo varžtai
- 3 Išleidimo žarna

## Priedai

\*1 Ši funkcija yra tik kai kuriuose modeliuose.

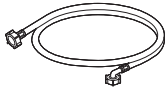

1

1 Šalto vandens tiekimo žarna\*1



2

2 Veržliaraktis



3

3 Dangteliai transportavimo varžtų angoms uždengti\*1

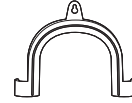

4

4 Alkūninis laikiklis išleidimo žarnai tvirtinti\*1

LIETVIŲ

## Specifikacijos

Modelis	F*WN*
Maitinimo šaltinis	220–240 V~, 50 Hz
Produkto svoris	63 kg

### Matmenys (mm)

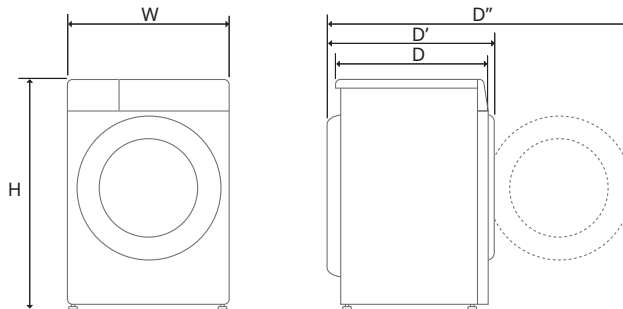

W	600	D	455	H	850
D'	495	D''	975		

## 12 MONTAVIMAS

### Reikalavimai montavimo vietai

Prieš montuodami prietaisą susipažinkite su pateikta informacija ir pasirūpinkite, kad prietaisas būtų sumontuotas tinkamoje vietoje.

### Montavimo vieta

- Šis prietaisas turi būti montuojamas ant tvirtų grindų, kad būtų kuo mažiau vibracijos gręžimo ciklo metu. Geriausias betoninės grindys, kurių gręžimo ciklo metu vibracija yra daug mažesnė nei medinių grindų lentų ar kiliminės dangos paviršius.
- Jeigu prietaisą tenka statyti šalia dujinės viryklės arba anglių krosnies, tarp dviejų prietaisų būtina uždėti aliuminio folijos izoliaciją (850 x 600 mm), nukreiptą į viryklę arba krosnį.
- Montuodami prietaisą užtikrinkite, kad jį gedimo atveju lengvai pasiektų inžinierius.
- Montuodami prietaisą, sureguliuokite visas keturias kojeles, naudodamiesi pridamam transportinio varžto veržliarakčiu, kad užtikrintumėte prietaiso stabilumą.

### Grindų įrengimas

Norėdami užtikrinti pakankamą vandens įleidimo žarnų laisvumą, išleiskite žarną ir oro srautą, palikite mažiausiai 20 mm laisvą tarpą šonuose ir 100 mm atstumu nuo prietaiso. Būtinai palikite sienas, duris ar grindis, kurie gali padidinti reikiamą tarpą.

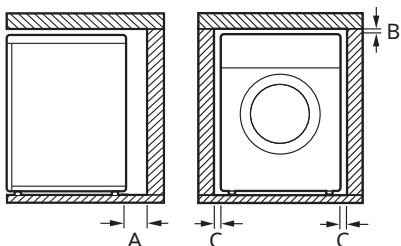

<b>A</b>	100 mm
<b>B</b>	5 mm
<b>C</b>	20 mm

### ⚠ IŠPĖJIMAS

- Šis prietaisas turi būti naudojamas tik buitiniams tikslams ir neturėtų būti naudojamas mobiliems taikymams.

### PASTABA

- Jei grindys nelygios, nedėkite po prietaisu medžio gabalų, kartono ar panašių medžiagų grindims išlyginti.

### Medinės grindys (pakabinamos grindys)

Montuodami prietaisą ant medinių grindų, naudokite guminius gaubtelius, kad sumažintumėte per didelę vibraciją ir disbalansą. Medinės arba pakabinamos grindų dangos gali sukelti didelę vibraciją, disbalansą, klaidas ir gedimus.

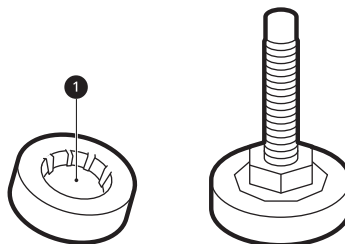

- Siekiant sumažinti vibraciją, rekomenduojame po kiekviena prietaiso kojele padėti maždaug 15 mm storio guminius gaubtelius **1** ir varžtais pritvirtinti bent prie dviejų grindų sijų.
- Jei įmanoma, statykite prietaisą viename iš kambario kampų, kur grindys yra stabilesnės.
- Guminius gaubtelius pritvirtinkite, kad sumažintumėte vibraciją.

### ⚠ ATSARGIAI

- Jei prietaisas montuojamas ant nestabilių grindų (pvz., medinių grindų), garantija netaikoma gedimams ir sąnaudoms dėl montavimo ant nestabilių grindų.

**PASTABA**

- Guminius gaubtelius (dalis Nr. **4620ER4002B**) galite įsigyti „LG“ techninės priežiūros centre.

**Ventiliacija**

- Pasirūpinkite, kad oro cirkuliacijai prietaiso zonoje netrukdytų kilimai, kilimėliai ir t. t.

**Aplinkos temperatūra**

- Nestatykite prietaiso patalpose, kuriose įmanoma užšalimo temperatūra. Užšalusios žarnos gali sprogti dėl slėgio. Elektroninio valdymo bloko patikimumą gali sumažinti žemesnė nei užšalimo riba temperatūra.
- Jei prietaisas pristatomas žiemą, o temperatūra yra žemiau užšalimo ribos, prieš įjungdami prietaisą, leiskite jam keletą valandų pabūti kambario temperatūroje.

**Elektros jungtys**

- Nenaudokite ilginimo laido arba dvigubo adapterio.
- Panaudoję būtina atjunkite prietaisą ir išjunkite vandens tiekimą.
- Prijunkite prietaisą prie įžeminto elektros lizdo pagal galiojančius instaliacijos nuostatus.
- Prietaisas turi būti pastatomas taip, kad kištukas būtų lengvai pasiekiamas.
- Maitinimo lizdas privalo būti ne daugiau nei 1 metro atstumu nuo bet kurios prietaiso pusės.

**⚠ ĮSPĖJIMAS**

- Prietaiso remontą privalo atlikti tik kvalifikuoti specialistai. Jei remonto darbus atlieka nepatyręs asmuo, galima susižeisti arba gali įvykti gedimas. Kreipkitės į vietinį įgaliotą „LG“ remontotoją.
- Maitinimo kištukas turi būti jungiamas į atitinkamą lizdą, kuris turi būti sumontuotas ir

įžemintas laikantis visų vietinių normatyvų ir potvarkių.

**Prietaiso išpakavimas****Prietaiso nukėlimas nuo putplasčio pagrindo**

\* Ši savybė gali skirtis priklausomai nuo įsigyto modelio.

Nuėmę pakuotės ir transportavimo medžiagas, nukelkite prietaisą nuo putplasčio pagrindo.

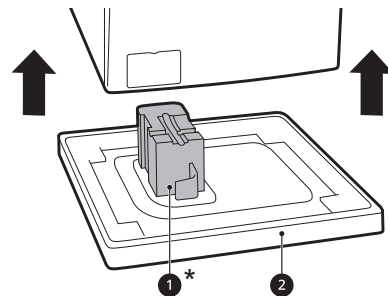

- Įsitikinkite, ar būgno atrama **1\*** nusiima kartu su pagrindu ir ar ji nėra prikibusi prie prietaiso apačios.
- Jeigu būtina paguldyti prietaisą, kad būtų galima pašalinti kartoninį pagrindą **2**, visuomet saugokite prietaiso šoną ir ant šono prietaisą guldykite atsargiai. Neguldykite prietaiso ant priekio arba galo.

**Transportavimo varžtų išėmimas**

Norėdami išvengti stiprios prietaiso vibracijos ir gedimo, išimkite transportavimo varžtus ir laikiklius.

- 1 Pradėkite nuo dviejų apatinių transportavimo varžtų **1**, veržliarakčiu (pridedamu) sukdami

## 14 MONTAVIMAS

prieš laikrodžio rodyklę visiškai atlaisvinkite visus transportavimo varžtus.

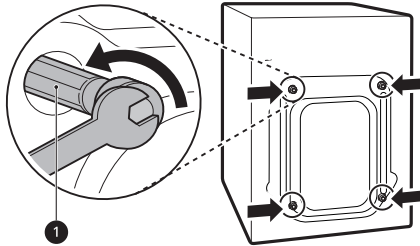

**2** Lengvai judindami į šonus ir traukdami išimkite varžtus.

**3** Uždėkite angų dangtelius.

- Uždėkite angų dangtelius **2**, kurie yra pridėti priedų pakete arba pritvirtinti prie nugarėlės.

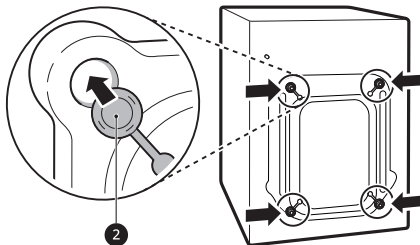

### PASTABA

- Išsaugokite transportavimo varžtus ir laikiklius ateičiai.
- Kad išvengtumėte gedimų, gabenkite šį prietaisą taip:
  - Transportavimo varžtai vėl sumontuojami.
  - Maitinimo laidas pritvirtintas prie prietaiso galo.

## Prietaiso išlygiavimas

### Išlygiavimo patikrinimas

Stumiant žemyn viršutinės plokštės kraštus įstrižai, prietaisas neturėtų judėti aukštyn ir žemyn (patikrinkite abi kryptis).

- Jeigu spaudžiant viršutinę plokštę prietaisas svyruoja įstrižai, iš naujo sureguliuokite kojeles.
- Po montavimo patikrinkite, ar prietaisas yra tinkamai išlygiuotas.

### PASTABA

- Medinės arba pakabinamos grindų dangos gali sukelti didelę vibraciją ir disbalansą. Gali reikėti sutvirtinti medines grindis, kad būtų sustabdytas arba sumažintas per didelis triukšmas ir vibracija.

## Kojelių sureguliuavimas ir išlygiavimas

Montuojant prietaisą jis turi būti išlygiuotas ir stovėti idealiai lygiai. Tinkamai nesulygiavus ir lygiai nepastačius prietaiso, jis gali būti sugadintas arba gali veikti netinkamai.

- 1** Jei grindys nelygios, reikiamai pasukite reguliuojamas kojeles.
- Po kojelių neikiškite medžio gabalų ir t.t.
  - Įsitikinkite, kad visos keturios kojelės yra stabilios ir tvirtai stovi ant grindų.

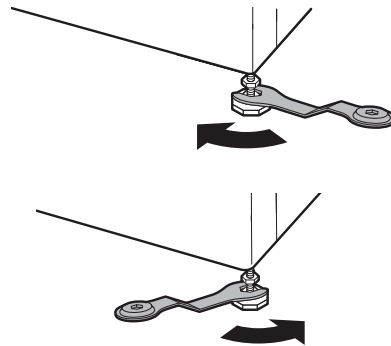

### PASTABA

- Nemontuokite skalbimo mašinos ant grindjuosčių, stovo ar paaukštinto paviršiaus, išskyrus atvejį, kai jie pagaminti „LG Electronics“ ir skirti naudoti su šiuo modeliu.

- 2 Patikrinkite, ar prietaisas visiškai lygus, naudokite gulsčiuką ❶.

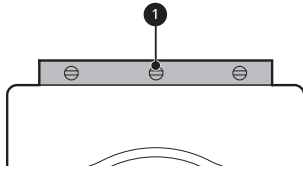

- 3 Užfiksuokite reguliavimo kojeles antveržlėmis ❷, sukdami prieš laikrodžio rodyklę priveržkite jas prie prietaiso dugno.

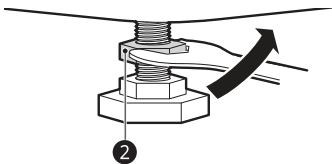

- 4 Patikrinkite, ar visos prietaiso apačioje esančios antveržlės tinkamai priveržtos.

### PASTABA

- Jei prietaisą tinkamai pastatysite ant lygaus paviršiaus, užtikrinsite ilgą, stabilų ir patikimą jo veikimą.
- Prietaisas turi būti pastatytas 100 % horizontalioje padėtyje ant kieto pagrindo ir nejudėti.
- Ji negali „suptis“ kampuose esant apkrovai.
- Neleiskite, kad prietaiso kojėlės sušlaptų. Priešingu atveju prietaisas gali pradėti vibruoti arba kilti triukšmas.

## Vandens tiekimo žarnos prijungimas

### Pastaba dėl prijungimo

- Vandens slėgis privalo būti tarp **50 kPa** ir **800 kPa** (0,5–8,0 kgf/cm<sup>2</sup>). Jeigu vandens slėgis viršija **800 kPa**, reikia sumontuoti slėgio mažinimo įtaisą.

- Periodiškai patikrinkite vandens tiekimo žarnos būklę ir pakeiskite vandens tiekimo žarną, jei reikia.

### PASTABA

- Neperveržkite vandens tiekimo žarnos ir nenaudokite mechaninių įtaisų įleidimo vožtuvams priveržti.
- Norint prijungti prie vandens tiekimo, nereikalinga papildoma atgalinio srauto apsauga.

LIEŲVIŲ

## Guminių sandariklių tikrinimas

Su vandens įleidimo žarnos pateikiami du guminiai ❶ sandarikliai, skirti apsaugai nuo vandens nuotėkio. Prijungimas prie čiaupų turi būti sandarus.

- Vandens tiekimo žarnai priveržti nenaudokite mechaninių įrankių, tokių kaip spaustuvai. Įsitinkinkite, kad vandens tiekimo žarnos lenktasis galas yra prijungtas prie prietaiso.

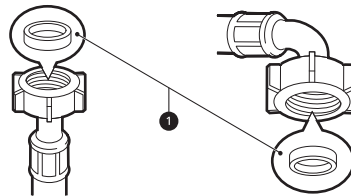

## Žarnos jungimas prie vandens čiaupo

### Priveržiamos žarnos prijungimas prie vandens čiaupo su sriegiu

Prisukite tiekimo žarnos jungtį prie vandens tiekimo čiaupo. Priveržkite ranka, naudodami

## 16 MONTAVIMAS

minkštą audinį. Nesuveržkite tiekimo žarnos pernelę stipriai mechaniniu įtaisu.

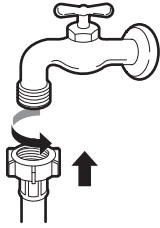

### PASTABA

- Prieš prijungdami vandens įleidimo žarną prie vandens čiaupo, atsukite vandens čiaupą, kad iš vandens kanalų būtų pašalintos pašalinės medžiagos (nešvarumai, smėlis, pjuvenos ir t. t.). Leiskite vandeniui nutekėti į kibirą ir patikrinkite vandens temperatūrą.

### Žarnos jungimas prie prietaiso

Prisukite vandens tiekimo žarną prie vandens įleidimo vožtuvo prietaiso galinėje dalyje.

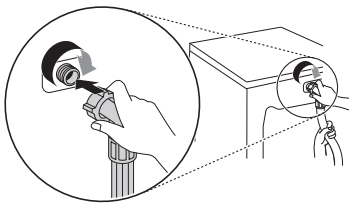

- Nejunkite žarnos prie karšto vandens tiekimo, jei prietaiso modelyje yra tik vienas vandens įleidimo sklendė. Junkite tik prie šalto vandens čiaupo.

### PASTABA

- Jei baigus prijungimą iš žarnos laša vanduo, pakartokite tuos pačius veiksmus. Vandens tiekimui naudokite tradicinio tipo čiaupą. Jei tas čiaupas yra keturkampis ar per didelis, prieš įstatydami čiaupą į adapterį, nuimkite kreipiamąją plokštelę.
- Pasirūpinkite, kad žarna nebūtų sulenкта arba užspausta.

## Išleidimo žarnos montavimas

### Išleidimo žarnos montavimas su alkūniniu laikikliu

Išleidimo žarna neturi būti pakelta aukščiau kaip **100 cm** virš grindų. Prietaise esantis vanduo gali neišbėgti arba bėgti lėtai.

- Tinkamai pritvirtinus išleidimo žarną, grindys bus apsaugotos nuo žalos dėl vandens protėkių.

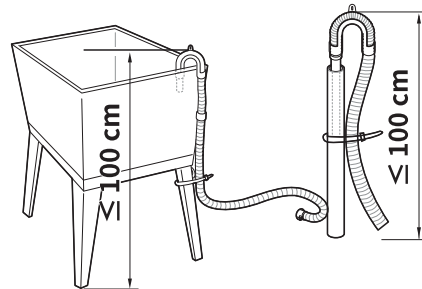
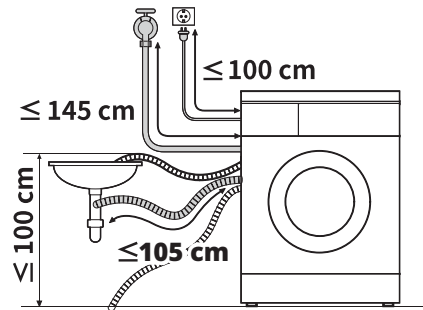

- Jei išleidimo žarna yra per ilga, negrūskite jos atgal į prietaisą. Tai sukels neįprastą triukšmą.
- Išleidimo žarną prie kriauklės saugiai pritvirtinkite virvele.

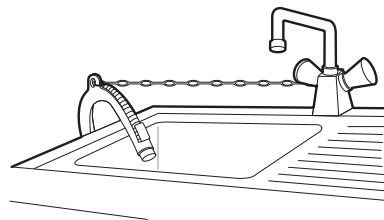

# NAUDOJIMAS

## Naudojimo apžvalga

### Prietaiso naudojimas

Prieš pirmąjį skalbimą pasirinkite **Cotton (Medvilnė)** skalbimo programą ir įpilkite pusę reikiamo skalbiklio kiekio. Įjunkite mašiną be drabužių. Tokiu būdu pašalinsite po gamybos būgne galimai pasilikusius nešvarumus ir vandenį.

- 1 Jei reikia, išrūšiuokite drabužius pagal audinio tipą, nešvarumų stiprumą, spalvą ir apkrovos dydį.
- 2 Atidarykite dureles ir į prietaisą sudėkite daiktus.

### ⚠ ATSARGIAI

- Prieš uždarydami dureles, įsitinkite, kad visi drabužiai ir daiktai yra viduje bei nekaba ant guminio durelių sandariklio, kur jie bus uždaryti, uždarius duris. To nepadarę, sugadinsite durelių sandariklį ir drabužius.

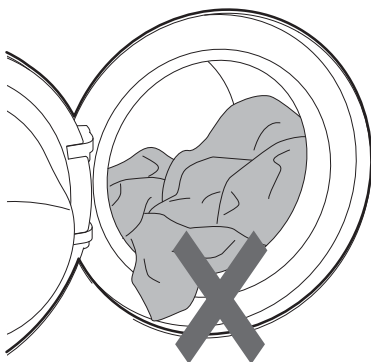

- 3 Uždarykite dureles.

### ⚠ ATSARGIAI

- Išimkite daiktus iš lankstaus durų sandarinimo tarpiklio, kad būtų išvengta drabužių ir durelių tarpinės pažeidimų.

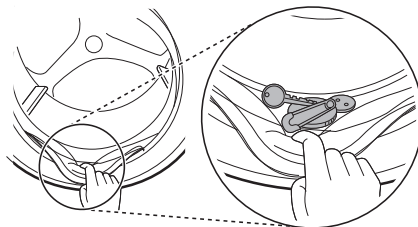

- 4 Įdėkite valymo priemonės arba skalbiklio ir minkštiklio.

- Į skalbiklio dozatorių įdėkite reikiamą kiekį skalbiklio. Jei reikia, į atitinkamas dozatoriaus sritis įdėkite baliklio arba audinių minkštiklio.

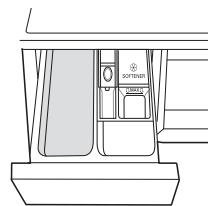

- 5 Nuspauskite **Įjungti** mygtuką, kad įjungtumėte prietaisą.



- 6 Pasirinkite norimą ciklą.

- Paspauskite ciklo mygtuką pakartotinai arba pasukite ciklo pasirinkimo rankenėlę, kol bus pasirinktas norimas ciklas.

## 18 NAUDOJIMAS

---

- Dabar pasirinkite skalbimo temperatūrą ir gręžimo greitį. Atkreipkite dėmesį į drabužių priežiūros etiketes.

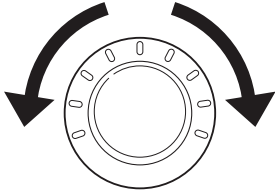

### 7 Ciklo pradžia.

- Nuspauskite **Startas/Pauzė** mygtuką, kad pradėtumėte ciklą. Mašinos būgnas trumpai pasisuks be vandens, kad būtų išmatuotas skalbinių svoris. Jeigu **Startas/Pauzė** mygtuko nenuspausite per tam tikrą laiką, mašina išsijungs ir visi nustatymai bus ištrinti.

### 8 Ciklo pabaiga.

- Ciklui pasibaigus, suskambės melodija. Iš karto išimkite drabužius iš prietaiso, kad jie būtų mažiau susiglamžę.

## Valdymo skydelis

Tikrasis valdymo pultas gali skirtis, atsižvelgiant į modelį.

### Valdymo skydelio savybės

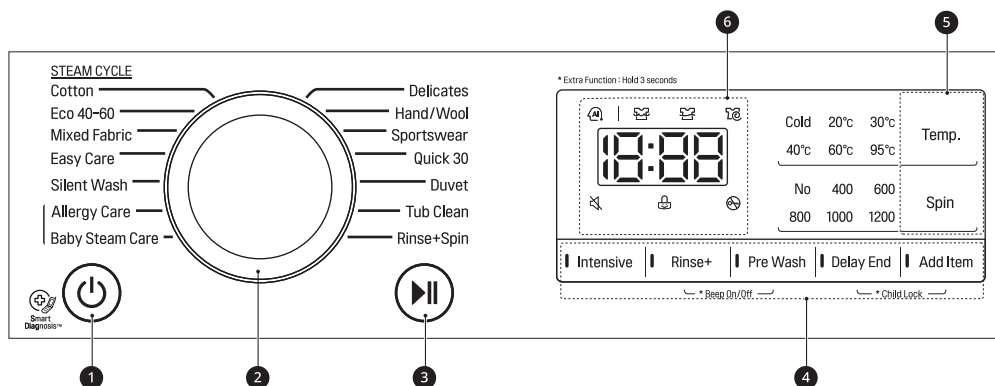

LIEUVIŲ

Aprašas	
1	<p><b>Ijungti įjungimo / išjungimo mygtukas</b></p> <ul style="list-style-type: none"> <li>Paspauskite šį mygtuką, kad įjungtumėte skalbimo mašiną.</li> </ul>
2	<p><b>Programos rankenėlė</b></p> <ul style="list-style-type: none"> <li>Programos parenkamos pagal drabužių tipą.</li> <li>Lemputė šviečia nurodyma pasirinktą programą.</li> </ul>
3	<p><b>Startas/Pauzė mygtukas</b></p> <ul style="list-style-type: none"> <li>Šis mygtukas yra naudojamas pradedant arba pristabdant skalbimo ciklą.</li> <li>Jei reikalingas laikinas skalbimo ciklo stabdymas, paspauskite šį mygtuką.</li> </ul>
4	<p><b>Papildomi nustatymai ir funkcijos</b></p> <ul style="list-style-type: none"> <li>Norėdami naudotis papildomomis funkcijomis, nuspauskite ir 3 sekundes palaikykite atitinkamą mygtuką. Ekране užsidegs atitinkamas simbolis.</li> <li>Tai leidžia pasirinkti papildomas programas ir šviečia, kai pasirenkama.</li> </ul>
5	<p><b>Skalbimo programos mygtukų pritaikymas</b></p> <p>Naudokite šiuos mygtukus, norėdami pakoreguoti pasirinktos programos vandens temperatūrą arba gręžimo greičio parametrus.</p> <ul style="list-style-type: none"> <li>Ekране rodomi esami parametrai.</li> <li>Norėdami pasirinkti kitus parametrus, paspauskite tos parinkties mygtuką.</li> </ul>
6	<p><b>Ekranas</b></p> <ul style="list-style-type: none"> <li>Ekране rodomi nustatymai, numatomas likęs laikas, parinktys ir būsenos pranešimai. Kai prietaisas įjungiamas, ekrane užsidegs numatytieji nustatymai.</li> <li>Kol apkrovos svoris nustatomas automatiškai, ekranas valdymo skydelyje mirksi.</li> </ul>

## 20 NAUDOJIMAS

### Laiko ir būsenos rodymas

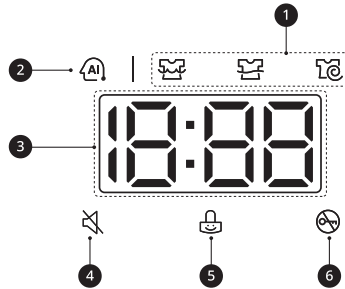

Aprašas	
1	<p><b>Programos būsenos indikatoriai</b></p> <ul style="list-style-type: none"> <li>Veikiant skalbimo programai, mirksi aktyviosios fazės šviesos diodai, o likusių fazių šviesos diodai degs pastoviai. Pasibaigus fazei, šviesos diodai užges. Jei ciklas pristabdytas, aktyvios fazės šviesos diodai nustos mirksėti.</li> </ul>
2	<p><b>AI DD</b></p> <ul style="list-style-type: none"> <li><b>AI DD</b> atlieka atitinkamus būgno sukimosi veiksmus, nustačius apkrovą.</li> <li>AI yra aktyvi, kai <b>Cotton (Medvilnė)</b>, <b>Mixed Fabric (Miksas)</b> ir <b>Easy Care (Paprasta priežiūra)</b> programos yra pasirinktos ir naudojamos</li> </ul>
3	<p><b>Numatomas likęs laikas</b></p> <ul style="list-style-type: none"> <li>Pasirinkus skalbimo programą rodomas numatytasis pasirinktos programos laikas, kuris keičiasi atsižvelgiant į pasirinktas parinktis.</li> <li>Jei ekrane rodoma ---, laikas bus rodomas po to, kai apkrovos jutiklis nustatys apkrovos dydį. Tai normalu.</li> <li>Rodomas laikas yra tik apytikslis. Šis laikas pagrįstas normaliomis veikimo sąlygomis. Faktiniam laikui gali turėti įtakos keletas išorinių veiksnių (apkrovos svoris, patalpos temperatūra, įtekančio vandens temperatūra ir kt.).</li> </ul>
4	<p>🔔 užsidega, išjungus pyptelėjimą.</p>
5	<p>🔒 užsidega, užsiblokavus valdymo pultui, išskyrus <b>Ijungti</b> mygtuką.</p>
6	<p>⏸ užsidega, paleidus programą ir užrakinus dureles.</p>

## Skalbinių paruošimas

Kad pasiektumėte geriausių skalbimo rezultatų, išrūšiuokite skalbinius, o tada paruoškite juos pagal priežiūros etikečių simbolius.



## Drabužių rūšiavimas



- Norėdami pasiekti geriausią rezultatą, išrūšiuokite drabužius pagal priežiūros etiketes, kuriose nurodytas audinio tipas ir skalbimo temperatūra. Jiems nustatykite tinkamą grežimo greitį arba intensyvumą, atsižvelgdami į medžiagos tipą.
- Sutepimo lygis: (didelis, įprastas, lengvas): atskirkite drabužius pagal sutepimo lygį. Jei įmanoma, neskalbkite stipriai suteptų drabužių su lengvai suteptais drabužiais.
- Spalva (balti, šviesūs, tamsūs skalbiniai): atskirai skalbkite tamsius, dažytus drabužius nuo baltų ir šviesių drabužių. Kartu skalbiant šviesius ir dažytus drabužius, dažai gali sugadinti šviesesnius drabužius.
- Pūkai (pūkų sukėlėjai, surinkėjai): atskirai išskalbkite pūkų sukėlėjus ir surinkėjus. Pūkai nuo pūkų sukėlėjų gali lengvai prikibti prie pūkų surinkėjų.

## Drabužių priežiūros etikečių tikrinimas

Šie simboliai nurodo jūsų drabužio audinio sudėtį ir kaip jį reikia skalbti.

### Ant priežiūros etikečių nurodyti simboliai

Simbolis	Skalbimas / Audinio tipas
	<ul style="list-style-type: none"> <li>Įprastas skalbimas</li> <li>Medvilnė, mišrūs audiniai</li> </ul>
	<ul style="list-style-type: none"> <li>lengva priežiūra</li> <li>Sintetika, mišrūs audiniai</li> </ul>
	<ul style="list-style-type: none"> <li>Ypatingai švelnus skalbimas</li> <li>Švelnūs</li> </ul>

Simbolis	Skalbimas / Audinio tipas
	<ul style="list-style-type: none"> <li>Skalbimas tik rankomis</li> <li>Vilna, šilkas</li> </ul>
	<ul style="list-style-type: none"> <li>Negalima skalbti</li> </ul>

### PASTABA

- Brūkšneliai po simboliu suteikia informaciją apie audinio tipą ir didžiausią galimą mechaninį stresą.

## Drabužių patikrinimas prieš sudedant į mašiną

- Derinkite didelius ir mažus skalbiamus daiktus. Pirmą sudėkite didelius daiktus.
- Dideli daiktai neturi sudaryti daugiau kaip pusės skalbinių kiekio. Neskalbkite daiktų po vieną. Dėl to gali sutrikti pusiausvyra. Įdėkite vieną ar du panašius daiktus.
- Patikrinkite visas kišenes ir įsitinkinkite, kad jos yra tuščios. Tokie daiktai kaip vinys, plaukų segtukai, degtukai, rašikliai, monetos ir raktai gali sugadinti prietaisą ir drabužius.

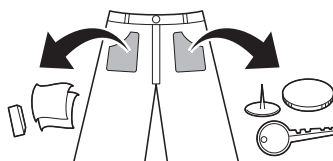

- Švelnius skalbinius (kojines, liemenėles su lankeliu) skalbkite tinklėlyje.
- Užsekite užtrauktukus, kabliukus ir juosteles bei įsitinkinkite, kad šie elementai neužsikabins už kitų drabužių.
- Apdorokite nešvarumus ir dėmes, šepetėliu paskleisdami ant jų nedidelį kiekį vandenyje ištirpinto skalbiklio.

## 22 NAUDOJIMAS

# Skalbiklio ir minkštiklio pridėjimas

## Skalbiklio dozavimas

- Skalbiklį būtina naudoti pagal skalbiklio gamintojo instrukciją ir pasirinkti pagal tipą, spalvą, audinio sutepimo lygį ir skalbimo temperatūrą. Naudokite tik tokius skalbiklius, kurie yra skirti būgninio (pakrovimo iš priekio) tipo skalbimo prietaisams.
- Jei formuojasi per daug pamuilių, sumažinkite skalbiklio kiekį.
- Jei naudojama per daug skalbiklio, gali formuotis per daug pamuilių ir tai lems prastą skalbimą arba didelę variklio apkrovą.
- Jei norite naudoti skystą skalbiklį, laikykitės skalbiklio gamintojo nurodymų.
- Galite supilti skystą skalbiklį tiesiog į pagrindinį skalbimo priemonių stalčių, jei skalbimo ciklą pradėsite iš karto.
- Nenaudokite skysto skalbiklio, jeigu naudojate **Delay End (Laiko atidėjimas)** funkciją, arba jeigu pasirinkote **Pre Wash (Papildomas pirminis skalbimas)** parinktį, nes skystis dozuojamas akimirksniu ir gali sukietėti stalčiuje arba būgne.
- Skalbiklio naudojimą gali tekti derinti prie vandens temperatūros, vandens kietumo, apkrovos dydžio ir ištepimo lygio. Siekdami geriausių rezultatų, venkite per didelio skalbiklio kiekio, nes priešingu atveju jis pernelyg daug putas.
- Prieš dėdami skalbiklį ir rinkdamiesi vandens temperatūrą, perskaitykite informaciją drabužių etiketėje.
- Naudokite tik konkretaus tipo drabužiams tinkamus skalbiklius:
  - Skystasis skalbiklis dažnai būna skirtas specialiai paskirčiai, pvz., spalvotiems audiniams, vilnai, švelniems arba tamsiems drabužiams.
  - Skalavimo milteliai tinka visų tipų audiniams.
  - Kad geriau išskalbtumėte baltus ir šviesius drabužius, skalavimo miltelius naudokite su balikliu.

- Skalbiklis iš dozatoriaus tiekiamas skalbimo ciklo pradžioje.

## PASTABA

- Neleiskite skalbikliui sukietėti. Tai gali nulemti užsikimšimą, prastą skalavimą arba gali atsirasti nemalonūs kvapas.
- Visa apkrova: pagal gamintojo rekomendacijas.
- Dalinė apkrova: 1/2 standartinio kiekio.
- Minimali apkrova: 1/3 standartinio kiekio.

## Dozatoriaus naudojimas

Norėdami pridėti ploviklio į dozatorių:

- 1 Atidarykite dozatoriaus stalčių.
- 2 Supilkite skalbiklį ir minkštiklį į atitinkamus skyrius.

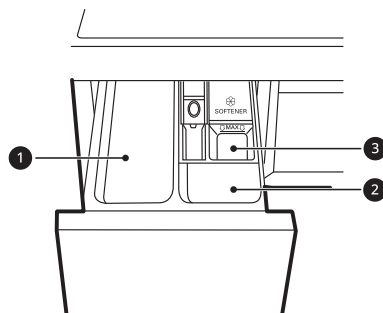

- 1 Pagrindinis skalbiklio skyrius
  - 2 Išankstinio skalbimo skalbiklio skyrius
  - 3 Skysto audinių minkštiklio skyrius
- 3 Prieš pradėdami ciklą, atsargiai uždarykite ploviklio dozatoriaus stalčių.
    - Per stipriai uždarius stalčių, skalbiklis gali persipilti į kitą skyrių arba išsilieti į būgną anksčiau nei užprogramuota.
    - Būkite atsargūs, kad uždarydami stalčių neprispaustumėte rankos.
    - Normalu, kad ciklo pabaigoje dozatoriaus skyriuose lieka nedidelis kiekis vandens.

## Audinių minkštiklio skyrius

Šiame skyriuje yra skysto audinių minkštiklio, kuris automatiškai išpilamas paskutinio skalavimo ciklo metu. Galima naudoti miltelių pavidalo arba skystą audinių minkštiklį.

- Pripilkite audinių minkštiklio iki maksimalaus lygio žymos. Audinių minkštiklio pripylus virš maksimalaus lygio žymos, jis gali būti dozuojamas per anksti, todėl ant drabužių gali atsirasti dėmių.

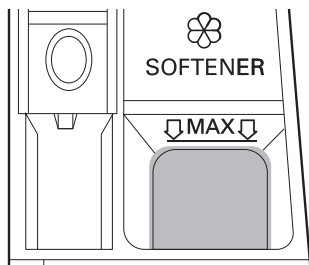

## PASTABA

- Nepilkite audinių minkštiklio tiesiai ant drabužių į skalavimo mašinos būgną, nes tokiu būdu ant drabužių atsiras tamsių dėmių, kurias bus sunku pašalinti.
- Nepalikite audinių minkštiklio dozatoriaus stalčiuje ilgiau kaip 1 dieną. Audinio minkštiklis gali sukietėti. Jei minkštiklis per tirštas, jo gali likti dozatoriuje. Jei konsistencija yra per tiršta, minkštiklį reikia praskiesti, kad jis lengvai tekėtų.
- Skalavimo metu, negalima atidaryti stalčiaus, kai tiekiamas vanduo.
- Draudžiama naudoti tirpiklius (benzeną ir kt.).

## Skalbiklio tablečių pridėjimas

Skalavimo metu galima naudoti ir skalbiklio tabletes.

- 1 Atidarykite dureles ir į būgną prieš sudėdami drabužius įdėkite skalbiklio tabletes.
- 2 Sudėkite drabužius į būgną ir uždarykite dureles.

## PASTABA

- Nedėkite tablečių į dozatorių.

## Vandens minkštiklio pridėjimas

Vietovėse, kur vanduo yra kietas, norint sumažinti skalbiklio sąnaudas galima naudoti vandens minkštiklį, tokį kaip priemonė nuo kalkių.

- Iš pradžių supilkite skalbiklį, o tada vandens minkštiklį. Dozuokite pagal nurodymus ant pakuotės.

## 24 NAUDOJIMAS

## Programų lentelė

### Skalbimo programa

<b>Cotton (Medvilnė)</b>	<b>Nuo 40 °C (Cold (Šaltas) iki 95 °C)</b>	<b>Didžiausia apkrova: Klasė</b>
Aprašas	Skalbiami įprastai ištepti skalbiniai derinant įvairius būgno judesius. <ul style="list-style-type: none"> <li>• Paspaudus <b>Startas/Pauzė</b> mygtuką, nepasirinkus programos, iš karto įsijungs <b>Cotton (Medvilnė)</b> programa, naudojant numatytuosius nustatymus.</li> </ul>	
<b>Eco 40-60</b>	<b>40 °C (40 °C iki 60 °C)</b>	<b>Didžiausia apkrova: Klasė</b>
Aprašas	Plauna įprastai nešvarius medvilninius drabužius, kurie yra plaunami 40 °C arba 60 °C temperatūroje.	
<b>Mixed Fabric (Miksas)</b>	<b>Nuo 40 °C (Cold (Šaltas) iki 60 °C)</b>	<b>Didžiausia apkrova: 3 kg</b>
Aprašas	Vienu metu plauna įvairius audinius. <ul style="list-style-type: none"> <li>• Naudokite įvairių rūšių audiniams, išskyrus specialius drabužius (šilko / švelnius, sportinę aprangą, tamsius drabužius, vilnonius, antklodes / užuolaidas).</li> </ul>	
<b>Easy Care (Paprasta priežiūra)</b>	<b>Nuo 40 °C (Cold (Šaltas) iki 60 °C)</b>	<b>Didžiausia apkrova: 3 kg</b>
Aprašas	Tinka drabužiams, kurių išskalbus nereikia lyginti. <ul style="list-style-type: none"> <li>• Naudokite poliamidui, akrilui, poliesteriui.</li> </ul>	
<b>Silent Wash (Tylus skalbimas)</b>	<b>Nuo 40 °C (Cold (Šaltas) iki 60 °C)</b>	<b>Didžiausia apkrova: 3 kg</b>
Aprašas	Skalbia tyliau ir mažiau vibruoja nei pasirinkus kitas skalbimo programas. <ul style="list-style-type: none"> <li>• Naudokite lengvai suteptą baltą medvilnę (apatinius drabužius).</li> </ul>	
<b>Allergy Care (Alergenų naikinimas)</b>	<b>60 °C</b>	<b>Didžiausia apkrova: 3 kg</b>
Aprašas	Padeda sumažinti medžiagų, sukeliančių alerginę reakciją, kiekį.	
<b>Baby Steam Care (Kūdikių drabužėlių skalbimas su garais)</b>	<b>60 °C</b>	<b>Didžiausia apkrova: 3 kg</b>
Aprašas	Padeda išskalbti maisto dėmes iš kūdikių drabužių.	

<b>Delicates (Jautrus skalbiniai)</b>		<b>Nuo 20 °C (Cold (Šaltas) iki 40 °C)</b>	<b>Didžiausia apkrova: 2 kg</b>
Aprašas	Tinka mašina skalbiams apatiniams drabužiams, ploniems ir nériniuotiems drabužiams.		

<b>Hand/Wool (Rankomis / Vilna)</b>		<b>Nuo 30 °C (Cold (Šaltas) iki 40 °C)</b>	<b>Didžiausia apkrova: 1,5 kg</b>
Aprašas	Tinka rankomis ir skalbyklėmis skalbiams švelniems drabužiams, tokiems kaip skalbiama vilna, apatinis trikotažas, suknelės ir kt. <ul style="list-style-type: none"> <li>• Naudokite skalbiklį mašina skalbiamai vilnai.</li> </ul>		

<b>Sportswear (Sportiniai drabužiai)</b>		<b>Nuo 40 °C (Cold (Šaltas) iki 40 °C)</b>	<b>Didžiausia apkrova: 2 kg</b>
Aprašas	Tinka specialioms drabužiams, tokiems kaip sportinė apranga ir lauko drabužiai. <ul style="list-style-type: none"> <li>• Naudokite vandenį atstumiantį audinio laminatą, skirtą drabužiams.</li> </ul>		

<b>Quick 30 (Greitoji 30 min. programa)</b>		<b>Nuo 20 °C (Cold (Šaltas) iki 40 °C)</b>	<b>Didžiausia apkrova: 2 kg</b>
Aprašas	Išskalbia nedidelį kiekį nestipriai suteptų drabužių per maždaug 30 minučių.		

<b>Duvet (Patalynė)</b>		<b>Cold (Šaltas) (Cold (Šaltas) iki 40 °C)</b>	<b>Didžiausia apkrova 2,5 kg (1 antklodė)</b>
Aprašas	Tinka didesniems skalbiniais, tokiems kaip lovos užklotai, pagalvės, sofų užklotai ir t. t. skalbti.		

<b>Tub Clean (Būgno valymas)</b>		-	-
Aprašas	Ši funkcija padeda išvalyti prietaiso vidų.		

<b>Rinse+Spin (Skalavimas+grežimas)</b>		-	<b>Didžiausia apkrova: Klasė</b>
Aprašas	Išskalauja ir išgręžia drabužius. Prireikus naudokite audinių minkštiklį.		

**PASTABA**

- Pasirinkite reikiamą vandens temperatūrą pasirinktoje skalbimo programoje. Skalbdami laikykitės drabužių gamintojo priežiūros etiketėje arba instrukcijoje nurodytos informacijos, kad nebūtų sugadinti drabužiai.

## 26 NAUDOJIMAS

### PASTABA

- Pasirinkite pageidaujamos programoms tinkamą skalbimo temperatūrą ir gręžimo greitį.
- Faktinė vandens temperatūra gali skirtis nuo deklaruojamos ciklo temperatūros.
- Rekomenduojama naudoti neutralų skalbiklį.

## Papildomi nustatymai

### PASTABA

- **Intensive (Intensyviai), Rinse+ (Skalavimas+), Delay End (Laiko atidėjimas) ir Add Item (Įdėti po skalbimo pradžios)** parinktys gali būti pasirinktos kiekvienai skalbimo programai šioje lentelėje.

Programa	Pre Wash (Papildomas pirminis skalbimas)
Cotton (Medvilnė)	●
Eco 40-60	●
Mixed Fabric (Miksas)	●
Easy Care (Paprasta priežiūra)	●
Silent Wash (Tylus skalbimas)	
Allergy Care (Alergenų naikinimas)	
Baby Steam Care (Kūdikių drabužėlių skalbimas su garais)	
Delicates (Jautrus skalbiniai)	
Hand/Wool (Rankomis / Vilna)	
Sportswear (Sportiniai drabužiai)	
Quick 30 (Greitoji 30 min. programa)	●
Duvet (Patalynė)	

## Pasirenkamas maksimalus gręžimo greitis

Programa	Gręžimo greitis	
	Numatytasis nustatymas	Galimas nustatymas
Cotton (Medvilnė)	1200 aps./min.	Visi
Eco 40-60	1200 aps./min.	Visi
Mixed Fabric (Miksas)	1000 aps./min.	Visi
Easy Care (Paprasta priežiūra)	1200 aps./min.	Visi
Silent Wash (Tylus skalbimas)	800 aps./min.	Iki 1000 aps./min.
Allergy Care (Alergenų naikinimas)	1200 aps./min.	Visi
Baby Steam Care (Kūdikių drabužėlių skalbimas su garais)	1000 aps./min.	Iki 1000 aps./min.
Delicates (Jautrus skalbiniai)	800 aps./min.	Iki 800 aps./min.
Hand/Wool (Rankomis / Vilna)	800 aps./min.	Iki 800 aps./min.
Sportswear (Sportiniai drabužiai)	800 aps./min.	Iki 800 aps./min.
Quick 30 (Greitoji 30 min. programa)	800 aps./min.	Visi
Duvet (Patalynė)	1000 aps./min.	Iki 1000 aps./min.

LIETUVIŲ

### PASTABA

- Faktinis maksimalus gręžimo greitis gali skirtis priklausomai nuo apkrovos sąlygų. Pirmiau nurodyti dydžiai yra apvalinami iki artimiausios šimtosios dalies.

## Sąnaudų duomenys

### Vienetų aprašas

**kg:** skalbinių kiekis

**h:mm:** Programos trukmė

**kWh:** energijos suvartojimas

**°C:** Didžiausioji temperatūra apdorojamų tekstilės gaminių viduje

**litrai:** vandens suvartojimas

**aps./min.:** maksimalus gręžimo greitis

**%:** likusi drėgmė gręžimo fazės pabaigoje. Kuo didesnis gręžimo greitis, tuo garsesnis triukšmas ir mažiau likusios drėgmės.

## 28 NAUDOJIMAS

### Bendrosios programos

Programa	kg	val:mm	kWh	°C	litrai	aps./min.	%
<b>Cotton (Medvilnė)</b> 20 °C	7	2:37	0,196	27	79,0	1200	53,4
<b>Cotton (Medvilnė)</b> 60 °C	7	4:00	1,268	50	79,0	1200	53,4
<b>Mixed Fabric (Mikšas)</b>	3	1:21	0,329	23	32,0	1000	58,9
<b>Quick 30 (Greitoji 30 min. programa)</b>	2	0:30	0,138	23	37,0	800	82,3
<b>Cotton (Medvilnė) + Intensive (Intensyviai)</b>	3	4:00	0,627	32	81,0	1200	60,0
<b>Eco 40-60 (visa)*<sup>1</sup></b>	7	3:28	1,240	51	60,0	1200	50,0
<b>Eco 40-60 (Pusė)*<sup>1</sup></b>	3,5	2:42	0,620	42	38,0	1200	54,0
<b>Eco 40-60 (Ketvirtis)*<sup>1</sup></b>	1,75	2:34	0,300	30	32,0	1200	56,0

\*<sup>1</sup> Galima išvalyti įprastai užterštus medvilninius skalbinius esant 40 °C ar 60 °C, kartu tuo pačiu ciklu ir ši programa naudojama įvertinti atitiktį „ES ecodesign“ reglamentų reikalavimams (ES 2019/2023).

### PASTABA

- Bandymo rezultatai priklauso nuo vandens slėgio, vandens kietumo, tiekiamo vandens temperatūros, patalpos temperatūros, skalbinių tipo ir kiekio, ištepimo laipsnio, naudojamo skalbiklio bei elektros energijos tiekimo svyravimų ir pasirinktų papildomų nustatymų.
- Bendrųjų programų vertės, išskyrus **Eco 40-60** ciklą, yra tik orientacinės.
- Reglamentas ES 2019/2023, galiojantis nuo 2021 m. kovo 1 d., yra susijęs su energijos vartojimo efektyvumo klasėmis pagal Reglamentą ES 2019/2014.
- Nuskaitykite QR kodą ant prietaiso energijos etiketės kurioje yra internetinė nuoroda į informaciją, susijusią su prietaiso veikimu, ES EPREL duomenų bazėje. Energijos etiketę laikykite kartu su savininko instrukcija ir visais kitais prie prietaiso pridėtais dokumentais.
- Modelio pavadinimą galite rasti prietaiso etiketėje - atidarykite dureles, esančias aplink būgno angą.
- Norėdami rasti tą pačią informaciją EPREL, apsilankykite adresu: <https://eprel.ec.europa.eu> ir atlikite paiešką pagal modelio pavadinimą (galioja nuo 2021 m. kovo 1 d.)

## Papildomi nustatymai ir funkcijos

Galite pasitelkti papildomus nustatymus ir funkcijas, kad pritaikytumėte programas savo poreikiams.

### Skalbimo programos pritaikymas

Kiekviena programa turi numatytuosius nustatymus, kurie pasirenkami automatiškai. Šiuos parametrus taip pat galite pritaikyti naudodamiesi šiais mygtukais.

#### Temp. (Temperatūra)

Šis mygtukas parenka pasirinktos programos skalbimo temperatūrą.

- Spauskite **Temp. (Temperatūra)** mygtuką, kol užsidegs norimas nustatymas.
- Pasirinkite vandens temperatūrą, tinkamą skalbinių tipui. Jei norite geriausių rezultatų, vadovaukitės drabužių audinio priežiūros etikete.

#### Spin (Grėžimas)

Grėžimo intensyvumo lygį galima pasirinkti spaudinėjant šį mygtuką.

- Nuspauskite **Spin (Grėžimas)** mygtuką, kad pasirinktumėte grėžimo greitį.

### PASTABA

- Pasirinkus **No (Be)** spaudžiant **Spin (Grėžimas)** mygtuką, būgnas suksis trumpai, kad greitai išleistų nuotėkas.

#### Rinse+ (Skalavimas+)

Ši funkcija rekomenduojama skalbikliams alergiškiems žmonėms.

- Paspauskite **Rinse+ (Skalavimas+)** mygtuką, kad pridėtumėte praplovimą vieną kartą.

#### Intensive (Intensyviai)

Ši funkcija naudojama skalbiant įprastai ir labai išteptus drabužius.

- Nuspauskite **Intensive (Intensyviai)** mygtuką.

## Norėdami pritaikyti skalbimo programą, atlikite šiuos veiksmus:

- 1 Paruoškite drabužius ir sudėkite į būgną.
- 2 Nuspauskite **Ijungti** mygtuką.
- 3 Įpilkite skalbimo priemonės.
- 4 Pasirinkite skalbimo programą.
- 5 Pritaikykite skalbimo programą (**Temp. (Temperatūra)**, **Spin (Grėžimas)**, **Rinse+ (Skalavimas+)** ir **Intensive (Intensyviai)**) taip, kaip reikia.
- 6 Nuspauskite **Startas/Pauzė** mygtuką.

## Tik grėžimo funkcijos naudojimas

- 1 Paruoškite drabužius ir sudėkite į būgną.
- 2 Nuspauskite **Ijungti** mygtuką.
  - Nesirinkite skalbimo programos ir nepilkite skalbimo priemonės.
- 3 Nuspauskite **Spin (Grėžimas)** mygtuką.
- 4 Nuspauskite **Startas/Pauzė** mygtuką.

### PASTABA

- Jei pasirinksite skalbimo programą, negalėsite pasirinkti tik grėžimo. Jei taip nutinka, du kartus nuspauskite **Ijungti**, kad išjungtumėte ir vėl įjungtumėte mašiną.

## Pagrindinių parinkčių naudojimas

Galite pritaikyti programas, naudodami toliau nurodytas pagrindines funkcijas:

## 30 NAUDOJIMAS

### Pre Wash (Papildomas pirminis skalbimas)

Šią parinktį rekomenduojama naudoti skalbiant ypatingai nešvarius audinius.

- 1 Nuspauskite **Ijungti** mygtuką.
- 2 Pasirinkite skalbimo programą.
- 3 Prireikus nuspauskite mygtuką **Pre Wash (Papildomas pirminis skalbimas)**.
- 4 Nuspauskite **Startas/Pauzė** mygtuką.

### Add Item (Įdėti po skalbimo pradžios)

Šią parinktį galima naudoti norint pridėti arba išimti drabužių po to, kai skalbimo programa jau prasidėjo.

- 1 Nuspauskite **Ijungti** mygtuką.
- 2 Pasirinkite skalbimo programą.
- 3 Nuspauskite **Startas/Pauzė** mygtuką.
- 4 Prireikus nuspauskite mygtuką **Add Item (Įdėti po skalbimo pradžios)**.
- 5 Atidarykite dureles, kai jos atsirakins, ir įdėkite ar išimkite reikiamus drabužius.
- 6 Uždarykite dureles ir nuspauskite **Startas/Pauzė** mygtuką.

### PASTABA

- Saugumo sumetimais durėlės išlieka užrakintos, kol būgne esančio vandens lygis arba temperatūra yra aukšta. Šiuo metu pridėti drabužių negalima.

### Delay End (Laiko atidėjimas)

Galite nustatyti šią funkciją, kad prietaisas įsijungtų automatiškai ir baigtų skalbti po nustatyto laiko intervalo.

- 1 Nuspauskite **Ijungti** mygtuką.

- 2 Pasirinkite skalbimo programą.

- 3 Prireikus nuspauskite mygtuką **Delay End (Laiko atidėjimas)**.

- 4 Nuspauskite **Startas/Pauzė** mygtuką.

### PASTABA

- Išskyrus **Delay End (Laiko atidėjimas)** mygtuko šviesos diodus, visi valdymo pulto šviesos diodai išsijungs per 20 minučių. Ši funkcija gali skirtis priklausomai nuo įsigyto modelio.
- Delsimo trukmė yra programos pabaigos, o ne pradžios laikas. Tikrasis laikas gali skirtis dėl vandens temperatūros, drabužių apkrovos ir kitų veiksnių.
- Norint atšaukti šią funkciją, reikia nuspausti **Ijungti** mygtuką.
- Venkite naudoti skystus skalbiklius su šia funkcija.

## Nuostatos

### Child Lock (Užraktas nuo vaikų)

Naudokite šią parinktį, norėdami išjungti valdiklius. Ši funkcija gali neleisti vaikams pakeisti ciklą ir naudotis prietaisu.

### PASTABA

- Nustačius šią funkciją, visi mygtukai yra užrakinami, išskyrus **Ijungti** mygtuką.
- Kai valdymas yra užrakintas, ĄL ir likęs laikas yra alternatyviai rodomi ekrane, kol vyksta skalbimas ir kol yra aktyvuota apsaugos nuo šios funkcijos.
- Išjungus maitinimą ši funkcija nebus išjungta. Norint naudotis kitomis funkcijomis pirmiausia būtina išjungti šią funkciją.

### Valdymo skydelio užrakinimas

- 1 Įjunkite maitinimą.

- 2** Nuspauskite ir laikykite nuspaustus **Delay End (Laiko atidėjimas)** ir **Add Item (Įdėti po skalbimo pradžios)** mygtukus vienu metu 3 sekundes, kad įjungtumėte šią funkciją.

- Skambės garsinis signalas ir ekrane bus rodomas **CL**.

#### Valdymo skydelio atrakinimas

- 1** Įjunkite maitinimą.

- 2** Nuspauskite ir laikykite nuspaustus **Delay End (Laiko atidėjimas)** ir **Add Item (Įdėti po skalbimo pradžios)** mygtukus vienu metu 3 sekundes, kad išjungtumėte šią funkciją.

#### Beep On/Off (Išjunti / įjungti garsinius signalus)

Šiame prietaise, kai jis pradeda veikti ir sustoja, skamba melodija.

- Nuspauskite ir laikykite **Rinse+ (Skalavimas+)** ir **Pre Wash (Papildomas pirminis skalbimas)** mygtukus nuspaustus vienu metu 3 sekundes, kad išjungtumėte / įjungtumėte šią funkciją.

## 32 IŠMANIOSIOS FUNKCIJOS

# IŠMANIOSIOS FUNKCIJOS

## „LG ThinQ“ programa

Programa „LG ThinQ“ suteikia galimybę palaikyti ryšį su prietaisu, naudojant išmanųjį telefoną.

### „LG ThinQ“ programos įdiegimas

Naudodamiesi išmaniuoju telefonu „Google Play Store“ parduotuvėje arba „Apple App Store“ parduotuvėje susiraskite **LG ThinQ** programėlę. Vykdykite nurodymus, kad atsisiųstumėte ir įdiegtumėte programėlę.

### „LG ThinQ“ programos charakteristikos

Su įrenginiu susiekite išmaniuoju telefonu, naudodamiesi patogiomis išmaniosiomis funkcijomis.

#### „Smart Diagnosis“

Ši funkcija teikia naudingos informacijos diagnozuoti ir spręsti su įrenginiu susijusias triktis remiantis naudojimo modeliu.

### Atitikties deklaracija



Šiuo dokumentu „LG Electronics“ pareiškia, kad radijo ryšio įrangos tipo skalbimo mašina atitinka direktyvą 2014/53/ES. Visą ES atitikties deklaracijos tekstą galima rasti šiuo interneto adresu:

<http://www.lg.com/global/support/cedoc/cedoc#>  
 LG Electronics European Shared Service Centre B.V.  
 Krijgsman 1, 1186 DM Amstelveen, Nyderlandai

## „Smart Diagnosis“

Ši funkcija yra tik modeliuose su arba logotipu.

Ši funkcija jums padės nustatyti ir išspręsti su prietaisu susijusias problemas.

### PASTABA

- Dėl priežasčių, kurios nelaikomos „LG“ aplaidumu, paslauga gali neveikti dėl išorinių faktorių, tokių kaip (bet neapsiribojant vien jais) „Wi-fi“ nepasiekiamumas, atjungtas „Wi-fi“, vietinės programų parduotuvės politika ar programos nepasiekiamas.
- Funkcija gali būti keičiama be išankstinio įspėjimo ir gali būti kitokios formos, priklausomai nuo jūsų vietos.

## Nustatykite problemas naudodamiesi garsine diagnostika

Norėdami naudoti garsinį diagnostikos metodą, vadovaukitės šiomis instrukcijomis.

- Paleiskite „LG ThinQ“ programą ir meniu lange pasirinkite „**Smart Diagnosis**“ funkciją. Vadovaukitės „LG ThinQ“ programoje pateikiamais garsinės diagnostikos nurodymais.

- 1 Nuspauskite **Įjungti** mygtuką, kad įjungtumėte prietaisą.
  - Nespauskite jokių kitų mygtukų.
- 2 Pridėkite savo išmaniojo telefono mikrofoną prie arba logotipo.

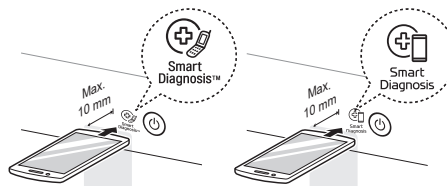

- 3 Paspauskite ir palaikykite „**Temp. (Temperatūra)**“ mygtuką 3 sekundes arba ilgiau, laikydami telefono mikrofoną prie logotipo, kol duomenų perdavimas bus baigtas.

- Laikykite telefoną stabiliai, kol bus baigtas duomenų perdavimas. Rodomas likęs duomenų perdavimo laikas.

- 4** Pasibaigus duomenų perdavimui, programoje bus rodoma diagnostika.

**PASTABA**

- Norėdami pasiekti geriausią rezultatą, nejudinkite telefono, kol perduodami tonai.

## PRIEŽIŪRA

### ⚠ IŠPĖJIMAS

- Prieš valydami prietaisą išjunkite iš elektros tinklo, kad išvengtumėte elektros smūgio pavojaus. Nepaisant šio įspėjimo galima sunkiai susižaloti, sukelti gaisrą, nusitrenkti elektra arba žūti.
- Prietaisui valyti niekada nenaudokite stiprių chemikalų, abrazyvinių valiklių arba tirpiklių. Šios medžiagos gali sugadinti apdailą.

## Valymas po kiekvieno skalbimo

### Ką plauti

Kai tik ciklas baigiamas, ištuštinkite skalbimo mašiną. Jei skalbimo mašinoje bus paliekama drėgnų skalbinių, jie gali susiraukšlėti, išblukti spalva ir atsirasti nemalonūs kvapas.

- Baigus skalbimo ciklą, nuvalykite dureles ir durelių tarpinę, kad neliktų drėgmės.
- Palikite dureles praviras, kad būgnas išdžiūtų.
- Nuvalykite prietaiso korpusą sausa šluoste, kad pašalintumėte drėgmę.

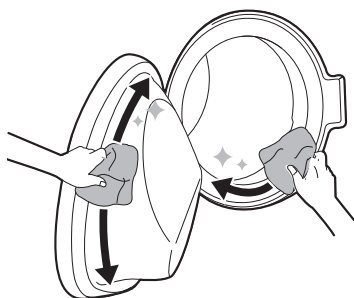

### ⚠ IŠPĖJIMAS

- Kad mašinos vidus išdžiūtų, dureles palikite praviras tik tada, jeigu namuose esantys vaikai yra prižiūrimi.

## Išorės valymas

Tinkamai rūpinantis prietaisu galima pailginti jo tarnavimo laiką.

### Išorė

- Nedelsdami nuvalykite, jei yra išsiliejimų.
- Nuvalykite drėgna šluoste, o po to - sausa šluoste, kad sujungimuose ir plyšiuose neliktų drėgmės.
- Nespauskite paviršiaus ar ekrano aštriais daiktais.

### Durelės

- Nušluostykite drėgna šluoste išorinę ir vidinę dalį, tada nusausinkite minkšta šluoste.

### ⚠ IŠPĖJIMAS

- Nebandykite atskirti jokių skydelių arba ardyti prietaiso. Nelieskite valdymo skydelio aštriais daiktais, norėdami naudotis prietaisu.

## Periodinis prietaiso valymas ir avarinis vandens ištuštinimas

### Būgno valymas

Tai speciali funkcija, padedanti išvalyti prietaiso vidų, mirkant, skalbiant, skalaujant ir gręžiant.

Kartą per mėnesį (arba dažniau, jei reikia) paleiskite funkciją ir pašalinkite skalbiklio ir minkštiklio sankaupas bei kitas liekanas.

- Jei prietaiso viduje yra nemalonus kvapas ar pelėsis, paleiskite šią funkciją **kartą per savaitę 3 savaites**, be to, kas yra reguliariai reikalaujama.

## PASTABA

- Bus rodomas LCD pranešimas, įspėjantis apie rekomendaciją naudoti šią funkciją.

- 1 Iš mašinos išimkite drabužius arba daiktus ir uždarykite dureles.
- 2 Atidarykite dozatoriaus stalčių ir į pagrindinį skalbimo skyrių įberkite kalkių nuosėdas šalinančių miltelių.
  - Tabletes galima dėti tiesiai į būgną kaip alternatyvą milteliams.
- 3 Lėtai uždarykite dozatoriaus stalčių.
- 4 Įjunkite maitinimą ir tada pasirinkite  **Tub Clean (Būgno valymas)**.
- 5 Nuspauskite **Startas/Pauzė** mygtuką, kad pradėtumėte.
- 6 Palikite dureles atidarytas, kad prietaiso vidus visiškai išdžiūtų.
  - Jei prietaiso vidus nėra visiškai sausas, gali atsirasti blogas kvapas ar pelėsis.

## ⚠ ĮSPĖJIMAS

- Kad mašinos vidus išdžiūtų, dureles palikite praviras tik tada, jeigu namuose esantys vaikai yra prižiūrimi.

## Vandens įleidimo filtro valymas

Vandens įleidimo filtras surenka kalkes ar nuosėdas, kurios gali būti vandenyje, kuris yra tiekiamas į prietaisą. Valykite įleidimo filtrą maždaug kas šešis mėnesius arba dažniau, jei vanduo yra labai kietas arba jame yra kalkių pėdsakų.

- Jei skalbimo mašinos ilgesnį laiką (pvz., per atostogas) nenaudosite, išjunkite vandens tiekimo į mašinę čiaupą, ypač jei netoliese nėra grindų nuotako (nutekamojo latako).
- Klaidos pranešimas IE rodomas, jei vanduo nepatenka į skalbiklio stalčių, valdymo skydelyje bus rodoma.

- 1 Atjunkite prietaisą nuo elektros energijos tiekimo šaltinio, išjunkite vandens čiaupą, o tada atjunkite vandens tiekimo žarną.

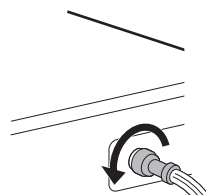

- 2 Išimkite vandens įleidimo filtrą mažomis replėmis ir išvalykite filtrą vidutinio dydžio šerelių dantų šepetėliu.

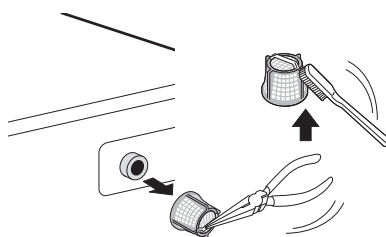

## Vandens išleidimo siurblio filtro valymas ir avarinis vandens ištuštinimas

Išleidimo filtras surenka skalbiniuose paliktus smulkius daiktus ir siūlus, kurie gali būti likę drabužiuose. Filtrą tikrinkite kas šešis mėnesius, kad jis būtų švarus ir užtikrintumėte sklandų mašinos darbą.

Prieš valydami išleidimo siurblio filtrą leiskite vandeniui atvėsti. Avarijos atveju atidarykite dureles arba atlikite avarinį vandens ištuštinimą.

- 1 Išjunkite mašinę iš elektros lizdo.

## 36 PRIEŽIŪRA

- 2** Atidarykite gaubtą ir ištraukite vandens išleidimo žarną.

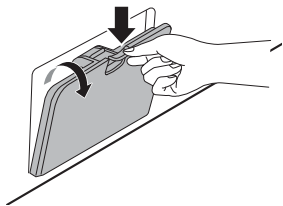

- 3** Pirmiausia išimkite išleidimo kamštį iš ❶ vandens išleidimo žarnos ir išleiskite vandenį. Tada lėtai atsukite ❷ vandens išleidimo siurblio filtrą, kad nutekėtų likęs vanduo, o tada pašalinkite iš filtro nešvarumus ar smulkius objektus.

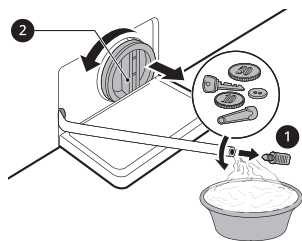

- 4** Išvalę vandens išleidimo siurblio filtrą, atsargiai įdėkite filtrą ir užsukite vandens išleidimo dangtelį laikrodžio rodyklės kryptimi, kad išvengtumėte kryžminio sriegimo ir nuotėkio. Įdėkite kamštį atgal į vandens išleidimo žarną ir įstatykite į laikiklį.

- 5** Uždarykite dangtelį.

### ⚠ ATSARGIAI

- Būkite atsargūs išleisdami vandenį, nes jis gali būti karštas.
- Kartą per mėnesį (arba dažniau, jei reikia) paleiskite būgno valymo programą, kad būtų pašalintos skalbiklio sankaupos ir kiti nešvarumai.

## Dozatoriaus stalčiaus valymas

Dozatoriaus stalčiuje gali susidaryti skalbiklio ir audinių minkštiklio sankaupų. Po dozatoriaus stalčiumi gali likti skysto ploviklio ir nebedozuoti. **Vieną arba du kartus per mėnesį ištraukite stalčių ir stalčiaus dalis bei patikrinkite, ar nėra valymo produktų sankaupų.**

- 1** Ištraukite skalbimo priemonių dozatoriaus stalčių tiesiog jį traukdami, kol jis sustos.
- Tada švelniai patraukite stalčių į išorę, stipriai spausdami atjungimo mygtuką.

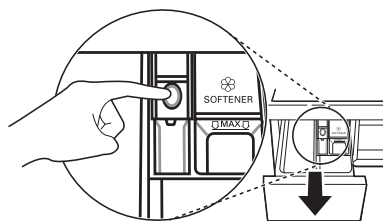

- 2** Pašalinkite ploviklio ir minkštiklio sankaupas.
- Išskalaukite stalčių ir stalčiaus dalis šiltu vandeniu, kad pašalintumėte ploviklio ir minkštiklio sankaupas. Dozatoriaus stalčiui valyti naudokite tik vandenį. Nusausinkite stalčių ir stalčiaus dalis minkšta šluoste arba rankšluosčiu.
- 3** Norėdami išvalyti stalčiaus ertmę, naudokite šluostę arba mažą nemetalinį šepetėlį.
- Pašalinkite visas liekanas iš viršutinės ir apatinės nišos dalies.

- 4** Nusausinkite nišą minkšta šluoste arba rankšluosčiu.

- 5** Sudėkite stalčiaus dalis į atitinkamus skyrius ir įstatykite stalčių atgal.

## TRIKČIŲ ŠALINIMAS

Naudojant prietaisą gali įvykti klaidų ir gedimų. Toliau pateiktose lentelėse nurodytos galimos klaidos pranešimų arba gedimų priežastys ir pastabos, kaip jas šalinti. Rekomenduojame atidžiai perskaityti lenteles, kad sutaupytumėte laiko ir pinigų, kuriuos gali tekti sumokėti skambinant į „LG Electronics“ techninės priežiūros centrą.

### Prieš skambinant į priežiūros centrą

Jūsų prietaisas turi automatinę klaidų stebėjimo sistemą, skirtą anksti aptikti ir diagnozuoti problemas. Jei prietaisas veikia netinkamai arba visai neveikia, prieš skambindami į „LG Electronics“ techninės priežiūros centrą, peržiūrėkite šias lenteles.

#### Klaidų pranešimai

Požymiai	Galimos priežastys ir sprendimas
IE TIEKIMO KLAIDA	<b>Vandens tiekimas nepakankamas toje vietoje. Vanduo nepatenka į mašiną arba patenka lėtai.</b> <ul style="list-style-type: none"> <li>Patikrinkite kitą namų čiaupą.</li> </ul>
	<b>Vandens tiekimo čiaupas nepakankamai atsuktas. Vanduo nepatenka į mašiną arba patenka lėtai.</b> <ul style="list-style-type: none"> <li>Iki galo atsukite čiaupą.</li> </ul>
	<b>Vandens tiekimo žarna (-os) sulenkta (-os).</b> <ul style="list-style-type: none"> <li>Ištiesinkite žarną arba iš naujo prijunkite vandens tiekimo žarną</li> </ul>
	<b>Tiekimo žarnos (-ų) filtras užsikimšęs.</b> <ul style="list-style-type: none"> <li>Išjungę čiaupus ir nuėmę žarnos jungtis su skalbimo mašina, patikrinkite ir išvalykite vandens įleidimo vožtuvo filtrą.</li> </ul>
UE DISBALANSO KLAIDA	<b>Mašina turi sistemą, kuri fiksuoja ir ištaiso disbalansą, susidariusį mašinoje.</b> <ul style="list-style-type: none"> <li>Pasibaigus ciklui drabužiai gali būti pernelyg šlapi, paskirstykite juos, kad būtų galima tinkamai išgręžti. Uždarykite dureles ir nuspauskite <b>Startas/Pauzė</b> mygtuką. Gali praeiti šiek tiek laiko, kol prietaisas pradės gręžti. Kad būtų galima pradėti gręžti, durelės privalo būti užrakintos.</li> </ul>
	<b>Apkrova yra per maža. Ši sistema gali sustabdyti gręžimą arba išvis nutraukti gręžimą, jeigu į mašiną bus įdėti sunkūs daiktai (pvz., vonios chalatas ir t.t.).</b> <ul style="list-style-type: none"> <li>Pridėkite 1 arba 2 panašius daiktus arba mažesnių drabužių, kad apkrova būtų tolygi. Uždarykite dureles ir nuspauskite <b>Startas/Pauzė</b> mygtuką. Gali praeiti šiek tiek laiko, kol prietaisas pradės gręžti. Kad būtų galima pradėti gręžti, durelės turi būti užrakintos.</li> </ul>

## 38 TRIKČIŲ ŠALINIMAS

Požymiai	Galimos priežastys ir sprendimas
<b>QE</b> <b>VANDENS IŠLEIDIMO</b> <b>KLAIDA</b>	<b>Išleidimo žarna sulenkta arba užsikimšusi. Vanduo iš mašinos neišteka arba išteka lėtai.</b> <ul style="list-style-type: none"> <li>Išvalykite ir ištiesinkite išleidimo žarną.</li> </ul>
	<b>Išleidimo filtras užsikimšęs.</b> <ul style="list-style-type: none"> <li>Patikrinkite ir išvalykite išleidimo filtrą.</li> </ul>
<b>dE dE l dE2 dE4</b> <b>DURELIŲ KLAIDA</b>	<b>Neveikia durelių jutiklis.</b> <ul style="list-style-type: none"> <li>Skambinkite į „LG“ techninės priežiūros centrą. Vietinio „LG“ techninės priežiūros centro telefono numerį rasite garantinėje kortelėje.</li> </ul>
<b>EE</b> <b>VALDYMO KLAIDA</b>	<b>Tai yra valdymo klaida.</b> <ul style="list-style-type: none"> <li>Ištraukite maitinimo kištuką ir skambinkite į techninės priežiūros tarnybą.</li> </ul>
<b>LE</b> <b>VARIKLIO BLOKAVIMO</b> <b>KLAIDA</b>	<b>Variklio perkrova.</b> <ul style="list-style-type: none"> <li>Palaukite 30 minučių, kol variklis atvės, o tada iš naujo paleiskite ciklą.</li> </ul>
<b>FE</b> <b>PERPILDYMO KLAIDA</b>	<b>Vandens perviršis dėl galimai sugedusio vandens vožtuvo.</b> <ul style="list-style-type: none"> <li>Atjunkite vandens čiaupą. Atjunkite maitinimo kištuką. Iškviškite tarnybas.</li> </ul>
<b>PE</b> <b>SLĖGIO JUTIKLIO</b> <b>KLAIDA</b>	<b>Neveikia vandens lygio jutiklis.</b> <ul style="list-style-type: none"> <li>Atjunkite vandens čiaupą. Atjunkite maitinimo kištuką. Iškviškite tarnybas.</li> </ul>
<b>JS</b> <b>VIBRACIJŲ JUTIKLIO</b> <b>KLAIDA</b>	<b>Neveikia vibracijų jutiklis.</b> <ul style="list-style-type: none"> <li>Skambinkite į techninės priežiūros tarnybą.</li> </ul>
<b>FF</b> <b>UŽŠALIMO KLAIDA</b>	<b>Ar tiekimo / išleidimo žarna ar išleidimo siurblys užšalęs?</b> <ul style="list-style-type: none"> <li>Pripilkite į būgną šilto vandens, kad atitirpintumėte išleidimo žarną ir išleidimo siurbly. Uždenkite tiekimo žarną šlapiu ir šiltu rankšluosčiu.</li> </ul>
<b>RE</b> <b>VANDENS</b> <b>PRATEKĖJIMAS</b>	<b>Vandens protėkiai.</b> <ul style="list-style-type: none"> <li>Skambinkite į techninės priežiūros tarnybą.</li> </ul>
<b>PF</b> <b>MAITINIMO</b> <b>SUTRIKIMAS</b>	<b>Įvyko prietaiso maitinimo sutrikimas.</b> <ul style="list-style-type: none"> <li>Iš naujo paleiskite ciklą.</li> </ul>

## Garsai, kuriuos galite girdėti

Požymiai	Galimos priežastys ir sprendimas
<b>Barškantis ir žvangantis triukšmas</b>	<p><b>Į būgną galėjo patekti pašalinių objektų, pavyzdžiui, raktai, monetos arba žiogeliai.</b></p> <ul style="list-style-type: none"> <li>Išjunkite mašiną, patikrinkite, ar būgne nėra pašalinių objektų. Jeigu patikrinus ir vėl įjungus mašiną triukšmas neišnyko, skambinkite į techninės priežiūros tarnybą.</li> </ul>
<b>Didžiulis triukšmas</b>	<p><b>Skalbant sunkius drabužius, gali būti keliamas didelis triukšmas. Tai dažniausiai įprasta.</b></p> <ul style="list-style-type: none"> <li>Jeigu triukšmas nepraeina, greičiausiai tai reiškia, kad prietaiso pusiausyvera yra sutrikusi. Sustabdykite ir iš naujo paskirstykite drabužius.</li> </ul> <p><b>Gali būti pažeista drabužių apkrovos pusiausyvera.</b></p> <ul style="list-style-type: none"> <li>Sustabdykite programą ir iš naujo paskirstykite drabužius, kai duralės atsirakins.</li> </ul>
<b>Vibruojantis triukšmas</b>	<p><b>Nepašalintos pakavimo medžiagos.</b></p> <ul style="list-style-type: none"> <li>Pašalinkite pakavimo medžiagas.</li> </ul> <p><b>Būgne esantys drabužiai gali būti pasiskirstę netolygiai.</b></p> <ul style="list-style-type: none"> <li>Sustabdykite programą ir iš naujo paskirstykite drabužius, kai duralės atsirakins.</li> </ul> <p><b>Ne visos kojėlės tvirtai ir vienodai remiasi į grindis.</b></p> <ul style="list-style-type: none"> <li>Žiūrėkite skirsnį <b>Prietaiso išlygiavimo</b> instrukcija, kaip sureguliuoti prietaiso išlygiavimą.</li> </ul> <p><b>Grindys nėra pakankamai tvirtos.</b></p> <ul style="list-style-type: none"> <li>Patikrinkite, ar grindys yra kietos ir nesilanksto. Žiūrėkite skirsnį <b>Reikalavimai montavimo vietai</b> kaip pasirinkti tinkamą vietą.</li> </ul>

## Naudojimas

Požymiai	Galimos priežastys ir sprendimas
<b>Prateka vanduo.</b>	<p><b>Užsikimšę namo drenažo vamzdžiai.</b></p> <ul style="list-style-type: none"> <li>Atkimškite drenažo vamzdį. Jei būtina, susisiekite su santechniku.</li> </ul> <p><b>Protėkis atsiranda dėl netinkamo išleidimo žarnos prijungimo arba užsikimšusios išleidimo žarnos.</b></p> <ul style="list-style-type: none"> <li>Išvalykite ir ištiesinkite išleidimo žarną. Reguliariai tikrinkite ir valykite išleidimo filtrą.</li> </ul> <p><b>Neteisingai uždėtas išleidimo siurblio filtro dangtelis.</b></p> <ul style="list-style-type: none"> <li>Vėl uždėkite išleidimo siurblio filtrą.</li> </ul>

## 40 TRIKČIŲ ŠALINIMAS

Požymiai	Galimos priežastys ir sprendimas
<b>Prietaisas neveikia.</b>	<b>Valdymo skydelis išsijungė dėl neaktyvumo.</b> <ul style="list-style-type: none"> <li>Tai yra įprasta. Nuspauskite <b>Ijungti</b> mygtuką, kad įjungtumėte prietaisą.</li> </ul>
	<b>Prietaisas išjungtas iš elektros lizdo.</b> <ul style="list-style-type: none"> <li>Įsitikinkite, kad laidas yra tvirtai įkištas į veikiančią elektros lizdą.</li> </ul>
	<b>Išjungtas vandens tiekimas.</b> <ul style="list-style-type: none"> <li>Iki galo atsukite vandens tiekimo čiaupą.</li> </ul>
	<b>Valdikliai nustatyti netinkamai.</b> <ul style="list-style-type: none"> <li>Įsitikinkite, kad programa yra nustatyta teisingai. Uždarykite dureles ir nuspauskite <b>Startas/Pauzė</b> mygtuką.</li> </ul>
	<b>Atidarytos durelės.</b> <ul style="list-style-type: none"> <li>Uždarykite dureles ir įsitikinkite, kad po durelėmis nėra užstrigusių skalbinių, neleidžiančių joms visiškai užsidaryti.</li> </ul>
	<b>Suveikė grandinės pertraukiklis / perdegė saugiklis.</b> <ul style="list-style-type: none"> <li>Patikrinkite grandinės pertraukiklius / saugiklius. Pakeiskite saugiklius arba iš naujo įjunkite grandinės pertraukiklį. Prietaisas turėtų būti jungiamas į jam skirtą tinklo atšaką. Atstačius energijos tiekimą prietaisas toliau dirbs nuo tos programos vietos, kurioje sustojo.</li> </ul>
	<b>Reikia iš naujo nustatyti valdymo skydelį.</b> <ul style="list-style-type: none"> <li>Nuspauskite <b>Ijungti</b> mygtuką, tada iš naujo pasirinkite pageidaujamą programą ir spauskite <b>Startas/Pauzė</b> mygtuką.</li> </ul>
	<b>Startas/Pauzė mygtukas nebuvo nuspaustas po programos nustatymo.</b> <ul style="list-style-type: none"> <li>Nuspauskite <b>Ijungti</b> mygtuką, tada iš naujo pasirinkite pageidaujamą programą ir spauskite <b>Startas/Pauzė</b> mygtuką. Prietaisas yra išjungiamas, jeigu <b>Startas/Pauzė</b> mygtukas nenuspaudžiamas per tam tikrą laiko tarpą.</li> </ul>
	<b>Ypač mažas vandens slėgis.</b> <ul style="list-style-type: none"> <li>Atsukite kitą namuose esantį čiaupą, kad įsitikintumėte, ar vandens slėgis namuose yra pakankamas.</li> </ul>
	<b>Prietaisas kaitina vandenį arba ruošia garus.</b> <ul style="list-style-type: none"> <li>Tam tikrų ciklų metu būgnas laikinai gali nustoti suktis, kol vanduo saugiai kaitinamas iki nustatytos temperatūros.</li> </ul>
<b>Mygtukai gali neveikti tinkamai.</b>	<b>Ijungta Child Lock (Užraktas nuo vaikų) parinktis.</b> <ul style="list-style-type: none"> <li>Jei reikia, išjunkite <b>Child Lock (Užraktas nuo vaikų)</b> parinktį.</li> </ul>
<b>Durelės neatsidaro.</b>	<b>Prietaisui įsijungus durelių negalima atidaryti saugumo sumetimais.</b> <ul style="list-style-type: none"> <li>Tai normalu. Išsijungus , galite saugiai atidaryti dureles.</li> </ul>

Požymiai	Galimos priežastys ir sprendimas
Prietaisas tinkamai nepripildo.	<b>Įsiurbimo filtras užsikimšęs.</b> <ul style="list-style-type: none"> <li>Įsitikinkite, kad ant vandens tiekimo vožtuvų sumontuoti įleidimo filtrai nėra užsikimšę.</li> </ul>
	<b>Vandens tiekimo žarnos gali būti sulenktos.</b> <ul style="list-style-type: none"> <li>Patikrinkite, ar vandens tiekimo žarnos nėra sulenktos arba užsikimšusios.</li> </ul>
	<b>Nepakankamas vandens tiekimas.</b> <ul style="list-style-type: none"> <li>Įsitikinkite, kad abu karšto ir šalto vandens čiaupai yra atsukti iki galo.</li> </ul>
	<b>Sukeistos karšto ir šalto vandens tiekimo žarnos.</b> <ul style="list-style-type: none"> <li>Patikrinkite vandens tiekimo žarnų jungtis.</li> </ul>
Prietaisas neišleidžia vandens.	<b>Sulenкта vandens išleidimo žarna.</b> <ul style="list-style-type: none"> <li>Įsitikinkite, kad išleidimo žarna nėra sulenкта.</li> </ul>
	<b>Išleidimas yra didesniame nei 1,2 m aukštyje.</b> <ul style="list-style-type: none"> <li>Pasirūpinkite, kad išleidimo žarna nebūtų pakelta aukščiau nei 1,2 m virš prietaiso apačios.</li> </ul>
Skalbiklis išpiltas ne visas arba neišpiltas visai.	<b>Naudojama pernelyg daug skalbiklio.</b> <ul style="list-style-type: none"> <li>Vadovaukitės skalbiklio gamintojo pateiktomis gairėmis.</li> </ul>
	<b>Gali būti užsikimšęs išleidimo siurblio filtras.</b> <ul style="list-style-type: none"> <li>Išvalykite vandens išleidimo filtrą.</li> </ul>
Skalbimo ciklas trunka ilgiau nei įprasta.	<b>Apkrova yra per maža.</b> <ul style="list-style-type: none"> <li>Pridėkite daugiau skalbinių, kad apkrova būtų stabili.</li> </ul>
	<b>Sunkūs skalbiniai sumaišyti su lengvesniais.</b> <ul style="list-style-type: none"> <li>Visuomet stenkitės skalbti panašaus svorio skalbinius, kad grėžiant būtų galima paskirstyti apkrovą tolygiai.</li> </ul>
	<b>Pažeista apkrovos pusiausvyra.</b> <ul style="list-style-type: none"> <li>Rankomis iš naujo paskirstykite skalbinius, jeigu šie susipainiojo.</li> </ul>
Ciklo pabaiga atidėta	<b>Fiksuojamas disbalansas arba įjungta pamulių šalinimo programa.</b> <ul style="list-style-type: none"> <li>Tai yra įprasta. Ekrane rodoma likusi skalbimo trukmė yra tik orientacinė. Faktinė trukmė gali skirtis.</li> </ul>

## Efektyvumas

Požymiai	Galimos priežastys ir sprendimas
Prastas dėmių šalinimas	<b>Įsisenėjusios dėmės.</b> <ul style="list-style-type: none"> <li>Anksčiau skalbti gaminiai gali turėti įsisenėjusių dėmių. Šias dėmes gali būti sunku pašalinti; norint jas pašalinti gali tekti skalbti rankomis arba papildomai iš anksto apdoroti siekiant palengvinti šalinimą.</li> </ul>

## 42 TRIKČIŲ ŠALINIMAS

Požymiai	Galimos priežastys ir sprendimas
<b>Ištepimas</b>	<p><b>Baliklis arba audinių minkštiklis pradedamas dozuoti pernelyg anksti.</b></p> <ul style="list-style-type: none"> <li>• Dozatoriaus stalčius yra perpildytas. Dėl to baliklis arba minkštiklis yra dozuojami sparčiai. Visuomet matuokite baliklio ar minkštiklio kiekį, kad nepripiltumėte per daug.</li> <li>• Lėtai uždarykite skalbiklio dozatorių.</li> </ul>
	<p><b>Baliklis arba minkštiklis buvo supiltas tiesiai į būgną ant drabužių.</b></p> <ul style="list-style-type: none"> <li>• Visuomet naudokite skalbiklių dozatorių, kad baliklis ir minkštiklis būtų tinkamai dozuojami tinkamu skalbimo programos metu.</li> </ul>
	<p><b>Drabužiai buvo netinkamai išrūšiuoti.</b></p> <ul style="list-style-type: none"> <li>• Kad skalbiniai nenusidažytų, tamsių spalvų daiktus visuomet skalbkite atskirai nuo šviesių spalvų ir baltų daiktų.</li> <li>• Niekada neskalbkite smarkiai išteptų skalbinių kartu su lengvai išteptais skalbiniais.</li> </ul>
<b>Susiglamžymas</b>	<p><b>Skalbiniai ilgai neišimami iš mašinos.</b></p> <ul style="list-style-type: none"> <li>• Visuomet išimkite skalbinius iš prietaiso vos tik pasibaigus programai.</li> </ul>
	<p><b>Mašina yra perkrauta.</b></p> <ul style="list-style-type: none"> <li>• Mašina gali būti pilnai prikrauta, bet būgnas neturi būti smarkiai prigrūstas. Mašinos durelės turi lengvai užsidaryti.</li> </ul>
	<p><b>Sukeistos karšto ir šalto vandens tiekimo žarnos.</b></p> <ul style="list-style-type: none"> <li>• Skalaujant karštu vandeniu drabužiai gali susiglamžyti. Patikrinkite vandens tiekimo žarnų jungtis.</li> </ul>
	<p><b>Gręžimo greitis gali būti per didelis.</b></p> <ul style="list-style-type: none"> <li>• Nustatykite gręžimo greitį, kuris atitiktų drabužių tipą.</li> </ul>

## Kvapas

Požymiai	Galimos priežastys ir sprendimas
Mašinos vidus yra sudusęs arba atsiduoda pelėsiams.	<b>Būgno vidus tinkamai neišvalomas.</b> <ul style="list-style-type: none"> <li>Reguliariai įjunkite <b>Tub Clean (Būgno valymas)</b> funkciją.</li> </ul>
	<b>Netinkamai sumontuota išleidimo žarna, dėl to susidaro sifono efektas (vanduo teka atgal į mašiną).</b> <ul style="list-style-type: none"> <li>Kai montuosite išleidimo žarną, užtikrinkite, kad ji nebūtų perlenkta ar užsikimšusi.</li> </ul>
	<b>Skalbiklio dozatorius nėra valomas reguliariai.</b> <ul style="list-style-type: none"> <li>Išimkite ir išvalykite skalbiklio dozatorių, ypač dozatoriaus angos viršų ir apačią.</li> </ul>
	<b>Kvapas gali atsirasti, jei netinkamai sumontuota išleidimo žarna, dėl ko susidaro sifono efektas (vanduo teka atgal mašiną).</b> <ul style="list-style-type: none"> <li>Kai montuosite išleidimo žarną, užtikrinkite, kad ji nebūtų perlenkta ar užsikimšusi.</li> </ul>
	<b>Jei skalbiklio dozatorius nevalomas reguliariai, kvapas gali atsirasti nuo pelėsio ar pašalinių medžiagų.</b> <ul style="list-style-type: none"> <li>Išimkite ir išvalykite skalbiklio dozatorių, ypač dozatoriaus angos viršų ir apačią.</li> </ul>

LIETUVIŲ

## Klientų aptarnavimas ir priežiūra

Kreipkitės į „LG Electronics“ klientų informacijos centrą.

- Norėdami rasti „LG Electronics“ įgaliotą aptarnavimo skyrių, apsilankykite mūsų svetainėje [www.lg.com](http://www.lg.com) ir vykdykite ten pateiktas instrukcijas.
- Nerekomenduojama remontuoti patiems, nes tai gali dar labiau sugadinti prietaisą ir panaikinti garantiją.
- Atsarginės dalys, nurodytos Reglamente 2019/2023, galioja ne trumpiau nei 10 metų.

# Atmintinė

# Atmintinė

# Atmintinė



## РУКОВОДСТВО ПОЛЬЗОВАТЕЛЯ

# СТИРАЛЬНАЯ МАШИНА

---



Перед установкой машины внимательно ознакомьтесь с настоящим руководством. Это необходимо для правильной и безопасной установки техники. После установки храните инструкцию рядом с техникой для обращения к документации по мере необходимости.

**РУССКИЙ**

F\*WN\*

[www.lg.com](http://www.lg.com)

Copyright © 2020-2021 LG Electronics Inc. Все права защищены.

# СОДЕРЖАНИЕ

В данном руководстве могут встречаться изображения или материалы, не относящиеся к купленной вами модели.  
Производитель может вносить изменения в содержание руководства.

## ТЕХНИКА БЕЗОПАСНОСТИ

ПЕРЕД НАЧАЛОМ ИСПОЛЬЗОВАНИЯ ПРОЧТИТЕ ВСЕ СООТВЕТСТВУЮЩИЕ ИНСТРУКЦИИ.....	3
ОСТОРОЖНО! .....	3
ОХРАНА ОКРУЖАЮЩЕЙ СРЕДЫ .....	8

## УСТАНОВКА

Компоненты и технические характеристики .....	11
Требования к месту установки.....	13
Распаковка устройства.....	14
Выравнивание устройства.....	15
Подключение шланга подачи воды .....	16
Установка сливного шланга .....	18

## ЭКСПЛУАТАЦИЯ

Обзор правил эксплуатации.....	19
Панель управления .....	21
Подготовка загружаемого белья .....	24
Добавление моющего средства или смягчителя.....	25
Таблица программ .....	28
Дополнительные режимы и функции .....	34

## ИНТЕЛЛЕКТУАЛЬНЫЕ ФУНКЦИИ

Приложение LG ThinQ .....	37
Smart Diagnosis .....	37

## ТЕХНИЧЕСКОЕ ОБСЛУЖИВАНИЕ

Очистка после каждой стирки.....	39
Периодическая очистка устройства и выполнение экстренного слива воды .....	40

## ПОИСК И УСТРАНЕНИЕ НЕИСПРАВНОСТЕЙ

Действия перед звонком в сервисный центр.....	43
---	----

## ТЕХНИКА БЕЗОПАСНОСТИ

### ПЕРЕД НАЧАЛОМ ИСПОЛЬЗОВАНИЯ ПРОЧИТИТЕ ВСЕ СООТВЕТСТВУЮЩИЕ ИНСТРУКЦИИ

Следующие рекомендации по технике безопасности призваны предотвратить непредвиденные риски и ущерб, вызванные небезопасной, либо неверной эксплуатацией техники.

Рекомендации делятся на две категории: **ОСТОРОЖНО** и **ВНИМАНИЕ** (см. ниже).

#### Сообщения о соблюдении мер безопасности



Этим символом помечены действия, связанные с повышенной опасностью. Внимательно прочтите соответствующий текст и следуйте инструкциям, чтобы избежать риска.



#### **ОСТОРОЖНО!**

Означает, что несоблюдение инструкций может привести к серьезной травме или смерти.



#### **ВНИМАНИЕ!**

Означает, что несоблюдение инструкций может привести к легкой травме или к поломке изделия.

### ОСТОРОЖНО!

#### **! ОСТОРОЖНО!**

Чтобы снизить опасность пожара, удара током или получения травм при использовании изделия, необходимо принять следующие основные меры предосторожности.

#### Техническая безопасность

- Изделие разрешается использовать детям в возрасте от 8 лет и лицам со сниженными физическими или умственными способностями, болезнями органов чувств, недостаточным

## 4 ТЕХНИКА БЕЗОПАСНОСТИ

---

опытом и знаниями под присмотром или при условии их обучения безопасному использованию изделия и при условии, что они осознают имеющиеся опасности. Дети не должны играть с изделием. Без присмотра взрослых дети не должны проводить очистку и обслуживание изделия.

- Детей до 3 лет не следует допускать к изделию без постоянного присмотра.
- При повреждении шнура питания следует обратиться к производителю, в сервисный центр или к квалифицированным специалистам.
- Не закрывайте вентиляционные отверстия ковром.
- Данное устройство предназначено только для домашнего использования.
- Используйте только новый шланг или комплект шлангов, входящие в комплект поставки. Использование старых шлангов может привести к утечкам воды с последующим повреждением имущества.
- Значение давления воды должно находиться в пределах от 50 до 800 кПа.

### Максимальный объем загрузки

Максимальный объем загрузки сухой одежды для некоторых циклов стирки составляет **7 кг**.

Рекомендуемая максимальная производительность для каждой программы стирки может отличаться. Чтобы добиться хороших результатов сушки, обратитесь к разделу **Таблица программ** в главе **ЭКСПЛУАТАЦИЯ** для получения дополнительной информации.

### Установка

- Категорически запрещается использовать поврежденное, неисправное, частично разобранное изделие, с отсутствующими или сломанными деталями (включая поврежденный кабель питания или вилку).

- Для безопасной транспортировки данного устройства требуются два человека или более.
- Не устанавливайте устройство в местах с высокой влажностью или большим количеством пыли. Не устанавливайте и не храните устройство вне помещений или в местах, подверженных прямому воздействию погодных условий (прямому солнечному свету, ветру, дождю или температуре ниже нуля градусов).
- Вилка питания должна быть полностью вставлена в розетку.
- Не подключайте прибор через многоместную розетку, удлинитель или адаптер.
- Не изменяйте конструкцию вилки электропитания, поставляемой вместе с данным прибором. Если она не подходит к розетке, вызовите квалифицированного электрика для установки нужной розетки.
- Устройство снабжено кабелем электропитания с жилой заземления оборудования и вилок с заземляющим контактом (штырьком заземления). Вилку следует подключать к правильно установленной и заземленной согласно местным нормам и правилам розетке.
- Неправильное подключение проводника заземления создает опасность удара током. При возникновении сомнений относительно надежности заземления машины проконсультируйтесь с квалифицированным электриком или мастером по техническому обслуживанию.
- Данная машина не должна устанавливаться за запираемой дверью, сдвижной дверью или дверью с петлями на стороне, противоположной петлям дверцы этой машины. Это гарантирует полное открытие дверцы машины.

## Эксплуатация

- При управлении машиной не используйте острые предметы для нажатия на панель управления.
- Снимать панели с машины и разбирать ее запрещено.

## 6 ТЕХНИКА БЕЗОПАСНОСТИ

---

- Запрещается выполнять ремонт или замену любых деталей данной машины. Все работы по ремонту и обслуживанию должны выполняться квалифицированным мастером по техническому обслуживанию, если иное не указано в данном руководстве пользователя. Используйте только разрешенные запчасти завода-изготовителя.
- Не нажимайте на открытую дверцу машины слишком сильно.
- Не помещайте животных внутрь изделия.
- Данная машина предназначена для стирки одежды или постельного белья. Запрещается стирка любых других предметов, включая ковры, половики, обувь, коврики для домашних животных и мягкие игрушки.
- Следите за тем, чтобы под изделием и вокруг него не было горючих материалов, например пуха, бумаги, тряпок, химикатов и т. д.
- Не оставляйте дверцу машины открытой. Дети могут повиснуть на ней или залезть внутрь, что приведет к получению травм или повреждению машины.
- Не кладите внутрь, не стирайте и не сушите вещи, очищенные, смоченные, замоченные или забрызганные горючими либо взрывоопасными веществами (например, воском, очистителем воска, маслом, краской, бензином, обезжиривателями, растворителями для химчистки, керосином, газOLIном, пятновыводителями, скипидаром, растительным маслом, кулинарным жиром, ацетоном, спиртом и т. д.). Несоблюдение данного требования может привести к пожару или взрыву.
- Запрещается использовать или хранить легковоспламеняющиеся или горючие вещества (эфир, бензол, спирт, химические вещества, сжиженный нефтяной газ, бензин, растворитель, топливо, дезинсекционные средства, освежители воздуха, косметические средства и т. д.) вблизи устройства.
- Категорически запрещается прикасаться ко внутренним частям работающей машины. Дождитесь полной остановки барабана.
- Не касайтесь дверцы при выполнении программы с высокой температурой.

- В случае обнаружения утечки воды из устройства отключите его от электросети и обратитесь в центр поддержки клиентов компании LG Electronics.
- Закройте краны подачи воды, чтобы сбросить давление в шлангах и вентилях и свести к минимуму риск утечки в случае поломки устройства или разрыва шлангов. Проверьте состояние шлангов подачи воды: возможно, их потребуется заменить через 5 лет после начала эксплуатации устройства.
- Если в доме выявлена утечка газа (изобутан, пропан, природный газ и т. п.), не касайтесь устройства или вилки электропитания и немедленно проветрите помещение.
- Если в холодное время года сливной либо впускной шланг замерзнут, то перед использованием необходимо дать им оттаять.
- Храните моющие средства, кондиционеры для белья и отбеливатели в недоступном для детей месте.
- Не прикасайтесь к вилке электропитания или кнопкам управления устройством мокрыми руками.
- Не перегибайте кабель питания слишком сильно и не помещайте на него тяжелые предметы.
- Не касайтесь воды, которая сливается из прибора во время стирки.
- Убедитесь в исправности системы слива воды. В случае неисправности этой системы вода может залить пол.
- При значительной разнице температур окружающего воздуха и воды может образоваться конденсат, при этом пол может быть влажным.
- Очистите контакты вилки питания от грязи и пыли.

## Обслуживание

- Перед чисткой машины отсоедините ее от сети электропитания. Установка органа управления в положение «ВЫКЛ.» или в режим ожидания не отсоединяет эту машину от сети электропитания.

## 8 ТЕХНИКА БЕЗОПАСНОСТИ

---

- После полного удаления влаги и пыли аккуратно вставьте вилку электропитания в розетку.
- При очистке не распыляйте воду на наружную или внутреннюю поверхность устройства.
- Никогда не тяните за кабель питания устройства, чтобы извлечь вилку питания из розетки электросети. Извлекая вилку, надежно удерживайте ее в руке, не допуская перекосов.
- Демонтаж, ремонт или модификации данного устройства должны выполняться только квалифицированными специалистами LG Electronics. Если вы хотите переместить устройство на новое место, обратитесь в центр поддержки клиентов LG Electronics.

### Утилизация

- Перед утилизацией машину нужно отключить от розетки. Обрежьте кабель сразу за машиной, чтобы предотвратить ее дальнейшее использование.
- Утилизируйте упаковочные материалы (например, пластиковые пакеты и пенопласт) в местах, недоступных для детей. Упаковочные материалы могут стать причиной удушья.
- Перед утилизацией этой машины снимите ее дверцу, чтобы дети или небольшие животные не оказались заперты внутри.

## ОХРАНА ОКРУЖАЮЩЕЙ СРЕДЫ

### Экологические и экономические советы

#### Потребление энергии и воды

- Вес загруженного белья может влиять на потребление воды и расход электроэнергии. Чтобы использовать прибор максимально эффективно, загружайте максимально допустимое количество сухого белья для конкретной программы.
- С точки зрения энергопотребления наиболее эффективны те программы, которые работают при более низких температурах и более длительной продолжительности.

- Шум и содержание остаточной влаги зависят от скорости отжима: чем выше скорость на этапе отжима, тем выше шум и ниже содержание остаточной влаги.
- Равномерная загрузка белья до указанного производителем объема загрузки для соответствующих программ будет способствовать экономии энергии и воды.
- При стирке меньшего количества белья система автоматического распознавания нагрузки поможет уменьшить потребление воды и расход электроэнергии.
- Для небольшого объема слегка загрязненного белья используйте программу ускоренной стирки.
- Моющие средства, используемые в прохладной воде, могут быть такими же эффективными и при более низкой температуре (около 20 °C). При использовании температуры 20 °C будет израсходовано меньше электроэнергии, чем при температуре 30 °C или выше.

### Моющее средство

- Моющее средство выбирается с учетом типа, цвета, степени загрязнения ткани и температуры стирки. Кроме того, его следует использовать в соответствии с инструкцией производителя. Выбирайте моющие средства, предназначенные для использования со стиральными машинами барабанного типа (с фронтальной загрузкой).
- Количество моющего средства уменьшается в соответствии с уменьшением объема загружаемого белья.
  - Частичная загрузка: 1/2 нормального количества белья.
  - Минимальная загрузка: 1/3 полной загрузки.

### Выбор дополнительных режимов и функций

- Выберите температуру воды, подходящую для загруженного белья. Для получения оптимального результата следуйте рекомендациям на ярлыках одежды.

## 10 ТЕХНИКА БЕЗОПАСНОСТИ

---

- Режим предварительной стирки рекомендуется использовать при стирке белья с высокой степенью загрязнения.

### Утилизация старого оборудования



- Этот перечеркнутый символ мусорной корзины указывает на то, что отработанные электрические и электронные изделия (WEEE) следует утилизировать отдельно от бытовых отходов.
- Старые электрические изделия могут содержать опасные вещества, поэтому правильная утилизация старой техники поможет предотвратить возможные негативные последствия для окружающей среды и здоровья человека. Старая техника может содержать детали, которые могут быть повторно использованы для ремонта других изделий, а также другие ценные материалы, которые можно переработать, чтобы сохранить ограниченные ресурсы.
- Вы можете отнести свое устройство в магазин, где оно был приобретено, либо связаться с органами местного самоуправления для получения подробных сведений о ближайшем пункте приема отходов электрического и электронного оборудования (WEEE). Для получения актуальной информации относительно вашей страны обращайтесь по адресу: [www.lg.com/global/recycling](http://www.lg.com/global/recycling)

# УСТАНОВКА

## Компоненты и технические характеристики

РУССКИЙ

### ПРИМЕЧАНИЕ

- Внешний вид и технические характеристики могут изменяться без предупреждения с целью улучшения качества машины.

### Вид спереди

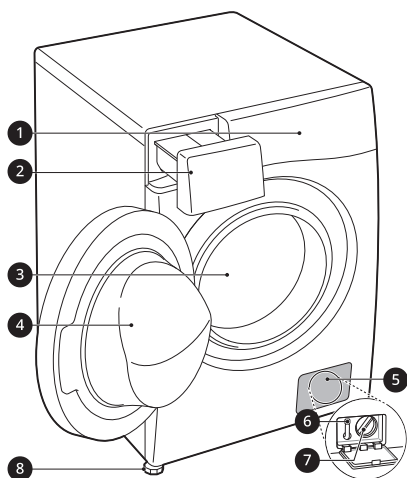

- 1 Панель управления
- 2 Лоток для моющих средств
- 3 Барабан
- 4 Дверца
- 5 Крышка
- 6 Пробка сливного отверстия
- 7 Фильтр сливного насоса
- 8 Регулируемая ножка

### Вид сзади

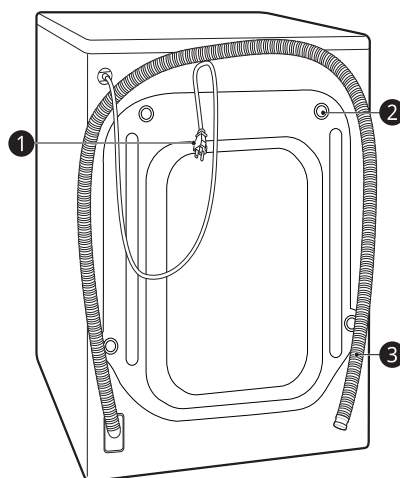

- 1 Вилка питания
- 2 Транспортировочные болты
- 3 Сливной шланг

## 12 УСТАНОВКА

### Аксессуары

\*1 Данная функция доступна только на некоторых моделях.

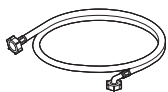

1



2



3

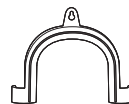

4

1 Шланг подачи холодной воды\*1

2 Ключ

3 Заглушки отверстий для транспортировочных болтов\*1

4 Полукруглый кронштейн для крепления сливного шланга\*1

### Технические характеристики

Модель	F*WN*
Источник питания	220-240 В~, 50 Гц
Масса машины	63 кг

#### Размеры(мм)

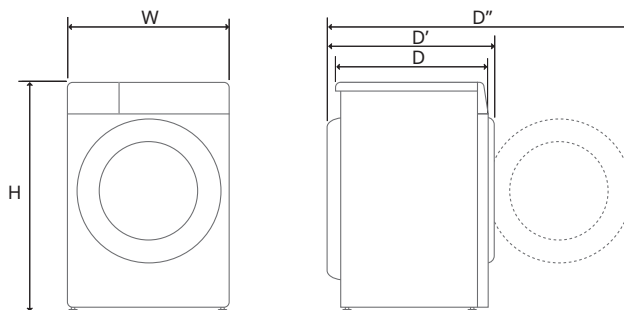

W	600	D	455	H	850
D'	495	D''	975		

## Требования к месту установки

Чтобы установить устройство в надлежащем месте, перед его установкой ознакомьтесь с приведенными ниже указаниями.

### Место установки

- Для минимизации вибраций во время цикла отжима устройство необходимо устанавливать на ровный прочный пол. Предпочтительным является бетонный пол, поскольку он меньше подвержен вибрациям, возникающим во время цикла отжима, чем деревянные полы или полы с ковровым покрытием.
- Если стиральную машину нельзя установить на достаточном расстоянии от газовой плиты или угольной печи, между двумя устройствами нужно проложить изоляцию (850 X 600 мм), покрытую алюминиевой фольгой на стороне, обращенной к плите или печи.
- Устанавливайте машину так, чтобы обеспечить легкий доступ мастера по ремонту в случае поломки.
- Для обеспечения устойчивости устройства во время установки отрегулируйте все четыре ножки с помощью ключа для транспортировочных болтов.

### Установка на пол

Минимальные зазоры, необходимые для подключения шлангов подачи воды и сливного шланга, а также для циркуляции воздуха, составляют 20 мм до боковых панелей и 100 мм до задней панели устройства. Данные значения могут быть увеличены при установке устройства вблизи стен, дверей или напольных плитусов.

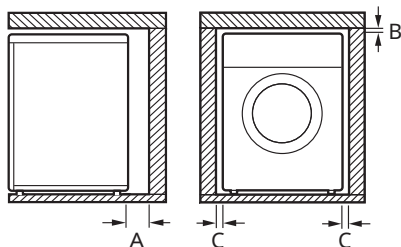

A	100 мм
B	5 мм
C	20 мм

### ⚠ ОСТОРОЖНО!

- Данная машина предназначена для бытового использования и не должна использоваться в транспортных средствах.

### ПРИМЕЧАНИЕ

- Ни в коем случае не пытайтесь компенсировать неровности пола уложенными под машину досками, картоном и т. д.

### Деревянные полы (перекрытия без промежуточных опор)

В случае установки устройства на деревянном полу необходимо использовать резиновые колпачки, чтобы избежать избыточной вибрации и нарушения равновесия. Деревянные полы или перекрытия без промежуточных опор могут стать причиной возникновения избыточных вибраций и нарушения равновесия, неисправностей и неправильной работы устройства.

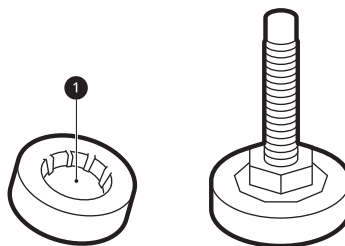

- Во избежание вибрации мы рекомендуем надеть на каждую ножку устройства резиновый колпачок ❶ толщиной не менее 15 мм и прикрепить ножки винтами как минимум к двум балкам пола.

## 14 УСТАНОВКА

- Если возможно, установите машину в одном из углов комнаты, где пол обладает наибольшей устойчивостью.
- Установите резиновые колпачки, чтобы снизить вибрацию.

### ⚠ ВНИМАНИЕ!

- При установке прибора на неустойчивом покрытии (например, на деревянном полу) какие-либо возникшие при этом повреждения не покрываются гарантией.

### ПРИМЕЧАНИЕ

- Резиновые колпачки (номер детали **4620ER4002B**) можно приобрести в сервисном центре компании LG Electronics.

## Вентиляция

- Убедитесь, что коврики и другие покрытия не мешают циркуляции воздуха вокруг машины.

## Температура окружающей среды

- Не устанавливайте стиральную машину в помещениях, где температура может опускаться ниже нуля. Замерзшие шланги могут разорваться под давлением льда. При температуре ниже точки замерзания возможно повреждение электронного блока управления.
- Если машина доставляется зимой при температуре ниже нуля, перед вводом в эксплуатацию оставьте ее на несколько часов при комнатной температуре.

## Подключение к электросети

- Не используйте удлинитель или тройник.
- После использования обязательно отключите машину от розетки и перекройте подачу воды.

- Подключите машину к розетке, имеющей контакт заземления согласно действующим правилам установки электрооборудования.
- Машину нужно установить так, чтобы обеспечить удобный доступ к вилке.
- Розетка электросети должна находиться слева или справа на расстоянии не более 1 метра от устройства.

### ⚠ ОСТОРОЖНО!

- К ремонту устройства допускается только квалифицированный персонал. Выполнение ремонта лицами, не обладающими достаточной квалификацией и опытом, может привести к травме или серьезной неполадке. Обратитесь в ближайший сервисный центр LG.
- Вилку следует подключать к правильно установленной и заземленной согласно региональным нормам и правилам розетке.

## Распаковка устройства

### Снятие устройства с пенопластовой подложки

\* Аксессуары могут изменяться в зависимости от приобретенной модели.

После удаления коробки и упаковочного материала необходимо поднять устройство с пенопластовой подложки.

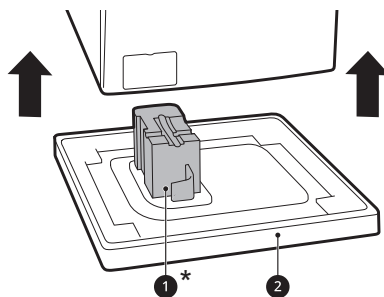

- Убедитесь, что опора барабана **1\*** отсоединилась вместе с подложкой, а не застряла в нижней части устройства.

- Если потребуется положить устройство, чтобы снять картонную подложку ②, обязательно обеспечьте защиту соответствующей боковой стенки и аккуратно положите устройство на бок. Укладывать устройство на переднюю или заднюю поверхность запрещено.

## Извлечение транспортировочных болтовых соединений

Во избежание избыточных вибраций и повреждений устройства извлеките транспортировочные болты и крепления.

- 1 Начиная с двух нижних транспортировочных болтов ①, с помощью ключа (входит в комплект) полностью открутите все транспортировочные болты, поворачивая их против часовой стрелки.

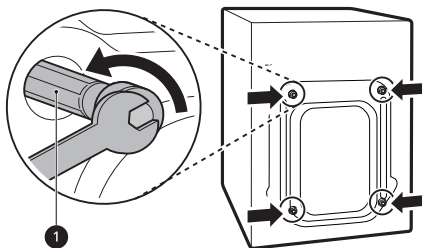

- 2 Извлеките болты, слегка их раскачивая и вытягивая наружу.

- 3 Установите в отверстия заглушки.
  - Найдите крышки отверстий ②, входящие в комплект аксессуаров или прикрепленные к задней панели.

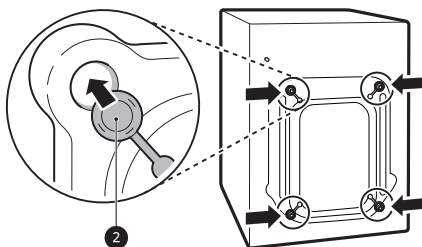

## ПРИМЕЧАНИЕ

- Сохраните транспортировочные болты и крепления: они понадобятся вам позднее.
- Во избежание поломки осуществляйте транспортировку устройства в соответствии со следующими требованиями.
  - Транспортировочные болты должны быть установлены.
  - Шнур питания должен быть закреплен на задней панели устройства.

## Выравнивание устройства

### Проверка выравнивания

При надавливании на края верхней панели по диагонали машина не должна подниматься и опускаться (проверить в обоих направлениях).

- Если при нажатии на края верхней панели по диагонали машина качается, следует снова отрегулировать ножки.
- После установки убедитесь, что устройство идеально выровнено.

## ПРИМЕЧАНИЕ

- Деревянные полы или перекрытия без промежуточных опор могут стать причиной избыточной вибрации и нарушения равновесия устройства. Во избежание избыточных шумов или вибраций рекомендуется укрепить пол или установить дополнительные опоры.

## Регулировка и выравнивание ножек

При установке устройство должно быть правильно выровнено по высоте. Неверное выравнивание по высоте может стать причиной ненадлежащей работы и повреждений устройства.

## 16 УСТАНОВКА

- 1** Поверните регулируемые ножки устройства, чтобы компенсировать неровности пола.
- Не подкладывайте кусочки дерева и других материалов под ножки устройства.
  - Убедитесь, что все четыре ножки устройства касаются пола и установлены устойчиво.

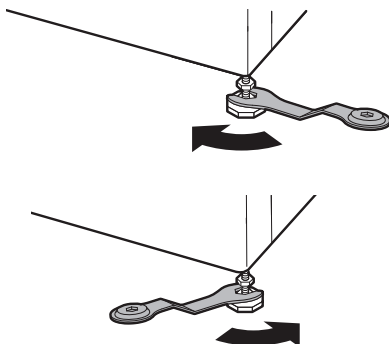

### ПРИМЕЧАНИЕ

- Не устанавливайте стиральную машину на подиум, стенд или иную опору, приподнятую над уровнем пола, если она не произведена LG Electronics специально для использования с этой моделью.

- 2** Убедитесь, что машина идеально выровнена с помощью спиртового уровня **1**.

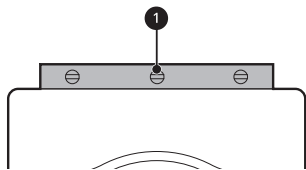

- 3** Зафиксируйте регулируемые ножки с помощью стопорных гаек **2**, закрутив их

против часовой стрелки до основания устройства.

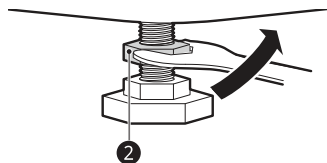

- 4** Убедитесь, что все стопорные гайки в нижней части машины надежно затянуты.

### ПРИМЕЧАНИЕ

- Правильное размещение и выравнивание машины гарантирует длительную, стабильную и надежную работу.
- Устройство должно стоять абсолютно горизонтально и устойчиво на твердом ровном полу.
- Она не должна качаться из стороны в сторону под нагрузкой.
- Не допускайте попадания влаги на ножки стиральной машины. В противном случае может возникнуть вибрация или шум.

## Подключение шланга подачи воды

### Примечание по подключению

- Давление подачи воды должно находиться в пределах от **50 кПа** до **800 кПа** (0,5–8,0 кгс/см<sup>2</sup>). Если давление подачи воды превышает **800 кПа**, необходимо установить устройство для снижения давления подачи.
- Периодически проверяйте состояние шланга подачи воды, при необходимости замените его.

### ПРИМЕЧАНИЕ

- Не перетягивайте шланг подачи воды и не используйте механические устройства для затягивания вентилей подачи воды.

- Для подключения подачи воды дополнительная защита от противотока воды не требуется.

## Проверка резинового уплотнения

К шлангам подачи воды прилагаются два резиновых уплотнения ❶. Они предназначены для предотвращения утечек воды. Убедитесь, что соединение с кранами достаточно герметичное.

- Не используйте механические приспособления для уплотнения шланга подачи воды. Изогнутый конец шланга подачи воды должен быть подключен к устройству.

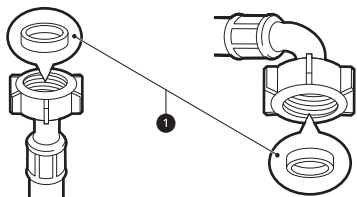

## Подключение шланга к водопроводному крану

### Подключение винтового шланга к крану с резьбой

Наверните соединение шланга подачи на водопроводный кран. Затяните соединение вручную, используя мягкую ткань. Во избежание перетягивания не используйте какие-либо механические инструменты.

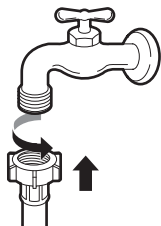

## ПРИМЕЧАНИЕ

- Подключив шланг подачи воды к водопроводному крану, откройте кран, чтобы удалить посторонние вещества (грязь, песок, опилки и т. д.) из линий подачи воды. Слейте воду в ведро и проверьте температуру.

## Подключение шланга к устройству

Приверните шланг подвода воды к клапану подачи воды, расположенному в задней части устройства.

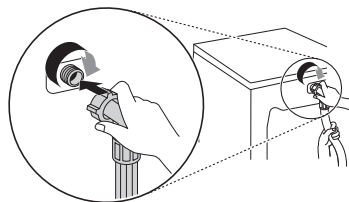

- Если модель оснащается только одним подающим вентилем, не подключайте горячую воду. Подключайте только холодную воду.

## ПРИМЕЧАНИЕ

- Если после подключения возникла утечка воды через шланг, повторите процедуру. Используйте самый обычный кран подачи воды. Если кран квадратный или очень большой, перед его установкой в адаптер выньте направляющую.
- Убедитесь, что шланг не перекручен или не пережат.

## 18 УСТАНОВКА

### Установка сливного шланга

#### Установка сливного шланга с полукруглым кронштейном

Сливной шланг нельзя устанавливать выше **100 см** от пола. В противном случае вода не будет сливаться из устройства или будет сливаться медленно.

- Правильное крепление сливного шланга предотвратит повреждение пола при утечке.

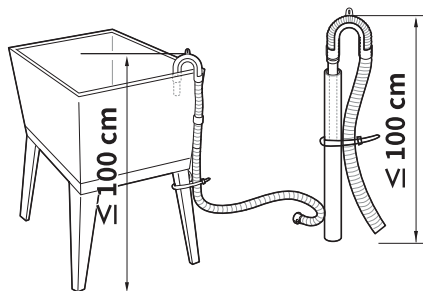
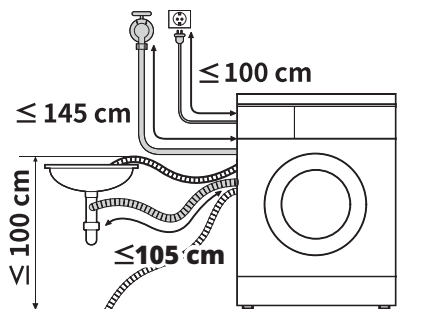

- Если сливной шланг слишком длинный, не вталкивайте его в устройство. Это может привести к повышенному шуму.
- При соединении с раковиной сливной шланг нужно надежно закрепить на цепочке.

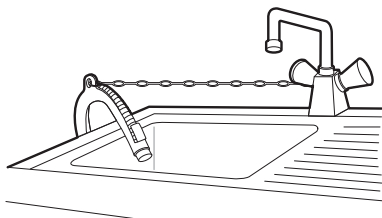

# ЭКСПЛУАТАЦИЯ

## Обзор правил эксплуатации

### Использование машины

Перед выполнением первой стирки выберите программу **Cotton (Хлопок)** и добавьте половину требуемого объема средства для стирки. Запустите машину без белья. Это удалит из барабана возможный осадок и воду, которые могли остаться там при производстве.

- 1 Рассортируйте одежду по типу ткани, типу загрязнения, цвету и размеру по необходимости.
- 2 Откройте дверцу и загрузите вещи в машину.

### ⚠ ВНИМАНИЕ!

- Прежде чем закрывать дверцу стиральной машины, убедитесь, что загруженное белье полностью находится внутри барабана и не нависает над резиновым уплотнением дверцы, где оно может быть защемлено. В противном случае это может привести к повреждению резинового уплотнения дверцы и одежды.

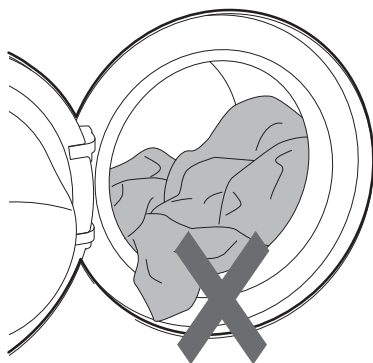

- 3 Закройте дверцу.

### ⚠ ВНИМАНИЕ!

- Во избежание повреждения одежды и уплотнения дверцы уберите белье с резинового уплотнения.

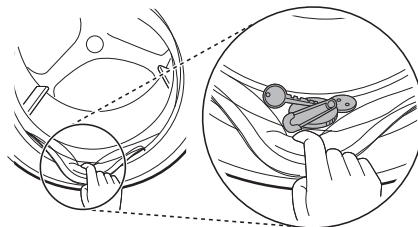

РУССКИЙ

- 4 Добавление чистящих или моющих средств и кондиционера для белья.

- Добавьте нужное количество моющего средства в раздаточный лоток. При необходимости добавьте в соответствующие секции отбеливатель или кондиционер для ткани.

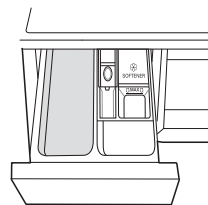

- 5 Чтобы включить устройство, нажмите кнопку **Питание**.



- 6 Выберите необходимый цикл стирки.
  - Несколько раз нажмите кнопку выбора циклов или поверните переключатель циклов, пока не будет выбран требуемый цикл.

## 20 ЭКСПЛУАТАЦИЯ

---

- Выберите температуру стирки и скорость отжима. Обратите внимание на бирки, содержащие инструкции по уходу за одеждой.

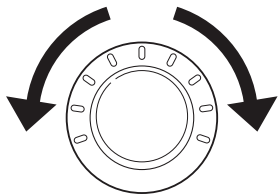

### 7 Запуск стирки.

- Для того чтобы запустить цикл стирки, нажмите кнопку **Пуск/Пауза**. Машина в течение короткого времени будет перемешивать загруженное белье без воды, чтобы измерить его массу. Если кнопка **Пуск/Пауза** не будет нажата в течение определенного времени, устройство будет выключено, а все настройки сбросятся.

### 8 Завершение стирки.

- По завершении цикла прозвучит мелодия. Немедленно извлеките одежду из машины, чтобы снизить степень помятости.

## Панель управления

Панель управления может отличаться в зависимости от модели стиральной машины.

### Элементы панели управления

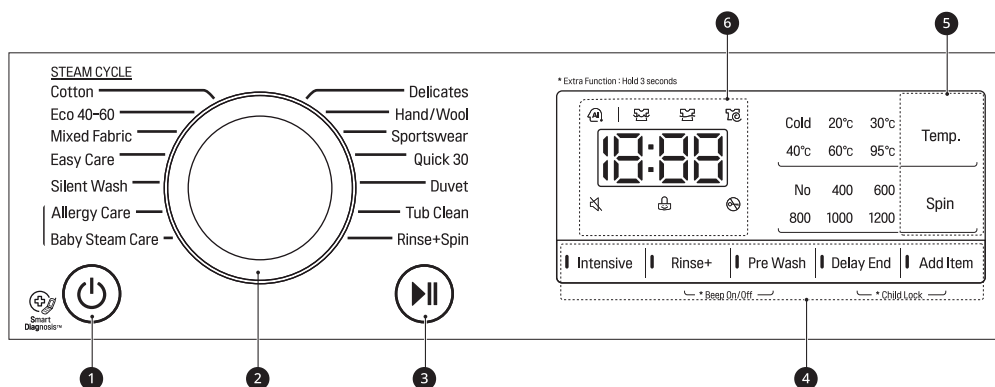

РУССКИЙ



	Описание
1	<p><b>Кнопка включения/отключения питания Питание</b></p> <ul style="list-style-type: none"> <li>Нажмите на эту кнопку, чтобы включить стиральную машину.</li> </ul>
2	<p><b>Переключатель программ</b></p> <ul style="list-style-type: none"> <li>Программы предназначены для разных типов тканей.</li> <li>Выборную программу показывает световой индикатор.</li> </ul>
3	<p><b>Кнопка Пуск/Пауза</b></p> <ul style="list-style-type: none"> <li>Кнопка предназначена для запуска или приостановки цикла стирки.</li> <li>Если цикл стирки нужно приостановить, нажмите на эту кнопку.</li> </ul>
4	<p><b>Дополнительные режимы и функции</b></p> <ul style="list-style-type: none"> <li>Чтобы воспользоваться дополнительными функциями, нажмите и удерживайте соответствующую кнопку в течение 3 секунд. На дисплее появится соответствующий символ.</li> <li>Дополнительные опции будут подсвечиваться на дисплее после выбора.</li> </ul>
5	<p><b>Кнопки выбора параметров программы стирки</b></p> <p>Используйте кнопки для регулировки температуры воды или скорости вращения барабана для выбранной программы.</p> <ul style="list-style-type: none"> <li>Соответствующие настройки отображаются на дисплее.</li> <li>Нажмите на кнопку соответствующей функции, чтобы изменить настройки.</li> </ul>

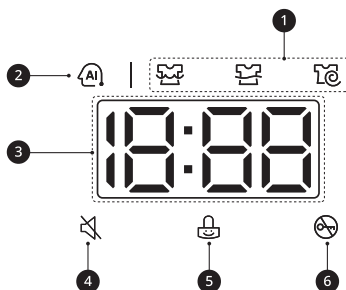

## 22 ЭКСПЛУАТАЦИЯ

	Описание
6	<p><b>Дисплей</b></p> <ul style="list-style-type: none"> <li>На дисплее отображаются настройки, приблизительное оставшееся время стирки, функции и сообщения о состоянии машины. При включении машины на дисплее отображаются настройки по умолчанию.</li> <li>В процессе автоматического определения веса загруженного белья дисплей панели управления будет мигать.</li> </ul>

### Отображение времени и состояния



	Описание
1	<p><b>Индикаторы состояния выполнения программы</b></p> <ul style="list-style-type: none"> <li>В процессе выполнения программы стирки светодиодный индикатор активной стадии стирки будет мигать, а остальные светодиодные индикаторы будут гореть непрерывно. После завершения стадии стирки соответствующий светодиодный индикатор выключится. Если цикл стирки будет приостановлен, светодиодный индикатор активной стадии стирки перестанет мигать.</li> </ul>
2	<p><b>AI DD</b></p> <ul style="list-style-type: none"> <li>Функция <b>AI DD</b>  обеспечивает необходимые параметры вращения барабана после завершения определения объема загрузки.</li> <li>Функция  активируется, когда выбраны и выполняются программы <b>Cotton (Хлопок)</b>, <b>Mixed Fabric (Смешанная)</b> и <b>Easy Care (Повседневная)</b>.</li> </ul>
3	<p><b>Приблизительное оставшееся время</b></p> <ul style="list-style-type: none"> <li>После выбора программы стирки на дисплее отображается время выполнения выбранной программы, заданное по умолчанию. При выборе дополнительных функций время может изменяться.</li> <li>Если на экране отображается значок ---, после автоматического определения объема загрузки на дисплее будет отображаться время выполнения программы. Это не является неисправностью.</li> <li>Отображающееся время является приблизительным. Это значение определено для стандартных условий стирки. Фактическое время также зависит от некоторых внешних факторов (веса белья, температуры окружающего воздуха, температуры подаваемой воды и т. д.).</li> </ul>

	Описание
4	Символ  отображается при отключенном звуковом сигнале.
5	Символ  отображается, когда панель управления заблокирована, за исключением кнопки <b>Питание</b> .
6	Символ  отображается в момент запуска программы, если дверь стиральной машины заблокирована.

## 24 ЭКСПЛУАТАЦИЯ

### Подготовка загружаемого белья

Для получения оптимального результата стирки рассортируйте белье, после чего подготовьте его в соответствии с символами на бирках с инструкциями по уходу.



### Сортировка одежды



- Для большей эффективности стирки рассортируйте одежду в соответствии с инструкциями по уходу, типом материала и рекомендуемой температурой стирки. Установите скорость или интенсивность отжима в соответствии с типом ткани.
- Загрязнение (сильное, обычное, легкое): рассортируйте вещи по степени загрязнения. По возможности не стирайте очень грязные вещи с менее загрязненными.
- Цвет (белый, светлый, темный): стирайте темные и цветные вещи отдельно от белых и светлых. В противном случае более светлые вещи могут окраситься или потерять свой цвет.
- Ворс (ворсистые вещи, собирающие ворс вещи): стирайте ворсистые и собирающие ворс вещи отдельно. Ворсистые вещи могут оставить ворс на других вещах.

### Проверка бирок с инструкциями по уходу за одеждой

Символы указывают на состав ткани и содержат рекомендации по стирке.

### Символы на бирках с инструкциями по уходу

Символ	Рекомендации по стирке / тип ткани
	<ul style="list-style-type: none"> <li>• Нормальная стирка</li> <li>• Хлопок, смешанные ткани</li> </ul>
	<ul style="list-style-type: none"> <li>• Повседневная</li> <li>• Синтетика, смешанные ткани</li> </ul>

Символ	Рекомендации по стирке / тип ткани
	<ul style="list-style-type: none"> <li>• Специальная деликатная стирка</li> <li>• Деликатные ткани</li> </ul>
	<ul style="list-style-type: none"> <li>• Только ручная стирка</li> <li>• Шерсть, шелк</li> </ul>
	<ul style="list-style-type: none"> <li>• Не стирать</li> </ul>

### ПРИМЕЧАНИЕ

- Линии под символами указывают на тип ткани и максимальную допустимую механическую нагрузку.

### Проверка одежды перед загрузкой

- Стирайте крупные и мелкие вещи вместе. Большие вещи кладите первыми.
- Больших вещей должно быть не больше половины. Не стирайте вещи по одной. Возможна несбалансированная нагрузка. Добавьте одну-две похожие вещи.
- Проверьте все карманы и убедитесь, что там ничего нет. Гвозди, заколка, спички, ручки, монеты, ключи и прочее могут повредить стиральную машину и одежду.

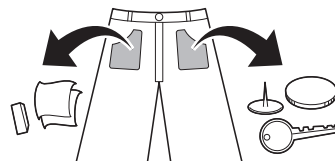

- Стирайте деликатные вещи (чулки, бюстгальтеры на косточках) в специальной сетке.
- Закройте молнии, застегните крючки, завяжите завязки, чтобы они не цеплялись за другую одежду.
- Предварительно нанесите на пятна небольшое количество разведенного в воде

моющего средства, чтобы их было легче отстирать.

## Добавление моющего средства или смягчителя

### Дозирование моющего средства

- Моющее средство используется согласно инструкции производителя и выбирается с учетом типа, цвета, степени загрязнения ткани и температуры стирки. Выбирайте моющие средства, предназначенные для использования с барабанными стиральными машинами (с фронтальной загрузкой).
- Если пены слишком много, уменьшите количество моющего средства.
- При избытке моющего средства образуется слишком много пены, которая снижает качество стирки и перегружает двигатель.
- При использовании жидкого моющего средства следуйте рекомендациям производителя.
- Если программа будет запущена сразу, можно налить жидкое средство непосредственно в главный лоток для моющих средств.
- Не используйте жидкие моющие средства, если выбраны функции **Delay End (Таймер)** или **Pre Wash (Предв. стирка)**, поскольку в этом случае вся жидкость будет добавлена незамедлительно и может образовать твердые отложения на лотке для моющих средств или барабане.
- Количество добавляемого моющего средства зависит от температуры воды, жесткости воды, размера и уровня загрязнения вещей. Для оптимального результата не добавляйте слишком много моющего средства. В противном случае пены может быть слишком много.
- При выборе моющего средства и температуры воды руководствуйтесь инструкциями, указанными на ярлыках предметов одежды.
- Для каждого типа одежды используйте соответствующее моющее средство.

- Жидкое моющее средство обычно предназначено для какого-либо определенного типа одежды: для цветных тканей, шерсти, деликатных или темных тканей.
- Стиральные порошки подходят для всех типов тканей.
- Для более эффективной стирки белой и цветной одежды используйте стиральный порошок с отбеливателем.
- Моющее средство вымывается из раздаточного устройства в начале цикла стирки.

### ПРИМЕЧАНИЕ

- Не давайте моющему средству засохнуть. Это может привести к засорению, плохому полосканию или появлению запаха.
- Полная загрузка: согласно рекомендации производителя.
- Частичная загрузка: 1/2 нормального количества белья.
- Минимальная загрузка: 1/3 полной загрузки.

### Использование лотка для моющих средств

Чтобы добавить моющее средство в устройство распределения, выполните следующие шаги.

- 1 Откройте лоток для моющих средств.
- 2 Добавьте моющее средство и кондиционер в соответствующие отсеки.

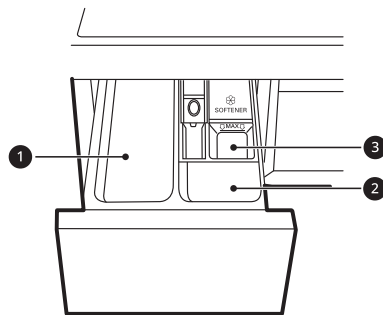

## 26 ЭКСПЛУАТАЦИЯ

- 1 Главный отсек для моющего средства
  - 2 Отсек для моющего средства для предварительной стирки
  - 3 Отсек для жидкого кондиционера для белья
- 3 Осторожно закройте лоток для моющих средств, прежде чем запустить цикл стирки.
- Захлопывание лотка для моющих средств может привести к попаданию моющего средства в другой отсек или его направлению в барабан раньше времени, предусмотренного программой.
  - Будьте осторожны: закрывая лоток для моющих средств, не прищемите пальцы.
  - После завершения цикла стирки в отсеках лотка для моющих средств может остаться немного воды.

### Отсек для кондиционера для белья

Этот отсек предназначен для жидкого кондиционера для белья, который автоматически направляется в барабан в процессе завершающего цикла отжима. Вы можете использовать порошкообразный или жидкий кондиционер для белья.

- Не превышайте максимальный допустимый уровень заполнения отсека для кондиционера для белья. Превышение максимально допустимого уровня может привести к преждевременному направлению кондиционера в барабан и появлению пятен на одежде.

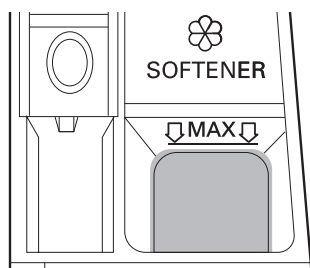

### ПРИМЕЧАНИЕ

- Не добавляйте кондиционер для белья непосредственно в барабан, поскольку это может привести к образованию трудновыводимых темных пятен на одежде.
- Не оставляйте кондиционер для белья в соответствующем отсеке лотка для моющих средств дольше, чем на один день. Кондиционер может затвердеть. В соответствующем отсеке лотка для моющих средств может остаться некоторое количество кондиционера для белья, если он слишком густой. В этом случае кондиционер для белья рекомендуется разбавить.
- Во время стирки не открывайте лоток для моющих средств, когда туда подается вода.
- Запрещается использовать растворители (бензол и т. д.).

### Добавление таблеток моющего средства

Для стирки также можно использовать моющее средство в таблетках.

- 1 Откройте дверцу и положите таблетки моющего средства в барабан.
- 2 Положите в барабан белье и закройте дверцу.

### ПРИМЕЧАНИЕ

- Не помещайте таблетки в лоток для моющих средств.

### Добавление смягчителя воды

В регионах с очень жесткой водой для сокращения расхода порошка могут использоваться смягчители воды, в том числе средства, предотвращающие образование накипи.

- Сначала добавляйте моющее средство, а затем — смягчитель воды. Используйте

количество моющего средства и смягчителя,  
указанное на упаковке.

РУССКИЙ

## 28 ЭКСПЛУАТАЦИЯ

### Таблица программ

#### Программа стирки

<b>Cotton (Хлопок)</b>	<b>40 °C (Cold (Холод.) до 95 °C)</b>	<b>Максимальная загрузка: номинальная</b>
Описание	<p>Предназначена для стирки белья с обычной степенью загрязнения при помощи сочетания различных движений барабана.</p> <ul style="list-style-type: none"> <li>Если программа стирки не выбрана, при нажатии кнопки <b>Пуск/Пауза</b> будет незамедлительно запущена программа <b>Cotton (Хлопок)</b> с параметрами, заданными по умолчанию.</li> </ul>	
<b>Eco 40-60 (Эко 40-60)</b>	<b>40 °C (от 40 до 60 °C)</b>	<b>Максимальная загрузка: номинальная</b>
Описание	Используется для стирки хлопчатобумажных тканей с обычной степенью загрязнения, предназначенных для стирки при температуре 40 или 60 °C.	
<b>Mixed Fabric (Смешанная)</b>	<b>40 °C (Cold (Холод.) до 60 °C)</b>	<b>Максимальный объем загрузки — 3 кг</b>
Описание	<p>Предназначена для одновременной стирки белья смешанного типа.</p> <ul style="list-style-type: none"> <li>Используется для разных видов тканей, за исключением особых (шелк/тонкая ткань, спортивная одежда, темная одежда, шерсть, пуховые вещи/шторы).</li> </ul>	
<b>Easy Care (Повседневная)</b>	<b>40 °C (Cold (Холод.) до 60 °C)</b>	<b>Максимальный объем загрузки — 3 кг</b>
Описание	<p>Программа для стирки белья, не требующего глажки после стирки.</p> <ul style="list-style-type: none"> <li>Используется для вещей из полиамида, акрила, полиэстера.</li> </ul>	
<b>Silent Wash (Бесшумная)</b>	<b>40 °C (Cold (Холод.) до 60 °C)</b>	<b>Максимальный объем загрузки — 3 кг</b>
Описание	<p>Программа для стирки белья с меньшим уровнем шума и вибрации, чем у других программ.</p> <ul style="list-style-type: none"> <li>Используйте только для стирки хлопковых вещей (нижнего белья) с низкой степенью загрязнения.</li> </ul>	
<b>Allergy Care (Гипоаллергенная)</b>	<b>60 °C</b>	<b>Максимальный объем загрузки — 3 кг</b>
Описание	Помогает минимизировать количество веществ, вызывающих аллергические реакции.	

<b>Baby Steam Care (Детская одежда)</b>	<b>60 °C</b>	<b>Максимальный объем загрузки — 3 кг</b>
Описание	Помогает удалить пищевые загрязнения с детской одежды.	
<b>Delicates (Деликатная)</b>	<b>20 °C (Cold (Холод.) до 40 °C)</b>	<b>Максимальный объем загрузки — 2 кг</b>
Описание	Программа для стирки нижнего белья, тонких и кружевных изделий, предназначенных для машинной стирки.	
<b>Hand/Wool (Шерсть)</b>	<b>30 °C (Cold (Холод.) до 40 °C)</b>	<b>Максимальный объем загрузки — 1,5 кг</b>
Описание	Используется для стирки одежды из деликатных тканей, пригодных для ручной и машинной стирки, например шерстяных изделий, нижнего белья, платьев т. д. <ul style="list-style-type: none"> <li>Используйте стиральный порошок для шерстяных изделий, пригодных для машинной стирки.</li> </ul>	
<b>Sportswear (Спортивная)</b>	<b>40 °C (Cold (Холод.) до 40 °C)</b>	<b>Максимальный объем загрузки — 2 кг</b>
Описание	Программа для стирки особых вещей, например спортивной и уличной одежды. <ul style="list-style-type: none"> <li>Используется для стирки одежды из многослойных водозащитных тканей.</li> </ul>	
<b>Quick 30 (Быстро 30)</b>	<b>20 °C (Cold (Холод.) до 40 °C)</b>	<b>Максимальный объем загрузки — 2 кг</b>
Описание	Используется для стирки небольших количеств слабо загрязненного белья примерно за 30 минут.	
<b>Duvet (Пуховые вещи)</b>	<b>Cold (Холод.) (Cold (Холод.) 40 °C)</b>	<b>Максимальная загрузка: 2,5 кг (1 пуховое одеяло)</b>
Описание	Программа для стирки крупных вещей, например покрывал, подушек, диванных чехлов и т. д.	
<b>Tub Clean (Очистка барабана)</b>	-	-
Описание	Функция предназначена для очистки внутренней части барабана устройства.	

## 30 ЭКСПЛУАТАЦИЯ

<b>Rinse+Spin (Полоскание+Отжим)</b>	-	<b>Максимальная загрузка: номинальная</b>
Описание	Программа для полоскания и отжима белья. При необходимости используйте кондиционер.	

### ПРИМЕЧАНИЕ

- Выберите температуру воды, соответствующую выбранной программе стирки. Во избежание повреждения одежды следуйте инструкциям производителя, приведенным на бирках одежды или в специальных руководствах.
- Выбирайте для программ необходимую температуру стирки и скорость вращения барабана.
- Фактическая температура воды может отличаться от указанной для данной программы стирки.
- Рекомендуется использовать нейтральное моющее средство.

## Дополнительные опции

### ПРИМЕЧАНИЕ

- Функции **Intensive (Интенсивная)**, **Rinse+ (Полоскание+)**, **Delay End (Таймер)** и **Add Item (Добавить белье)** доступны для выбора в каждой программе стирки в данной таблице.

Программа	Pre Wash (Предв. стирка)
<b>Cotton (Хлопок)</b>	●
<b>Eco 40-60 (Эко 40-60)</b>	●
<b>Mixed Fabric (Смешанная)</b>	●
<b>Easy Care (Повседневная)</b>	●
<b>Silent Wash (Бесшумная)</b>	
<b>Allergy Care (Гипоаллергенная)</b>	
<b>Baby Steam Care (Детская одежда)</b>	
<b>Delicates (Деликатная)</b>	
<b>Hand/Wool (Шерсть)</b>	

Программа	Pre Wash (Предв. стирка)
Sportswear (Спортивная)	
Quick 30 (Быстро 30)	●
Duvet (Пуховые вещи)	

РУССКИЙ

## Выбираемая максимальная скорость вращения барабана при отжиге

Программа	Скорость вращения барабана	
	По умолчанию	Доступно
Cotton (Хлопок)	1200 об/мин	Все
Eco 40-60 (Эко 40-60)	1200 об/мин	Все
Mixed Fabric (Смешанная)	1000 об/мин	Все
Easy Care (Повседневная)	1200 об/мин	Все
Silent Wash (Бесшумная)	800 об/мин	До 1000 об/мин
Allergy Care (Гипоаллергенная)	1200 об/мин	Все
Baby Steam Care (Детская одежда)	1000 об/мин	До 1000 об/мин
Delicates (Деликатная)	800 об/мин	До 800 об/мин
Hand/Wool (Шерсть)	800 об/мин	До 800 об/мин
Sportswear (Спортивная)	800 об/мин	До 800 об/мин
Quick 30 (Быстро 30)	800 об/мин	Все
Duvet (Пуховые вещи)	1000 об/мин	До 1000 об/мин

### ПРИМЕЧАНИЕ

- Фактическая максимальная скорость вращения барабана может изменяться в зависимости от условий загрузки. Указанные выше значения округляются до ближайшей сотни.

## Информация о потреблении ресурсов

### Описание единиц измерения

кг: загрузка белья

ч:мм: продолжительность программы

## 32 ЭКСПЛУАТАЦИЯ

**кВт/ч:** энергопотребление

**°С:** максимальная температура обрабатываемого текстиля

**л:** расход воды

**об/мин:** максимальная скорость вращения барабана при отжиме

**%:** остаточная влага в конце стадии отжима. Чем выше скорость вращения барабана при отжиме, тем выше шум и ниже содержание остаточной влаги.

### Обычные программы

Программа	кг	ч:мин	кВт·ч	°С	л	об/мин	%
<b>Cotton (Хлопок) 20 °С</b>	7	2:37	0,196	27	79,0	1200	53,4
<b>Cotton (Хлопок) 60 °С</b>	7	4:00	1,268	50	79,0	1200	53,4
<b>Mixed Fabric (Смешанная)</b>	3	1:21	0,329	23	32,0	1000	58,9
<b>Quick 30 (Быстро 30)</b>	2	0:30	0,138	23	37,0	800	82,3
<b>Cotton (Хлопок) + Intensive (Интенсивная)</b>	3	4:00	0,627	32	81,0	1200	60,0
<b>Еco 40-60 (Эко 40-60) (полная)*<sup>1</sup></b>	7	3:28	1,240	51	60,0	1200	50,0
<b>Еco 40-60 (Эко 40-60) (половина)*<sup>1</sup></b>	3,5	2:42	0,620	42	38,0	1200	54,0
<b>Еco 40-60 (Эко 40-60) (четверть)*<sup>1</sup></b>	1,75	2:34	0,300	30	32,0	1200	56,0

\*1 Программа способна очищать нормально загрязненное белье из хлопка, заявленное как пригодное для стирки при 40 °С или 60 °С, вместе в одном цикле; эта программа используется для оценки соответствия законодательству ЕС об экодизайне (EU 2019/2023).

### ПРИМЕЧАНИЕ

- Результаты теста могут отличаться в зависимости от давления и жесткости воды, температуры воды на впуске, температуры в комнате, типа и количества загруженного белья, степени его загрязнения, используемого моющего средства, колебания тока в сети и выбранных дополнительных функций.
- Значения для обычных программ, за исключением цикла **Еco 40-60 (Эко 40-60)**, имеют исключительно иллюстративное назначение.
- Регламент ЕС 2019/2023, действующий с 1 марта 2021 г., связан с классами энергопотребления согласно Регламенту ЕС 2019/2014.

- Отсканируйте QR-код на входящей в комплект машины этикетке с маркировкой энергоэффективности, который представляет собой веб-ссылку на информацию, касающуюся производительности машины в базе данных EU EPREL. Храните этикетку с маркировкой энергоэффективности вместе с руководством пользователя и всеми другими документами, входящими в комплект машины.
- Название модели можно найти на паспортной табличке машины; для этого откройте дверцу, которая находится рядом с отверстием барабана.
- Чтобы найти ту же самую информацию в базе данных EPREL, перейдите на сайт <https://eprel.ec.europa.eu> и выполните поиск по названию модели. (Доступно с 1 марта 2021 г.)

## 34 ЭКСПЛУАТАЦИЯ

### Дополнительные режимы и функции

Для задания собственных настроек программ можно использовать дополнительные режимы и функции.

#### Выбор программы стирки

Для каждой программы предусмотрены настройки по умолчанию, которые выбираются автоматически. Вы можете изменить эти настройки с помощью следующих кнопок.

##### Temp. (Температура)

Данная кнопка используется для установок температуры стирки для выбранной программы.

- Нажмите и удерживайте кнопку **Temp. (Температура)** до появления необходимого значения на дисплее.
- Выберите температуру воды, подходящую для загруженного белья. Для получения оптимального результата следуйте рекомендациям на ярлыках одежды.

##### Spin (Отжим)

Скорость отжима можно выбрать, нажав на эту кнопку несколько раз.

- Нажмите кнопку **Spin (Отжим)**, чтобы выбрать скорость вращения барабана.

#### ПРИМЕЧАНИЕ

- Если выбрать **No (Нет)** нажатием кнопки **Spin (Отжим)**, барабан продолжит вращаться в течение некоторого времени для ускорения слива.

##### Rinse+ (Полоскание+)

Использовать данную функцию рекомендуется людям с аллергией на средства для стирки.

- Для добавления одного цикла полоскания нажмите на кнопку **Rinse+ (Полоскание+)**.

##### Intensive (Интенсивная)

Эта функция предназначена для стирки белья с обычной или сильной степенью загрязнения.

- Нажмите кнопку **Intensive (Интенсивная)**.

### Для создания пользовательской программы стирки выполните следующие шаги

- 1 Подготовьте белье и загрузите его в барабан.
- 2 Нажмите кнопку **Питание**.
- 3 Добавьте моющее средство.
- 4 Выберите программу стирки.
- 5 Выберите необходимые параметры программы стирки с помощью кнопок **Temp. (Температура)**, **Spin (Отжим)**, **Rinse+ (Полоскание+)** и **Intensive (Интенсивная)**.
- 6 Нажмите кнопку **Пуск/Пауза**.

### Использование только функции отжима

- 1 Подготовьте белье и загрузите его в барабан.
- 2 Нажмите кнопку **Питание**.
  - Не выбирайте программу стирки и не добавляйте моющее средство.
- 3 Нажмите кнопку **Spin (Отжим)**.
- 4 Нажмите кнопку **Пуск/Пауза**.

#### ПРИМЕЧАНИЕ

- Если вы выберете эту программу стирки, вы не сможете выбрать только цикл отжима. В этом случае дважды нажмите на кнопку **Питание**, чтобы отключить и снова включить стиральную машину.

## Использование основных функций

Вы можете создать пользовательскую программу, выбрав необходимые из следующих основных функций.

### Pre Wash (Предв. стирка)

Использовать данную функцию рекомендуется при стирке белья с высокой степенью загрязнения.

- 1 Нажмите кнопку **Питание**.
- 2 Выберите программу стирки.
- 3 Нажмите кнопку **Pre Wash (Предв. стирка)**, если необходимо добавить или извлечь белье.
- 4 Нажмите кнопку **Пуск/Пауза**.

### Add Item (Добавить белье)

Данную функцию можно использовать для добавления или извлечения белья из барабана стиральной машины после запуска программы стирки.

- 1 Нажмите кнопку **Питание**.
- 2 Выберите программу стирки.
- 3 Нажмите кнопку **Пуск/Пауза**.
- 4 Нажмите кнопку **Add Item (Добавить белье)**, если необходимо добавить или извлечь белье.
- 5 Когда дверца будет автоматически разблокирована, откройте ее и добавьте или извлеките белье.
- 6 Закройте дверцу и нажмите кнопку **Пуск/Пауза**.

## ПРИМЕЧАНИЕ

- Если стиральная машина заполнена водой или выполняется стирка горячей водой, в целях безопасности дверца должна оставаться закрытой. При этом добавлять белье нельзя.

### Delay End (Таймер)

Эта функция задается, чтобы машина автоматически включилась и закончила стирку через указанный промежуток времени.

- 1 Нажмите кнопку **Питание**.
- 2 Выберите программу стирки.
- 3 Нажмите кнопку **Delay End (Таймер)**, если необходимо добавить или извлечь белье.
- 4 Нажмите кнопку **Пуск/Пауза**.

## ПРИМЕЧАНИЕ

- За исключением светодиодной кнопки **Delay End (Таймер)**, все светодиоды на панели управления будут отключены в течение 20 минут. Работа этой функции может отличаться в зависимости от приобретенной модели.
- Задаваемое время — это время завершения цикла программы, а не его начала. Фактическое время работы зависит от температуры воды, загрузки и других факторов.
- Для отмены функции задержки по времени необходимо, чтобы была нажата кнопка **Питание**.
- При использовании этой функции старайтесь не использовать жидкие моющие средства.

## Настройки

### Child Lock (Блокировка от детей)

Эта функция предназначена для блокировки управления. Она не позволяет детям вносить

## 36 ЭКСПЛУАТАЦИЯ

---

изменения в параметры программы и управлять устройством.

### ПРИМЕЧАНИЕ

- При установке данной функции будут заблокированы все кнопки, кроме кнопки **Питание**.
- Если элементы управления заблокированы, значок [L] и значение оставшегося времени будут попеременно отображаться на дисплее до отключения данной функции.
- Отключение питания не ведет к сбросу данной функции. Для получения доступа к другим функциям необходимо сначала деактивировать данную функцию.

### Блокировка панели управления

- 1 Включение питания.
- 2 Для того чтобы включить эту функцию, одновременно нажмите кнопки **Delay End (Таймер)** и **Add Item (Добавить белье)** и удерживайте их в течение 3 секунд.
  - Будет подан звуковой сигнал, и надпись [L] начнет отображаться на дисплее.

### Снятие блокировки панели управления

- 1 Включение питания.
- 2 Для того чтобы выключить эту функцию, одновременно нажмите кнопки **Delay End (Таймер)** и **Add Item (Добавить белье)** и удерживайте их в течение 3 секунд.

### Вeer On/Off (Звуковой сигнал вкл/выкл)

В момент запуска и остановки выполнения программы устройство воспроизводит мелодию.

- Одновременно нажмите и удерживайте кнопки **Rinse+ (Полоскание+)** и **Pre Wash (Предв. стирка)** в течение 3 секунд, чтобы включить/выключить эту функцию.

## ИНТЕЛЛЕКТУАЛЬНЫЕ ФУНКЦИИ

### Приложение LG ThinQ

Приложение **LG ThinQ** позволяет управлять данным устройством с помощью смартфона.

### Установка приложения LG ThinQ

Найдите приложение **LG ThinQ** в магазине приложений Google Play Store или Apple App Store на смартфоне. Для загрузки и установки приложения следуйте инструкциям.

### Функция приложения LG ThinQ

Подключайтесь к устройству со смартфона при помощи удобных интеллектуальных функций.

#### Smart Diagnosis

Эта функция предоставляет полезную информацию для диагностики и решения проблем с устройством на основе характера использования.

### Декларация о соответствии требованиям



Настоящим компания LG Electronics заявляет, что радиотехническое оборудование типа «машина стиральная» соответствует директиве 2014/53/EU. Полный текст декларации о соответствии требованиям регламентов ЕС доступен по следующему адресу в интернете: <http://www.lg.com/global/support/cedoc/cedoc#> LG Electronics European Shared Service Centre B.V. Krijgsman 1, 1186 DM Amstelveen, The Netherlands (Нидерланды)

### Smart Diagnosis

Данная функция доступна только в моделях с логотипом или .

Данная функция служит для поиска и решения проблем с вашим устройством.

#### ПРИМЕЧАНИЕ

- По причинам, не связанным с LGE, служба может не работать из-за внешних факторов, таких как, например, недоступность Wi-Fi, сбой соединения Wi-Fi, политика используемого магазина приложений или недоступность приложения.
- Функция может подвергаться изменениям без предварительного уведомления и может быть реализована по-разному в зависимости от местоположения пользователя.

### Использование звуковой диагностики для выявления неисправностей

Чтобы использовать функцию звуковой диагностики, следуйте инструкциям, приведенным ниже.

- Запустите приложение **LG ThinQ** и выберите функцию **Smart Diagnosis** в открывшемся меню. Следуйте инструкциям по выполнению звуковой диагностики в приложении **LG ThinQ**.

**1** Чтобы включить устройство, нажмите кнопку **Питание**.

- Не нажимайте другие кнопки.

**2** Поднесите микрофон вашего смартфона к логотипу или .

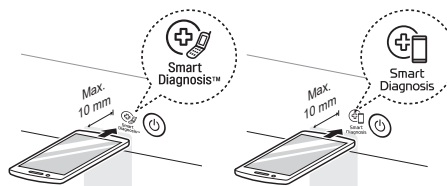

## 38 ИНТЕЛЛЕКТУАЛЬНЫЕ ФУНКЦИИ

---

**3** Нажмите и удерживайте кнопку **Temp. (Температура)** в течение не менее 3 секунд, одновременно держа микрофон смартфона около логотипа до полной передачи данных.

- Не убирайте смартфон, пока данные не будут переданы. Оставшееся время передачи отображается в приложении.

**4** После окончания передачи данных данные о неисправности будут отображены в приложении.

### ПРИМЕЧАНИЕ

- Не перемещайте смартфон в процессе передачи сигналов для получения достоверных результатов.
-

## ТЕХНИЧЕСКОЕ ОБСЛУЖИВАНИЕ

### ⚠ ОСТОРОЖНО!

- Во избежание удара током выключите стиральную машину из розетки перед очисткой. Несоблюдение этого правила может привести к серьезной травме, пожару, удару током или смерти.
- Ни в коем случае не используйте сильнодействующие химикаты, абразивные очистители или растворители для чистки машины. Они могут повредить отделку.

РУССКИЙ

### Очистка после каждой стирки

#### Детали, которые необходимо очищать

Обязательно извлеките все из машины сразу после стирки. Если оставить влажные вещи внутри, на одежде могут появиться складки, одежда может полинять и приобрести неприятный запах.

- После завершения цикла стирки протрите дверцу и уплотнение на дверце, чтобы удалить влагу.
- Оставьте дверцу приоткрытой, чтобы высушить барабан.
- Сотрите с машины влагу сухой тканью.

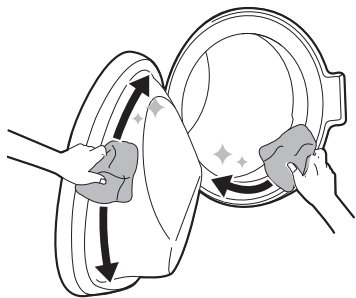

### ⚠ ОСТОРОЖНО!

- Оставьте дверцу открытой, чтобы высушить внутреннюю часть машины, только если дети находятся под присмотром.

### Очистка наружной части

Правильный уход поможет продлить срок службы стиральной машины.

#### Наружная часть

- Как можно быстрее вытрите всю пролитую воду.
- Протрите влажной, а затем сухой тканью, чтобы удалить влагу со стыков.
- Не нажимайте на поверхность машины или дисплей острыми предметами.

#### Дверца

- Протрите наружную и внутреннюю часть сначала влажной тканью, затем еще раз сухой.

### ⚠ ОСТОРОЖНО!

- Не предпринимайте попыток по отсоединению каких-либо панелей или разборке машины. Не используйте острые предметы для управления машиной через панель управления.

## 40 ТЕХНИЧЕСКОЕ ОБСЛУЖИВАНИЕ

### Периодическая очистка устройства и выполнение экстренного слива воды

#### Очистка барабана

Это специальная функция для очистки внутренних частей устройства с помощью замачивания, стирки, полоскания и отжима.

Данную функцию следует запускать **один раз в месяц** (или чаще при необходимости), чтобы удалить отложения моющего средства, кондиционера для белья и другие загрязнения.

- Если вы ощущаете неприятный запах или запах плесени, исходящие из устройства, запустите эту функцию **раз в неделю в течение трех недель** в дополнение к стандартному графику очистки.

#### ПРИМЕЧАНИЕ

- При наличии необходимости запуска этой функции на дисплее будет отображаться значок **tcL**.

- 1 Выньте все вещи из стиральной машины и закройте дверцу.
- 2 Откройте лоток для моющих средств и добавьте средство препятствующее образованию известковых отложений, в основной лоток.
  - Моющее средство в таблетках, являющееся альтернативой порошкообразному моющему средству, может быть добавлено непосредственно в барабан.
- 3 Медленно закройте раздаточный лоток.
- 4 Включите питание, после чего выберите функцию **Tub Clean (Очистка барабана)**.
- 5 Нажмите кнопку **Пуск/Пауза** для запуска программы.

- 6 Оставьте дверцу открытой, чтобы просушить внутренние детали устройства.
  - Если внутренние детали устройства не будут полностью высушены, это может привести к возникновению неприятного запаха или появлению плесени.

#### ⚠ ОСТОРОЖНО!

- Оставляйте дверцу открытой, чтобы высушить внутреннюю часть машины, только если дети находятся под присмотром.

#### Очистка впускного фильтра подачи воды

Впускной фильтр подачи воды собирает известь и любой осадок, который может находиться в воде, подаваемой в машину. Очищайте впускной фильтр приблизительно каждые шесть месяцев либо чаще, если вода очень жесткая или содержит следы известковой накипи.

- Закройте краны подачи воды, если не планируете использовать устройство в течение некоторого времени (например, в течение выходных), особенно если рядом на полу не предусмотрен сток (желоб).
- Если вода не подается в лоток для моющих средств, на панели управления будет отображаться значок **IE**.

- 1 Перекройте водопроводный кран и отверните шланг подачи воды.

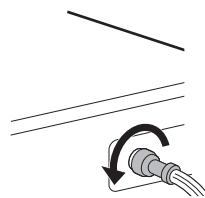

- 2 Извлеките впускной фильтр подачи воды с помощью небольших щипцов и очистите

его с помощью зубной щетки средней жесткости.

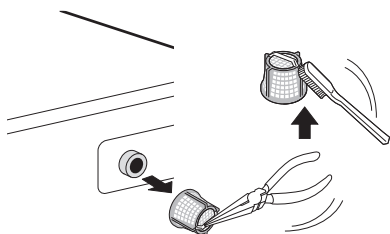

## Очистка фильтра сливного насоса и выполнение экстренного слива воды

В сливном фильтре собираются нитки и мелкие предметы, попавшие в машину. Чтобы обеспечить нормальное функционирование машины, обязательно очищайте фильтр каждые шесть месяцев.

Перед тем как производить очистку фильтра сливного насоса, следует дождаться остывания воды. При крайней необходимости откройте дверцу или выполните экстренный слив воды.

- 1 Отключите машину от сети.
- 2 Откройте крышку и извлеките сливную трубку.

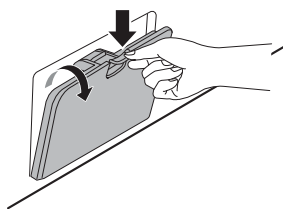

- 3 Сначала извлеките заглушку из сливной трубки ① и слейте воду. Медленно отверните фильтр сливного насоса ②, чтобы слить остатки воды, а затем удалите

все загрязнения и посторонние предметы из фильтра.

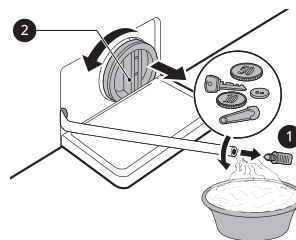

- 4 После завершения очистки фильтра сливного насоса осторожно установите фильтр на место и снова заверните крышку сливного отверстия по часовой стрелке так, чтобы исключить заедание резьбы и утечку жидкости. Снова установите заглушку в сливную трубку и поместите трубку в соответствующий держатель.

- 5 Закройте крышку.

## ⚠ ВНИМАНИЕ!

- Сливайте осторожно, вода может быть горячей.
- Раз в месяц (или чаще при необходимости) запускайте программу очистки барабана, чтобы удалить отложения моющего средства и другие загрязнения.

## Очистка раздаточного лотка

Моющее средство и кондиционер для белья могут засохнуть в лотке для моющих средств. Жидкие моющие средства могут оставаться под лотком и не распределяться полностью. Один-два раза в месяц извлекайте лоток и вставные элементы и **проверяйте их на наличие скопившихся моющих средств.**

- 1 Чтобы вынуть лоток, нужно потянуть его на себя до остановки.

## 42 ТЕХНИЧЕСКОЕ ОБСЛУЖИВАНИЕ

---

- Нажав и удерживая кнопку разблокировки, осторожно потяните лоток на себя.

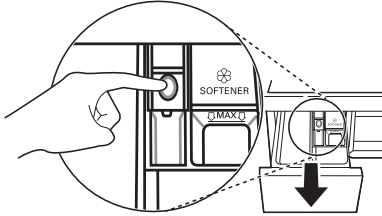

- 2** Удалите отложения моющего средства и смягчителя.
  - Для удаления отложений промойте лоток и его элементы теплой водой. Очистку лотка можно производить только водой. Просушите вставки и лоток мягкой тканью или полотенцем.
- 3** Выемка в лотке очищается тканью или небольшой неметаллической щеткой.
  - Полностью удалите осадок из верхней и нижней части выемки.
- 4** Вытрите всю влагу мягкой тканью или полотенцем.
- 5** Установите элементы лотка в соответствующие отсеки и установите лоток в стиральную машину.

## ПОИСК И УСТРАНЕНИЕ НЕИСПРАВНОСТЕЙ

При эксплуатации прибора могут возникать ошибки или неисправности. В приведенных ниже таблицах содержатся возможные причины и рекомендации по устранению сообщений об ошибках или неисправностях. Чтобы сэкономить время и средства, которые могут быть затрачены на обращение в сервисный центр компании LG Electronics, рекомендуется внимательно ознакомиться с данными таблицами.

РУССКИЙ

### Действия перед звонком в сервисный центр

Устройство оборудовано системой автоматического отслеживания ошибок, которая выполняет обнаружение и диагностику проблем на ранней стадии. Если устройство работает неправильно или совсем не работает, прежде чем позвонить в сервисный центр компании LG Electronics, выполните проверку по приведенным ниже таблицам.

#### Сообщения об ошибке

Признаки	Возможная причина и решение
<b>IE</b> <b>НЕИСПРАВНОСТЬ</b> <b>ПОДАЧИ ВОДЫ</b>	<b>Недостаточный напор воды. Вода не поступает в машину или поступает в нее медленно.</b> <ul style="list-style-type: none"> <li>• Попробуйте подключиться к другому крану.</li> </ul>
	<b>Кран подачи воды не полностью открыт. Вода не поступает в машину или поступает в нее медленно.</b> <ul style="list-style-type: none"> <li>• Полностью откройте кран.</li> </ul>
	<b>Шланг (-и) подачи воды изогнуты.</b> <ul style="list-style-type: none"> <li>• Выпрямите или замените шланг подачи воды.</li> </ul>
	<b>Фильтр шланга (-ов) подачи воды засорен.</b> <ul style="list-style-type: none"> <li>• Закройте краны и отсоедините шланги подачи воды от стиральной машины, затем проверьте и очистите фильтр клапана подачи воды.</li> </ul>

## 44 ПОИСК И УСТРАНЕНИЕ НЕИСПРАВНОСТЕЙ

Признаки	Возможная причина и решение
<b>UE</b> <b>ОШИБКА</b> <b>ДИСБАЛАНСА</b>	<p><b>Машина оснащена системой, которая обнаруживает и исправляет разбалансировку.</b></p> <ul style="list-style-type: none"> <li>Белье может быть слишком влажным в конце цикла стирки. Перераспределите загруженное белье, чтобы обеспечить нормальное вращение. Закройте дверцу и нажмите кнопку <b>Пуск/Пауза</b>. Барабан может начать вращение через несколько секунд. Чтобы барабан начал вращение, дверца должна быть заблокирована.</li> </ul> <p><b>Загружен слишком малый объем. Система может остановить вращение или даже полностью прервать цикл вращения при загрузке тяжелых вещей (таких как коврик для ванной, купальный халат и т. д.) по отдельности.</b></p> <ul style="list-style-type: none"> <li>Добавьте одну или две похожие вещи или вещи меньшего размера, чтобы сбалансировать нагрузку. Закройте дверцу и нажмите кнопку <b>Пуск/Пауза</b>. Барабан может начать вращение через несколько секунд. Чтобы барабан начал вращение, дверца должна быть заблокирована.</li> </ul>
<b>OE</b> <b>ОШИБКА СПУСКА</b> <b>ВОДЫ</b>	<p><b>Сливной шланг изогнут или засорен. Вода не сливается из машины или сливается медленно.</b></p> <ul style="list-style-type: none"> <li>Очистите и выпрямите шланг.</li> </ul> <p><b>Сливной фильтр засорен.</b></p> <ul style="list-style-type: none"> <li>Проверьте и очистите сливной фильтр.</li> </ul>
<b>eE   dE2 dE4</b> <b>ОШИБКА ДВЕРЦЫ</b>	<p><b>Неисправность датчика дверцы.</b></p> <ul style="list-style-type: none"> <li>Обратитесь в сервисный центр компании LG. Номер регионального сервисного центра компании LG можно найти в гарантийном талоне.</li> </ul>
<b>EE</b> <b>ОШИБКА</b> <b>УПРАВЛЕНИЯ</b>	<p><b>Ошибка системы управления.</b></p> <ul style="list-style-type: none"> <li>Выньте вилку из розетки и вызовите мастера.</li> </ul>
<b>LE</b> <b>ОШИБКА</b> <b>БЛОКИРОВКИ</b> <b>ДВИГАТЕЛЯ</b>	<p><b>Перегрузка двигателя.</b></p> <ul style="list-style-type: none"> <li>Подождите 30 минут до остывания двигателя, после чего снова запустите цикл.</li> </ul>
<b>FE</b> <b>ОШИБКА ПЕРЕЛИВА</b> <b>ВОДЫ</b>	<p><b>Вода переливается из-за неполадки клапана подачи воды.</b></p> <ul style="list-style-type: none"> <li>Закройте кран подачи воды. Отключите вилку питания от электросети. Обратитесь в сервисный центр.</li> </ul>
<b>FE</b> <b>ОШИБКА ДАТЧИКА</b> <b>ДАВЛЕНИЯ</b>	<p><b>Неисправность датчика уровня воды.</b></p> <ul style="list-style-type: none"> <li>Закройте кран подачи воды. Отключите вилку питания от электросети. Обратитесь в сервисный центр.</li> </ul>
<b>u5</b> <b>ОШИБКА ДАТЧИКА</b> <b>ВИБРАЦИИ</b>	<p><b>Неисправность датчика вибрации.</b></p> <ul style="list-style-type: none"> <li>Позвоните в сервисную службу.</li> </ul>

Признаки	Возможная причина и решение
<b>FF</b> <b>ОШИБКА</b> <b>ЗАМЕРЗАНИЯ</b>	<b>Произошло замерзание шланга подачи воды/сливного шланга или сливного насоса.</b> <ul style="list-style-type: none"> <li>Залейте в барабан теплую воду, чтобы разморозить сливной шланг и сливной насос. Накройте шланг подачи воды влажным теплым полотенцем.</li> </ul>
<b>FE</b> <b>УТЕЧКА ВОДЫ</b>	<b>Повторяющаяся утечка воды.</b> <ul style="list-style-type: none"> <li>Позвоните в сервисную службу.</li> </ul>
<b>PF</b> <b>СБОЙ ПИТАНИЯ</b>	<b>Сбой в работе устройства связан с перебоями подачи электроэнергии.</b> <ul style="list-style-type: none"> <li>Перезапустите цикл стирки.</li> </ul>

### Звуки, которые могут возникнуть при эксплуатации

Признаки	Возможная причина и решение
<b>Стук и лязг</b>	<b>Возможно в барабан попали посторонние предметы, например ключи, монеты или булавки.</b> <ul style="list-style-type: none"> <li>Остановите машину, проверьте барабан на наличие посторонних предметов. Если после перезапуска машины шум не прекратился, обратитесь в сервисный центр.</li> </ul>
<b>Стук</b>	<b>При стирке большого количества белья может возникнуть стук. Как правило, это нормально.</b> <ul style="list-style-type: none"> <li>Если звук не прекращается, вероятно, возникла разбалансировка машины. Остановите машину и заново распределите загруженное белье.</li> </ul>
	<b>Возможно, загруженное белье распределено неравномерно.</b> <ul style="list-style-type: none"> <li>Поставьте программу на паузу и заново распределите загруженное белье после разблокировки дверцы.</li> </ul>

## 46 ПОИСК И УСТРАНЕНИЕ НЕИСПРАВНОСТЕЙ

Признаки	Возможная причина и решение
<b>Вибрирующий шум</b>	<b>Упаковочные материалы не удалены.</b> <ul style="list-style-type: none"> <li>Удалите упаковочные материалы.</li> </ul>
	<b>Возможно, загруженное белье неравномерно распределено по барабану.</b> <ul style="list-style-type: none"> <li>Поставьте программу на паузу и заново распределите загруженное белье после разблокировки дверцы.</li> </ul>
	<b>Не все ножки, предназначенные для выравнивания, надежно и равномерно стоят на полу.</b> <ul style="list-style-type: none"> <li>Инструкции по выравниванию устройства приведены в разделе <b>Выравнивание устройства</b>.</li> </ul>
	<b>Пол не обладает достаточной жесткостью.</b> <ul style="list-style-type: none"> <li>Проверьте целостность и жесткость пола. См. раздел <b>Требования к месту установки</b>, чтобы правильно выбрать место установки.</li> </ul>

## Эксплуатация

Признаки	Возможная причина и решение
<b>Утечка воды.</b>	<b>Сливные трубы засорены.</b> <ul style="list-style-type: none"> <li>Очистите сливную трубу. При необходимости вызовите сантехника.</li> </ul>
	<b>Утечка вызвана неправильной установкой или засорением сливного шланга.</b> <ul style="list-style-type: none"> <li>Очистите и выпрямите шланг. Регулярно выполняйте проверку и очистку сливного фильтра.</li> </ul>
	<b>Крышка фильтра сливного насоса неправильно установлена.</b> <ul style="list-style-type: none"> <li>Повторите установку фильтра сливного насоса.</li> </ul>

Признаки	Возможная причина и решение
<b>Машина не работает.</b>	<b>Панель управления отключилась по причине отсутствия активности.</b> <ul style="list-style-type: none"> <li>• Это нормально. Чтобы включить устройство, нажмите кнопку <b>Питание</b>.</li> </ul>
	<b>Машина выключена из розетки.</b> <ul style="list-style-type: none"> <li>• Убедитесь в том, что кабель питания надежно вставлен в работающую розетку.</li> </ul>
	<b>Отключена подача воды.</b> <ul style="list-style-type: none"> <li>• Полностью откройте кран подачи воды.</li> </ul>
	<b>Элементы управления не прошли должную настройку.</b> <ul style="list-style-type: none"> <li>• Убедитесь в правильности установки программы стирки. Закройте дверцу и нажмите кнопку <b>Пуск/Пауза</b>.</li> </ul>
	<b>Дверца открыта.</b> <ul style="list-style-type: none"> <li>• Закройте дверцу и убедитесь в том, что вещи не зажаты дверцей и не мешают полностью ее закрыть.</li> </ul>
	<b>Автоматический выключатель выключен/плавкий предохранитель перегорел.</b> <ul style="list-style-type: none"> <li>• Проверьте автоматический выключатель/плавкий предохранитель домашней электросети. Замените предохранители или включите выключатель. Устройство должно быть подключено к выделенному контуру электросети. После восстановления подачи питания машина возобновит выполнение программы стирки с места остановки.</li> </ul>
	<b>Необходимо выполнить сброс системы управления в исходное состояние.</b> <ul style="list-style-type: none"> <li>• Нажмите кнопку <b>Питание</b>, после чего повторите выбор необходимой программы и нажмите кнопку <b>Пуск/Пауза</b>.</li> </ul>
	<b>Кнопка Пуск/Пауза не была нажата после установки программы.</b> <ul style="list-style-type: none"> <li>• Нажмите кнопку <b>Питание</b>, после чего повторите выбор необходимой программы и нажмите кнопку <b>Пуск/Пауза</b>. Если кнопка <b>Пуск/Пауза</b> не будет нажата в течение определенного времени, машина будет выключена.</li> </ul>
	<b>Слишком низкое давление воды.</b> <ul style="list-style-type: none"> <li>• Проверьте другой кран, находящийся в доме, чтобы убедиться в наличии достаточного давления воды в водопроводе.</li> </ul>
<b>Машина нагревает воду или производит пар.</b> <ul style="list-style-type: none"> <li>• В некоторых циклах стирки барабан может на некоторое время останавливаться, чтобы произвести нагрев воды до заданной температуры.</li> </ul>	

## 48 ПОИСК И УСТРАНЕНИЕ НЕИСПРАВНОСТЕЙ

Признаки	Возможная причина и решение
Кнопки не работают должным образом.	<p><b>Активирована функция Child Lock (Блокировка от детей).</b></p> <ul style="list-style-type: none"> <li>Отключите функцию <b>Child Lock (Блокировка от детей)</b> при необходимости.</li> </ul>
Дверца не открывается.	<p><b>После запуска машины дверцу невозможно открыть из соображений безопасности.</b></p> <ul style="list-style-type: none"> <li>Это нормально. Дверцу можно безопасно открыть после исчезновения символа .</li> </ul>
Машина не наполняется водой должным образом.	<p><b>Входной фильтр засорился.</b></p> <ul style="list-style-type: none"> <li>Убедитесь в том, что впускные фильтры на клапане наполнения не засорились.</li> </ul>
	<p><b>Впускные шланги могут быть перекручены.</b></p> <ul style="list-style-type: none"> <li>Убедитесь в том, что впускные шланги не перекручены или не засорены.</li> </ul>
	<p><b>Недостаточный объем подаваемой воды.</b></p> <ul style="list-style-type: none"> <li>Убедитесь в том, что краны горячей и холодной воды полностью открыты.</li> </ul>
	<p><b>Шланги подачи горячей и холодной воды перепутаны местами.</b></p> <ul style="list-style-type: none"> <li>Проверьте соединения шлангов подачи воды.</li> </ul>
Из машины не сливается вода.	<p><b>Сливной шланг перекручен.</b></p> <ul style="list-style-type: none"> <li>Убедитесь в том, что сливной шланг не перекручен.</li> </ul>
	<p><b>Слив расположен выше 1,2 м над уровнем пола.</b></p> <ul style="list-style-type: none"> <li>Убедитесь в том, что сливной шланг расположен не выше 1,2 м над уровнем нижней поверхности устройства.</li> </ul>
Моющее средство подается не полностью или не подается совсем.	<p><b>Используется слишком много моющего средства.</b></p> <ul style="list-style-type: none"> <li>Следуйте рекомендациям производителя моющего средства.</li> </ul>
	<p><b>Фильтр сливного насоса может засориться.</b></p> <ul style="list-style-type: none"> <li>Очистите сливной фильтр.</li> </ul>
Цикл стирки длится дольше обычного.	<p><b>Загружен слишком малый объем.</b></p> <ul style="list-style-type: none"> <li>Добавьте еще вещи, чтобы машина могла равномерно распределить нагрузку.</li> </ul>
	<p><b>Тяжелые вещи перемешиваются с более легкими.</b></p> <ul style="list-style-type: none"> <li>Чтобы машина могла равномерно распределять нагрузку при вращении, старайтесь стирать вещи примерно одинакового веса.</li> </ul>
	<p><b>Белье распределено неравномерно.</b></p> <ul style="list-style-type: none"> <li>Если вещи запутались, разложите их равномерно вручную.</li> </ul>

Признаки	Возможная причина и решение
Окончание цикла отложено	<p><b>Обнаружено неравномерное распределение нагрузки или включена программа удаления пены.</b></p> <ul style="list-style-type: none"> <li>• Это нормально. Остаток времени, показанный на дисплее, является только приблизительным. Фактическое время может варьироваться.</li> </ul>

## Качество стирки

Признаки	Возможная причина и решение
Плохое удаление пятен	<p><b>Ранее приобретенные пятна.</b></p> <ul style="list-style-type: none"> <li>• На ранее постиранных вещах могут оставаться приобретенные пятна. Эти пятна может быть трудно удалить. Для удаления пятен может потребоваться ручная стирка или предварительная обработка.</li> </ul>
Появление пятен	<p><b>Отбеливатель или смягчитель добавлены слишком рано.</b></p> <ul style="list-style-type: none"> <li>• Отсек в раздаточном лотке переполнен. Это приводит к ускоренному добавлению отбеливателя или смягчителя. Всегда отмеряйте необходимое количество отбеливателя или кондиционера для предотвращения излишков.</li> <li>• Медленно закройте лоток для моющих средств.</li> </ul>
	<p><b>Отбеливатель или смягчитель был добавлен непосредственно в загруженное белье в барабане.</b></p> <ul style="list-style-type: none"> <li>• Обязательно используйте лоток для моющих средств, чтобы отбеливатель или смягчитель распределились правильным образом в необходимое время программы.</li> </ul>
	<p><b>Белье не рассортировано должным образом.</b></p> <ul style="list-style-type: none"> <li>• Чтобы предотвратить окрашивание, необходимо стирать белье темных цветов отдельно от светлого и белого белья.</li> <li>• Не стирайте вещи с высокой степенью загрязнения вместе с вещами легкой степени загрязнения.</li> </ul>

## 50 ПОИСК И УСТРАНЕНИЕ НЕИСПРАВНОСТЕЙ

Признаки	Возможная причина и решение
Образование складок	<b>Выгрузка из машины не проведена должным образом.</b> <ul style="list-style-type: none"> <li>Вынимайте вещи из машины сразу после завершения программы стирки.</li> </ul>
	<b>Перегрузка машины.</b> <ul style="list-style-type: none"> <li>Разрешается загружать машину полностью, однако барабан не должен быть плотно забит вещами. Дверца машины должна закрываться без затруднений.</li> </ul>
	<b>Шланги подачи горячей и холодной воды перепутаны местами.</b> <ul style="list-style-type: none"> <li>Полоскание горячей водой может привести к образованию складок на белье. Проверьте соединения шлангов подачи воды.</li> </ul>
	<b>Скорость отжима может быть слишком высокой.</b> <ul style="list-style-type: none"> <li>Выберите скорость отжима в соответствии с типом загруженного белья.</li> </ul>

### Запах

Признаки	Возможная причина и решение
Запах плесени или грибка из машины	<b>Внутренняя часть машины не очищена должным образом.</b> <ul style="list-style-type: none"> <li>Регулярно используйте функцию <b>Тub Clean (Очистка барабана)</b>.</li> </ul>
	<b>Сливной шланг установлен неправильно и вызывает сифонирование (вода течет обратно в стиральную машину).</b> <ul style="list-style-type: none"> <li>При установке сливного шланга убедитесь, что он не перекручен или не забит.</li> </ul>
	<b>Не производится регулярная очистка раздаточного лотка.</b> <ul style="list-style-type: none"> <li>Извлеките и очистите лоток для моющих средств, особенно верх и низ отсека для лотка.</li> </ul>
	<b>Запахи могут возникнуть, если сливной шланг установлен неправильно и вызывает сифонирование (вода течет обратно в стиральную машину).</b> <ul style="list-style-type: none"> <li>При установке сливного шланга убедитесь, что он не перекручен или не забит.</li> </ul>
	<b>Если лоток для моющего средства не очищается, причиной запаха может стать плесень и посторонние загрязнения.</b> <ul style="list-style-type: none"> <li>Извлеките и очистите лоток для моющих средств, особенно верх и низ отсека для лотка.</li> </ul>

### Обслуживание клиентов и сервисное обслуживание

Обратитесь в информационный центр для клиентов LG Electronics.

- Чтобы найти авторизованного сервисного дилера LG Electronics, перейдите на наш веб-сайт [www.lg.com](http://www.lg.com) и следуйте указаниям на этом сайте.
- Мы не рекомендуем проводить ремонтные работы самостоятельно, поскольку это может привести к дальнейшему повреждению машины и аннулирует гарантию.
- Запасные части, перечисленные в Регламенте 2019/2023, доступны в течение не менее 10 лет.

**Для заметок**

**Для заметок**



# MANUALI I PËRDORIMIT

# LAVATRIÇE

---



Para se të filloni instalimin, lexoni këto udhëzime me kujdes. Kjo do të thjeshtojë instalimin dhe do të garantojë që produkti të instalohet mirë dhe në mënyrë të sigurt. Lëroni këto udhëzime pranë produktit pas instalimit për referencë në të ardhmen.

**SHQIP**

F\*WN\*

[www.lg.com](http://www.lg.com)

Copyright © 2020-2021 LG Electronics Inc. All Rights Reserved.

# TABELA E PËRMBAJTJES

Ky manual mund të përmbajë figura ose materiale të ndryshme nga modeli që keni blerë.

Ky manual mund të rishikohet nga prodhuesi.

## UDHËZIME SIGURIE

LEXONI TË GJITHA UDHËZIMET PËRPARA PËRDORIMIT .....	3
PARALAJMËRIM.....	3
KUJDESI PËR MJEDISIN .....	8

## INSTALIMI

Pjesët dhe specifikimet .....	10
Kërkesat për vendin e instalimit .....	12
Shpaketimi i pajisjes .....	13
Nivelimi i pajisjes.....	14
Lidhja e tubit të hyrjes të ujit.....	15
Instalimi i tubit të shkarkimit.....	16

## PËRDORIMI

Përmbledhje e funksioneve.....	17
Paneli i kontrollit .....	19
Përgatitja për ngarkesën për larje.....	21
Shtimi i detergjentit dhe zbutësit .....	22
Tabela e programeve .....	24
Opsione dhe funksione ekstra .....	29

## FUNKSIONET INTELIGJENTE

Aplikacioni LG ThinQ.....	32
Smart Diagnosis .....	32

## MIRËMBAJTJA

Pastrimi pas çdo larjeje .....	33
Pastrimi rregullisht i pajisjes dhe zbrazja e ujit në rast emergjence.....	33

## ZGJIDHJA E PROBLEMEVE

Përpara thirrjes për shërbim .....	37
------------------------------------	----

## UDHËZIME SIGURIE

### LEXONI TË GJITHA UDHËZIMET PËRPARA PËRDORIMIT

Direktivat e mëposhtme të sigurisë janë bërë për të parandaluar rreziqet e paparashikueshme nga përdorimi i pasigurt ose i gabuar i pajisjes.

Direktivat janë ndarë në 'PARALAJMËRIM' dhe 'KUJDES' siç tregohet më poshtë.

SHOPI

### Mesazhe sigurie



Ky simbol është për të treguar rastet dhe funksionimet që mund të shkaktojnë rrezik. Lexoni pjesën me këtë simbol me kujdes dhe ndiqni udhëzimet për të shmangur rreziqet.



#### **PARALAJMËRIM**

Kjo tregon se mosndjekja e udhëzimeve mund të shkaktojë dëmtime serioze ose vdekje.



#### **KUJDES**

Kjo tregon që mosndjekja e udhëzimeve mund të shkaktojë lëndime të vogla ose dëmtime në produkt.

## PARALAJMËRIM

### PARALAJMËRIM

Për të reduktuar rrezikun e zjarrit, goditjeve elektrike ose dëmtimeve të personave kur përdorni produktin, duhet të ndiqen masat bazë të sigurisë, përfshirë si më poshtë:

### Siguria teknike

- Kjo pajisje mund të përdoret nga fëmijët e moshës 8 vjeç e sipër dhe nga persona me aftësi të kufizuara fizike, motorike ose mendore ose me mungesë përvojë dhe njohurie nëse mbikëqyren ose udhëzohen në lidhje me përdorimin e pajisjes në një mënyrë të sigurt dhe i kuptojnë rreziqet që përfshihen. Fëmijët nuk duhet të luajnë me

## 4 UDHËZIME SIGURIE

---

pajisjen. Pastrimi dhe mirëmbajtja nga përdoruesi nuk duhet të bëhen nga fëmijët pa mbikëqyrje.

- Fëmijët nën moshën 3 vjeç duhet të mbahen larg përveç nëse mbikëqyren vazhdimisht.
- Nëse kordoni i energjisë dëmtohet, ai duhet të zëvendësohet nga prodhuesi, agjenti i shërbimit ose nga persona të ngjashëm të kualifikuar në mënyrë që të shmangët rreziku.
- Hapjet e ventilimit nuk duhet të pengohen nga qilimi.
- Kjo pajisje ka për qëllim të përdoret vetëm në kushte shtëpie.
- Përdorni tub të ri ose një set tubash të dhënë bashkë me pajisjen. Përdorimi i tubave të vjetër mund të shkaktojë rrjedhje uji dhe dëmtime të pronës.
- Presioni i hyrjes së ujit duhet të jetë midis 50 kPa dhe 800 kPa.

### Kapaciteti maksimal

Kapaciteti maksimal në disa cikle për larjen e rrobave të thata është **7 kg**.

Kapaciteti maksimal i rekomanduar për secilin program larjeje mund të ndryshojë. Për të pasur rezultate të mirë larjeje, lutemi referojuni **Tabelës së programeve** në kapitullin **FUNKSIONIMI** për detaje të mëtejshme.

### Instalimi

- Asnjëherë mos u mundoni ta vini pajisjen në punë nëse është e dëmtuar, ka defekt, është çmontuar pjesërisht ose ka pjesë që mungojnë apo të prishura, si për shembull kordon ose spinë të dëmtuar.
- Kjo pajisje duhet të transportohet vetëm nga dy njerëz ose më shumë duke e mbajtur pajisjen mirë.
- Mos e instaloni pajisjen në një vend të lagur ose me pluhur. Mos e instaloni ose e mbani pajisjen jashtë, ose në një vend që është subjekt i kushteve të motit si drita direkte e diellit, era, shiu ose temperaturat nën ngrirje.
- Sigurohuni që spina të jetë futur plotësisht në prizën e energjisë.

- Mos e lidhni pajisjen në priza me shumë dalje, me qarqe elektronike korrenti ose me kablo zgjatues.
- Mos e modifikoni spinën e dorëzuar me pajisjen. Nëse nuk i përshtatet prizës së energjisë, instaloni një prizë të përshtatshme nga një elektrikist i kualifikuar.
- Kjo pajisje është e pajisur me një kordon energjie që ka një konduktor tokëzimi / lidhje (kunja tokëzimi) dhe një spinë energjie tokëzimi. Spina e energjisë duhet të lidhet me një prizë të përshtatshme që është instaluar dhe tokëzuar / lidhur sipas të gjitha kodeve dhe rregullave vendëse.
- Lidhja e gabuar e konduktorit të tokëzimit mund të rezultojë në rrezik goditjesh elektrike. Kontrolloni me një elektrikist të kualifikuar ose personel shërbimi nëse jeni në dyshim nëse pajisja është tokëzuar mirë.
- Kjo pajisje nuk duhet të montohet mbrapa një dërrës me çelës, dërrës me shinë ose dërrës me menteshë në anën e kundërt me atë të pajisjes, në një mënyrë të tillë që pengohet hapja e plotë e dërrës së pajisjes.

## Përdorimi

- Mos vendosni objekte të mprehta në panelin e kontrollit për të përdorur pajisjen.
- Mos u përpiqni të ndani asnjë panel apo ta çmontoni pajisjen.
- Mos e riparoni dhe as mos ndërroni asnjë pjesë të pajisjes. Të gjitha riparimet dhe shërbimet duhet të bëhen nga personeli i kualifikuar i shërbimit përveç nëse është rekomanduar në mënyrë specifike në këtë manual përdorimi. Përdorni vetëm pjesë këmbimi të autorizuara nga fabrika.
- Mos e shtyni derën tepër kur dërrës e pajisjes është e hapur.
- Mos futni kafshë, si p.sh. kafshë shtëpiake brenda pajisjes.
- Mos lani qilima, sixhade, këpucë ose batanije kafshësh, lodra me mbushje apo gjëra të tjera përveç rrobave ose çarçafëve në këtë pajisje.
- Mbajeni vendin poshtë dhe rrotull pajisjes pa materiale të djegshme si push, letra, lecka, lëndë kimike, etj.

## 6 UDHËZIME SIGURIE

---

- Mos e lini derën e pajisjes të hapur. Fëmijët mund të varen mbi derë ose të futen brenda në pajisje duke shkaktuar dëme ose lëndime.
- Mos futni, lani ose thani gjëra që janë pastruar, larë, njomur ose njollosur me substanca të djegshme ose shpërthyes (si për shembull llak, pastrues llaku, vaj, bojë, benzinë, degreasator, solucione të pastrimit kimik, vajguri, naftë, pastrues njollash, terpeninë, vaj vegjetal, vaj gatimi, aceton, alkool, etj.). Përdorimi i papërshtatshëm mund të shkaktojë zjarr ose shpërthim.
- Mos përdorni ose ruani substanca që marrin flakë ose të djegshme (eter, benzen, alkool, lëndë kimike, LPG, spërkatës i djegshëm, benzinë, hollues, naftë, insekticid, aromatizues, kozmetikë, etj.) pranë pajisjes.
- Asnjëherë mos e ngacmoni pajisjen ndërsa është në punë. Prisni derisa kazani të ketë ndaluar plotësisht.
- Mos e prekni derën gjatë një programi me temperaturë të lartë.
- Në rast se nga pajisja rrjedh ujë ose ka përmbytje, shkëputeni spinën elektrike dhe kontaktoni qendrën e informacionit të klientit LG Electronics.
- Mbyllni çezmat e ujit për të lehtësuar presionin në tuba dhe valvula dhe për të minimizuar rrjedhjen nëse mund të ndodhë një prishje ose thyerje. Kontrolloni gjendjen e tubave të mbushjes; ato duhet të zëvendësohen pas 5 vjetësh.
- Nëse ka rrjedhje gazesh (isobutan, propan, gaz natyror, etj.) brenda shtëpisë, mos e prekni pajisjen ose prizën elektrike dhe ajroseni mjedisin menjëherë.
- Nëse tubi i shkarkimit ose tubi i hyrjes ngrin gjatë dimrit, përdoreni vetëm pasi të jetë shkrirë.
- Mbani të gjithë detergjentet e larjes, zbutësit dhe zbardhuesit larg nga fëmijët.
- Mos e prekni spinën e energjisë ose kontrollet e pajisjes me duar të lagura.
- Mos e përkulni kabllon e korrentit tepër e mos vendosni objekte të rënda mbi të.
- Mos e prekni ujin që ka kulluar nga pajisja gjatë larjes.

- Sigurohuni që shkarkimi të punojë siç duhet. Nëse uji nuk shkarkohet siç duhet, dyshemeja juaj mund të përmytet.
- Kur temperatura e ajrit është e lartë dhe temperatura e ujit është e ulët, kondensimi mund të ndodhë dhe kështu të laget dyshemeja.
- Fshini papastërtitë dhe pluhurin në sipërfaqe të spinës së energjisë.

## Mirëmbajtja

- Shkëputeni pajisjen nga korrenti para se ta pastroni. Vendosja e kontrolleve në pozicionin OFF (FIKUR) ose në gjendje pritjeje nuk e shkëput pajisjen nga korrenti.
- Fiksojeni mirë spinën e energjisë në daljen e prizës pasi ta keni pastruar nga lagështia dhe pluhuri.
- Mos spërkatni ujë brenda ose jashtë pajisjes për ta pastruar.
- Asnjëherë mos e shkëputni pajisjen duke tërhequr kabllon e energjisë. Gjithmonë kapni spinën e energjisë fort dhe tërhiqeni drejt nga dalja e prizës.
- Vetëm personeli i kualifikuar i shërbimit nga qendra e shërbimit të LG Electronics duhet të bëjë çmontimin, riparimin ose modifikimin e pajisjes. Kontaktoni një qendër informacioni për klientin të LG Electronics nëse e lëvizni ose instaloni pajisjen në një vend tjetër.

## Hedhja

- Para se ta hidhni një pajisje të vjetër, hiqeni nga priza, priteni kabllon direkt prapa pajisjes për të mos lejuar përdorimin e gabuar.
- Hidhni të gjitha materialet e paketimit (si qeset plastike dhe polisterolin) larg nga fëmijët. Materialet e paketimit mund të shkaktojnë mbytje.
- Hiqeni derën para se ta hidhni ose para se ta nxirrni jashtë përdorimit pajisjen për të shmangur rrezikun që nxirrni ose kafshët e vogla të bllokohen brenda.

## 8 UDHËZIME SIGURIE

### KUJDESI PËR MJEDISIN

#### Këshilla mjedisore dhe ekonomike

##### Konsumi i energjisë dhe ujit

- Konsumi i ujit dhe përdorimi i energjisë mund të ndikohen nga pesha e ngarkesës. Për të shfrytëzuar sa më mirë pajisjen tuaj, ngarkoni sasinë maksimale të rrobave të thata për programin e veçantë.
- Programet më efikase për sa i përket konsumit të energjisë janë zakonisht ato që kryhen në temperatura më të ulëta dhe me kohëzgjatje më të gjatë.
- Zhurma dhe pjesa e mbetur e lagështirës ndikohen nga shpejtësia e rrotullimit: sa më e lartë të jetë shpejtësia e rrotullimit në fazën e rrotullimit, aq më e lartë është zhurma dhe aq më e ulët është pjesa e mbetur e lagështirës.
- Ngarkimi i barabartë i rrobave deri në kapacitetin e treguar nga prodhuesi për programet përkatëse do të kontribuojë në kursimin e energjisë dhe të ujit.
- Për larjen e sasive më të vogla të rrobave, sistemi automatik i njohjes së ngarkesës do të ndihmojë në zvogëlimin e sasisë së ujit dhe të përdorimit të energjisë.
- Përdorni programin e shpejtësisë për ngarkesa të vogla, të ndotura pak.
- Detergjentet për larje me ujë të ftohtë mund të jenë po aq efektivë në temperatura më të ulëta (rreth 20 °C). Përdorimi i konfigurimeve në 20 °C do të përdorë më pak energji se sa 30 °C ose përdorimi në temperatura më të larta.

##### Detergjenti

- Detergjenti duhet të zgjidhet sipas llojit, ngjyrës, shkallës së ndotjes së rrobave dhe temperaturës së larjes. Përdorimi duhet të kryhet sipas udhëzimit të prodhuesit të detergjentit. Përdorni vetëm detergjent që janë të përshtatshëm për lavatriçe me kazanë (me ngarkesë nga përpara).
- Përdorni më pak detergjent për ngarkesa më të vogla.

- Ngarkesë e pjesshme: 1/2 e sasisë normale.
- Ngarkesë minimale: 1/3 e ngarkesës të plotë.

### Përzgjedhja e opsioneve dhe funksioneve ekstra

- Zgjidhni temperaturën e ujit të përshtatshme për llojin e ngarkesës që po lani. Ndiqni udhëzimet në etiketat e rrobave për rezultate më të mira.
- Opsioni i paralarjes rekomandohet kur lani një ngarkesë rrobash shumë të ndotura.

### Deponimi i pajisjes suaj të vjetër



- Të gjitha produktet elektrike dhe elektronike duhet të hidhen veçmas nga mbetjet e bashkisë përmes pikave të grumbullimit të caktuara nga qeveria ose autoritetet vendase.
- Produktet e vjetra elektrike mund të përmbajnë substanca të rrezikshme, kështu që hedhja e duhur e pajisjes tuaj të vjetër do të ndihmojë në parandalimin e pasojave të mundshme negative për mjedisin dhe shëndetin e njeriut. Pajisja juaj e vjetër mund të përmbajë pjesë që mund të ripërdoren për të riparuar produkte të tjera dhe materiale të tjera të vlefshme që mund të riciklohen për të ruajtur burimet e kufizuara.
- Mund ta çoni pajisjen tuaj në dyqanin ku keni blerë produktin, ose kontaktoni zyrën tuaj qeveritare të mbetjeve lokale për detajet e pikës më të afërt të grumbullimit të mbetjeve elektronike sipas WEEE. Për informacione të përditësuara për vendin tuaj, shihni [www.lg.com/global/recycling](http://www.lg.com/global/recycling).

## 10 INSTALIMI

# INSTALIMI

## Pjesët dhe specifikimet

### SHËNIM

- Pamja dhe specifikimet mund të ndryshohen pa dhënë njoftim për përmirësimin e cilësisë së pajisjes.

### Pamja e përparme

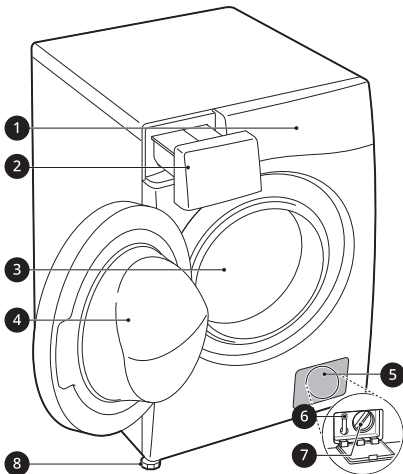

- ❶ Paneli i kontrollit
- ❷ Sirtari i dispenserit të detergjentit
- ❸ Kazani
- ❹ Dera
- ❺ Tapa e kapakut
- ❻ Tapa e shkarkimit
- ❼ Filtri i pompës së shkarkimit
- ❽ Këmbët e nivelimit

### Pamja e pasme

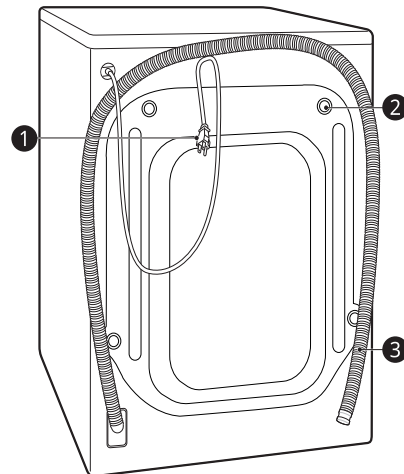

- ❶ Spina e energjisë
- ❷ Bulona transporti
- ❸ Tubi i shkarkimit

## Aksesorët

\*1 Kjo karakteristikë është e disponueshme vetëm në disa modele.

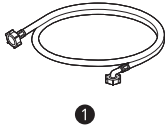

1



2



3

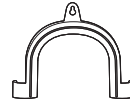

4

1 Tubi i furnizimit të ujit të ftohtë\*1

2 Çelës spaner

3 Tapa për mbulimin e vrimave të bulonave të transportit\*1

4 Kllapë bërryl për sigurimin e tubit të shkarkimit\*1

SHQIP

## Specifikime

Modeli	F*WN*
Furnizimi me energji	220–240 V~, 50 Hz
Pesha e produktit	63 kg

### Përmasat(mm)

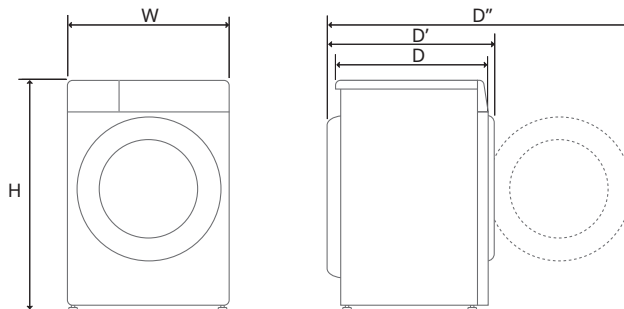

W	600	D	455	H	850
D'	495	D''	975		

## 12 INSTALIMI

### Kërkesat për vendin e instalimit

Përpara instalimit të pajisjes, kontrolloni informacionin e mëposhtëm për t'u siguruar që pajisja të instalohet në vendin e duhur.

### Vendi i instalimit

- Kjo pajisje duhet të instalohet mbi dysheme të fortë për të minimizuar dridhjen përgjatë ciklit të centrifugës. Dyshemeja prej betoni është opsioni më i mirë, duke qenë më rezistente ndaj dridhjes se sa dyshemetë prej druri apo sipërfaqet e shtruara me tapet gjatë ciklit të centrifugës.
- Nëse është e pamundur për të shmangur pozicionimin e pajisjes pranë një sobe me gaz ose kaldaje qymyri, duhet të mbulohet me izolim (850 X 600 mm) me fletë alumini në anën përballë furrës ose sobës midis dy pajisjeve.
- Sigurohuni që kur të instalohet pajisja, të arrihet me lehtësi nga inxhinieri në rast defekti.
- Kur instaloni pajisjen, rregulloni të katërta këmbët me anën e çelësin e bulonave të transportit duke siguruar stabilitetin e pajisjes.

### Instalimi në dysheme

Për të siguruar pastrim të mjaftueshëm për gypat e hyrjes së ujit, zorrën e kullimit dhe rrjedhën e ajrit, lejoni pastrime minimale prej të paktën 20 mm në anët dhe 100 mm prapa pajisjes. Sigurohuni që të lejoni formimin e mureve, dyerve ose dyshemesë që mund të rrisin pastrimin e kërkuar.

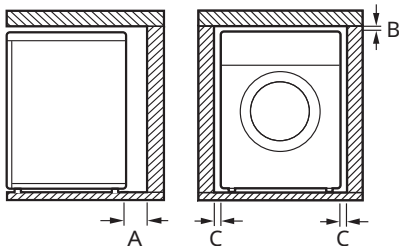

<b>A</b>	100 mm
<b>B</b>	5 mm
<b>C</b>	20 mm

### ⚠ PARALAJMËRIM

- Kjo pajisje duhet të përdoret vetëm për qëllime shtëpiake dhe nuk duhet të përdoret në lëvizje.

### SHËNIM

- Asnjëherë mos u mundoni të niveloni dyshemenë duke vendosur copa druri, kartonë ose materiale të ngjashme poshtë pajisjes.

### Dysheme druri (Dysheme të varura)

Kur instaloni pajisjen në dysheme prej druri, përdorni kupa gome për të zvogëluar dridhjen e tepërt dhe mosbalancimin. Dyshemetë e ngritura prej druri mund të kontribuojnë në dridhje të tepërta dhe mosbalancim, gabime dhe mosfunksionime të pajisjes.

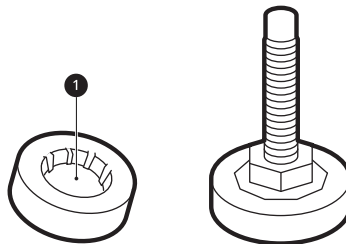

- Për të reduktuar dridhjet, ju rekomandojmë të vendosni kupa gome ① me trashësi të paktën 15 mm poshtë çdo këmbë të rregullueshme të pajisjes, të shtrënguara në të paktën dy trarë të dyshemesë me vida.
- Nëse është e mundur, instalojeni pajisjen në një nga cepat e dhomës, ku dyshemeja është më e qëndrueshme.
- Montoni kupat prej gome për të pakësuar dridhjet.

### ⚠ KUJDES

- Nëse pajisja instalohet mbi një dysheme të pa qëndrueshme (p.sh. dysheme druri), garancia nuk mbulon asnjë dëmtim dhe kosto të

shkaktuar nga instalimi në dysheme të paqëndrueshme.

## SHËNIM

- Mund të blini kupa gome (pjesa nr. **4620ER4002B**) në qendrën e LG Electronics.

## Ventilimi

- Sigurohuni që qarkullimi i ajrit rrotull pajisjes të mos pengohet nga qilimat, rrugicat, etj.

## Temperatura e ambientit

- Mos e instaloni pajisjen në dhoma ku mund të ketë temperatura ngrirjeje. Tubat e ngrirë mund të çahen nga presioni. Besueshmëria e njësisë së kontrollit elektronik mund të pengohet në temperatura nën pikën e ngrirjes.
- Nëse pajisja merret në dimër dhe temperaturat janë nën pikën e ngrirjes, vendoseni pajisjen në temperaturë dhome për disa orë para se ta vini në punë.

## Lidhja elektrike

- Mos përdorni kablo zgjatimi ose përshtatës dysh.
- Gjithmonë hiqeni pajisjen nga priza dhe mbylleni furnizimin me ujë pas përdorimit.
- Lidhjeni pajisjen me një prizë të tokëzuar sipas rregullave vendase për instalimet.
- Pajisja duhet të pozicionohet në mënyrë të tillë që spina të arrihet me lehtësi.
- Priza dalëse duhet të jetë brenda distancës 1 metër larg nga çdo anë e pajisjes.

## ⚠ PARALAJMËRIM

- Riparimet në pajisje duhet të bëhen vetëm nga personeli i kualifikuar. Riparimet e bëra nga personat pa eksperiencë mund të shkaktojnë lëndime ose keqfunksionime serioze. Kontaktoni me riparuesin vendas të autorizuar të LG.

- Spina e energjisë duhet lidhet në një prizë të përshtatshme dalje, e cila është instaluar dhe lidhur/tokëzuar mirë në përputhje me të gjitha kodet dhe urdhërimet vendase.

SHQIP

## Shpaketimi i pajisjes

### Ngritja e pajisjes nga bazamenti prej polisteroli

\* Kjo karakteristikë mund të ndryshojë në varësi të modelit të blerë.

Pasi të hiqni kartonin dhe materialet e transportit, ngrijeni pajisjen nga baza prej stiropoli.

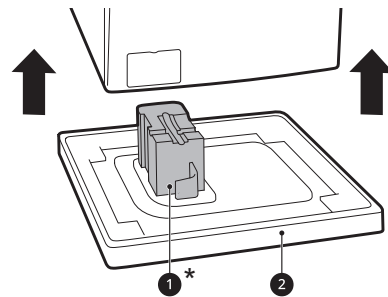

- Sigurohuni që mbajtësja e kazanit **1\*** të hiqet bashkë me bazën dhe të mos ngecet në fund të pajisjes.
- Nëse ju duhet ta shtrini poshtë për të hequr bazën prej kartoni **2**, gjithmonë mbrojeni anën e pajisjes dhe shtrijeni me kujdes në anë. Mos e shtrini pajisjen mbi pjesën ballore ose të pasme.

## Heqja e bulonave të transportit

Për të parandaluar që pajisja të mos ketë dridhje të forta dhe prishje, hiqni bulonat e transportit dhe mbajtëset.

- Duke filluar me dy bulonat e poshtme të përkohshme **1**, përdorni spanerin (i përfshirë) për të liruar plotësisht bulonat e transportit

## 14 INSTALIMI

duke i rrotulluar në krah të kundërt të akrepave të orës.

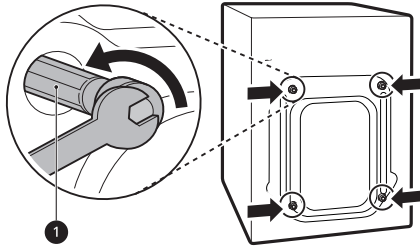

**2** Hiqni bulonat duke i zhvendosur lehtë gjatë kohës që jeni duke i nxjerrë.

**3** Montoni tapat e vrimave.

- Gjeni tapat e vrimave **2** të përfshira në pakon e aksesorëve ose të përfshira mbrapa.

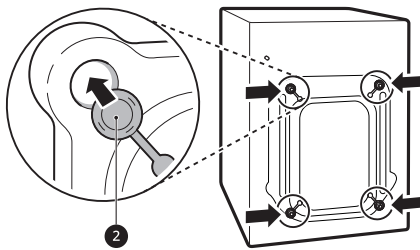

### SHËNIM

- Ruajini bulonat e transportit dhe mbajtëset për përdorime të ardhshme.
- Transportoni këtë pajisje duke parandaluar prishjen duke ndjekur hapat si më poshtë:
  - Bulonat e transportit riinstalohen.
  - Kordoni i energjisë sigurohet në pjesën e prapme të pajisjes.

## Nivelimi i pajisjes

### Kontrolli i nivelit

Kur shtypni skajet diagonale të pjesës së sipërme, pajisja nuk duhet të lëvizë në asnjë mënyrë lart e poshtë (kontrolloni të dy drejtimet).

- Nëse pajisja tundet kur e shtyni pjesën e sipërme të pajisjes në formë diagonale, rregulloni përsëri këmbët.
- Kryeni kontrollin nëse pajisja është niveluar mirë pas instalimit.

### SHËNIM

- Dyshemetë e ngritura prej druri mund të kontribuojnë në dridhje të tepërta dhe mosbalancim. Mund të konsiderohet përforsimi ose shtrëngimi i dyshemesë së drurit për të ndaluar zhurmën dhe dridhjen e tepërt.

## Rregullimi dhe nivelimi i këmbëve

Kur të instaloni pajisjen, ajo duhet të vendoset drejt dhe në nivel perfekt. Nëse pajisja nuk është e vendosur drejt ose në nivel perfekt, ajo mund të dëmtohet ose nuk do të funksionojë si duhet.

- 1** Ktheni këmbët niveluese siç duhet nëse niveli dyshemesë nuk është i balancuar.
  - Mos vendosni pjesë druri etj. poshtë këmbëve.
  - Sigurohuni që të katërta këmbët të jenë të qëndrueshme dhe të mbështetura në dysheme.

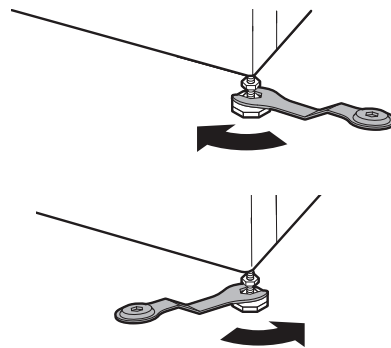

### SHËNIM

- Mos e instaloni lavatriçen mbi një bazament, banak apo sipërfaqe të ngritur me përjashtim të

rasteve kur LG Electronics e ka prodhuar modelin për përdorim në të tilla sipërfaqe.

- 2** Kontrolloni nëse pajisja është në nivel perfekt duke përdorur një nivel **1**.

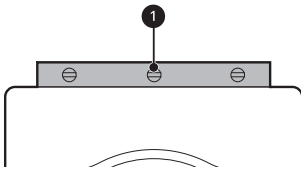

- 3** Sigurojeni këmbët niveluese me dado **2** duke i rrotulluar në krah të kundërt të akrepave të orës në fund të pajisjes.

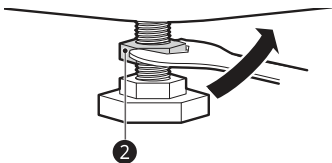

- 4** Sigurohuni që të gjitha dadot në fund të pajisjes janë siguruar si duhet.

### SHËNIM

- Vendosja dhe nivelimi i mirë i pajisjes do të garantojë funksionim të gjatë, të rregullt dhe të besueshëm.
- Pajisja duhet të jetë 100% horizontale dhe të qëndrojë pa lëvizur fort në pozicion në një dyshe të fortë dhe të sheshtë.
- Nuk duhet të 'kolovitet' nëpër cepa kur është me ngarkesë.
- Mos i lini këmbët e pajisjes të lagen. Mosbërja e kësaj mund të shkaktojë dridhje ose zhurmë.

## Lidhja e tubit të hyrjes të ujit

### Shënime për lidhjen

- Presioni i ujit duhet të jetë midis **50 kPa** dhe **800 kPa** (0.5–8.0 kgf/cm<sup>2</sup>). Nëse presioni i ujit është më shumë se **800 kPa**, duhet të instalohet një pajisje dekompresimi.
- Kontrolloni rregullisht gjendjen e tubit të furnizimit me ujë dhe ndërroni tubin e furnizimit me ujë nëse është e nevojshme.

### SHËNIM

- Mos e shtrëngoni më shumë seç duhet tubin e furnizimit me ujë apo të përdorni pajisjen mekanike për shtrëngimin e valvulave hyrëse.
- Nuk kërkohet mbrojtje e mëtejshme nga qarkullimi mbrapsht i furnizimit me ujë.

## Kontrollimi i guarnicionit të gomuar

Janë dhënë dy gomina **1** me tubat e furnizimit me ujë. Ato përdoren për të parandaluar rrjedhjet e ujit. Lidhjet me rubinetet të jenë të shtrënguara mjaftueshëm.

- Mos përdorni mjete mekanike si pincat për të shtrënguar tubat e furnizimit me ujë. Sigurohuni që fundi i lakuar i tubit të furnizimit me ujë të jetë i lidhur me pajisjen.

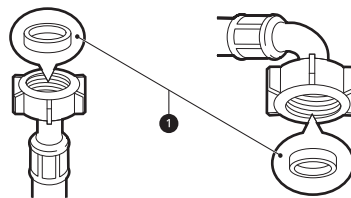

## Lidhja e tubit në rubinetin e ujit

### Lidhja e tubit me vidhosje me rubinetin me fileta

Vidhosni lidhjen e tubit furnizimit në rubinetin e furnizimit me ujë. Shtrëngojeni vetë me dorë me

## 16 INSTALIMI

ndihmën e një leckë të butë. Mos e shtrëngoni më tepër seç duhet tubin e furnizimit me ndonjë pajisje mekanike.

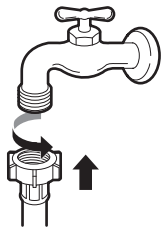

### SHËNIM

- Pasi të lidhni tubin e hyrjes së ujit me rubinetin e ujit, hapeni rubinetin e ujit për të nxjerrë jashtë substancat e huaja (papastërti, rërë, pluhur, etj.) në linjat e ujit. Lëreni ujin të derdhet në një kovë dhe kontrolloni temperaturën e ujit.

### Lidhja e tubit në pajisje

Vidhosni tubin e furnizimit me ujë në valvulën e hyrjes së ujit në anën e pasme të pajisjes.

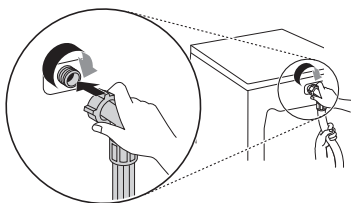

- Mos e lidhni tubin me furnizimin me ujë të nxehtë për modelet me një hyrje uji. Lidhni vetëm me furnizimin me ujë të ftohtë.

### SHËNIM

- Pas të jetë kryer lidhja, nëse nga tubi rrjedh ujë, përsëritni të njëjtat hapa. Përdorni llojin më konvencional të rubinetit për furnizimin me ujë. Në rast se rubineti është katror ose shumë i madh, hiqni pllakën rregulluese përpara se ta futni rubinetin në përshtatës.
- Sigurohuni që të mos ketë përdredhje të tubit dhe që tubat të mos jenë shtypur.

## Instalimi i tubit të shkarkimit

### Instalimi i tubit të shkarkimit me kllapën bërryl

Tubi i shkarkimit duhet të vendoset më lart se **100 cm** mbi dysheme. Uji në pajisje mund të mos shkarkohet ose të shkarkohet ngadalë.

- Fiksimi mirë i tubit të shkarkimit do ta mbrojë dyshemenë nga dëmtimet për shkak të rrjedhjeve të ujit.

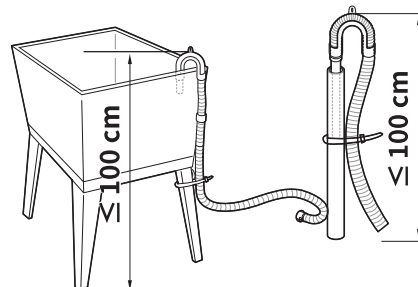
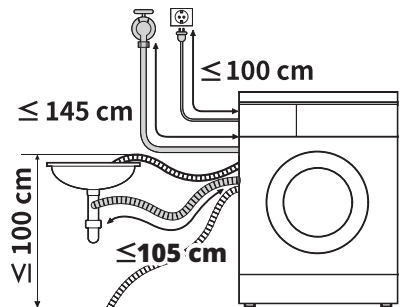

- Nëse tubi i shkarkimit është shumë i gjatë, mos e futni me forcë në pajisje. Kjo do të shkaktojë zhurmë jonormale.
- Kur instaloni tubin e shkarkimit në një dalje shkarkimi, shtrëngojeni fort me fill.

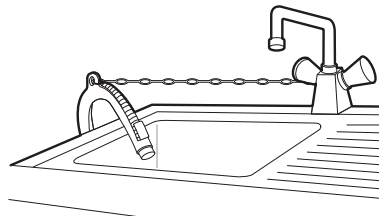

# PËRDORIMI

## Përmbledhje e funksioneve

### Përdorimi i pajisjes

Para larjes të parë, zgjidhni programin e larjes **Cotton (Pambuk)** dhe hidhni gjysmën e sasisë së detergjentit. Ndizeni pajisjen pa rroba brenda. Kjo do të heqë mbetjet dhe ujin nga kazani që mund të kenë mbetur gjatë prodhimit.

**1** Ndajini rrobat sipas llojit të copës, nivelit të ndotjes, ngjyrave dhe ngarkesës sipas nevojës.

**2** Hapni derën dhe futni gjërat në pajisje.

### ⚠ KUJDES

- Përpara se të mbyllni derën, sigurohuni që të gjitha rrobat dhe gjërat të jenë në brendësi dhe të mos jenë të varura në gominën e derës ku mund të kapen kur të mbyllet dera. Nëse nuk veproni kështu, gomina e derës dhe rrobat mund të dëmtohen.

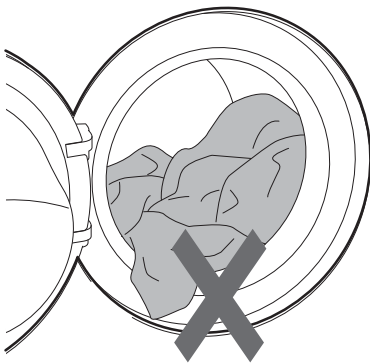

**3** Mbylleni derën.

### ⚠ KUJDES

- Hiqni gjërat nga guarnicioni elastik i gominës së derës për të mos lejuar dëmtimin e rrobave dhe gominës së derës.

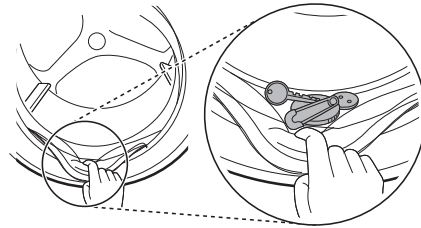

SHQIP

**4** Hidhni produkte pastrimi ose detergjent dhe zbutës.

- Hidhni sasinë e duhur të detergjentit në dispenserin e detergjentit. Nëse dëshironi, shtoni zbardhues ose zbutës rrobash në vendet përkatëse të dispenserit.

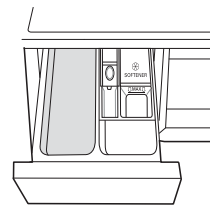

**5** Shtypni butonin **Energjia** për ta ndezur pajisjen.



**6** Zgjidhni ciklin e dëshiruar.

- Shtypni butonin e ciklit vazhdimisht ose rrotulloni rrotullën e zgjedhjes të ciklit derisa të zgjidhet cikli i dëshiruar.

## 18 PËRDORIMI

---

- Tani zgjidhni temperaturën e larjes dhe shpejtësinë e centrifugës. Kushtojuni vëmendje etiketave të kujdesit të copës së rrobave tuaja.

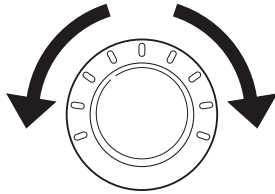

### 7 Filloni ciklin.

- Shtypni butonin **Fillo/Ndalo** për të filluar ciklin. Pajisja do të fillojë të rrotullohet pak pa ujë për të matur peshën e ngarkesës. Nëse butoni **Fillo/Ndalo** nuk shtypet brenda një kohe të caktuar, pajisja do të fiket dhe të gjitha konfigurimet do të fshihen.

### 8 Fundi i ciklit.

- Kur të mbarojë cikli, do të ndizet një melodi. Hiqni menjëherë rrobat nga pajisja për të pakësuar rrudhat.

## Paneli i kontrollit

Paneli aktual i kontrollit mund të ndryshojë nga modeli në model.

### Karakteristikat e panelit të kontrollit

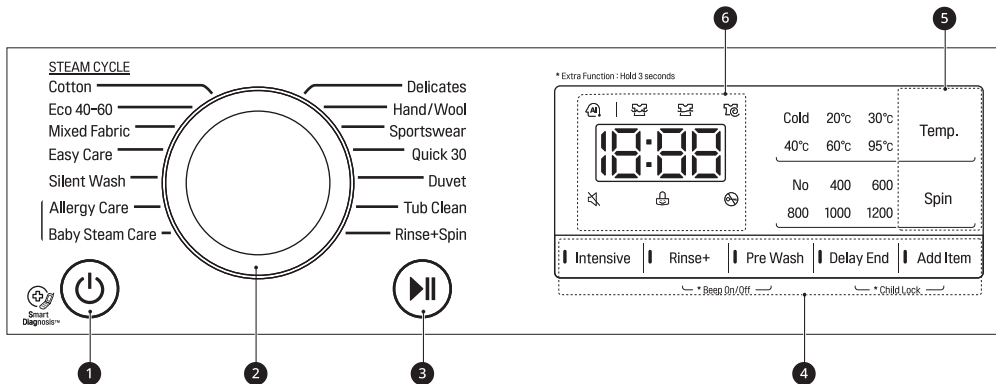

SHQIP





Udhëzimet	
1	<p><b>Energjia Butoni Ndezur/Fikur</b></p> <ul style="list-style-type: none"> <li>Shtypni këtë buton për të ndezur lavatriçen.</li> </ul>
2	<p><b>Çelësi i programeve</b></p> <ul style="list-style-type: none"> <li>Programet janë të disponueshme sipas llojit të rrobave.</li> <li>Do të ndizet llamba për të treguar programin e zgjedhur.</li> </ul>
3	<p><b>Fillo/Ndalo Butoni</b></p> <ul style="list-style-type: none"> <li>Ky buton përdoret për të filluar ciklin e larjes ose për të ndaluar ciklin e larjes.</li> <li>Nëse është e nevojshme ta ndaloni përkohësisht ciklin e larjes, shtypni këtë buton.</li> </ul>
4	<p><b>Opsione dhe Funksione Ekstra</b></p> <ul style="list-style-type: none"> <li>Për të përdorur funksionet shtesë, shtypni dhe mbani shtypur butonin përkatës për 3 sekonda. Simboli përkatës ndizet në ekran.</li> <li>Ky ju jep mundësi të zgjidhni automatikisht një program shtesë dhe do të ndizet kur zgjidhet.</li> </ul>
5	<p><b>Përshtatja e butonave të programit të larjes</b></p> <p>Përdorni këta butona për të rregulluar temperaturën e ujit ose konfigurimin e shpejtësisë së centrifugës për programin e përzgjedhur.</p> <ul style="list-style-type: none"> <li>Konfigurimi aktual shfaqet në ekran.</li> <li>Shtypni butonin për atë opsion për të zgjedhur konfigurime të tjera.</li> </ul>

## 20 PËRDORIMI

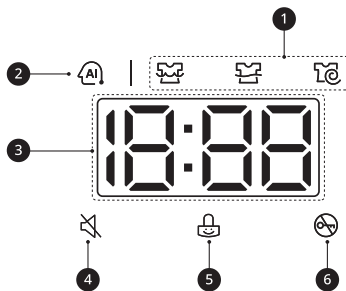
Udhëzimet	
6	<p><b>Ekran</b></p> <ul style="list-style-type: none"> <li>• Ekran tregon regjistrimet, kohën e mbetur, opsionet dhe mesazhet e statusit. Kur pajisja ndizet, parametrat standarde në ekran do të ndizen.</li> <li>• Ndërkohë që pesha e ngarkesës identifikohet automatikisht, ekranin në panelin e kontrollit pulson.</li> </ul>

### Ekran i kohës dhe statusit



Udhëzimet	
1	<p><b>Treguesit e statusit e programit</b></p> <ul style="list-style-type: none"> <li>• Kur një program larje është në funksionim, drita LED për fazën aktive do të ndizet dhe dritat LED për fazat e mbetura do të mbeten të qëndrueshme. Pasi të ketë përfunduar një fazë, drita LED do të fiket. Nëse një cikël është ndërprerë, ndrita LED e fazës aktive do të ndalojë së pulsuar.</li> </ul>
2	<p><b>AI DD</b></p> <ul style="list-style-type: none"> <li>• <b>AI DD</b>  jep rrotullimet e duhura të kazanit pasi të ketë përfunduar identifikimi i ngarkesës.</li> <li>•  aktivizohet kur programet <b>Cotton (Pambuk)</b>, <b>Mixed Fabric (Copa të përziera)</b>, dhe <b>Easy Care (Kujdes delikat)</b> përzgjidhen dhe funksionojnë.</li> </ul>
3	<p><b>Koha e mbetur e parashikuar</b></p> <ul style="list-style-type: none"> <li>• Kur zgjidhni një program larje, shfaqet koha standarde e programit të përzgjedhur. Kjo kohë do të ndryshojë sipas opsionit të përzgjedhur.</li> <li>• Nëse në ekran shfaqet ---, atëherë koha do të shfaqet pasi sensori i ngarkesës të ketë identifikuar sasinë e ngarkesës. Kjo është normale.</li> <li>• Koha e shfaqur është vetëm e përafërt. Koha bazohet në kushtet e funksionimit normal. Disa faktorë të jashtëm (pesha e ngarkesës, temperatura e dhomës, temperatura e ujit në hyrje, etj.) mund të ndikojë në kohën aktuale.</li> </ul>
4	<p> ndizet kur të fiket sinjali.</p>
5	<p> ndizet kur paneli i kontrollit është i kyçur përveç butonit <b>Energjia</b>.</p>
6	<p> ndizet kur nis programi dhe mbyllet dera.</p>

## Përgatitja për ngarkesën për larje

Ndaheni ngarkesën e larjes për rezultate më të mira të larjes, dhe më pas përgatitni rrobat sipas simboleve në etiketën e kujdesit.



### Ndarja e Rrobave



- Për rezultate më të mira të larjes, ndajini rrobat sipas etiketës së kujdesit që tregon llojin e copës dhe temperaturën e larjes. Rregulloni shpejtësinë e centrifuges ose intensitetin e centrifugës sipas llojit të copës.
- Shkalla e ndotjes (Shumë, Normal, Lehtë): Ndani rrobat sipas shkallës së ndotjes. Nëse është e mundur, mos i lani rrobat e ndotura shumë me ato të ndotura lehtë.
- Ngjyra (Të bardha, Të çelura, Të errëta): Lani rrobat e errëta ose me ngjyra veç nga rrobat e bardha ose me ngjyra të lehta. Përzierja e rrobave me ngjyra të errëta me ato me ngjyra të lehta mund të shkaktojë transferimin e bojës ose çngjyrosjen e rrobave me ngjyrë të lehtë.
- Pushi (Krijues pushi, Grumbullues): Lani veç copat që prodhojnë push nga copat që grumbullojnë push. Copat që krijojnë push mund të sjellin grumbullimin e pushit dhe ngjitjen në grumbulluesit e pushit.

### Kontrolli i etiketave të kujdesit të rrobave

Këto simbole do t'ju tregojnë rreth përmbajtjes të copës së rrobës tuaj dhe si duhet larë ajo.

#### Simbolet mbi etiketat e kujdesit

Simboli	Larja / Lloji i copës
	<ul style="list-style-type: none"> <li>• Larje normale</li> <li>• Pambuk, Copa të përziera</li> </ul>
	<ul style="list-style-type: none"> <li>• Kujdes i lehtë</li> <li>• Sintetike, Copa të përziera</li> </ul>
	<ul style="list-style-type: none"> <li>• Larje Delikate Speciale</li> <li>• Delikate</li> </ul>

Simboli	Larja / Lloji i copës
	<ul style="list-style-type: none"> <li>• Të lahet vetëm me dorë</li> <li>• Lesh, Mëndafsh</li> </ul>
	<ul style="list-style-type: none"> <li>• Mos laj</li> </ul>

### SHËNIM

- Vijat poshtë simbolit ju japin informacion rreth llojit të copës dhe lejimin maksimal të stresit mekanik.

### Kontrolloni rrobat para se t'i futni në lavatriçe

- Kombinoni gjërat e mëdha dhe të vogla në një ngarkesë. Më parë futni gjërat e mëdha.
- Gjërat e mëdha nuk duhet të jenë më shumë se gjysma e ngarkesës totale të larjes. Mos lani vetëm një gjë. Kjo mund të shkaktojë ngarkesë të pa balancuar. Shtoni një ose dy gjëra të ngjashme.
- Kontrolloni të gjitha xhepat për t'u siguruar që të jenë bosh. Gjërat si gozhdët, kapëset e flokëve, shkrepëset, lapsat, monedhat dhe çelësat mund të dëmtojnë pajisjen dhe rrobat tuaja.

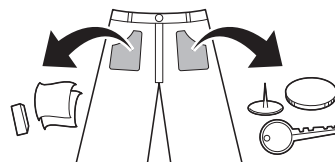

- Lani rrobat delikate (mbathje, reçipeta) në një rretë të larjeje.
- Mbyllni zinxhirët, kapuçat dhe rripat për t'u siguruar që këto gjëra të mos kapen nëpër rrobat e tjera.
- Trajtoni përpara papastërtitë dhe njollat duke fërkuar një sasi të vogël detergjenti të tretur në ujë mbi njolla për të ndihmuar në heqjen e njollës.

## 22 PËRDORIMI

### Shtimi i detergjentit dhe zbutësit

#### Doza e detergjentit

- Detergjenti duhet të përdoret sipas udhëzimeve të prodhuesit të detergjentit dhe llojit të zgjedhur dhe sipas llojit, ngjyrave, ndotjes së rrobave dhe temperaturës së larjes. Përdorni detergjent të përshtatshëm vetëm për makina larëse me kazan (me ngarkesë nga përpara).
- Nëse formohet tepër shkumë, ulni sasinë e detergjentit.
- Nëse përdoret tepër detergjent, mund të formohet shkumë e tepërt dhe kjo do të sjellë rezultate larjeje të dobëta ose të shkaktojë ngarkesë të madhe në motor.
- Nëse doni të përdorni detergjent të lëngshëm, ndiqni udhëzimet e dhëna nga prodhuesi i detergjentit.
- Mund të hidhni detergjent të lëngshëm direkt në sirtarin kryesor të detergjentit nëse po e filloni ciklin e larjes menjëherë.
- Mos përdorni detergjent të lëngshëm nëse po përdorni funksionin **Delay End (Shty fundin)**, ose nëse keni përzgjedhur opsionin **Pre Wash (Paralarje)**, pasi lëngu do të shpërndahet menjëherë dhe mund të forcohet në sirtar ose në brendësi.
- Përdorimi i detergjentit mund të ketë nevojë të rregullohet sipas temperaturës, fortësisë së ujit, sasisë dhe nivelit të njollave të ngarkesës. Për rezultate më të mira, mos hidhni më shumë detergjent seç duhet. Nëse nuk veproni kështu, do të krijohet shkumë e tepërt.
- Shikoni etiketën e rrobave para se të shtoni detergjentin dhe të zgjidhni temperaturën e ujit.
- Përdorni vetëm detergjent të përshtatshëm për llojin e rrobave:
  - Detergjenti i lëngshëm është projektuar shpesh për aplikime të veçanta, p.sh. për copa me ngjyrë, lesh, rroba delikate ose rroba të errëta.
  - Detergjenti pluhur është i përshtatshëm për të gjithë llojet e copave.
  - Për rezultate më të mira larjeje për rrobat e bardha dhe të çelëta, përdorni detergjent pluhur me zbardhues.

- Detergjenti merret me ujë nga dispenseri në fillim të ciklit të larjes.

#### SHËNIM

- Mos e lini detergjentin të ngurtësohet. Bërja e kësaj mund të çojë në bllokime, performancë shpëlarjeje të dobët ose erë.
- Ngarkesë e plotë: Sipas rekomandimeve të prodhuesit.
- Ngarkesë e pjesshme: 1/2 e sasisë normale.
- Ngarkesë minimale: 1/3 e ngarkesës të plotë.

### Përdorimi i dispenserit

Për të shtuar dozën e detergjentit në dispenser:

- 1 Hapni sirtarin e dispenserit.
- 2 Shtoni detergjentin dhe zbutësin në ndarjet e duhura.

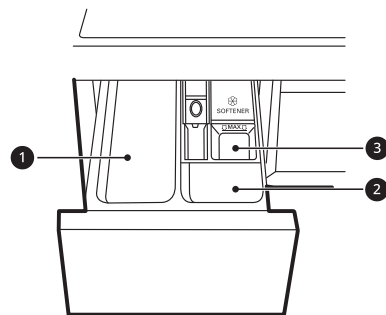

- 1 Ndarja e detergjentit për larjen kryesore
  - 2 Ndarja e detergjentit për paralarjen
  - 3 Ndarja e zbutësit të lëngshëm të rrobave
- 3 Mbyllni me kujdes sirtarin e dispenserit të detergjentit përpara se të nisni ciklin.
    - Mbyllja me forcë e sirtarit mund të shkaktojë derdhjen e detergjentit në ndarjen tjetër apo kalimin e detergjentit në kazan më parë se sa është programuar.
    - Kini kujdes që mos të kapni dorën me sirtar gjatë mbylljes.

- Është normale që një sasi e vogël uji të mbetet në ndarjet e shpërndarësit në fund të ciklit.

## Ndarja e zbutësit të rrobave

Kjo ndarje mban zbutës të lëngshëm për rrobat, i cili shpërndahet automatikisht gjatë ciklit përfundimtar të shpëlarjes. Mund të përdoret zbutës në formë pluhuri ose i lëngshëm për rrobat.

- Hidhni zbutësin e rrobave deri në vijën maksimale të mbushjes. Hedhja me tepriçë e zbutësit të rrobave mbi vijën maksimale të mbushjes mund të shkaktojë shpërndarjen e parakohshme, e cila mund të bëjë me njolla rrobat.

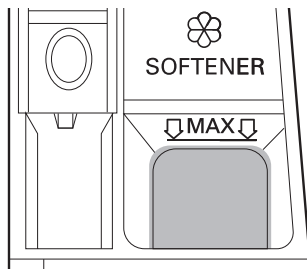

## SHËNIM

- Mos e hidhni zbutësin direkt në rrobat që janë brenda në kazan, nëse veproni kështu do të shkaktoni njolla të errëta në rroba të cilat janë të vështira për tu hequr.
- Mos e lini zbutësin e rrobave në sirtarin e detergjentit për më shumë se 1 ditë. Zbutësi i rrobave mund të ngurtësohet. Zbutësi mund të mbetet në dispenser nëse është shumë i trashë. Zbutësi duhet të hollohet nëse përbërja është shumë e trashë në mënyrë që të mund të rrjedhë lehtë.
- Mos e hapni sirtarin kur po furnizohet me ujë gjatë larjes.
- Nuk duhet të përdoren kurrë hollues (benzen, etj.).

## Shtimi i detergjentit me tableta

Detergjenti me tableta mund të përdoret kur pajisja është në program larje.

- 1 Hapni derën dhe futni detergjentin me tableta në kazan përpara se të futni rrobat.
- 2 Futni rrobat në kazan dhe mbylleni derën.

## SHËNIM

- Mos i fusni tabletat në dispenser.

## Shtimi i zbutësit të ujit

Një zbutës i ujit, si p.sh. anti-kalkar, mund të përdoret për të ulur përdorimin e detergjentit në zonat me nivel të lartë të fortësisë së ujit.

- Fillimisht shtoni detergjentin, dhe më pas zbutësin e ujit. Shpërndani sipas sasisë së specifikuar në paketim.

## 24 PËRDORIMI

## Tabela e programeve

## Programi i larjes

<b>Cotton (Pambuk)</b>	<b>40 °C (Cold (Ftohtë) deri në 95 °C)</b>	<b>Ngarkesa maksimale: Nominale</b>
Udhëzimet	Lan rroba të ndotura normalisht duke kombinuar lëvizje të ndryshme të kazanit. <ul style="list-style-type: none"> <li>• Kur shtypni butonin <b>Fillo/Ndalo</b> pa zgjedhur një program, programi <b>Cotton (Pambuk)</b> do të nisë menjëherë, duke përdorur konfigurimin standard.</li> </ul>	
<b>Eco 40-60 (Eko 40-60)</b>	<b>40 °C (40 °C deri në 60 °C)</b>	<b>Ngarkesa maksimale: Nominale</b>
Udhëzimet	Lan rroba pambuku të ndotura normalisht të deklaruara se mund të lahen në 40 °C ose 60 °C.	
<b>Mixed Fabric (Copa të përziera)</b>	<b>40 °C (Cold (Ftohtë) deri në 60 °C)</b>	<b>Ngarkesa maksimale 3 kg</b>
Udhëzimet	Lan njëkohësisht copa të përziera. <ul style="list-style-type: none"> <li>• Përdoret për llojet e ndryshme të copave përveç materialeve të veçanta (mëndafsh/delicate, veshje sportive, rroba të errëta, lesh, jorgan i hollë/perde).</li> </ul>	
<b>Easy Care (Kujdes delikat)</b>	<b>40 °C (Cold (Ftohtë) deri në 60 °C)</b>	<b>Ngarkesa maksimale 3 kg</b>
Udhëzimet	Lan rroba që nuk kanë nevojë për hekurosje pas larjes. <ul style="list-style-type: none"> <li>• Përdoret për poliamide, akrilik, poliestër.</li> </ul>	
<b>Silent Wash (Larje e heshtur)</b>	<b>40 °C (Cold (Ftohtë) deri në 60 °C)</b>	<b>Ngarkesa maksimale 3 kg</b>
Udhëzimet	Lan rrobat me më pak zhurmë dhe dridhje se programet e tjera të larjes. <ul style="list-style-type: none"> <li>• Përdoret për rroba pambuku të ndotura pak (të brendshme).</li> </ul>	
<b>Allergy Care (Kujdes për alergjinë)</b>	<b>60 °C</b>	<b>Ngarkesa maksimale 3 kg</b>
Udhëzimet	Ndihmon në minimizimin e substancave që shkarkojnë reaksion alergjik.	
<b>Baby Steam Care (Kujdes me avull për bebet)</b>	<b>60 °C</b>	<b>Ngarkesa maksimale 3 kg</b>
Udhëzimet	Ndihmon në larjen e njollave të ushqimit nga rrobat e bebeve.	

<b>Delicates (Delikate)</b>	<b>20 °C (Cold (Ftohtë) deri në 40 °C)</b>	<b>Ngarkesa maksimale 2 kg</b>
Udhëzimet	Lan të brendshme, rroba të tejdukshme dhe prej dantelle që lahen në lavatriçe.	
<b>Hand/Wool (Me dorë/Të leshta)</b>	<b>30 °C (Cold (Ftohtë) deri në 40 °C)</b>	<b>Ngarkesa maksimale 1,5 kg</b>
Udhëzimet	Lan rroba delikate që lahen me dorë dhe me lavatriçe të tilla si rroba të leshta që mund të lahen, të brendshme, fustane etj. • Përdorni detergjent për veshje të leshta të cilat lahen në lavatriçe.	
<b>Sportswear (Veshje sportive)</b>	<b>40 °C (Cold (Ftohtë) deri në 40 °C)</b>	<b>Ngarkesa maksimale 2 kg</b>
Udhëzimet	Lan veshje të veçanta si veshjet sportive dhe për në natyrë. • Përdoreni për pëlhura laminat rezistente ndaj ujit të përdorura për veshje.	
<b>Quick 30 (Shpejtësi 30)</b>	<b>20 °C (Cold (Ftohtë) deri në 40 °C)</b>	<b>Ngarkesa maksimale 2 kg</b>
Udhëzimet	Lan ngarkesa të vogla rrobash të ndotura pak për afërsisht 30 minuta.	
<b>Duvet (Jorgan)</b>	<b>Cold (Ftohtë) (Cold (Ftohtë) deri në 40 °C)</b>	<b>Ngarkesa maksimale: 2,5 kg (1 jorgan i hollë i poshtëm)</b>
Udhëzimet	Lan gjëra të mëdha di mbulesa krevati, jastëkë, mbulesa divanesh, etj.	
<b>Tub Clean (Pastrim kazani)</b>	-	-
Udhëzimet	Ky funksion ndihmon në pastrimin e pjesës së brendshme të pajisjes suaj.	
<b>Rinse+Spin (Shpëlarje+Centrifugë)</b>	-	<b>Ngarkesa maksimale: Nominale</b>
Udhëzimet	Shpëlan dhe shtrydh rrobat. Përdorni zbutës rrobash nëse duhet.	

## SHËNIM

- Zgjidhni temperaturën e përshtatshme të ujit për programin e zgjedhur të larjes. Gjithmonë ndiqni etiketën ose udhëzimet e kujdesit të prodhuesit kur lani që të shmangni dëmtimin e rrobave.
- Zgjidhni temperaturën e duhur të larjes dhe shpejtësinë e shtrydhjes për programet e dëshiruara.
- Temperatura aktuale e ujit mund të ndryshojë nga temperatura e deklaruar e ujit.

## 26 PËRDORIMI

### SHËNIM

- Rekomandohen detergjentet neutrale.

## Opsionet ekstra

### SHËNIM

- Opsionet **Intensive, Rinse+ (Shpëlarje+), Delay End (Shty fundin)** dhe **Add Item (Shto rroba)** mund të zgjidhen për çdo program larje në këtë tabelë.

Programi	Pre Wash (Paralarje)
Cotton (Pambuk)	●
Eco 40-60 (Eko 40-60)	●
Mixed Fabric (Copa të përziera)	●
Easy Care (Kujdes delikat)	●
Silent Wash (Larje e heshtur)	
Allergy Care (Kujdes për alergjinë)	
Baby Steam Care (Kujdes me avull për bebet)	
Delicates (Delikate)	
Hand/Wool (Me dorë/Të leshta)	
Sportswear (Veshje sportive)	
Quick 30 (Shpejtësi 30)	●
Duvet (Jorgan)	

## Shpejtësia maksimale e rrotullimit e zgjedhur

Programi	Shpejtësia e centrifugës	
	Standard	I disponueshëm
Cotton (Pambuk)	1200 rpm	All
Eco 40-60 (Eko 40-60)	1200 rpm	All

Programi	Shpejtësia e centrifugës	
	Standard	I disponueshëm
Mixed Fabric (Copa të përziera)	1000 rpm	All
Easy Care (Kujdes delikat)	1200 rpm	All
Silent Wash (Larje e heshtur)	800 rpm	Deri në 1000 rpm
Allergy Care (Kujdes për alergjinë)	1200 rpm	All
Baby Steam Care (Kujdes me avull për bebet)	1000 rpm	Deri në 1000 rpm
Delicates (Delikate)	800 rpm	Deri në 800 rpm
Hand/Wool (Me dorë/Të lehta)	800 rpm	Deri në 800 rpm
Sportswear (Veshje sportive)	800 rpm	Deri në 800 rpm
Quick 30 (Shpejtësi 30)	800 rpm	All
Duvet (Jorgan)	1000 rpm	Deri në 1000 rpm

SHQIP

## SHËNIM

- Shpejtësia e vërtetë e centrifuges mund të ndryshojë në varësi të sasisë së rrobave. Vlerat e mësipërme janë rrumbullakosur me qindëshet e plota më të afërta.

## Të dhënat e konsumit

### Përshkrimi i njësisë

**kg:** Ngarkesa e rrobave

**o:mm:** Kohëzgjatja e programit

**kWh:** Konsumi i energjisë

**°C:** Temperatura maksimale brenda tekstileve të trajtuara

**Litra:** Konsumi i ujit

**rpm:** Shpejtësia maksimale e centrifugës

**%:** Lagështia e mbetur në fund të fazës së centrifugës. Sa më e lartë të jetë shpejtësia e centrifugës, aq më e lartë është zhurma dhe aq më e ulët është lagështia e mbetur.

### Programet e zakonshme

Programi	kg	o:mm	kWh	°C	Litra	rpm	%
Cotton (Pambuk) 20 °C	7	2:37	0,196	27	79,0	1200	53,4

## 28 PËRDORIMI

Programi	kg	o:mm	kWh	°C	Litra	rpm	%
<b>Cotton (Pambuk)</b> 60 °C	7	4:00	1,268	50	79,0	1200	53,4
<b>Mixed Fabric (Copa të përziera)</b>	3	1:21	0,329	23	32,0	1000	58,9
<b>Quick 30 (Shpejtësi 30)</b>	2	0:30	0,138	23	37,0	800	82,3
<b>Cotton (Pambuk) + Intensive</b>	3	4:00	0,627	32	81,0	1200	60,0
<b>Eco 40-60 (Eko 40-60)</b> (I plotë)* <sup>1</sup>	7	3:28	1,240	51	60,0	1200	50,0
<b>Eco 40-60 (Eko 40-60)</b> (Gjysmë)* <sup>1</sup>	3,5	2:42	0,620	42	38,0	1200	54,0
<b>Eco 40-60 (Eko 40-60)</b> (Çerek)* <sup>1</sup>	1,75	2:34	0,300	30	32,0	1200	56,0

\*1 Mund të pastrojë rroba pambuku të ndotura normalisht të deklaruar që mund të lahen në 40 °C ose 60 °C të bashku në të njëjtin cikël, dhe se ky program përdoret për të vlerësuar përputhshmërinë me legjislacionin e BE-së për ekodizajnin (BE 2019/2023).

### SHËNIM

- Rezultatet e testeve varen nga presioni i ujit, fortësia e ujit, temperatura e ujit në hyrje, temperatura e dhomës, lloji dhe sasia e ngarkesës, shkalla e detergjentit të përdorur për njollat, luhatjet e furnizimit kryesor me energji dhe opsionet shtesë të përzgjedhura.
- Vlerat e programeve të zakonshme, me përjashtim të ciklit **Eco 40-60 (Eko 40-60)**, janë vetëm treguese.
- Rregullorja BE 2019/2023, e vlefshme nga 1 mars 2021, lidhet me klasat e efikasitetit të energjisë sipas Rregullores BE 2019/2014.
- Skanoni kodin QR në etiketën e energjisë të dhënë bashkë me pajisjen, ku është shënuar një link në internet për informacionin që lidhet me performancën e pajisjes në bazën e të dhënave të EPREL të BE-së. Ruajeni për referencë etiketën e energjisë së bashku me manualin e zotëruesit dhe të gjitha dokumentet e tjera të dhëna me pajisjen.
- Emri i modelit mund të gjendet në etiketën e vlerësimit të pajisjes, hapni derën që ndodhet menjëherë pas hapësirës së kazanit.
- Për të gjetur të njëjtin informacion në EPREL, vizitoni faqen <https://eprel.ec.europa.eu> dhe kërkoni duke përdorur emrin e modelit. (E vlefshme nga data 1 mars 2021)

## Opsione dhe funksione ekstra

Ju mund të përdorni opsionet dhe funksionet ekstra për të personalizuar programet.

### Përshtatja e programit të larjes

Secili program ka konfigurimet standarde që zgjidhen automatikisht. Ju gjithashtu mund t'i përshtatni këto konfigurime duke përdorur këto butona.

#### Temp.

Ky buton zgjedh temperaturën e larjes për programin e përzgjedhur.

- Shtypni butonin **Temp.** derisa të ndizet konfigurimi i dëshiruar.
- Zgjidhni temperaturën e ujit të përshtatshme për llojin e ngarkesës që po lani. Ndiqni udhëzimet në etiketat e rrobave për rezultate më të mira.

#### Spin (Centrifuga)

Intensiteti i shpejtësisë të centrifugës mund të zgjidhet duke shtypur këtë buton vazhdimisht.

- Shtypni butonin **Spin (Centrifuga)** për të përzgjedhur shpejtësinë e shtrydhjes.

### SHËNIM

- Nëse keni përzgjedhur **No (Jo)** duke shtypur butonin **Spin (Centrifuga)**, do të rrotullohet akoma për një kohë të shkurtër për të zbratur ujin shpejt.

#### Rinse+ (Shpëlarje+)

Ky funksion rekomandohet për njerëzit që kanë alergji ndaj detergjentit.

- Shtypni butonin **Rinse+ (Shpëlarje+)** për të shtuar një herë procesin e shpëlarjes.

#### Intensive

Ky funksion përdoret për të larë rrobat normale dhe të shumë të ndotura.

- Shtypni butonin **Intensive**.

## Ndiqni hapat e ardhshëm për të përshtatur një program larjeje:

- 1 Përgatisni rrobat dhe ngarkoni kazanin.
- 2 Shtypni butonin **Energjia**.
- 3 Shtoni detergjent.
- 4 Zgjidhni një program larjeje.
- 5 Përshtatni programin e larjes (**Temp.**, **Spin (Centrifuga)**, **Rinse+ (Shpëlarje+)** dhe **Intensive**) sipas nevojës.
- 6 Shtypni butonin **Fillo/Ndalo**.

## Vetëm për përdorimin e funksionit të centrifugës

- 1 Përgatisni rrobat dhe ngarkoni kazanin.
- 2 Shtypni butonin **Energjia**.
  - Mos përzgjidhni program larjeje dhe mos shtoni detergjent.
- 3 Shtypni butonin **Spin (Centrifuga)**.
- 4 Shtypni butonin **Fillo/Ndalo**.

### SHËNIM

- Nëse zgjidhni programin e larjes, nuk mund të përzgjidhni vetëm një centrifugë. Nëse ndodh kjo, shtypni dy herë butonin **Energjia** për të ndaluar ciklin e pajisjes dhe për të nisur sërish.

## Përdorimi i opsioneve bazë

Mund të përshtatni programet duke përdorur opsionet bazë si më poshtë:

## 30 PËRDORIMI

### Pre Wash (Paralarje)

Ky opsion rekomandohet kur lani një ngarkesë rrobash shumë të ndotura.

- 1 Shtypni butonin **Energjia**.
- 2 Zgjidhni një program larjeje.
- 3 Shtypni butonin **Pre Wash (Paralarje)** sipas nevojës.
- 4 Shtypni butonin **Fillo/Ndalo**.

### Add Item (Shto rroba)

Ju mund ta përdorni këtë opsion për të shtuar ose hequr rrobat pasi të ketë filluar programi i larjes.

- 1 Shtypni butonin **Energjia**.
- 2 Zgjidhni një program larjeje.
- 3 Shtypni butonin **Fillo/Ndalo**.
- 4 Shtypni butonin **Add Item (Shto rroba)** sipas nevojës.
- 5 Hapeni derën pasi të hapet vetë dhe shtoni ose hiqni rrobat e nevojshme.
- 6 Mbyllni derën dhe shtypni butonin **Fillo/Ndalo**.

### SHËNIM

- Për arsye sigurie, dera mbetet e bllokuar kur niveli i ujit ose temperatura brenda kazanit është e lartë. Në këtë moment nuk është e mundur të shtoni rroba.

### Delay End (Shty fundin)

Mund të zgjidhni këtë funksion në mënyrë që pajisja të fillojë dhe mbarojë automatikisht pas një kohe të caktuar.

- 1 Shtypni butonin **Energjia**.

- 2 Zgjidhni një program larjeje.

- 3 Shtypni butonin **Delay End (Shty fundin)** sipas nevojës.

- 4 Shtypni butonin **Fillo/Ndalo**.

### SHËNIM

- Përveç dritës LED të butonit **Delay End (Shty fundin)**, të gjitha dritat LED në panelin e kontrollit do të fiken brenda 20 minutash. Kjo veçori mund të ndryshojë në varësi të modelit të blerë.
- Shtyrja e kohës është koha deri në mbarimin e programit, jo fillimin. Koha e vërtetë e punës mund të ndryshojë në varësi të temperaturës së ujit, rrobave dhe faktorëve të tjerë.
- Për të anuluar funksionin, duhet të shtypet butoni **Energjia**.
- Mos përdorni detergjent të lëngshëm për këtë funksion.

## Parametrat

### Child Lock (Kyçja për fëmijët)

Përdoreni këtë opsion për të çaktivizuar kontrollin. Ky funksion mund të parandalojë që fëmijët të mos ndryshojnë ciklet ose punën e pajisjes.

### SHËNIM

- Pasi të vendoset ky funksion, të gjithë butonat kyçen me përjashtim të butonit **Energjia**.
- Kur kontrollin të jenë të bllokuara, **CL** dhe koha e mbetur do të shfaqet në ekran gjatë larjes, ndërkohë që ky funksion është aktiv.
- Çaktivizimi i energjisë nuk do të rivendosë këtë funksion. Ju duhet ta çaktivizoni këtë funksion para se të mund të përdorni ndonjë funksion tjetër.

### Kyçja e panelit të kontrollit

- 1 Ndizni energjinë.

**2** Shtypni dhe mbani shtypur njëkohësisht butonat **Delay End (Shty fundin)** dhe **Add Item (Shto rroba)** për 3 sekonda për të aktivizuar këtë funksion.

- Do të bjerë një sinjal dhe në ekran do të shfaqet logoja .

#### Zhbllokimi i panelit të kontrollit

**1** Ndizni energjinë.

**2** Shtypni dhe mbani shtypur njëkohësisht butonat **Delay End (Shty fundin)** dhe **Add Item (Shto rroba)** për 3 sekonda për të çaktivizuar këtë funksion.

#### Beep On/Off (Sinjali ndezur/fikur)

Kjo pajisje nxjerr një sinjal kur fillon dhe ndalet.

- Shtypni dhe mbani shtypur njëkohësisht butonat **Rinse+ (Shpëlarje+)** dhe **Pre Wash (Paralarje)** për 3 sekonda për të çaktivizuar/aktivizuar këtë funksion.

## 32 FUNKSIONET INTELIGJENTE

# FUNKSIONET INTELIGJENTE

## Aplikacioni LG ThinQ

Aplikacioni **LG ThinQ** ju lejon të komunikoni me pajisjen duke përdorur një telefon inteligjent.

### Instalimi i aplikacionit LG ThinQ

Kërkoni aplikacionin **LG ThinQ** nga Google Play Store & Apple App Store në një telefon inteligjent. Ndiqni udhëzimet për të shkarkuar dhe instaluar aplikacionin.



### Veçoria e aplikacionit LG ThinQ

Komunikoni me pajisjen nga një telefon inteligjent duke përdorur veçoritë e duhura inteligjente.

#### Smart Diagnosis

Ky funksion mundëson informacione të dobishme për diagnostikimin dhe zgjidhjen e problemeve me pajisjen, bazuar në modelin e përdorimit.

### Smart Diagnosis

Kjo karakteristikë është e disponueshme në modelet me logo  or .

Përdorni këtë karakteristikë për t'ju ndihmuar të diagnostikoni dhe zgjidhni problemet me pajisjen tuaj.

#### SHËNIM

- Për arsye që nuk lidhen me neglizhencën e LGE, shërbimi mund të mos funksionojë për shkak të faktorëve të jashtëm si për shembull, por pa u kufizuar me, mungesën e rrjetit Wi-Fi, mungesën e lidhjes me rrjetin Wi-Fi, politikat vendase të App Store ose mungesës së aplikacionit.
- Kjo karakteristikë mund të jetë objekt ndryshimi pa njoftim paraprak dhe mund të ketë forma të ndryshme në varësi të vendndodhjes suaj.



### Përdorimi i diagnostikimit me zë për diagnostikimin e problemeve

Ndiqni udhëzimet më poshtë për të përdorur metodën e diagnostikimit me zë.

- Hapni aplikacionin **LG ThinQ** dhe përzgjidhni karakteristikën **Smart Diagnosis** në menu. Ndiqni udhëzimet për diagnostikimin me zë të vendosura në dispozicion në aplikacionin **LG ThinQ**.

**1** Shtypni butonin **Energjia** për ta ndezur pajisjen.

- Mos shtypni asnjë buton tjetër.

**2** Vendosni altoparlantin e telefonit tuaj inteligjent pranë logos  ose .

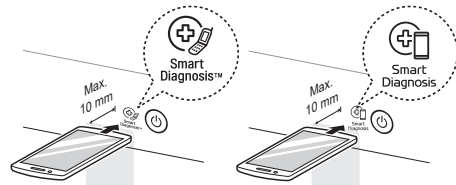

**3** Shtypni dhe mbani shtypur butonin **Temp.** për 3 sekonda ose më shumë duke e mbajtur altoparlantin e telefonit tuaj inteligjent pranë logos derisa transferimi i të dhënave të ketë përfunduar.

- Mbajeni telefonin tuaj inteligjent në vend derisa transferimi i të dhënave të ketë përfunduar. Shfaqet koha e mbetur për transferimin e të dhënave.

**4** Pasi të ketë përfunduar transferimi i të dhënave, diagnostikimi do të shfaqet në aplikacion.

#### SHËNIM

- Për rezultate më të mira, mos e lëvizni telefonin tuaj inteligjent ndërsa po transmetohen tonet.

### Deklarata e Konformitetit



Përmes kësaj deklarate, LG Electronics deklaron se makina larëse e llojit të pajisjes radio është në përputhje me Direktivën 2014/53/EU. Teksti i plotë i deklaratës së konformitetit të BE-së gjendet në adresën e mëposhtme të internetit: <http://www.lg.com/global/support/cedoc/cedoc#> Qendra e shërbimeve të përbashkëta evropiane të LG Electronics B.V.

Krijgsman 1, 1186 DM Amstelveen, Holandë

# MIRËMBAJTJA

## ⚠ PARALAJMËRIM

- Hiqeni pajisjen nga priza para se ta pastroni për të shmangur rrezikun e goditjeve elektrike. Mosndjekja e këtyre paralajmërimeve mund të çojë në lëndime serioze, zjarr, goditje elektrike ose vdekje.
- Asnjëherë mos përdorni lëndë kimike të forta, pastrues gërryes ose hollues për të pastruar pajisjen. Ato mund të dëmtojnë lustrën.

SHQIP

## Pastrimi pas çdo larjeje

### Çfarë të pastroni

Gjithmonë hiqini gjërat nga lavatriçja sapo të mbarojë cikli. Lënia e gjërave të njoma në lavatriçe mund të shkaktojë rrudha, kalim të ngjyrave dhe erë.

- Pasi cikli i larjes të ketë mbaruar, fshini derën dhe gominën e derës për të hequr lagështinë.
- Lëreni derën pak të hapur që të thahet kazani.
- Fshini pajisjen me një leckë të thatë për të hequr lagështinë.

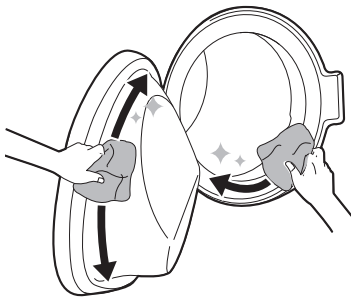

## ⚠ PARALAJMËRIM

- Lëreni derën të hapur që pjesa e brendshme e pajisjes të thahet vetëm nëse fëmijët në shtëpi janë nën mbikëqyrje.

## Pastrimi i pjesës të jashtme

Kujdesi i duhur i pajisjes tuaj mund të rrisë kohëzgjatjen e shërbimit.

### Pjesa e jashtme

- Fshijeni menjëherë pas çdo spërkatjeje.
- Fshijeni me një leckë të lagur dhe përsëri me një leckë të thatë duke u siguruar që nuk ka lagështirë në nyjet lidhëse ose në çarje.
- Mos ushtroni objekte të mprehta mbi sipërfaqe ose mbi ekran.

### Dera

- Lajeni me një leckë të njomë nga jashtë dhe brenda dhe pastaj fshijeni me një leckë të thatë e të butë.

## ⚠ PARALAJMËRIM

- Mos u përpiqni t'i ndani panelet ose ta çmontoni pajisjen. Mos përdorni asnjë objekt të mprehtë në panelin e kontrollit për ta vënë pajisjen në punë.

## Pastrimi rregullisht i pajisjes dhe zbrazja e ujit në rast emergjence

### Pastrimi i kazanit

Ky është një funksion i veçantë që ndihmon për pastrimin e pjesës së brendshme të pajisjes përmes njomjes, larjes, shpëlarjes dhe shtrydhjes.

## 34 MIRËMBAJTJA

Vini në punë këtë funksion **një herë në muaj** (ose më shpesh nëse është e nevojshme) për të hequr detergjentin dhe zbutësin e mbledhur dhe mbetje të tjera.

- Nëse ka erë të keqe ose myk brenda pajisjes, përdorni këtë funksion **njëherë në javë për 3 javë** përveç intervaleve të programuara rregullisht.

### SHËNIM

- Mesazhi   L do t  shfaqet p r t'ju sinjalizuar si rekomandim p r v nien n  pun  t  k tij funksioni.

- Hiqni rrobat ose gj rat nga pajisja dhe mbylleni der n.
- Hapeni sirtarin e dispenserit dhe shtoni anti-kalkar n  ndarjen e larjes kryesore.
  - Tabletat e detergjentit mund t  vendosen brenda n  kazan si alternativ  n daj detergjentit pluhur.
- Mbylleni sirtarin e dispenserit me ngadal .
- Ndizeni pajisjen dhe m  pas zgjidhni butonin **Tub Clean (Pastrim kazan)**.
- Shtypni butonin **Fillo/Ndalo** p r t  filluar.
- L reni der n t  hapur q  t  thahet komplet pjesa e brendshme e pajisjes.
  - Kur pjesa e brendshme e pajisjes nuk thahet plot sisht, mund t  shkaktoj  er  t  keqe ose myk.

###   PARALAJM RIM

- L reni der n t  hapur q  pjesa e brendshme e pajisjes t  thahet vet m n se f mij t n  sht pi jan  n n mbik qyrje.

## Pastrimi i filtrit t  hyrjes s  ujit

Filtri i hyrjes s  ujit grumbullon g lqeren ose  do sediment tjet r q  mund t  p rmbaj  ujit q  hyn n  pajisje. Pastroni filtrin e hyrjes af rsisht  do gjasht  muaj ose m  shpesh n se uji  sht  shum  i fort  ose n se p rmban gjurm  g lqere.

- Mbyllini rubinetin q  furnizon pajisjen me uj  n se pajisja do t  lihet p r n j  koh  t  caktuar (p.sh. gjat  pushimeve), ve an risht n se nuk ka shkarkim n  dysheme (ulluk) pran .
- Mesazhi i gabimit I  do t  shfaqet n  panelin e kontrollit kur nuk hyn uj  n  sirtarin e detergjentit.

- Mbylleni energjin  dhe rubinetin e ujit dhe m  pas zhvidhoseni tubin e hyrjes s  ujit.

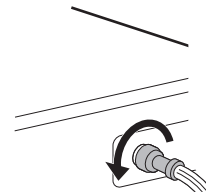

- Hiqeni filtrin e hyrjes s  ujit me pinca t  vogla dhe m  pas pastroni filtrin duke p rdorur n j  fur  dh mb sh me fije me fort si t  mesme.

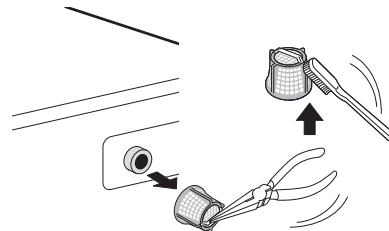

## Pastrimi i filtrit t  pomp s s  shkarkimit dhe evakuimi n  rast emergjence nga uji

Filtri i shkarkimit grumbullon qimet dhe objektet e vogla q  mund t  ken  mbetur aksidentalisht n  rroba. Sigurohuni q  filtri t  jet  i past r  do gjasht  muaj p r t  siguruar funksionim t  mir  t  pajisjes suaj.

Prisni që uji të ftohet përpara se të pastroni filtrin e pompës së shkarkimit. Hapeni derën në rast emergjence ose kryeni evakuimin emergjent të ujit.

- 1 Hiqni pajisjen nga priza.
- 2 Hapeni tapën e kapakut dhe tërhiqeni tubin e shkarkimit.

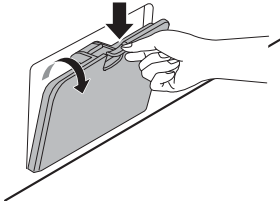

- 3 Hiqni në fillim tapën e shkarkimit nga tubi i shkarkimit ①, dhe më pas shkarkoni ujin. Më pas zhvidhoseni me kujdes filtrin e pompës së shkarkimit ② për të shkarkuar ujin e mbetur dhe më pas hiqni çdo mbetje ose objekt nga filtri.

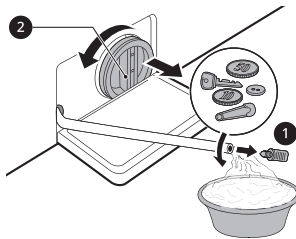

- 4 Pasi të keni pastruar filtrin e pompës së shkarkimit, futni përsëri me kujdes filtrin dhe vidhosni me kujdes përsëri tapën e shkarkimit në drejtim orar për të shmangur filetimin kryq dhe rrjedhjet. Vendorsi përsëri tapën në tubin e shkarkimit dhe futeni tubin në mbajtësen e vet.

- 5 Mbylleni tapën e kapakut.

## ▲ KUJDES

- Bëni kujdes gjatë shkarkimit pasi uji mund të jetë i nxehtë.
- Vini në punë programin e pastrimit të kazanit një herë në muaj (ose më shpesh nëse është e

nevojshme) për të hequr detergjentin e tepërt dhe mbetjet e tjera.

## Pastrimi i sirtarit të dispenserit

Detergjenti dhe zbutësi i rrobave mund të grumbullohet në sirtarin e dispenserit. Detergjentet e lëngshëm mund të mbeten nën sirtarin e dispenserit dhe të mos shpërndahet plotësisht. Hiqni sirtarin dhe komponentët dhe kontrolloni **një ose dy herë në muaj** se mos janë mbledhur produkte pastrimi.

- 1 Hiqni sirtarin e dispenserit të detergjentit duke e tërhequr sirtarin drejt derisa sirtari të ndalojë.
  - Në këtë rast tërhiqni me kujdes sirtarin jashtë ndërsa shtypni fort butonin e shkëputjes.

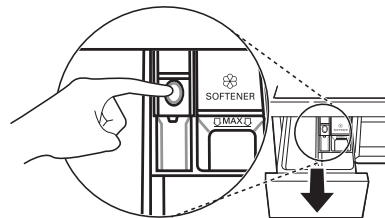

- 2 Hiqni detergjentet dhe zbutësit e mbledhur.
  - Shpëlani sirtarin dhe komponentët e sirtarit me ujë të ngrohtë për të hequr detergjentet dhe zbutësit e mbledhur atje. Përdorni vetëm ujë për të pastruar sirtarin e dispenserit. Thani sirtarin dhe komponentët e sirtarit me një leckë të butë ose një peshqir.
- 3 Për të pastruar hapësirën e sirtarit, përdorni një leckë ose furçë të vogël jo-metalike për të pastruar hapësirën.
  - Hiqni të gjitha mbetjet nga pjesët e sipërme dhe të poshtme të hapësirës.
- 4 Fshini lagështinë e hapësirës me një leckë të butë ose peshqir.

## 36 MIRËMBAJTJA

---

- 5 Montoni përsëri komponentët e sirtarit sipas ndarjeve të duhura dhe vendosni sirtarin në vend përsëri.

## ZGJIDHJA E PROBLEMEVE

Përdorimi i pajisjes suaj mund të sjellë në gabime dhe funksionime jo të duhura. Tabelat e mëposhtme përbajnë shkaqet e mundshme dhe shënimet për zgjidhjen e një mesazhi gabim ose të një funksionimi. të gabuar Rekomandohet të lexoni me kujdes tabelat e mëposhtme në mënyrë që të kurseni kohën dhe paratë tuaja që mund t'ju kërkojnë për telefonatën e qendrës së shërbimit të LG Electronics.

SHQIP

### Përpara thirrjes për shërbim

Pajisja juaj është e pajisur me një sistem automatik të monitorimit të gabimeve për të zbuluar dhe diagnostikuar problemet në një fazë të hershme. Nëse pajisja juaj nuk funksionon mirë ose nuk funksionon fare, kontrolloni tabelat e mëposhtme para se të qendrën e shërbimit të LG Electronics:

### Mesazhet e gabimit

Simptomat	Shkaqet e mundshme & Zgjidhja
IE GABIM NË TUBIN HYRËS	<b>Furnizimi me ujë nuk është i duhur në atë vend. Uji nuk hyn në pajisje ose hyn ngadalë.</b> <ul style="list-style-type: none"> <li>Kontrolloni një rubinet tjetër në shtëpi.</li> </ul>
	<b>Rubineti i furnizimit me ujë nuk është plotësisht i hapur. Uji nuk hyn në pajisje ose hyn ngadalë.</b> <ul style="list-style-type: none"> <li>Hapni plotësisht rubinetin.</li> </ul>
	<b>Tubi(at) e hyrjes të ujit janë përdredhur.</b> <ul style="list-style-type: none"> <li>Drejtoni tubin ose riinstaloni tubin hyrës të ujit.</li> </ul>
	<b>Filtri i tubit(ave) të hyrjes janë bllokuar.</b> <ul style="list-style-type: none"> <li>Kontrolloni dhe pastroni filtrin e valvulës hyrëse pasi të keni mbyllur rubinetët dhe pasi të keni hequr lidhjet e tubave nga lavatrica.</li> </ul>
UE GABIM MOSBALANCIMI	<b>Pajisja ka një sistem zbulimi dhe korrigjimi të mungesës së balancimit.</b> <ul style="list-style-type: none"> <li>Nëse rrobat janë akoma të njoma në fund të ciklit, përhapni ngarkesën për të lejuar shtrydhje të mirë. Mbyllni derën dhe shtypni butonin <b>Fillo/Ndalo</b>. Mund të duhen disa minuta para se pajisja të fillojë centrifugën. Dera duhet të mbyllet para se të bëhet shtrydhja.</li> </ul>
	<b>Ngarkesa është tepër e vogël. Nëse futen gjëra të rënda teke (p.sh. rrugicë tualeti, peshqir dushi, etj.), ky sistem mund të ndalojë rrotullimin ose edhe njëkohësisht të ndërpresë ciklin e shtrydhjes.</b> <ul style="list-style-type: none"> <li>Shtoni 1 ose 2 gjëra të ngjashme ose rroba më të vogla për të ndihmuar balancimin e ngarkesës. Mbyllni derën dhe shtypni butonin <b>Fillo/Ndalo</b>. Mund të duhen disa minuta para se pajisja të fillojë centrifugën. Dera duhet të mbyllet para se të bëhet centrifuga.</li> </ul>

## 38 ZGJIDHJA E PROBLEMEVE

Simptomat	Shkaqet e mundshme & Zgjidhja
<b>DE</b> <b>GABIM NË DALJEN E UJIT</b>	<p><b>Tubi i shkarkimit është përdredhur apo bllokuar. Uji në pajisje nuk zbrazet ose zbrazet me ngadalë.</b></p> <ul style="list-style-type: none"> <li>Pastroni dhe drejtoni tubin e shkarkimit.</li> </ul> <p><b>Filtri i shkarkimit është bllokuar.</b></p> <ul style="list-style-type: none"> <li>Kontrolloni dhe pastroni filtrin e shkarkimit.</li> </ul>
<b>dE dE2 dE4</b> <b>GABIM NË DERË</b>	<p><b>Sensori i Derës nuk funksionon mirë.</b></p> <ul style="list-style-type: none"> <li>Ju lutemi telefononi qendrën e shërbimit të LG. Në kartën tuaj të garancisë mund të gjeni numrin e telefonit vendas të qendrës së shërbimit të LG.</li> </ul>
<b>EE</b> <b>GABIM KONTROLLI</b>	<p><b>Ky është një gabim kontrolli.</b></p> <ul style="list-style-type: none"> <li>Hiqeni spinën e energjisë dhe thërrisni shërbimin.</li> </ul>
<b>LE</b> <b>GABIM I MBYLLJES SË MOTORIT</b>	<p><b>Mbingarkesë në motor.</b></p> <ul style="list-style-type: none"> <li>Lëreni pajisjen të presë për 30 minuta derisa motori të ftohet dhe pastaj, rinisni ciklin.</li> </ul>
<b>FE</b> <b>GABIM RRJEDHJE E TEPËRT</b>	<p><b>Uji derdhet për shkak të një defekti të mundshëm në valvulën e ujit.</b></p> <ul style="list-style-type: none"> <li>Mbyllni rubinetin e ujit. Hiqeni nga priza prizën e energjisë. Telefononi shërbimin.</li> </ul>
<b>PE</b> <b>GABIM I SENSORIT TË PRESIONIT</b>	<p><b>Keq funksionim i sensorit të nivelit të ujit.</b></p> <ul style="list-style-type: none"> <li>Mbyllni rubinetin e ujit. Hiqeni nga priza prizën e energjisë. Telefononi shërbimin.</li> </ul>
<b>u5</b> <b>GABIM I SENSORIT TË DRIDHJES</b>	<p><b>Sensori i dridhjes ka funksionim të gabuar.</b></p> <ul style="list-style-type: none"> <li>Thërrisni shërbimin.</li> </ul>
<b>FF</b> <b>DEFEKT NGRIRJE</b>	<p><b>Është e bllokuar zorra e shkarkimit/e furnizimit apo pompa e shkarkimit?</b></p> <ul style="list-style-type: none"> <li>Hidhni ujë të ngrohtë në kazan për të shkrirë tubin e shkarkimit dhe pompën e shkarkimit. Mbuloni tubin e furnizimit me peshqir të njomë dhe të ngrohtë.</li> </ul>
<b>RE</b> <b>RRJEDHJA E UJIT</b>	<p><b>Rrjedhje uji.</b></p> <ul style="list-style-type: none"> <li>Thërrisni shërbimin.</li> </ul>
<b>PF</b> <b>DEFEKT I ENERGJISË</b>	<p><b>Pajisja ka pësuar një defekt kryesor të energjisë.</b></p> <ul style="list-style-type: none"> <li>Rifilloni ciklin.</li> </ul>

## Zhurmat që mund të dëgjoni

Simptomat	Shkaqet e mundshme & Zgjidhja
Zhurme kërcitjeje dhe kërcëllitjeje	<p><b>Objekte të huaja si çelësa, monedha ose gjilpëra mund të kenë mbetur në kazan.</b></p> <ul style="list-style-type: none"> <li>Ndaloni pajisjen, kontrolloni kazanin për objekte të huaja. Nëse zhurmat vazhdojnë pasi pajisja ka rifilluar punën, thërrisni shërbimin.</li> </ul>
Zhurme e fortë	<p><b>Rrobat e rënda mund të krijojnë zhurmë të fortë. Kjo zakonisht është normale.</b></p> <ul style="list-style-type: none"> <li>Nëse zhurma vazhdon, pajisja mund të mos jetë në ekuilibër. Ndalojeni dhe shpërndani mirë ngarkesën e rrobave.</li> </ul> <p><b>Rrobat mund të mos jenë të balancuara.</b></p> <ul style="list-style-type: none"> <li>Ndaloni programin dhe rishpërndani rrobat pasi dera të hapet vetë.</li> </ul>
Zhurma dridhjeje	<p><b>Materialet e paketimit mund të mos jenë hequr.</b></p> <ul style="list-style-type: none"> <li>Hiqni materialet e paketimit.</li> </ul> <p><b>Rrobat mund të mos jenë të ndara në mënyrë të barabartë në kazan.</b></p> <ul style="list-style-type: none"> <li>Ndaloni programin dhe rishpërndani rrobat pasi dera të hapet vetë.</li> </ul> <p><b>Jo të gjitha këmbët janë të vendosura mirë dhe në mënyrë të barabartë në dysheme.</b></p> <ul style="list-style-type: none"> <li>Shihni udhëzimet e <b>Nivelimi i pajisjes</b> për të rregulluar nivelimin e pajisjes.</li> </ul> <p><b>Dyshemeja nuk është mjaftueshëm e fortë.</b></p> <ul style="list-style-type: none"> <li>Sigurohuni që dyshemeja është e fortë dhe nuk përkulet. Shihni <b>Kërkesat për vendin e instalimit</b> për të përzgjedhur vendndodhjen e duhur.</li> </ul>

SHQIP

## Përdorimi

Simptomat	Shkaqet e mundshme & Zgjidhja
Rrjedhje e ujit.	<p><b>Tabat e shkarkimit të shtëpisë janë bllokuar.</b></p> <ul style="list-style-type: none"> <li>Zhblokonte tabat e mbetjeve. Kontaktoni me hidraulikun nëse është e nevojshme.</li> </ul> <p><b>Rrjedhja shkaktohet nga instalimi i gabuar i tubit të shkarkimit ose nga bllokimi i tij.</b></p> <ul style="list-style-type: none"> <li>Pastroni dhe drejtoni tubin e shkarkimit. Kontrolloni dhe pastroni filtrin e shkarkimit rregullisht.</li> </ul> <p><b>Filtri i pompës së shkarkimit nuk është vendosur në mënyrë korrekte.</b></p> <ul style="list-style-type: none"> <li>Rivendosni filtrin e pompës së shkarkimit.</li> </ul>

## 40 ZGJIDHJA E PROBLEMEVE

Simptomat	Shkaqet e mundshme & Zgjidhja
<b>Pajisja nuk funksionon.</b>	<b>Paneli i kontrollit është fikur sepse nuk ka qenë në gjendje pune.</b> <ul style="list-style-type: none"> <li>• Kjo është normale. Shtypni butonin <b>Energjia</b> për të ndezur pajisjen.</li> </ul>
	<b>Pajisja nuk është në prizë.</b> <ul style="list-style-type: none"> <li>• Sigurohuni që kabulli të jetë futur në prizë në mënyrë të sigurt përmes një prize funksionale.</li> </ul>
	<b>Furnizimi me ujë është fikur.</b> <ul style="list-style-type: none"> <li>• Mbylleni plotësisht rubinetin e furnizimit me ujë.</li> </ul>
	<b>Kontrollet nuk janë regjistruar siç duhet.</b> <ul style="list-style-type: none"> <li>• Sigurohuni që programi të jetë vendosur saktë. Mbyllni derën dhe shtypni butonin <b>Fillo/Ndalo</b>.</li> </ul>
	<b>Dera është hapur.</b> <ul style="list-style-type: none"> <li>• Mbylleni derën dhe sigurohuni që dera të mos të ketë kapur asgjë që ta pengojë që të mbyllet plotësisht.</li> </ul>
	<b>Çelësi/siguresa e qarkut fiket/lëshohet.</b> <ul style="list-style-type: none"> <li>• Kontrolloni çelësat/siguresën e qarkut të shtëpisë. Zëvendësoni siguresat ose rivendosni çelësin. Pajisja duhet të jetë me një qark me degë të dedikuar. Pajisja do të rifillojë programin atje ku e ka ndërprerë sapo të ndizet përsëri energjia.</li> </ul>
	<b>Duhet të rivendoset kontrolli.</b> <ul style="list-style-type: none"> <li>• Shtypni butonin <b>Energjia</b>, dhe më pas zgjidhni përsëri programin e dëshiruar dhe shtypni butonin <b>Fillo/Ndalo</b>.</li> </ul>
	<b>Fillo/Ndalo nuk ishte shtypur pasi ishte vendosur programi.</b> <ul style="list-style-type: none"> <li>• Shtypni butonin <b>Energjia</b>, dhe më pas zgjidhni përsëri programin e dëshiruar dhe shtypni butonin <b>Fillo/Ndalo</b>. Pajisja fiket nëse butoni <b>Fillo/Ndalo</b> nuk shtypet brenda një kohe të caktuar.</li> </ul>
	<b>Presion shumë i ulët i ujit.</b> <ul style="list-style-type: none"> <li>• Kontrolloni një rubinet tjetër në shtëpi për tu siguruar që presioni i ujit në shtëpi të jetë i përshtatshëm.</li> </ul>
<b>Pajisja po ngroh ujin ose po bën avull.</b> <ul style="list-style-type: none"> <li>• Kazani mund të ndalojë së funksionuari për kohësisht gjatë disa cikleve, ndërsa uji ngrohet në mënyrë të sigurt sipas një temperature të caktuar.</li> </ul>	
<b>Butonat mund të mos funksionojnë siç ashtu duhet.</b>	<b>Opsioni Child Lock (Kyçja për fëmijët) aktivizohet.</b> <ul style="list-style-type: none"> <li>• Çaktivizoni opsionin <b>Child Lock (Kyçja për fëmijët)</b> nëse është e nevojshme.</li> </ul>
<b>Dera nuk hapet.</b>	<b>Dera nuk mund të hapet për arsye sigurie pasi pajisja të jetë ndezur.</b> <ul style="list-style-type: none"> <li>• Kjo është normale. Mund ta hapni derën në mënyrë të sigurt pasi  të fiket.</li> </ul>

Simptomat	Shkaqet e mundshme & Zgjidhja
<b>Pajisje nuk po mbushet siç duhet.</b>	<b>Filtri i hyrjes është bllokuar.</b> <ul style="list-style-type: none"> <li>• Sigurohuni që filtrat hyrës në valvulat e mbushjes të mos jetë bllokuar.</li> </ul>
	<b>Tabat hyrës lind të jenë përdredhur.</b> <ul style="list-style-type: none"> <li>• Kontrolloni që tubat hyrës të mos jenë përdredhur apo bllokuar.</li> </ul>
	<b>Furnizim me ujë i pamjaftueshëm.</b> <ul style="list-style-type: none"> <li>• Sigurohuni që rubineti i ujit të nxehtë dhe të ftohtë të jetë hapur gjatë gjithë kohës.</li> </ul>
	<b>Tabat e furnizimit me ujë të nxehtë dhe të ftohtë janë këmbyer.</b> <ul style="list-style-type: none"> <li>• Kontrolloni lidhjet e tubit të furnizimit.</li> </ul>
<b>Pajisja nuk e shkarkon ujin.</b>	<b>Tubi i shkarkimit i përdredhur.</b> <ul style="list-style-type: none"> <li>• Sigurohuni që tubi i shkarkimit të mos jetë përdredhur.</li> </ul>
	<b>Shkarkimi vendoset në një lartësi mbi 1.2 m mbi nivelin e dyshemesë.</b> <ul style="list-style-type: none"> <li>• Sigurohuni që tubi i shkarkimit të mos jetë më i lartë se 1,2 m mbi pjesën e pasme të pajisjes.</li> </ul>
<b>Detergjenti nuk shpërndahet plotësisht ose nuk shpërndahet fare.</b>	<b>Është përdorur më shumë detergjent seç duhet.</b> <ul style="list-style-type: none"> <li>• Ndiqni udhëzimet e dhëna nga prodhuesi i detergjentit.</li> </ul>
	<b>Filtri i pompës së shkarkimit mund të jetë bllokuar.</b> <ul style="list-style-type: none"> <li>• Pastroni filtrin e shkarkimit.</li> </ul>
<b>Kohëzgjatja e ciklit është më e gjatë se zakonisht.</b>	<b>Ngarkesa është tepër e vogël.</b> <ul style="list-style-type: none"> <li>• Shtoni më shumë gjëra për të lejuar pajisjen të balancojë ngarkesat.</li> </ul>
	<b>Rrobot e rënda përzihen me gjëra më të lehta.</b> <ul style="list-style-type: none"> <li>• Gjithmonë përpiqui të lani roba me peshë të ngjashme për të lejuar që pajisja të shpërndajë në mënyrë të barabartë peshën e ngarkesës gjatë shpëlarjes.</li> </ul>
	<b>Ngarkesa është e pa balancuar.</b> <ul style="list-style-type: none"> <li>• Rishpërndani manualisht ngarkesën nëse rrobot janë përzierë.</li> </ul>
<b>Përfundimi i ciklit është vonuar</b>	<b>Zbulohet mungesa e balancimit ose ndizet programi për heqjen e shkumës.</b> <ul style="list-style-type: none"> <li>• Kjo është normale. Koha e mbetur e treguar në ekran është vetëm një kohëzgjatje e përafërt. Koha reale mund të ndryshojë.</li> </ul>

## 42 ZGJIDHJA E PROBLEMEVE

### Performanca

Simptomat	Shkaqet e mundshme & Zgjidhja
<b>Heqja e njollave të dobëta</b>	<p><b>Njolla të mëparshme.</b></p> <ul style="list-style-type: none"> <li>• Rrobat që janë larë më parë mund të kenë pasur njolla të mëparshme në to. Këto njolla mund të jenë të vështira për t'u hequr dhe mund të kenë nevojë për larje me dorë ose të trajtohen paraprakisht me heqës njollash.</li> </ul>
<b>Çngjyrosja</b>	<p><b>Zbardhuesi ose zbutësi shpërndahet shumë shpejt.</b></p> <ul style="list-style-type: none"> <li>• Ndarja e dispenserit është e mbingarkuar. Kjo bën që zbardhuesi ose zbutësi të shpërndahet me shpejtësi. Matni gjithmonë zbardhuesin ose zbutësin për të parandaluar mbushjen e tepërt.</li> <li>• Mbylleni me ngadalë dispenserin e detergjentit.</li> </ul> <p><b>Zbardhuesi ose zbutësi janë hedhur direkt në kazanin e rrobave.</b></p> <ul style="list-style-type: none"> <li>• Përdorni gjithmonë dispenserin e detergjentit për t'u siguruar që zbardhuesi ose zbutësi të shpërndahen siç duhet në kohën e duhur të programit.</li> </ul> <p><b>Rrobat nuk janë ndarë siç duhet.</b></p> <ul style="list-style-type: none"> <li>• Gjithmonë lani veç rrobat me ngjyrë të errët nga ato me ngjyrë të çelur dhe të bardhë për të parandaluar çngjyrimin.</li> <li>• Asnjëherë mos i lani rrobat e ndotura shumë me ato të ndotura lehtë.</li> </ul>
<b>Rrudhosja</b>	<p><b>Pajisja nuk shkarkohet menjëherë.</b></p> <ul style="list-style-type: none"> <li>• Gjithmonë hiqni gjërat nga pajisja sapo të përfundojë programi.</li> </ul> <p><b>Pajisja është e mbingarkuar.</b></p> <ul style="list-style-type: none"> <li>• Pajisja mund të ngarkohet e gjitha, por kazanin nuk duhet të jetë i mbushur plot me gjëra. Dera e pajisjes duhet të mbyllet me lehtësi.</li> </ul> <p><b> Tubat e furnizimit të ujit të nxehtë dhe të ftohtë janë këmbyer.</b></p> <ul style="list-style-type: none"> <li>• Shpëlarja me ujë të nxehtë mund të krijojë rrudha tek rrobat. Kontrolloni lidhjet e tubit të furnizimit.</li> </ul> <p><b>Shpejtësia e centrifugës mund të jetë tepër e lartë.</b></p> <ul style="list-style-type: none"> <li>• Vendosni shpejtësinë e centrifugës sipas llojit të veshjeve.</li> </ul>

## Aromat e këqija

Simptomat	Shkaqet e mundshme & Zgjidhja
Erë myku dhe lagështie në pajisje	<p><b>Nuk është pastruar siç duhet pjesa e brendshme e kazanit.</b></p> <ul style="list-style-type: none"> <li>Përdorni funksionin <b>Tub Clean (Pastrim kazanit)</b> rregullisht.</li> </ul>
	<p><b>Tubi i shkarkimit nuk është instaluar siç duhet, duke shkaktuar efektin sifon (ujë që kthehet dhe rrjedh përsëri brenda pajisjes).</b></p> <ul style="list-style-type: none"> <li>Gjatë instalimit të tubit së shkarkimit, sigurohuni që ajo të mos përthyeret apo bllokohet.</li> </ul>
	<p><b>Dispenseri i detergjentit nuk është pastruar rregullisht.</b></p> <ul style="list-style-type: none"> <li>Hiqni dhe pastroni dispenserin e detergjentit, veçanërisht pjesën e sipërme dhe të poshtme të hapjes së dispenserit.</li> </ul>
	<p><b>Aromat e këqija mund të ndihen në rastin kur tubi i shkarkimit nuk është instaluar siç duhet, duke shkaktuar efektin sifon (ujë që kthehet dhe rrjedh përsëri brenda pajisjes).</b></p> <ul style="list-style-type: none"> <li>Gjatë instalimit të tubit së shkarkimit, sigurohuni që ajo të mos përthyeret apo bllokohet.</li> </ul>
	<p><b>Nëse dispenseri i detergjentit nuk pastron rregullisht, mund të shkaktohen aroma të këqija si rezultat i mykut apo substancave të huaja.</b></p> <ul style="list-style-type: none"> <li>Hiqni dhe pastroni dispenserin e detergjentit, veçanërisht pjesën e sipërme dhe të poshtme të hapjes së dispenserit.</li> </ul>

SHQIP

## Kujdesi dhe shërbimi ndaj klientit

Kontakttoni një qendër informacioni për klientin të LG Electronics.

- Për të gjetur personel të autorizuar shërbimi të LG Electronics, vizitoni faqen tonë të internetit në adresën **www.lg.com** dhe ndiqni udhëzimet në të.
- Nuk rekomandohet të bëni vetë riparime pasi kjo mund të dëmtojë më tej pajisjen dhe ta bëjë garancinë të pavlefshme.
- Pjesët rezervë të përmendura në Rregulloren 2019/2023 janë të disponueshme për një kohëzgjatje të paktën 10 vjet.

# Shënime

# Shënime

# Shënime



# УПАТСТВО ЗА КОРИСНИК

# МАШИНА ЗА

# ПЕРЕЊЕ

---



Внимателно прочитајте ги овие упатства пред да започнете со монтажа. Тоа ќе ви ја направи монтажата поедноставна и ќе ви помогне да го монтирате производот правилно и безбедно. Ставете ги овие упатства во близината на производот по монтажата за идни консултации.

**МАКЕДОНСКИ**

F\*WN\*

[www.lg.com](http://www.lg.com)

Авторско право © 2020-2021 LG Electronics Inc. Сите права се задржани.

# СОДРЖИНА

Ова упатство содржи слики или содржина поинаква од моделот што сте го купиле.

Ова упатство подлежи на ревизија од производителот.

## БЕЗБЕДНОСНИ УПАТСТВА

ПРЕД УПОТРЕБА ПРОЧИТАЈТЕ ГИ СИТЕ УПАТСТВА .....	3
ПРЕДУПРЕДУВАЊЕ .....	3
СЕ ГРИЖИМЕ ЗА ЖИВОТНАТА СРЕДИНА .....	8

## МОНТАЖА

Делови и спецификации .....	11
Барања за место на монтажа .....	13
Отпакување на уредот .....	14
Нивелирање на апаратот .....	15
Поврзување на доводното црево .....	16
Монтирање на одводното црево .....	17

## РАБОТЕЊЕ

Преглед на начинот на работа .....	19
Контролна табла .....	21
Подготовка за перење .....	24
Додавање детергент и омекнувач .....	25
Табела со програми .....	27
Дополнителни опции и функции .....	32

## ПАМЕТНИ ФУНКЦИИ

Апликација LG ThinQ .....	35
Smart Diagnosis .....	35

## ОДРЖУВАЊЕ

Чистење по секое перење .....	37
Периодично чистење на апаратот и итно испуштање на водата .....	38

## РЕШАВАЊЕ ПРОБЛЕМИ

Пред да го повикате нашиот сервис .....	41
---	----

## БЕЗБЕДНОСНИ УПАТСТВА

### ПРЕД УПОТРЕБА ПРОЧИТАЈТЕ ГИ СИТЕ УПАТСТВА

Следните безбедносни упатства се наменети за да спречат непредвидени ризици или штети од небезбедно или неправилно користење на производот.

Упатствата се поделени на 'ПРЕДУПРЕДУВАЊЕ' и 'ВНИМАНИЕ' како што е опишано подолу.

#### Безбедносни пораки



Овој симбол означува предмети и активности што може да предизвикаат ризик. Прочитајте го внимателно делот со овој симбол и следете ги упатствата за да избегнете ризик.



#### ПРЕДУПРЕДУВАЊЕ

Ова покажува дека непочитувањето на упатствата може да предизвика сериозна повреда или смрт.



#### ВНИМАНИЕ

Ова покажува дека непочитувањето на упатствата може да предизвика лесна повреда или мала штета на производот.

### ПРЕДУПРЕДУВАЊЕ

#### ⚠ ПРЕДУПРЕДУВАЊЕ

За да се намали ризикот од пожар, струен удар или повреди на лица при користење на производот, треба да се почитуваат основните безбедносни мерки, вклучувајќи ги следните.

#### Техничка безбедност

- Овој апарат може да го користат деца постари од 8 години и лица со намалени физички, сетилни или ментални способности или со недоволно искуство и знаење, ако се под надзор или добиваат упатства за употреба на апаратот на безбеден начин и ги разбираат опасностите што можат да произлезат. Деца не смеат

## 4 БЕЗБЕДНОСНИ УПАТСТВА

---

да си играат со апаратот. Чистењето и одржувањето не смеат да го прават деца без надзор.

- Деца помали од 3 години треба да се држат понастрана од апаратот, освен ако се под надзор.
- Ако кабелот за струја е оштетен, мора да биде заменет од страна на производителот, негов сервисер или слично квалификувано лице со цел да се избегне опасност.
- Отворите за вентилацијата не смеат да бидат блокирани од тепих.
- Овој уред е наменет како апарат за домаќинството.
- Користете нови црева или комплетот црева испорачани заедно со уредот. Повторната употреба на стари црева може да предизвика протекување на вода и подоцнежни оштетувања на имотот.
- Притисокот на вода треба да е помеѓу 50 kPa и 800 kPa.

### Максимален капацитет

Максималниот капацитет во некои циклуси за перење на суви алишта е **7 kg**.

Препорачаниот максимален капацитет за секоја програма за перење може да се разликува. За да добиете добри резултати од перењето, погледнете ја **табелата со програми** во поглавјето **РАБОТЕЊЕ** за дополнителни детали.

### МОНТАЖА

- Никогаш не обидувајте се да го користите апаратот ако е оштетен, ако не функционира правилно, ако е делумно расклопен или ако му недостасуваат делови или пак се скршени, како и ако му е оштетен кабелот или приклучокот.
- Овој апарат треба да го пренесуваат две или повеќе лица, коишто цврсто ќе го држат при пренесувањето.
- Не поставувајте го апаратот во влажна или правлива просторија. Не поставувајте го и не чувајте го надвор, или во каква било просторија подложна на надворешни услови, како што е

директна сончева светлина, ветер или дожд, или температури под нулата.

- Проверете дали приклучокот за струја е целосно вметнат во штекерот.
- Не вклучувајте го уредот во повеќе штекери, кабли со повеќе приклучоци или продолжни кабли.
- Не менувајте го приклучокот што доаѓа со уредот. Доколку не одговара на штекерот, повикајте електричар за да постави правилен приклучок.
- Овој апарат е опремен со кабел за струја, којшто има спроводник за заземјување (клин за заземјување) и приклучок за заземјување. Приклучокот мора да биде приклучен во соодветен штекер, којшто е правилно монтиран и заземјен во согласност со локалните правила и закони.
- Неправилното поврзување на спроводникот за заземјување може да доведе до ризик од струен удар. Направете проверка со квалификуван електричарски или сервисен персонал ако не сте сигурни дали машината е правилно заземјена.
- Оваа машина не смее да се монтира зад врата што се заклучува, врата на лизгање или врата со шарка наспроти неа кои го спречуваат целосното отворање на вратата.

## Работење

- Не ракувајте со контролната табла со остри предмети.
- Не вадете ги панелите и не расклопувајте ја машината.
- Не поправајте и не заменувајте делови од машината. Сите поправки и сервисирања мора да ги изведе квалификуван сервисен персонал освен ако не е поинаку одредено во овој прирачник за корисници. Употребувајте само авторизирани фабрички делови.
- Не притискајте ја силно вратата надолу, кога е отворена.
- Не ставајте животно во внатрешноста на производот. Животното може да се задуши.

## 6 БЕЗБЕДНОСНИ УПАТСТВА

---

- Не перете ќилими, чергичиња, обувки или ќебиња за миленичиња во оваа машина, плишани играчки, или пак какви било други предмети освен алишта и постелнина.
- Областа под и околу вашите апарати треба да биде чиста од запалливи материјали какви што се влакненца, хартија, крпи, хемикалии итн.
- Не оставајте ја вратата на овој апарат отворена. Децата може да се нишаат на вратата или пак да влезат во апаратот и да предизвикаат штета или да се повредат.
- Не ставајте во апаратот, не перете и не сушете алишта што биле исчистени, испрани, потопени или испрскани со запалливи или експлозивни супстанции (како на пример, восок, средства за отстранување восок, масло, боја, бензин, одмастувачи, хемикалии за хемиско чистење, керозин, петролеј, средства за отстранување дамки, терпентин, растително масло, масло за готвење, ацетон, алкохол итн.). Несоодветната употреба може да предизвика пожар или експлозија.
- Не користете или не чувајте запалливи супстанции (етер, бензен, алкохол, хемикалија, LPG, запалив спреј, бензин, разредувач, петролеј, инсектицид, освежувач на воздух, козметика итн.) во близина на апаратот.
- Никогаш не отворајте го апаратот додека работи. Почекајте додека не запре целосно барабанот.
- Не допирајте ја вратата за време на програмите со висока температура.
- Ако протече вода од апаратот или се поплавите, исклучете го од струја и јавете се во информативниот центар за корисници на LG Electronics.
- Исклучете ги славините за вода за да се ослободи притисокот од цревата и вентилите и за да се минимизира протекувањето ако се појави пукнатина. Проверете ја состојбата на цревата за полнење; треба да се менуваат на 5 години.
- Ако истече гас (изобутан, пропан, природен гас итн.) во домот, не допирајте го уредот и приклучокот и веднаш проветрете ја просторијата.

- Ако одводното или доводното црево е замрзнато во текот на зимата, користете го само откако ќе се одмрзне.
- Чувајте ги настрана од дофат на деца сите детергенти за перење, омекнувачи и белила.
- Не допирајте го приклучокот за струја или контролите на апаратот со влажни раце.
- Не превиткувајте го кабелот за струја премногу и не ставајте тешки предмети врз него.
- Не допирајте ја водата што се исцедува од уредот во текот на перењето.
- Погрижете се правилно да се испушта водата. Ако водата не се испушта правилно, подот може да се поплави.
- Кога температурата на воздухот е висока, а температурата на водата е ниска, може да се појави кондензација и така да се намокри подот.
- Избришете ги нечистотиите или правта од контактните површини на приклучокот за струја.

## Одржување

- Исклучете го апаратот од струја пред да започнете со негово чистење. Подесувањето на контролите на ИСКЛУЧЕНО или во мирување не го исклучува апаратот од струја.
- Безбедно приклучете го приклучокот за струја во штекерот откако комплетно сте ја отстраниле постојната влага или прав од него.
- Не прскајте вода во внатрешноста или на надворешноста за да го исчистите апаратот.
- Никогаш не исклучувајте го апаратот од струја со тегнење на кабелот за струја. Секогаш цврсто фаќајте го приклучокот за струја и потегнете го од штекерот во права насока.
- Само квалификуван сервисен персонал од сервисен центар на LG Electronics треба да го расклопува, поправа или модифицира апаратот. Стапете во контакт со информативниот центар за

## 8 БЕЗБЕДНОСНИ УПАТСТВА

---

корисници на LG Electronics ако сте го преместиле и поставиле апаратот на поразлична локација.

### Фрлање

- Пред да го фрлите стариот апарат, исклучете го од струја. Исечете го кабелот директно зад апаратот, за да спречите неправилна употреба.
- Отстранете ги сите материјали за пакување (како на пример, пластични кеси и стиропор) подалеку од децата. Материјалите од пакувањето може да предизвикаат задушување.
- Отстранете ја вратата пред фрлањето на машината за да спречите заглавување на деца или мали животни во него.

## СЕ ГРИЖИМЕ ЗА ЖИВОТНАТА СРЕДИНА

### Совети за животната средина и економичноста

#### Потрошувачка на енергија и вода

- Влијание врз потрошувачката на енергија и вода има тежината на облеката за перење. За најдобро да го искористите вашиот апарат, наполнете го со максималната количина на сува облека според одредената програма.
- Најефикасни програми во поглед на потрошувачката на енергија генерално се тие што работат со пониски температури и имаат подолго време на работење.
- Бучавата и количината на преостаната влажност зависат од брзината на центрифугата: што поголема брзина на центрифуга во фазата на центрифугирање, тоа поголема бучава и помала количина на преостаната влажност.
- Еднаквото полнење со алишта до капацитетот посочен од производителот за секоја од програмите придонесува кон заштеда на енергија и вода.
- Системот на автоматско препознавање на полнењето ќе ви помогне да ја намалите количината на употребена вода и

енергија во случаите кога ставате мала количина на облека за перење.

- Употребете ја програмата за брзина за малку и слабо извалкана облека.
- Детергентите за перење облека со ладна вода се ефективни и при пониски температури (околу 20 °C). Ако ја поставите температурата на 20 °C, тоа ќе ви помогне да потрошите помала енергија во споредба со тоа ако ја поставите на 30 °C или повеќе.

### Детергент

- Детергентите треба да ги бирате според видот, бојата, извалканоста на ткаенината и температурата за перење. Детергентот треба да се користи според упатствата дадени од производителот. Употребувајте само детергенти коишто одговараат за видови на машини за перење со барабан (предно полнење).
- Употребувајте помала количина на детергент при помало полнење со облека.
  - Делумно полнење: 1/2 од нормалната количина.
  - Минимално полнење: 1/3 од целосното полнење.

### Бирање дополнителни опции и функции

- Изберете температура на водата погодна за видот алишта што ги перете. Следете ги упатствата на етикетата за грижа за облеката, за да добиете најдобри резултати.
- Опцијата за претперење се препорачува при перење на многу извалкана облека.

## 10 БЕЗБЕДНОСНИ УПАТСТВА

---

### Фрлање на вашиот стар апарат



- Сите електрични и електронски производи треба да се фрлат засебно од комуналниот отпад, односно во собирни капацитети назначени од страна на владата или локалните власти.
- Правилното фрлање на вашиот стар апарат ќе помогне да се спречат потенцијални негативни последици за околината и човековото здравје.
- За подетални информации за фрлањето на вашиот стар апарат, стапете во контакт со општинската служба за отстранување отпад или со најблиската служба за собирање електронски отпад. За најнови информации за вашата земја, одете на [www.lg.com/global/recycling](http://www.lg.com/global/recycling).

# МОНТАЖА

## Делови и спецификации

### НАПОМЕНА

- Изгледот и спецификациите може да се променат без претходно известување со цел подобрување на квалитетот на уредот.

МАКЕДОНСКИ

### Предна страна

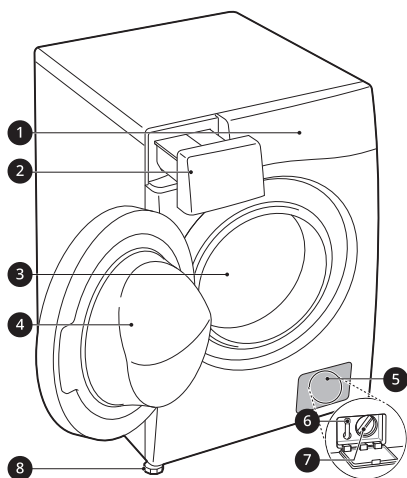

- 1 Контролна табла
- 2 Фиока за диспензер на детергент
- 3 Барабан
- 4 Врата
- 5 Капак
- 6 Чеп за одвод
- 7 Филтер на одводна пумпа
- 8 Ногарки за нивелирање

### Задна страна

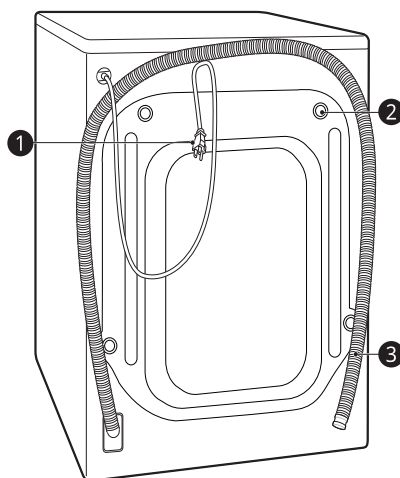

- 1 Приклучок за струја
- 2 Завртки за транспорт
- 3 Одводно црево

## 12 МОНТАЖА

### Дополнителен прибор

\*1 Оваа опција е достапна само кај некои модели.

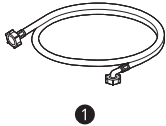

1



2



3

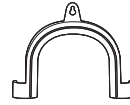

4

1 Поврзување на цревето за ладна вода \*1

2 Рачвест клуч

3 Капачиња за покривање на дупките за завртките кои се користат при транспорт \*1

4 Полукружен држач за одводното црево \*1

### Спецификации

Модел	F*WN*
Напојување	220–240 V~, 50 Hz
Тежина на производот	63 kg

### Димензии (mm)

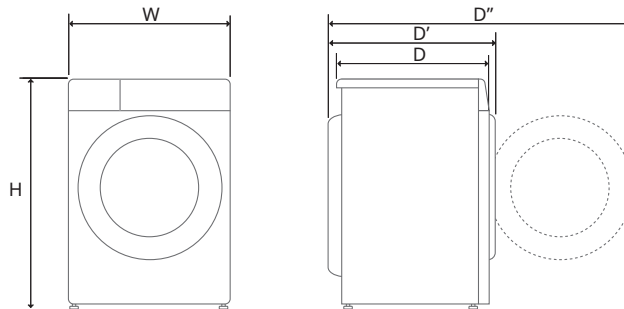

W	600	D	455	H	850
D'	495	D''	975		

## Барања за место на монтажа

Пред монтажата на уредот, прочитајте ги следните информации со цел уредот да се монтира на соодветно место.

### Локација за монтажа

- Овој апарат мора да биде поставен на цврст под за да се минимизираат вибрациите за време на циклусот на центрифуга. Бетонскиот под е најдобар бидејќи е најмалку подложен на вибрации за време на циклусот на центрифуга во споредба со дрвениот под или под со тепих.
- Доколку уредот морате да го поставите до шпорет на плин или печка на јаглен, поставете изолација (850 x 600 mm) меѓу нив покриена со алуминиумска фолија на страната свртена накај шпоретот или печката.
- Потрудете се машината да биде монтирана на место кое е лесно пристапно за инженер во случај на нејзино расипување.
- Кога го поставувате апаратот, приспособете ги сите четири ногарки со помош на клучот за завртките за транспорт за да се загарантира стабилноста на апаратот.

### Поставување на под

За да обезбедите ефикасно расчистување на цревата за влез на вода, цреволото за одвод и протокот на воздух, дозволете минимален простор од најмалку 20 mm на страните и 100 mm зад уредот. Бидете сигурни ова да го овозможите за сидови, врати или подни лајсни, кои можат да ја зголемат потребата за овие расчистувања.

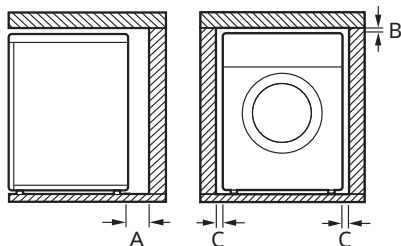

A	100 mm
B	5 mm
C	20 mm

### ⚠ ПРЕДУПРЕДУВАЊЕ

- Овој уред мора да се користи само за домашни потреби и не треба да се употребува во мобилни апликации.

### НАПОМЕНА

- Никогаш не обидувајте се да компензирате за нерамниот под со ставање парчиња дрво, картон или слични материјали под апаратот.

### Дрвени подови (Висечки подови)

Кога го поставувате апаратот на дрвен под, употребете ги гумените подлошки за да ги намалите преголемите вибрации и неизбалансираноста. Дрвениот или висечки под може да придонесе кон преголеми вибрации или неизбалансираност, грешки и дефекти.

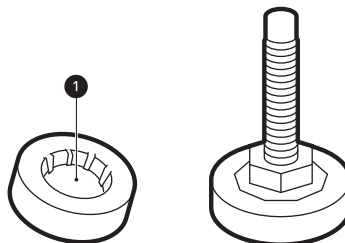

- За да ги намалите вибрациите, ви препорачуваме да поставите гумени подлошки 1 со дебелина од најмалку 15 mm на секоја ногарка на апаратот и да ги прицврстите на барем две греди на подот со помош на завртки.
- Доколку е можно, поставете го уредот во еден од аглиите во просторијата, каде подот е поставен.

## 14 МОНТАЖА

- Поставете ги гумените чашки за да ги намалите вибрациите.

### ⚠ ВНИМАНИЕ

- Ако апаратот е поставен на нестабилен под (пр. дрвен под), гаранцијата нема да ги опфати штетите што се случиле како резултат на нестабилниот под.

### НАПОМЕНА

- Можете да купите гумени подлошки (бр. на дел **4620ER4002B**) од сервисниот центар на LG.

## Вентилација

- Проверете дали воздухот слободно циркулира околу машината поради ќилими, крпи итн.

## Собна температура

- Не монтирајте го апаратот во простории каде што температурата може да се спушти до точка на замрзнување. Замрзнатите црева може да пукнат под притисокот. Може да биде доведена во прашање електричната контрола при температура под точката на замрзнување.
- Ако апаратот е испорачан во зима при температура под точката на замрзнување, оставете го на собна температура неколку часа пред да го пуштите во функција.

## Поврзување со струја

- Не користете продолжен кабел или двоен адаптер.
- Секогаш исклучувајте ја машината од струја и исклучете го доводот за вода по употреба.
- Поврзете го апаратот со заземјен штекер во согласност со важечките регулативи за поврзување кабли.

- Апаратот мора да се постави така што приклучокот ќе биде лесно достапен.
- Штекерот мора да се наоѓа на 1 метар од која било страна на апаратот.

### ⚠ ПРЕДУПРЕДУВАЊЕ

- Поправките на апаратот смее да ги изведува само квалификуван персонал. Поправките изведени од неискусни лица може да предизвикаат повреда или сериозен дефект. Стапете во контакт со локалниот овластен сервисер на LG.
- Приклучокот за струја мора да биде приклучен во соодветен штекер којшто е монтиран и заземјен согласно сите локални правила и закони.

## Отпакување на уредот

### Подигнување на уредот од основата од стиропор

- \* Оваа опција варира во зависност од моделот. Откако ќе го отстраните картонот и амбалажата, подигнете го апаратот од стиропорот.

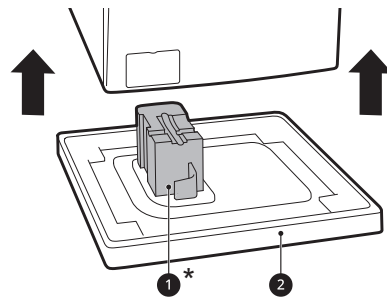

- Погрижете се подножјето **1\*** да отпадне со базата за да не остане залепено за дното на апаратот.
- Ако мора да го ставите во легната положба за да ја извадите картонската основа **2**, секогаш заштитивајте ја страната на апаратот и внимателно легнете го на страната. Не поставувајте го во легната положба на предната или задната страна.

## Отстранување на завртките за транспорт

За да спречите апаратот премногу да вибрира и да се оштети, отстранете ги завртките за транспорт и држачите.

- 1 Почнете со долните две завртки за транспорт ❶ со помош на рачвистиот клуч (вклучен со уредот) за да ги олабавите сите завртки, вртејќи спротивно од стрелките на часовникот.

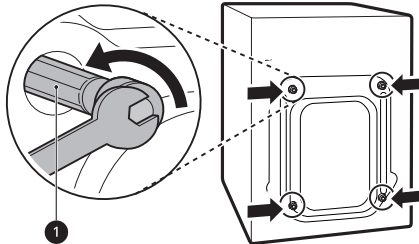

- 2 Отстранете ги завртките, полека разлабавувајќи ги.

- 3 Монтирајте ги капачињата на отворите.
  - Побарајте ги капачињата за отворите ❷ во пакувањето со дополнителен прибор или прикачете ги на задниот дел.

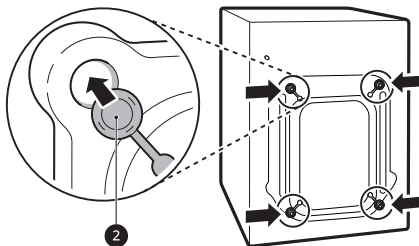

### НАПОМЕНА

- Зачувајте ги завртките за транспорт и држачите за идна употреба.
- Транспортирајте го овој уред и спречете негово оштетување на следниот начин:
  - Наместете ги завртките за транспорт.
  - Осигурете го кабелот за струја на задниот дел од апаратот.

## Нивелирање на апаратот

### Проверка на нивото

Кога ги притискате рабовите на горната плоча дијагонално, апаратот не треба воопшто да се движи нагоре и надолу (проверете во двете насоки).

- Ако апаратот се мрда кога горната плоча ја туркате дијагонално, повторно приспособете ги ногарките.
- Проверете дали апаратот е совршено нивелиран по инсталацијата.

### НАПОМЕНА

- Дрвениот или висечкиот вид на под може да предизвика преголеми вибрации и неизбалансираност. Можеби ќе треба да размислите да го зајакнете или потпрете дрвениот под за да се спречи или намали преголемата бучава и вибрации.

## Монтажа и нивелирање на ногарките

Кога ја поставувате машината, таа треба да биде порамнета и совршено нивелирана. Ако тоа не го направите правилно, машината може да се оштети или да не работи правилно.

- 1 Доколку подот не е рамен, свртете ги ногалките за нивелирање.
  - Не ставајте парчиња дрво или слично под ногарките.
  - Погрижете се сите четири ногарки да се стабилни и да го допираат подот.

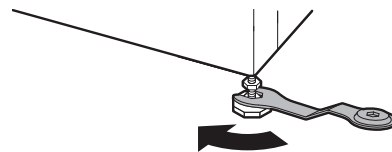

## 16 МОНТАЖА

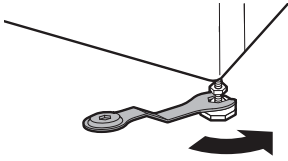

### НАПОМЕНА

- Не поставувајте ја машината за перење на цокле, постолје или издигната површина освен ако тоа е специфично произведено од страна на LG Electronics за употреба со овој модел.

- 2 Проверете со либела дали машината е нивелирана 1.

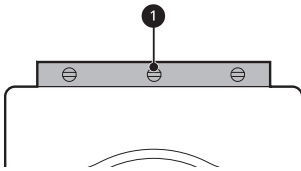

- 3 Осигурете ги ногарките за нивелирање со навртките за блокирање 2 со тоа што ќе ги свртите налево спроти долниот дел на апаратот.

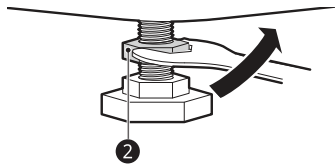

- 4 Проверете дали сите навртки на уредот се соодветно прицврстени.

### НАПОМЕНА

- Соодветното поставување и нивелирање на уредот ќе значи подолг животен век и соодветно функционирање.
- Уредот мора да е 100% хоризонтално и цврсто позициониран на тврд и рамен под.
- Не смее да се „клацка“ меѓу аглите кога е наполнета.

- Не дозволувајте ногарките на машината да се наводенат. Во спротивно, може да дојде до вибрации или бука.

## Поврзување на доводното црево

### Упатства за поврзување

- Притисокот на водата мора да биде меѓу **50 kPa** и **800 kPa** (0,5–8,0 kgf/cm<sup>2</sup>). Ако притисокот на водата е поголем од **800 kPa**, треба да инсталирате уред за декомпресија.
- Повремено проверувајте ја состојбата на доводното црево за вода и заменете го ако е потребно.

### НАПОМЕНА

- Не претегнувајте го доводното црево за вода или не употребувајте механички уреди за да го стегнете на доводните вентили.
- Не е потребна дополнителна заштита за прелевање при поврзувањето со чешмата.

## Проверка на гумените заптивки

Со доводното црево за вода се испорачани две гумени заптивки 1. Се употребуваат за да се спречи протекување вода. Проверете дали е доволно цврсто поврзано со славината за вода.

- Не користете механички уреди, како клешти-папагалки, за затегнување на доводното црево. Проверете дали закривениот крај на доводното црево е поврзано со апаратот.

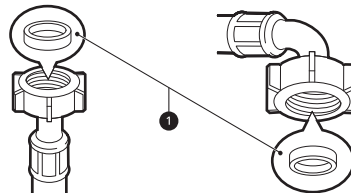

## Поврзување на цревето со славината за вода

### Поврзување на црево со навртка со славина за вода со навој

Навртете ја спојката на цревето за довод на вода на славината за вода. Затегнувајте рачно само со помош на мека крпа. Не претегнувајте го цревето за довод на вода со механички уред.

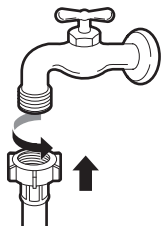

### НАПОМЕНА

- Пред поврзување на доводното црево со славината за вода, пуштете ја славината за вода за да се исплакнат сите страни супстанции (нечистотија, песок, прашина итн.) од водоводната инсталација. Водата нека истече во кофа и проверете ја температурата на водата.

## Поврзување на цревето со уредот

Навртете го цревето за вода на доводниот вентил кој се наоѓа на задната страна на апаратот.

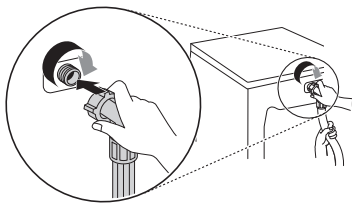

- Не поврзувајте го цревето со славината за топла вода кај модели со едно доводно црево. Поврзете само со славината за ладна вода.

### НАПОМЕНА

- Ако протече вода од цревето додека го поврзувате, повторете ја постапката. Користете вообичаен вид на славина за вода. Во случај славината да е коцкеста или голема, извадете ја плочката-водилка, па ставете го адаптерот на славината.
- Проверете дали цревето е прекршено или стиснато.

МАКЕДОНСКИ

## Монтирање на одводното црево

### Монтирање на одводно црево со полукружен држач

Одводното црево не треба да се постави повисоко од **100 cm** над подот. Водата во машината може да не истекува или пак да истекува бавно.

- Правилното прицврстување на одводното црево ќе го заштити подот од оштетување поради истекување на вода.

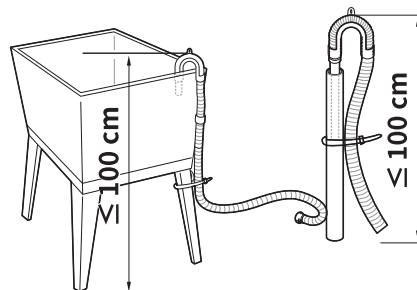
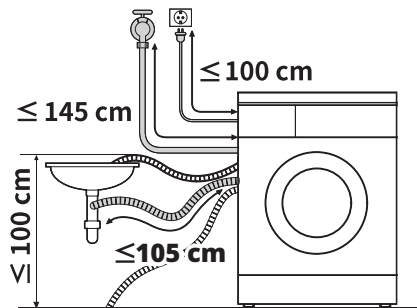

## 18 МОНТАЖА

---

- Ако одводното црево е предолго, не вметнувајте го со сила во машината. Ова може да предизвика абнормална бучава.
- Кога монтирате одводно црево во лавабо, цврсто стегнете го со жица.

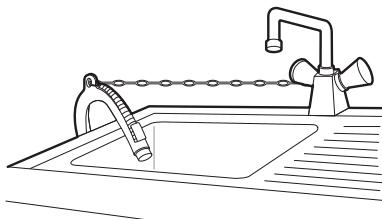

## РАБОТЕЊЕ

### Преглед на начинот на работа

#### Користење на уредот

Изберете ја програмата за перење **Cotton (Памук)** пред првото перење и додајте половина од количината детергент. Вклучете го апаратот без облека. Така ќе се отстранат можните остатоци и водата од барабанот што можеби останале во него во текот на производството.

- 1 Сортирајте ја облеката според тип на ткаенина, ниво на извалканост, боја и големина на полнење по потреба.
- 2 Отворете ја вратата и наполнете го барабанот на апаратот со облека.

#### ⚠ ВНИМАНИЕ

- Пред да ја затворите вратата, погрижете се сета облека и предмети да се внатре во барабанот, да не висат врз гумената заптивка на вратата каде што ќе се заглават кога ќе ја затворите вратата. Ако не го сторите ова, ќе се оштети гумената заптивка на вратата, како и облеката.

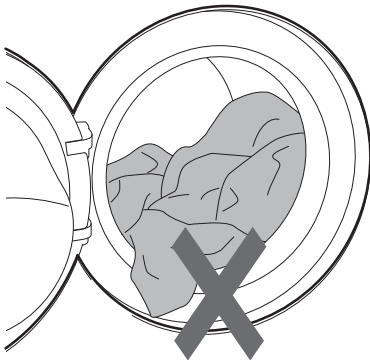

- 3 Затворете ја вратата.

#### ⚠ ВНИМАНИЕ

- Тргнете ја облеката подалеку од гумената заптивка на вратата за да не се оштети облеката и самата гумена заптивка.

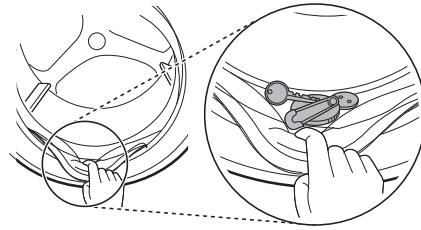

- 4 Додајте производи за перење или детергент и омекнувач.

- Додајте соодветна количина детергент во дозерот за детергент. Ако сакате, додајте белило или омекнувач на ткаенини во соодвените прегради на дозерот.

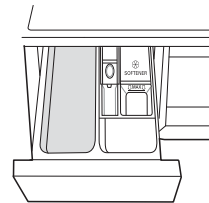

- 5 Притиснете го копчето **Напојување** за да ја вклучите машината.



- 6 Изберете ја соодветната програма.

- Притискајте го копчето за циклус повеќе пати или вртете го тркалцето за избор на циклуси додека не го изберете саканиот циклус.

## 20 РАБОТЕЊЕ

---

- Потоа, изберете ја температурата на перење и брзината на центрифугата. Внимавајте на информациите на етикетите за нега на вашите алишта.

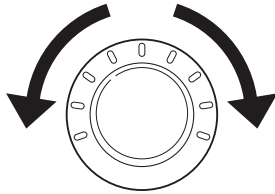

### 7 Започнете го циклусот.

- Притиснете го копчето **Старт/Пауза** за да го започнете циклусот. Апаратот ќе врти кратко без вода за да ја измери тежината на полнењето. Ако копчето **Старт/Пауза** не е притиснато во одредено време, апаратот ќе се исклучи и сите подесувања ќе се изгубат.

### 8 Крај на циклусот.

- Кога циклусот е завршен, ќе се слушне мелодија. Веднаш отстранете ја облеката од апаратот за да не се истутка.

## Контролна табла

Реалниот изглед на контролната табла се разликува зависно од моделот.

### Опции на контролната табла

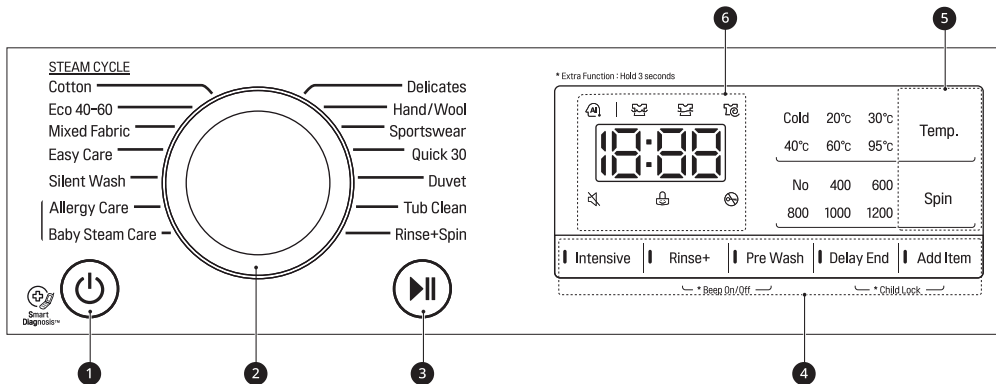

МАКЕДОНСКИ





Упатства	
1	<p><b>Напојување, копче за вклучување/исклучување</b></p> <ul style="list-style-type: none"> <li>• Притиснете го ова копче за да ја вклучите машината за перење.</li> </ul>
2	<p><b>Тркалце за избор на програми</b></p> <ul style="list-style-type: none"> <li>• Програмите се избираат според видот облека.</li> <li>• Се пали светилка за да ја прикаже избраната програма.</li> </ul>
3	<p><b>Старт/Пауза Копче</b></p> <ul style="list-style-type: none"> <li>• Ова копче се користи за да го стартувате или паузирате циклусот на перење.</li> <li>• Доколку сакате привремено да го стопирате циклусот на перење, притиснете го ова копче.</li> </ul>
4	<p><b>Дополнителни опции и функции</b></p> <ul style="list-style-type: none"> <li>• За да ги користите дополнителните функции, притиснете и држете на соодветното копче 3 секунди. Соодветниот симбол ќе засвети на дисплејот.</li> <li>• На тој начин можете да изберете дополнителни програми, по што ќе светне соодветната икона.</li> </ul>
5	<p><b>Приспособување на копчињата за програма за перење</b></p> <p>Употребете ги овие копчиња за да ја приспособите температурата на водата или поставките за брзина на центрифугата за избраната програма.</p> <ul style="list-style-type: none"> <li>• Тековните поставки се прикажани на екранот.</li> <li>• Притиснете го копчето за таа опција за да изберете други поставки.</li> </ul>

## 22 РАБОТЕЊЕ

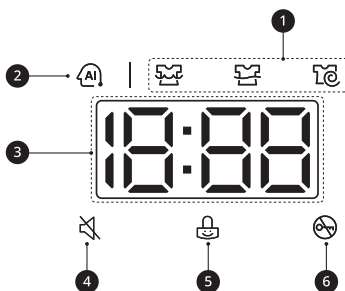
Упатства	
<b>6</b>	<p><b>Екран</b></p> <ul style="list-style-type: none"> <li>• Екранот ги прикажува подесувањата, преостанатото време, опциите и пораките за статус. Кога е вклучен апаратот, на екранот ќе светнат стандардните подесувања.</li> <li>• Додека се одвива мерење на тежината на облеката, екранот на контролната табла трепка.</li> </ul>

### Екран за време и статус



Упатства	
<b>1</b>	<p><b>Показатели за статус на програма</b></p> <ul style="list-style-type: none"> <li>• Додека е во тек програма за перење, трепка LED-сијаличката за активната фаза, а LED-сијаличките за преостанатите фази светат постојано. Штом една фаза ќе заврши, LED-сијаличката за таа фаза се исклучува. Ако некој циклус е паузиран, ќе престане да трепка и LED-сијаличката за активната фаза.</li> </ul>
<b>2</b>	<p><b>AI DD</b></p> <ul style="list-style-type: none"> <li>• <b>AI DD</b>  овозможува соодветно дејство на ротирање на барабанот откако ќе заврши мерењето на облеката ставена во него.</li> <li>•  се активира кога се избрани и работат програмите <b>Cotton (Памук)</b>, <b>Mixed Fabric (Мешана ткаенина)</b> и <b>Easy Care (Лесна грижа)</b>.</li> </ul>
<b>3</b>	<p><b>Процентот преостанато време</b></p> <ul style="list-style-type: none"> <li>• Кога избирате програма за перење, се прикажува стандардното време за таа програма. Времето се менува како што избирате опции.</li> <li>• Ако на екранот е прикажано ---, тогаш времето ќе се прикаже по мерењето на големината на ставената облека. Тоа е нормално.</li> <li>• Прикажаното време е само проценка. Времето се заснова врз нормалните работни услови. Неколку надворешни фактори (тежината на облеката, собната температура, температурата на доводната вода итн.) може да имаат влијание врз реалното време.</li> </ul>
<b>4</b>	<p> засветува кога ќе се исклучи звукот на „бипкање“.</p>
<b>5</b>	<p> засветува кога контролната табла е заклучена, освен за копчето <b>Напојување</b>.</p>

Упатства	
6	☞ засветува кога програмата започнува и вратата е заклучена.

## 24 РАБОТЕЊЕ

### Подготовка за перење

Сортирајте ја облеката за перење за да добиете најдобри резултати при перењето, а потоа подгответе ја согласно симболите на етикетите за неа што се наоѓаат на облеката.



### Сортирање на облеката



- За најдобри резултати од перењето, сортирајте ја облеката согласно етикетите на коишто е наведен типот на ткаенина и температурата на перење. Приспособете ја брзината или интензитетот на центрифугата согласно видот на ткаенина.
- Ниво на извалканост (голема, нормална, лесна): одвојте ја облеката согласно тоа колку е извалкана. Ако е возможно, не перете ја облеката која е многу нечиста со онаа што е само малку извалкана.
- Боја (бела, светла, темна): перете ги темните и шарените алишта одделно од тие со бела или светла боја. Ако измешате шарена облека со облека со светла боја, шарената облека може да пушти боја или посветлата облека може да се обезбои.
- Вlakненца (алишта што испуштаат или собираат влакненца): одделно перете ја ткаенината што испушта влакненца од таа на којашто се лепат влакненцата. Влакненцата од облеката што испушта влакненца ќе се налепат на облеката на којашто се лепат.

### Етикети на алиштата

Симболите ви даваат информации за составот на ткаенината на облеката и начинот на перење.

### Симболи за неа на етикетата

Симбол	Програма / вид на симбол
	<ul style="list-style-type: none"> <li>• Нормална програма</li> <li>• Памук, мешани ткаенини</li> </ul>
	<ul style="list-style-type: none"> <li>• Лесна грижа</li> <li>• Синтетика, мешани ткаенини</li> </ul>

Симбол	Програма / вид на симбол
	<ul style="list-style-type: none"> <li>• Деликатни алишта со посебна неџа</li> <li>• Деликатни алишта</li> </ul>
	<ul style="list-style-type: none"> <li>• Само рачно перење</li> <li>• Волна, свила</li> </ul>
	<ul style="list-style-type: none"> <li>• Не се пере</li> </ul>

### НАПОМЕНА

- Цртчките под симболот даваат информации за видот на ткаенината и максималниот механички стрес.

### Проверка на алиштата пред перење

- Комбинирајте големи и мали парчиња при полнењето. Прво ставете ги големите парчиња.
- Големите парчиња не смеат да зафатат повеќе од половина од вкупниот капацитет на машината. Не перете само по едно парче облека. Тоа може да предизвика нерамнотежа во полнењето. Додајте едно или две слични парчиња.
- Проверете дали сите џебови се празни. Предмети какви што се, клинови, шноли, кибрити, пенкала, парички и клучеви може да ги оштетат и машината и вашите алишта.

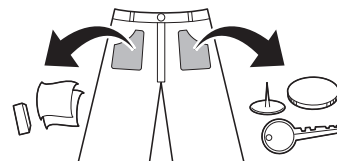

- Перете ги деликатните алишта (хулахопки, градници со жица) во посебна мрежа за алишта.
- Затворете ги патентите, закопчајте ги копчињата и врзете ги врвките за да не се заплеткаат алиштата.

- Истретирајте ги нечистотијата и дамките претходно со тоа што ќе ги исчеткате дамките со мала количина детергент растворен во вода.

## Додавање детергент и омекнувач

### Дозирање детергент

- Користете го детергентот согласно упатствата на производителот на детергентот и изберете го согласно видот, бојата, извалканоста на ткаенината и температурата за перење. Употребувајте само детергенти коишто одговараат за видови на машини за перење со барабан (предно полнење).
- Ако настане премногу пена, намалете ја количината на детергент.
- Ако се користи премногу детергент, може да настане премногу пена што ќе резултира со слаби резултати при перењето и ќе го оптовари моторот.
- Доколку користите течен детергент, следете ги упатствата на производителот.
- Можете да ставите течен детергент директно во главната преграда за детергент ако планирате веднаш да ја вклучите програмата.
- Не користете течен детергент ако ја користите функцијата **Delay End (Одложи крај)** или ако сте ја избрале опцијата **Pre Wash (Претперење)** бидејќи течноста може веднаш да се диспензира или да се стврдне во фиоката или коритото.
- Можеби ќе треба да ја приспособите употребата на детергентот според температурата на водата, тврдоста на водата, големината на полнење и нивото на извалканост на алиштата. За најдобри резултати, избегнувајте преголеми количини детергент. Ако ставите премногу, ќе се создаде премногу пена.
- Погледнете ја етикетата на алиштата пред да додадете детергент и да изберете температура на водата.
- Користете соодветни детергенти за различните видови алишта:

- Течен детергент обично се користи во посебни случаи, односно, за обоени алишта, волна, деликатни или темни алишта.
- Прашокот за перење е соодветен за сите видови ткаенини.
- За најдобри резултати при перењето на бели и светли алишта, користете прашок за перење со белило.
- Прашокот за перење се испушта од преградата на почетокот на програмата.

### НАПОМЕНА

- Не дозволувајте детергентот да се стврдне. Во спротивно, може да дојде до затнување, слаби резултати при плакнењето и појава на миризби.
- Целосно полнење: Според препораките на производителот.
- Делумно полнење: 1/2 од нормалната количина.
- Минимално полнење: 1/3 од целосното полнење.

### Употреба на диспензерот

За да додадете доза детергент во диспензерот:

- 1 Отворете ја фиоката на диспензерот.
- 2 Ставете детергент и омекнувач во соодветните прегради.

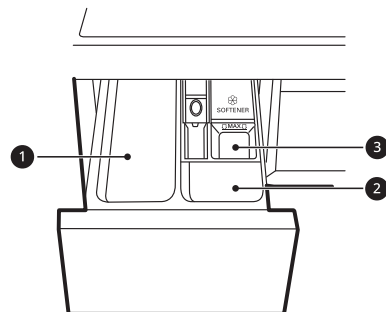

- 1 Преграда за детергент за главно перење
- 2 Преграда за детергент за претперење

## 26 РАБОТЕЊЕ

- 3 Преграда за течен омекнувач на ткаенина

3 Нежно затворете ја фиоката на диспензерот за детергент пред да започне циклусот.

- Ако ја затворите фиоката премногу силно, детергентот може да претече во друга преграда или да започне диспензирањето во барабанот порано од програмираното.
- Внимавајте да не си ја фатите дланката кога ја затворите фиоката.
- Нормално е да има мала количина вода во преградите на диспензерот на крајот од циклусот.

### Преграда за омекнувач на ткаенини

Во оваа преграда се става течен омекнувач на ткаенина, којшто се диспензира автоматски за време на крајната фаза на плакнење. Можете да употребите прашкаст или течен омекнувач на ткаенина.

- Ставајте омекнувач за ткаенина само до линијата за максимално полнење. Ако истурите премногу омекнувач за ткаенини над линијата за максимално полнење, така може да предизвикате прерано диспензирање, што пак може да предизвика дамки на облеката.

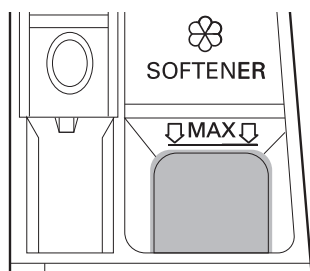

### НАПОМЕНА

- Не ставајте омекнувач за ткаенина директно врз облеката во барабанот бидејќи така ќе се направат темни дамки на облеката, коишто е тешко да се отстранат.

- Не оставајте го омекнувачот за ткаенина во фиоката за детергент повеќе од 1 ден. Омекнувачот за ткаенина може така да се стврдне. Ако омекнувачот е премногу густ, тој може да заостане во диспензерот. Разредете го омекнувачот ако е премногу густ за да може полесно да тече.
- Не отворајте ја фиоката кога во неа тече вода за време на перењето.
- Не смее никогаш да се користат растворувачи (бензен итн.).

### Додавање детергент со таблети

И таблети детергент може да се користат за перење.

- 1 Отворете ја вратичката и ставете ги таблетите детергент во барабанот пред да ставите алишта.
- 2 Наполнете ги алиштата во барабанот и затворете ја вратичката.

### НАПОМЕНА

- Не ставајте таблети во диспензерот.

### Додавање омекнувач за вода

Можете да користите омекнувач за вода, како на пример, средство протов бигор, за да се намали потрошувачката на детергент доколку водата е многу тврда.

- Прво додадете детергент, а потоа омекнувач на водата. Ставајте согласно наведената количина на амбалажата.

## Табела со програми

### Програма за перење

МАКЕДОНСКИ

<b>Cotton (Памук)</b>	<b>40 °C (Cold (Ладно) до 95 °C)</b>	<b>Максимум полнење: измерено</b>
Упатства	За перење нормално извалкани алишта со комбинирање на различни движења на барабанот. <ul style="list-style-type: none"> <li>Ако притиснете на копчето <b>Старт/Пауза</b> без да изберете програма, програмата <b>Cotton (Памук)</b> ќе започне веднаш со стандардните поставки.</li> </ul>	
<b>Eco 40-60 (Еко 40-60)</b>	<b>40 °C (40 °C до 60 °C)</b>	<b>Максимум полнење: измерено</b>
Упатства	За перење нормално извалкани алишта на чијашто етикета пишува дека може да се перат на температура од 40 °C или 60 °C.	
<b>Mixed Fabric (Мешана ткаенина)</b>	<b>40 °C (Cold (Ладно) до 60 °C)</b>	<b>Максимум полнење: 3 kg</b>
Упатства	За перење мешани ткаенини истовремено. <ul style="list-style-type: none"> <li>Да се користи за различни видови на облека, освен посебна облека (свила/деликатни алишта, спортска облека, темна облека, волна, јоргани/завеси).</li> </ul>	
<b>Easy Care (Лесна грижа )</b>	<b>40 °C (Cold (Ладно) до 60 °C)</b>	<b>Максимум полнење: 3 kg</b>
Упатства	За перење алишта што не треба да се пеглаат по перење. <ul style="list-style-type: none"> <li>Да се користи за полиамид, акрил, полиестер.</li> </ul>	
<b>Silent Wash (Тивко перење)</b>	<b>40 °C (Cold (Ладно) до 60 °C)</b>	<b>Максимум полнење: 3 kg</b>
Упатства	За перење алишта со помала бучава и вибрации од другите програми за перење. <ul style="list-style-type: none"> <li>Се употребува за слабо извалкани бели памучни алишта (долна облека).</li> </ul>	
<b>Allergy Care (Грижа за алергии)</b>	<b>60 °C</b>	<b>Максимум полнење: 3 kg</b>
Упатства	Помага во минимизирање на супстанците што предизвикуваат алергиска реакција.	
<b>Baby Steam Care (Грижа за бебешка облека со пара)</b>	<b>60 °C</b>	<b>Максимум полнење: 3 kg</b>
Упатства	Помага во перењето на дамките од храна на бебешки алишта.	

## 28 РАБОТЕЊЕ

<b>Delicates (Деликатни алишта)</b>	<b>20 °C (Cold (Ладно) до 40 °C)</b>	<b>Максимум полнење: 2 kg</b>
Упатства	Пере долна облека за машинско перење, прозирни и чипкасти алишта.	

<b>Hand/Wool (Рачно/Волна)</b>	<b>30 °C (Cold (Ладно) до 40 °C)</b>	<b>Максимум полнење: 1,5 kg</b>
Упатства	За перење деликатна облека која може да се пере на рака или во машина, како што се волната која може да се пере, женската долна облека, фустаните итн. <ul style="list-style-type: none"> <li>• Користете детергент за волнена облека која може да се пере во машина.</li> </ul>	

<b>Sportswear (Спортска облека)</b>	<b>40 °C (Cold (Ладно) до 40 °C)</b>	<b>Максимум полнење: 2 kg</b>
Упатства	Пере посебна облека, како што се спортска облека и горна облека. <ul style="list-style-type: none"> <li>• Користете за облека со ламинирана ткаенина отпорна на вода.</li> </ul>	

<b>Quick 30 (Брзина 30)</b>	<b>20 °C (Cold (Ладно) до 40 °C)</b>	<b>Максимум полнење: 2 kg</b>
Упатства	За перење на мали количини слабо извалкани алишта околу 30 минути.	

<b>Duvet (Постелнина)</b>	<b>Cold (Ладно) (Cold (Ладно) до 40 °C)</b>	<b>Макс. полнење од 2,5 kg (1 јорган со пердуви)</b>
Упатства	Пере големи парчиња какви што се чаршавите за кревет, перниците, прекривките за софи итн.	

<b>Tub Clean (Чистење на корито под барабан)</b>	-	-
Упатства	Оваа функција помага во чистењето на внатрешноста на коритото на апаратот.	

<b>Rinse+Spin (Плакнење+Центригуфање)</b>	-	<b>Максимум полнење: измерено</b>
Упатства	Ги плакне и центрифутира алиштата. Употребете омекнувач за ткаенина ако е потребно.	

### НАПОМЕНА

- Изберете ја соодветната температура на водата за избраната програма на перење. Секогаш следете ги информациите или упатствата на етикетата од производителот при перењето за да избегнете оштетување на облеката.

- Изберете ја соодветната температура за перење и вртежите на центрифугата согласно програмата.
- Реалната температура на водата може да се разликува од декларираната температура за циклусот.
- Се препорачува неутрален детергент.

## Дополнителни опции

### НАПОМЕНА

- Опциите **Intensive (Интензивно)**, **Rinse+ (Плакнење+)**, **Delay End (Одложи крај)** и **Add Item (Додавање облека)** можете да ги изберете за секоја програма за перење од оваа табела.

Програма	Pre Wash (Претперење)
Cotton (Памук)	●
Eco 40-60 (Еко 40-60)	●
Mixed Fabric (Мешана ткаенина)	●
Easy Care (Лесна грижа)	●
Silent Wash (Тивко перење)	
Allergy Care (Грижа за алергии)	
Baby Steam Care (Грижа за бебешка облека со пареа)	
Delicates (Деликатни алишта)	
Hand/Wool (Рачно/Волна)	
Sportswear (Спортска облека)	
Quick 30 (Брзина 30)	●
Duvet (Постелнина)	

## 30 РАБОТЕЊЕ

### Избрана максимална брзина на центрифугирање

Програма	Брзина на центрифуга	
	Стандардно	Достапно
Cotton (Памук)	1200 вртежи во минута	Сите
Eco 40-60 (Еко 40-60)	1200 вртежи во минута	Сите
Mixed Fabric (Мешана ткаенина)	1000 вртежи во минута	Сите
Easy Care (Лесна грижа )	1200 вртежи во минута	Сите
Silent Wash (Тивко перење)	800 вртежи во минута	До 1000 вртежи во минута
Allergy Care (Грижа за алергии)	1200 вртежи во минута	Сите
Baby Steam Care (Грижа за бебешка облека со пара)	1000 вртежи во минута	До 1000 вртежи во минута
Delicates (Деликатни алишта)	800 вртежи во минута	До 800 вртежи во минута
Hand/Wool (Рачно/Волна)	800 вртежи во минута	До 800 вртежи во минута
Sportswear (Спортска облека)	800 вртежи во минута	До 800 вртежи во минута
Quick 30 (Брзина 30)	800 вртежи во минута	Сите
Duvet (Постелнина)	1000 вртежи во минута	До 1000 вртежи во минута

#### НАПОМЕНА

- Вистинската максимална брзина на центрифугирањето ќе зависи од условите на полнењето. Горенаведените вредности се заокружени на најблиските бројки до сто.

### Информации за потрошувачката на електрична енергија

#### Опис на единицата

**kg:** полнење на алишта

**h:mm:** времетраење на програма

**kWh:** потрошувачка на електрична енергија

**°C:** максимална температура во третираниот текстил

**Литри:** потрошувачка на вода

**rpm:** максимална брзина на центрифуга

**%:** преостаната влага на крајот на фазата на центрифугирање. Поголема брзина на центрифугата значи поголема бучава и помалку преостаната влага.

## Вообичаени програми

Програма	kg	h:mm	kWh	°C	Литри	rpm	%
<b>Cotton (Памук) 20 °C</b>	7	2:37	0,196	27	79,0	1200	53,4
<b>Cotton (Памук) 60 °C</b>	7	4:00	1,268	50	79,0	1200	53,4
<b>Mixed Fabric (Мешана ткаенина)</b>	3	1:21	0,329	23	32,0	1000	58,9
<b>Quick 30 (Брзина 30)</b>	2	0:30	0,138	23	37,0	800	82,3
<b>Cotton (Памук) + Intensive (Интензивно)</b>	3	4:00	0,627	32	81,0	1200	60,0
<b>Есо 40-60 (Еко 40-60) (целосно)*1</b>	7	3:28	1,240	51	60,0	1200	50,0
<b>Есо 40-60 (Еко 40-60) (половина)*1</b>	3,5	2:42	0,620	42	38,0	1200	54,0
<b>Есо 40-60 (Еко 40-60) (четвртина)*1</b>	1,75	2:34	0,300	30	32,0	1200	56,0

МАКЕДОНСКИ

\*1 Може да исчисти нормално извалкани памучни алишта, коишто е декларирано дека може да се перат на 40 °C или 60 °C, заедно во истиот циклус, и дека оваа програма се користи за проценка на усогласеноста со легислативата на ЕУ за еколошки дизајн (EU 2019/2023).

## НАПОМЕНА

- Резултатите од тестот зависат од притисокот и тврдоста на водата, температурата на доводната вода, собната температура, видот и количеството на облека, степенот на нечистотија, користениот детергент, флукуациите на напојувањето со електрична енергија и избраните дополнителни опции.
- Вредностите за вообичаените програми со исклучок на циклусот **Есо 40-60 (Еко 40-60)** се само индикативни.
- Регулатива ЕУ 2019/2023, која стапува на сила од 1 март 2021 година, е поврзана со класите на енергетска ефикасност според Регулативата 2019/2014.
- Скенирајте го QR-кодот на етикетата за електрична енергија што сте ја добиле со апаратот и така ќе добиете врска до информациите поврзани со работата на апаратот од базата на податоци на ЕУ EPREL. Чувајте ја етикетата за електрична енергија како референца заедно со прирачникот за корисници и сите други документи испорачани со апаратот.
- Моделот можете да го пронајдете на етикетата за спецификации на апаратот, којшто можете да ја пронајдете ако ја отворите вратата за барабанот.
- За да ги пронајдете истите информации на EPREL, одете на <https://eprel.ec.europa.eu> и пребарајте со употреба на името на моделот. (Стапува на сила од 1 март 2021 година)

## 32 РАБОТЕЊЕ

### Дополнителни опции и функции

Можете да ги користите дополнителните опции и функции за да ги приспособите програмите според вашите потреби.

### Приспособување на програма за перење

Секоја програма има стандардни поставки коишто се бираат автоматски. Можете да ги приспособувате овие поставки со помош на овие копчиња.

#### Temp. (Темп.)

Ова копче ја бира температурата на перење за избраната програма.

- Притиснете на копчето **Temp. (Темп.)** додека не засвети посакуваната поставка.
- Изберете температура на водата погодна за видот алишта што ги перете. Следете ги упатствата на етикетата за грижа за облеката, за да добиете најдобри резултати.

#### Spin (Центрифуга)

Интензитетот на центрифугата може да се избира со постојано притискање на ова копче.

- Притиснете го копчето **Spin (Центрифуга)** за да изберете брзина на центрифугата.

### НАПОМЕНА

- Ако изберете **No (Не)** со притискање на копчето **Spin (Центрифуга)**, и понатаму ќе се врти кратко време за брзо да ја исцеди водата.

#### Rinse+ (Плакнење+)

Оваа функција е препорачана за луѓе со алергии на детергент.

- Притиснете го копчето **Rinse+ (Плакнење+)** за да додадете едно плакнење.

#### Intensive (Интензивно)

Оваа функција се користи за перење на нормално и многу извалкани алишта.

- Притиснете на копчето **Intensive (Интензивно)**.

### Следете ги следните чекори за да ја приспособите програмата за перење:

- 1 Подгответе ги алиштата и наполнете го барабанот.
- 2 Притиснете на копчето **Напојување**.
- 3 Додајте детергент.
- 4 Изберете програма за перење.
- 5 Приспособете ја програмата за перење (**Temp. (Темп.)**, **Spin (Центрифуга)**, **Rinse+ (Плакнење+)** и **Intensive (Интензивно)**) така како што е потребно.
- 6 Притиснете на копчето **Старт/Пауза**.

### Употреба само на функција за центрифуга

- 1 Подгответе ги алиштата и наполнете го барабанот.
- 2 Притиснете на копчето **Напојување**.
  - Не избирајте програма за перење и не додавајте детергент.
- 3 Притиснете на копчето **Spin (Центрифуга)**.
- 4 Притиснете на копчето **Старт/Пауза**.

### НАПОМЕНА

- Ако ја изберете програмата за перење, нема да можете да изберете само центрифуга. Ако се случи ова, двапати притиснете на копчето **Напојување** за да се исклучи и повторно да се вклучи машината.

## Употреба на основните опции

Можете да ги прилагодите програмите со употреба на следниве основни опции:

### Pre Wash (Претперење)

Оваа опција се препорачува при перење на особено валкани алишта.

- 1 Притиснете на копчето **Напојување**.
- 2 Изберете програма за перење.
- 3 Притиснете го копчето **Pre Wash (Претперење)** како што е потребно.
- 4 Притиснете на копчето **Старт/Пауза**.

### Add Item (Додавање облека)

Можете да ја користите оваа опција за да додадете или да извадите облека по започнувањето на програмата за перење.

- 1 Притиснете на копчето **Напојување**.
- 2 Изберете програма за перење.
- 3 Притиснете на копчето **Старт/Пауза**.
- 4 Притиснете го копчето **Add Item (Додавање облека)** како што е потребно.
- 5 Отворете ја вратата откако ќе се отклучи и додајте ги или отстранете ги потребните парчиња облека.
- 6 Затворете ја вратата и притиснете на копчето **Старт/Пауза**.

## НАПОМЕНА

- Вратичката останува заклучена од безбедносни причини кога нивото на водата или температурата во барабанот е висока. Не е возможно да се додава облека во тој период.

## Delay End (Одложи крај)

Оваа функција можете да ја користите за машината автоматски да почне со работа и да заврши со работа по одредено време.

- 1 Притиснете на копчето **Напојување**.
- 2 Изберете програма за перење.
- 3 Притиснете го копчето **Delay End (Одложи крај)** како што е потребно.
- 4 Притиснете на копчето **Старт/Пауза**.

## НАПОМЕНА

- Освен LED-сијаличката на копчето **Delay End (Одложи крај)**, сите LED-сијалички на контролната табла ќе се исклучат за 20 минути. Ова може да варира зависно од купениот модел.
- Одложеното време е времето до крајот на програмата, не почетокот. Реалното време што поминува може да варира во зависност од температурата на водата, облеката и други фактори.
- За да ја откажете функцијата, треба да го притиснете копчето **Напојување**.
- За оваа функција, не користете течен детергент.

## Подесувања

### Child Lock (Брава за деца)

Употребувајте ја оваа опција за да ги оневозможите контролите. Оваа функција може да спречи децата да ги променат циклусите или работата на апаратот.

## НАПОМЕНА

- Откако ќе ја изберете оваа функција, ќе се заклучат сите копчиња освен копчето **Напојување**.

## 34 РАБОТЕЊЕ

---

### НАПОМЕНА

- Кога се заклучени контролите, [L] и преостанатото време наизменично се прикажува на екранот во текот на перењето додека е вклучена оваа функција.
- Со исклучување на напојувањето нема да се ресетира оваа функција. Мора да ја деактивирате функцијата пред да пристапите до другите функции.

### Заклучување на контролната табла

- 1 Вклучување.
- 2 Притиснете и задржете ги копчињата **Delay End (Одложи крај)** и **Add Item (Додавање облека)** истовремено во траење од 3 секунди за да се активира оваа функција.
  - Ке слушнете звук и ќе се појави на приказот [L].

### Отклучување на контролната табла

- 1 Вклучување.
- 2 Притиснете и задржете ги копчињата **Delay End (Одложи крај)** и **Add Item (Додавање облека)** истовремено во траење од 3 секунди за да се деактивира оваа функција.

### Берр On/Off (Вклучување/Исклучување звук)

Апаратот пушта мелодија кога започнува и запира со работа.

- Притиснете и задржете ги копчињата **Rinse+ (Плакнење+)** и **Pre Wash (Претперење)** истовремено во траење од 3 секунди за да се деактивира/активира оваа функција.

## ПАМЕТНИ ФУНКЦИИ

### Апликација LG ThinQ

Апликацијата „LG ThinQ“ Ви овозможува да комуницирате со уредот со помош на паметен телефон.

#### Инсталирање на апликацијата LG ThinQ

Побарајте ја апликацијата **LG ThinQ** на Google Play Store & Apple App Store преку вашиот смартфон. Следете ги инструкциите за преземање и инсталирање на апликацијата.



#### Карактеристика на апликацијата LG ThinQ

Комуницирајте со уредот преку вашиот мобилен телефон, користејќи ги корисните паметни опции.

##### Smart Diagnosis

Оваа функција обезбедува корисни информации за дијагностицирање и решавање на проблемите кај апаратот, базирајќи се на образецот на употреба.

### Smart Diagnosis

Оваа функција е достапна само со моделите со логото  или .

Употребете ја оваа опција за да дијагностицирате или решите проблеми со вашиот апарат.

#### НАПОМЕНА

- Од причини што не може да се препишат како немарност на LGЕ, услугата може да не работи поради надворешни фактори, како што се, но неограничувајќи се на достапноста на Wi-Fi, губење на Wi-Fi конекцијата, политиката на продавницата за апликации или достапноста на апликацијата.
- Оваа функција може да е предмет на промена без претходна најава и може да има



поразлична форма во зависност од тоа каде сте лоцирани.

### Користење звучна дијагноза за дијагностицирање проблеми

Следете ги упатствата долу за да го користите методот на звучна дијагноза.

- Вклучете ја апликацијата **LG ThinQ** и изберете ја опцијата **Smart Diagnosis** во менито. Следете ги упатствата за звучна дијагноза дадени во апликацијата **LG ThinQ**.

- 1 Притиснете го копчето **Напојување** за да ја вклучите машината.
  - Не притискајте ни едно од копчињата.

- 2 Поставете го делот на паметниот телефон за зборување блиску до логото  или .

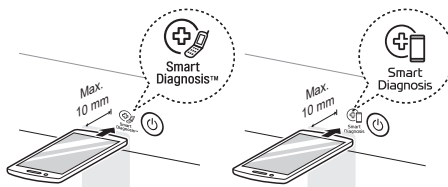

- 3 Притиснете го и држете го копчето **Temp. (Temp.)** 3 секунди или подолго додека го држите делот на паметниот телефон за зборување до логото сè додека не заврши преносот на податоците.
  - Не преместувајте го паметниот телефон додека не заврши преносот на податоците. Се прикажува преостанатото време потребно за трансфер на податоци.

- 4 Откако ќе заврши преносот на податоци, дијагнозата се прикажува во апликацијата.

## 36 ПАМЕТНИ ФУНКЦИИ

---

### НАПОМЕНА

- За најдобри резултати, не поместувајте го паметниот телефон додека се пренесуваат тоновите.

### Изјава за усогласеност



LG Electronics изавува дека радио-опремата од типот за машина за перење е усогласена со Директивата 2014/53/EU. Целосниот текст од изјавата за усогласеност на ЕУ, можете да ја пронајдете на следната интернет-адреса: <http://www.lg.com/global/support/cedoc/cedoc#> LG Electronics European Shared Service Centre B.V. Krijgsman 1, 1186 DM Amstelveen, Холандија

## ОДРЖУВАЊЕ

### ⚠ ПРЕДУПРЕДУВАЊЕ

- Исклучете ја машината од струја пред да ја чистите, за да избегнете ризик од струен удар. Во спротивно, може да дојде до сериозна повреда, пожар, струен удар или смрт.
- Никогаш не користете јаки хемикалии, абразивни средства за чистење или растворувачи за чистење на машината. Може да го оштетат финишот.

## Чистење по секое перење

### Што да чистите

Секогаш вадете ги алиштата веднаш штом ќе заврши циклусот. Оставањето влажни алишта во машината за перење може да предизвика туткање, пренесување на бои и миризби.

- Откако ќе заврши перењето, избришете ја вратата и бравата на вратата од влага.
- Оставете ја вратата подотворена за да се исуши барабанот.
- Избришете го уредот со сува крпа за да нема влага.

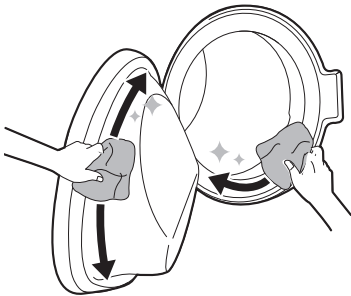

### ⚠ ПРЕДУПРЕДУВАЊЕ

- Внимавајте на децата доколку ја оставите вратата отворена за да се исуши барабанот.

## Чистење на надворешноста

Со соодветна нега, уредот ќе добие продолжен работен век.

### Надворешност

- Веднаш избришете го истеченото средство.
- Избришете со влажна крпа и потоа повторно со сува крпа за да нема влага во жлебовите или отворите.
- Не притискајте ја површината или екранот со остри предмети.

### Врата

- Избришете ја со влажна крпа надворешната и внатрешната страна, а потоа избришете ја со сува крпа.

### ⚠ ПРЕДУПРЕДУВАЊЕ

- Не обидувајте се да ги раздвоите панелите или да го расклопувате апаратот. Не применувајте остри предмети на контролната табла за да ракувате со апаратот.

## 38 ОДРЖУВАЊЕ

### Периодично чистење на апаратот и итно испуштање на водата

#### Чистење на коритото под барабанот

Ова е посебна функција што помага да се исчисти внатрешноста на апаратот со киснење, перење, плакнење и центрифугирање.

Пуштајте ја оваа функција **еднаш месечно** (или почесто ако е потребно) за да се намалат наслугите од детергент и омекнувач, како и другите наслуги.

- Ако има лош мирис или мирис на влага во апаратот, пуштајте ја оваа функција **еднаш неделно во период од 3 недели** како дополнително на редовните интервали.

#### НАПОМЕНА

- Ќе се прикаже пораката **ℓℓℓ** за да ве извести со препорака за работата на оваа функција.

- 1 Извадете ја облеката од машината и затворете ја вратата.
- 2 Во главната преграда од фиоката за детергент додадете средство против бигор.
  - Таблетите можете да ги ставате директно во барабанот како алтернатива на прашок.
- 3 Затворете ја фиоката бавно.
- 4 Вклучете ја машината, а потоа изберете **Tub Clean (Чистење на корито под барабан)**.
- 5 Притиснете го копчето **Старт/Пауза** за старт.
- 6 Оставете ја вратичката отворена за целосно да се исуши внатрешноста на апаратот.

- Ако внатрешноста на апаратот не е исушена целосно, тоа може да предизвика лош мирис или влага.

#### ⚠ ПРЕДУПРЕДУВАЊЕ

- Внимавајте на децата доколку ја оставите вратата отворена за да се исуши барабанот.

#### Чистење на доводниот филтер

Доводниот филтер за вода собира бигор или седименти коишто можеби се наоѓаат во водата со којашто апаратот се снабдува. Чистете го доводниот филтер на шест месеци или слично, или пак почесто ако водата е многу тврда или пак ако содржи траги на бигор.

- Исклучете ја чешмата за снабдување со вода на апаратот доколку планирате да не го користите одреден временски период (на пр. ако одите на одмор), а особено доколку во непосредна близина на подот нема одвод (одводен канал) за водата.
- Ќе се прикаже пораката за грешка **IE** на контролната табла кога водата не влегува во фиоката со детергент.

- 1 Исклучете ја струјата и чешмата и потоа одвртете го цревото за довод на вода.

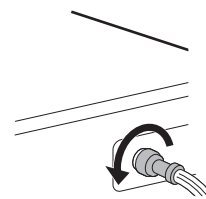

- 2** Отстранете го доводниот филтер со мали клешти и потоа исчистете го со помош на средно тврда четка за заби.

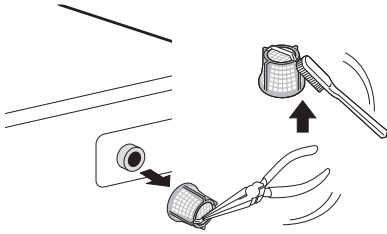

## Чистење на одводниот филтер на пумпата и изведба на итна евакуација на водата

Одводниот филтер собира влакна и мали предмети коишто можеби се случајно заборавени во алиштата. Проверувајте на секои шест месеци дали филтерот е чист за да овозможите непречено работење на апаратот.

Дозволете водата да се излади пред да го исчистите одводниот филтер на пумпата. Отворете ја вратичката во итен случај или изведете итна евакуација на водата.

- 1** Исклучете ја машината
- 2** Отворете го капакот и извлекете го одводното црево.

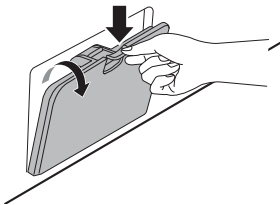

- 3** Прво отстранете го одводниот чеп од одводното црево **1**, и потоа исцедете ја водата. Потоа, полека одвртувајте го одводниот филтер на пумпата **2** за да се исцеди преостанатата вода и потоа

продолжете да ги отстранувате остатоците или предметите од филтерот.

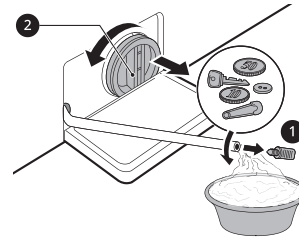

- 4** По чистењето на одводниот филтер на пумпата, внимателно вметнете го филтерот повторно и завртете го одводното капаче наредно внимателно за да избегнете неправилно завртување и подоцнежено протекување. Повторно вметнете го чепот во одводното црево и поставете го цревото во својот држач.

- 5** Затворете го капакот.

## ⚠ ВНИМАНИЕ

- Внимавајте при цедењето, затоа што водата може да биде жешка.
- Пуштајте ја програмата за Чистење на коритото под барабанот еднаш месечно (или почесто, по потреба) за да се отстрани вишокот детергент и други остатоци.

## Чистење на фиоката за детергент

Детергентот и омекнувачот на ткаенини може да се наталожат во фиоката на диспензерот. Течните детергенти може да заостанат под фиоката на диспензерот и да не се диспензираат целосно. Извадете ја фиоката и додатоците и проверете дали има наслаг од производи за чистење **еднаш или двапати месечно**.

- 1** Потегнете за да ја извадите преградата за детергент.

## 40 ОДРЖУВАЊЕ

---

- Потоа, нежно извлечете ја фиоката на надвор додека цврсто го држите копчето за откачување.

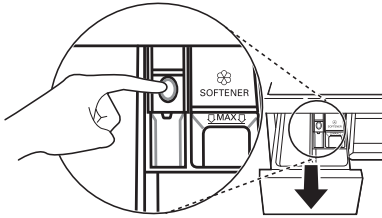

- 2** Исчистете ги наслагите од детергент и омекнувач.
  - Исплакнете ги фиоката и додатоците со топла вода за да го отстраните талогот од детергентите и омекнувачите. Користете само вода за да ја исчистите фиоката за детергент. Избришете ја фиоката и додатоците со мека ткаенина или крпа.
- 3** За да го исчистите отворот за фиоката, користете крпа или мала, неметална четка.
  - Отстранете ги сите остатоци од горниот и долниот дел на отворот.
- 4** Избришете ја влагата од отворот со мека ткаенина или крпа.
- 5** Повторно склопете ги компонентите на фиоката во соодветните прегради и вметнете ја на место.

## РЕШАВАЊЕ ПРОБЛЕМИ

Работата на машината може да предизвика грешки и дефекти. Следните табели содржат можни причини и напомени за разрешување на порака за грешка или дефект. Препорачано е внимателно да ги читате табелите долу за да заштедите време и пари коишто би ги потрошиле со повикувањето на сервисниот центар на LG Electronics.

МАКЕДОНСКИ

### Пред да го повикате нашиот сервис

Вашата машина е опремена со автоматски систем за следење грешки за детекција и дијагноза на проблеми во рана фаза. Ако машината на функционира правилно или не работи воопшто, проверете ги следните работи пред да повикате сервис на LG Electronics:

### Пораки за грешка

Симптоми	Можни причини и Решение
IE ПРОБЛЕМ СО ДОВОДОТ НА ВОДА	<b>Снабдувањето со вода не е соодветно за таа локација. Водата не влегува во машината или влегува бавно.</b> <ul style="list-style-type: none"> <li>Направете проверка со друга славина во куќата.</li> </ul>
	<b>Славината за снабдување со вода не е целосно отворена. Водата не влегува во машината или влегува бавно.</b> <ul style="list-style-type: none"> <li>Отворете ја славината целосно.</li> </ul>
	<b>Доводното црево е превиткано.</b> <ul style="list-style-type: none"> <li>Исправете го цревото или ставете ново.</li> </ul>
	<b>Затнат е филтерот на доводното црево.</b> <ul style="list-style-type: none"> <li>Проверете го и исчистете го филтерот за доводниот вентил откако ќе ја исклучите славината и ќе ги отстраните спојките за цревото од машината за перење.</li> </ul>
UE ПРОБЛЕМ ПОРАДИ НЕИЗБАЛАНСИРАНА МАШИНА	<b>Машината располага со систем кој ја открива и ја корегира неизбалансираноста на машината.</b> <ul style="list-style-type: none"> <li>Ако алиштата се премногу влажни кон крајот на циклусот, прередете ги за да овозможите соодветно цедење со центрифуга. Затворете ја вратичката и стиснете на копчето <b>Старт/Пауза</b>. Може да се потребни неколку моменти додека да почне центрифугата. Вратичката мора да биде заклучена за да почне центрифугирањето.</li> </ul>
	<b>Премалку алишта. Можно е системот да престане да врти или да ја прекине центрифугата доколку во машината има тешки парчиња (на пр. ќилимче, бањарка итн).</b> <ul style="list-style-type: none"> <li>Додајте 1 или 2 слични или помали парчиња алишта за да биде избалансирано полнењето. Затворете ја вратичката и притиснете го копчето <b>Старт/Пауза</b>. Може да се потребни неколку моменти додека да почне центрифугата. Вратичката мора да биде заклучена за да почне центрифугирањето.</li> </ul>

## 42 РЕШАВАЊЕ ПРОБЛЕМИ

Симптоми	Можни причини и Решение
<b>OE</b> <b>ПРОБЛЕМ СО</b> <b>ОДВОДОТ НА ВОДА</b>	<b>Одводното црево е извиткано или затнато. Водата не се цеди од машината или се цеди бавно.</b> <ul style="list-style-type: none"> <li>Исчистете го и исправете го одводното црево.</li> </ul>
	<b>Одводниот филтер е затнат.</b> <ul style="list-style-type: none"> <li>Проверете и исчистете го одводниот филтер.</li> </ul>
<b>eE l dE2 dE4</b> <b>ПРОБЛЕМ СО ВРАТАТА</b>	<b>Сензорот на вратата не работи.</b> <ul style="list-style-type: none"> <li>Јавете се во сервисниот центар на LG. Телефонскиот број на локалниот сервисен центар на LG е наведен на гаранцијата.</li> </ul>
<b>EE</b> <b>ГРЕШКА СО</b> <b>КОНТРОЛИТЕ</b>	<b>Постои проблем со контролите.</b> <ul style="list-style-type: none"> <li>Исклучете го приклучокот од струја и повикајте сервис.</li> </ul>
<b>LE</b> <b>ПРОБЛЕМ СО</b> <b>МОТОРОТ</b>	<b>Оптоварување на моторот.</b> <ul style="list-style-type: none"> <li>Исклучете ја машината и оставете да се излади моторот 30 минути, а потоа рестартирајте ја програмата.</li> </ul>
<b>FE</b> <b>ПРОБЛЕМ ПОРАДИ</b> <b>ПРЕПОЛНУВАЊЕ</b>	<b>Се преполнува со вода поради можеен дефектен вентил за вода.</b> <ul style="list-style-type: none"> <li>Затворете ја славината за вода. Исклучете го апаратот од штекер. Повикајте сервисер.</li> </ul>
<b>PE</b> <b>ПРОБЛЕМ СО</b> <b>СЕНЗОРОТ ЗА</b> <b>ПРИТИСОК</b>	<b>Сензорот за нивото на водата не работи.</b> <ul style="list-style-type: none"> <li>Затворете ја славината за вода. Исклучете го апаратот од штекер. Повикајте сервисер.</li> </ul>
<b>u5</b> <b>ПРОБЛЕМ СО</b> <b>СЕНЗОРОТ ЗА</b> <b>ВИБРАЦИИ</b>	<b>Сензорот за вибрации не работи.</b> <ul style="list-style-type: none"> <li>Повикајте сервис.</li> </ul>
<b>FF</b> <b>ЗАМРЗНАТ ДЕЛ</b>	<b>Да не се замрзнати цревата за довод/одвод или одводната пумпа?</b> <ul style="list-style-type: none"> <li>Ставете топла вода во барабанот за да се одмрзне одводното црево и одводната пумпа. Прекријте го доводното црево со влажна и топла крпа.</li> </ul>
<b>HE</b> <b>ПРОТЕКУВАЊЕ ВОДА</b>	<b>Претекува вода.</b> <ul style="list-style-type: none"> <li>Повикајте сервис.</li> </ul>
<b>PF</b> <b>ПРОБЛЕМ СО</b> <b>НАПОЈУВАЊЕТО СО</b> <b>СТРУЈА</b>	<b>Апаратот не се напојува со струја.</b> <ul style="list-style-type: none"> <li>Рестартирајте ја програмата.</li> </ul>

## Звуци

Симптоми	Можни причини и Решение
Тропкање и свечкање	<p><b>Можно е во барабанот да има страни предмети, како клучеви, метални монети или безопасни игли.</b></p> <ul style="list-style-type: none"> <li>Запрете ја машината, проверете дали има страни предмети во барабанот. Ако продолжат звуците откако сте ја рестартирале машината, повикајте сервис.</li> </ul>
Тап звук	<p><b>Тешките алишта може да произведат тап звук. Тоа обично е нормално.</b></p> <ul style="list-style-type: none"> <li>Ако звукот продолжи, можеби апаратот нема рамнотежа. Исклучете го и прераспоредете ги алиштата.</li> </ul>
	<p><b>Можно е алиштата да не се правилно распоредени во барабанот.</b></p> <ul style="list-style-type: none"> <li>Паузирајте ја програмата и прераспоредете ги алиштата откако вратата ќе се отклучи.</li> </ul>
Бучава на вибрација	<p><b>Не сте го отстраниле пакувањето.</b></p> <ul style="list-style-type: none"> <li>Отстранете го пакувањето на машината.</li> </ul>
	<p><b>Можно е алиштата да не се распоредени рамномерно во барабанот.</b></p> <ul style="list-style-type: none"> <li>Паузирајте ја програмата и прераспоредете ги алиштата откако вратата ќе се отклучи.</li> </ul>
	<p><b>Една или повеќе ногарки не лежат цврсто и рамномерно на подот.</b></p> <ul style="list-style-type: none"> <li>Погледнете ги упатствата за <b>Нивелирање на апаратот</b> за да го приспособите апаратот.</li> </ul>
	<p><b>Подот не е доволно цврст.</b></p> <ul style="list-style-type: none"> <li>Проверете дали подот е цврст. Погледнете го делот <b>Барања за место на монтажа</b> за да изберете соодветна локација.</li> </ul>

МАКЕДОНСКИ

## Работење

Симптоми	Можни причини и Решение
Протекува вода.	<p><b>Одводните цевки во домот се затнати.</b></p> <ul style="list-style-type: none"> <li>Одзатнете ги одводните цевки. Стапете во контакт со водоводџија, ако е потребно.</li> </ul>
	<p><b>Протекувањето се случува при неправилна монтажа на одводното црево или поради затнато одводно црево.</b></p> <ul style="list-style-type: none"> <li>Исчистете го и исправете го одводното црево. Редовно проверувајте го и чистете го одводниот филтер.</li> </ul>
	<p><b>Капачето на одводниот филтер на пумпата не е поставено правилно.</b></p> <ul style="list-style-type: none"> <li>Повторно наместете го одводниот филтер за пумпата.</li> </ul>

## 44 РЕШАВАЊЕ ПРОБЛЕМИ

Симптоми	Можни причини и Решение
<b>Машината не работи.</b>	<b>Контролната табла е исклучена поради неактивност.</b> <ul style="list-style-type: none"> <li>Ова е нормално. Притиснете на копчето <b>Напојување</b> за да ја вклучите машината.</li> </ul>
	<b>Машината е исклучена.</b> <ul style="list-style-type: none"> <li>Проверете дали кабелот е сигурно приклучен во штекерот.</li> </ul>
	<b>Водата е исклучена.</b> <ul style="list-style-type: none"> <li>Целосно одвртете ја славината за вода.</li> </ul>
	<b>Контролите не се соодветно поставени.</b> <ul style="list-style-type: none"> <li>Погрижете се да е правилно поставена програмата. Затворете ја вратичката и притиснете на копчето <b>Старт/Пауза</b>.</li> </ul>
	<b>Вратата е отворена.</b> <ul style="list-style-type: none"> <li>Затворете ја вратичката и проверете дали нешто ја попречува за целосно да се затвори.</li> </ul>
	<b>Прекинувачот на колото/осигурувачот е прекинат/прегорен.</b> <ul style="list-style-type: none"> <li>Проверете ги колата/осигурувачите. Заменете осигурувач или ресетирајте го колото. Апаратот треба да е приклучен на посебно струјно коло. Апаратот ќе ја продолжи програмата таму каде што застанала штом повторно се врати струјата.</li> </ul>
	<b>Потребно е ресетирање на контролите.</b> <ul style="list-style-type: none"> <li>Притиснете на копчето <b>Напојување</b> и потоа повторно изберете ја посакуваната програма и притиснете на копчето <b>Старт/Пауза</b>.</li> </ul>
	<b>Старт/Пауза не е притиснато по избирањето на програмата.</b> <ul style="list-style-type: none"> <li>Притиснете на копчето <b>Напојување</b> и потоа повторно изберете ја посакуваната програма и притиснете на копчето <b>Старт/Пауза</b>. Апаратот ќе се исклучи ако не го притиснете копчето <b>Старт/Пауза</b> во одредено време.</li> </ul>
	<b>Екстремно низок притисок на водата.</b> <ul style="list-style-type: none"> <li>Проверете ги другите славини во домот за да видите дали притисокот е соодветен.</li> </ul>
<b>Машината ја загрева водата или прави параа.</b> <ul style="list-style-type: none"> <li>Барабанот може времено да престане да функционира во одредени програми, додека водата не се загрее на соодветната температура.</li> </ul>	
<b>Копчињата не функционираат соодветно.</b>	<b>Активирана е опцијата Child Lock (Брава за деца).</b> <ul style="list-style-type: none"> <li>Деактивирајте ја опцијата <b>Child Lock (Брава за деца)</b> ако е тоа потребно.</li> </ul>
<b>Вратата не се отвора.</b>	<b>Откако машината ќе почне со работа, вратата не се отвора поради безбедносни причини.</b> <ul style="list-style-type: none"> <li>Ова е нормално. Можете безбедно да ја отворите вратата откако ќе исчезне .</li> </ul>

Симптоми	Можни причини и Решение
<b>Машината не се полни соодветно.</b>	<b>Доводниот филтер е затнат.</b> <ul style="list-style-type: none"> <li>Проверете дали доводните филтри на вентилите се затнати.</li> </ul>
	<b>Можно е доводните црева да се превиткани.</b> <ul style="list-style-type: none"> <li>Проверете дали доводните црева се превиткани или затнати.</li> </ul>
	<b>Недоволно снабдување со вода.</b> <ul style="list-style-type: none"> <li>Проверете дали славините за топла и ладна вода се одвртени целосно.</li> </ul>
	<b>Цревата за топла и ладна вода се испомешани.</b> <ul style="list-style-type: none"> <li>Проверете дали доводните црева се правилно поврзани.</li> </ul>
<b>Од машината не се цеди водата.</b>	<b>Превиткано одводно црево.</b> <ul style="list-style-type: none"> <li>Проверете дали одводното црево е превиткано.</li> </ul>
	<b>Местото на одводнување е повисоко од 1,2 метри над подот.</b> <ul style="list-style-type: none"> <li>Одводното црево не треба да е повисоко од 1,2 метри од подот на којшто е поставен апаратот.</li> </ul>
<b>Детергентот не влегува во машината или влегува делумно.</b>	<b>Користите премногу детергент.</b> <ul style="list-style-type: none"> <li>Следете ги принципите обезбедени од производителот на детергентот.</li> </ul>
	<b>Може да е блокиран одводниот филтер на пумпата.</b> <ul style="list-style-type: none"> <li>Исчистете го одводниот филтер.</li> </ul>
<b>Програмата трае подолго од вообичаено.</b>	<b>Машината не е наполнета доволно.</b> <ul style="list-style-type: none"> <li>Додајте уште облека за да се избалансира полнењето на машината.</li> </ul>
	<b>Потешки парчиња се мешаат со полесни парчиња.</b> <ul style="list-style-type: none"> <li>Секогаш перете парчоња со слична тежина, за машината рамномерно да ја распореди тежината.</li> </ul>
	<b>Полнењето на машината не е избалансирано.</b> <ul style="list-style-type: none"> <li>Рачно распоредете ја облеката доколку има заплеткани парчиња.</li> </ul>
<b>Одложен е крајот на циклусот</b>	<b>Тоа се должи на небалансираност, или пак вклучена е програмата за отстранување пена.</b> <ul style="list-style-type: none"> <li>Ова е нормално. Преостанатото време прикажано на дисплејот е само проценка. Реалното време може да варира.</li> </ul>

## 46 РЕШАВАЊЕ ПРОБЛЕМИ

### Перформанси

Симптоми	Можни причини и Решение
<b>Дамките не се перат</b>	<p><b>Се работи за стари дамки.</b></p> <ul style="list-style-type: none"> <li>Работите што претходно биле испрани може да имаат веќе вкоренети дамки. Таквите дамки се отстрануваат тешко и може да е потребно рачно перење или претперење за да се отстранат.</li> </ul>
<b>Дамки</b>	<p><b>Белилото или омекнувачот прерано се испуштаат.</b></p> <ul style="list-style-type: none"> <li>Преградата на диспензерот е преполна. Белилото или омекнувачот пребрзо се диспензираат. Секогаш мерете колку белило или омекнувач треба да ставите за да не преполните.</li> <li>Бавно затворете го диспензерот за детергент.</li> </ul>
	<p><b>Белилото или омекнувачот се додадени директно врз алиштата во барабанот.</b></p> <ul style="list-style-type: none"> <li>Секогаш користете го диспензерот за детергент за да се загарантира правилно диспензирање на белилото или омекнувачот во соодветниот момент според програмата.</li> </ul>
	<p><b>Алиштата не се правилно сортирани.</b></p> <ul style="list-style-type: none"> <li>Секогаш перете темни алишта одделно од светли и бели за да не дојде до мешање на боите.</li> <li>Никогаш не перете многу нечисти алишта со малку нечисти алишта.</li> </ul>
<b>Туткање</b>	<p><b>Алиштата не се навремено извадени од машината.</b></p> <ul style="list-style-type: none"> <li>Секогаш вадете ја облеката од апаратот веднаш штом заврши програмата.</li> </ul>
	<p><b>Машината е преполна.</b></p> <ul style="list-style-type: none"> <li>Можете целосно да ја наполните машината, но внимавајте да не го преполните барабанот. Вратичката треба лесно да се затвора.</li> </ul>
	<p><b>Доводните црева за топла и ладна вода се измешани.</b></p> <ul style="list-style-type: none"> <li>Плакнењето со топла вода може да предизвика туткање. Проверете дали добро сте ги поврзале цревата за довод на вода.</li> </ul>
	<p><b>Брзината на центрифуга може да е преголема.</b></p> <ul style="list-style-type: none"> <li>Поставете ја брзината на центрифуга според видот на облека.</li> </ul>

## Миризба

Симптоми	Можни причини и Решение
<b>Мирис на мувла во машината</b>	<b>Барабанот не е правилно исчистен.</b> <ul style="list-style-type: none"> <li>Редовно вклучувајте ја функцијата <b>Tub Clean (Чистење на корито под барабан)</b>.</li> </ul>
	<b>Одводното црево не е правилно наместено, што предизвикува водата да се враќа во машината.</b> <ul style="list-style-type: none"> <li>Внимавајте при монтажата одводното црево да не се превитка или блокира.</li> </ul>
	<b>Диспензерот за детергент не е редовно чистен.</b> <ul style="list-style-type: none"> <li>Отстранете го и исчистете го диспензерот за детергент, особено горниот и долниот дел од отворот на диспензерот.</li> </ul>
	<b>Непријатна миризба може да се јави доколку одводното црево не е правилно наместено, поради што отпадната вода се враќа во машината.</b> <ul style="list-style-type: none"> <li>Внимавајте при монтажата одводното црево да не се превитка или блокира.</li> </ul>
	<b>Доколку не го чистите редовно диспензерот за детергент, може да се јави непријатна миризба поради мувла или страни супстанции.</b> <ul style="list-style-type: none"> <li>Отстранете го и исчистете го диспензерот за детергент, особено горниот и долниот дел од отворот на диспензерот.</li> </ul>

МАКЕДОНСКИ

## Корисничка поддршка и услуги

Стапете во контакт со корисничкиот информативен центар на LG Electronics.

- За да пронајдете овластен сервисен персонал на LG Electronics, посетете ја нашата веб-страница на [www.lg.com](http://www.lg.com) и следете ги упатствата таму.
- Не препорачуваме да правите самостојни поправки бидејќи така може дополнително да го оштетите уредот и да ја поништите гаранцијата.
- Резервните делови наведени во Регулативата 2019/2023 се достапни во времетраење од минимум 10 години.

# Белешки

# Белешки





