

1

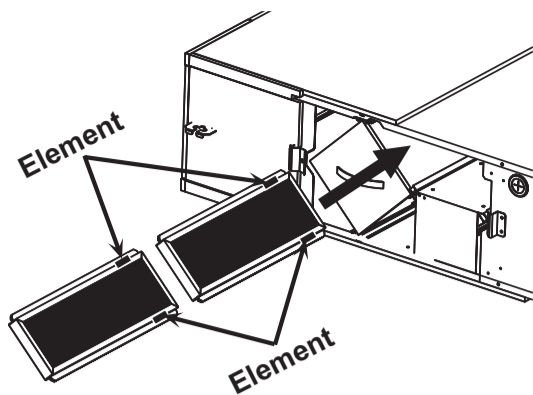

3

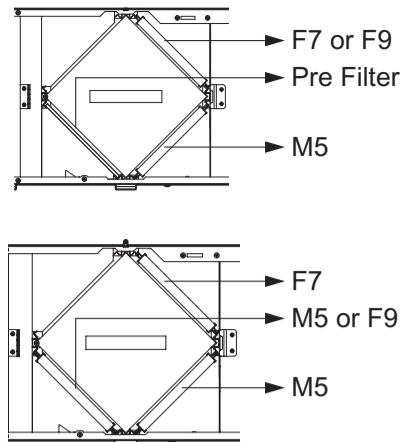

ITALIANO

ATTENZIONE

- Usare cautela durante l'installazione o la manutenzione dei filtri.
 - Le parti acuminate potrebbero provocare lesioni.
 - I filtri potrebbero cadere dal proprio alloggiamento a causa di un'installazione o una manutenzione non corrette.

Procedura di installazione

1. Installare il filtro in modo che la parte etichettata "Elemento" sia rivolta verso l'elemento dello scambiatore di calore.
2. Quando si inserisce il filtro nell'angolo inferiore destro dello scambiatore di calore, esso viene installato rivolto verso il marchio "Elemento".
3. A seconda della qualità dell'aria interna, è possibile installare un filtro come mostrato nella Figura 3.

* Effettuare la manutenzione ogni 6 mesi.

* La parte e lo standard di installazione sono progettati per prodotti LG. Non è consentito adattarli a prodotti non LG.

2

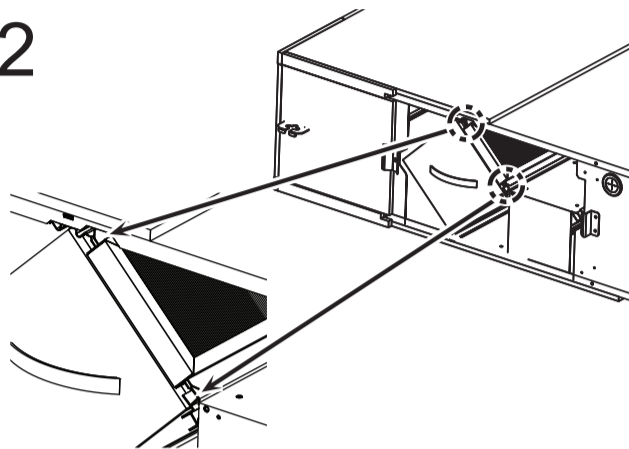

ENGLISH

CAUTION

- Be cautious when installing or servicing the filters.
 - Sharpe edges could cause injury.
 - The filters may become dislodged because of incorrect installation or service.

Installation Procedure

1. Install the filter so that the part labeled "Element" faces the heat exchanger element.
2. When inserting the filter in the lower right corner of the heat exchanger, it is installed facing the "Element" mark.
3. Depending on the indoor air quality, a filter can be installed as shown in Figure 3.

* Maintain once every 6 months.

* The part and standard of installation is designed for LG product, Please do not use non LG products as a replacement.



MFL69642905
Rev.00_081424

ESPAÑOL

PRECAUCIÓN

- Tenga precaución al instalar o realizar trabajos de mantenimiento en los filtros.
 - Los bordes afilados pueden causar heridas.
 - Los filtros pueden caer si se instalan o se colocan mal durante el mantenimiento.

Procedimiento de instalación

1. Instale el filtro para que la parte etiquetada "Elemento" esté en dirección al elemento intercambiado de calor.
2. Al insertar el filtro en la esquina derecha inferior del intercambiador de calor, se instala en dirección a la marca "Elemento".
3. Dependiendo de la calidad del aire interior, se puede instalar un filtro como se muestra en la Figura 3.

* Realice mantenimiento cada 6 meses.

* Las piezas y las normas de instalación han sido diseñadas para un producto LG, no se permite realizar ninguna adaptación para productos no pertenecientes a la marca LG.

ATTENTION

- Soyez prudent lors de l'installation ou de l'entretien des filtres.
 - Les bords saillants peuvent provoquer des blessures.
 - Les filtres risquent de tomber s'ils sont mal installés ou entretenus.

Procédure d'installation

1. Installez le filtre de manière à ce que la partie étiquetée « Element » soit orientée vers l'élément de l'échangeur thermique.
2. Lorsque vous insérez le filtre dans le coin inférieur droit de l'échangeur thermique, il est installé face à la marque « Element ».
3. Selon la qualité de l'air intérieur, un filtre peut être installé comme le montre la figure 3.

* Entretenez les filtres tous les six mois.

* Les pièces et la procédure d'installation sont destinées à un produit LG ; il n'est pas autorisé de les adapter à un produit autre que LG.

FRANÇAIS

DEUTSCH

VORSICHT

- Seien Sie vorsichtig bei der Installation oder Wartung der Filter.
 - Scharfe Kanten können Verletzungen verursachen.
 - Die Filter können aufgrund falscher Installation oder Wartung beschädigt werden.

Installation

1. Bauen Sie den Filter so ein, dass der mit „Element“ beschriftete Teil dem Wärmetauscherelement gegenübersteht.
2. Beim Einstecken des Filters in die untere rechte Ecke des Wärmetauschers wird er gegenüberstehend der Markierung „Element“ eingebaut.
3. Je nach Raumluftqualität kann ein Filter wie in Abbildung 3 gezeigt eingebaut werden.

* Warten Sie die Filter alle 6 Monate.

* Die Filter sind für LG Produkte entworfen. Es ist nicht erlaubt, sie einem Produkt, das nicht von LG stammt, anzupassen.

ČEŠTINA

UPOZORNĚNÍ

- Při instalaci a údržbě filtrů postupujte opatrně.
 - Ostré okraje mohou způsobit zranění.
 - Při nesprávné instalaci nebo údržbě může dojít k pádu filtrů.

Postup instalace

1. Filtr instalujte tak, aby díl s označením „Element“ směřoval k výměníku tepla.
2. Při vkládání filtru do pravého spodního rohu výměníku tepla se filtr instaluje směrem k označení „Element“.
3. V závislosti na kvalitě vnitřního vzduchu lze nainstalovat filtr, jak je znázorněno na obrázku 3.

* Údržbu provádějte jednou za 6 měsíců.

* Součást a standardní instalace jsou navrženy pro výrobky LG, není dovoleno je upravovat na výrobky jiných výrobců.

UWAGA

- Należy zachować ostrożność podczas montażu i serwisowania filtrów.
 - Ostra krawędź może być przyczyną zranienia.
 - Filtry mogą wypaść na skutek niewłaściwego montażu lub serwisowania.

Procedura instalacji

1. Zamontować filtr w taki sposób, aby część oznaczona jako „Element” była zwrócona w kierunku elementu wymiennika ciepła.
2. Wkładając filtr w prawy dolny róg wymiennika ciepła, montaż przebiega zgodnie z kierunkiem oznaczenia „Element”.
3. W zależności od jakości powietrza w pomieszczeniu można zainstalować filtr, jak pokazano na rysunku 3.

* Konserwować raz na 6 miesięcy.

* Część i standard montażu są zaprojektowane dla produktu LG i nie wolno stosować innych nieoryginalnych produktów.

POLSKI

ΕΛΛΗΝΙΚΑ

ΠΡΟΣΟΧΗ

- Να είστε προσεκτικοί όταν εγκαθιστάτε ή όταν κάνετε σέρβις στα φίλτρα.
 - Η αιχμηρή άκρη μπορεί να προκαλέσει τραυματισμούς.
 - Τα φίλτρα μπορεί να πέσουν εξαιτίας λανθασμένης εγκατάστασης ή σέρβις.

Διαδικασία εγκατάστασης

1. Τοποθετήστε το φίλτρο έτσι ώστε το τμήμα με την ένδειξη «Αντίσταση» να είναι στραμμένο προς το στοιχείο εναλλάκτη θερμότητας.
2. Κατά την τοποθέτηση του φίλτρου στην κάτω δεξιά γωνία του εναλλάκτη θερμότητας, αυτό τοποθετείται με κατεύθυνση προς το σήμα "Αντίσταση".
3. Ανάλογα με την ποιότητα του εσωτερικού αέρα, μπορεί να εγκατασταθεί ένα φίλτρο όπως φαίνεται στην Εικόνα 3.

* Πραγματοποιήστε συντήρηση μια φορά κάθε 6 μήνες.

* Το εξάρτημα και το πρότυπο εγκατάστασης έχει σχεδιαστεί για προϊόντα LG, δεν επιτρέπεται να προσαρμόζονται σε προϊόντα που δεν είναι LG.

NEDERLANDS

LET OP

- Wees voorzichtig tijdens het plaatsen of onderhouden van de filters.
 - De scherpe rand kan tot verwondingen leiden.
 - De filters kunnen vallen bij een onjuiste plaatsing of onderhoud.

Plaatsingsprocedure

1. Installeer het filter zo dat het gedeelte met het label "Element" naar het warmtewisselaarelement gericht is.
2. Wanneer het filter in de rechterbenedenhoek van de warmtewisselaar wordt geplaatst, wordt het geïnstalleerd met de voorkant naar de markering "Element" gericht.
3. Afhankelijk van de luchtkwaliteit binnenshuis kan een filter worden geïnstalleerd zoals weergegeven in Figuur 3.

* Voer het onderhoud eens in de 6 maanden uit.

* Het filter en montage is ontworpen voor een LG product. Het is niet toegestaan dit filter in andere producten te gebruiken.

LIMBA ROMÂNĂ

PORTUGUÊS

ATENȚIE

- Fiți atenți atunci când instalați sau reparați filtrele.
 - Marginile ascuțite pot provoca leziuni.
 - Filtrele pot să cadă din cauza instalării sau reparării incorecte.

Procedură de instalare

1. Instalați filtrul astfel încât piesa etichetată „Element” să fie orientat spre elementul schimbătorului de căldură.
2. La introducerea filtrului în colțul din dreapta jos al schimbătorului de căldură, acesta este instalat cu fața spre marcajul „Element”.
3. În funcție de calitatea aerului din interior, un filtru poate fi instalat așa cum se arată în Figura 3.

* Întrețineți o dată la 6 luni.

* Componenta și standardul de instalare sunt proiectate pentru produsul LG, nu este permisă adaptarea acestora la produse care nu sunt LG.

БЪЛГАРСКИ

ADVERTÊNCIA

- Tenha cuidado ao instalar ou a efetuar a manutenção dos filtros.
 - As arestas afiadas podem causar lesões.
 - Os filtros podem cair devido a uma instalação ou manutenção incorreta.

Procedimento de instalação

1. Instale o filtro de modo que a parte identificada como "Element" fique voltada para o elemento do permutador de calor.
2. Quando insere o filtro no canto inferior direito do permutador de calor, este é instalado virado para a marca "Element".
3. Dependendo da qualidade do ar interior, um filtro pode ser instalado como mostrado na Figura 3.

* Efetue a manutenção a cada 6 meses.

* A peça e a norma de instalação é desenhado para produtos LG, não é permitido a sua adaptação em produtos não LG.

ВНИМАНИЕ

- Бъдете внимателни при монтиране или обслужване на филтрите.
 - Острите ръбове могат да причинят нараняване.
 - Филтрите може да паднат поради неправилно монтиране или обслужване.

Монтажна процедура

1. Монтирайте филтъра така, че частта с надпис „Елемент” да е обърната към топлообменника.
2. При поставяне на филтъра в долния десен ъгъл на топлообменника, той се монтира с лице към маркировката „Елемент”.
3. В зависимост от качеството на въздуха в помещението може да се монтира филтър, както е показано на фигура 3.

* Извършвайте техническа поддръжка веднъж на всеки 6 месеца.

* Частта и монтажният стандарт са предназначени за продукт на LG; не се допуска адаптиране на продукти, които не са предоставени от LG.

HRVATSKI

MAGYAR

OPREZ

- Biti oprezan tijekom ugradnje i servisiranja filtera.
 - Oštre bridovi mogu prouzročiti ozljedu.
 - Filteri mogu ispasti zbog nepravilne ugradnje ili servisiranja.

Postupak ugradnje

1. Ugradite filter tako da dio s oznakom „Element” bude usmjeren prema elementu izmjenjivača topline.
2. Prilikom umetanja filtra u donji desni kut izmjenjivača topline, ugrađuje se okrenut prema oznaci „Element”.
3. Ovisno o kvaliteti zraka u zatvorenom prostoru, može se ugraditi filter kao što je prikazano na slici 3.

* Održavanje se vrši svakih 6 mjeseci.

* Dio i standard ugradnje je predviđen za LG proizvod i nije dozvoljena preinaka za proizvode koji nisu LG.

SRPSKI

VIGYÁZAT

- Legyen elővigyázatos a szűrők telepítése vagy szervizelése során.
 - Az éles szegélyek sérülést okozhatnak.
 - A szűrők a nem megfelelő telepítés vagy szervizelés következtében leeshetnek.

Telepítési Folyamat

1. Úgy szerelje be a szűrőt, hogy az „Elem” címkével ellátott rész a hőcserélő elem felé nézzen.
2. Ha a szűrőt a hőcserélő jobb alsó sarkába helyezik be, akkor a szűrőnek az „Elen” jelölés felé kell néznie.
3. A beltéri levegő minőségétől függően a 3. ábrán látható módon szűrőt lehet beépíteni.

* A karbantartást 6 havonta végezze.

* A részegység, valamint a telepítési szabvány LG termékekhez lettek kialakítva, ezért az LG-től eltérő márkák esetén ezek nem alkalmazhatók.

OPREZ

- Biti oprezan prilikom instaliranja i servisiranja filtera.
 - Oštre ivice bi mogle prouzrokovati povredu.
 - Filteri mogu ispasti zbog nepravilne montaže ili servisiranja.

Postupak montaže

1. Filter montirajte tako da je deo sa oznakom „Element” okrenut prema elementu za razmenu toplote.
2. Prilikom umetanja filtra u donji desni ugao izmjenjivača toplote, montira se okrenut prema oznaci „Element”.
3. U zavisnosti od kvaliteta vazduha u zatvorenom prostoru, može se instalirati filter kao što je prikazano na slici 3.

* Održavanje se vrši svakih 6 meseci.

* Deo i standard montaže je predviđen za LG proizvod i nije dozvoljena adaptacija za proizvode koji nisu LG.

SVENSKA

! FÖRSIKTIGHET

- Var försiktig när du installerar eller underhåller filtren.
- Skarp kant kan orsaka skador.
- Filtren kan falla ned på grund av felaktig installation eller felaktigt underhåll.

Installation

1. Montera filtret så att den del som är märkt "Element" är vänd mot värmeväxlarelementet.
2. När filtret sätts in i värmeväxlarens nedre högra hörn ska det monteras mot "Element"-markeringen.
3. Beroende på inomhusluftens kvalitet kan ett filter installeras som visas i figur 3.

* Underhåll en gång i halvåret.
* Delen och installationsstandarden är konstruerad för LG-produkter, det är inte tillåtet att anpassa icke-LG-produkter.

NORSK

! FORSIKTIGHET

- Vær forsiktig ved installasjon eller vedlikehold av filtrene.
- Skarpe kanter kan forårsake skader.
- Filtrene kan falle på grunn av feil montering eller vedlikehold.

Installasjonsprosedyre

1. Monter filteret slik at delen som er merket «Element» vender mot varmevekslerelementet.
2. Når filteret settes inn i nedre høyre hjørne av varmeveksleren, monteres det vendt mot «Element»-merket.
3. Avhengig av inneluftkvaliteten kan et filter installeres som vist i figur 3.

* Vedlikehold 1 gang hver 6. måned.
* Delene og standarden til installasjonen er egnet for LG-produkter og det er ikke tillatt å tilpasse ikke-LG-produkter.

DANSK

! FORSIGTIGHED

- Vær forsigtig når du installerer eller servicerer filtrene.
- Sharp kant kan forårsage personskaade.
- Filtrene kan falde på grund af forkert installation eller service.

Installationsprocedure

1. Installer filtret, så den del der er mærket "Element" vender ind mod varmeveksler-elementet.
2. Når filtret sættes i nederste venstre hjørne af varmeveksleren, installeres det ind mod "Element"-mærket.
3. Afhængigt af indendørs luftkvalitet kan der installeres et filter som vist i figur 3.

* Vedligehold hver 6 måned.
* Da delen og installationsstandarden er designet til LG produkter, er det ikke tilladt for dem at blive tilpasset et ikke - LG produkt.

MALTI

! ATTENZJONI

- Oqgħod attent meta tinstalla jew tagħti servizz lill-filtri.
- It-truf li huma għall-ponta jistgħu jikkawżaw korriment.
- Il-filtri jistgħu jaqgħu jekk ma jkunx hemm installazzjoni jew servizz tajjeb.

Proċedura tal-Installazzjoni

1. Jekk jogħġbok iċċekkja d-direzzjoni li hemm fuq it-tabella tal-filtru.
2. Daħħal il-filtri fuq in-naħa tal-lemin ta' fuq tal-iskambjatur totali tas-shana.
3. Skont il-kwalità tal-arja ta 'għewwa, jista' jiġi installat filtru kif muri fil-Figura 3.

* Aġhti servizz ta' manutenzjoni darba kull 6 xhur.
* Il-parti u l-istandard tal-installazzjoni huma magħmulin għall-prodotti LG, għalhekk m'għandhomx jintużaw għall-prodotti li mhumiex LG.

EESTI KEEL

! TÄHELEPANU!

- Olge filtrite paigaldamise ja hooldamise ajal ettevaatlik.
- Teravad servad võivad põhjustada vigastusi.
- Filtrid võivad vale paigalduse või hoolduse korral maha kukkuda.

Paigaldamine

1. Kontrollige filtrietiketi suunda.
2. Sisestage filtrid soojusvaheti paremal ülemises osas.
3. Sõltuvalt siseõhu kvaliteedist saab paigaldada filtri, nagu on näidatud joonisel 3.

* Hooldada iga 6 kuu järel.
* See osa ja standardne paigaldus on mõeldud LG toote jaoks, neid on keelatud kohandada mitte-LG tootele.

SLOVENČINA

! UPOZORNENIE

- Pri inštalácii a údržbe filtrov postupujte opatrne.
- Ostré okraje môžu spôsobiť zranenie.
- Pri nesprávnej inštalácii alebo údržbe môže dôjsť k pádu filtrov.

Postup inštalácie

1. Filter nainštalujte tak, aby časť označená ako „Element“ (Prvok) smerovala k prvku výmenníka tepla.
2. Pri vkladaní filtra do pravého dolného rohu výmenníka tepla sa inštaluje smerom k značke „Element“ (Prvok).
3. V závislosti od kvality vnútorného vzduchu možno nainštalovať filter, ako je znázomené na obrázku 3.

* Údržbu vykonávajte raz za 6 mesiacov.
* Súčasť a štandardné inštalácie sú navrhnuté pre výrobky LG, nie je dovolené ich upravovať na výrobky iných výrobcov.

SLOVENŠČINA

! PREVIDNO

- Pri montaži in servisiranju filtra morate biti previdni.
- Ostri robovi lahko povzročijo poškodbe.
- Zaradi nepravilne montaže ali servisiranja se filtri lahko snamejo.

Postopek montaže

1. Filter namestite tako, da je del označen »Element«, obrnjen proti elementu izmenjevalnika toplote.
2. Ko vstavljate filter v spodnji desni kot izmenjevalnika toplote, ga namestite proti oznaki »Element«.
3. Glede na kakovost zraka v zaprtih prostorih lahko namestite filter, kot je prikazano na sliki 3.

* Vzdrževanje se izvaja vsakih 6 mesecev
* Del in standard montaže sta predvidena za izdelke LG in ni dovoljeno prilagajanje za izdelke, ki niso LG.

LIETUVIŲ KALBA

! DĖMESIO

- Būkite atsargūs filtrų įrengimo ar aptarnavimo metu.
- Aštrus kraštas užtraukia galimybę susižaloti.
- Filtrai gali nukristi dėl netinkamo įrengimo ar aptarnavimo.

Įrengimo procedūra

1. Prašome patikrinti kryptį pagal lipduką ant filtro.
2. Įstatykite filtrus bendro šilumokaičio dešinėje viršutinėje pusėje.
3. Atsižvelgiant į patalpų oro kokybę, galima įrengti filtrą, kaip parodyta 3 pav.

* Aptarnavimas kas 6 mėn.
* Įrengimo dalis ir standartas sukurti tik LG gaminiams, juos pritaikyti kitiems negu LG gaminiams draudžiama.

МАКЕДОНСКИ

! ВНИМАНИЕ

- Бидете внимателни кога ги монтирате или сервисирате филтрите.
- Остриот раб може да предизвика повреда.
- Филтрите може да паднат поради неправилно монтирање или неправилен сервис.

Монтажна постапка

1. Проверете го правецот на налепницата на филтерот.
2. Вметнете ги филтрите на десната горна страна од разменува-чот на вкупна топлина.
3. Во зависност од квалитетот на воздухот во внатрешноста, може да се инсталира филтер како што е прикажано на слика 3.

* Одржувајте еднаш на секои 6 месеци.
* Делот и стандардот на монтирање се наменети за LG производ, не е дозволено нивно адаптирање на не - LG производ.

LATVIEŠU VALODA

! UZMANĪBU

- Esiet uzmanīgs, uzstādot filtrus un veicot to apkopi.
- Asa mala var radīt traumas.
- Nepareizas uzstādīšanas vai apkopes dēļ filtri var nokrist.

Uzstādīšanas kārtība

1. Lūdzu, pārbaudiet virzienu, kas norādīts uz filtra etiķetes.
2. Ievietojiet filtrus siltummaiņa augšējā labajā pusē.
3. Atkarībā no iekštelpu gaisa kvalitātes var uzstādīt filtru, kā parādīts 3. attēlā.

* Veiciet apkopi reizi 6 mēnešos.
* Daļa un uzstādīšanas standarts ir izstrādāti LG produktam, un to izmantošana nav pieļaujama produktiem, kas nav LG produkti.

GAEILGE

! AIRE

- Tabhair aire agus tú ag suiteáil nó ag seirbhísiú an scaigaire.
- Tá baol gortaithe ón deireadh géar.
- Tá baol go dtíifí na scagairí de dheasca suiteála nó seirbhísithe míchírt.

Modh Suiteála

1. Seiceáil treo lipéid an scaigaire le do thoil.
2. Ionsáigh na scagairí ar uastaobh na lámha deise den teasmha-latóir iomlán.
3. Ag brath ar cháilíocht an aeir faoi dhíon, is féidir scaigaire a shuiteáil mar a thaispeántar i bhFíor 3.

* Cothaigh gach sé mhí.
* Is fachoinne LG ar dearadh an pháirt agus an caighdeán suiteála, níl cead tairgí eile nach LG iad a oiriúnú.

SHQIP

! KUJDES

- Kini kujdes gjatë instalimit dhe servisimit të filtrave.
- Cepi i mprehtë mund të shkaktojë lëndim.
- Filtrat mund të bien për shkak të instalimit ose servisimit të pasaktë.

Procedurë instalimi

1. Ju lutem kontrolloni drejtimin e pullës së filtrit.
2. Vendosni filtrat djathtas në anën e sipërme të të gjithë shkëmbyesit të ngrohtësisë.
3. Në varësi të cilësisë së ajrit të brendshëm, mund të instalohet një filtër siç tregohet në figurën 3.

* Mirëmbajtja një herë në 6 muaj.
* Pjesa dhe standardi i instalimit janë dizajnuar për produktet LG, për-shtatja e produkteve jo LG nuk lejohet.

BOSANSKI

! OPREZ

- Biti oprezan prilikom instaliranja i servisiranja filtera.
- Oštre ivice bi mogle prouzrokovati ozljedu.
- Filteri mogu ispasti zbog nepravilne montaže ili servisiranja.

Postupak montaže

1. Provjeriti smjer na etiketi filtera.
2. Filtere postaviti na desnu gornju stranu izmjenjivača topline.
3. U zavisnosti od kvaliteta vazduha u zatvorenom prostoru, filter se može ugraditi kao što je prikazano na slici 3.

* Održavanje se vrši svakih 6 mjeseci.
* Dio i standard montaže je predviđen za LG proizvod i nije dopuštena adaptacija za proizvode koji nisu LG.

РУССКИЙ ЯЗЫК

! ВНИМАНИЕ

- Соблюдайте осторожность при установке или обслуживании фильтров.
- Можно пораниться об острые края.
- Неправильные процедуры установки или обслуживания могут привести к смещению фильтров.

Последовательность монтажа

1. Установите фильтр таким образом, чтобы компонент с этикеткой «Элемент» был направлен к элементу теплообменника.
2. При вставке фильтра в нижний правый угол теплообменника установка производится в направлении отметки «Элемент».
3. В зависимости от качества воздуха в помещении можно установить фильтр, как показано на рисунке 3.

* Производите обслуживание каждые 6 месяцев.
* Деталь и стандарт установки разработаны для изделия LG, не используйте неоригинальные запчасти.

УКРАЇНСЬКА

! УВАГА

- Будьте обережні під час встановлення або обслуговування фільтрів.
- Гострі краї можуть спричинити травму.
- Фільтри можуть зміститися через неправильне встановлення або обслуговування.

Процедура встановлення

1. Встановіть фільтр таким чином, щоб частина з позначкою «Елемент» була звернена до елемента теплообмінника.
2. При установці фільтра в нижньому правому куті теплообмінника, він встановлюється обличчям до позначки «Елемент».
3. Залежно від якості повітря в приміщенні можна встановити фільтр, як показано на малюнку 3.

* Обслуговування проводити раз на 6 місяців.
* Деталь і стандарт установки призначені для виробу LG, будь ласка, не використовуйте для заміни виробу інших виробників.

ҚАЗАҚ ТІЛІ

! АБАЙ БОЛЫҢЫЗ

- Сүзгілерді орнату немесе оларға қызмет көрсету кезінде абай болыңыз.
- Өткір шеттері жарақаттауы мүмкін.
- Қате орнату немесе қызмет көрсету себебінен сүзгілер бітелуі мүмкін.

Орнату процедурасы

1. Сүзгіні "Element" деп белгіленген бөлігі жылу алмастырғыш элементіне қарап тұратындей етіп орнатыңыз.
2. Сүзгіні жылу алмастырғыштың төменгі оң жақ бұрышына салған кезде, ол "Element" белгісіне қаратылып орнатылады.
3. Ішкі ауаның сапасына байланысты сүзгіні 3-суретте көрсетілгендей орнатуға болады.

* 6 айда бір рет техникалық қызмет көрсетіңіз.
* Орнату бөлігі мен стандарты LG өніміне арналған. LG компаниясы өндірілген өнімдерді қосалқы бөлшек ретінде пайдаланбаңыз.

БЕЛАРУСКАЯ МОВА

! АСЦЯРОЖНА

- Будзьце асцярожныя падчас устаноўкі ці абслугоўвання фільтраў.
- Вострыя краі могуць нанесці траўму.
- Фільтры могуць зрушыцца з-за няправільнай ўстаноўкі ці абслугоўвання.

Працэдура ўстаноўкі

1. Усталюйце фільтр так, каб частка з надпісам «Элемент» была звернута да элемента цэплаабменніка.
2. Калі фільтр устаўляецца ў правы ніжні кут цэплаабменніка, ён усталёўваецца пярэднім бокам да адзнакі «Элемент».
3. У залежнасці ад якасці паветра ў памяшканні можна ўсталяваць фільтр, як паказана на малюнку 3.

* Абслугоўванне неабходна праводзіць кожныя 6 месяцаў.
* Гэты кампанент і стандарт устаноўкі прызначаны для прадуктаў LG. Калі ласка, не выкарыстоўвайце прадукты іншых вытворцаў у якасці замены.

O'ZBEK TILI

! DIQQAT

- Filtrlarni o'rnatishda yoki ularga xizmat ko'rsatishda ehtiyot bo'ling.
- O'tkir qirralar jarohat yetkazishi mumkin.
- Filtrlar noto'g'ri o'rnatilishi yoki xizmat ko'rsatilishi tufayli joyidan chiqib ketishi mumkin.

O'rnatish tartibi

1. Filtrni shunday joylashtiringki, "Element" yorig'i bo'lgan qism issiqlik al-mashtirgich elementiga qarab tursin.
2. Filtrni issiqlik almashtirgichning pastki o'ng burchagiga kiritishda u "Element" belgisiga qaragan holda o'rnatiladi.
3. Ichki havo sifatiga qarab, 3-rasmda ko'rsatilganidek, filtr o'rnatilishi mumkin.

* Har 6 oyda texnik xizmat ko'rsatib turing.
* Qism va o'rnatish standarti LG mahsuloti uchun mo'ljallangan. Almashtirish mahsuloti sifatida LG kompaniyasi tomonidan ishlab chiqarilmagan mahsulotlardan foydalanmang.