

PRIRUČNIK ZA VLASNIKA

SUSTAV  
ZVUČNIKA VELIKE  
SNAGE

Molim Vas da prije upotrebe ovog uređaja pažljivo pročitate korisnički priručnik i sačuvate ga za buduću upotrebu.

MODEL  
FH6





## Sigurnosne informacije



**OPREZ:** KAKO BISTE SMANJILI RIZIK OD STRUJNOG UDARA, NE UKLANJAJTE POKROV (ILI STRAŽNJI POKLOPAC). UNUTRA NEMA DIJELOVA KOJE BI KORISNIK MOGAO SERVISIRATI. PREPUSTITE SERVISIRANJE KVALIFICIRANIM OSOBAMA.

Simbol munje sa strelicom unutar jednakostraničnog trokuta upozorava korisnika na to da je unutar kućišta uređaja prisutan neizoliran opasan napon koji je dovoljno velik da za ljude predstavlja opasnost od strujnog udara.



Uskličnik unutar jednakostraničnog trokuta upozorava korisnika na postojanje važnih uputa za rad i održavanje (servisiranje) u priručnicima za uređaj.



**UPOZORENJE:** U CILJU SPRJEČAVANJA OPASNOSTI OD POŽARA ILI ELEKTRIČNOG UDARA, NE IZLAŽITE OVAJ PROIZVOD KIŠI ILI VLAZI.

**OPREZ:** Uređaj se ne smije izlagati vodi (kapanju ili prskanju) niti se na njega smiju stavljati predmeti ispunjeni tekućinom, kao što su vaze.

**UPOZORENJE:** Ne postavljajte ovu opremu u ograničenom prostoru kao što je policica za knjige ili slično.

**OPREZ:** Nemojte upotrebljavati proizvode visokog napona u blizini ovog proizvoda (npr. električni muholovac). Ovaj proizvod može se pokvariti zbog strujnog udara.

**OPREZ:** Ne zatvarajte otvore za ventilaciju. Uređaj postavite u skladu s uputama proizvođača. Utori i otvori na kućištu namijenjeni su za ventilaciju i osiguravaju pouzdan rad uređaja, štiteći ga od pregrijavanja. Otvori se nikada ne smiju zatvoriti stavljanjem uređaja na krevet, fotelju, tepih ili neku drugu sličnu površinu. Uređaj se ne smije stavljati u ugradbene prostore kao što su police za knjige ili ormari, osim u slučaju kada je osigurana kvalitetna ventilacija ili u slučaju kada se to predlaže u priručniku proizvođača.

**NAPOMENA:** Sigurnosne informacije, uključujući identifikaciju proizvoda i jačine napona, nalaze se na donjoj ili na nekoj drugoj strani proizvoda.

### OPREZ povezan s kablom za napajanje

Za većinu uređaja preporučuje se da su postavljeni na namjenski vod,

odnosno strujni krug jedne utičnice koji napaja samo uređaj i nema dodatnih priključaka ili strujnih krugova. Provjerite specifikacijsku stranicu ovoga korisničkog priručnika da biste bili sigurni. Nemojte preopterećivati zidne utičnice. Preopterećene zidne utičnice, labave ili oštećene zidne utičnice, produžni kabeli, izluzane naponske žice, oštećene žice ili žice s oštećenom predstavlja opasnost. Bilo koji od ovih uvjeta može uzrokovati strujni udar ili požar. Povremeno pregledajte kabel svojeg uređaja. Ako izgleda oštećeno ili izlizano, isključite ga, prestanite upotrebljavati uređaj te zamijenite kabel ispravnim zamjenskim kablom u ovlaštenom servisu. Zaštitite kabel za napajanje od fizičke ili mehaničke zloupotrebe kao što su uvijanje, prelamanje, stiskanje, zatvaranje vratima ili gaženje. Obratite posebnu pozornost na utikače, zidne utičnice te mjesto gdje kabel izlazi iz uređaja.

Utikač se upotrebljava kao uređaj za isključivanje. U slučaju nužde, utikač mora biti odmah dostupan.

Uređaj je opremljen baterijom ili akumulatorom.

**Siguran način uklanjanja baterija iz opreme:**

uklonite staru bateriju ili baterijski blok tako da obrnutim redoslijedom slijedite korake za njihovo umetanje. U cilju sprječavanja zagađenja okoliša i stvaranja moguće opasnosti za zdravlje ljudi i životinja, staru bateriju odložite u odgovarajući spremnik ili na mjesto određeno za sakupljanje starih baterija. Baterije ne odlažite zajedno s drugim otpadom. Preporučujemo upotrebu lokalnih besplatnih sustava za odlaganje baterija i akumulatora. Baterija se ne smije izlagati prevelikoj temperaturi poput sunca, vatre i drugih izvora topline.

**OPREZ:** Na aparat se ne smiju stavljati svijeće ni druge stvari s otvorenim plamenom.

## Simboli

~	Odnosi se na izmjeničnu struju (AC).
≡	Odnosi se na istosmjernu struju (DC).
⊞	Odnosi se na opremu klase II.
⏻	Odnosi se na stanje pripravnosti.
	Odnosi se na uključivanje (napajanje).
⚡	Odnosi se na opasni napon.

# Sadržaj

## 1 Početak rada

---

- 3 Sigurnosne informacije
- 8 Jedinstvene funkcije
- 8 Zahtjevi za datoteke za reprodukciju
  - Zahtjevi za glazbene datoteke
- 9 – Kompatibilni USB uređaji
- 9 – Zahtjevi USB uređaja
- 10 Daljinski upravljač
- 12 Gornja ploča
- 14 Prednja ploča / Stražnja ploča
- 15 Kako postaviti jedinicu

## 2 Priključivanje

---

- 16 Priključivanje dodatne opreme
- 16 – Spajanje priključkom AUX IN
- 16 – Spajanje USB uređaja
- 17 – Spajanje antene

## 3 Rad

---

- 18 Osnovne operacije
- 18 – USB uređajima
- 19 – Odabir mape i MP3/WMA datoteke
- 20 – Brisanje MP3/WMA datoteke
- 20 Efekti reprodukcije
  - 20 – DJ EFFECT
  - 20 – Efekt SCRATCH
  - 21 – AUTO DJ
  - 21 – DJ PRO
- 22 Upotreba bežične tehnologije Bluetooth®
- 22 – Slušanje glazbe pohranjene na Bluetooth uređaju
- 24 Upotreba aplikacije „Music Flow Bluetooth“
- 24 – O aplikaciji „Music Flow Bluetooth“
- 24 – Instalirajte aplikaciju „Music Flow Bluetooth“ na svoj Bluetooth uređaj
- 25 – Aktivirajte Bluetooth pomoću aplikacije „Music Flow Bluetooth“
- 26 Radio operacije
- 26 – Slušanje radija

- 26 – Poboljšanje slabog FM prijma
- 26 – Memoriranje radijskih postaja
- 26 – Brisanje svih spremljenih postaja
- 27 – Pregled informacija o radijskoj postaji
- 28 Namještanje zvuka
  - 28 – Namještanje načina rada zvuka
  - 28 – Namještanje opcije USER EQ
- 29 Napredne funkcije
  - 29 – Snimanje na USB
- 31 – JUKE BOX reprodukcija
- 32 Druge funkcije
  - 32 – Privremeno isključivanje zvuka
  - 32 – Prikazivanje informacije o datoteci (ID3 TAG)
  - 32 – DEMO
  - 32 – Upotreba mikrofona
- 33 – PODEŠAVANJE ZVUKA
- 33 – IZMJENJIVAČ NOTNOG KLJUČA
  - 34 – LIGHTING
- 35 Namještanje sata
  - 35 – Namještanje sata putem aplikacije „Music Flow Bluetooth“
  - 35 – Upotreba ovog uređaja kao budilice
- 36 – Namještanje vremenskog brojača za automatsko isključivanje
  - 36 – Regulator osvjetljenja
- 36 Automatsko isključivanje
  - 37 – AUTO POWER uključeno
  - 37 – Automatska promjena funkcije
- 38 LG Sound Sync
- 39 Wireless Party Link veza

## 4 Rješavanje problema

---

- 40 Rješavanje problema
- 40 – Općenito

## 5 Dodatak

---

- 41 Opće specifikacije
- 42 Održavanje
- 42 – Rukovanje uređajem
- 42 Zaštitni znakovi i licencije

1

2

3

4

5

## Jedinstvene funkcije

### Bluetooth®

Služi za slušanje glazbe pohranjene na **Bluetooth** uređaju.

### Efekte reprodukcije

Služe za slušanje glazbe uz razne zvučne efekte i efekte za reprodukciju.

### Izravno snimanje na USB

Snima glazbu na vaš USB uređaj.

### Music Flow Bluetooth

Music Flow Bluetooth je aplikacija koja vam omogućava upravljanje nekim od najnovijih LG-ovih audio uređaja. Pogledajte stranicu 24.

### LG Sound Sync

Služi za upravljanje razinom glasnoće uređaja pomoću daljinskog upravljača vašeg LG televizora koji je kompatibilan s funkcijom LG Sound Sync.

## Zahtjevi za datoteke za reprodukciju

### Zahtjevi za glazbene datoteke

Kompatibilnost MP3/WMA datoteka s ovim uređajem ograničena je na sljedeći način.

- Frekvencija uzorkovanja: u granicama 32 – 48 kHz (MP3) i 32 – 48 kHz (WMA)
- Broj bitova u sekundi: u granicama 32 – 320 kb/s (MP3) i 40 – 192 kb/s (WMA)
- Maksimalni broj datoteka: 2000
- Maksimalni broj mapa: 200
- Nastavci datoteka: „.mp3“/„.wma“
- Neke MP3/WMA datoteke neće biti moguće reproducirati, ovisno o vrsti ili formatu datoteke.

## Kompatibilni USB uređaji

- MP3 svirač: MP3 svirač s flash memorijom.
- USB flash pogon: uređaji koji podržavaju USB2.0 ili USB1.1.
- USB funkcija ovog uređaja ne podržava sve USB uređaje.

## Zahtjevi USB uređaja

- Ovaj uređaj ne podržava uređaje za koje je potrebno dodatno instaliranje programa kad su spojeni na računalo.
- Ne izvlačite USB uređaj dok je u funkciji.
- Za USB velikog kapaciteta pretraga bi mogla potrajati i više od nekoliko minuta.
- Da biste spriječili gubitak podataka, sačuvajte sigurnosnu kopiju svih podataka.
- USB uređaj neće biti prepoznat ako upotrebljavate USB produžni kabel ili USB hub.
- Nije podržana upotreba NTFS sustava datoteka. (Podržan je samo sustav datoteka FAT(16/32).)
- Ovaj uređaj prepoznaje najviše 2000 datoteka.
- Nisu podržani vanjski tvrdi diskovi, čitači kartica, zaključani uređaji ili USB uređaji s tvrdim diskom.
- USB priključak ovog uređaja ne može se spojiti na računalo. Ovaj uređaj ne može se upotrebljavati kao uređaj za pohranu podataka.
- Neki USB uređaji možda neće raditi s ovim uređajem.

## Daljinski upravljač

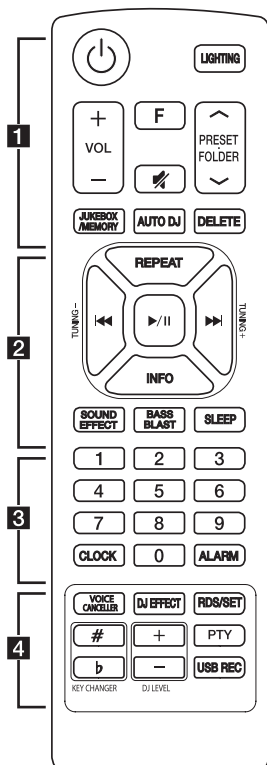

### Zamjena baterije

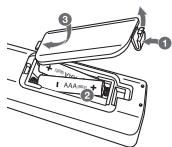

Uklonite pokrov baterijskog pretinca na stražnjoj strani daljinskog upravljača te umetnite bateriju u ispravnom smjeru pozitivnog **+** i negativnog **-** polariteta.

.....**1**.....  
 ⏻ (Stanje pripravnosti/uključeno) : Služi za uključivanje ili isključivanje uređaja.

#### LIGHTING:

- Služi za uključivanje i isključivanje efekata svjetla.
- Press i držite za uključivanje/isključivanje bljeskanja.

**VOL (Glasnoća) +/-** : Služi za namještanje glasnoće zvučnika.

**F (Funkcija)** : Služi za odabir funkcije i ulaznog izvora.

🔇 (Prigušeno) : Služi za isključivanje zvuka.

#### PRESET-FOLDER ▲/▼ :

- Služi za traženje mape s MP3/WMA datotekama. Tijekom reprodukcije USB uređaja koji sadrži MP3/WMA datoteke u više mapa, pritiskom na **PRESET-FOLDER ▲/▼** odaberite mapu koju želite reproducirati.
- Odabire unaprijed memorirani broj radijskih postaja.

#### JUKEBOX/MEMORY :

- Služi za spremanje radijskih postaja.
- Služi za brisanje svih spremljenih postaja.
- Služi za odabir načina rada JUKE BOX.
- Služi za izradu popisa omiljenih pjesama.

**AUTO DJ** : odabire način rada AUTO DJ. (Više informacija potražite na stranici 21.)

#### DELETE :

- Služi za brisanje MP3/WMA datoteke.
- Služi za brisanje pjesme s programiranog popisa.

2

**REPEAT** : Slušajte datoteke ponovno ili nasumično.

**TUNING-/+** : Služi za odabir radijskih postaja.

**◀◀/▶▶** (Preskoči/Traži) :

- Služi za brzi prijelaz nazad ili unaprijed.
- Služi za traženje određenog odsječka unutar datoteke.

**▶/||** (Reproduciraj/Pauziraj) :

- Pokreće ili pauzira reprodukciju.
- Odabire način rada STEREO/MONO (Samo vodoravni način rada).

**INFO** :

- Uvid u informacije u vašoj glazbi. MP3 datoteke često imaju ID3 oznake. Oznaka sadrži naziv pjesme, ime izvođača, albuma ili informaciju o trajanju.
- Vidi imena svih povezanih **Bluetooth** uređaja u **Bluetooth** načinu.
- U statusu Wireless Party Link povezivanja, ime uređaja podređene (slave) jedinice pojavljuje se na glavnoj (master) jedinici, a ime uređaja glavne (master) jedinice pojavljuje se na podređenoj (slave) jedinici.

**SOUND EFFECT** : Služi za odabir načina doživljaja zvuka.

**BASS BLAST** : Izravni odabir BASS efekta.

**SLEEP** : Postavlja automatsko isključivanje sustava u određeno vrijeme.

(Regulator osvjetljenja: prozor zaslona djelomično će se zatamniti.)

3

Brojčane tipke **0-9** : Odabire numerirane datoteke ili broj tvorničke postavke..

**CLOCK** : Služi za postavljanje sata i provjeru vremena.

**ALARM** : Pomoću ALARM funkcije možete u željeno vrijeme uključiti i isključiti USB reprodukciju i TUNER prijam.

4

**VOICE CANCELLER** : U ovoj funkciji možete uživati kao u karaokama, samo smanjite glasnoću vokala u različitim izvorima.

**DJ EFFECT** : Služi za odabir načina rada DJ EFFECT. (Vidi stranicu 20.)

**RDS/SET** :

- RDS (Radio Data System, sustav radio podataka).
- Služi za potvrđivanje postavaka.

**KEY CHANGER (#/b)** : Mijenja notni ključ tako da odgovara vašim glasovnim mogućnostima.

**DJ LEVEL +/-** : Namješta glasnoću zvuka pri načinu rada DJ EFFECT.

**PTY** : Služi za pretraživanje radijskih postaja prema vrsti radijskog programa.

**USB REC** : Služi za izravno snimanje na USB uređaj.

## Gornja ploča

1

Početak rada

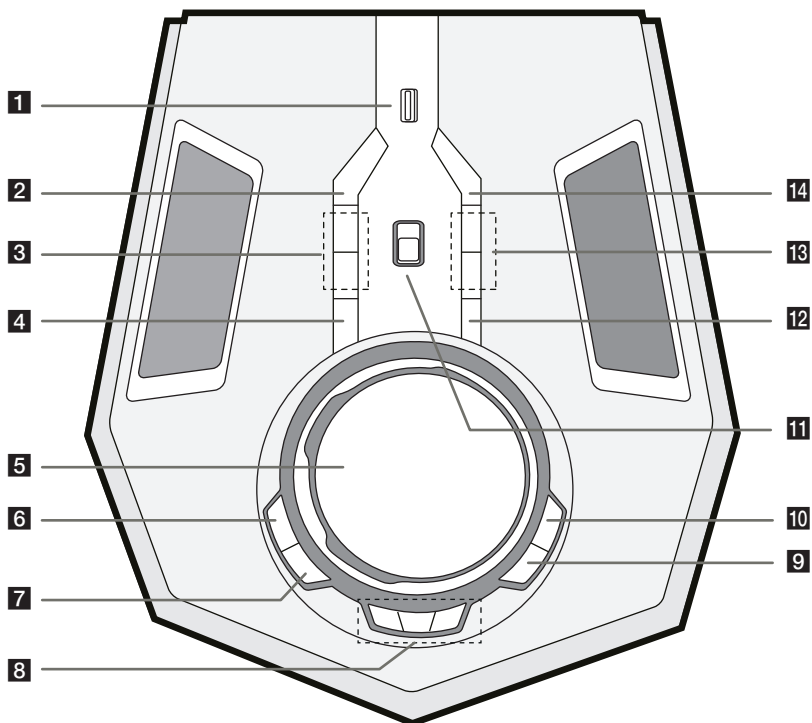

**1** USB

Priključivanjem USB uređaja možete reproducirati ili snimati zvučne datoteke.

**2** USB REC / DEMO

- Snima na USB uređaj.
- Prikazuje način rada Demo.

**3** MIC (Mikrofon) VOL +/-**4** VOICE CANCELLER

U ovoj funkciji možete uživati kao u karaokama, samo smanjite glasnoću vokala u različitim izvorima.

Pritisnite za uključivanje ili isključivanje načina rada.

**5** SCRATCH / SEARCH & LEVEL CONTROL  
OPCIJE

- Okretanje u smjeru kazaljke na satu ili u suprotnom smjeru za zvuk grebanja.
- Traženje mape ili datoteke.
- Služi za namještanje razine efekta DJ EFFECT.

**6** DJ EFFECT

Služi za odabir načina rada DJ EFFECT. (Više informacija potražite na stranici 20.)

**7** LIGHTING / EFEKTI RASVJETE

- Služi za uključivanje i isključivanje efekata svjetla.
- Pritisnite i držite za uključivanje/isključivanje studijske rasvjete.

**8** CLUB, DRUM, USER (DJ PRO EFEKTI)

Pritisnite i držite za odabir zvučnih EFEKTI CLUB, DRUM ili USER za miksanje.  
(Želite li koristiti način USER, morate izvorni zvuk registrirati s aplikacijom „Music Flow Bluetooth“)

**1, 2, 3** (DJ PRO PAD)

Pritisnite željenu zvučnu podlogu.

**9** OK / RDS

- Služi za odabir mape prilikom traženja datoteke.
- RDS (Podatkovni radio sustav)

**10** SEARCH / TRAŽENJE

Služi za prijelaz na mapu i datoteku u načinu odabira.

**11**  BLUETOOTH

Mijenjanje ulaznog priključka na **Bluetooth**. (Ako pritisnete gumb  **BLUETOOTH** i kad je napajanje isključeno ono će se automatski uključiti i aktivirat će se **Bluetooth** funkcija.)

**12** USER EQ / BASS BLAST

- Odabir vašeg vlastitog ZVUČNI EFEKTI.
- Pritisnite i držite za izravni odabir BASS efekta.

**13** KEY CHANGER (# / b )

Mijenjanje notnog ključa tako da odgovara vašim glasovnim mogućnostima.

**14** WIRELESS LINK

Odabir načina bežične poveznice za zabavu.

## Prednja ploča / Stražnja ploča

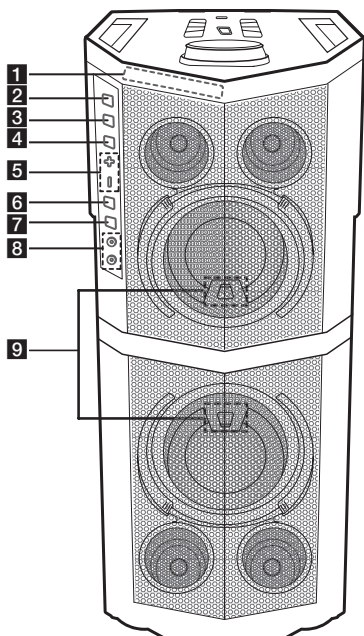

- 1** Prozor zaslona
- 2** >>> (Preskoči/pretraži)
  - Preskače naprijed.
  - Traženje odsječka unutar datoteke.
  - Odabir radio stanice.
- 3** >|| (Reprodukcija/pauza)
  - Služi za pokretanje ili pauziranje reprodukcije.
  - Odabire Stereo/Mono. (Samo u načinu Horizon)
- 4** <<< (Preskoči/pretraži)
  - Preskače unatrag.
  - Traženje odsječka unutar datoteke.
  - Odabir radio stanice.
- 5** +/- (Glasnoća)
  - Služi za namještanje glasnoće zvučnika.
- 6** F (Funkcija)
  - Služi za odabir funkcije i ulaznog izvora.
- 7** ⏻/⏻ (Stanje pripravnosti/uključeno)
- 8** MIC (Mikrofon) 1 / 2 utikač
- 9** Daljinski upravljač prijemnika

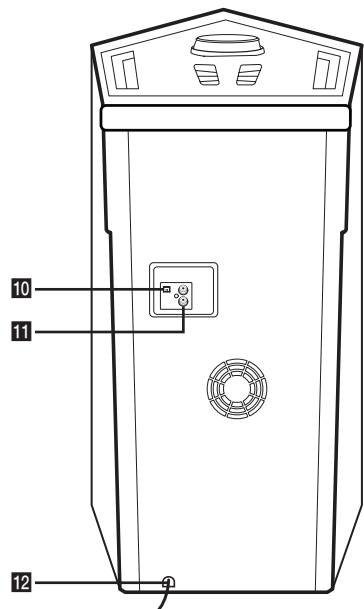

- 10** FM ANTENNA
- 11** AUX IN (L/R)
- 12** Kabel za napajanje

## Kako postaviti jedinicu

### Automatski optimiziraj zvuk

Pomaže pri automatskoj optimizaciji zvuka da odgovara uvjetima postavljanja (vodoravno ili okomito).

Promjena metode postavljanja ('Vodoravno → Okomito' ili 'Okomito → Vodoravno') bit će prikazana na zaslonu kao 'VERTICAL MODE' ili 'HORIZON MODE'

### Vodoravno

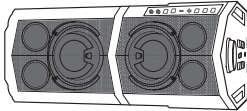

### Okomito

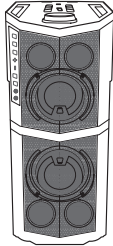

### ! Napomena

U vodoravnom načinu rada, pritisnite ►/|| na daljinskom upravljaču za mijenjanje birača kanala iz mono u stereo.

### ! Oprez

- Nemojte gurati jedinicu ili sjediti na njoj. U suprotnom, može rezultirati kvarom ili prouzročiti ozljedu i/ili oštećenje imovine.
- Jedinicu postavite u stabilan položaj i na sigurnoj udaljenosti od dohvata djece.
- Pazite da vam jedinica ne ispadne. U suprotnom, može rezultirati kvarom ili prouzročiti ozljedu i/ili oštećenje imovine.
- Pripazite na podnožje prilikom vodoravnog postavljanja jedinice.

## Priključivanje dodatne opreme

### Spajanje priključkom AUX IN

Spojite izlaz pomoćnog uređaja (kamera, televizor, uređaj za reprodukciju zvuka itd.) na priključak **AUX IN** (L/R).

Ako vaš uređaj ima samo jedan izlaz za zvuk (mono), spojite pomoćni priključak na lijevi priključak na uređaju.

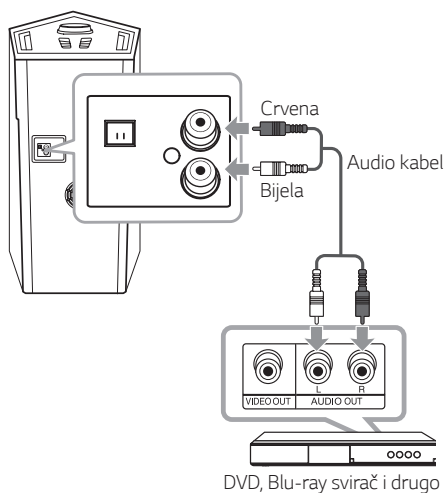

### Spajanje USB uređaja

Spojite USB uređaj (ili MP3 svirač itd.) u USB priključak na uređaju.

USB uređaj

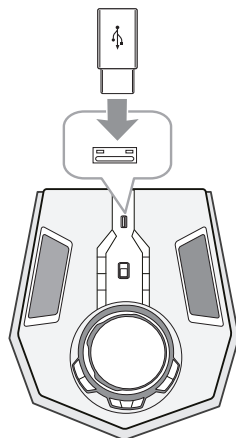

#### ! Napomena

Uklanjanje USB uređaja iz svirača:

1. Odaberite drugu funkciju.
2. Izvadite USB uređaj iz svirača.

## Spajanje antene

Spojite isporučenu FM antenu za slušanje radija.

Spojite žičanu FM antenu na priključak za FM antenu.

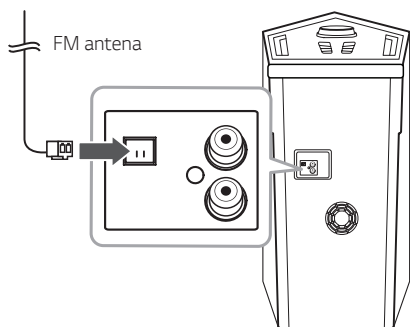

### Napomena

Pazite da do kraja izvučete FM žičanu antenu.

## Osnovne operacije

### USB uređajima

1. Spojite USB uređaj na USB priključak.
2. Odaberite USB funkciju pritiskom tipke **F** na daljinskom upravljaču ili na jedinici.

### ! Napomena

- Prilikom reprodukcije popisa JUKE BOX dostupne su samo RPT 1 i RPT ALL funkcije.
- Glazbu možete slušati od mjesta na kojem ste stali pri posljednjoj reprodukciji, čak i nakon ponovnog pokretanja uređaja ili prebacivanja s jedne funkcije na drugu.

Za	Učinite
Reprodukcija	Pritisnite tipku ►/   na daljinskom upravljaču ili tipku >   na uređaju.
Pauza	Tijekom reprodukcije pritisnite tipku ►/   na daljinskom upravljaču ili tipku >   na uređaju.
Traženje dionice unutar datoteke	Pritisnite i držite ◀◀/▶▶ na daljinskom upravljaču ili ◀◀/▶▶ na jedinici tijekom reprodukcije i pustite ga na mjestu od kog želite slušati.
Izravan odabir datoteke	Na daljinskom upravljaču pritisnite brojčane tipke od 0 do 9 kako bi izravno pristupili željenoj datoteci.
Preskakanje na sljedeću/ prethodnu datoteku	Služeći se tipkama ◀◀/▶▶: Pritisnite ▶▶ na daljinskom upravljaču ili >> na uređaju za prelazak na sljedeći datoteku. Ako se sadržaj reproducira manje od 2 sekunde, za povratak na prethodnu datoteku pritisnite tipku ◀◀ na daljinskom upravljaču ili tipku ◀◀ na uređaju. Ako se sadržaj reproducira duže od 3 sekunde, za povratak na početak datoteke pritisnite tipku ◀◀ na daljinskom upravljaču ili tipku ◀◀ na uređaju.
Ponavljana ili nasumična reprodukcija	Više puta pritisnite tipku <b>REPEAT</b> na daljinskom upravljaču. Za pojedinosti o promjeni prikaza na zaslonu pogledajte napomenu. RPT1 -> RPT*DIR -> RPT ALL -> RANDOM -> OFF *DIR : mapa.

## Odabir mape i MP3/WMA datoteke

### Na uređaju

1. Pritisnite **SEARCH** i okrenite **SCRATCH / SEARCH & LEVEL CONTROL** dok se ne pojavi željena datoteka. Ako ponovno pritisnete **SEARCH**, možete pretraživati mapu.
2. Za reprodukciju odabrane datoteke pritisnite **OK / RDS** ili **>||**. Kada pretražujete mapu, za odabir datoteke u mapi pritisnite **OK / RDS**, a zatim ponovno pritisnite **OK / RDS** ili **>||**. Odabrana datoteka se reproducira.

### Na daljinskom upravljaču

1. Uzastopno pritisćite tipku **PRESET-FOLDER** **Λ/V** na daljinskom upravljaču dok se ne prikaže željena mapa.
2. Pritisnite tipku **▶/||** za reproduciranje. Reproduciranje počinje prvom datotekom iz mape.

### ! Napomena

- USB mape/datoteke prepoznaju se na sljedeći način:

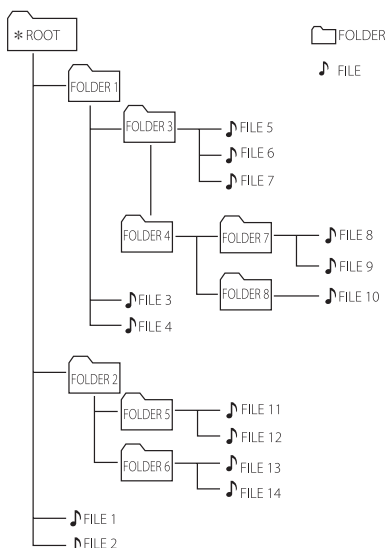

- Mapa koja ne sadrži datoteku neće biti prikazana.
- Mape će biti prikazane sljedećim redoslijedom:  
 ROOT → FOLDER 1 → FOLDER 3 → FOLDER 7 → FOLDER 8 → FOLDER 5 → FOLDER 6
- Datoteke se reproduciraju od 🎵 datoteke br. 1 do 🎵 datoteke br. 14, jedna po jedna.
- Datoteke i mape bit će prikazane u redoslijedu kojim su snimljene, a mogu biti prikazane i na drugi način, ovisno o uvjetima snimanja.
- \* ROOT: prvi zaslon koji ćete ugledati kada računalo prepozna USB uređaj kao „ROOT“.

## Brisanje MP3/WMA datoteke

Pritiskom tipke **DELETE** možete izbrisati datoteku ili mapu te obaviti formatiranje.

1. -Odaberite datoteku koju želite izbrisati i pritisnite tipku **DELETE**.

-Željenu mapu odaberite pritiskom na tipku **PRESET/FOLDER**  $\wedge$ / $\vee$  na daljinskom upravljaču i pritisnite tipku **DELETE** na daljinskom upravljaču.

ili

Više puta pritisnite tipku **DELETE** tijekom odabira MP3/WMA datoteke.

Zaslom će se promijeniti po sljedećem redoslijedu.

- DEL FILE : Služi za brisanje datoteke.
- DEL DIR : Služi za brisanje mape.
- FORMAT : Služi za formatiranje USB uređaja.

Ukoliko želite isključiti trenutni način rada, višestruko pritisnite **DELETE** dok se ne pojavi "FORMAT", potom ponovno pritisnite **DELETE**.

2. Za brisanje datoteke/mape ili formata, pritisnite i držite **DELETE**.



### Oprez

- Ne vadite USB uređaj dok radi (reproduciranje, brisanje itd.).
- Preporučuje se redovno sigurnosno kopiranje da bi se spriječio gubitak podataka.
- Funkcija brisanja možda ne radi, ovisno o USB stanju (zaključani uređaj itd.).

## Efekti reprodukcije

Ovaj uređaj podržava više različitih zvučnih efekata i efekata reprodukcije : DJ EFFECT, SCRATCH, DJ PRO, AUTO DJ

### DJ EFFECT

Omogućuje vam uživanje u načinu reprodukcije DJ EFFECT u zvučnim efektima kao što su Flanger/ Phaser/Wah/Delay.

1. Odaberite željeni tip funkcije **DJ EFFECT** pomoću tipke DJ EFFECT (FLANGER, PHASER, WAH, DELAY, DJ OFF).
2. Okrećite tipku **SCRATCH / SEARCH & LEVEL CONTROL** u smjeru kazaljke na satu ili obrnuto da biste namjestili razinu efekta DJ EFFECT između 0 i 15.



### Napomena

- Način rada DJ EFFECT prikazuje se tijekom tri sekunde nakon unosa ključa **DJ EFFECT**.
- Trenutačna razina ljestvice prikazana je kad se namjesti ljestvica.
- Ako se promijeni funkcija ili se uređaj isključi i ponovno uključi, način rada DJ EFFECT s efektom DJ EFFECT se isključuje.

### Efekt SCRATCH

Možete reproducirati i miksati zvučne efekte funkcije SCRATCH.

Okrećite tipku **SCRATCH / SEARCH & LEVEL CONTROL** da biste miješali zvuk struganja.

- Možete čuti efekt zvuka struganja ovisno o smjeru u kojem okrenete tipku **SCRATCH / SEARCH & LEVEL CONTROL**.

## AUTO DJ

Auto DJ miješa kraj jedne pjesme s početkom druge pjesme u svrhu neprekinute reprodukcije. Služi za ujednačavanje glasnoće datoteka za neometanu reprodukciju.

Više puta pritisnite gumb **AUTO DJ** na daljinskom upravljaču ili uređaju, a prikaz se mijenja sljedećim redoslijedom.

AUTO DJ RANDOM -> AUTO DJ SEQUENTIAL -> AUTO DJ OFF

Način rada	Prozor zaslona	Opis
OFF	AUTO DJ OFF	-
RANDOM	AUTO DJ RANDOM	U ovom načinu rada glazba se reproducira nasumično.
REPEAT	AUTO DJ SEQUENTIAL	U ovom načinu rada glazba se reproducira ponavljanjem.

### ! Napomena

- Način rada AUTO DJ ne podržava traženje određenog dionice unutar datoteke koji bi se mogao reproducirati uzastopno ili nasumično.
- Ako odaberete druge funkcije na AUTO DJ načinu rada, JUKE BOX način rada, način rada za brisanje ili AUTO DJ način rada bit će onemogućen.
- Funkcija AUTO DJ nije podržana za glazbene datoteke čija je dužina manja od 60 sekundi.
- Tijekom reprodukcije popisa funkcije JUKE BOX odabrana je samo funkcija AUTO DJ SEQUENTIAL.

## DJ PRO

Omogućuje vam miksanje CLUB, DRUM ili USER zvučnog efekta. Svaki način ima 3 zvučna efekta.

1. Pritisnite i držite tipku **DJ PRO (CLUB, DRUM ili USER)** da biste odabrali željeni zvučni efekt DJ PRO.
2. Pritisnite jednu od pločica **DJ Pro. Pad (1, 2, 3)** za postizanje željenog zvuka.

### ! Napomena

- Želite li koristiti način USER, morate registrirati izvor s „Music Flow Bluetooth“ aplikacijom. Ako izvor nije registriran kao USER, u prozoru zaslona pojavit će se „EMPTY“ ili „NO SOUND“.
- Način rada DJ Pro prikazuje se tijekom tri sekunde nakon što pritisnete tipku DJ PRO.
- DJ PRO zvuk miksa se kad pritisnete **DJ PRO (CLUB, DRUM ili USER)** pločicu.
- Pritiskom druge **DJ Pro. Pad (1, 2, 3)** pločice zaustavljate trenutačnu reprodukciju DJ PRO zvuka i započinjete reprodukciju novoodabranog DJ PRO zvuka.
- Zaslone ne prikazuje unos **DJ Pro. Pad (1, 2, 3)** pločice.

# Upotreba bežične tehnologije Bluetooth®

## O Bluetoothu

**Bluetooth®** je bežična komunikacijska tehnologija kratkog dometa.

Zvuk mogu ometati smetnje povezane s drugim elektroničkim valom ili ako se **Bluetooth** priključili u drugoj sobi.

Spajanje pojedinačnih uređaja **Bluetooth®** bežičnom tehnologijom ne naplaćuje se. Mobilnim telefonom koji podržava **Bluetooth®** bežičnu tehnologiju možete rukovati s pomoću kaskadnog povezivanja ako je povezan putem **Bluetooth®** bežične tehnologije. Dostupni uređaji: Mobilni telefon, MP3 svirač, prijenosno računalo, dlanovnik.

## Bluetooth profili

Za upotrebu **Bluetooth®** bežične tehnologije uređaji moraju biti sposobni prepoznati određene profile. Ovaj uređaj kompatibilan je sa sljedećim profilima.

A2DP (Advanced Audio Distribution Profile  
Napredni audiodistribucijski profil)

Codec : SBC

## Slušanje glazbe pohranjene na Bluetooth uređaju

### Povezivanje vašeg uređaja i Bluetooth uređaja

Prije početka postupka povezivanja provjerite je li na **Bluetooth** uređaju uključeno **Bluetooth** sučelje. Pogledajte priručnik za **Bluetooth** uređaj. Kada se postupak povezivanja završi, više ga nije potrebno ponavljati.

1. Uključite uređaj.
2. Upravljajte **Bluetooth** uređajem i obavite postupak povezivanja. Prilikom traženja glavnog uređaja pomoću **Bluetooth** uređaja na zaslonu **Bluetooth** uređaja može se, ovisno o njegovoj vrsti, pojaviti popis pronađenih uređaja. Vaš uređaj pojaviti će se pod imenom „LG FH6 (XX)“.



### Napomena

- XX označava zadnje dvije znamenke **Bluetooth** adrese. Na primjer, ako je **Bluetooth** adresa vašeg uređaja 9C:02:98:4A:F7:08, na svojem **Bluetooth** uređaju vidjet ćete natpis „LG FH6 (08)“.
- Način povezivanja može se razlikovati ovisno o vrsti **Bluetooth** uređaja. Unesite PIN kod (0000) ako je potrebno.
- Ovaj uređaj možete spojiti s do tri **Bluetooth** uređaja istovremeno primjenjujući opisanu metodu, ali uz odabranu **Bluetooth** funkciju.
- Veza s višestrukim povezivanjem podržana je samo na Android ili iOS uređajima. (Veza s višestrukim povezivanjem možda nije podržana, ovisno o karakteristikama povezanog uređaja.)
- Odvojni **Bluetooth** uređaji (npr. Dongle itd.) neće podržati vezu s višestrukim povezivanjem.

3. Kada je ovaj uređaj uspješno povezan s vašim **Bluetooth** uređajem, na zaslonu će se pojaviti tekst „PAIRED“ i ubrzo se promijeniti u naziv **Bluetooth** uređaja. Zatim će se pojaviti „BT“ u prozoru zaslona.

#### ! Napomena

- Kada povežete druge uređaje za višestruko povezivanje, na zaslonu će se na nekoliko trenutaka prikazati tekst „PAIRED“.
- Ako ime uređaja nije dostupno, na zaslonu će se prikazati znak „-“.

4. Slušanje glazbe.

Za reproduciranje glazbe koja je pohranjena na vašem **Bluetooth** uređaju pogledajte korisnički priručnik **Bluetooth** uređaja.

#### ! Napomena

- Kada koristite **Bluetooth**® tehnologiju, morate uspostaviti vezu između ovog uređaja i **Bluetooth** uređaja na što manjoj udaljenosti te održavati tu udaljenost. Međutim, ovaj pristup možda neće dobro raditi u sljedećim situacijama:
  - Ako postoji prepreka između ovog uređaja i **Bluetooth** uređaja.
  - Ako postoji uređaj koji se koristi istom frekvencijom kao i **Bluetooth**® tehnologija, npr. medicinski uređaj, mikrovalna pećnica ili bežični LAN uređaj.
- Svoj **Bluetooth** uređaj morate ponovno povezati s ovim uređajem kada ga ponovno pokrenete.
- Čak i ako je ovaj uređaj povezan s najviše tri **Bluetooth** uređaja u načinu rada **Bluetooth**, možete reproducirati i kontrolirati glazbu koristeći se samo jednim od povezanih uređaja.

## Upravljanje povezanim Bluetooth uređajima

Možete upravljati povezanim **Bluetooth** uređajima: reprodukcija, pauziranje, zaustavljanje, preskakanje.

#### ! Napomena

- Ova funkcija može se koristiti samo na Android OS i iOS uređajima.
- Funkcija možda neće biti podržana, ovisno o Bluetooth uređaju ili drugačijem upravljanju.

#### ! Napomena

- Kada je ovaj uređaj povezan s više **Bluetooth** uređaja, samo jedan uređaj na kojem reproducirate glazbu održava **Bluetooth** vezu kada promijenite funkciju ovog uređaja.
- Može doći do smetnji u zvuku ako u vezi postoji interferencija koju uzrokuju ostali električni uređaji.
- Ovim uređajem ne možete upravljati **Bluetooth** uređajem.
- Ovisno o vrsti uređaja, možda se nećeće moći služiti **Bluetooth** funkcijom.
- Uživajte u bežičnom sustavu koristeći se telefonom, MP3 sviračem, prijenosnim računalom i dr.
- Što je veća udaljenost između ovog uređaja i **Bluetooth** uređaja, to je kvaliteta zvuka lošija.
- **Bluetooth** veza isključit će se kada se isključi ovaj uređaj ili kada se **Bluetooth** uređaj previše udalji od ovog uređaja.
- Ako se **Bluetooth** veza prekine, ponovno povežite **Bluetooth** uređaj s ovim uređajem.
- Ako **Bluetooth** uređaj nije spojen, na prozoru zaslona pojavljuje se tekst „BT READY“.
- Kada upotrebljavate funkciju BT prilagodite razinu glasnoće na **Bluetooth** uređaju.
- Ako nije podešeno na funkciju BT, može biti spojen samo jedan uređaj.
- Ako se tijekom upotrebe LG televizora priključi **Bluetooth** uređaj, LG televizor bit će isključen, a **Bluetooth** uređaj uključen.
- Kada spojite **Bluetooth** uređaj (iOS uređaj itd.) na ovaj uređaj ili upravljate uređajem, glasnoću zvuka na oba uređaja moguće je međusobno sinkronizirati.

## Upotreba aplikacije „Music Flow Bluetooth“

### ! Napomena

- Samo Android OS može upotrebljavati aplikaciju „Music Flow Bluetooth“ na ovom uređaju.
- Preporučena je uporaba najnovije verzije aplikacije.

## O aplikaciji „Music Flow Bluetooth“

Aplikacija „Music Flow Bluetooth“ ovom uređaju pruža niz novih mogućnosti.

Da biste u njima uživali, preporučujemo vam da preuzmete i instalirate besplatnu aplikaciju „Music Flow Bluetooth“.

Ovdje su predstavljene neke od mnogih značajki „Music Flow Bluetooth“ aplikacije.

**Kombinirani Jukebox:** Zabava se povećava tri puta kad istovremeno spojite 3 **Bluetooth** telefona. Reproducirajte glazbu sa sva tri telefona te kreirajte prilagođen popis za reprodukciju sa svih telefona.

**Kreator uzoraka:** snimite efekte pametnim telefonom te ih vrlo jednostavno sinkronizirajte sa sustavom preko Bluetootha. Neka vaša kreativnost nema kraja.

## Instalirajte aplikaciju „Music Flow Bluetooth“ na svoj Bluetooth uređaj

Postoje dva načina instaliranja aplikacije „Music Flow Bluetooth“ na vaš **Bluetooth** uređaj.

### Instalirajte aplikaciju „Music Flow Bluetooth“ pomoću QR koda.

1. Instalirajte aplikaciju „Music Flow Bluetooth“ pomoću QR koda. Za skeniranje QR koda koristite se softverom za skeniranje.



2. Odaberite ikonu za instalaciju.
3. Odaberite ikonu za preuzimanje.

### ! Napomena

- Provjerite je li **Bluetooth** uređaj povezan s internetom.
- Provjerite ima li vaš **Bluetooth** uređaj aplikaciju za skeniranje kodova. Ako nema, preuzmite aplikaciju te vrste preko „Google Android Market (Google Play Store)“.
- Ovisno o području na kojem se nalazite, QR kod možda neće raditi.

## Instalirajte aplikaciju „Music Flow Bluetooth“ putem „Google Android Market (Google Play Store)“

1. Odaberite ikonu „Google Android Market (Google Play Store)“.
2. U traku za pretraživanje utipkajte „Music Flow Bluetooth“ i započnite s pretraživanjem.
3. U popisu rezultata pretraživanja pronađite i odaberite „Music Flow Bluetooth“ za preuzimanje **Bluetooth** aplikacije.
4. Odaberite ikonu za instalaciju.
5. Odaberite ikonu za preuzimanje.

### ! Napomena

- Provjerite je li **Bluetooth** uređaj povezan s internetom.
- Provjerite je li na **Bluetooth** uređaju instalirana aplikacija „Google Android Market (Google Play Store)“.

## Aktivirajte Bluetooth pomoću aplikacije „Music Flow Bluetooth“

Aplikacija „Music Flow Bluetooth“ pomaže pri povezivanju vašeg **Bluetooth** uređaja s ovim uređajem

1. Odaberite ikonu aplikacije „Music Flow Bluetooth“ na početnom zaslonu za otvaranje aplikacije „Music Flow Bluetooth“ i otvorite glavni izbornik.
2. Odaberite [Menu] i odaberite uređaj koji želite.
3. Za više informacija o radu, dodirnite [Pomoć] u izborniku [Postavka].

### ! Napomena

- Aplikacija „Music Flow Bluetooth“ bit će dostupna za sljedeću verziju softvera:
  - Android O/S : verzija 4.0.3 (ili novija)
- Ako upotrebljavate aplikaciju „Music Flow Bluetooth“ za upravljanje reprodukcijom glazbe, primijetit ćete neke razlike između sučelja aplikacije „Music Flow Bluetooth“ i isporučenog daljinskog upravljača. Po potrebi upotrebljavajte isporučeni daljinski upravljač.
- Ovisno o **Bluetooth** uređaju, postoji mogućnost da aplikacija „Music Flow Bluetooth“ neće raditi.
- Glazba s vašeg uređaja može izići nakon spajanja aplikacije „Music Flow Bluetooth“. U tom slučaju pokušajte s ponavljanjem postupka.
- Ako se koristite drugim aplikacijama ili mijenjate postavke na **Bluetooth** uređaj tijekom upotrebe aplikacije „Music Flow Bluetooth“, mogu se javiti smetnje u njezinoj upotrebi.
- Kada aplikacija „Music Flow Bluetooth“ ne radi normalno, provjerite svoj **Bluetooth** uređaj i vezu pomoću aplikacije „Music Flow Bluetooth“ te se pokušajte ponovno spojiti.
- Ovisno o operacijskom sustavu pametnog telefona, postoje određene razlike u radu aplikacije „Music Flow Bluetooth“.
- Provjerite postavke **Bluetootha** na svojem **Bluetooth** uređaju ako aplikacija „Music Flow Bluetooth“ ne radi dobro.

## Radio operacije

Provjerite je li spojena FM antena. (Vidi stranicu 17.)

### Slušanje radija

1. Pritisnite **F** na daljinskom upravljaču ili na jedinici dok se na zaslonu ne pojavi FM. Automatski je odabrana posljednja primljena postaja.
2. Automatsko traženje postaja:  
Pritisnite i držite tipku **TUNING -/+** na daljinskom upravljaču ili **I<</>>I** na jedinici otprilike dvije sekunde dok se frekvencija ne počne mijenjati, zatim pustite. Pretraživanje se zaustavlja kad je pronađena postaja.

ili

Ručno traženje postaja:

Pritišćite tipku **TUNING -/+** na daljinskom upravljaču ili **I<</>>I** na uređaju.

3. Glasnoću prilagodite zakretanjem tipke za namještanje glasnoće na uređaju ili višestrukim pritiskanjem tipke **VOL +/-** na daljinskom upravljaču.

### Poboljšanje slabog FM prijma

Pritisnite tipku **>||** na uređaju ili **▶/||** na daljinskom upravljaču. Tako će se način rada prijmnika iz stera promijeniti u mono, što obično poboljšava prijam. (Samo vodoravni način rada)

## Memoriranje radijskih postaja

U FM-u možete memorirati 50 postaja.

Prije traženja postaja obvezatno smanjite glasnoću.

1. Pritisnite **F** na daljinskom upravljaču ili na jedinici dok se na zaslonu ne pojavi FM.
2. Željenu frekvenciju odaberite pritiskom na tipku **TUNING -/+** na daljinskom upravljaču ili **I<</>>I** na jedinici.
3. Pritisnite tipku **JUKEBOX/MEMORY** na daljinskom upravljaču. Prethodno memorirani broj titrat će na prozoru zaslona.
4. Pritisnite tipku **PRESET-FOLDER ^/V** na daljinskom upravljaču kako biste odabrali željeni, prethodno memorirani broj.
5. Pritisnite tipku **JUKEBOX/MEMORY** na daljinskom upravljaču. Postaja je spremljena.
6. Ponovite korake od 2 do 5 za spremanje drugih postaja.
7. Želite li slušati memoriranu postaju pritisnite tipku **PRESET-FOLDER ^/V** ili brojčane tipke od **0** do **9** na daljinskom upravljaču.

## Brisanje svih spremljenih postaja

1. Pritisnite tipku **JUKEBOX/MEMORY** na daljinskom upravljaču i držite dvije sekunde. Na zaslonu uređaja zasvijetlit će tekst „ERASEALL“
2. Pritisnite tipku **JUKEBOX/MEMORY** na daljinskom upravljaču za brisanje svih pohranjenih stanica.

## Pregled informacija o radijskoj postaji

FM prijemnik se isporučuje s Radio Data System (Sustav radio podataka) (RDS) funkcijom. RDS prikazuje informacije o radio stanici koju trenutno slušate. Pritisnite nekoliko puta **RDS/SET** na daljinskom upravljaču ili **OK/RDS** na uređaju za kretanje kroz različite vrste podataka:

- PS** (Ime programske usluge)  
Na zaslonu će se pojaviti naziv kanala.
- PTY** (Prepoznavanje vrste programa)  
Na zaslonu će se prikazati vrste programa (npr. jazz ili vijesti).
- RT** (Radijski tekst)  
Tekstualna poruka koja sadrži posebne informacije koje emitira radijska postaja. Ovaj tekst može kliziti duž zaslona.
- CT** (Vrijeme sata kojim upravlja postaja)  
Ovo pokazuje vrijeme kako ga prikazuje postaja.

Možete pretraživati radio stanice prema tipu programa pritiskom na **RDS/SET** na daljinskom upravljaču ili **OK/RDS** na uređaju. Na displeju će se prikazati zadnje korišteni PTY. Pritisnite **PTY** jednom ili više puta kako biste odabrali željenu vrstu programa. Pritisnite **TUNING -/+**. Prijemnik će automatski tražiti stanice. Kada se stanica pronađe traženje se zaustavlja.

## Namještanje zvuka

### Namještanje načina rada zvuka

Sustav ima određeni broj unaprijed programiranih polja zvučnog okruženja. Prikazane stavke ekvilizatora mogu se razlikovati ovisno o izvorima zvuka i efektima.

Željeni način reprodukcije zvuka možete odabrati pritiskom tipke **SOUND EFFECT** na daljinskom upravljaču.

Prikazano	Opis
BASS (BASS BLAST)	Pojačava visoke i duboke tonove te efekt surround zvuka.
POP CLASSIC ROCK JAZZ	Ovaj program zvuku daje zanosan ugođaj, pružajući vam osjećaj da ste doista na koncertu rocka, popa, jazza ili klasične glazbe.
STANDARD	Možete uživati u optimiziranom zvuku.



#### Napomena

- Pritiskom i držanjem tipke **USER EQ / BASS BLAST** 3 sekunde na uređaju možete izravno odabrati efekt BASS (BASS BLAST).
- Pritiskom na tipku **BASS BLAST** na daljinskom upravljaču možete izravno odabrati efekt BASS (BASS BLAST).

### Namještanje opcije USER EQ

Možete namjestiti razinu visokih, srednjih i dubokih tonova prema vlastitim željama.

1. Pritisnite tipku **USER EQ / BASS BLAST** na uređaju. Prikazuje se tekst „USER EQ“.
2. Uzastopce pritišćite **USER EQ / BASS BLAST** dok se željena postavka ne pojavi u prozoru zaslona.
3. Za podešavanje vrijednosti okrećite **SCRATCH / SEARCH & LEVEL CONTROL**.

## Napredne funkcije

### Snimanje na USB

Možete snimati zvuk iz različitih izvora na USB uređaj (AUX, Prijamnik).

1. Spojite USB uređaj na ovaj uređaj.
2. Pritisnite **F** na daljinskom upravljaču ili na jedinici za odabir funkcije koju želite snimiti.
3. Snimanje započnite pritiskom na **USB REC / DEMO** na uređaju ili na **USB REC** na daljinskom upravljaču.

Za zaustavljanje snimanja, ponovno pritisnite i držite tipku **USB REC / DEMO** na uređaju ili **USB REC** na daljinskom upravljaču.

### Zaustavljanje snimanja

Tijekom snimanja pritisnite tipku **>||** na uređaju ili **▶/||** na daljinskom upravljaču za zaustavljanje snimanja. Ponovno pritisnite istu tipku za nastavak snimanja.

### Za odabir brzine prijenosa snimanja

1. Pritisnite i držite tipku **USB REC / DEMO** na uređaju ili tipku **USB REC** na daljinskom upravljaču dulje od tri sekunde.
2. Pritisnite **◀◀/▶▶** na daljinskom upravljaču za odabir datoteke.
3. Za dovršetak podešavanja pritisnite **USB REC / DEMO** na uređaju ili **USB REC** na daljinskom upravljaču.

Stvaranje neovlaštenih kopija materijala zaštićenih od kopiranja, uključujući računalne programe, datoteke, emitirane i zvučne snimke, može se smatrati kršenjem autorskih prava i kazneno je djelo.

Ova oprema ne bi se smjela upotrebljavati u takve svrhe.

**Budite odgovorni.  
Poštujte autorska prava.**

### ! Napomena

- Ne uklanjajte USB uređaj niti isključujte ovaj uređaj tijekom snimanja na USB. Ako se ne pohrani, može nastati nedovršena datoteka koju neće biti moguće izbrisati na osobnom računalu.
- Ako snimanje na USB uređaj ne radi, na prozoru zaslona pojavit će se poruka poput „NO USB“, „ERROR“, „USB FULL“, „NOT SUPPORT“ ili „FILE MAX“.
- Za USB snimanje ne može se primjenjivati mnogostruki čitač kartica ili vanjski tvrdi disk.
- Datoteka je snimljena na oko 512 megabajta kad se dugo snima.
- Možete snimati različite tipove zvuka pomoću opcija DJ EFFECT, SCRATCH, DJ PRO ili MIC. (Osim kod kopiranja s USB uređaja.)
- Možete upravljati snimljenim zvukom pri MIC ovisno o glasnoći MIC.
- Ne možete pohraniti više od 2000 datoteka.
- Pohranit će se na sljedeći način.

AUX	Tuner
<pre> OTHERS_REC ├── AUDIO_0001 ├── AUDIO_0002 ├── : └── :           </pre>	<pre> TUNER_REC ├── AUDIO_0001_107-7FM ├── : └── :           </pre>

Prijamnik: prikazuje se frekvencija koja se trenutačno snima.

## JUKE BOX reprodukcija

JUKE BOX funkcija omogućuje sastavljanje popisa najdražih datoteka s USB uređaja. U popis za reprodukciju možete unijeti do 100 datoteka.

### Izrada popisa funkcije JUKE BOX

1. Pritisnite i držite tipku **JUKEBOX / MEMORY** na daljinskom upravljaču za mogućnost uređivanja. (Reprodukcija će se zaustaviti pritiskom tipke.)
2. Odaberite datoteku pritiskom **◀◀/▶▶** na daljinskom upravljaču ili okretanjem **SCRATCH / SEARCH & LEVEL CONTROL** na jedinici.
3. Pritisnite **JUKE BOX / MEMORY** za spremanje datoteke.
4. Ponovite korake 2-3 za pohranu drugih datoteka. (Popis možete mijenjati pritiskom na tipku **PRESET-FOLDER ▲/▼** na daljinskom upravljaču kako biste odabrali broj JUKE BOX programa.)
5. Ponovno pritisnite tipku **JUKE BOX / MEMORY**.

Za reprodukciju popisa funkcije JUKE BOX pritisnite tipku **▶/||** nakon izrade popisa.



#### Napomena

Tijekom izrade ili izmjene popisa JUKE BOX način REPEAT je isključen.

### Uživanje u funkciji JUKE BOX

Jednom pritisnite **JUKE BOX / MEMORY**. U prozoru zaslona pojavit će se "JUKE BOX ON". Za reprodukciju popisa JUKE BOX, pritisnite **▶/||** na daljinskom upravljaču **>||** na uređaju.

Za poništavanje jednom pritisnite **JUKE BOX / MEMORY**. U prozoru zaslona pojavit će se "JUKE BOX OFF".

### Uređivanje JUKE BOX

1. Pritisnite i držite tipku **JUKE BOX / MEMORY** na uređaju za ulazak u način rada za uređivanje. (Reprodukcija će se zaustaviti pritiskom tipke.)
2. Pritisnite **PRESET-FOLDER ▲/▼** na daljinskom upravljaču za odabir datoteke za uređivanje.
3. Pritisnite **◀◀/▶▶** na daljinskom upravljaču za spremanje datoteke.
4. Pritisnite tipku **JUKE BOX / MEMORY**.
5. Ponovite korake 2 i 3 za pohranu ostalih datoteka.
6. Ponovno pritisnite tipku **JUKE BOX / MEMORY**.

Za reprodukciju popisa funkcije JUKE BOX, pritisnite tipku **▶/||** nakon izrade popisa.

### Brisanje popisa funkcije JUKE BOX

Funkcija za brisanje radi samo u načinu rada za uređivanje.

1. Pritisnite i držite tipku **JUKE BOX / MEMORY** na daljinskom upravljaču za mogućnost uređivanja.
2. Odaberite pjesmu višestrukim pritiskanjem tipke **PRESET-FOLDER ▲/▼** na daljinskom upravljaču.
3. Nakon odabira pjesme pritisnite **DELETE**.



#### Napomena

- Ako popis funkcije JUKE BOX ne postoji, kada pritisnete **JUKEBOX / MEMORY**, na prozoru zaslona pojavit će se tekst „JUKE BOX NONE“.
- Funkcija JUKE BOX isključuje se u sljedećim slučajevima:
  - Promjena na drugu funkciju.
  - Isključivanje i uključivanje uređaja.
  - Upravljanje broječanim tipkama na daljinskom upravljaču.
  - Reprodukcija datoteke pomoću tipki **SEARCH i SCRATCH / SEARCH & LEVEL CONTROL**.
- Popis funkcije JUKE BOX briše se u sljedećim slučajevima:
  - Uklanja USB uređaj
  - Brisanje ili snimanje glazbenih datoteka na USB uređaju.

## Druge funkcije

### Privremeno isključivanje zvuka

Pritisnite tipku  na daljinskom upravljaču za isključivanje zvuka.

Uređaj možete utišati da biste, primjerice, odgovorili na poziv. Poruka „MUTE“ pojavit će se na prozoru zaslona.

Za poništavanje ove naredbe ponovno pritisnite tipku  ili povećajte glasnoću zvuka.

### Prikazivanje informacije o datoteci (ID3 TAG)

Tijekom reprodukcije MP3 datoteke koja sadrži informacije o datoteci, pritiskom tipke **INFO** možete prikazati te informacije.

### DEMO

Dok je uređaj isključen, jednom pritisnite tipku **USB REC / DEMO** na uređaju. Uređaj će se uključiti i prikazati sve funkcije s demo zvukom na prozoru zaslona. Za poništavanje funkcije DEMO još jednom pritisnite tipku **USB REC / DEMO**.

#### Napomena

- U vrijeme kad je uključen način rada DEMO ovaj će uređaj zadržati status DEMO, čak i nakon što isključite kabel napajanja.
- Možete uživati u ostalim funkcijama i kad je uključen način rada DEMO; DEMO će se u tom slučaju privremeno zaustaviti.
  - Način rada DEMO automatski će se vratiti ako prođe deset sekundi bez ulaznog sadržaja.

## Upotreba mikrofona

1. Priključite mikrofona u priključak MIC.
2. Reproducirajte glazbu koju želite.
3. Pjevajte uz pratnju. Prilagodite glasnoću mikrofona pritiskom na tipku **MIC VOL +/-** na jedinici.

#### Napomena

- Ako mikrofona nije u upotrebi, **MIC VOL** postavite na minimum ili isključite mikrofona i izvadite ga iz priključka MIC.
- Ako se mikrofona nalazi preblizu zvučnika, može se čuti zavijajući zvuk. U tom slučaju pomaknite mikrofona dalje od zvučnika ili smanjite razinu glasnoće pomoću tipke **MIC VOL**.
- Ako je zvuk mikrofona izrazito glasan, može se izobličiti. U ovom slučaju, okrenite gumb **MIC VOL** na minimum.
- Ako zvuk mikrofona nije dovoljno glasan, a funkcija MIC VOL je postavljena na najvišu razinu, možete podesiti samo glasnoću izvora zvuka na niže.
  - Slijedite sljedeći korak.
    1. Pritisnite i držite **VOICE CANCELLER** na uređaju.
    2. Smanjite glasnoću izvora zvuka okretanjem **SCRATCH / SEARCH & LEVEL CONTROL** u smjeru suprotnom od kazaljke na satu na uređaju. Za inicijalizaciju isključite uređaj.

## PODEŠAVANJE ZVUKA

U ovoj funkciji možete uživati kao u karaokama, samo smanjite glasnoću vokala u različitim izvorima.

Pritisnite i držite **VOICE CANCELLER**, a u prozoru zaslona pojavit će se "ON".

Za poništavanje ponovno pritisnite i držite **VOICE CANCELLER**.

Kvaliteta opcije VOICE CANCELLER može varirati ovisno o uvjetima snimanja glazbenih datoteka.



### Napomena

- Ova je funkcija dostupna kod funkcija USB ili BT (**Bluetooth**).
- Ako funkcija nije dostupna, u prozoru zaslona pojavit će se „NOT SUPPORT“.
- Ova je funkcija dostupna samo kada je mikroskop priključen.
- Ako mikroskop nije priključen, u prozoru zaslona pojavit će se „NOT SUPPORT“.
- Nije dostupna za MONO izvor.
- Za inicijalizaciju promijenite funkciju ili isključite mikroskop.
- Ova funkcija možda neće biti inicijalizirana što ovisi o statusu povezanih uređaja.

## IZMJENJIVAČ NOTNOG KLJUČA

Notni ključ možete podesiti na 9 visina (4 visine više, 4 visine niže i izvorni ključ).

- Za povišavanje ključa jedan po jedan pritisnite funkciju KEY CHANGER(**#**) više puta tijekom reprodukcije.
- Za snižavanje ključa jedan po jedan pritisnite funkciju KEY CHANGER(**b**) više puta tijekom reprodukcije.



### Napomena

- Ova je funkcija dostupna kod funkcija USB ili BT (**Bluetooth**).
- Ako mikroskop nije priključen, u prozoru zaslona pojavit će se „NOT SUPPORT“.
- Za inicijalizaciju promijenite funkciju, isključite mikroskop ili promijenite glazbu.
- Ova funkcija ne može se inicijalizirati ovisno o povezanim uređajima.

## LIGHTING

Funkcija omogućuje party atmosferu upravljanjem svjetala na zvučnicima.

Pritisnite **LIGHTING** na daljinskom upravljaču ili jedinici.

RHYTHM → PARTY → FIREWORK → SPACE →  
WATER → FOREST → CITYGLOW → (MYSTYLE)  
→ OFF



### Napomena

- Ako želite uživati u efektu dinamičkog osvjetljenja, odaberite RHYTHM ili PARTY.
- Funkcija osvjetljenja dostupna je uz sve funkcije reprodukcije zvuka.
- Način rada svjetla zadržava prijašnje postavke ako prvo pritisnete tipku **LIGHTING**, a za promjenu načina rada pritisnite ponovno.
- Želite li koristiti MYSTYLE, morate izvorni zvuk registrirati s aplikacijom „Music Flow Bluetooth“.
- Na načinu rada za svjetla, način rada možete odabrati pomoću **SCRATCH / SEARCH & LEVEL CONTROL**.
- Pritisnite i držite tipku **LIGHTING** za uključivanje / isključivanje bljeskanja.

## Namještanje sata

1. Uključite uređaj.
2. Pritisnite i držite tipku **CLOCK**.
3. Odaberite način prikaza vremena pritiskom na tipku **◀◀/▶▶** na daljinskom upravljaču.
  - AM 12:00 (za AM i PM prikaz) ili 0:00 (za prikaz 24 sata)
4. Za potvrdu odabira pritisnite tipku **RDS/SET**.
5. Odaberite sate pritiskanjem tipke **◀◀/▶▶** na daljinskom upravljaču.
6. Pritisnite tipku **RDS/SET**.
7. Odaberite minute pritiskanjem tipke **◀◀/▶▶** na daljinskom upravljaču.
8. Pritisnite tipku **RDS/SET**.

## Namještanje sata putem aplikacije „Music Flow Bluetooth“

Instalirajte aplikaciju „Music Flow Bluetooth“ na svojem Android uređaju. (Vidi stranicu 24.)

Aktiviranjem **Bluetooth** veze pomoću aplikacije „Music Flow Bluetooth“ dolazi do automatskog sinkroniziranja sata na uređaju s vašim uređajem.

## Upotreba ovog uređaja kao budilice

1. Uključite uređaj.
2. Pritisnite i držite tipku **ALARM**.
3. Pritisnite tipku **◀◀/▶▶** na daljinskom upravljaču za promjenu sati i minuta te pritisnite tipku **RDS/SET** za pohranu.
4. Pritisnite tipku **◀◀/▶▶** na daljinskom upravljaču za odabir funkcije te pritisnite tiku **RDS/SET** za pohranu.
  - Pritisnite tipku **◀◀/▶▶** na daljinskom upravljaču za odabir broja memorije kada odaberete prijamnik te zatim pritisnite tipku **RDS/SET**.  
Ako ne postoji broj memorije, ovaj se korak preskače.
5. Pritisnite tipku **◀◀/▶▶** na daljinskom upravljaču za promjenu glasnoće i tipku **RDS/SET** za pohranu.

### ! Napomena

- Ako namjestite vrijeme na satu, možete ga provjeriti pritiskom tipke **CLOCK**, čak i kada je svirač isključen
- Možete namjestiti budilicu tek nakon što ste podesili vrijeme na satu.
- Ako ste postavili vrijeme i budilicu, pritiskom tipke **ALARM** možete provjeriti postavke čak i kada je uređaj isključen.
- Način rada **ALARM ON/OFF** možete odabrati pritiskom na tipku **ALARM**.

## Namještanje vremenskog brojača za automatsko isključivanje

Na daljinskom upravljaču uzastopce pritisćite tipku **SLEEP** kako bi odabrali vrijeme odgode između 10 i 180 minuta.

Nakon vremena odgode, jedinica će se isključiti.

Za otkazivanje načina rada za spavanje, višestruko pritisnite **SLEEP** na daljinskom upravljaču dok se ne prikaže "SLEEP 10", tada ponovno pritisnite **SLEEP** na daljinskom upravljaču dok je prikazano "SLEEP 10".



### Napomena

- Preostalo vrijeme možete provjeriti prije isključivanja uređaja.
- Pritisnite i držite **SLEEP** za provjeru ili promjenu preostalog vremena.

## Regulator osvjetljenja

Jednom pritisnite **SLEEP** na daljinskom upravljaču.

Zaslona će se zatamniti za polovicu.

Za otkazivanje, višestruko pritisnite **SLEEP** na daljinskom upravljaču dok se ne zatamni.



### Napomena

Sva LED svjetla isključuju se tijekom rukovanja regulatorom osvjetljenja.

## Automatsko isključivanje

Ovaj će se uređaj sam isključiti radi uštede električne energije u slučaju da glavni uređaj nije spojen na vanjski uređaj te se nije upotrebljavao 20 minuta. Uređaj će se također isključiti nakon šest sati ako je glavni uređaj spojen na drugi uređaj pomoću analognog priključka.

Funkcija automatskog isključivanja može se primijeniti samo kod MASTER jedinice u slučaju Wireless Party Link povezivanja. U slučaju SLAVE uređaja funkcija automatskog isključivanja dostupna je nakon isključivanja SLAVE ili MASTER uređaja.

### Kako prekinuti vezu s bežičnom mrežom ili bežičnim uređajem

Uređaj isključite pritiskom tipke napajanja dulje od pet sekundi.

## AUTO POWER uključeno

Ovaj uređaj automatski se uključuje prema ulaznom izvoru: LG TV ili **Bluetooth**.

Ako pokušate povezati svoj **Bluetooth** uređaj, ovaj se uređaj uključuje i povezuje vaš **Bluetooth** uređaj. Možete reproducirati svoju glazbu.

### ! Napomena

- Ovisno o povezanom uređaju, ova funkcija možda neće raditi.
- Ovisno o povezanom uređaju, ovaj se uređaj uključuje, ali **Bluetooth** funkcija možda neće biti spojena.
- Ako prekinete **Bluetooth** vezu s ovog uređaja, neki **Bluetooth** uređaji stalno će se pokušavati povezati na uređaj. Stoga se preporučuje da prekinete vezu prije isključivanja uređaja.
- Ako se pokušavate povezati s aplikacijom „Music Flow Bluetooth“, **Bluetooth** funkcija ovog uređaja je uključena.
- Ako uređaj uključite upotrebom LG TV ili **Bluetooth** funkcije, uključuje se odgovarajuća funkcija ovog uređaja.
- Ako ste već povezani s ovim uređajem, automatski je moguće uključiti ovaj uređaj pomoću ulaznog izvora kada je ovaj uređaj isključen.
- Ako isključite uređaj pritiskom na gumb za napajanje duljim od pet sekundi, onemogućuje se funkcija Auto Power On. Da biste ponovno aktivirali funkciju, uključite uređaj.

## Automatska promjena funkcije

Ovaj uređaj prepoznaje ulazne signale kao što su **Bluetooth** i LG TV nakon čega se automatski prebacuje na odgovarajuću funkciju.

### Kada pokušate spojiti Bluetooth uređaj

Kada pokušate spojiti **Bluetooth** uređaj s ovim uređajem, odabire se funkcija **Bluetooth**. Reproducirate glazbu na **Bluetooth** uređaju.

### Kada je priključen LG TV

Kada uključite svoj LG TV povezan funkcijom LG Sound Sync, ovaj uređaj mijenja funkciju na LG TV. Možete čuti zvuk sa svojeg televizora.

### ! Napomena

- Ova funkcija nije dostupna tijekom snimanja i brisanja.
- Ova funkcija radi samo s uređajima koji su već povezani s ovim uređajem.



## LG Sound Sync





Uz LG Sound Sync možete upravljati nekima od funkcija ovog uređaja pomoću daljinskog upravljača televizora. Uređaj je kompatibilan s LG televizorima koji podržavaju LG Sound Sync. Provjerite ima li vaš televizor logotip LG Sound Sync.

Funkcije kojima se može upravljati pomoću daljinskog upravljača LG televizora: pojačavanje/stišavanje zvuka, isključivanje zvuka.

U priručniku s uputama za televizor potražite pojedinosti o funkciji LG Sound Sync.

1. Uključite uređaj pritiskom na tipku  na daljinskom upravljaču ili  na uređaju.
2. Pritišćite tipku **F** na daljinskom upravljaču ili na jedinici dok nije odabrana funkcija LG TV.
3. Namjestite zvučni izlaz televizora tako da možete slušati televizijski zvuk pomoću ovog uređaja: izbornik s TV postavkama [Sound] -> [TV Sound output] -> [LG Sound Sync (Wireless)]  
Ako su uređaj i TV normalno spojeni, na prozoru zaslona pojavljuje se tekst „PAIRED“ na otprilike tri sekunde, a zatim tekst „LG TV“.

### ! Napomena

- Tijekom upotrebe funkcije LG Sound Sync također se možete koristiti daljinskim upravljačem ovog uređaja. Ako ponovno upotrijebite daljinski upravljač televizora, uređaj se sinkronizira s televizorom.
- Ako dođe do prekida veze, provjerite stanje ovog uređaja i svojeg televizora: napajanje i funkciju.
- Provjerite stanje ovog uređaja i vezu u navedenim slučajevima prilikom upotrebe funkcije LG Sound Sync.
  - Uređaj je isključen
  - Promjena u drugu funkciju.
  - Prekid u bežičnoj vezi uzrokovan je smetnjama ili udaljenošću.
- Količina vremena za isključivanje ovog uređaja različita je ovisno o vašem televizoru.
- Ako pokušate promijeniti funkciju upotrebom funkcije LG TV, glasnoća zvuka promijenit će se u skladu s glasnoćom zvuka na LG televizoru.
- Detalji izbornika za namještanje televizora mogu se razlikovati ovisno o proizvođaču i modelu televizora.
- Ako spojite LG Sound Sync kada je spojena i aplikacija „Music Flow Bluetooth“, moguća je kontrola kroz aplikaciju.
- Ako ste uređaj izravno isključili pritiskom na  na daljinskom upravljaču ili  na uređaju, funkcija LG Sound Sync bit će isključena. Da biste ponovno koristili ovu funkciju, morate ponovno spojiti TV i ovaj uređaj.
- Ako se LG televizor spoji na ovaj uređaj tijekom upotrebe **Bluetooth** veze, **Bluetooth** će se isključiti, a LG televizor spojiti.
- Glasnoća se može povisiti kad su TV i ovaj uređaj povezani pomoću funkcije LG Sound Sync. Smanjite glasnoću TV-a, a zatim ga povežite s ovim uređajem.

## Wireless Party Link veza

Izlazni zvuk **A** (GLAVNOG) uređaja proširio se na **B** (POMOĆNI) uređaj.

Kompatibilno s jedinicom koja podržava Wireless Party Link.

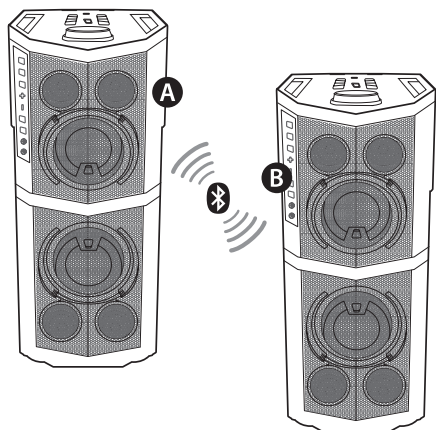

1. Pritisnite **WIRELESS LINK** na jedinici. Na zaslonu će se pojaviti PARTY LINK MODE SELECT.
2. Okrenite **SCRATCH / SEARCH & LEVEL CONTROL** na jedinici ili pritisnite **||<</>>||** za odabir MASTER ili SLAVE.
  - **A** uređaj : Odabere GLAVNI uređaj.
  - **B** uređaj : Odabere POMOĆNI uređaj.

Dva uređaja međusobno se pokušavaju povezati.
3. Kada su uređaji međusobno uspješno povezani, na GLAVNOM uređaju pojavi se „Naziv pomoćnog uređaja CONNECTED“. „CONNECTED TO Naziv glavnog uređaja“ pojavi se na POMOĆNOM uređaju i ubrzo promijeni u POMOĆNI uređaj.

### ! Napomena

- Ova funkcija nije dostupna ako koristite funkciju LG Sound Sync. Ako se povežete s funkcijom LG TV, u prozoru zaslona pojavi se „NOT SUPPORT“.
- Mikrofon možete koristiti samo kod POMOĆNOG uređaja. Kod POMOĆNOG uređaja dostupne su samo određene funkcije.
- Kad je funkcija Wireless Party Link isključena, SLAVE jedinica mijenja se u BT funkciju.
- Ako povezivanje nije uspjelo, „FAILED“ se pojavi u prozoru zaslona.
- Funkcija prigušenog tona međusobno se sinkronizirala.
- Wireless Party Link veza će se prekinuti isključivanje jedinice ili pritiskom tipke **WIRELESS LINK** na jedinici.
- MASTER jedinica i SLAVE jedinicama mogu se razlikovati ovisno o statusu reprodukcije, izvora ili postavki.
- Prilikom povezivanja s **Bluetoothom** provjerite sljedeće informacije.
  - Samo jedan **Bluetooth** uređaj možete povezati s MASTER uređajem. **Bluetooth** uređaj ne možete povezati sa SLAVE uređajem.
  - Wireless Party Link povezivanje podržano je samo na Android ili iOS uređajima. (Wireless Party Link povezivanje možda nije podržano, što ovisi o specifikacijama povezanog uređaja ili OS.)
  - Uklonjivi/odvojivi **Bluetooth** uređaji (npr. Ključ itd.) neće podržavati Wireless Party Link povezivanje.
  - Kada je funkcija Wireless Party Link povezana, **Bluetooth** povezivanje nije dostupno za vrijeme snimanja ili brisanja.

# Rješavanje problema

## Općenito

Problem	Uzrok i rješenje
<p>Ovaj uređaj ne radi ispravno.</p>	<ul style="list-style-type: none"> <li>Isključite uređaj i priključene vanjske uređaje (televizor, woofer, DVD svirač, pojačalo itd.) i ponovno ga uključite.</li> <li>Izvadite iz struje kabel za napajanje uređaja i priključenih vanjskih uređaja (televizor, woofer, DVD svirač, pojačalo itd.) i ponovno pokušajte s povezivanjem.</li> <li>Prethodne postavke ne mogu se pohraniti kada je napajanje uređaja isključeno.</li> </ul>
<p>Nema električnog napajanja.</p>	<ul style="list-style-type: none"> <li>Nije ukopčan kabel napajanja. Ukopčajte kabel napajanja.</li> <li>Provjerite ima li struje. Provjerite rade li drugi električni uređaji.</li> </ul>
<p>Nema zvuka.</p>	<ul style="list-style-type: none"> <li>Provjerite jeste li odabrali odgovarajuću funkciju. Pritisnite funkcijsku tipku i provjerite odabranu funkciju.</li> </ul>
<p>Radijska postaja ne može se pravilno ugoditi.</p>	<ul style="list-style-type: none"> <li>Antena je loše postavljena ili priključena. Čvrsto priključite antenu.</li> <li>Signal radijske postaje je slab. Ručno ugodite postaju.</li> <li>Nema memoriranih postaja ili su memorirane postaje obrisane (prilikom skeniranja unaprijed memoriranih kanala). Memorirajte neke radijske stanice; vidi stranicu 26. za više informacija.</li> </ul>
<p>Daljinski upravljač ne radi ispravno.</p>	<ul style="list-style-type: none"> <li>Daljinski upravljač predaleko je od uređaja. Daljinskim upravljačem upravljajte sa udaljenosti od najviše 7 m (23 stope).</li> <li>Između daljinskog upravljača i uređaja nalazi se prepreka. Uklonite prepreku.</li> <li>Baterije u daljinskom upravljaču su prazne. Zamijenite ih novima.</li> </ul>
<p>Nema svjetla</p>	<ul style="list-style-type: none"> <li>Provjerite efekte svjetla pritiskom na <b>LIGHTING</b>.</li> </ul>
<p>LG Sound Sync ne radi.</p>	<ul style="list-style-type: none"> <li>Provjeri podržava li LG televizor opciju LG Sound Sync.</li> <li>Provjerite vezu LG Sound Sync.</li> <li>Provjerite parametre zvuka svojeg televizora i ovog uređaja.</li> </ul>

## Opće specifikacije

Općenito	
Električno napajanje	Pogledajte glavnu naljepnicu na uređaju.
Potrošnja energije	Pogledajte glavnu naljepnicu na uređaju.
	Pasivna potrošnja: 0,5 W (Ako su svi mrežni ulazi aktivirani.)
Dimenzije (Š x V x D)	Približno. 818 mm x 318 mm x 388 mm
Neto težina	Približno. 17,2 kg
Radna temperatura	5 °C do 35 °C (41 °F do 95 °F)
Radna vlažnost zraka	60 %

Ulazi	
Analogni audio ulaz (AUX IN)	1,2 Vrms (1 kHz, 0 dB), 600 Ω, RCA priključak (L, R)
Mikrofon (MIC 1/2)	Osjetljivost 15 mV (1 kHz), 6,3 mm utikač x 2

Prijamnik	
FM opseg biranja	87,5 do 108,0 MHz ili 87,50 do 108,00 MHz

Sustav	
Frekvencijski odgovor	80 do 20000 Hz
Omjer signala i šuma	Više od 75 dB
Dinamički opseg	Više od 80 dB
Napajanje sabirnice (USB)	5 V  1 A

Pojačalo (ukupna RMS izlazna snaga)	
Ukupan izlaz	600 W
Naprijed	300 W x 2 (4 Ω na 1 KHz, 10% THD)

- Izvedba i specifikacije su podložni promjenama bez posebnog najavljanja.

## Održavanje

### Rukovanje uređajem

#### Transportiranje uređaja

Sačuvajte originalnu ambalažu uređaja i materijal za pakiranje. Ako uređaj morate transportirati, najbolje ćete ga zaštititi ako ga zapakirate onako kako je bio originalno tvornički zapakiran.

#### Čišćenje vanjskih površina

Ne upotrebljavajte zapaljive tekućine poput insekticida u spreju u blizini uređaja. Brisanje s jakim pritiskanjem može oštetiti površinu. Ne ostavljajte gumene ili plastične proizvode duže vrijeme u dodiru s uređajem.

#### Čišćenje uređaja

Za čišćenje uređaja upotrebljavajte meku i suhu krpu. Ako je površina izrazito prljava, upotrijebite meku krpu lagano navlaženu blagom otopinom deterdženta. Ne upotrebljavajte jaka otapala kao što su alkohol, benzin ili razrjeđivač, jer biste tako mogli oštetiti površinu uređaja.

## Zaštitni znakovi i licencije



**Bluetooth**® riječ, znak i logotipi vlasništvo su tvrtke **Bluetooth**® SIG, Inc, a svaka primjena tih znakova u poslovanju LG Electronicsa obuhvaćena je licencom.

Ostali zaštitni znaci i nazivi pripadaju njihovim vlasnicima.

