



**Manual de instruções**  
**LG CineBeam**

Projektor Lcos

Leia atentamente as informações de segurança antes de utilizar este produto.

PH150G  
PH150GX

# LICENÇAS

As licenças suportadas podem ser diferentes consoante o modelo. Para mais informações sobre as licenças, visite [www.lg.com](http://www.lg.com).



Fabricado sob licença da Dolby Laboratories. Dolby e o símbolo duplo D são marcas registadas da Dolby Laboratories.



Este é um dispositivo DivX Certified® que passou por testes rigorosos para garantir que ele reproduz vídeos DivX®.

Para reproduzir filmes DivX, registre seu dispositivo em [vod.divx.com](http://vod.divx.com). O código de registo pode ser encontrado na seção DivX VOD do menu de configuração do seu dispositivo.

O DivX Certified® reproduz vídeos DivX® em HD de até 1080p, incluindo o conteúdo premium. DivX®, DivX Certified® e logomarcas associadas são marcas registadas da DivX, LLC e são utilizadas sob licença.

Abrangido pelas patentes DivX 7,295,673; 7,515,710; RE45,052; e outras disponíveis em [[www.divx.com/patents](http://www.divx.com/patents)]



Os termos HDMI e High-Definition Multimedia Interface e o logotipo HDMI são marcas ou marcas registadas da HDMI Licensing Administrator, Inc. nos Estados Unidos e em outros países.



## NOTA

- A imagem indicada pode diferir da do seu projetor.
- A OSD (On Screen Display – Informação no ecrã) do seu projetor pode ser um pouco diferente da apresentada neste manual.

# PRECAUÇÕES DE SEGURANÇA

Leia atentamente as instruções de segurança para evitar potenciais acidentes ou a má utilização do projetor.

- As precauções de segurança são apresentadas de duas formas – **AVISO** e **ATENÇÃO** como explicado abaixo.

 **AVISO** O não cumprimento das instruções pode causar ferimentos graves e até morte.

 **ATENÇÃO** O não cumprimento das instruções pode causar ferimentos em pessoas ou danos no produto.

- Leia cuidadosamente o manual de instruções e mantenha-o num local acessível.



 O relâmpago com um símbolo em forma de seta dentro de um triângulo equilátero visa alertar o utilizador para a presença de tensão perigosa não isolada dentro da caixa do produto, que pode ser de magnitude suficiente para representar um risco de choque eléctrico para pessoas.

 O ponto de exclamação dentro de um triângulo equilátero visa alertar o utilizador para a presença de instruções de manutenção (assistência técnica) e funcionamento importantes na literatura que acompanha o aparelho.

## AVISO/ATENÇÃO

- PARA REDUZIR O RISCO DE INCÊNDIO E DE CHOQUE ELÉCTRICO, NÃO EXPONHA ESTE PRODUTO A CHUVA OU HUMIDADE.

Leia estas instruções.

Guarde estas instruções.

Siga todos os avisos.

Respeite todas as instruções.

## Instalação no interior

### AVISO

- Não utilize o projetor no exterior nem o exponha a qualquer tipo de humidade ou líquidos.
  - Uma vez que o produto não é à prova de água, tal pode provocar um incêndio ou choque eléctrico.
- Não coloque o projetor exposto à luz solar directa, nem próximo de fontes de calor como radiadores, lareiras, fornos, etc.
  - Tal pode provocar um incêndio.
- Não coloque materiais inflamáveis, tais como aerossóis, perto do projetor.
  - Tal pode provocar um incêndio.

- Não permita que as crianças se agarrem ou subam para o projetor.
  - Tal pode provocar a queda do projetor, causando ferimentos ou a morte.
- Não coloque o produto num local sem ventilação (por exemplo, numa estante ou armário) nem num tapete ou almofada.
  - Tal pode provocar um incêndio devido ao aumento da temperatura interna.
- Não coloque o produto perto de fontes de vapor, óleo ou de névoa de óleo, tais como humidificadores e balcões de cozinha.
  - Caso contrário, pode provocar um incêndio, choques eléctricos ou corrosão.
- Não instale o produto numa parede ou num tecto próximos de fontes de óleo ou de névoa de óleo.
  - O produto pode ficar danificado e cair, causando ferimentos graves.
- Não coloque o projetor onde possa ficar exposto ao pó.
  - Tal pode provocar um incêndio.
- Não utilize o projetor em locais húmidos, como casas de banho, onde é provável que este se molhe.
  - Tal pode provocar um incêndio ou choque eléctrico.
- Certifique-se de que a ventilação não fica obstruída por uma toalha ou uma cortina.
  - Tal pode provocar um incêndio devido ao aumento da temperatura interna.
- Garanta uma boa ventilação à volta do projetor. A distância entre o projetor e o tecto ou o chão deve ser de, pelo menos, 30 cm.
  - Desta forma, previne incêndios provocados pelo aumento da temperatura interna.

** ATENÇÃO**

- Se colocar o projetor sobre uma mesa ou prateleira, tenha o cuidado de não o colocar perto da extremidade.
  - O projetor pode cair devido a problemas de equilíbrio, podendo provocar ferimentos pessoais ou danos no produto. Certifique-se de que utiliza um móvel ou suporte adequado ao projetor.

- Quando mover o projetor, certifique-se de que está desligado e remova a ficha e o cabo de alimentação.
  - O cabo de alimentação pode danificar-se e resultar num incêndio ou choque eléctrico.
- Não coloque o projetor sobre uma superfície instável ou sujeita a vibrações, como uma prateleira instável ou inclinada.
  - Pode cair e causar ferimentos.
- Ao ligar dispositivos externos ao projetor, tenha o cuidado de não o fazer tombar.
  - Pode causar ferimentos pessoais ou danificar o projetor.
- O fio de terra deve estar ligado. (Exceto para dispositivos sem ligação à terra.)
  - Certifique-se de que liga o fio de terra para evitar choques eléctricos. Se não for possível ligar a unidade à terra, peça a um técnico qualificado para instalar um disjuntor separado. Não tente ligar o projetor à terra ao ligá-lo a fios do telefone, pára-raios ou canos de gás.
- A ficha deve ser totalmente introduzida na tomada de alimentação.
  - Uma ligação instável pode originar um incêndio.
- Não coloque objectos pesados sobre o cabo de alimentação.
  - Tal pode provocar um incêndio ou choque eléctrico.
- Nunca toque na tomada de alimentação com as mãos molhadas.
  - Tal pode provocar um choque eléctrico.
- Não ligue demasiados dispositivos a uma tomada múltipla.
  - Tal pode provocar um incêndio devido ao sobreaquecimento da tomada de parede.

## Fontes de alimentação

### AVISO

- **DESLIGAR O DISPOSITIVO DA ALIMENTAÇÃO**
  - A Ficha de alimentação é o dispositivo de desconexão. Em caso de emergência, tem de ser possível aceder facilmente à Ficha de alimentação.

- Mantenha o transformador CA, a ficha de alimentação e a tomada de alimentação utilizada limpos, de forma a não acumularem pó nem objectos estranhos.
  - Isso pode provocar um incêndio.
- Se detectar fumo ou um cheiro a queimado proveniente do projector ou do transformador CA, pare imediatamente de utilizar o produto. Desligue o cabo de alimentação da respectiva tomada e contacte o centro de apoio ao cliente.
  - Isso pode provocar um incêndio.
- Para desligar a alimentação eléctrica, retire a ficha da tomada, que deve estar posicionada de modo a facilitar o acesso.

### ATENÇÃO

- Segure na ficha para retirar o transformador CA ou o cabo de alimentação.
  - Caso contrário, pode provocar danos no produto ou um incêndio.
- Evite dobrar constantemente o cabo de alimentação do transformador CA.
  - Se o cabo de alimentação estiver excessivamente dobrado durante um período de tempo prolongado, este pode quebrar por dentro. Isto poderá resultar num incêndio ou num choque eléctrico.
- Certifique-se de que o cabo de alimentação e a ficha não estão danificados, modificados, excessivamente dobrados, torcidos, puxados, comprimidos ou aquecidos. Não utilize o produto se a tomada estiver solta.
  - Tal pode provocar um incêndio ou choque eléctrico.
- Mantenha o cabo de alimentação afastado de dispositivos de aquecimento.
  - O revestimento do cabo pode derreter e resultar num incêndio ou choque eléctrico.

- Coloque o projetor num local onde as pessoas não tropecem no cabo de alimentação nem o pisem, para proteger o cabo de alimentação e a ficha contra danos.
  - Tal pode provocar um incêndio ou choque eléctrico.
- Não ligue nem desligue o projetor ligando e desligando a ficha da tomada de parede. (Não utilize a ficha como um interruptor.)
  - Tal pode provocar danos no produto ou um incêndio.
- Não introduza um condutor no outro lado da tomada de parede enquanto aí estiver ligada a ficha. Além disso, não toque na ficha imediatamente após esta ter sido desligada da tomada de parede.
  - Tal pode provocar um choque eléctrico.
- Utilize apenas o cabo de alimentação oficial fornecido pela LG Electronics. Não utilize outros cabos de alimentação.
  - Tal pode provocar um incêndio ou choque eléctrico.
- Se entrarem objectos estranhos ou água no transformador CA, no cabo de alimentação ou no interior do projecto, desligue o projecto premindo o botão Power. Retire todos os cabos e contacte o centro de apoio ao cliente.
  - Isso pode provocar um incêndio ou choque eléctrico.
- A superfície do transformador CA está quente. Mantenha o transformador CA fora do alcance das crianças e evite tocar no mesmo durante a respectiva utilização.
- Nunca desmonte os dispositivos de alimentação (transformador CA/ cabo de alimentação, etc.).
  - Tal pode danificar o cabo de alimentação e resultar num incêndio ou num choque eléctrico.
- Ligue o transformador CA e o cabo de alimentação e certifique-se de que estão bem ligados.
  - Caso contrário, pode resultar no mau funcionamento do produto ou num incêndio.

- Não coloque objectos pesados nem exerça pressão sobre o cabo de alimentação ou sobre o transformador CA e evite danos.
  - Tal pode provocar um incêndio ou danos no produto.
- Utilize sempre o transformador CA fornecido ou outros transformadores CA aprovados e certificados pela LG Electronics.
  - A utilização de quaisquer outros transformadores CA pode provocar a intermitência do ecrã.

## Durante a utilização

### AVISO

- Não coloque quaisquer objectos com líquido em cima do projetor, como jarras, vasos, taças, produtos cosméticos, medicamentos, objectos de decoração, velas, etc.
  - Tal pode provocar um incêndio, choque eléctrico ou causar ferimentos devido a uma queda.
- Caso ocorra um grande impacto ou a caixa fique danificada, desligue o produto, desligue a ficha da tomada eléctrica e contacte um centro de assistência autorizado.
  - Tal pode provocar um choque eléctrico.
- Não introduza objectos metálicos, como moedas, ganchos de cabelo ou detritos metálicos, nem materiais inflamáveis, como papel ou fósforos, no projetor.
  - Desta forma, previne choques eléctricos ou incêndios.

- Quando substituir as pilhas antigas do controlo remoto, certifique-se de que nenhuma criança engole uma pilha. Mantenha as pilhas fora do alcance das crianças.
  - Se alguma criança ingerir uma pilha, consulte imediatamente um médico.
- Nunca abra nenhuma tampa do projetor.
  - Existe um risco elevado de choque eléctrico.
- Não olhe directamente para a lente do projetor quando este estiver ligado.
  - A luz intensa pode provocar lesões oftalmológicas.
- Enquanto a lâmpada estiver ligada, ou imediatamente depois de ter sido desligada, não toque no ventilador nem na lâmpada, pois estão muito quentes.
- Se houver uma fuga de gás na sala onde estiver o projetor, não toque no aparelho nem na tomada de parede. Abra as janelas para permitir a ventilação.
  - As faíscas podem causar um incêndio ou queimaduras.
- Mantenha a película de plástico utilizada na embalagem do projector fora do alcance das crianças.
  - Esta película pode provocar asfixia se não for manuseada com segurança.
- Não utilize o projetor perto de dispositivos electrónicos que gerem um campo magnético intenso.
- Não coloque a embalagem de plástico do projetor à volta da cabeça.
  - Tal pode causar asfixia.
- Não mantenha a mão em contacto com o projetor durante muito tempo enquanto este estiver em funcionamento.
- Recomenda-se que, ao jogar com uma consola de jogos ligada a um projetor, mantenha uma distância maior do que quatro vezes o comprimento diagonal do ecrã.
  - Certifique-se de que o comprimento do cabo de ligação é suficiente. Caso contrário, o produto pode cair e causar ferimentos pessoais ou danificar o produto.
- Não coloque o projetor ou o respectivo controlo remoto com a pilha num local com temperaturas extremamente altas.
  - Tal pode provocar um incêndio.

 **ATENÇÃO**

- Não coloque objectos pesados sobre o projetor.
  - Este pode cair e provocar ferimentos pessoais.
- Quando transportar o equipamento, tenha cuidado para não provocar impactos na lente.
- Não toque na lente do projetor.
  - Pode danificar a lente.
- Não utilize ferramentas afiadas no projetor, como uma faca ou um martelo, pois pode danificar a caixa.
- Se não aparecer imagem no ecrã nem ouvir som, pare de utilizar o projetor. Desactive o projetor, desligue-o da tomada de alimentação e contacte o nosso centro de assistência.
  - Tal pode provocar um incêndio ou choque eléctrico.
- Não deixe cair nada sobre o projetor nem permita que nenhum objecto embata contra o projetor.
  - Tal pode causar ferimentos pessoais ou danos no projetor.
- Recomenda-se que mantenha uma distância mínima equivalente a 5-7 vezes o comprimento diagonal do ecrã.
  - Olhar para o ecrã a curta distância durante um longo período pode deteriorar a visão.
- Não tape o feixe de luz emitido pelo projetor com um livro ou outro objecto.
  - A exposição prolongada ao feixe do projetor pode provocar um incêndio. Além disso, pode provocar sobreaquecimento da lente e danos causados pela luz reflectida. Desactive a função AV para parar a projecção temporariamente ou desligue a alimentação.
- Não ligue o projetor com o volume elevado.
  - O volume elevado pode causar lesões auditivas.
- Não utilize aparelhos eléctricos de alta tensão perto do projetor (por exemplo, equipamento de matar insectos). Tal pode provocar avarias no produto.
- Não deite fora as pilhas velhas.
  - Tal poderá causar explosão ou incêndio. O método de eliminação poderá variar consoante o país e a região. Elimine-as de forma correta.
- Risco de incêndio ou explosão se a bateria for substituída por outra de tipo incorreto.

## Limpeza

### AVISO

- Não pulverize o projetor com água ao limpá-lo. Certifique-se de que não entra água no projetor.
  - Tal pode provocar um incêndio ou choque eléctrico.
- Se o projetor exalar fumo ou um cheiro estranho, ou se algum objecto entrar no projetor, desligue-o, desligue a ficha da tomada eléctrica e contacte o nosso centro de assistência.
  - Caso contrário, pode provocar um incêndio ou choque eléctrico.
- Utilize um pulverizador, um pano macio ou um cotonete humedecidos com um produto químico de limpeza para lentes ou álcool, para remover pó e manchas na lente de projecção dianteira.

### ATENÇÃO

- Contacte o vendedor ou o centro de assistência uma vez por ano para limpar as peças internas do projetor.
  - Se não limpar o projetor durante um longo período de tempo, o pó irá acumular-se, o que pode provocar um incêndio ou danos no projetor.
- Ao limpar as peças de plástico, como a caixa do projetor, comece por desligá-lo da corrente eléctrica e limpe com um pano macio. Não pulverize com água nem limpe com um pano molhado. Nunca utilize limpa-vidros, abrlhantadores industriais ou para automóveis, abrasivos, cera, benzeno, álcool, etc., uma vez que podem danificar o projetor.
  - Tal pode provocar um incêndio, choque eléctrico ou danos no produto (deformação e corrosão).
- Desligue a ficha da tomada antes de limpar o produto.
  - Caso contrário, pode ocorrer um choque eléctrico.

## Outros

### AVISO

- Alguns espectadores podem sofrer convulsões ou outros sintomas anómalos quando expostos a luzes intermitentes ou a um determinados padrões luminosos de um jogo de vídeo ou filme.
- Quando se ausentar, coloque o projetor fora do alcance de animais e desligue a ficha da tomada de parede.
  - Um cabo de alimentação danificado pode provocar um curto-circuito ou um incêndio.
- Não utilize o projetor próximo de dispositivos electrónicos de alta precisão ou dispositivos que transmitam um sinal de rádio fraco.
  - Tal pode afectar o funcionamento do produto e provocar acidentes.
- Apenas um técnico qualificado pode desmontar ou modificar o projetor. Para diagnóstico, ajuste ou reparação, contacte o vendedor ou o nosso centro de assistência.
  - Tal pode provocar um incêndio ou choque eléctrico.
- É necessária uma ventilação adequada. Não bloqueie a circulação de ar em torno da unidade. Se o fizer, pode provocar ferimentos e sobreaquecimento interno.
- Não toque na lente. Caso contrário, pode sofrer queimaduras ou provocar danos na lente. A lente e a unidade podem estar QUENTES durante o funcionamento ou imediatamente após a utilização. Manuseie a unidade com cuidado, permitindo um arrefecimento adequado.
- Utilize apenas tomadas eléctricas com ligação à terra. (Exceto para dispositivos sem ligação à terra.)
- Não introduza nenhum objecto nem cubra as aberturas de ventilação.
  - Tal pode provocar um incêndio ou choque eléctrico.
- Para uma utilização óptima, siga todas as directrizes de manutenção; efectue a manutenção apenas em centros de assistência autorizados.

- Mantenha as pilhas e o controlo remoto fora do alcance das crianças.
  - Isto irá impedir ferimentos pessoais ou danos no equipamento.

### ATENÇÃO

- Não utilize nem armazene o projecter em espaços exteriores durante períodos de tempo prolongados.
- Não misture pilhas novas com pilhas usadas.
  - Pilhas rebotadas ou com fugas podem provocar danos ou ferimentos.
- Certifique-se que desliga a ficha do projetor quando não for utilizado durante um longo período de tempo.
  - O pó acumulado pode provocar um incêndio ou choque eléctrico devido a sobreaquecimento, ignição ou isolamento deficiente.
- Utilize apenas os tipos de pilhas especificadas.
  - Pilhas rebotadas ou com fugas podem provocar danos ou ferimentos.
- Certifique-se de que a substitui pelo mesmo tipo de bateria.  
(Tipo de bateria: CR2032/3 V)
  - Caso se verifique uma falha de contacto da bateria, esta poderá descarregar rapidamente ou o controlo remoto poderá não funcionar correctamente.
- Elimine as pilhas usadas de forma adequada.
  - Tal pode provocar explosão ou incêndio. O método adequado de eliminação pode variar de acordo com o país ou região. Elimine a bateria de acordo com as instruções.
- Não atire nem desmonte a bateria.
  - Pode provocar uma explosão ou incêndio devido aos danos causados à bateria.

- Mantenha as pilhas afastadas de objectos metálicos, como chaves ou cliques.
  - O excesso de corrente eléctrica pode causar um aumento súbito da temperatura, o que pode provocar um incêndio ou queimaduras.
- Mantenha as pilhas afastadas de quaisquer fontes de calor, como aquecedores.
  - Tal pode provocar um incêndio ou danos no produto.
- Não guarde as pilhas em ambientes com temperatura superior a 60 °C ou em locais com humidade elevada.
  - Tal pode provocar explosão ou incêndio.
- Certifique-se de que a bateria está correctamente instalada.
  - Desta forma, previne explosões ou incêndios.
- A substituição por um tipo de pilha incorrecto pode provocar um incêndio.
- Bateria: guarde os acessórios (bateria, etc.) num local seguro e fora do alcance das crianças.

**Grupo de Risco 2**

**ATENÇÃO** Este produto emite radiação óptica potencialmente perigosa. Não olhe directamente para a lâmpada quando estiver ligada. Pode ser prejudicial para os olhos.

# CONTEÚDOS

<b>LICENÇAS</b>	<b>2</b>		
<b>PRECAUÇÕES DE SEGURANÇA</b>	<b>3</b>		
<b>PREPARAÇÃO</b>	<b>17</b>		
<b>Acessórios</b>	<b>17</b>		
<b>Extras opcionais</b>	<b>19</b>		
<b>Peças e componentes</b>	<b>20</b>		
<b>Utilizar o botão joystick</b>	<b>23</b>		
– Funções básicas	23		
– Ajustar o Menu	24		
<b>Indicadores de estado do projetor</b>	<b>24</b>		
<b>Instalação</b>	<b>25</b>		
– Precauções a ter na instalação	25		
– Distância de projecção por tamanho do ecrã	26		
– Como instalar o projetor num tripé	27		
– Sistema de segurança Kensington	28		
<b>CONTROLO REMOTO</b>	<b>29</b>		
<b>UTILIZAR O PROJETOR</b>	<b>32</b>		
<b>Utilizar a bateria</b>	<b>32</b>		
		<b>Informações do tempo de utilização da bateria</b>	<b>33</b>
		<b>Visualizar imagens do Projetor</b>	<b>35</b>
		– Ligar o projetor	35
		– Focagem da imagem no ecrã	36
		– Ver conteúdos com o projetor	36
		<b>Opções adicionais</b>	<b>37</b>
		– Ajustar a proporção	37
		– Utilizar a função Keystone	38
		– Alterar o dispositivo de entrada	39
		– Função de ecrã em branco	41
		<b>Utilizar o Menu rápido</b>	<b>42</b>
		<b>ENTRETENIMENTO</b>	<b>43</b>
		<b>Utilizar o SCREEN SHARE</b>	<b>43</b>
		<b>Configurar o Bluetooth no projetor</b>	<b>44</b>
		– Procurar e estabelecer ligação com dispositivos Bluetooth	45

– Ligar, desligar ou eliminar dispositivos Bluetooth na Lista de dispositivos registados	47	<b>Definições de OPÇÃO 2</b>	<b>88</b>
– Configurar o Ajuste Sincr AV	48	<b>LIGAR DISPOSITIVOS</b>	<b>90</b>
<b>OS MEUS MÉDIA</b>	<b>49</b>	<b>Ligar a um receptor HD, leitor de DVD ou dispositivos externos</b>	<b>91</b>
<b>Antes de utilizar</b>	<b>49</b>	– Ligação HDMI	91
– Ligar um dispositivo USB	49	<b>Ligar um PC</b>	<b>91</b>
– Remover um dispositivo USB.	49	– Ligação HDMI	91
<b>Para utilizar Os meus média</b>	<b>51</b>	<b>Ligar um Portátil</b>	<b>92</b>
– Assistir aos vídeos	55	– Ligação HDMI	92
– Ver as fotografias	61	<b>Ligar aos auscultadores</b>	<b>93</b>
– Ouvir música	65	<b>Utilizar a função de espelhamento de um telemóvel</b>	<b>94</b>
– Ver ficheiros	69	– Ligação MHL/Slimport	94
<b>PERSONALIZAR AS DEFINIÇÕES</b>	<b>73</b>	<b>MANUTENÇÃO</b>	<b>95</b>
<b>DEFINIÇÕES</b>	<b>73</b>	<b>Limpeza</b>	<b>95</b>
<b>Definições de IMAGEM</b>	<b>74</b>	– Limpar a lente	95
<b>Definições de ÁUDIO</b>	<b>82</b>	– Limpar a caixa do projetor	95
<b>Definições de HORAS</b>	<b>83</b>	<b>ESPECIFICAÇÕES</b>	<b>96</b>
<b>Definições SEM FIOS</b>	<b>84</b>	<b>SÍMBOLOS</b>	<b>100</b>
<b>Definições de OPÇÃO 1</b>	<b>87</b>		

# PREPARAÇÃO

As imagens podem diferir ligeiramente do produto real.

## Acessórios

Os acessórios incluídos no projetor são indicados abaixo.

Os acessórios estão sujeitos a alterações sem aviso prévio.

Podem ser adicionados novos acessórios ou removidos acessórios antigos.



Controlo remoto,  
Bateria de lítio  
(CR2032/3 V)



Manual de  
instruções

\* Dependendo do país



Transformador CA-CC



Cabo de  
alimentação

ou



Transformador CA-CC

- Ao ligar um cabo HDMI ou USB, ou ao ligar uma unidade flash USB à porta HDMI ou USB, utilize um produto que tenha uma largura de 18 mm ou menos e uma altura de 10 mm ou menos. Se o cabo USB ou a unidade flash USB não encaixar nas portas USB do projetor, utilize um cabo de extensão que suporte USB 2.0.

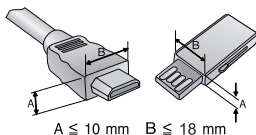

- Utilize um cabo certificado com o logótipo HDMI.
- Se não utilizar um cabo HDMI certificado, o ecrã pode não aparecer ou pode ocorrer um erro de ligação. (Tipos de cabo HDMI recomendados)
  - Cabo High-Speed HDMI<sup>®</sup>/™
  - Cabo High-Speed HDMI<sup>®</sup>/™ com Ethernet

## Extras opcionais

Para adquirir extras opcionais, visite uma loja de produtos electrónicos ou um site de compras online ou contacte a loja onde adquiriu o produto. Os acessórios opcionais estão sujeitos a alterações sem aviso prévio.



Ecrã de projecção



Tripé



Cabo HDMI



Cabo MHL ou Slimport

## Peças e componentes

O projetor foi fabricado utilizando tecnologia de elevada precisão. Contudo, pode ver pequenos pontos negros e/ou pontos coloridos brilhantes (vermelhos, azuis ou verdes) no ecrã de projecção. Tal resulta de um processo de fabrico normal e não significa uma avaria.

### Unidade principal

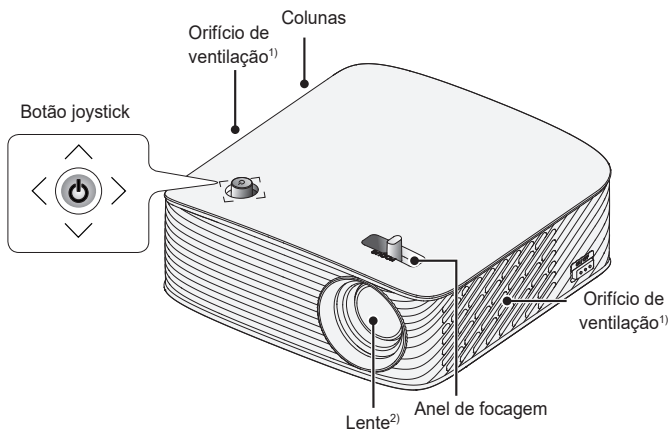

1) Devido à temperatura elevada da zona de ventilação, não se aproxime dessa área.

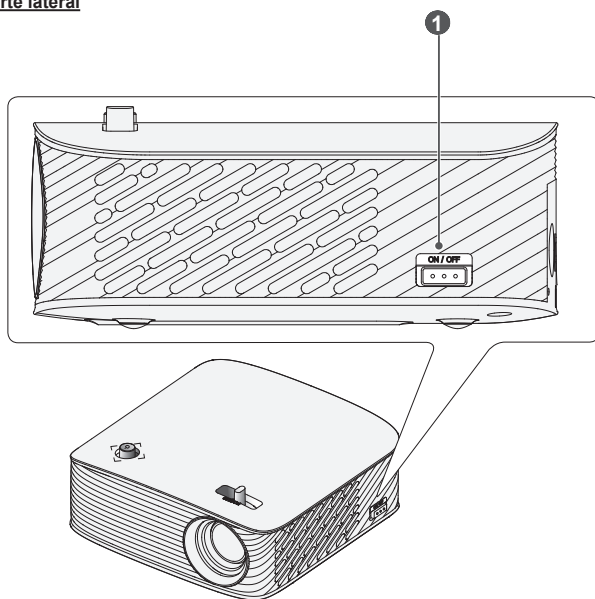

2) Não toque na lente quando utilizar o projetor. Pode danificar a lente.

**Parte lateral****1** Interruptor **ON/OFF**

- **ON**: liga o projector e o projector entra no modo de espera.
- **OFF**: desliga completamente o projector.

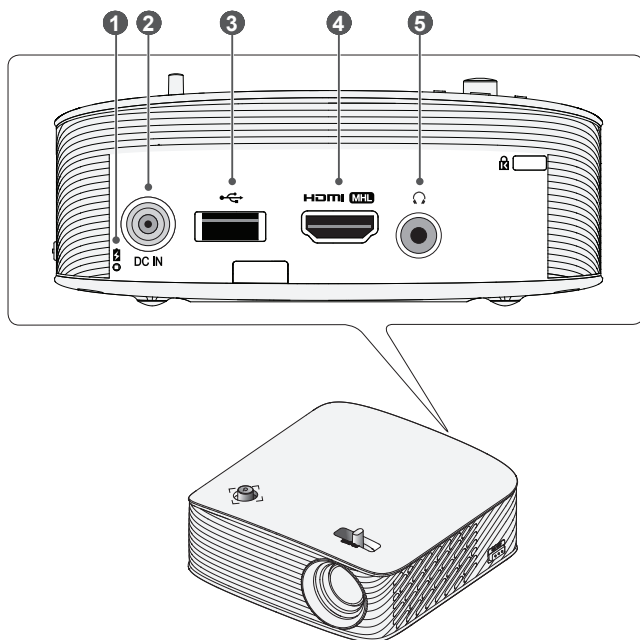
Coloque o interruptor na posição **OFF** quando transportar o projector ou quando não pretender utilizá-lo durante um longo período de tempo.



**Parte posterior**

- 1** Indicador de carga da bateria
  - Vermelho: a carregar
  - Verde: carregamento completo
- 2** Porta **DC IN**
- 3**  (Porta USB)
- 4** Porta **HDMI MHL**
- 5**  (Entrada para auscultadores)

## Utilizar o botão joystick

Pode utilizar o projetor premindo o botão ou movendo o joystick para cima, para baixo, para a esquerda ou para a direita.

### Funções básicas

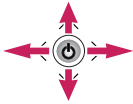
	<b>Ligar</b>	Quando o projetor está desligado, coloque o dedo no botão joystick, prima uma vez e solte-o.
	<b>Desligar</b>	Quando o projetor está ligado, coloque o dedo no botão joystick, prima uma vez durante alguns segundos e solte-o. (No entanto, caso o botão Menu seja visível no ecrã, pode sair do menu mantendo premido o botão joystick.)
	<b>Controlo do volume</b>	Se colocar o dedo no botão joystick e o mover para a esquerda ou para a direita, pode ajustar o nível do volume.
	<b>Cima/ Baixo/ Esquerda/ Direita</b>	Ao mover o joystick para cima, para baixo, para a esquerda ou para a direita, pode mover o cursor e seleccionar os itens do menu.







### NOTA

- Ao passar o dedo sobre o botão joystick e ao movê-lo para cima, para baixo, para a esquerda ou para a direita, tenha cuidado para não premir o botão joystick. Se premir o botão ao mover o joystick, é possível que o controlo do volume não funcione e o cursor não se mova.

## Ajustar o Menu

Com o projetor ligado, prima o botão joystick uma vez.

Pode ajustar os itens do menu (☰, 🔌, ✕, ⚙️) movendo o botão joystick para cima, para baixo, para a esquerda ou para a direita. Navegue até ao item do menu pretendido e, em seguida, prima o botão joystick uma vez para o seleccionar.

		<b>Projetor desligado</b>	A alimentação é desligada.
		<b>Lista de entrada</b>	Altera a fonte de entrada.
		<b>Fechar</b>	Limpa tudo o que é apresentado no ecrã e regressa ao modo de visualização de projetor.
		<b>Definições</b>	O menu Definições é apresentado.

## Indicadores de estado do projetor

Indicador de potência LED

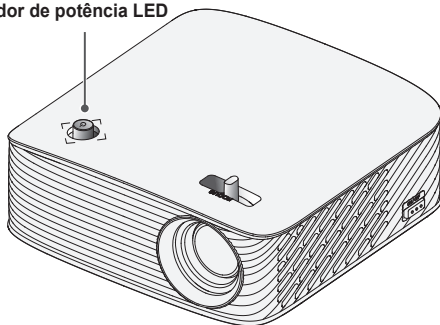

Indicador de potência LED	
<b>Vermelho</b>	Em espera
<b>Desligado</b>	O projetor está a funcionar com a alimentação ligada.

## Instalação

### Precauções a ter na instalação

- Coloque o projetor num ambiente com boa ventilação.
  - Para impedir a acumulação de calor no interior, instale o projetor num espaço com boa ventilação. Não coloque objectos que possam obstruir os orifícios de ventilação perto do projetor. Se os orifícios de ventilação estiverem bloqueados, a temperatura interna do projetor sobe.



- Não coloque o projetor em cima de uma tapete ou de um tapete. Se a entrada de ventilação do projetor se encontrar na parte inferior, tenha cuidado para não bloquear a entrada e use sempre o projetor numa superfície sólida e plana.



- Certifique-se de que não permite a entrada de objectos estranhos, como pedaços de papel, no projetor.



- Deixe uma área aberta adequada (igual ou superior a 30 cm) em volta do projetor.

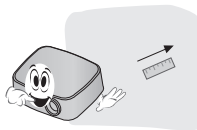

- Não coloque o projetor num ambiente quente, frio ou húmido.
- Não coloque o projetor num local onde atraia pó com facilidade.
  - Tal pode provocar um incêndio.
- Nunca abra nenhuma tampa do projetor. Existe um risco elevado de choque eléctrico.
- O projetor foi fabricado utilizando tecnologia de elevada precisão. Contudo, pode ver pequenos pontos negros e/ou pontos coloridos brilhantes (vermelho, azul ou verde) continuamente exibidos no ecrã do projetor. Tal resulta de um processo de fabrico normal e não significa uma avaria.
- O controlo remoto pode não funcionar num ambiente onde se encontre instalada uma lâmpada equipada com balastos electrónicos ou uma lâmpada fluorescente de triplo comprimento de onda. Para que o controlo remoto funcione normalmente, substitua a lâmpada por uma que cumpra as normas internacionais.

## Distância de projecção por tamanho do ecrã

- 1 Posicione o projetor numa superfície robusta e plana, em conjunto com o PC ou a fonte de áudio/vídeo.
- 2 Posicione o projetor a uma distância adequada do ecrã. A distância entre o projetor e o ecrã vai determinar o tamanho real da imagem.
- 3 Posicione o projetor de modo que fique perpendicular ao ecrã. Se o projetor não ficar perpendicular ao ecrã, a imagem projectada parecerá distorcida. Para corrigir a distorção, utilize a função Keystone. (Consulte a página 38.)
- 4 Ligue os cabos de alimentação do projetor e do dispositivo ligado à tomada de parede.

### Proporção de projecção ascendente: 100 %

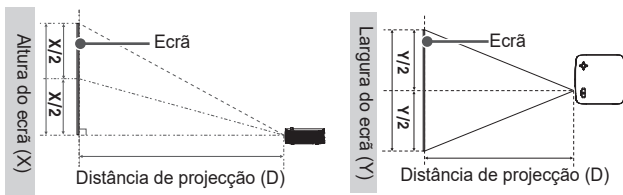

### Proporção 16:9

Tamanho do ecrã (mm)	Largura do ecrã (Y) (mm)	Altura do ecrã (X) (mm)	Distância de projecção (D) (mm)
254	221	124	335
508	443	249	686
762	664	374	1037
1016	885	499	1387
1270	1106	623	1738
1524	1328	748	2089
1778	1549	873	2439
2032	1770	998	2790
2286	1992	1123	3141
2540	2213	1247	3491

## Como instalar o projetor num tripé

- Pode instalar o projetor num tripé de câmara.
- Como se vê em baixo, pode montar o projetor, em vez de uma câmara, no tripé.
- Para estabilizar o tripé, recomendamos a utilização de um parafuso de fixação com o tamanho padrão de 4,5 mm ou menos. O tamanho máximo permitido para o parafuso de fixação é 5,5 mm. (Se o comprimento for superior ao máximo permitido, pode danificar o projetor.)

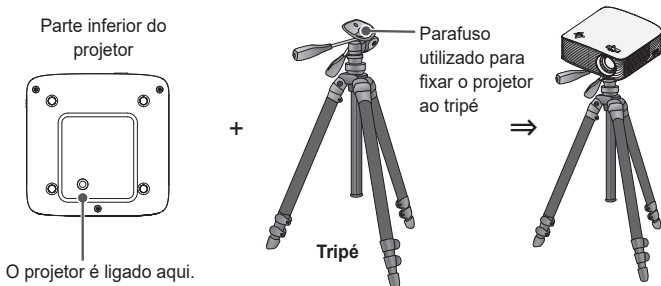

### ATENÇÃO

- Se utilizar um tripé, tenha cuidado para não aplicar força externa sobre o tripé. Tal pode danificar o projetor.
- Não coloque o tripé sobre uma superfície instável.
- Certifique-se de que o tripé possui uma capacidade de carga máxima igual ou superior a 3 kg.
- Para utilizar o projetor em segurança, posicione as pernas do tripé de forma a ficarem tão afastadas e estáveis quanto possível e fixe bem o projetor ao tripé.

## Sistema de segurança Kensington

- Este projetor dispõe de um conector de segurança padrão Kensington como mecanismo anti-roubo. Ligue o cabo do Sistema de segurança Kensington conforme ilustrado em baixo.
- Para obter mais informações sobre como instalar e utilizar o Sistema de Segurança Kensington, consulte o guia do utilizador fornecido com o Sistema de Segurança Kensington.
- O Sistema de Segurança Kensington é um acessório opcional.
- O que é a Kensington?

A Kensington é uma empresa que fornece sistemas de segurança para computadores portáteis e outros dispositivos electrónicos.

Website: <http://www.kensington.com>

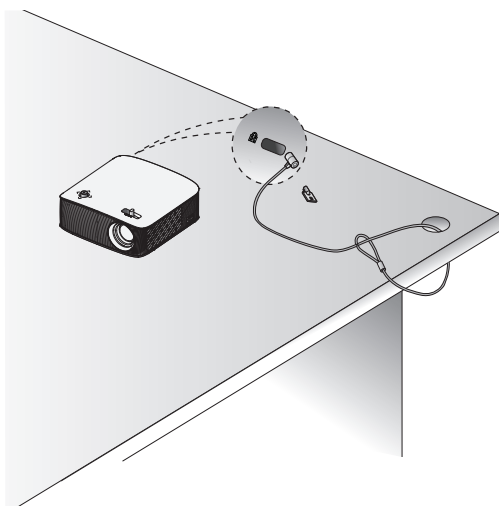

# CONTROLO REMOTO

Abra a tampa do compartimento das pilhas na parte de trás do controlo remoto e introduza as pilhas especificadas no compartimento das pilhas com os ⊕ pólos na orientação correcta. Utilize pilhas novas.

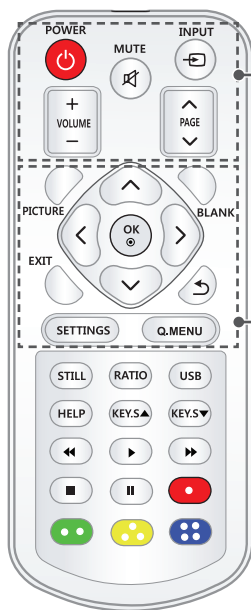
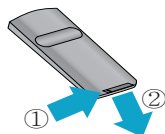

## POWER

Liga e desliga o projector.

## MUTE

Desliga o som do projector.

## INPUT

Altera a fonte de entrada.

## + VOLUME -

Ajusta o nível de volume.

## ^ PAGE v

Desloca-se para a página anterior ou seguinte.

## PICTURE

Altera o modo de imagem.

## Botões para Cima/Baixo/Esquerda/Direita

Define a função ou move o cursor.

## OK

Apresenta o modo actual e guarda as alterações às definições.

## BLANK

Apresenta o ecrã em branco durante algum tempo.

## EXIT

Sai do menu.



Regressa ao ecrã anterior.

## SETTINGS

Apresenta ou fecha o menu Definições.

## Q.MENU

Accede ao menu rápido.

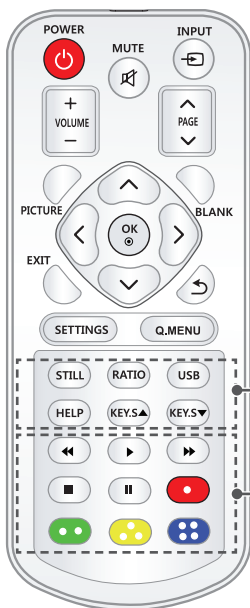
**STILL**

Imobiliza a imagem em movimento.  
(Disponível em todos os modos, excepto no modo USB.)

**RATIO**

Redimensiona uma imagem.

**USB**

Acede ao modo USB.

**HELP**

Activa o modo de diagnóstico automático.

**KEY.S▲,▼**

Ajusta a função Keystone.

**Botões de controlo de reprodução**

Controla a reprodução de **OS MEUS MÉDIA**.

**Botões de cor**

Definições específicas ou gestos para cada menu.

**NOTA**

- A distância de funcionamento ideal do controlo remoto é 6 metros ou menos (esquerda/direita) e num ângulo de 30 graus em relação ao receptor de IV.
- Se estiver ligado um cabo à porta traseira, a melhor distância é 3 metros ou menos (esquerda/direita) e num ângulo de 30 graus em relação ao receptor de IV.
- Para um funcionamento sem interferências, não bloqueie o receptor de IV.
- Quando transporta o controlo remoto na bolsa de transporte, certifique-se de que os botões do controlo remoto não são premidos pelo projetor, cabos, documentos ou quaisquer acessórios na bolsa. Caso contrário, pode reduzir significativamente a duração das pilhas.

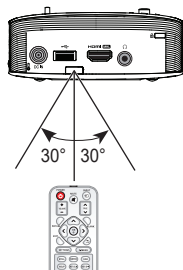

# UTILIZAR O PROJETOR

## Utilizar a bateria

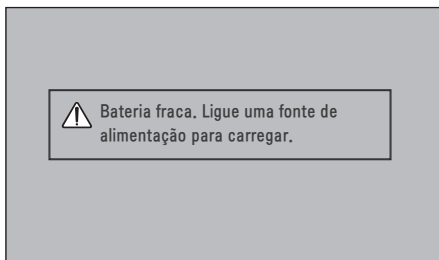

- A mensagem é apresentada quando a bateria está fraca (a Poupança de energia é alterada para o Modo máximo e é desativada).
- Se o ecrã apresentar uma mensagem de bateria fraca, carregue a bateria.

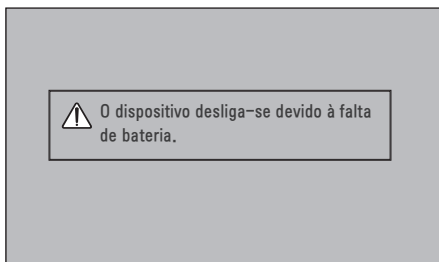

- A mensagem é apresentada quando a bateria está a ficar sem carga.
- Uma vez que a bateria está a ponto de ficar esgotada, o projetor desliga-se de imediato.
- Se a bateria do projetor se esgotar, tem de o ligar a uma fonte de alimentação para o ligar.

## Informações do tempo de utilização da bateria

<b>Estado</b>	Tempo de utilização e Indicador apresentado
<b>A carregar</b>	Cerca de 3 horas (Quando em suspensão e a carregar)
<b>Tempo de utilização</b>	Até 2,5 horas (Tempo de utilização da bateria até 2,5 horas disponível com o modo de Poupança de Energia definido para o Máx.)
<b>Nível da bateria Indicador</b>	

- Se não utilizar o projector durante longos períodos de tempo, Recomenda-se que carregue a bateria até 40 a 50 por cento.
- A bateria é automaticamente recarregada quando o projector estiver ligado a uma fonte de alimentação.
- Carregue totalmente a bateria durante a primeira utilização do projector.
- O tempo padrão de utilização da bateria indicado no manual baseia-se em medições efectuadas pela LG. O tempo real pode variar consoante a utilização.
- O tempo de utilização da bateria pode variar consoante o tipo de transmissão, a temperatura de funcionamento, o período de utilização e as preferências do utilizador.
- Como a bateria é consumível, a sua vida útil vai diminuindo gradualmente. Quando a vida útil da bateria estiver reduzida a metade, substitua-a por uma bateria nova, que poderá adquirir através de um centro de atendimento ao cliente da LG Electronics.
- Não carregue a bateria com qualquer equipamento que não o fornecido juntamente com o produto. Tal poderá causar danos na bateria ou um incêndio.
- Utilize sempre uma bateria aprovada e certificada pela LG Electronics, Inc. Caso contrário, poderá provocar uma explosão ou um incêndio.
- Se a bateria apresentar fugas ou emitir odores, pare de utilizá-la de imediato e contacte o centro de apoio ao cliente da LG Electronics.
- A bateria contém iões de lítio. Manuseie com cuidado. Caso contrário, poderá provocar uma explosão ou um incêndio.

- Não armazene nem transporte a pressões inferiores a 11,6 kPa e a altitudes acima dos 15 000 m.
- A substituição de uma bateria por um tipo incorreto poderá incapacitar um mecanismo de salvaguarda (por exemplo, no caso de determinados tipos de bateria de lítio).
- A eliminação de uma bateria em chamas ou num forno quente, ou de forma mecânica por esmagamento ou corte da bateria, poderá resultar numa explosão.
- Deixar uma bateria num ambiente de temperatura extremamente elevada poderá resultar numa explosão ou na fuga de líquidos ou gases inflamáveis.
- Uma bateria sujeita a uma pressão do ar extremamente baixa poderá resultar numa explosão ou na fuga de líquidos ou gases inflamáveis.

## Visualizar imagens do Projetor

### Ligar o projetor

Os ecrãs apresentados neste manual de instruções são apenas exemplos para ajudar os utilizadores a entenderem como utilizar o produto e podem ser diferentes dos ecrãs reais.

- 1 Ligue correctamente o cabo de alimentação.
- 2 Coloque o interruptor **ON/OFF** da parte de trás na posição **ON** e prima o botão **POWER**  no joystick ou no controlo remoto. (Se o interruptor estiver na posição **OFF**, o projector não liga.)
- 3 No ecrã **Seleção do idioma**, seleccione um idioma.
- 4 No ecrã **Definição do Modo**, seleccione o modo de definição pretendido.

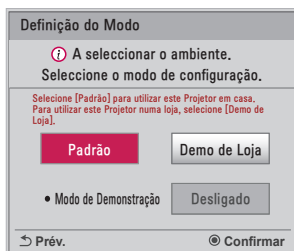

\* **Demo de Loja** serve para apresentar o produto nas lojas. O modo de imagem é repostado automaticamente após um determinado período de tempo. Pode seleccionar **Padrão** para utilizar o produto em casa.

- 5 Seleccione um sinal de entrada utilizando o botão **INPUT**  no controlo remoto.

## Focagem da imagem no ecrã

Quando surgir uma imagem no ecrã, verifique se está focada e bem ajustada ao ecrã.

Ajuste a focagem da imagem rodando o Anel de focagem para a esquerda ou para a direita.

Certifique-se de que o produto se mantém imóvel enquanto ajusta a focagem.

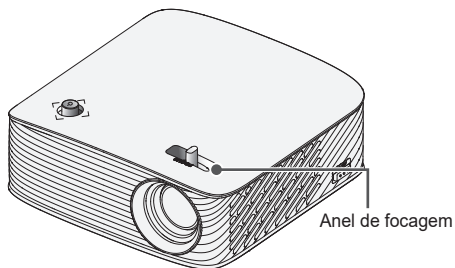

## Ver conteúdos com o projetor

- 1 No modo de espera, prima o botão de **POWER** para ligar o projetor.
- 2 Prima o botão **INPUT** para seleccionar o sinal de entrada pretendido.
- 3 Controle o projetor utilizando os seguintes botões enquanto estiver a ver as imagens projectadas.

Botão	Descrição
<b>+ VOLUME -</b>	Ajusta o nível de volume.
<b>MUTE</b>	Silencia todos os sons.
<b>Q.MENU</b>	Acede ao menu rápido.
<b>RATIO</b>	Redimensiona uma imagem.
<b>KEYS</b>	Ajusta o Keystone.

- 4 Para desligar o projetor, prima o botão de **POWER** .

## Opções adicionais









### Ajustar a proporção

Redimensione uma imagem para vê-la no seu tamanho otimizado premindo **RATIO** enquanto estiver a utilizar o projetor.



#### NOTA

- Os tamanhos de imagem disponíveis podem variar consoante o sinal de entrada.
- Também pode utilizar o botão **Q.MENU** ou **SETTINGS**.

Menu	Descrição
<b>16:9</b>	Redimensiona as imagens para a proporção 16:9.
<b>Just Scan</b>	Mostra imagens de vídeo no tamanho original sem desaparecerem partes das extremidades da imagem. <ul style="list-style-type: none"> <li>• Se seleccionar <b>Just Scan</b>, pode ver ruídos de imagem na extremidade ou nas extremidades do ecrã.</li> </ul>
<b>Original</b>	Mostra imagens na mesma proporção da imagem original.
<b>4:3</b>	Redimensiona imagens para o tamanho 4:3 padrão anterior.
<b>Zoom</b>	Redimensiona a imagem de acordo com a largura do ecrã. As partes superior e inferior da imagem podem ficar cortadas. <ul style="list-style-type: none"> <li>• Prima o botão  ou  para ampliar ou diminuir a imagem.</li> <li>• Prima o botão  ou  para mover a imagem.</li> </ul>
<b>Zoom Cinema 1</b>	Formata uma imagem de acordo com a proporção de cinemascópio, 2.35:1. Varia de 1 a 16. <ul style="list-style-type: none"> <li>• Prima o botão  ou  para ampliar ou diminuir a imagem.</li> <li>• Prima o botão  ou  para mover a imagem.</li> <li>• Se ampliar ou reduzir uma imagem, a imagem pode ficar destorcida.</li> </ul>

## Utilizar a função Keystone

Se o projector não for colocado em ângulo recto com o ecrã, para evitar que a imagem se torne trapezóide, a função **Keystone** ajusta a largura das partes superior e inferior da imagem.

Uma vez que a função **Keystone** pode dar origem a imagens de qualidade inferior no ecrã, utilize-a apenas quando não for possível colocar o projector no ângulo ideal.





- 1 Prima o botão **KEY.S ▲** ou **KEY.S ▼** para ajustar a imagem.
  - O **Keystone** pode ser ajustado entre **-40** e **40**.
- 2 Prima o botão **OK**  quando terminar.

## Alterar o dispositivo de entrada

### Para seleccionar uma entrada externa

Selecciona a entrada externa.

A ilustração do menu pode ser diferente do ecrã real no produto.

- Prima o botão **INPUT**  no controlo remoto para seleccionar o ecrã de selecção de entrada.
  - As entradas ligadas são apresentadas em primeiro lugar. No entanto, as entradas **SCREEN SHARE** estão sempre activas.
- Seleccione um sinal de entrada utilizando o botão **INPUT**  no controlo remoto para ligar o projetor à entrada pretendida.  
Pode utilizar o botão **<** ou **>** para alternar entre todos os modos de entrada.



## Seleccionar um rótulo de entrada

Mostra os dispositivos que estão ligados e a que portas de entrada.



- 1** Prima o botão **INPUT**  no controlo remoto para seleccionar o ecrã de selecção de entrada.
- 2** Prima o botão **vermelho**.
- 3** Utilize o botão **<** ou **>** para seleccionar um dos rótulos de entrada.



## Função de ecrã em branco

### Utilizar a função ecrã em branco

Esta função pode ser eficaz quando precisa de chamar a atenção durante uma reunião ou sessão de formação.

- 1 Prima o botão **BLANK** e o ecrã é tapado com a cor do fundo. Pode alterar a cor do fundo consultando *Seleccionar Sem Imagem*.
- 2 Prima qualquer botão para cancelar a função de ecrã em branco. Para tapar temporariamente o ecrã, prima o botão **BLANK** no controlo remoto. Não bloqueie a lente com nenhum objecto durante o funcionamento do projetor. Tal pode provocar sobreaquecimento, deformação ou até um incêndio.

### Seleccionar Sem Imagem

- 1 Prima o botão **SETTINGS**.
- 2 Prima os botões  $\wedge$ ,  $\vee$ ,  $\lt$  ou  $\gt$  para seleccionar **OPÇÃO 2** e prima o botão **OK** .
- 3 Prima os botões  $\wedge$ ,  $\vee$  para seleccionar **Sem Imagem** e prima o botão **OK** .
- 4 Prima o botão  $\wedge$  ou  $\vee$  para mover para a definição ou opção pretendida e prima o botão **OK** .

## Utilizar o Menu rápido

Pode personalizar facilmente os seus menus de utilização frequente.

**1** Prima o botão **Q.MENU**.

**2** Prima o botão **<** ou **>** para seleccionar um menu e prima o botão **OK** .

Menu	Descrição
<b>Proporção</b>	Redimensiona a imagem.
<b>Modo de projecção</b>	Inverte a imagem projectada na vertical ou na horizontal.
<b>Modo de imagem</b>	Altera o modo de imagem.
<b>Modo de som</b>	Define o modo de som.
<b>Temporizador</b>	O projetor desliga-se à hora especificada.
<b>Voz Clara II</b>	Torna a voz do projetor mais nítida e clara.
<b>Poupança de Energia</b>	Reduz o consumo de energia ao ajustar a luminosidade máxima do ecrã. (Se o ecrã apresentar uma mensagem de bateria fraca, a Poupança de energia é alterada para o Modo máximo e é desativada)
<b>Dispositivo USB</b>	Permite-lhe remover um dispositivo USB ligado com segurança. (O menu é apenas apresentado quando o dispositivo USB está ligado.)

**3** Prima o botão **^** ou **v** para percorrer os menus seguintes.

# ENTRETENIMENTO

## Utilizar o SCREEN SHARE

- 1** Defina a entrada externa do projetor para **SCREEN SHARE**.
- 2** Active a função **SCREEN SHARE** correspondente no dispositivo que pretende ligar.
- 3** Ligue o projetor a partir da lista de pesquisa no dispositivo que pretende ligar. (Ao ligar o projetor ao seu computador portátil, introduza o código PIN apresentado no ecrã. O pedido de um código PIN só é apresentado na ligação inicial.)
- 4** Se o dispositivo pretendido aceitar o pedido, a função **SCREEN SHARE** é iniciada.



### ATENÇÃO

- As versões do Windows 7/8/8.1/10 são compatíveis com a função **SCREEN SHARE**. No entanto, outras versões do Windows e outros sistemas operativos podem não ser compatíveis com o **SCREEN SHARE**.
- As versões Ice Cream Sandwich, Jellybean, KitKat, Lollypop e Marshmallow dos dispositivos Android da LG têm garantia de compatibilidade.
- Ao ligar através de **SCREEN SHARE**, coloque o dispositivo próximo do projetor.
- A taxa de resposta e a qualidade de imagem podem variar, dependendo do ambiente do utilizador.
- Para obter mais informações sobre o dispositivo que pretende ligar, consulte o respectivo manual de instruções.
- Em alguns portáteis com Windows 8.1, pode ter dificuldades em restabelecer a ligação ao inicializar as informações do dispositivo durante uma ligação sem fios. Neste caso, recomenda-se que remova o dispositivo registado e restabeleça a ligação.

## Configurar o Bluetooth no projetor

Esta opção é utilizada para transmitir som do projetor através de dispositivos de áudio Bluetooth.

- Prima o botão **SETTINGS** no controlo remoto e, em seguida, defina o **Bluetooth** para **Ligado** no menu **SEM FIOS**.



### NOTA

- Os dispositivos compatíveis são os seguintes: LG BTS1, LG HBS-700, LG HBS-730, LG HBS-800 (os modelos disponíveis no mercado podem variar de acordo com a região.)
- Os produtos de outros fabricantes podem não ser compatíveis.
- Pode utilizar o controlo remoto para ajustar o volume do dispositivo emparelhado.
- Ao ligar dispositivos sem fios, se a ligação ao dispositivo falhar, verifique se o dispositivo está ligado à corrente e verifique ainda se o dispositivo de áudio Bluetooth está a funcionar correctamente.
- Se o **Bluetooth** estiver ligado, o projetor estabelece automaticamente ligação com o último dispositivo Bluetooth ligado ao ligar o projetor. (Certifique-se também de que o último dispositivo Bluetooth ligado não está desligado.)
- Este projetor não suporta a função de sincronização de som de TV LG. Para utilizar produtos compatíveis com a função de sincronização de som de TV LG, utilize o modo Bluetooth geral em vez do modo de TV LG.
- A função Bluetooth serve para ligar o produto a colunas ou auscultadores com Bluetooth. Não é possível ligar o produto a um telemóvel através da função Bluetooth.

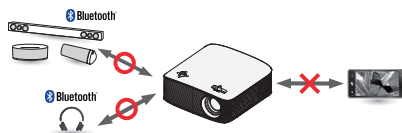

## Procurar e estabelecer ligação com dispositivos Bluetooth

Vá a **SETTINGS** → **SEM FIOS** → **Procurar Dispositivo** para procurar dispositivos de áudio Bluetooth nas proximidades e, em seguida, ligue os dispositivos detectados ao projetor. (Se o nome do dispositivo tiver mais de 20 caracteres, serão apresentados apenas 20.)

### 1 Coloque o dispositivo Bluetooth em modo de emparelhamento e seleccione **Procurar Dispositivo**.

- Seleccione **Parar pesquisa** para visualizar os dispositivos detectados até ao momento.
- Se o dispositivo não tiver sido detectado, verifique se o dispositivo está ligado e se se encontra em modo de emparelhamento.
- O tempo que demora a procurar dispositivos pode variar de acordo com a força do sinal e com o número de dispositivos.



**2** Quando a pesquisa estiver concluída, pode seleccionar um dispositivo Bluetooth e estabelecer ligação com o mesmo.

- Pode interromper o processo de ligação imediatamente seleccionando **Parar pesquisa**.
- O tempo que demora a ligar a um dispositivo pode variar de acordo com a força do sinal e com o número de dispositivos.

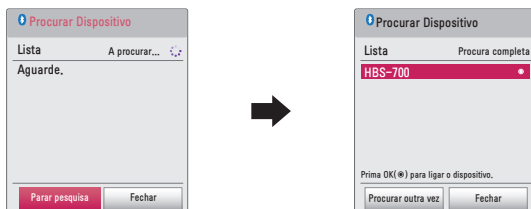

**3** Quando um dispositivo Bluetooth for ligado, ouvirá o som do projetor através do dispositivo ligado.

- O dispositivo Bluetooth ligado será adicionado automaticamente à **Lista de dispositivos registados**. Uma vez registados, pode ligar os dispositivos Bluetooth seleccionando-os simplesmente na **Lista de dispositivos registados** sem ter de os procurar.
- Os dispositivos ligados só podem ser desligados em **SETTINGS** → **SEM FIOS** → **Lista de dispositivos registados**.

## Ligar, desligar ou eliminar dispositivos Bluetooth na Lista de dispositivos registados

Em **SETTINGS** → **SEM FIOS** → **Lista de dispositivos registados**, os dispositivos Bluetooth são apresentados na ordem em que foram ligados, bastando seleccioná-los para os ligar novamente sem ter de os procurar outra vez.



### Estabelecer ligação

Selecione um dispositivo Bluetooth na **Lista de dispositivos registados** para estabelecer ligação com o mesmo.

- O dispositivo Bluetooth registado tentará estabelecer ligação automaticamente, dependendo das características do dispositivo. (Consulte o manual do dispositivo Bluetooth.)
- Pode interromper o processo de ligação imediatamente seleccionando **Parar**.
- O tempo que demora a ligar a um dispositivo pode variar de acordo com a força do sinal e com o número de dispositivos.

### Desligar

Selecione **Desligar** para desligar o dispositivo.

- Só é possível desligar um dispositivo na **Lista de dispositivos registados**.

## Eliminar

Selecione **Eliminar Marcados** ou **Eliminar Tudo** para eliminar quaisquer dispositivos registados.

- **Eliminar Marcados**: prima o botão **vermelho** na **Lista de dispositivos registados** para eliminar o dispositivo seleccionado.
- **Eliminar Tudo**: selecione **Eliminar Tudo** na **Lista de dispositivos registados** para eliminar todos os dispositivos registados.

## Configurar o Ajuste Sincr AV

Quando tiver um dispositivo Bluetooth ligado, aceda a **SETTINGS** → **SEM FIOS** → **Ajuste Sincr AV** para ajustar a sincronização entre o vídeo e o som dos auscultadores Bluetooth.

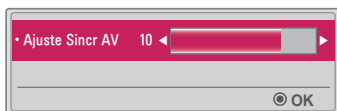

- Esta função só se encontra disponível quando tiver um dispositivo Bluetooth ligado.
- A sincronização de áudio pode variar de acordo com o fabricante.
- Ao reproduzir vídeo a partir de um disco USB ligado, também é possível configurar o **Ajuste Sincr AV** utilizando o menu **Definir áudio**.

# OS MEUS MÉDIA

## Antes de utilizar

### Ligar um dispositivo USB

Ligue um dispositivo USB (unidade de disco rígido externa, memória USB) à porta USB do projetor para desfrutar dos ficheiros de conteúdo armazenados no dispositivo USB no seu projetor. Não pode gravar nem eliminar dados no dispositivo USB. Ligue uma unidade flash USB como mostrado abaixo.

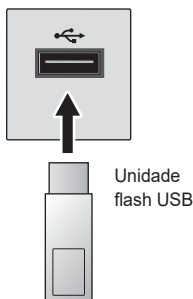

### Remover um dispositivo USB.

- 1** Clique no botão **Q.MENU**.
- 2** Utilize o botão **<** ou **>** para passar para **Dispositivo USB** e prima o botão **OK**
- 3** Selecciono o dispositivo USB que pretende remover. Aguarde a confirmação de que o dispositivo USB foi parado antes de o remover.



### **NOTA**

- Se a unidade de armazenamento USB for retirada com alguma operação em curso, pode ocorrer um erro no projetor ou na unidade.
- Depois de um dispositivo USB ser seleccionado para ser removido, deixa de poder ser lido. Remova o dispositivo de armazenamento USB e, em seguida, volte a ligá-lo.

## Sugestões para utilizar um dispositivo USB

- Se a unidade de armazenamento USB tiver um programa de reconhecimento automático integrado ou utilizar o seu próprio controlador, é possível que não funcione.
- Alguns dispositivos de armazenamento USB podem não funcionar ou podem funcionar incorrectamente.
- Se utilizar um cabo de extensão USB, o dispositivo USB pode não ser reconhecido ou pode não funcionar correctamente.
- Utilize apenas dispositivos de armazenamento USB formatados com o sistema de ficheiros Windows FAT32 ou NTFS.
- Para unidades de disco rígido externas USB, recomenda-se a utilização de dispositivos com uma tensão nominal inferior a 5 V e uma corrente nominal inferior a 500 mA.
- Recomenda-se a utilização de uma unidade de disco rígido com a respetiva fonte de alimentação. (Se a alimentação fornecida não for suficiente, a unidade de armazenamento USB poderá não ser devidamente detetada.) Nota: não suporta Hub USB
- Recomenda-se a utilização de unidades flash USB de 32 GB ou menos e unidades de disco rígido USB de 2 TB ou menos.
- Se uma unidade de disco rígido USB com função de poupança de energia não funcionar correctamente, desligue-a e volte a ligá-la. Para obter mais informações, consulte o manual do utilizador da unidade de disco rígido USB.
- Os dados no dispositivo de armazenamento USB podem ficar danificados, por isso certifique-se de que faz uma cópia de segurança de ficheiros importantes noutros dispositivos. A manutenção dos dados é da responsabilidade do utilizador; o fabricante não é responsável por perdas de dados.

## Para utilizar Os meus média

**1** Prima novamente o botão **SETTINGS** no controlo remoto.

**2** Seleccione **OS MEUS MÉDIA**.

Seleccione o ficheiro pretendido na lista. Veja o ficheiro pretendido.

Especifica as definições relacionadas com a reprodução, seleccionando a opção durante a reprodução do disco.

### Ficheiro de suporte de Os meus média

- Taxa máxima de transferência de dados: 20 Mbps (Megabits por segundo)
- Formatos de legendas externas suportados: \*.smi, \*.srt, \*.sub (MicroDVD, SubViewer 1,0/2,0), \*.ass, \*.ssa, \*.txt (TMPlayer), \*.psb (PowerDivX)
- Formatos de legendas internas suportados: SRT/ASS/SSA (suporta legendas internas geradas por DivX6)

### Codec de vídeo suportado

Máximo: 1920 x 1080 a 30p (apenas Motion JPEG 640 x 480 a 30p)

Extensão	Codec	
.asf .wmv	Vídeo	Perfil avançado VC-1, Perfis simples e principal VC-1
	Áudio	WMA Standard, WMA 9 Professional
.divx .avi	Vídeo	DivX3.11, DivX4, DivX5, DivX6, XVID, H.264/AVC
	Áudio	MPEG-1 Layer I, II, MPEG-1 Layer III (MP3), Dolby Digital
.mp4 .m4v .mov	Vídeo	H.264/AVC, MPEG-4 Part 2
	Áudio	AAC
.mkv	Vídeo	H.264/AVC
	Áudio	HE-AAC, Dolby Digital
.ts .trp .tp .mts .m2ts	Vídeo	H.264/AVC, MPEG-2, VC-1
	Áudio	MPEG-1 Layer I, II, MPEG-1 Layer III (MP3), Dolby Digital, Dolby Digital Plus, AAC
.vob	Vídeo	MPEG-1, MPEG-2
	Áudio	Dolby Digital, MPEG-1 Layer I, II, DVD-LPCM
.mpg .mpeg	Vídeo	MPEG-1
	Áudio	MPEG-1 Layer I, II

## Ficheiro de áudio

Tipo de ficheiro	Item	Informação
mp3	Velocidade de transmissão	32 Kbps a 320 Kbps
	Taxa de amostragem	32 kHz a 48 kHz
AC3	Velocidade de transmissão	32 kbps a 640 kbps
	Taxa de amostragem	32 kHz, 44,1 kHz, 48 kHz
MPEG	Velocidade de transmissão	32 kbps a 448 kbps
	Taxa de amostragem	32 kHz a 48 kHz
AAC, HEAAC	Velocidade de transmissão	24 kbps a 3844 kbps
	Taxa de amostragem	8 kHz a 96 kHz
CDDA	Velocidade de transmissão	1,44 kbps
	Taxa de amostragem	44,1 kHz
LPCM	Velocidade de transmissão	1,41 Mbps a 9,6 Mbps
	Taxa de amostragem	Multicanal: 44,1 kHz, 88,2 kHz/ 48 kHz, 96 kHz Estéreo: 176,4 kHz, 192 kHz

## Ficheiro fotográfico disponível

Tipo de ficheiro	Item	Informação
2D (jpeg, jpg, jpe)	Tipos de ficheiro suportados	SOF0: Baseline, SOF1: Extend Sequential, SOF2: Progressive
	Tam. Imagem	Mínimo: 64 x 64 Máximo: Tipo normal: 15360 (L) x 8640 (A) Tipo progressivo: 1920 (L) x 1440 (A)
BMP	Tam. Imagem	Mínimo: 64 x 64 Máximo: 9600 (L) x 6400 (A)
PNG	Tipos de ficheiro suportados	Entrelaçado, Não entrelaçado
	Tam. Imagem	Mínimo: 64 x 64 Máximo: Entrelaçado: 1200 (W) x 800 (H) Não entrelaçado: 9600 (W) x 6400 (H)

\* A apresentação dos ficheiros BMP e PNG pode ser mais lenta do que a apresentação de ficheiros JPEG.

## **Assistir aos vídeos**

Na **Lista Filmes**, pode ver filmes armazenados no dispositivo USB ligado. Controla a reprodução e define as opções para a visualização de vídeos.

### **Sugestões para a reprodução de ficheiros de vídeo**



- Algumas legendas criadas pelos utilizadores podem não funcionar correctamente.
- Os ficheiros de vídeo e os ficheiros de legendas devem ser colocados na mesma pasta. Se as legendas não forem apresentadas correctamente, verifique se o ficheiro de vídeo e o ficheiro de legendas têm o mesmo nome.
- As transmissões que contenham GMC (Global Motion Compensation) ou Qpel (Quarterpel Motion Estimation) não são suportadas.
- Apenas é suportado H.264/AVC nível de perfil 4.1 e inferior.
- Não é suportada a reprodução de ficheiros de vídeo que excedam os 50 GB (gigabytes). O limite de tamanho do ficheiro depende do contexto de codificação.
- O codec de áudio DTS não é suportado.

## Procurar na Lista Filmes

Reproduzir um ficheiro de vídeo armazenado num dispositivo ligado.

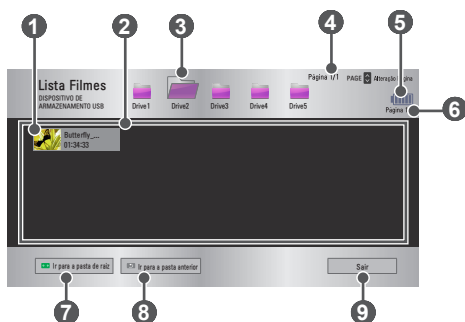
- 1 Ligue um dispositivo de armazenamento USB.
- 2 Prima o botão **USB**.
- 3 Utilize o botão **<** ou **>** para seleccionar **Lista Filmes** e prima o botão **OK**.
- 4 Utilize o botão **^**, **v**, **<** ou **>** para seleccionar o ficheiro pretendido e prima o botão **OK**.



N.º	Descrição	
1	Miniaturas	
	Ficheiro anómalo	
	Ficheiro não suportado	
2	Lista de Ficheiros	
3	Acede à pasta do nível acima.	
4	Página actual/número total de páginas da pasta	
5	Apresenta a energia restante na bateria.	

N.º	Descrição
6	Página actual/número total de páginas do ficheiro
7	Acede à pasta do nível superior.
8	Acede à pasta do nível acima.
9	Sair da Lista Filmes.

**5** Controle a reprodução utilizando os seguintes botões.



Item	Descrição
	Apresenta a posição actual da reprodução. Utilize os botões < ou > para avançar ou retroceder.
	Pára a reprodução e regressa à Lista Filmes.
	Regressa à reprodução normal.
	Pausa o leitor de multimédia. Se não for premido nenhum botão do controlo remoto durante 10 minutos após a pausa, reinicia-se a reprodução.
	Sempre que este botão é premido, a velocidade de reprodução é alterada: x2, x4, x8, x16, x32
	Reduz o consumo de energia ao ajustar a luminosidade máxima do ecrã. (Se o ecrã apresentar uma mensagem de bateria fraca, a Poupança de energia é alterada para o Modo máximo e é desativada)
<b>Opção</b>	É apresentada uma janela de contexto.
<b>Ocultar</b>	Oculta a barra de reprodução. Prima o botão <b>OK</b> para que apareça.
<b>Sair</b>	Regressa ao ecrã Lista Filmes.

## Opções para a Lista Filmes

- 1 Prima o botão **Q.MENU**.
- 2 Utilize o botão  $\wedge$  ou  $\vee$  para aceder à opção pretendida e prima o botão **OK**  $\odot$ .
- 3 Utilize o botão  $\wedge$ ,  $\vee$ ,  $\lt$  ou  $\gt$  para configurar cada item.

### Definir reprodução de vídeo.

Item	Descrição
<b>Tam. Imagem</b>	<p>Selecciona o tamanho do ecrã de reprodução.</p> <ul style="list-style-type: none"> <li>• <b>Completo:</b> os ficheiros são reproduzidos no modo de ecrã completo de acordo com a proporção do vídeo.</li> <li>• <b>Original:</b> apresenta o vídeo no tamanho original.</li> </ul>
<b>Idioma de áudio</b>	<p>Permite seleccionar o idioma que pretende se o ficheiro tiver várias faixas de áudio. Esta opção não está disponível se o ficheiro só tiver uma faixa de áudio.</p>
<b>Idioma da legendagem</b>	<p>As legendas podem ser ligadas e desligadas.</p> <ul style="list-style-type: none"> <li>• <b>Idioma:</b> é possível seleccionar um dos idiomas disponíveis.</li> <li>• <b>Página de código:</b> é possível seleccionar um conjunto de caracteres para as legendas. Por predefinição, as legendas são apresentadas no idioma configurado em <b>OPÇÃO 1</b> → <b>Idioma(Language)</b>.             <ul style="list-style-type: none"> <li>– <b>Sinc.:</b> se as legendas não estiverem sincronizadas com o respectivo vídeo, pode ajustar a velocidade em passos de 0,5 segundos.</li> <li>– <b>Posição:</b> muda a posição das legendas.</li> <li>– <b>Tamanho:</b> altera o tamanho das letras das legendas.</li> </ul> </li> </ul>
<b>Repetir</b>	<p>A função de repetição fica <b>Ligada</b> ou <b>Desligada</b>. Quando desligada, se o nome do ficheiro seguinte for semelhante, este pode ser reproduzido em sequência.</p>

### Definir vídeo.

Pode alterar as definições do vídeo. (Consulte *Definições de IMAGEM* na página 74.)

### Definir áudio.

Pode alterar as definições de áudio. (Consulte *Definições de ÁUDIO* na página 82.)

### BLUETOOTH

Pode alterar as definições de Bluetooth. (Consulte *Configurar o Bluetooth no projetor* na página 44.)

## Registrar o código DivX

Verifica o Código de Registo DivX para reprodução de vídeos com protecção DivX. Registe-se em <http://vod.divx.com>.

Utilize o Código de Registo para alugar ou adquirir filmes em [www.divx.com/vod](http://www.divx.com/vod).

- 1 No menu Definições, aceda a **OPÇÃO 1** e prima **DivX(R) VOD**.



- 2 Prima o botão  $\wedge$  ou  $\vee$  para aceder a **Registo** e prima o botão **OK**  $\odot$ .



- 3 Verifique o **Código de Registo** DivX.



### NOTA

- Não é possível reproduzir os ficheiros DivX alugados ou adquiridos caso seja utilizado o Código de Registo de DivX de um dispositivo diferente. Utilize apenas o Código de Registo de DivX atribuído a este dispositivo específico.
- Os ficheiros convertidos que não estejam em conformidade com o Padrão de Codec DivX podem não ser reproduzidos ou produzir som anormal.

## Para cancelar o registo do código DivX

Utilize o código de cancelamento de registo DivX para desactivar a função DivX DRM.

- 1 No menu Definições, aceda a **OPÇÃO 1** e prima **DivX(R) VOD**.
- 2 Utilize o botão  $\wedge$  ou  $\vee$  para aceder a **Cancelamento de Registo** e prima o botão **OK** .

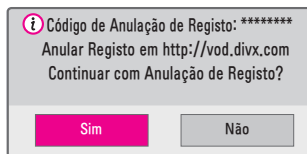
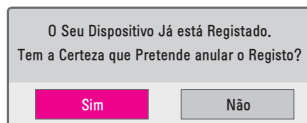

- 3 Seleccione **Sim**.



### NOTA

- O que é o DRM [Digital Rights Management]?  
As tecnologias e serviços DRM protegem os interesses e direitos dos titulares de direitos de autor ao impedir a utilização ilegal de conteúdo digital. Os ficheiros podem ser reproduzidos após verificação da licença através de um método online, etc.

## Ver as fotografias

Pode ver as fotografias armazenadas num dispositivo ligado.

### Ficheiros de fotografia suportados



FOTO (\*.JPEG)

Linha de base: 64 pixéis (largura) x 64 pixéis (altura) - 15360 pixéis (largura) x 8640 pixéis (altura)



Progressivo: 64 pixéis (largura) x 64 pixéis (altura) - 1920 pixéis (largura) x 1440 pixéis (altura)

- Os ficheiros não suportados são apresentados sob a forma de um ícone.
- É apresentada uma mensagem de erro quando não é possível reproduzir ficheiros corrompidos ou formatos de ficheiro.
- Os ficheiros corrompidos podem não ser apresentados correctamente.
- A apresentação de imagens de alta resolução em ecrã completo pode demorar algum tempo.

## Procurar na lista de fotografias

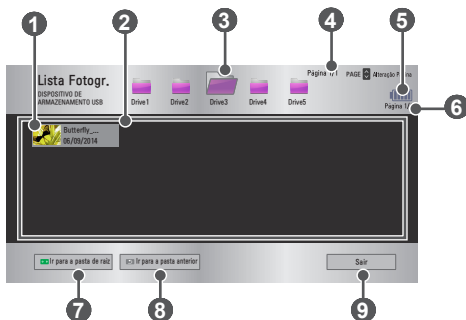
- 1 Ligue um dispositivo de armazenamento USB.
- 2 Prima o botão **USB**.
- 3 Utilize os botões **<** ou **>** para seleccionar **Lista Fotogr..** e prima o botão **OK** .
- 4 Utilize o botão **^**, **v**, **<** ou **>** para seleccionar o ficheiro pretendido e prima o botão **OK** .



N.º	Descrição	
1	Miniaturas	
	Ficheiro anómalo	
	Ficheiro não suportado	
2	Lista de Ficheiros	
3	Acede à pasta do nível acima.	
4	Página actual/número total de páginas da pasta	
5	Apresenta a energia restante na bateria.	
6	Página actual/número total de páginas do ficheiro	
7	Acede à pasta do nível superior.	
8	Acede à pasta do nível acima.	
9	Sai da Lista Fotogr.	

## 5 Controle a reprodução utilizando os seguintes botões.



Item	Descrição
	Seleciona a fotografia anterior ou seguinte.
<b>Apresentação Diapositivos</b>	Todas as fotografias são apresentadas durante a apresentação de diapositivos. <ul style="list-style-type: none"> <li>Defina <b>Velocidade Diapositivo</b> no menu <b>Opção</b> → <b>Definir visualização de fotografias..</b></li> </ul>
<b>Música Fundo (BMG)</b>	Pode ouvir música enquanto visualiza fotografias em tamanho completo. <ul style="list-style-type: none"> <li>Defina <b>Música Fundo (BMG)</b> no menu <b>Opção</b> → <b>Definir visualização de fotografias..</b></li> </ul>
	Roda as fotografias. <ul style="list-style-type: none"> <li>Roda uma fotografia 90°, 180°, 270°, 360° no sentido dos ponteiros do relógio.</li> <li>As fotografias não podem ser rodadas se a sua largura for superior à altura da resolução máx. permitida.</li> </ul>
	Permite visualizar a fotografia em modo completo ou modo original. Prima o botão <b>azul</b> para ampliar a imagem.
	Reduz o consumo de energia ao ajustar a luminosidade máxima do ecrã. (Se o ecrã apresentar uma mensagem de bateria fraca, a Poupança de energia é alterada para o Modo máximo e é desativada)
<b>Opção</b>	É apresentada uma janela de contexto.
<b>Ocultar</b>	Oculto o menu no ecrã de tamanho completo. <ul style="list-style-type: none"> <li>Para ver o menu, prima o botão <b>OK</b>  no controlo remoto.</li> </ul>
<b>Sair</b>	Sai da visualização de fotografias em ecrã completo.

### Opções da lista de fotografias

- 1 Prima o botão **Q.MENU**.
- 2 Utilize o botão  $\wedge$  ou  $\vee$  para aceder à opção pretendida e prima o botão **OK**  $\odot$ .
- 3 Utilize o botão  $\wedge$ ,  $\vee$ ,  $<$  ou  $>$  para configurar cada item.

#### Definir visualização de fotografias.

Item	Descrição
<b>Velocidade Diapositivo</b>	Selecciona a velocidade para uma apresentação de diapositivos.
<b>Música Fundo (BMG)</b>	<p>Selecciona uma pasta de música para a música de fundo.</p> <ul style="list-style-type: none"> <li>• Não é possível alterar a pasta de música enquanto a música de fundo estiver a ser reproduzida.</li> <li>• Para a música de fundo, apenas a pasta do mesmo dispositivo pode ser seleccionada.               <ul style="list-style-type: none"> <li>– <b>Repetir</b>: selecciona a reprodução em repetição.</li> <li>– <b>Aleatório</b>: selecciona a reprodução aleatória.</li> </ul> </li> </ul>

#### Definir vídeo.

Pode alterar as definições do vídeo. (Consulte *Definições de IMAGEM* na página 74.)

#### Definir áudio.

Pode alterar as definições de áudio. (Consulte *Definições de ÁUDIO* na página 82.)

#### BLUETOOTH

Pode alterar as definições de Bluetooth. (Consulte *Configurar o Bluetooth no projetor* na página 44.)

## Ouvir música

Pode reproduzir ficheiros de áudio armazenados no dispositivo ligado.



### **Ficheiros de música suportados**

\*.MP3

Intervalo da taxa de bits 32 Kbps a 320 Kbps

- Frequência de amostragem de MPEG1 camada 3: 32 kHz, 44,1 kHz, 48 kHz
- Frequência de amostragem de MPEG2 camada 3: 16 kHz, 22,05 kHz, 24 kHz

## Procurar na lista de músicas

- 1 Ligue um dispositivo de armazenamento USB.
- 2 Prima o botão **USB**.
- 3 Utilize o botão **<** ou **>** para seleccionar **Lista Músicas** e prima o botão **OK** .
- 4 Utilize o botão **^**, **v**, **<** ou **>** para seleccionar o ficheiro pretendido e prima o botão **OK** .

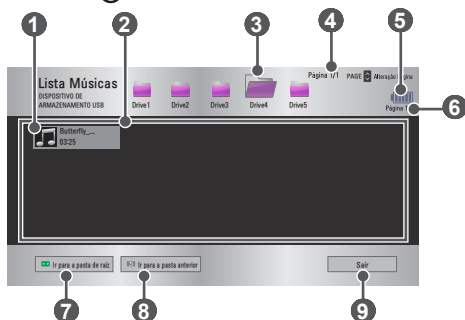

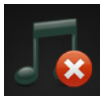
N.º	Descrição	
1	Miniaturas	
	Ficheiro anómalo	
	Ficheiro não suportado	
2	Lista de Ficheiros	
3	Acede à pasta do nível acima.	
4	Página actual/número total de páginas da pasta	
5	Apresenta a energia restante na bateria.	
6	Página actual/número total de páginas do ficheiro	
7	Acede à pasta do nível superior.	
8	Acede à pasta do nível acima.	
9	Sai da Lista Músicas.	

## 5 Controle a reprodução utilizando os seguintes botões.

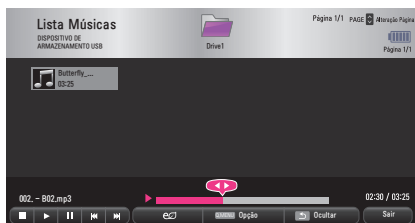

Item	Descrição
	Altera a posição da reprodução.
	Pára a reprodução.
	Regressa à reprodução normal.
	Pausa o leitor de multimédia.
	Reproduz o ficheiro anterior/seguinte.
	Reduz o consumo de energia ao ajustar a luminosidade máxima do ecrã. (Se o ecrã apresentar uma mensagem de bateria fraca, a Poupança de energia é alterada para o Modo máximo e é desativada)
<b>Opção</b>	Define as opções de Lista Músicas.
<b>Ocultar</b>	Oculto a barra de reprodução. <ul style="list-style-type: none"> <li>Prima o botão <b>OK</b>  para fazer aparecer a barra de reprodução.</li> </ul>
<b>Sair</b>	Regressa ao ecrã Lista Músicas.

### Opções da lista de músicas

- 1 Prima o botão **Q.MENU**.
- 2 Utilize o botão **^** ou **v** para aceder à opção pretendida e prima o botão **OK** .
- 3 Utilize o botão **^**, **v**, **<** ou **>** para configurar cada item.

### Definir reprodução de áudio.

Item	Descrição
<b>Repetir</b>	Selecciona a repetição de música.
<b>Aleatório</b>	Selecciona a reprodução aleatória.

### Definir áudio.

Pode alterar as definições de áudio. (Consulte *Definições de ÁUDIO* na página 82.)

### BLUETOOTH

Pode alterar as definições de Bluetooth. (Consulte *Configurar o Bluetooth no projetor* na página 44.)

## Ver ficheiros

Pode ver os ficheiros de documentos armazenados num dispositivo ligado.

### Formatos de ficheiro suportados

XLS, XLSX, DOC, DOCX, PPT, PPTX, TXT, PDF, HWP

Microsoft Office: versão 97/2000/2002/2003/2007

Adobe PDF: versão 1.0/1.1/1.2/1.3/1.4

Hangul: versão 97/2000/2002/2005/2007

- O visualizador de ficheiros realinha os documentos, pelo que estes podem ter um aspecto diferente do apresentado num PC.
- Para documentos que incluam imagens, a resolução pode parecer inferior durante o processo de realinhamento.
- Se o documento for grande ou tiver muitas páginas, o carregamento pode ser mais demorado.
- Os tipos de letra não suportados podem ser substituídos por outros tipos de letra.
- O visualizador de ficheiros pode não abrir documentos do Office que contenham demasiadas imagens de alta resolução. Nesse caso, reduza o tamanho do ficheiro de imagem, guarde-o num dispositivo de armazenamento USB e execute o visualizador de ficheiros novamente. Em alternativa, ligue o seu PC ao projetor e abra o ficheiro no seu PC.

## Procurar na lista de ficheiros

- 1 Ligue um dispositivo de armazenamento USB.
- 2 Prima o botão **USB**.
- 3 Utilize o botão **<** ou **>** para seleccionar **Lista de Ficheiros** e prima o botão **OK**.
- 4 Utilize o botão **^**, **v**, **<** ou **>** para seleccionar o ficheiro pretendido e prima o botão **OK**.

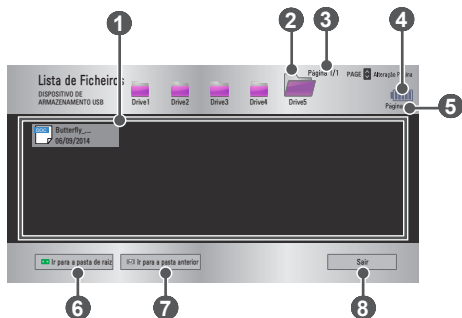



N.º	Descrição
1	Lista de Ficheiros
2	Accede à pasta do nível acima.
3	Página actual/número total de páginas da pasta
4	Apresenta a energia restante na bateria.
5	Página actual/número total de páginas do ficheiro
6	Accede à pasta do nível superior.
7	Accede à pasta do nível acima.
8	Sai da Lista de Ficheiros.

**5** Controle a reprodução utilizando os seguintes botões.

- Clique em **Ir para Página**. É apresentada a janela de contexto para selecção do número de página. Introduza o número de página para aceder à página pretendida.
- Prima o botão **+ VOLUME -** para ampliar ou reduzir.

Prima o botão **OK**  e utilize os botões **Cima/Baixo/Esquerda/Direita** para mover para **Ir para Página** ou **Zoom**.



Item	Descrição
<b>Ir para Página</b>	Acende à página pretendida. Utilize os botões <b>Cima/Baixo/Esquerda/Direita</b> para seleccionar uma página e prima o botão <b>OK</b>  .
<b>Zoom</b>	Aumenta ou reduz o tamanho do documento.
<b>Opção</b>	Define as opções do Visor de ficheiros.
<b>Ocultar</b>	Oculto o menu. <ul style="list-style-type: none"> <li>• Prima o botão <b>OK</b>  para que apareça.</li> </ul>
<b>Sair</b>	Regressa ao ecrã do visualizador de ficheiros.

### Opções da lista de ficheiros

- 1 Prima o botão **Q.MENU**.
- 2 Utilize o botão **^**, **v**, **<** ou **>** para configurar cada item.

### Opção de configuração de visualização de ficheiros

Item	Descrição	
<b>Carregar Página Única</b>	<b>Ligado</b>	Carrega e apresenta uma página de cada vez. O tempo de carregamento inicial é breve, mas uma página com muitos conteúdos pode ser apresentada mais lentamente.
	<b>Desligado</b>	Carrega todas as páginas de um ficheiro para a memória antes de começar a apresentá-las. O tempo de carregamento inicial é longo, mas pode navegar pelas páginas rapidamente quando estiver concluído.  Se um ficheiro for grande demais, pode não ser possível carregar todas as páginas.
<b>Qualidade de Imagem</b>	Pode definir a qualidade da imagem incluída no documento. Estão disponíveis as três seguintes opções para a qualidade de imagem: Elevada, Média e Baixa. Uma qualidade de imagem maior atrasa o tempo de apresentação.	
<b>Alinhar Documento</b>	Selecciona o método inicial para alinhamento de documentos.	

As definições do visualizador de ficheiros estão predefinidas. Como tal, feche o documento actualmente aberto para aplicar eventuais alterações ao novo documento.

# PERSONALIZAR AS DEFINIÇÕES

## DEFINIÇÕES

- 1** Prima o botão **SETTINGS**.
- 2** Utilize o botão  $\wedge$ ,  $\vee$ ,  $\langle$  ou  $\rangle$  para seleccionar o item pretendido e prima o botão **OK**  $\odot$ .
- 3** Utilize o botão  $\wedge$ ,  $\vee$ ,  $\langle$  ou  $\rangle$  para definir o item pretendido e prima o botão **OK**  $\odot$ .
- 4** Prima o botão **EXIT** quando terminar.

Menu	Descrição
<b>IMAGEM</b>	Ajusta a qualidade de imagem para otimizar a visualização.
<b>ÁUDIO</b>	Ajusta a qualidade do som e o nível de volume.
<b>HORAS</b>	Especifica as definições relacionadas com as horas.
<b>SEM FIOS</b>	Funcionalidades sem fios.
<b>OPÇÃO 1</b>	Personaliza as definições gerais.
<b>OPÇÃO 2</b>	Personaliza as definições relacionadas com o projetor.
<b>ENTRADA</b>	Selecciona a fonte de entrada pretendida.
<b>OS MEUS MÉDIA</b>	Permite o acesso a ficheiros de fotografia, música, filmes e documentos.

## Definições de IMAGEM

- 1 Prima o botão **SETTINGS**.
- 2 Utilize os botões  $\wedge$ ,  $\vee$ ,  $\lt$  ou  $\gt$  para seleccionar **IMAGEM** e prima o botão **OK**  $\odot$ .
- 3 Utilize o botão  $\wedge$ ,  $\vee$ ,  $\lt$  ou  $\gt$  para definir o item pretendido e prima o botão **OK**  $\odot$ .
  - Para voltar ao menu anterior, prima o botão  $\curvearrowright$ .
- 4 Prima o botão **EXIT** quando terminar.

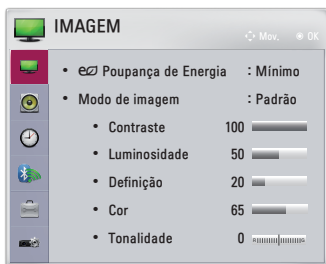

Seguem-se as definições de imagem disponíveis.

Menu	Descrição	
Poupança de Energia	Reduz o consumo de energia ao ajustar a luminosidade máxima do ecrã. (Se o ecrã apresentar uma mensagem de bateria fraca, a Poupança de energia é alterada para o Modo máximo e é desativada)	
	<b>Modo</b>	
	Mínimo/ Médio/ Máximo	Aplica o modo de <b>Poupança de Energia</b> predefinido.

Menu	Descrição	
<b>Modo de imagem</b>	<p>Selecciona o modo de imagem otimizado para o ambiente de visualização ou para o programa.</p> <p>Também pode personalizar as opções avançadas para cada modo.</p>	
	<b>Modo</b>	
	<b>Intenso</b>	<p>Maximiza o efeito visual do vídeo.</p> <p>Intensifica o contraste, a luminosidade e a definição para apresentar imagens intensas.</p>
	<b>Padrão</b>	<p>Apresenta imagens em níveis padrão de contraste, luminosidade e definição.</p>
	<b>Cinema</b>	<p>Optimiza a imagem para filmes.</p>
	<b>Desporto</b>	<p>Optimiza a imagem para desportos realçando as cores primárias e as ações dinâmicas.</p>
	<b>Jogo</b>	<p>Optimiza a imagem para jogos com imagens rápidas.</p>
<b>Para peritos 1/ Para peritos 2</b>	<p>Menu para ajuste da qualidade da imagem que permite a peritos e amadores desfrutarem da melhor experiência de visualização no projetor.</p> <ul style="list-style-type: none"> <li>– O modo <b>Para peritos</b> permite aos profissionais de sintonização de imagem controlar e efectuar o ajuste fino utilizando uma imagem específica. Em imagens normais, o efeito pode não ser tão notório.</li> </ul>	
<b>Contraste</b>	<p>Ajusta a diferença entre as regiões claras e escuras do ecrã.</p>	
<b>Luminosidade</b>	<p>Ajusta a luminosidade geral do ecrã.</p>	

Menu	Descrição
<b>Definição</b>	Ajusta a definição dos limites entre claro e escuro. A definição vertical e a definição horizontal estão disponíveis apenas nos modos <b>Para peritos 1 / Para peritos 2</b> .
<b>Cor</b>	Ajusta a intensidade de todas as cores.
<b>Tonalidade</b>	Ajusta o balanço entre os níveis de vermelho e verde.
<b>Controlos avançados</b>	Personaliza as definições avançadas.
<b>Opção de Imagem</b>	Especifica as definições opcionais.
<b>Repor imagem</b>	Repõe os valores personalizados pelo utilizador. Todos os modos de imagem são reiniciados. Seleccione o modo de imagem que deseja reiniciar.
<b>Proporção</b>	Redimensiona a imagem.

## Controlos avançados

Menu	Descrição
<b>Contraste Dinâmico</b>	Ajusta o contraste e a cor para um nível ideal consoante a luminosidade do ecrã.
<b>Contraste de Cor</b>	Ajusta as cores de modo a que pareçam mais naturais.
<b>Gama de Cores</b>	<p>Selecciona o intervalo de cores que podem ser expressas.</p> <ul style="list-style-type: none"> <li>• <b>Padrão:</b> apresenta as cores originais de um sinal de entrada, independentemente das características do ecrã.</li> <li>• <b>Largo:</b> utiliza as cores ricas do ecrã.</li> </ul>
<b>Cor do tema</b>	O espectro de cores do tema pode ser definido de forma independente para implementação da cor do tema definida pelo utilizador.
<b>Cor do Céu</b>	A cor do céu é definida de forma independente.
<b>Cor de Relva</b>	O espectro de cores naturais (prados, montes, etc.) pode ser definido de forma independente.
<b>Gama</b>	Define a curva de gradação de acordo com a saída do sinal de imagem em relação ao sinal de entrada.

\* Dependendo do sinal de entrada ou de outras definições de imagem, o intervalo de itens pormenorizados para ajuste pode variar.

## Controlos para peritos

Menu	Descrição
<b>Contraste Dinâmico</b>	Ajusta o contraste e a cor para um nível ideal consoante a luminosidade do ecrã.
<b>Gama de Cores</b>	Selecciona o intervalo de cores que podem ser expressas. <ul style="list-style-type: none"><li>• <b>Padrão</b>: apresenta as cores originais de um sinal de entrada, independentemente das características do ecrã.</li><li>• <b>Largo</b>: utiliza as cores ricas do ecrã.</li></ul>
<b>Edge Enhancer</b>	Apresenta os contornos das imagens mais nítidos e distintos, mas naturais.
<b>Filtro de cor</b>	Filtra um espectro de cores específico em RGB para realizar com precisão o ajuste fino da saturação de cor e matiz.

Menu	Descrição
Temp. cor	No modo <b>Perito</b> , pode personalizar as opções de cada modo.
	<p><b>Gama:</b> seleccione <b>1.9, 2.2</b> ou <b>2.4</b>.</p> <p><b>a. Método: 2 Pontos</b></p> <ul style="list-style-type: none"> <li>– <b>Padrão:</b> Interior, Exterior</li> <li>– <b>Pontos:</b> Baixo, Elevado</li> <li>– <b>Vermel./Verde/Azul:</b> a gama de ajuste para cada cor é de <b>-50 a +50</b>.</li> <li>– <b>Aplicar a todas as entradas:</b> os valores da <b>Temp. cor</b> são aplicados a todos os modos de entrada.</li> </ul> <p><b>b. Método: IRE 20 Pontos</b></p> <ul style="list-style-type: none"> <li>– <b>Padrão:</b> Interior, Exterior</li> <li>– <b>IRE</b> (Instituto de engenheiros de rádio) é a unidade para apresentar o tamanho do sinal de vídeo e pode ser definida entre <b>5,10,15, ... 100</b>. Pode realizar o ajuste fino para cada definição, como se vê em baixo.</li> <li>– <b>Luminosidade:</b> a gama de ajuste é de <b>50 a 500</b>.</li> <li>– <b>Vermel./Verde/Azul:</b> a gama de ajuste é de <b>-50 a +50</b>.</li> <li>– <b>Aplicar a todas as entradas:</b> os valores da <b>Temp. cor</b> são aplicados a todos os modos de entrada.</li> </ul>

Menu	Descrição
<b>Sistema de Gestão de Cores</b>	<p>Ajusta o Vermelho/Verde/Azul/Ciano/Magenta/Amarelo. Permite que um perito ajuste a tonalidade utilizando um padrão de teste. É possível ajustar selectivamente seis cores (Vermelho/Verde/Azul/Ciano/Magenta/Amarelo) sem afectar as outras cores. Pode não ver as cores mudar numa imagem normal, mesmo após o ajuste.</p> <ul style="list-style-type: none"><li>– <b>Saturação Vermelho/Verde/Azul/Ciano/Magenta/Amarelo,</b> <b>Tonalidade Vermelho/Verde/Azul/Ciano/Magenta/Amarelo,</b> <b>Luminosidade Vermelho/Verde/Azul/Ciano/Magenta/Amarelo:</b> a gama de ajuste é de <b>-30 a +30</b> cada.</li></ul>

\* Dependendo do sinal de entrada ou de outras definições de imagem, o intervalo de itens pormenorizados para ajuste pode variar.

**Opção de Imagem**

<b>Menu</b>	<b>Descrição</b>
<b>Redução de ruído</b>	Reduz o ruído de imagem do vídeo.
<b>Redução de Ruído MPEG</b>	Elimina o ruído gerado durante a criação de sinais de imagem digital.
<b>Nível de preto</b>	Ajusta a luminosidade ou a escuridão do ecrã em função do nível de preto da entrada de imagem utilizando o grau de escuridão (nível de preto) do ecrã.
<b>Cinema Real</b>	Optimiza o ecrã para a visualização de filmes.
<b>Temp. cor</b>	Ajusta a cor global do ecrã às suas preferências. Seleccione <b>Quente</b> , <b>Natural</b> , <b>Frio</b> ou <b>Médio</b> .

## Definições de ÁUDIO

- 1 Prima o botão **SETTINGS**.
- 2 Utilize o botão  $\wedge$ ,  $\vee$ ,  $\lt$  ou  $\gt$  para seleccionar **ÁUDIO** e prima o botão **OK**  $\odot$ .
- 3 Utilize o botão  $\wedge$ ,  $\vee$ ,  $\lt$  ou  $\gt$  para definir o item pretendido e prima o botão **OK**  $\odot$ .
  - Para voltar ao menu anterior, prima o botão  $\curvearrowright$ .
- 4 Prima o botão **EXIT** quando terminar.



Seguem-se as definições do som disponíveis.

Menu	Descrição	
<b>Modo de som</b>	Define o modo de som.	
	<b>Modo</b>	
	<b>Padrão</b>	Adequado para todos os tipos de vídeo.
	<b>Notícias/ Música/ Cinema/ Desporto/Jogo</b>	Optimiza o áudio para um género específico.
<b>Voz Clara II</b>	Torna a voz do projetor mais nítida e clara.	
<b>Volume automático</b>	Ajusta automaticamente o nível do volume.	

## Definições de HORAS



- 1 Prima o botão **SETTINGS**.
- 2 Utilize o botão **^**, **v**, **<** ou **>** para seleccionar **HORAS** e prima o botão **OK** **⊙**.
- 3 Utilize o botão **^**, **v**, **<** ou **>** para definir o item pretendido e prima o botão **OK** **⊙**.
  - Para voltar ao menu anterior, prima o botão **↶**.
- 4 Prima o botão **EXIT** quando terminar.



Seguem-se as definições de horas disponíveis.

Menu	Descrição
<b>Temporizador</b>	Desliga o projetor após um número de minutos predefinido. Para desactivar o <b>Temporizador</b> , seleccione <b>Desligado</b> .
<b>Desligar Automático</b>	Se não existir sinal nem for premida qualquer tecla, o projector desliga-se automaticamente após o tempo predefinido.
<b>Suspensão Autom.</b>	Desliga o projetor de forma automática após determinado período, no caso de não serem premidos quaisquer botões no projetor.

## Definições SEM FIOS

- 1 Prima o botão **SETTINGS**.
- 2 Utilize o botão **^**, **v**, **<** ou **>** para seleccionar **SEM FIOS** e prima o botão **OK** .
- 3 Utilize o botão **^**, **v**, **<** ou **>** para definir o item pretendido e prima o botão **OK** .
  - Para voltar ao menu anterior, prima o botão **↶**.
- 4 Prima o botão **EXIT** quando terminar.



Seguem-se as definições sem fios disponíveis.

Menu	Descrição	
SCREEN SHARE	<p>A função SCREEN SHARE apresenta o ecrã do dispositivo ligado.</p> <ul style="list-style-type: none"> <li>• Pode consultar a ID da SCREEN SHARE</li> </ul>	
	Modo	
	Grupo	<p>Esta é a definição de grupo de cada dispositivo compatível com a função SCREEN SHARE. Quando a ligação sem fios for fraca ou instável, ajuste a definição de grupo para corrigir o problema.</p>
Canal	<p>Pode alterar o canal utilizado para estabelecer ligações sem fios.</p> <ul style="list-style-type: none"> <li>• <b>Realizar Busca de Programas:</b> selecciona os métodos de procura de canais. <ul style="list-style-type: none"> <li>– <b>Auto:</b> o projetor procura canais disponíveis e selecciona automaticamente o canal menos utilizado.</li> <li>– <b>Manual:</b> pode seleccionar um canal manualmente.</li> </ul> </li> <li>• <b>Canal:</b> é apresentado quando a opção <b>Realizar Busca de Programas</b> estiver definida como <b>Manual</b>. Permite-lhe especificar o número do canal a utilizar.</li> </ul>	

Menu	Descrição	
Bluetooth	O som é emitido através dos auscultadores Bluetooth. Em primeiro lugar, active o <b>Bluetooth</b> .	
	Item	
	<b>Procurar Dispositivo</b>	Procure o dispositivo com o qual pretende estabelecer ligação.
	<b>Lista de dispositivos registados</b>	Os dispositivos ligados são guardados na <b>Lista de dispositivos registados</b> . É possível apresentar a lista de dispositivos registados guardada.
<b>Ajuste Sincr AV</b>	Quando o vídeo e o som não estiverem devidamente sincronizados, pode ajustar manualmente a sincronização.	

## Definições de OPÇÃO 1

- 1 Prima o botão **SETTINGS**.
- 2 Utilize o botão  $\wedge$ ,  $\vee$ ,  $\langle$  ou  $\rangle$  para seleccionar **OPÇÃO 1** e prima o botão **OK**  $\odot$ .
- 3 Utilize o botão  $\wedge$ ,  $\vee$ ,  $\langle$  ou  $\rangle$  para definir o item pretendido e prima o botão **OK**  $\odot$ .
  - Para voltar ao menu anterior, prima o botão  $\curvearrowright$ .
- 4 Prima o botão **EXIT** quando terminar.

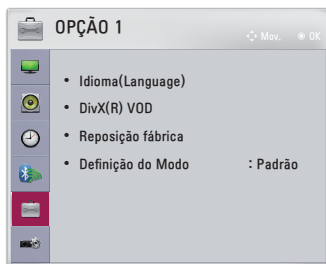

Seguem-se as definições de opção 1 disponíveis.

Menu	Descrição
<b>Idioma (Language)</b>	Selecciona o idioma pretendido.
<b>DivX(R) VOD</b>	Estabelece as definições relacionadas com DivX.
<b>Reposição fábrica</b>	Repõe todas as predefinições de fábrica do projetor. Não desligue a alimentação durante a inicialização.
<b>Definição do Modo</b>	Selecione <b>Padrão</b> ou <b>Demo de Loja</b> . Quando estiver a ser utilizado em casa, selecione <b>Padrão</b> . O modo <b>Demo de Loja</b> é para apresentação na loja.

## Definições de OPÇÃO 2

- 1 Prima o botão **SETTINGS**.
- 2 Utilize o botão  $\wedge$ ,  $\vee$ ,  $<$  ou  $>$  para seleccionar **OPÇÃO 2** e prima o botão **OK**  $\odot$ .
- 3 Utilize o botão  $\wedge$ ,  $\vee$ ,  $<$  ou  $>$  para definir o item pretendido e prima o botão **OK**  $\odot$ .
  - Para voltar ao menu anterior, prima o botão  $\curvearrowright$ .
- 4 Prima o botão **EXIT** quando terminar.



As definições para a OPÇÃO 2 são descritas da seguinte forma.

Menu	Descrição	
<b>Keystone</b>	Se o projector não for colocado em ângulo recto com o ecrã, para evitar que a imagem se torne trapezóide, a função Keystone ajusta a largura das partes superior e inferior da imagem.	
<b>Ajuste Keystone</b>	<b>Ajuste Keystone</b> quando o ecrã apresenta uma imagem trapezóide devido a inclinação do projetor, o Ajuste Keystone ajusta automaticamente o número Keystone para que a imagem se torne rectangular.	
	Item	
	<b>Ligado</b>	Ajusta automaticamente o número Keystone.
	<b>Desligado</b>	Permite ajustar manualmente o número Keystone.

Menu	Descrição	
<b>Modo de projecção</b>	<p>Esta função gira a imagem projectada para baixo ou na horizontal.</p> <ul style="list-style-type: none"> <li>• Seleccione <b>Traseiro</b> quando projectar a partir da parte posterior de um ecrã transparente adquirido separadamente.</li> <li>• Seleccione <b>Frontal de tecto</b> quando instalar o produto no tecto.</li> </ul>	
<b>Modo Altura Altitude</b>	<p>Se utilizar o projetor a uma altitude superior a 1200 metros, active esta opção.</p> <p>Caso contrário, o projetor pode sobreaquecer ou a sua função de protecção pode activar-se. Se tal acontecer, desligue o projetor, aguarde vários minutos e volte a ligá-lo.</p>	
<b>Sem Imagem</b>	Selecciona um fundo a utilizar na ausência de imagem.	
<b>Alim. Auto</b>	Faz com que o projetor se ligue automaticamente quando o cabo de alimentação é ligado ao projetor. No entanto, os modelos equipados com bateria ligar-se-ão imediatamente quando o botão de ligar for colocado na posição <b>ON</b> .	
	Item	
	<b>Ligado</b>	Quando o botão de ligar do projetor for colocado na posição <b>ON</b> , o projetor acende.
<b>Desligado</b>	Quando o botão de ligar do projetor for colocado na posição <b>ON</b> , o projetor entra no modo de standby.	
<b>Autodiagnóstico</b>	Resolve problemas funcionais que podem surgir ao utilizar o produto.	

# LIGAR DISPOSITIVOS

Podem ligar vários dispositivos externos ao projetor.

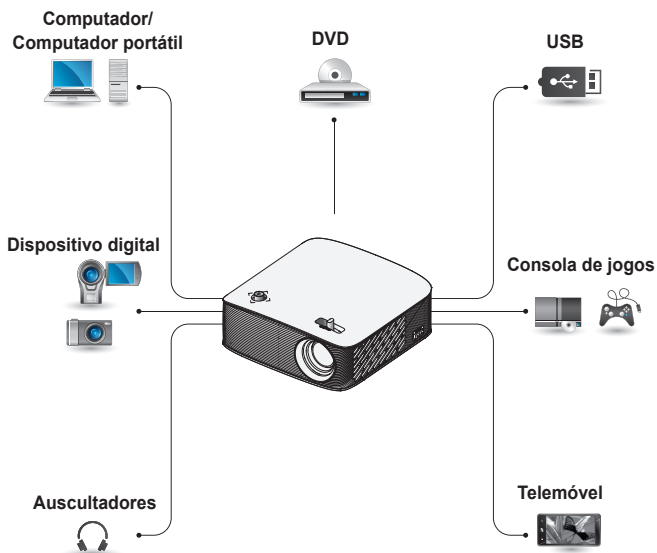

HDMI - Página 91

Dispositivo USB - Página 49

Auscultadores - Página 93

Telemóvel (MHL/Slimport) - Página 94

## Ligar a um receptor HD, leitor de DVD ou dispositivos externos

Ligue um receptor HD, leitor de DVD ou dispositivos externos ao projector e seleccione o modo de entrada adequado.

### Ligação HDMI

Com um cabo HDMI, pode desfrutar de imagens e som de elevada qualidade. Com um cabo HDMI, ligue a porta **HDMI MHL** do projector à porta de saída HDMI do dispositivo a ligar. O áudio e vídeo são emitidos em simultâneo.

Prima o botão **INPUT**  no controlo remoto para seleccionar **HDMI**.

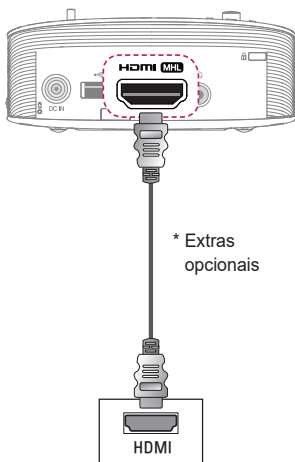

## Ligar um PC

O projector suporta Plug and Play. O PC irá detectar automaticamente o projector, não sendo necessário instalar um controlador.

### Ligação HDMI

Com um cabo HDMI/MHL, ligue a porta **HDMI MHL** do projector à porta de saída HDMI do PC. O áudio e vídeo são emitidos em simultâneo.

Prima o botão **INPUT**  no controlo remoto para seleccionar **HDMI**.

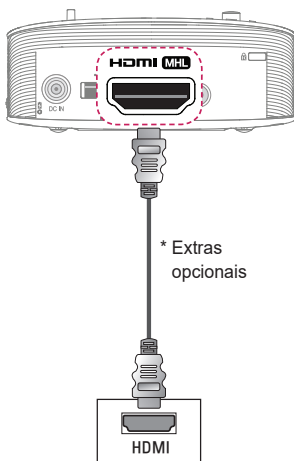

## Ligar um Portátil

Pode ligar o projector a um computador portátil para utilizar várias funções.

### Ligação HDMI

Com um cabo HDMI/MHL, ligue a porta **HDMI MHL** do projector à porta de saída HDMI do computador portátil. O áudio e vídeo são emitidos em simultâneo.

Prima o botão **INPUT**  no controlo remoto para seleccionar **HDMI**.

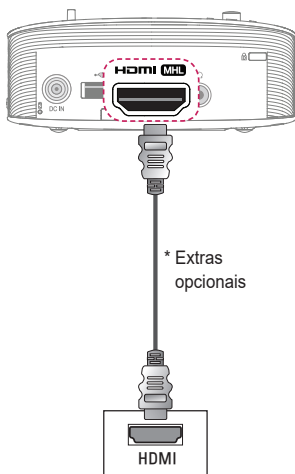

A tabela abaixo mostra exemplos de comutação das saídas. Para obter mais informações, consulte **Saída externa, Ligação a um monitor externo** ou secções semelhantes do manual de instruções do computador.

Marca	Comutação das saídas
NEC	Fn + F3
Panasonic	Fn + F3
Toshiba	Fn + F5
IBM	Fn + F7
Sony	Fn + F7
Fujitsu	Fn + F10
LG	Fn + F7
Samsung	Fn + F4
Macintosh	Ajuste o painel de controlo para activar o mirroring após o arranque.

## Ligar aos auscultadores

Pode ouvir o áudio através de auscultadores.

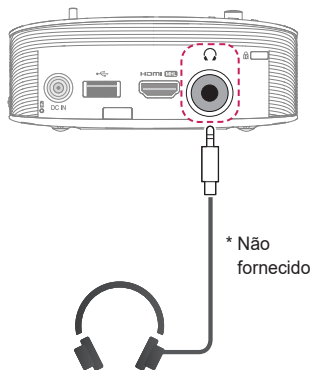

## Utilizar a função de espelhamento de um telemóvel

### Ligação MHL/Slimport

Deve utilizar um adaptador HDMI para ligar o seu telemóvel ao projector e para reproduzir no projector imagens e som a partir do seu telemóvel.

Os adaptadores HDMI compatíveis diferem de acordo com o tipo do seu telemóvel. Como tal, compre um adaptador MHL ou Slimport adequado.

(Para saber se o seu dispositivo é compatível com MHL/Slimport, contacte o fabricante do dispositivo.)

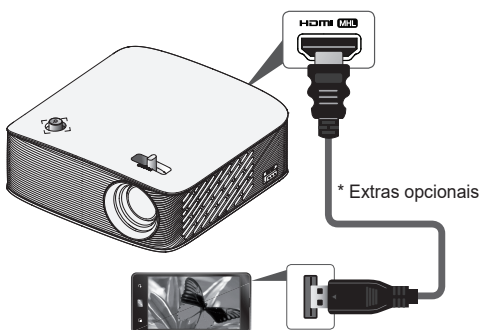

### ! NOTA

- Ao ligar um telemóvel à porta **HDMI MHL**, é possível ver o ecrã do telemóvel através do projector.
  - Isto apenas se aplica a telemóveis com suporte MHL/Slimport.
  - Em algumas aplicações, é possível utilizar o controlo remoto.
- Desligue o cabo MHL/Slimport do projector quando:
  - A função MHL/Slimport está desactivada.
  - O seu dispositivo móvel está totalmente carregado e no modo de espera.

# MANUTENÇÃO

Limpe o projetor para o manter nas condições ideais.

## Limpeza

### Limpar a lente

Se existir pó ou manchas na superfície da lente, deve limpá-la.

Utilize um jacto de ar ou um pano de limpeza para limpar a lente.

Para remover pó ou manchas, utilize um jacto de ar ou uma pequena quantidade de um produto de limpeza num cotonete ou num pano macio para esfregar delicadamente a lente.

Tenha em atenção que o líquido pode infiltrar-se na lente se a pulverizar directamente com o produto.

### Limpar a caixa do projetor

Para limpar a caixa do projetor, comece por desligar o cabo de alimentação.

Para remover pó ou manchas, utilize apenas um pano seco não abrasivo e que não largue pêlos para polir a lente.

Não utilize álcool, benzeno, diluentes ou outros químicos, pois podem danificar a caixa.

# ESPECIFICAÇÕES

MODELOS	PH150G (PH150G-GL) PH150GX (PH150GX-GL)	
Resolução (pixéis)	1280 (Horizontal) × 720 (Vertical)	
Proporção	16:9 (Horizontal:Vertical)	
Tamanho do painel	9,398 mm	
Distância de projecção (Tamanho de vídeo)	335 mm a 3491 mm (254 mm a 2540 mm)	
Proporção de projecção ascendente	100 %	
Alcance do controlo remoto	6 m	
Consumo energético	35 W	
Transformador CA-CC	19 V  1,7 A (Entrada do adaptador: 100 - 240 V a 50/60 Hz)	
Saída de áudio	1 W	
Altura	44,3 mm (sem pé) / 45,2 mm (com pé)	
Largura	115 mm	
Profundidade	115 mm	
Peso	0,46 kg	
Dispositivo USB	5 V, 0,5 A (máx.)	
Ambiente de funcionamento	<b>Temperatura</b>	
	<b>Funcionamento</b>	0 °C a 40 °C
	<b>Armazenamento</b>	-20 °C a 60 °C
	<b>Humidade relativa</b>	
	<b>Funcionamento</b>	0 % a 80 %
	<b>Armazenamento</b>	0 % a 85 %

\* Utilize apenas fontes de alimentação listadas no manual de instruções.

\* Os conteúdos deste manual podem ser alterados sem aviso prévio devido à actualização das funções do produto.

### Modos HDMI(PC) suportados

Resolução	Frequência horizontal (kHz)	Frequência vertical (Hz)
640 x 350	31,468	70,09
720 x 400	31,469	70,08
640 x 480	31,469	59,94
800 x 600	37,879	60,31
1024 x 768	48,363	60,00
1152 x 864	54,348	60,053
1280 x 720	45	60
1280 x 1024	63,981	60,02
1440 x 900	55,935	59,888
1400 x 1050	65,317	59,979
1600 x 900	60	60
1680 x 1050	65,3	60
1920 x 1080	67,5	60

- Se o projetor receber um sinal inválido, este não será correctamente apresentado no ecrã ou surgirá uma mensagem como **Sem sinal** ou **Formato Inválido**.
- O projetor suporta o tipo DDC1/2B como função Plug and Play (reconhecimento automático do monitor do PC).
- No modo PC, recomenda-se 1280 x 720 para obtenção da melhor qualidade de imagem.

### Modo HDMI-DTV suportado

Resolução	Frequência horizontal (kHz)	Frequência vertical (Hz)
480p	31,47	60
	31,47	59,94
	31,50	60
576p	31,25	50
720p	45,00	60,00
	44,96	59,94
	37,5	50
1080i	33,75	60,00
	33,72	59,94
	28,125	50
1080p	67,500	60
	67,432	59,939
	27,000	24,000
	26,97	23,976
	33,75	30,000
	33,71	29,97
	56,25	50

- Recomenda-se a resolução de 720p para obtenção da melhor qualidade de imagem.

### Nota de informação sobre software de código aberto

Para obter o código fonte incluído neste produto ao abrigo da GPL, LGPL, MPL e outras licenças de código aberto visite <http://opensource.lge.com>.







Além do código fonte, pode transferir todas as condições da licença referidas, renúncias de garantia e avisos de direitos de autor.

A LG Electronics também pode fornecer-lhe o código fonte aberto em CD-ROM mediante o pagamento de uma taxa que cobre o custo de realização de tal distribuição (como o custo do suporte, transporte e processamento), a pedido por e-mail para [opensource@lge.com](mailto:opensource@lge.com).

Esta oferta é válida por um período de três anos após o nosso último envio deste produto.

Esta oferta é válida para todas as pessoas com conhecimento desta informação.

# SÍMBOLOS

	Refere-se à corrente alternada (CA).
	Refere-se à corrente contínua (CC).
	Refere-se a um equipamento da Classe II.
	Refere-se ao modo de suspensão.
	Refere-se ao estado de alimentação "LIGADA".
	Refere-se a tensão perigosa.

