



MANUALE DI INSTALLAZIONE

CONDIZIONATORE D'ARIA

Prima di installare il prodotto, leggere completamente questo manuale di installazione. L'installazione deve essere eseguita in conformità con le norme nazionali per le connessioni solo da parte di personale autorizzato. Dopo avere letto il manuale di installazione conservarlo in un luogo sicuro.

CONDOTTO NASCOSTO A SOFFITTO

Traduzione delle istruzioni originali

SOMMARIO

3 INSTALLAZIONE COMPONENTI

4 ISTRUZIONI PER LA SICUREZZA

10 INSTALLAZIONE

- 10 Scelta della posizione migliore (Basso statico)
- 11 Scelta del posizionamento più indicato (Statico medio / alto)
- 13 Installare l'unità sul soffitto in modo corretto (Basso statico)
- 14 Installare l'unità sul soffitto in modo corretto (Medio statico)
- 15 Installare l'unità sul soffitto in modo corretto (Alta statica)
- 16 Installazione unità interna
- 16 Collegamento cavi tra unità interna e unità esterna
- 19 Controllo dello scarico
- 20 Tubazioni di scarico unità interna
- 22 Impostazione DIP Switch
- 23 Impostazione Controllo gruppo
- 28 Designazione modello
- 28 Emissione rumore durante l'uso
- 28 Concentrazione limite





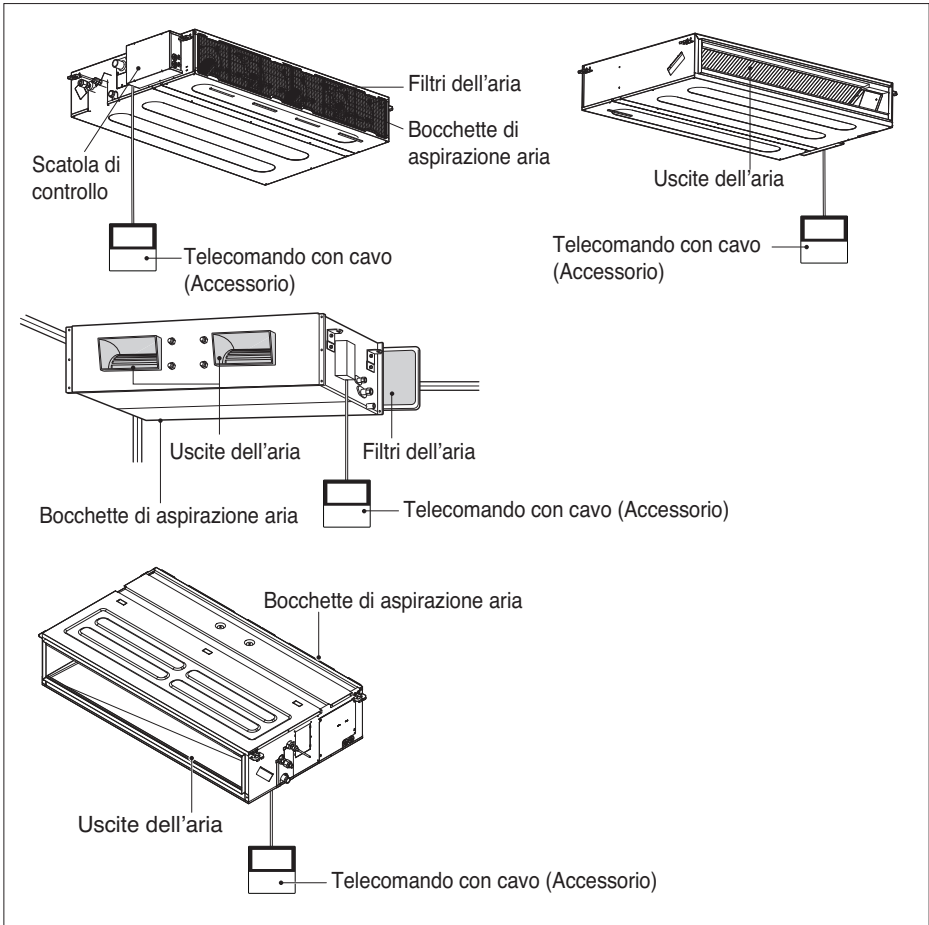

29 IMPOSTAZIONE DELL'E.S.P.

- 34 Come impostare Auto ESP (Condizionatore d'aria)

Installazione Componeti







Strumento di installazione

Nome	Tube flessibile di scarico	Fascetta metallica	Rondella	Fascia di plastica	Isolante per tubazioni	(Altro) • Manuale
Quantità	1 EA	2 EA	8 EA	4 EA	1 SET	
Forma					 lato gas  lato liquido	

Istruzioni per la sicurezza

I seguenti simboli possono essere visualizzati sulle unità interna ed esterna.

	Leggere attentamente le precauzioni contenute nel presente manuale prima di avviare il funzionamento dell'apparecchio.		Questo elettrodomestico è pieno di frigorifero infiammabile. (per R32)
	Questo simbolo indica che il Manuale di istruzioni dovrebbe essere letto con attenzione.		Questo simbolo indica che un tecnico specializzato dovrebbe gestire quest'attrezzatura facendo riferimento al Manuale di installazione.

Le istruzioni seguenti sono fornite allo scopo di evitare rischi o danni imprevisti dovuti all'uso errato e non sicuro dell'elettrodomestico.

Le istruzioni sono riportate con le diciture "AVVERTENZA" e "ATTENZIONE", come descritto di seguito.

⚠ Questo simbolo indica operazioni o condizioni pericolose. Consultare con la massima attenzione il testo riportato assieme a questo simbolo e attenersi alle istruzioni per evitare rischi.

⚠ AVVERTENZA

Indica che il mancato rispetto delle istruzioni può provocare lesioni personali gravi o fatali.

⚠ ATTENZIONE

Indica che il mancato rispetto delle istruzioni può provocare lievi lesioni personali o danni all'elettrodomestico.

⚠ AVVERTENZA

Installazione

- Saranno rispettate le normative nazionali relative al gas.
- Non utilizzare interruttori automatici difettosi o di potenza inferiore. Utilizzare questa apparecchiatura su un circuito dedicato.
 - Vi è il rischio di scosse elettriche o incendio.
- Per i collegamenti elettrici, rivolgersi al rivenditore, a un elettricista qualificato o a un centro di assistenza autorizzato.
 - Non smontare o tentare di riparare il prodotto. Vi è il rischio di scosse elettriche o incendio.
- Il prodotto deve essere sempre provvisto di messa a terra.
 - Vi è il rischio di scosse elettriche o incendio.
- Installare il pannello e il coperchio della scatola di controllo in modo sicuro.
 - Vi è il rischio di scosse elettriche o incendio.

- Installare sempre un interruttore automatico e circuito dedicato.
 - L'errato cablaggio o installazione può causare incendi o scosse elettriche.
- Utilizzare fusibili o interruttori automatici di giusta tensione.
 - Vi è il rischio di scosse elettriche o incendio.
- Non modificare o prolungare il cavo di alimentazione.
 - Vi è il rischio di scosse elettriche o incendio.
- L'unità non deve essere installata né rimossa dall'utente (cliente).
 - Vi è il rischio di scosse elettriche, incendio, esplosione o lesioni.
- Disimballare e installare il prodotto con attenzione.
 - I bordi taglienti possono causare infortuni. Fare particolare attenzione ai bordi del contenitore e alle alette del condensatore e dell'evaporatore.
- Per l'installazione, rivolgersi sempre al rivenditore o a un centro di assistenza autorizzato.
 - Vi è il rischio di scosse elettriche, incendio, esplosione o lesioni.
- Non installare il prodotto su supporti di installazione difettosi.
 - Ciò potrebbe causare infortuni, incidenti o danni al prodotto.
- Accertarsi che l'area di installazione non sia soggetta a deterioramento nel tempo.
 - Se la base si rompe, l'unità può cadere con essa, causando infortuni a persone, guasti al prodotto o danni alle cose.
- Non attivare il sezionatore o l'alimentazione elettrica nei casi in cui il pannello anteriore, l'armadio, il coperchio superiore, il coperchio della scatola dei comandi siano rimossi o aperti.
 - In caso contrario esiste il rischio di incendio, shock elettrico, esplosione o morte.
- Utilizzare una pompa a vuoto o a gas inerte (azoto) quando si fa la prova di tenuta o di spurgo dell'aria. Non comprimere aria o ossigeno e non utilizzare i gas infiammabili. In caso contrario, potrebbe causare incendi o esplosioni.
 - C'è il rischio di morte, lesioni, incendio o esplosione.
- Tutte le operazioni di cablaggio devono essere effettuate da un elettricista qualificato come previsto da "Standard di progettazione dell'impianto elettrico" e da "Normative per il cablaggio di interni" e dalle istruzioni contenute in questo manuale; usare sempre un circuito speciale.
 - Se la capacità dell'alimentazione non è adeguata o il cablaggio non viene eseguito correttamente, c'è il rischio di folgorazione o incendio.
- Installare sempre un interruttore automatico e un circuito dedicato.
 - L'errato cablaggio o installazione può causare folgorazione o incendio.
- L'apparecchio deve essere custodito in una stanza ben ventilata, nella quale ci sia lo spazio necessario così come specificato per le operazioni. (per R32)
- I condotti collegati a un elettrodomestico non conterranno una fonte di innesco. (per R32)

- L'apparecchio deve essere custodito in una stanza in cui non siano presenti fonti di calore in continuo funzionamento (fonti di calore quali ad esempio: fiamme libere, un apparecchio a gas o un riscaldatore elettrico in funzionamento)
- Mantenere libere le aperture di ventilazione
- I collegamenti meccanici saranno accessibili per motivi di manutenzione.
- Per evitare il mescolarsi di diversi tipi di refrigerante, assicurarsi di controllare il tipo di refrigerante utilizzato nell'unità esterna.

Funzionamento

- Non utilizzare il prodotto troppo a lungo in ambienti molto umidi e con una finestra o una porta aperta.
 - L'umidità potrebbe condensarsi e bagnare o danneggiare i mobili.
- Avere cura di non tirare o danneggiare il cavo di alimentazione durante il funzionamento.
 - Vi è il rischio di scosse elettriche o incendio.
- Non mettere nulla sul cavo di alimentazione.
 - Vi è il rischio di scosse elettriche o incendio.
- Non collegare/scollegare il cavo di alimentazione alla/dalla presa durante il funzionamento.
 - Vi è il rischio di scosse elettriche o incendio.
- Non toccare il prodotto con le mani bagnate.
 - Vi è il rischio di scosse elettriche o incendio.
- Non posizionare riscaldatori o altre apparecchiature vicino al cavo di alimentazione.
 - Vi è il rischio di scosse elettriche e incendio.
- Non far cadere acqua sui componenti elettrici.
 - Vi è il rischio di scosse elettriche, incendio o guasti al prodotto.
- Non conservare o utilizzare gas infiammabili o combustibili in prossimità del prodotto.
 - Vi è il rischio di incendio o guasti al prodotto.
- Non utilizzare il prodotto in luoghi chiusi per periodi prolungati.
 - Potrebbe esservi una scarsità di ossigeno.
- In caso di perdite di gas infiammabile, aprire la finestra per ventilare il locale prima di azionare l'unità.
 - Non utilizzare il telefono o accendere o spegnere interruttori. Vi è il rischio di esplosioni o incendi.
- In caso di rumori, odori o fumo anomali provenienti dal prodotto. Spegnere l'interruttore automatico e scollegare il cavo di alimentazione.
 - Vi è il rischio di scosse elettriche o incendio.
- Arrestare il funzionamento e chiudere la finestra in caso di tempeste o uragani. Se possibile, rimuovere il prodotto dalla finestra prima che arrivi un uragano.
 - Vi è il rischio di danni alle cose, guasti al prodotto o scosse elettriche.

- Non aprire la griglia di aspirazione del prodotto durante il funzionamento (non toccare il filtro elettrostatico, se presente).
 - Vi è il rischio di lesioni fisiche, scosse elettriche o guasti al prodotto.
- In caso di allagamento del prodotto, rivolgersi a un centro di assistenza autorizzato.
 - Vi è il rischio di scosse elettriche o incendio.
- Evitare che nel prodotto entri acqua.
 - Vi è il rischio di scosse elettriche, incendio o danni al prodotto.
- Di tanto in tanto, ventilare il prodotto quando utilizzato insieme a fornelli ecc.
 - Vi è il rischio di scosse elettriche o incendio.
- Spegnerne l'alimentazione prima di pulire o riparare il prodotto.
 - Vi è il rischio di scosse elettriche.
- In caso di inutilizzo del prodotto per lunghi periodi, scollegare il cavo di alimentazione e spegnere l'interruttore automatico.
 - Vi è il rischio di guasti al prodotto o attivazione accidentale.
- Evitare che l'unità esterna sia calpestata da qualcuno.
 - Ciò potrebbe lesioni personali e danni al prodotto.
- Quando i collegamenti meccanici vengono riutilizzati all'interno, le parti di tenuta dovranno essere rinnovate. (per R32)
- Se vengono riutilizzati dei giunti svasati negli ambienti interni, la parte svasata dovrà essere ricostruita. (per R32)
- Pulizia periodica (più di una volta l'anno) della polvere o delle particelle di sale attaccate allo scambiatore di calore utilizzando acqua.
- Non utilizzare significa accelerare il processo di sbrinamento o la pulizia, processi diversi da quelli raccomandati dal produttore.
- Non forare o bruciare il sistema di circolo del refrigerante.
- Attenzione: i refrigeranti sono inodori.

⚠ ATTENZIONE

Installazione

- Dopo l'installazione o la riparazione del prodotto, verificare sempre che non vi siano perdite di gas (refrigerante).
 - Livelli bassi di refrigerante potrebbero causare guasti al prodotto.
- Installare il tubo flessibile di scarico in modo da garantire uno scarico corretto e sicuro.
 - Un errato collegamento può causare perdite d'acqua.
- Installare il prodotto allineandolo in modo uniforme.
 - Per evitare perdite d'acqua.
- Non installare il prodotto in modo che il rumore o l'aria calda provenienti dall'unità esterna possano causare danni ai vicini.
 - Ciò potrebbe causare problemi con i vicini.

- Per sollevare e trasportare il prodotto sono consigliabili due persone.
 - Evitare lesioni personali.
- Non installare il prodotto in luoghi esposti direttamente al vento di mare (spruzzi di sale).
 - Ciò potrebbe causare corrosioni al prodotto. La corrosione, in particolare sul condensatore e sulle alette dell'evaporatore, può causare malfunzionamenti o inefficienza.
- Chiunque si trovi a lavorare o a intervenire su un circuito refrigerante deve necessariamente essere in possesso di una certificazione in corso di validità emessa dall'autorità competente del settore, con il quale viene autorizzato a maneggiare i refrigeranti in condizioni di sicurezza, in conformità alle norme specifiche del settore. (per R32)
- L'apparecchio deve essere custodito in un luogo in cui sia possibile impedire il verificarsi di danni meccanici.
- La canalizzazione del frigorifero sarà protetta o richiusa per evitare danni.
- I connettori flessibili refrigeranti (come le linee di connessione tra l'unità interna e quella esterna) che dovranno essere dislocati durante le normali operazioni, dovranno essere protetti da eventuali danni meccanici.
- L'installazione delle tubature deve essere tenuta al minimo.
- Le tubazioni saranno protette da danni fisici.
- Sarà effettuato un collegamento brasato, saldato o meccanico prima di aprire le valvole che consentiranno al frigorifero di fluire tra le varie parti del sistema di refrigerazione.
- Lo smontaggio dell'unità e il trattamento dell'olio refrigerante e di eventuali parti sono operazioni da eseguirsi in conformità con le normative standard locali e nazionali.
- Non installare l'unità in atmosfere potenzialmente esplosive.

Funzionamento

- Non esporre la pelle direttamente all'aria fresca per periodi prolungati (non sedersi nel raggio d'azione dell'aspirazione).
 - Ciò potrebbe causare danni alla salute.
- Non utilizzare il prodotto per scopi specifici, ad esempio per conservare alimenti, animali, opere d'arte ecc. Questo prodotto è un condizionatore d'aria, non un sistema di refrigerazione.
 - Vi è il rischio di danni o perdita di cose.
- Non bloccare l'ingresso o l'uscita del flusso d'aria.
 - In caso contrario, si potrebbero verificare guasti al prodotto.

- Utilizzare un panno soffice per la pulizia. Non utilizzare detergenti aggressivi, solventi ecc.
 - Vi è il rischio di scosse elettriche, incendio o danno alle parti in plastica del prodotto.
- Non toccare le parti metalliche del prodotto durante la rimozione del filtro dell'aria. Sono molto appuntite!
 - Vi è il rischio di lesioni personali.
- Non calpestare o mettere oggetti sul prodotto (unità esterne).
 - Vi è il rischio di lesioni personali o guasti al prodotto.
- Inserire sempre il filtro in modo stabile. Pulire il filtro ogni 2 settimane o più spesso, se necessario.
 - Un filtro sporco riduce l'efficienza del condizionatore e potrebbe causare danni o malfunzionamenti del prodotto.
- Non introdurre le mani o altri oggetti nella bocca di ingresso o uscita dell'aria durante il funzionamento.
 - Le parti mobili metalliche sono affilate e potrebbero causare infortuni.
- Non bere acqua fuoriuscita dal prodotto.
 - Ciò può causare gravi danni alla salute.
- Utilizzare una scala salda per pulire o riparare il prodotto.
 - Fare attenzione ed evitare lesioni personali.
- Sostituire tutte le batterie del telecomando sempre con altre dello stesso tipo. Non mischiare batterie nuove e vecchie o batterie di tipo diverso.
 - Vi è il rischio di esplosioni o incendi.
- Non ricaricare o smontare le batterie. Non gettare le batterie nel fuoco.
 - Potrebbero bruciare o esplodere.
- In caso di caduta del liquido delle batterie sulla pelle o sugli indumenti, lavare accuratamente con acqua pulita. Non utilizzare il telecomando se le batterie presentano delle perdite.
 - Le sostanze chimiche delle batterie potrebbero causare scottature o altri pericoli.
- In caso di ingestione di liquido della batteria, lavarsi i denti e consultare subito un medico. In caso di perdita dalle batterie, non utilizzare il telecomando.
 - Le sostanze chimiche contenute nelle batterie potrebbero causare scottature o altri pericoli per la salute.
- Le operazioni di manutenzione devono essere fatte esclusivamente seguendo le indicazioni del produttore delle attrezzature. La manutenzione e la riparazione che richiedono l'assistenza di personale tecnico abilitato devono avvenire sotto la supervisione di personale competente nell'uso di refrigeranti infiammabili. (per R32)
- Indica che la disconnessione deve essere incorporata nell'impianto elettrico in conformità con le leggi relative agli impianti elettrici.

Installazione

Scelta della posizione migliore (Basso statico)

Unità interna

Installare il condizionatore d'aria in una posizione che soddisfi i seguenti requisiti:

- Il luogo deve essere in grado di sopportare un peso 4 volte superiore al peso dell'unità interna.
- Il luogo deve essere semplice da ispezionare come l'unità mostrata in figura.
- Il luogo di installazione deve essere piano.
- Il luogo deve essere di facile collegamento con l'unità esterna.
- Nel luogo di installazione l'unità non deve essere soggetta a interferenze elettriche.
- Scegliere un posto con buona circolazione di aria.
- Non deve esserci alcuna fonte di calore o vapore vicino all'unità.

Verificare la relazione di posizione tra unità e bulloni di attacco.

- Lasciare uno spazio dal soffitto per pulire il filtro o per interventi di assistenza sotto il prodotto.

(Unità mm)

Capacità (kBtu/h)	A	B
5/7/9	800	800
12/15/18	800	1 000
21/24	800	1 200

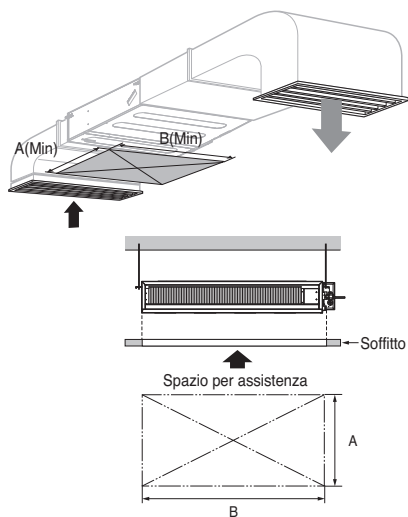
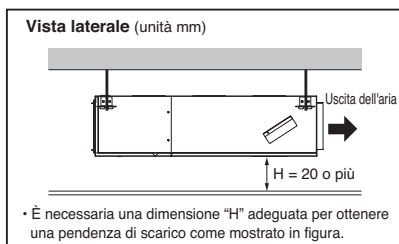
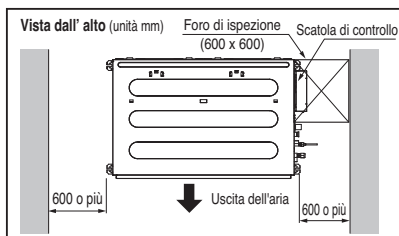

Scelta del posizionamento più indicato (Statico medio / alto)

Installare il condizionatore in un punto che soddisfi i seguenti requisiti:

- Il punto del soffitto dove viene montata l'unità deve essere in grado di reggere un carico quattro volte superiore al peso della stessa unità.
- La posizione di montaggio deve consentire l'ispezione dell'unità come mostrato in figura.
- La superficie del punto di installazione deve essere perfettamente piana.
- Il punto di montaggio deve consentire uno scarico dell'acqua ottimale (è necessario garantire una dimensione H adeguata a ottenere la giusta pendenza di scarico mostrata in figura).
- Il punto scelto per il montaggio deve essere facilmente collegabile all'unità esterna.
- Evitare punti soggetti a disturbi elettrici.
- L'unità deve essere posizionata dove c'è una buona circolazione dell'aria.
- L'unità deve essere posizionata lontano da fonti di calore o vapore.

Medio statico

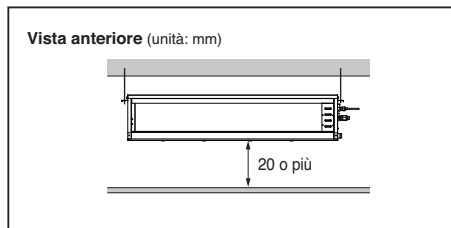
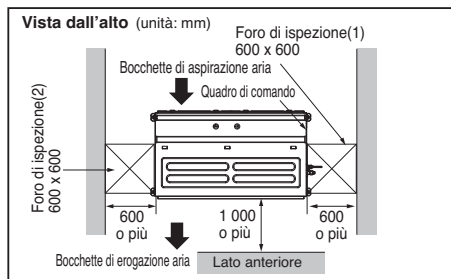

Alta statica

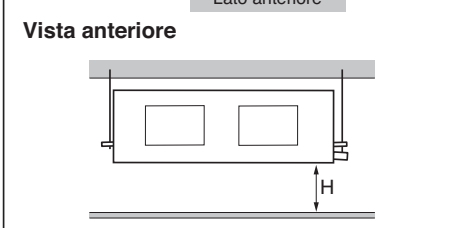
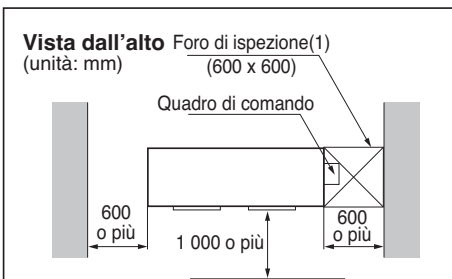

[Foro di ispezione standard]

Numero foro di ispezione	Distanza tra controsoffittatura e soffitto	Note
1	Oltre 100 cm	Spazio sufficiente nel soffitto per manutenzione.
2	Da 20 cm a 100 cm	Spazio insufficiente. Manutenzione difficoltosa
La dimensione del foro deve essere maggiore di quella dell'IDU.	Meno di 20 cm	Altezza minima per sostituzione motore.

Area del pavimento minima (per R32)

- L'apparecchio deve essere installato, custodito e messo in funzione in una stanza nella quale la superficie del pavimento sia superiore all'area minima.
- Utilizzate il grafico della tabella per determinare l'area minima.
- Le tubazioni saranno protette da danni fisici e non saranno installate in uno spazio non ventilato, qualora lo spazio sia inferiore ad A (area minima per l'installazione)

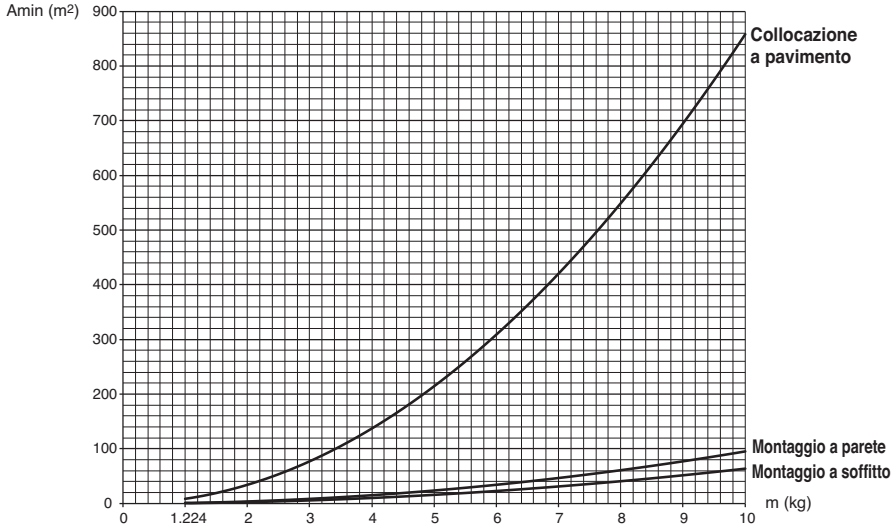

- m : Quantitativo totale di frigorifero nel sistema
- Quantitativo totale di frigorifero: ricarica di frigorifero da fabbrica + quantitativo di frigorifero aggiuntivo
- Amin : area minima per l'installazione

Collocazione a pavimento	
m (kg)	Amin (m²)
< 1.224	-
1.224	12.9
1.4	16.82
1.6	21.97
1.8	27.80
2	34.32
2.2	41.53
2.4	49.42
2.6	58.00
2.8	67.27
3	77.22
3.2	87.86
3.4	99.19
3.6	111.20
3.8	123.90
4	137.29
4.2	151.36
4.4	166.12

Collocazione a pavimento	
m (kg)	Amin (m²)
4.6	181.56
4.8	197.70
5	214.51
5.2	232.02
5.4	250.21
5.6	269.09
5.8	288.65
6	308.90
6.2	329.84
6.4	351.46
6.6	373.77
6.8	396.76
7	420.45
7.2	444.81
7.4	469.87
7.6	495.61
7.8	522.04

Montaggio a parete	
m (kg)	Amin (m²)
< 1.224	-
1.224	1.43
1.4	1.87
1.6	2.44
1.8	3.09
2	3.81
2.2	4.61
2.4	5.49
2.6	6.44
2.8	7.47
3	8.58
3.2	9.76
3.4	11.02
3.6	12.36
3.8	13.77
4	15.25
4.2	16.82
4.4	18.46

Montaggio a parete	
m (kg)	Amin (m²)
4.6	20.17
4.8	21.97
5	23.83
5.2	25.78
5.4	27.80
5.6	29.90
5.8	32.07
6	34.32
6.2	36.65
6.4	39.05
6.6	41.53
6.8	44.08
7	46.72
7.2	49.42
7.4	52.21
7.6	55.07
7.8	58.00

Montaggio a soffitto	
m (kg)	Amin (m²)
< 1.224	-
1.224	0.956
1.4	1.25
1.6	1.63
1.8	2.07
2	2.55
2.2	3.09
2.4	3.68
2.6	4.31
2.8	5.00
3	5.74
3.2	6.54
3.4	7.38
3.6	8.27
3.8	9.22
4	10.21
4.2	11.26
4.4	12.36

Montaggio a soffitto	
m (kg)	Amin (m²)
4.6	13.50
4.8	14.70
5	15.96
5.2	17.26
5.4	18.61
5.6	20.01
5.8	21.47
6	22.98
6.2	24.53
6.4	26.14
6.6	27.80
6.8	29.51
7	31.27
7.2	33.09
7.4	34.95
7.6	36.86
7.8	38.83

Installare l'unità sul soffitto in modo corretto (Basso statico)

■ Installazione dell'unità

Installare l'unità correttamente sopra il soffitto.

POSIZIONE DEL BULLONE DI SOSPENSIONE

- Applicare un giunto di tela tra unità e condotto per assorbire le vibrazioni eccessive.
- Applicare un accessorio filtro al foro di ritorno dell'aria.

(Unità:mm)

Dimensioni in	A	B	C	D	E	F	G	H	I	J
Capacità(kBtu/h)										
L1	733	772	628	700	36	190	20	660	155	700
L2	933	972	628	700	36	190	20	860	155	900
L3	1133	1172	628	700	36	190	20	1060	155	1100

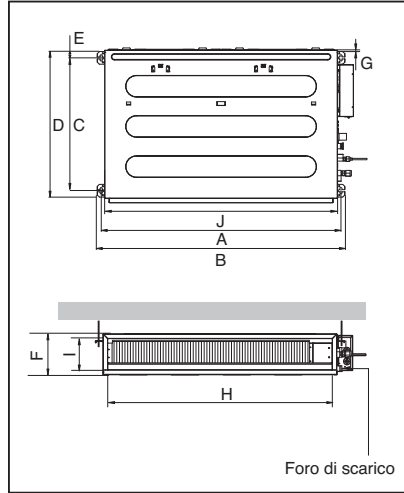

※ Installare l'unità inclinata sul lato del foro di scarico come indicato dalla figura per facilitare lo scarico dell'acqua.

POSIZIONE DEL BULLONE DELLA CONSOLE

- In un punto in cui l'unità possa essere montata in piano e che possa sostenere il peso dell'unità.
- Un punto in cui l'unità possa resistere alle vibrazioni.
- Un punto di facile accesso per la manutenzione.

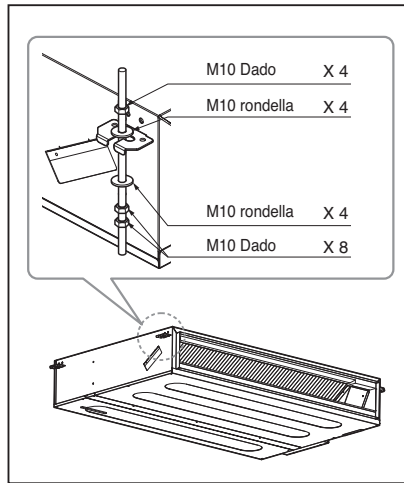

Installare l'unità sul soffitto in modo corretto (Medio statico)

■ Installazione dell'unità

Installare l'unità correttamente sopra il soffitto.

POSIZIONE DEL BULLONE DI SOSPENSIONE

- Inserire del materiale assorbente tra l'unità e il condotto per smorzare le vibrazioni.
- Applicare il filtro accessorio sulla presa dell'aspirazione aria.
- Installare l'unità inclinandola verso il foro di scarico come mostrato in figura per consentire una facile eliminazione dell'acqua di scarico.
- Posizionare il bullone in modo tale che l'unità sia perfettamente in piano e il bullone possa reggerne il peso.
- Montare l'unità in un punto che resta alle vibrazioni da essa prodotte.
- Scegliere una posizione che permetta di eseguire senza problemi le operazioni di manutenzione.

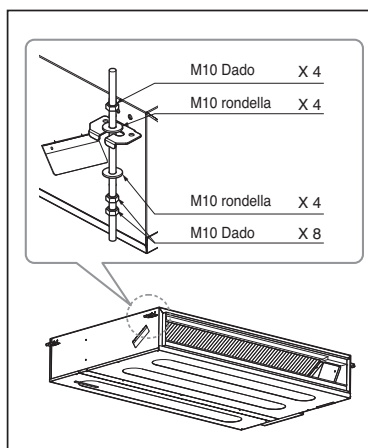
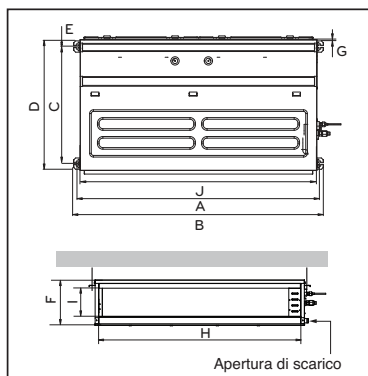

(Unità:mm)

Dimensione Telaio	A	B	C	D	E	F	G	H	I	J
M1	933.4	971.6	619.2	700	30	270	15.2	858	201.4	900
M2	1 283.4	1 321.6	619.2	700	30	270	15.2	1 208	201.4	1 250
M3	1 283.4	1 321.6	619.2	700	30	360	15.2	1 208	291.4	1 250

NOTA

- Adottare i dovuti accorgimenti se si installa l'unità in condizioni particolari:
1. In ambienti come ristoranti e cucine, grosse quantità di vapore d'olio e farina possono attaccarsi alla ventola o alle alette dello scambiatore di calore, determinando una riduzione dello scambio di calore e l'emissione di spruzzi o goccioline d'acqua, ecc.
In caso di installazione in cucine, adottare le seguenti misure:
 - Assicurarsi che la ventola della cappa di aspirazione del piano di cottura sia di dimensioni adatte a risucchiare i vapori d'olio che non devono entrare nel sistema di aspirazione del condizionatore.
 - Installare il condizionatore il più lontano possibile dall'area di cottura, in modo da evitare l'aspirazione di vapori d'olio.
 2. Evitare di installare il condizionatore in ambienti dove siano presenti vapori da olio da cucina e polvere di ferro in sospensione, come in fabbriche, ecc.
 3. Evitare ambienti dove vengono prodotti, conservati o scaricati gas infiammabili.
 4. Evitare di installare il condizionatore in ambienti dove siano presenti gas da acido solforoso o gas corrosivi.
 5. Evitare ambienti che sono vicini a generatori di alte frequenze.

Installare l'unità sul soffitto in modo corretto (Alta statica)

■ Installazione dell'unità

Installare l'unità correttamente sopra il soffitto.

ESEMPIO 1

POSIZIONE DEL BULLONE DI SOSPENSIONE

- Inserire del materiale assorbente tra l'unità e il condotto per smorzare le vibrazioni.
- Applicare il filtro accessorio sulla presa dell'aspirazione aria.

(Unità:mm)

Dimensione	A	B	C	D	E	F	(G)	H	I
Telaio									
BH	932	882	355	47	450	30	87	750	158
BG	1 232	1 182	355	47	450	30	87	830	186
BR	1 282	1 230	477	56	590	30	120	1 006	294

(Unità:mm)

Dimensione	A	B	C	D	E	F	G	H	I	J	K	L
Telaio												
B8	1 680	1 565	1 160	330	460	580	700	1 400	1 635	390	445	15

ESEMPIO 2

- Installare l'unità inclinandola verso il foro di scarico come mostrato in figura per consentire una facile eliminazione dell'acqua di scarico.

POSIZIONE DEL BULLONE CONSOLLE

- Posizionare il bullone in modo tale che l'unità sia perfettamente in piano e il bullone possa reggerne il peso.
- Montare l'unità in un punto che resta alle vibrazioni da essa prodotte.
- Scegliere una posizione che permetta di eseguire senza problemi le operazioni di manutenzione.

NOTA

- Adottare i dovuti accorgimenti se si installa l'unità in condizioni particolari:
1. In ambienti come ristoranti e cucine, grosse quantità di vapore d'olio e farina possono attaccarsi alla ventola o alle alette dello scambiatore di calore, determinando una riduzione dello scambio di calore e l'emissione di spruzzi o goccioline d'acqua, ecc.
In caso di installazione in cucine, adottare le seguenti misure:
 - Assicurarsi che la ventola della cappa di aspirazione del piano di cottura sia di dimensioni adatte a risucchiare i vapori d'olio che non devono entrare nel sistema di aspirazione del condizionatore.
 - Installare il condizionatore il più lontano possibile dall'area di cottura, in modo da evitare l'aspirazione di vapori d'olio.
 2. Evitare di installare il condizionatore in ambienti dove siano presenti vapori da olio da cucina e polvere di ferro in sospensione, come in fabbriche, ecc.
 3. Evitare ambienti dove vengono prodotti, conservati o scaricati gas infiammabili.
 4. Evitare di installare il condizionatore in ambienti dove siano presenti gas da acido solforoso o gas corrosivi.
 5. Evitare ambienti che sono vicini a generatori di alte frequenze.

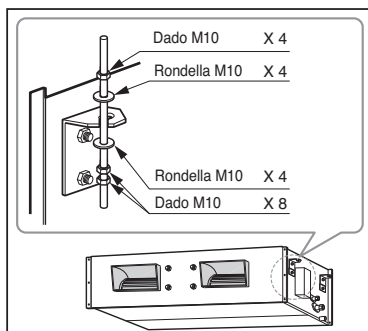
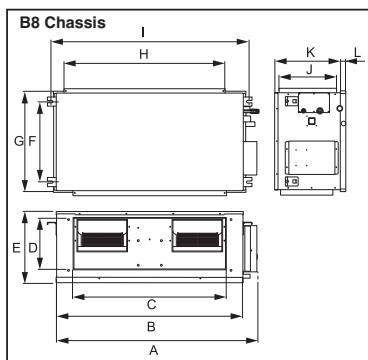
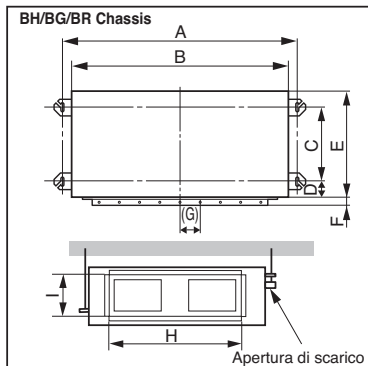

Installazione unità interna

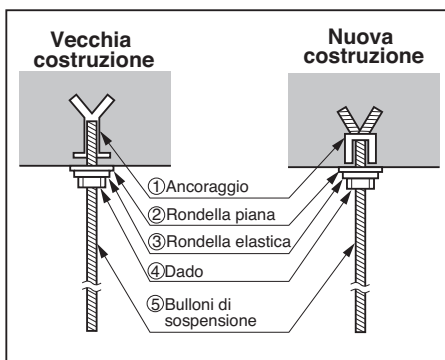
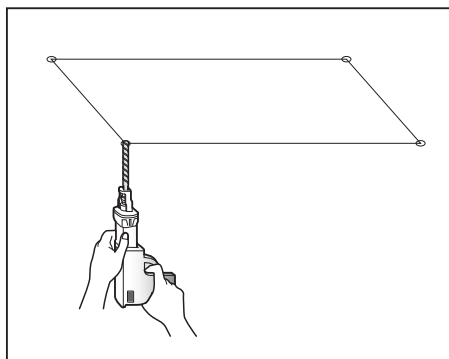

- Stabilire e contrassegnare la posizione dei bulloni di fissaggio.
- Praticare sul soffitto il foro dove andrà collocato l'ancoraggio.

⚠ ATTENZIONE

Serrare il dado e il bullone per evitare il distacco dell'unità dal soffitto.

- Inserire l'ancoraggio e la rondella sui bulloni di sospensione per bloccare i bulloni sul soffitto.
- Montare i bulloni di sospensione sull'ancoraggio serrandoli bene.
- Fissare bene le apposite placchette sui bulloni di sospensione (cercando di regolarne opportunamente l'altezza) usando dadi, rondelle e rondelle elastiche.

Collegamento cavi tra unità interna e unità esterna

Collegare i fili dei morsetti del quadro di comando uno alla volta in base allo schema di collegamento dell'unità esterna. Assicurarsi che il colore dei fili sull'unità esterna e i numeri sui morsetti corrispondano a quelli dell'unità interna.

Basso statico

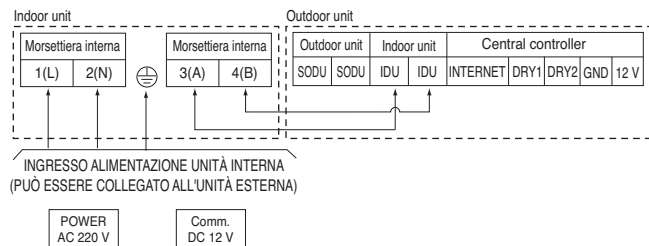

Medio statico

<M1 Telaio>

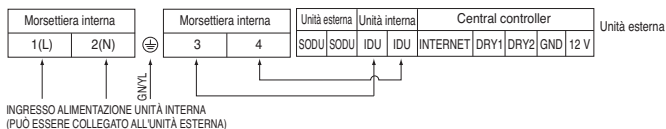

<M2/M3 Telaio>

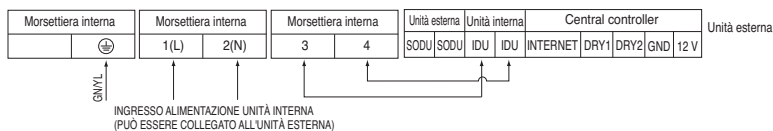

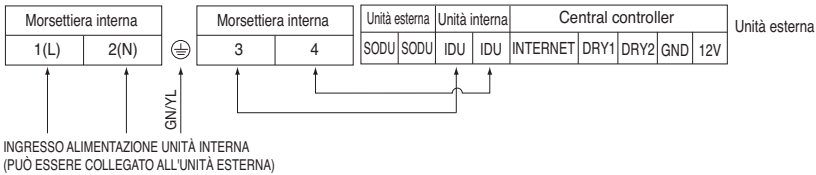
Alta statica**⚠ AVVERTENZA**

Assicurarsi che le viti dei morsetti siano ben serrate.

Serraggio dei cavi

- 1) Disporre 2 cavi di alimentazione sul pannello di controllo.
- 2) Per prima cosa, serrare la fascetta di acciaio facendo entrare una vite nell'apposita rientranza del pannello di controllo.
- 3) Per il modello da raffreddamento, fissare saldamente la fascetta aggiungendo una vite dall'altro lato. Per il modello con pompa di calore, posizionare sulla fascetta il cavo da 75 mm² (quello più sottile) e fissarlo con una fascetta di plastica sull'altra apposita sporgenza del pannello di controllo.

⚠ ATTENZIONE

Il cordone di alimentazione collegato all'unità dovrebbe essere scelto secondo le seguenti specifiche.

* Tubi e fili devono essere acquistati separatamente per l'installazione del prodotto.

ISOLAMENTO ALTRO

Isolare completamente raccordi e tubi.

ISOLAMENTO TERMICO

Tutti gli isolamenti termici devono essere conformi alla normativa locale.

Unità interna

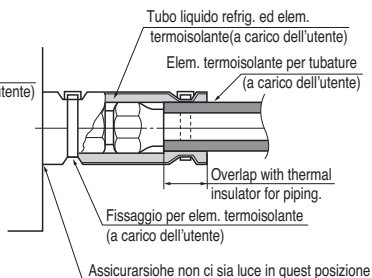
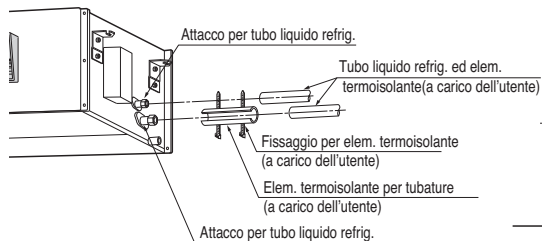
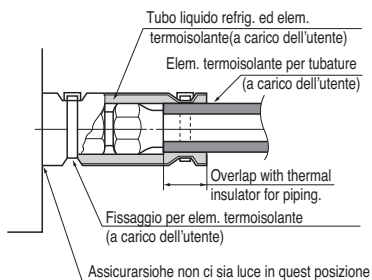
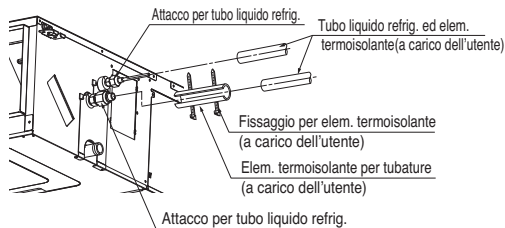
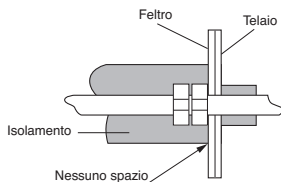
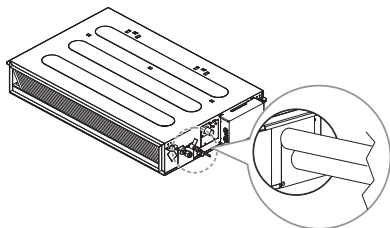
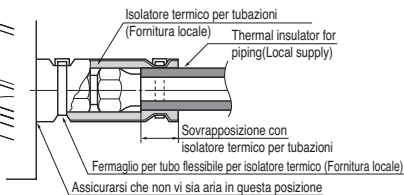
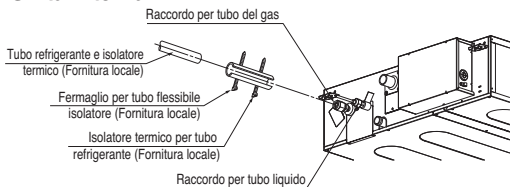

TESTARE E CONTROLLARE

■ Terminato il montaggio controllare operatività e funzionamento

- Distribuzione aria La circolazione dell'aria è efficiente?
- Scarico Lo scarico è continuo e senza 'sudorazione'?
- Perdita gas I raccordi dei tubo sono effettuati in modo corretto?
- Cablaggio Il cablaggio è corretto?
- Bullone di blocco Il bullone di blocco del compressore è stato allentato?
- Isolamento l'unità è completamente isolata?
- Terra l'unità è messa a terra?

Controllo dello scarico

1. Smontare il filtro aria.

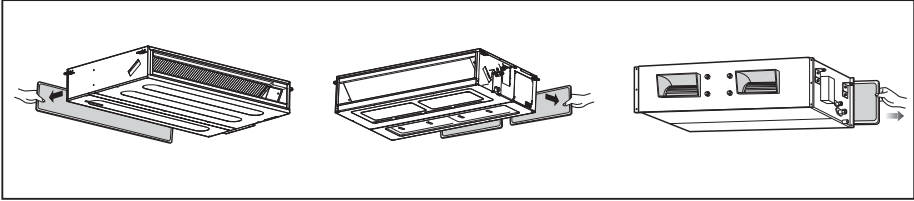

2. Controllo dello scarico

- Spruzzare uno o due bicchieri d'acqua sull'evaporatore.
- Assicurarsi che l'acqua scorra nel tubo flessibile di scarico dell'unità interna senza perdite.

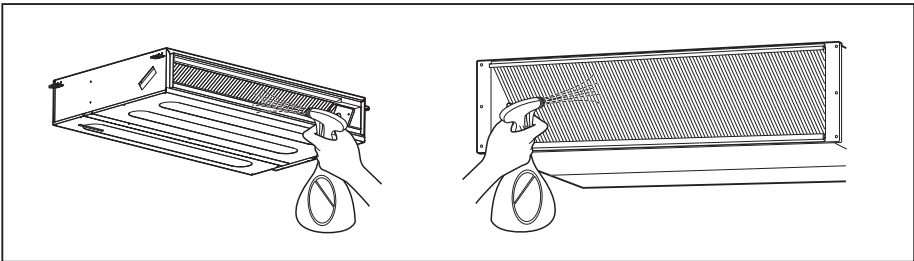

⚠ AVVERTENZA

1. La giusta inclinazione dell'unità interna è molto importante per lo scarico dei condizionatori di questo tipo.
2. Lo spessore minimo dell'isolamento per il tubo di collegamento deve essere 19 mm.

Vista anteriore

- L'unità deve essere montata in piano o leggermente inclinata verso il tubo flessibile di scarico collegato.

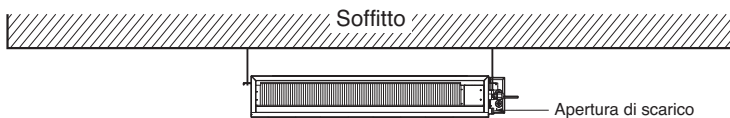

Uso pompa scarico

Tubazioni di scarico unità interna

- Le tubazioni di scarico devono essere inclinate verso il basso (da 1/50 a 1/100). Accertarsi che non ci siano tratti ascendenti e poi discendenti sulle tubazioni per impedire fenomeni di reflusso.
- Durante il collegamento delle tubazioni, fare attenzione a non esercitare troppa pressione sull'attacco dello scarico unità interna.
- Il diametro esterno del raccordo di scarico sull'unità interna è 32 mm.

Materiale tubazioni: Tubo VP-25 e raccordi in cloruro di polivinile

- Assicurarsi di aver montato l'elemento termoisolante sulle tubazioni di scarico.

Materiale termoisolante: Polietilene espanso con uno spessore superiore a 8 mm.

Test di scarico

Il condizionatore utilizza una pompa di scarico per eliminare l'acqua.

Adottare la seguente procedura per provare il funzionamento della pompa di scarico.

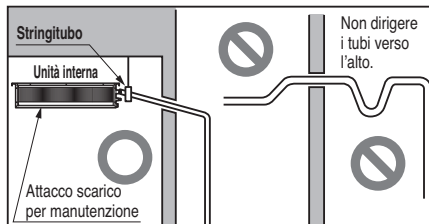
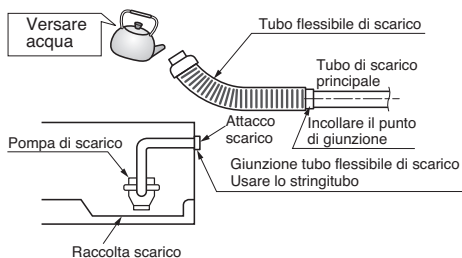

- Collegare il tubo di scarico principale all'esterno e lasciarlo provvisoriamente in quella posizione fino alla fine del test.
- Versare acqua nel tubo flessibile di scarico e controllare se ci sono perdite lungo la tubazione.
- Verificare il regolare funzionamento e il normale livello di rumorosità della pompa di scarico una volta completate le connessioni elettriche.
- Alla fine del test, collegare il tubo flessibile di scarico all'apposito attacco sull'unità interna.

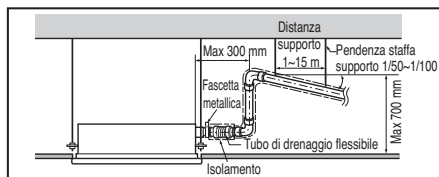

! ATTENZIONE

Dopo aver realizzato le suddette condizioni, preparare i fili elettrici secondo le seguenti istruzioni:

- 1) **Utilizzare sempre un circuito di alimentazione dedicato esclusivamente al condizionatore. Per quanto riguarda il metodo di collegamento, seguire lo schema riportato all'interno del coperchietto quadro di comando.**
- 2) **Montare un interruttore tra la fonte di alimentazione elettrica e l'unità.**
- 3) **Le viti che fissa il cablaggio nella scatola componenti elettrici può allentarsi a causa delle vibrazioni alle quali è sottoposta durante il trasporto. Controllarle e verificare che siano tutte ben serrate. (Un eventuale allentamento può provocare la bruciatura dei fili da corto.)**
- 4) **Specificare la fonte di alimentazione elettrica**
- 5) **Controllare che la capacità elettrica sia sufficiente.**
- 6) **Verificare che la tensione di avviamento sia mantenuta almeno al 90 % della tensione nominale indicata sulla targhetta.**
- 7) **Controllare che lo spessore dei cavi sia quello indicato nelle specifiche relative alle fonti di alimentazione elettrica. (Notare in particolare il rapporto lunghezza-spessore del cavo.)**
- 8) **Installare sempre un interruttore differenziale in ambienti dove sia presente acqua o umidità.**
- 9) **Eventuali cali di tensione possono causare i seguenti problemi:**
 - Vibrazioni sui telerruttori, danni ai loro punti di contatto, rottura dei fusibili, disturbi al normale funzionamento dei dispositivi di protezione da sovraccarico.
 - Assenza di energia di avviamento per il compressore.

CONSEGNA

Mostrare al cliente il funzionamento e le procedure di manutenzione del prodotto avvalendosi del manuale d'uso (pulizia del filtro aria, regolazione temperatura, ecc.).

Impostazione DIP Switch

1. Unità interna

	Funzione	Descrizione	Impostazione di spegnimento	Impostazione di accensione	Predefinito
SW1	Comunicazione	N/A (predefinito)	-	-	Off
SW2	Ciclo	N/A (predefinito)	-	-	Off
SW3	Controllo gruppo	Selezione master/slave	Master	Slave	Off
SW4	Modalità contatto a secco	Selezione della modalità contatto a secco	Selezione del telecomando cablato/senza fili della modalità di funzionamento manuale o automatica.	Automatico	Off
SW5	Installazione	Funzionamento continuo ventola	Cancellazione funzionamento continuo	-	Off
SW6	Collegamento riscaldatore	N/A	-	-	Off
SW7	Collegamento ventilatore	Scelta del collegamento ventilatore	Rimozione collegamento	In funzione	Off
	Selezione pale (console)	Scelta del lato pala alto/basso	Lato alto + lato basso pala	Solo lato alto pala	
	Selezione regione	Selezione regione tropicale	Modello generale	Modello tropicale	
SW8	Ecc.	Ricambio	-	-	Off

ATTENZIONE

Per modelli Multi V, il DIP switch 1, 2, 6, 8 deve essere impostato su OFF.

Impostazione Controllo gruppo

1. Controllo gruppo 1

■ Telecomando cablato 1 + unità interna standard

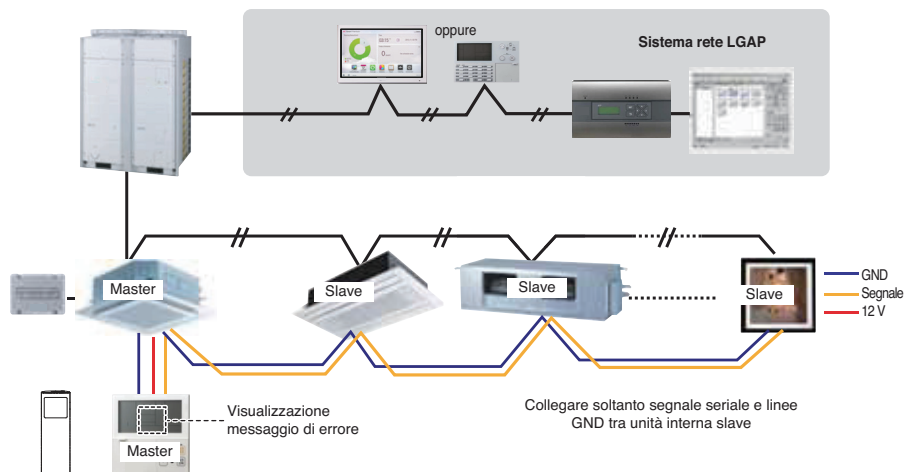

■ Commutatore nel PCB

① Impostazione master - N. 3 Off

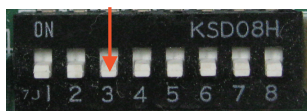

② Impostazione slave - N. 3 On

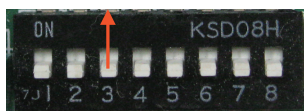

Interruttore DIP Unità Interna

Alcuni prodotti non hanno Interruttore DIP sul PCB. E' possibile impostare le unità interne come Principale o Secondaria utilizzando il telecomando senza fili invece dell'Interruttore DIP. Per i dettagli dell'impostazione fare riferimento al manuale del telecomando.

1. È possibile controllare fino a 16 unità interne (Max.) con un telecomando cablato.
Impostare solo una unità interna su Master, impostare le altre su slave.
2. È possibile effettuare il collegamento con ogni tipo di unità interna.
3. È possibile utilizzare contemporaneamente il telecomando senza fili.
4. È possibile collegare con contatto a secco e controller centrale contemporaneamente.
- L'unità interna master può riconoscere solo il contatto a secco e il controller centrale.
5. Nel caso si verifichi un errore sull'unità interna, il codice di errore appare sul telecomando cablato.
E' possibile controllare le altre unità interne, tranne quella che ha generato l'errore.

3. Controllo gruppo 3

■ Collegamento misto con unità interne standard e unità ingresso aria fresca

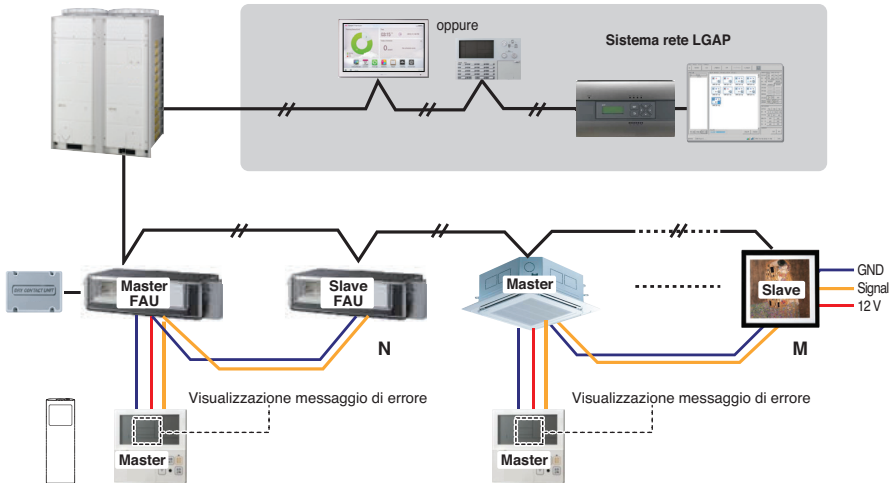

* In caso di collegamento con unità interna standard e unità ingresso aria fresca, separare la seconda dalla prima. (N, M ≤ 16) (Questo perché le impostazioni della temperatura sono diverse.)

* Oltre a queste, è la stessa cosa con il Controllo Gruppo 1.



* FAU: unità ingresso aria fresca
Standard: unità interna standard

4. 2 Telecomando

■ Telecomando cablato 2 + unità interna 1

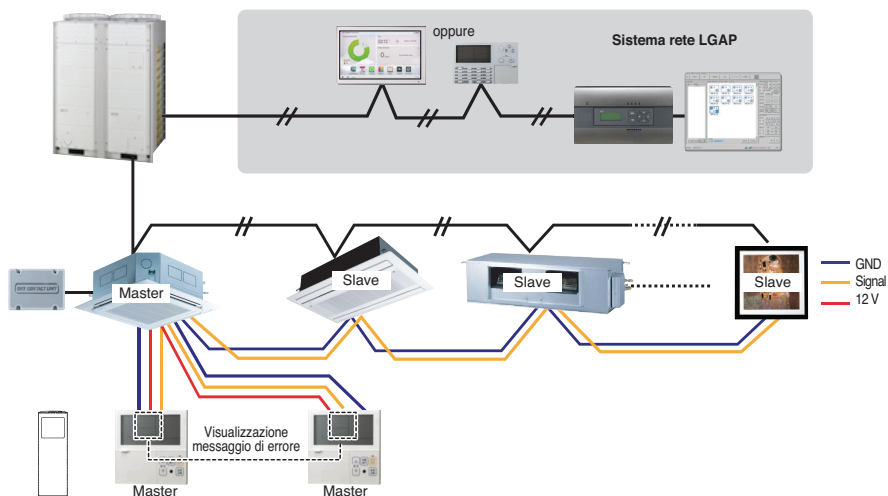

1. È possibile collegare due telecomandi cablati con un'unità interna.

Impostare solo una unità interna come Principale, impostare le altre come Secondarie.

Impostare solo un telecomando cablato come Principale, impostare gli altri come Secondari.

2. Con ogni tipo di unità interna è possibile collegare due telecomandi.

3. È possibile utilizzare contemporaneamente il telecomando senza fili.

4. È possibile collegare con contatto a secco e controller centrale contemporaneamente.

5. Nel caso in cui si verifichi un errore su una unità interna, il codice di errore appare sul telecomando cablato.

6. Non esistono limite al funzionamento dell'unità interna.

5. Accessori per l'impostazione controllo gruppo

È possibile impostare il controllo gruppo usando gli accessori seguenti.

2 unità interne EA + telecomando	1 unità interna EA + telecomando cablato 2 EA
<p>* Cavo PZCWRCG3 usato per il collegamento</p> <p>Master Slave</p> <p>PZCWRC G3</p> <p>Master</p>	<p>* Cavo PZCWRC2 usato per il collegamento</p> <p>PZCWRC 2</p> <p>Master Slave</p>

⚠ ATTENZIONE

- In caso di normativa locale che richiede l'utilizzo di cavi plenum, utilizzare canaline non combustibili completamente chiuse.

Designazione modello

ARN U 07 G L1 G 4

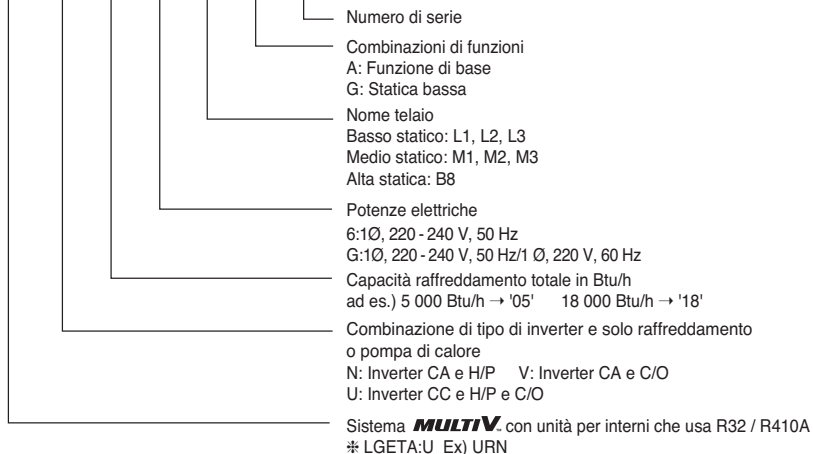

Emissione rumore durante l'uso

La pressione acustica con pesatura A emessa da questo prodotto è inferiore a 70 dB.

** Il livello di rumore può variare in base al sito.

I valori indicati sono livelli di emissione e non rispecchiano necessariamente livelli di lavoro sicuri.

Anche se vi è una correlazione tra l'emissione e i livelli di esposizione, questa non può essere utilizzata in modo affidabile per determinare se sono necessarie ulteriori precauzioni.

Il fattore che influenza il livello reale di esposizione della forza lavoro include le caratteristiche della stanza di lavoro e le altre fonti di rumore, ovvero il numero di apparecchiature e di altri processi adiacenti e la durata temporale per la quale un operatore è esposto al rumore.

Inoltre, il livello di esposizione consentito può variare di paese in paese. Queste informazioni, tuttavia, consentono all'utente dell'apparecchiatura di eseguire una migliore valutazione dei pericoli e dei rischi.

Concentrazione limite

La concentrazione limite è il limite di concentrazione del gas Freon dove è possibile intraprendere misure immediate senza danni al corpo umano quando il refrigerante si disperde nell'aria.

La concentrazione limite deve essere descritta nell'unità di kg/m³ (peso del gas Freon per volume aria unità) per facilitare il calcolo

Concentrazione limite: 0.44 kg/m³ (R410A)

■ Calcolare la concentrazione di refrigerante

$$\text{Concentrazione refrigerante} = \frac{\text{Quantità totale di refrigerante reintegrato nella struttura refrigerante (kg)}}{\text{Capacità della stanza più piccola in cui viene installata l'unità da interni (m³)}}$$

Impostazione dell'E.S.P.

L1 Telaio : 05, 07, 09 k

(Unità : CMM)

Valore impostazione	Pressione statica(mmAq(Pa))					
	0 (0)	1 (10)	2 (20)	3 (29)	4 (39)	5 (49)
60	-	-	-	-	-	-
65	5.03	-	-	-	-	-
70	5.60	4.85	-	-	-	-
75	6.19	5.44	4.57	-	-	-
80	6.79	6.05	5.17	-	-	-
85	7.41	6.67	5.80	4.80	-	-
90	8.05	7.31	6.43	5.44	-	-
95	8.71	7.96	7.09	6.09	4.97	-
100	9.38	8.63	7.76	6.76	5.64	-
105	10.07	9.32	8.45	7.45	6.33	5.08
110	-	10.03	9.16	8.16	7.04	5.79
115	-	-	9.88	8.88	7.76	6.51
120	-	-	-	9.62	8.50	7.25
125	-	-	-	10.38	9.26	8.01
130	-	-	-	-	10.03	8.78

L2 Telaio : 12, 15, 18 k

(Unità : CMM)

Valore impostazione	Pressione statica(mmAq(Pa))					
	0 (0)	1 (10)	2 (20)	3 (29)	4 (39)	5 (49)
75	6.50	-	-	-	-	-
80	7.34	6.70	-	-	-	-
85	8.20	7.55	6.69	-	-	-
90	9.07	8.43	7.56	6.47	-	-
95	9.96	9.32	8.45	7.36	-	-
100	10.87	10.22	9.36	8.27	6.96	-
105	11.79	11.15	10.28	9.19	7.89	6.35
110	12.73	12.09	11.22	10.14	8.83	7.30
115	13.69	13.05	12.18	11.09	9.78	8.25
120	14.67	14.02	13.16	12.07	10.76	9.23
125	15.66	15.01	14.15	13.06	11.75	10.22
130	16.67	16.02	15.16	14.07	12.76	11.23
135	-	-	16.18	15.10	13.79	12.26
140	-	-	-	16.14	14.83	13.30
145	-	-	-	-	15.89	14.36

L3 Telaio : 21, 24 k

(Unità : CMM)

Valore impostazione	Pressione statica(mmAq(Pa))					
	0 (0)	1 (10)	2 (20)	3 (29)	4 (39)	5 (49)
85	10.19	-	-	-	-	-
90	12.18	10.71	11.09	-	-	-
95	13.81	12.34	12.19	-	-	-
100	15.16	13.69	13.38	10.71	-	-
105	16.30	14.83	14.36	11.85	-	-
110	17.31	15.85	15.23	12.86	10.97	-
115	18.27	16.80	16.07	13.82	11.93	-
120	19.26	17.79	16.93	14.80	12.91	10.49
125	20.34	18.87	17.89	15.88	13.99	11.57
130	21.60	20.13	19.01	17.14	15.25	12.83
135	-	21.64	20.36	18.66	16.76	14.35
140	-	-	22.01	20.50	18.61	16.19
145	-	-	-	22.75	20.86	18.44

Nota :

1. The above table shows the correlation between the air rates and E.S.P.
2. Si prega di consultare il manuale di telecomando via cavo per la procedura di impostazione ESP.

M1 Telaio : 7, 9, 12, 15, 18 k

(Unità: CMM)

Valore impostazione	Pressione statica(mmAq)							
	2.5(25)	4(39)	6(59)	8(78)	10(98)	12(118)	14(137)	15(147)
70	11.3	-	-	-	-	-	-	-
75	12.8	-	-	-	-	-	-	-
80	14.4	11.4	-	-	-	-	-	-
85	15.9	13.2	10.2	-	-	-	-	-
90	17.5	15.0	12.0	-	-	-	-	-
95	19.0	16.7	13.7	10.7	-	-	-	-
100	20.6	18.5	15.5	12.5	-	-	-	-
105	22.1	20.3	17.3	14.3	11.1	-	-	-
110	23.7	22.1	19.0	16.1	13.1	10.0	-	-
115	-	23.8	20.8	17.9	15.1	12.2	-	-
120	-	-	22.6	19.7	17.1	14.3	11.3	-
125	-	-	-	21.5	19.1	16.5	13.6	11.9
130	-	-	-	23.3	21.2	18.7	15.8	14.3
135	-	-	-	-	23.2	20.8	18.0	16.7
140	-	-	-	-	-	23.0	20.3	19.1
145	-	-	-	-	-	-	22.5	21.5
150	-	-	-	-	-	-	-	23.8

M1 Telaio : 24 k

(Unità: CMM)

Valore impostazione	Pressione statica(mmAq)							
	2.5(25)	4(39)	6(59)	8(78)	10(98)	12(118)	14(137)	15(147)
85	16.8	14.6	-	-	-	-	-	-
90	18.1	15.9	-	-	-	-	-	-
95	19.4	17.2	15.0	-	-	-	-	-
100	20.7	18.5	16.3	13.9	-	-	-	-
105	22.0	19.8	17.7	15.3	13.0	-	-	-
110	23.3	21.1	19.1	16.8	14.6	-	-	-
115	24.6	22.4	20.5	18.3	16.3	14.2	-	-
120	25.9	23.7	21.8	19.7	17.9	15.9	13.3	-
125	-	25.1	23.2	21.2	19.6	17.5	15.2	14.6
130	-	-	24.6	22.7	21.2	19.2	17.1	16.3
135	-	-	-	24.2	22.9	20.9	19.0	18.1
140	-	-	-	-	24.5	22.6	20.9	19.9

Nota : 1. La tabella qui sopra mostra la correlazione tra i tassi d'aria e E.S.P.

2. Assicurarsi di controllare e regolare il valore E.S.P. (pressione statica esterna) dopo l'installazione del prodotto. In caso contrario, c'è il rischio di scarso raffreddamento / riscaldamento e fuoriuscita/ gocciolamento di acqua condensata.

M2 Telaio : 7, 9, 12, 15 k

(Unità: CMM)

Valore impostazione	Pressione statica(mmAq)							
	4(39)	6(59)	8(78)	10(98)	12(118)	14(137)	16(157)	18(177)
65	4.7	-	-	-	-	-	-	-
70	10.3	-	-	-	-	-	-	-
75	15.0	-	-	-	-	-	-	-
80	19.0	7.6	-	-	-	-	-	-
85	24.9	13.8	4.9	-	-	-	-	-
90	27.6	20.4	7.8	-	-	-	-	-
95	30.4	24.4	15.7	5.2	-	-	-	-
100	33.1	28.7	20.8	9.2	3.8	-	-	-
105	35.9	31.7	24.1	17.5	6.7	-	-	-
110	38.6	34.7	30.5	22.2	11.5	5.5	-	-
115	40.1	37.8	33.8	27.9	20.2	9.1	-	-
120	-	39.1	37.1	31.4	24.6	17.9	7.5	-
125	-	-	38.5	35.0	30.1	21.2	11.0	6.7
130	-	-	-	37.1	32.0	27.6	15.6	10.0
135	-	-	-	-	36.8	31.5	24.3	16.2
140	-	-	-	-	40.5	35.9	29.8	22.4
145	-	-	-	-	-	39.9	34.9	27.8
150	-	-	-	-	-	-	39.4	34.2
155	-	-	-	-	-	-	-	37.1

M2 Telaio : 28, 36 k

(Unità: CMM)

Valore impostazione	Pressione statica(mmAq)							
	4(39)	6(59)	8(78)	10(98)	12(118)	14(137)	16(157)	18(177)
65	4.7	-	-	-	-	-	-	-
70	10.3	-	-	-	-	-	-	-
75	15.0	-	-	-	-	-	-	-
80	19.0	7.6	-	-	-	-	-	-
85	24.9	13.8	4.9	-	-	-	-	-
90	27.6	20.4	7.8	-	-	-	-	-
95	30.4	24.4	15.7	5.2	-	-	-	-
100	33.1	28.7	20.8	9.2	3.8	-	-	-
105	35.9	31.7	24.1	17.5	6.7	-	-	-
110	38.6	34.7	30.5	22.2	11.5	5.5	-	-
115	40.1	37.8	33.8	27.9	20.2	9.1	-	-
120	-	39.1	37.1	31.4	24.6	17.9	7.5	-
125	-	-	38.5	35.0	30.1	21.2	11.0	6.7
130	-	-	-	37.1	32.0	27.6	15.6	10.0
135	-	-	-	-	36.8	31.5	24.3	16.2
140	-	-	-	-	40.5	35.9	29.8	22.4
145	-	-	-	-	-	39.9	34.9	27.8
150	-	-	-	-	-	-	39.4	34.2
155	-	-	-	-	-	-	-	37.1

Nota : 1. La tabella qui sopra mostra la correlazione tra i tassi d'aria e E.S.P.

2. Assicurarsi di controllare e regolare il valore E.S.P. (pressione statica esterna) dopo l'installazione del prodotto. In caso contrario, c'è il rischio di scarso raffreddamento / riscaldamento e fuoriuscita/ gocciolamento di acqua condensata.

M2 Telaio : 42 k

(Unità: CMM)

Valore impostazione	Pressione statica(mmAq)							
	4(39)	6(59)	8(78)	10(98)	12(118)	14(137)	16(157)	18(177)
90	23.0	-	-	-	-	-	-	-
95	25.9	19.1	-	-	-	-	-	-
100	28.6	23.3	-	-	-	-	-	-
105	31.4	26.4	19.6	-	-	-	-	-
110	34.2	29.9	24.2	-	-	-	-	-
115	36.6	32.7	28.8	21.7	-	-	-	-
120	39.2	35.7	31.8	26.2	19.6	-	-	-
125	41.7	38.5	34.8	30.8	24.3	-	-	-
130	44.0	41.2	37.7	34.1	29.0	22.3	-	-
135	-	43.8	40.7	37.4	32.6	27.5	20.5	-
140	-	-	43.5	40.4	37.2	32.6	25.8	19.9
145	-	-	-	43.4	41.6	37.4	30.7	24.6
150	-	-	-	-	43.4	42.3	35.4	29.4
155	-	-	-	-	-	43.7	37.5	32.7

M3 Telaio : 18, 24, 28 k

(Unità: CMM)

Valore impostazione	Pressione statica(mmAq)								
	4(39)	6(59)	8(78)	10(98)	12(118)	14(137)	16(157)	18(177)	20(196)
70	25.2	-	-	-	-	-	-	-	-
75	30.4	21.4	-	-	-	-	-	-	-
80	35.0	27.2	18.5	-	-	-	-	-	-
85	39.8	35.4	24.6	-	-	-	-	-	-
90	44.3	40.1	31.5	22.7	-	-	-	-	-
95	49.3	44.8	36.8	28.8	21.4	-	-	-	-
100	53.0	49.4	44.6	35.4	27.7	-	-	-	-
105	57.2	54.1	49.2	43.0	35.0	26.5	-	-	-
110	-	58.8	53.9	47.9	42.4	33.8	24.3	14.8	-
115	-	-	58.6	52.9	47.8	42.5	31.4	20.3	18.3
120	-	-	-	57.8	53.1	48.2	39.2	30.2	24.6
125	-	-	-	-	-	49.4	43.1	36.7	33.1
130	-	-	-	-	-	52.7	48.6	44.4	39.6
135	-	-	-	-	-	-	-	50.2	45.2

M3 Telaio : 48, 54 k

(Unità: CMM)

Setting value	Pressione statica(mmAq)						
	5(49)	6(59)	8(78)	10(98)	12(118)	14(137)	15(147)
70	25.1	-	-	-	-	-	-
75	29.5	26.1	-	-	-	-	-
80	34.0	30.8	25.9	-	-	-	-
85	38.4	35.4	30.6	23.2	-	-	-
90	42.9	40.1	35.2	28.1	21.0	-	-
95	47.3	44.8	39.9	33.1	26.3	19.5	-
100	51.8	49.4	44.6	38.0	31.7	25.2	22.6
105	56.2	54.1	49.2	43.0	37.1	31.0	28.5
110	-	58.8	53.9	47.9	42.4	36.7	34.4
115	-	-	58.6	52.9	47.8	42.5	40.3
120	-	-	-	57.8	53.1	48.2	46.1
125	-	-	-	-	54.2	49.4	47.3

Nota : 1. La tabella qui sopra mostra la correlazione tra i tassi d'aria e E.S.P.

2. Assicurarsi di controllare e regolare il valore E.S.P. (pressione statica esterna) dopo l'installazione del prodotto. In caso contrario, c'è il rischio di scarso raffreddamento / riscaldamento e fuoriuscita/ gocciolamento di acqua condensata.

B8 Telaio : 36, 42, 48, 76, 96 k

(Unità: CMM)

Valore impostazione	Pressione statica(mmAq)											
	3(29)	4(39)	5(49)	6(59)	9(88)	12(118)	15(147)	18(177)	20(196)	22(216)	23(226)	25(245)
50	40.3	36.2	-	-	-	-	-	-	-	-	-	-
55	48.8	44.2	36.4	-	-	-	-	-	-	-	-	-
60	54.9	50.2	49.7	45.0	-	-	-	-	-	-	-	-
65	62.6	60.4	55.1	52.9	-	-	-	-	-	-	-	-
70	67.9	64.5	62.1	60.7	47.1	-	-	-	-	-	-	-
75	75.5	72.2	69.0	68.5	56.9	44.7	-	-	-	-	-	-
80	82.6	80.9	76.6	75.4	69.7	55.2	-	-	-	-	-	-
85	88.8	85.9	82.0	81.6	78.6	67.4	55.9	-	-	-	-	-
91	94.7	93.0	90.4	90.2	87.1	78.9	67.6	54.2	-	-	-	-
95	-	-	-	-	-	86.1	77.0	66.4	50.6	30.0	-	-
100	-	-	-	-	-	88.3	84.9	75.9	69.5	60.8	43.1	-
105	-	-	-	-	-	88.3	84.9	81.1	77.4	72.0	67.9	51.3



Nota : 1. La tabella qui sopra mostra la correlazione tra i tassi d'aria e E.S.P.

2. Assicurarsi di controllare e regolare il valore E.S.P. (pressione statica esterna) dopo l'installazione del prodotto. In caso contrario, c'è il rischio di scarso raffreddamento / riscaldamento e fuoriuscita/ gocciolamento di acqua condensata.

Come impostare Auto ESP (Condizionatore d'aria)

- Questa funzione imposta automaticamente la velocità di rotazione dei ventilatori corrispondente ad ogni passo del flusso d'aria nominale per una facile installazione.
- L'impostazione Auto ESP è richiesta dal telecomando
- ※ Per i dettagli, fare riferimento al manuale del telecomando

<Tipo 1>

1. Se il pulsante  viene premuto così a lungo per più di 3 secondi, si accede alla modalità di impostazione dell'installatore.
2. Utilizzare i pulsanti   per inserire 68-02 e impostare il valore Valore2.
Fare riferimento alla tabella seguente per i valori di Valore2. (Ci vogliono circa 3-8 minuti).
3. Una volta completata l'impostazione, si può entrare nel setup dell'installatore (68) per verificare se l'impostazione è riuscita o meno. (03: Successo, 04: Guasto)

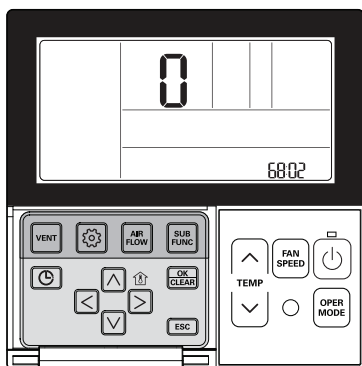

Valore 2: Passaggio annuale

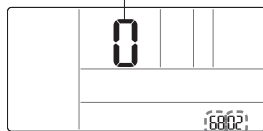

Valore del codice

Valore 1: Modalità Auto ESP

Valore 1 (Modalità Auto ESP)	Valore 2 (Fase manuale)	Descrizione (Impostazione della tensione)
00 (Non utilizzare)	-	-
01 (Auto)	-	-
02 (Manuale)	0	190 V
	1	200 V
	2	210 V
	3	220 V
	4	230 V
	5	240 V
	6	250 V
	7	260 V
8	270 V	
03	-	Non può essere impostato, è possibile solo il monitoraggio. Se il valore1 è 03, l'impostazione ha successo.
04	-	Non può essere impostato, è possibile solo il monitoraggio. Se il valore1 è 04, l'impostazione è fallita.

<Tipo 2>

1. Accedere alla modalità installatore sul telecomando e selezionare Auto ESP.
2. Selezionare la categoria di impostazione e premere il pulsante [^ (su)] per 3 secondi per accedere alla schermata di immissione della password per l'impostazione dell'installatore.
3. Immettere la password e premere il pulsante [OK] per passare all'elenco delle impostazioni dell'installatore. E selezionare Auto ESP.
4. Dopo aver selezionato "Manuale", impostare la tensione (190 V - 270 V) come mostrato nella schermata.
5. L'impostazione richiede circa 3-8 minuti e puoi vedere il risultato dell'impostazione come Superato o Fallito.

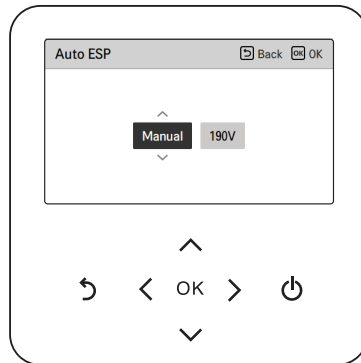

NOTA

Se l'Auto ESP non è impostato correttamente, il condizionatore d'aria potrebbe non funzionare correttamente.

Questa funzione deve essere impostata da uno specialista di installazione con licenza di installazione.

Questa funzione è una funzione aggiuntiva del prodotto e potrebbe non funzionare in alcuni modelli.

Il telecomando cablato non funziona mentre è impostato 'Auto ESP'.



Manufacturer :

LG Electronics Inc.

84, Wanam-ro, Seongsan-gu, Changwon-si, Gyeongsangnam-do, KOREA

UK Importer : LG Electronics U.K. Ltd

Velocity 2, Brooklands Drive, Weybridge, KT13 0SL

Eco design requirement

- The information for Eco design is available on the following free access website.
<https://www.lg.com/global/support/cedoc/cedoc>