



## OWNER'S MANUAL

# AIR CONDITIONER

---



Read this owner's manual thoroughly before operating the appliance and keep it handy for reference at all times.

TYPE: PORTABLE AIR CONDITIONER

LP0825WSB  
LP1025WSSM

EN ENGLISH  
FR FRANÇAIS



A2L

# TABLE OF CONTENTS

## 2 TABLE OF CONTENTS

---

## 3 SAFETY INSTRUCTIONS

---

## 8 PRODUCT OVERVIEW

---

8 Key Parts and Components

## 9 INSTALLATION

---

9 Electrical Information

10 Before Installing the Air Conditioner

10 Wireless Remote Control

11 Preparing for Installation

12 Selection of Installation Location

12 Attaching the Flexible Vent Hose Set

13 Window Vent Panel and Extensions(LP1025WSSM)

14 Window Vent Panel and Extensions(LP0825WSB)

15 Installing Vent Panels

17 Garden Hose Installation for Dehumidifying (Dry Mode Only)

## 18 OPERATION

---

18 Control Panel and Remote Control

## 21 SMART FUNCTIONS

---

21 LG ThinQ Application

## 23 MAINTENANCE

---

23 Emptying the Water Collection Tank

23 Cleaning the Case

23 Cleaning the Air Filter

## 24 TROUBLESHOOTING

---

24 Before Calling for Service

## 27 WARRANTY

---

# SAFETY INSTRUCTIONS

## READ ALL INSTRUCTIONS BEFORE USE

### Your safety and the safety of others are very important.

We have provided many important safety messages in this manual and on your appliance. Always read and follow all safety messages.

 This is the safety alert symbol.  
This symbol alerts you to potential hazards that can kill or injure you and others.  
All safety messages will follow the safety alert symbol and either the word **WARNING** or **CAUTION**.

These words mean:

### **WARNING**

You may be killed or seriously injured if you do not follow instructions.

### **CAUTION**

You may be injured or cause damage to the product if you do not follow instructions.

All safety messages will tell you what the potential hazard is, tell you how to reduce the chance of injury, and tell you what may happen if the instructions are not followed.

The following symbols are displayed on units.



This symbol indicates that this appliance uses a flammable refrigerant. If the refrigerant is leaked and exposure to an external ignition source, there is a risk of fire.



This symbol indicates that the Operation Manual should be read carefully.



This symbol indicates that a service personnel should be handling this equipment with reference to the Installation Manual.



This symbol indicates that information is available such as the Operating Manual or Installation Manual.

## IMPORTANT SAFETY INSTRUCTIONS

### **WARNING**

**To reduce the risk of explosion, fire, death, electric shock, scalding or injury to persons when using this product, follow basic precautions, including the following:**

### **INSTALLATION**

- Before use, the appliance must be properly installed as described in this manual.
- Contact the authorized service technician for repair or maintenance of this unit.
- Contact the installer for installation of this unit.

- When the power cord is to be replaced, replacement work shall be performed by authorized personnel only using only genuine replacement parts.
- Installation work must be performed in accordance with the National Electric Code by qualified and authorized personnel only.
- Connect to a properly rated, protected, and sized power circuit to avoid electrical overload.
- Always plug into a grounded outlet.
- Do not under any circumstances, cut or remove the third (ground) prong from the power cord.
- When installing or moving the appliance, be careful not to pinch, crush, or damage the power cord.
- Plug in the power plug properly.
- Do not modify or extend the power cord.
- Do not start/stop operation by plugging/unplugging the power cord.
- If the cord/plug is damaged, have it replaced by an authorized service person using authorized replacement parts.
- Use a dedicated circuit.
- Do not disassemble or modify the product.
- Adhere to all industry recommended safety procedures including the use of long-sleeved gloves and safety glasses.
- Use care when unpacking and installing. The edges of the product may be sharp.
- Disconnect the power cord or circuit breaker before installing or servicing the appliance.
- Keep packaging materials out of the reach of children. These materials can pose a suffocation risk to children.
- Store and install the product where it will not be exposed to temperatures below freezing or exposed to outdoor weather conditions.
- Do not store or use gasoline or other flammable vapors and liquids in the vicinity of this or any other appliance.
- Do not install the unit in potentially explosive atmospheres.

### **OPERATION**

- Use this appliance only for its intended purpose.
- Never attempt to operate this appliance if it is damaged, malfunctioning, partially disassembled, or has missing or broken parts, including a damaged cord or plug.
- Repair or immediately replace all power cords that have become frayed or otherwise damaged. Do not use a cord that shows cracks or abrasion damage along its length or at either end.
- Do not run cord under carpets or mats where it could be stepped on and damaged.
- Keep the cord out from under heavy objects like tables or chairs.
- Do not place the power cord near a heat source.
- Do not use an adaptor or plug the product into a shared outlet.
- Do not tamper with controls.
- If you detect a strange sound, a chemical or burning smell, or smoke coming from the appliance, unplug it immediately, and contact an LG Electronics Customer Information Center.
- Never unplug the appliance by pulling on the power cord. Always grip the plug firmly and pull straight out from the outlet.
- Do not grasp the power cord or touch the appliance controls with wet hands.
- The air conditioner is not intended for use by young children or invalids without supervision.
- Young children should be supervised to ensure that they do not play with the air conditioner.

- If water enters the product, turn off the power at the main circuit, then unplug the product and call for service.
- If the product has been submerged, contact the LG Electronics Customer Information Center for instructions before resuming use.
- Unplug the product if it will not be used for long periods.
- Unplug the product before cleaning.
- In the event of a gas leak (propane gas, etc.) do not operate this or any other appliance. Open a window or door to ventilate the area immediately.
- This appliance is not intended for use by persons (including children) with reduced physical, sensory or mental capabilities, or lack of experience and knowledge, unless they have been given supervision or instruction concerning the use of the appliance by a person responsible for their safety.
- To clean the interior, contact the LG Electronics Customer Information Center or dealer. Using harsh detergents may cause corrosion or damage to the unit.
- Do not use solvent-based detergent on the product. Doing so can cause corrosion or damage, product failure, electrical shock, or fire.
- If the supply cord is damaged, it must be replaced by the manufacturer, its service agent or similarly qualified persons in order to avoid a hazard.

## GROUNDING INSTRUCTIONS

- The power cord of this appliance is equipped with a three-prong (grounding) plug. Use this with a standard three-slot (grounding) wall power outlet to minimize the hazard of electric shock. The customer should have the wall receptacle and circuit checked by a qualified electrician to make sure the receptacle is properly grounded. **DO NOT CUT OR REMOVE THE THIRD (GROUND) PRONG FROM THE POWER PLUG.**
  - Situations when the appliance will be disconnected occasionally; Because of potential safety hazards, we strongly discourage the use of an adapter plug. However, if you wish to use an adapter, a TEMPORARY CONNECTION may be made. Use UL-listed adapter, available from most local hardware stores.  
The large slot in the adapter must be aligned with the large slot in the receptacle to assure a proper polarity connection.
- Attaching the adapter ground terminal to the wall receptacle cover screw does not ground the appliance unless the cover screw is metal, and not insulated, and the wall receptacle is grounded through the house wiring. The customer should have the circuit checked by a qualified electrician to make sure the receptacle is properly grounded.
- Disconnect the power cord from the adapter, using one hand on each. Otherwise, the adapter ground terminal might break. Do not use the appliance with a broken adapter plug.
  - Situations when the appliance will be disconnected often; Do not use an adapter plug in these situations. Unplugging the power cord frequently can lead to an eventual breakage of the ground terminal. The wall power outlet should be replaced by a three-slot (grounding) outlet instead.

## CAUTION

**To reduce the risk of minor or moderate injury to persons, malfunction, or damage to the product or property when using this product, follow basic precautions, including the following:**

### INSTALLATION

- Take care when installing the product that exhaust or condensation does not damage nearby property.
- Follow installation instructions exactly to avoid excessive vibration or water leakage.
- Do not install the unit in potentially explosive atmospheres.

### OPERATION

- This appliance is not intended for use as a precision refrigeration system. Do not use it for special purposes such as maintaining pets, food, precision machinery, or art objects.
- When installing or moving the appliance, be careful not to pinch, crush, or damage the power cord.
- Make sure the air inlet and outlet are free from obstructions.
- Use a soft cloth to clean the appliance. Do not use waxes, thinners, or harsh detergents.
- Do not step on or place heavy objects on top of the appliance.
- Do not operate the appliance without the filter securely installed.
- Do not drink water drained from the appliance.
- Be sure to ventilate sufficiently when the air conditioner and a heating appliance such as a heater are used simultaneously.
- Being exposed to direct airflow for an extended period of time could be hazardous to your health.
- Remove the batteries if the remote control is not to be used for an extended period of time.
- Never mix different types of batteries, or old and new batteries for the remote control.
- Stop using the remote control if there is a fluid leak in the battery. If your clothes or skin are exposed to the leaking battery fluid, wash off with clean water.
- If the leaking battery fluid has been swallowed, rinse the inside of the mouth thoroughly and consult a doctor.
- Do not recharge or disassemble the batteries.

### MAINTENANCE

- Clean the filter every two weeks.
- Never touch the metal parts of the air conditioner when removing the air filter.
- Never spray the product with water or use strong cleaning agents or solvents when cleaning the air conditioner. Use a soft cloth to avoid scratching the exterior.
- To clean the interior, contact the LG Electronics Customer Information Center or a dealer. Using harsh detergents may cause corrosion or damage to the unit.

**REFRIGERANT (FOR R32 ONLY)****WARNING**

- Do not use means to accelerate the defrosting process or to clean, other than those recommended by the manufacturer.
- The appliance shall be stored in a room without continuously operating ignition sources (for example: open flames, an operating gas appliance or an operating electric heater).
- Do not pierce or burn. Be aware that flammable refrigerants may not contain an odor.
- The appliance shall be stored in a well-ventilated area where the room size corresponds to the room area as specified for operation.
- The appliance shall be stored so as to prevent mechanical damage from occurring.
- Any person who is involved with working on or breaking into a refrigerant circuit should hold a current valid certificate from an industry-accredited assessment authority, which authorises their competence to handle refrigerants safely in accordance with an industry recognised assessment specification.
- Servicing shall only be performed as recommended by the equipment manufacturer.
- Maintenance and repair requiring the assistance of other skilled personnel shall be carried out under the supervision of the person competent in the use of flammable refrigerants.
- Keep any required ventilation openings clear of obstruction.

**CAUTION**

- This unit contains flammable refrigerant and has special safety precautions not normally associated with older units. Please follow all precautions and advisories.
  - Use caution while handling and prevent damage to unit. Do not put any holes into product for any reason. This can cause damage to product and prevent unit from cooling.
  - Maintenance and cleaning of unit should be performed by trained personnel. Failure to properly clean unit can result in damage to the refrigeration system and or the electrical system.
  - Make certain that all the air circulation/ventilation openings are free from obstruction.
  - Service should only be performed by technicians properly trained and certified in the use of flammable refrigerants. Any service performed by unauthorized servicers/individuals will void all warranties.
  - When storing the appliance, do not put in a room with any open flame appliances, such as gas water heaters or furnaces. Also keep away from electric heaters. Damaged units should be repaired before Storage.
  - The maximum refrigerant charge amount. (Refer to nameplate marking refrigerant amount.)
  - The appliance shall be suitable stored to prevent mechanical damage from occurring.
  - Information for handling, installation, cleaning, servicing and disposal of refrigerant.
  - A notice that servicing shall be performed only as recommended by the manufacturer.
  - A warning that the appliance shall be stored in a room without continuously operating open flames (for example an operating gas appliance) and ignition sources (for example an operating electric heater).
  - The manufacturer should specify other potential continuously operating sources known to cause ignition of the refrigerant used. The appliance shall be stored so as to prevent mechanical damage from occurring.
  - Any person who is involved with working on or breaking into a refrigerant circuit should hold a current valid certificate from an industry-accredited assessment authority, which authorizes their competence to handle refrigerants safely in accordance with an industry recognized assessment specification.
  - Servicing shall only be performed as recommended by the equipment manufacturer. Maintenance and repair requiring the assistance of other skilled personnel shall be carried out under the supervision of the person competent in the use of flammable refrigerants.

**SAVE THESE INSTRUCTIONS**

# PRODUCT OVERVIEW

## Key Parts and Components

### 1 AIR DISCHARGE

The adjustable louvered air discharge opens automatically when the air conditioner is turned on, and closes when it is turned off. It can also be set to oscillate to distribute air more evenly through the room.

### 2 CONTROL PANEL AND DISPLAY

Easy-to-read digital display shows the set temperature, and indicator lights show the operating mode. Simple push buttons make changing settings quick and easy.

### 3 SWIVELING CASTERS

Swiveling casters allow you to move the air conditioner easily on most floor surfaces.

### 4 INTEGRATED HANDLES

Integrated handles provide a convenient grip when lifting the air conditioner.

### 5 WIRELESS REMOTE CONTROL

The remote control allows you to adjust the temperature and operate most functions of the air conditioner from across the room.

### 6 BOTTOM DRAIN PORT

Before moving the air conditioner, drain the internal water in the collection tank completely using the bottom drain port.

### 7 CONTINUOUS DRAIN PORT

Connect a garden hose for continuous drainage when running the air conditioner in Dry mode.

### 8 HOSE AND DIFFUSER

Use the diffuser and hose to connect the air conditioner to the window installation kit to vent exhaust air outside.

### 9 AIR FILTER

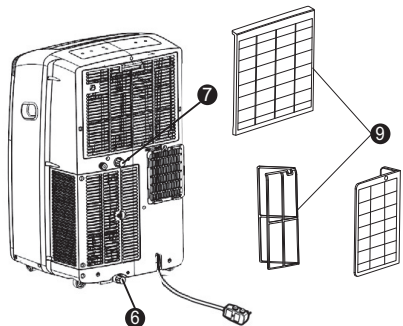
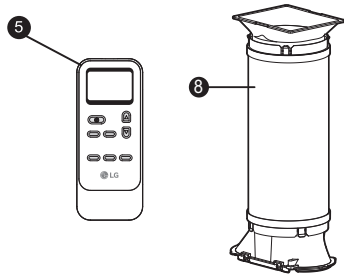
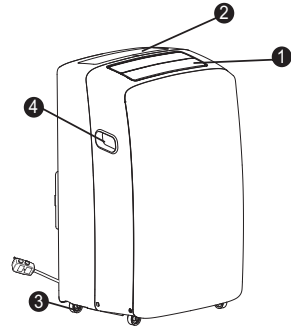



# INSTALLATION

## Electrical Information

Power cord may include a current interrupter device. **TEST** and **RESET** buttons are provided on the plug case. The device should be tested on a periodic basis by first pressing the **TEST** button and then the **RESET** button. If the **TEST** button does not trip or if the **RESET** button will not stay engaged, discontinue use of the air conditioner and contact a qualified service technician.

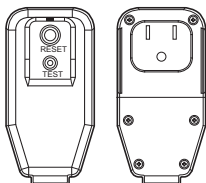
for 120 V~



Use Wall Receptacle	Power Supply
 <p data-bbox="84 842 339 914">Standard 120 V~, 3-wire grounding receptacle rated 15A / 120 V~ / 60 Hz</p>	<p data-bbox="356 798 526 866">Use 15 A, timedelay fuse or 15 A circuit breaker.</p>

### WARNING

- This appliance should be installed in accordance with the National Electrical Code.
- Use of extension cords could cause serious injury or death.
  - Do not use an extension cord with this portable air conditioner.
  - Do not use surge protectors or multi-outlet adapters with this portable air conditioner.
- Never push the TEST button during operation. Doing so can damage the plug.
  - Do not remove, modify, or immerse this plug. If this device trips, the cause should be corrected before further use.

### CAUTION

- The conductors inside this cord are surrounded by shields, which monitor leakage current. These shields are not grounded. Periodically examine the cord for any damage. Do not use this product in the event the shields become exposed. Avoid shock hazard. This unit cannot be user-serviced. Do not open the tamperresistant sealed portion. All warranties and performance will be voided. This unit is not intended to be used as an ON/OFF switch.

## Before Installing the Air Conditioner

### PREPARING FOR OPERATION

Refer to the Installation instructions included in this manual before using the air conditioner. Once the air conditioner has been properly assembled and installed

- ❶ Plug the power cord into its own dedicated properly grounded outlet. Do not plug other appliances into the same outlet. Doing so could overload the outlet and create a fire hazard.
- ❷ Make sure the air conditioner and cord are positioned where they do not create a tripping hazard and will receive adequate Ventilation. Do not place the appliance near furniture or objects that could block the vent openings.
- ❸ Make sure that any items that could be blown over or damaged by the airflow from the fan are out of the airflow path.

### IMPORTANT:

- Do not remain in the direct airflow from the air conditioner for extended periods of time.
- When used at the same time as stoves, fireplaces, and other combustion devices, make sure there is a sufficient flow of fresh air into the room. Do not use in tightly enclosed spaces With these types of devices.
- This air conditioner is intended for household use as a consumer comfort appliance. Do not use it as a precision climate control system, or for purposes such as cooling precision equipment, food, pets, plants, artwork, etc. Such items could be damaged.
- Do not bend the hose downward when Window installation kit is not applied. It may cause failure of air conditioner or performance deterioration.

### UNPACKING THE AIR CONDITIONER

- Remove and store packing materials for reuse. Remove any shipping tape before using the air conditioner. If the tape leaves behind any adhesive, rub a small amount of liquid dish soap onto it and Wipe With a damp cloth. Do NOT use sharp instruments, alcohol, thinners, or abrasive cleaners to remove adhesive. They could damage the finish.

### OPERATING TEMPERATURE

Cooling : 70 °F (21 °C) ~ 95 °F (35 °C),  
45%RH ~ 78%RH

## Wireless Remote Control

### Inserting Batteries

If the display screen of the remote control begins to fade, replace the batteries. Insert AAA (1.5 V) batteries before using the remote control.

- 1 Remove the cover on the back of the remote control.

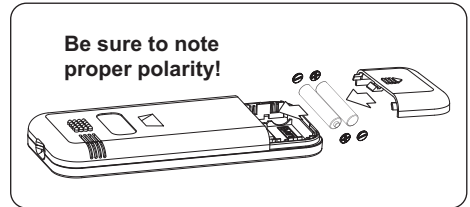

- 2 Insert the new batteries and make sure that the + and - terminals of the batteries are installed correctly.

### NOTE

- New batteries are supplied with the air conditioner for use in the remote control.
- Do not use a rechargeable battery. Make sure that the battery is new.
- In order to prevent discharge, remove the battery from the remote control if the air conditioner is not going to be used for an extended period of time.
- Keep the remote control away from extremely hot or humid places.
- To maintain optimal operation of the remote control, the remote sensor should not be exposed to direct sunlight.
- The remote control will not work properly if the unit is exposed to direct light or there is any obstacle between the unit and the remote controller.

# Preparing for Installation

## Basic Installation Materials Supplied

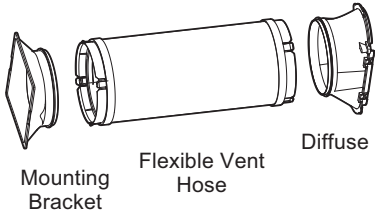

### LP0825WSB

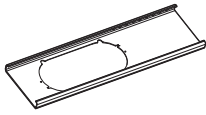

1 Panel A (25")  
Window vent panel



1 Panel B (25")  
Extension panel



4 Screws

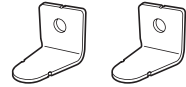

2 Security bracket



2 Long adhesive  
foam seals



1 Non-adhesive  
foam seal



2 Short adhesive  
foam seals

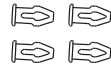

4 Rivets

### LP1025WSSM

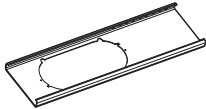

1 Panel H (18")  
Window vent pane

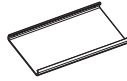

1 Panel I (9 11/16")  
Extension panel

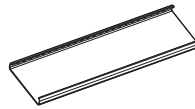

1 Panel J (18")  
Extension panel

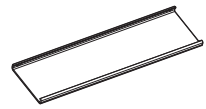

1 Panel K (18")  
Extension panel



2 Long adhesive  
foam seals



1 Non-adhesive  
foam seal



2 Short adhesive  
foam seals

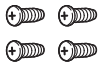

4 Screws



2 Security bracket

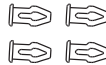

4 Rivets

### Installation Tools

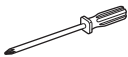

Phillips screwdriver

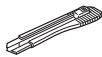

Cutting knife



Tape measure



"No residue"  
duct tape

## Selection of Installation Location

- 1 Place the unit on a level floor.
- 2 For best performance, allow at least 20" of air Space on all Sides of the unit for good air circulation.
- 3 Place the unit near a window. The hose and diffuser will be used to connect the air conditioner to the window installation kit to vent exhaust air outside.

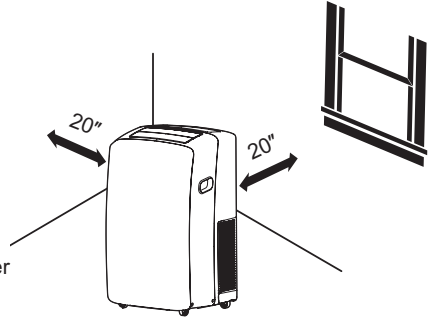

### NOTE

The length of the flexible vent hose is specially designed according to the specification of this product. Do not replace or extend it with a hose that is not specifically designed for use with this product as this could cause malfunction.

## Attaching the Flexible Vent Hose Set

1. Preparing the exhaust hose assembly:  
Press the mounting bracket and the diffuser into the flexible exhaust hose. Both mounting bracket and diffuser have integral clips that snap onto the hose.
2. Insert the mounting bracket into the slot on the back of the air conditioner.
3. Slide down to lock the hose into place.
4. Confirm the hose is locked in place before operating.

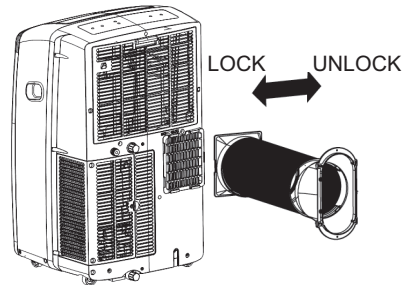
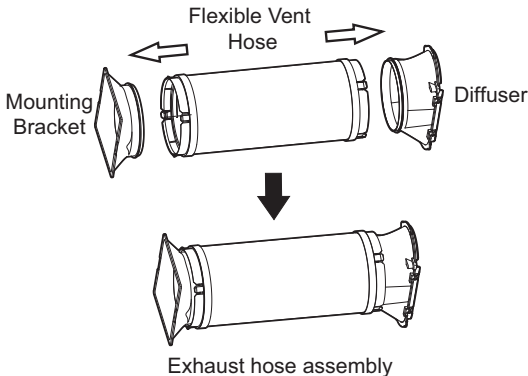

# Window Vent Panel and Extensions(LP1025WSSM)

The window installation kit allows you to install the air conditioner in most vertical-sliding windows 18" to 50" wide, or horizontal-sliding windows from 18" to 50" high.

Panel Length Window Length	H 18"	I 9 <sup>11</sup> / <sub>16</sub> "	J 18"	K 18"	Fig.
18"	√				a
19" - 26"	√	√			b
27" - 34"	√		√		c
35" - 50"	√		√	√	d

1. Please check your window size and choose the fit from the above table.
2. If your window size requires more than 2 panels, after adjusting the length, please secure the panels with rivets, E.

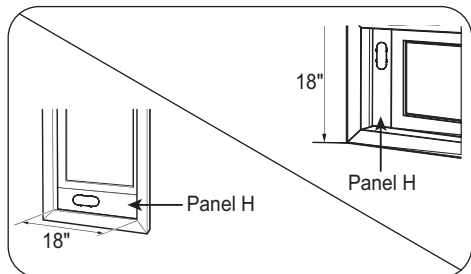
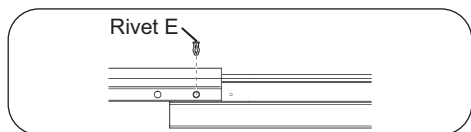

For an 18" window opening, use the window vent panel (Panel H) by itself.

**Fig. "a"**

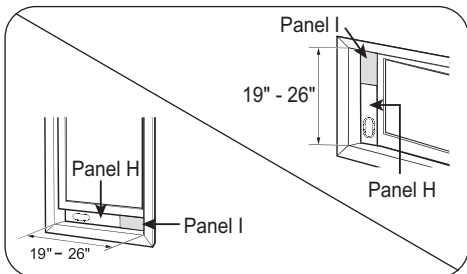
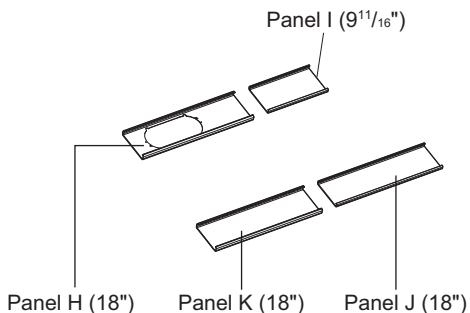

For window openings from 19" to 26", use the window vent panel (Panel H) and extension Panel I.

**Fig. "b"**

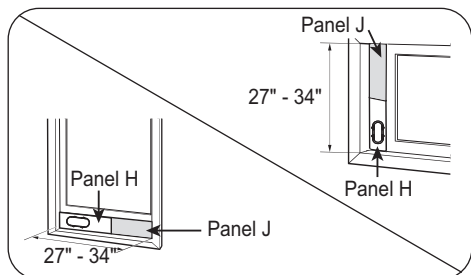

For window openings from 27" to 34", use the window vent panel (Panel H) and extension Panel J.

**Fig. "c"**

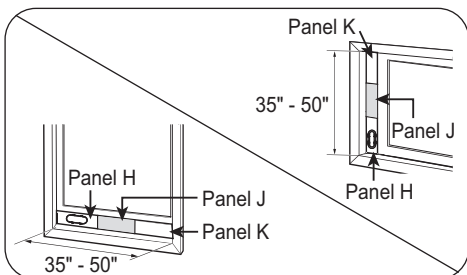

For window openings from 35" to 50", use the window vent panel (Panel H) and extension Panel J and Panel K.

**Fig. "d"**

# Window Vent Panel and Extensions(LP0825WSB)

The window installation kit allows you to install the air conditioner in most vertical-sliding windows 25" to 47" wide, or horizontal-sliding windows from 25" to 47" high.

Panel	A	B	Fig.
Window opening 25"	√	25"	a
26" - 47"	√	√	b

1. Select the panels required based on the window opening, as shown above.
2. For longer window openings, assemble and adjust the panels to fit the window opening. Use screws (included) to fix the panels together at the proper length.

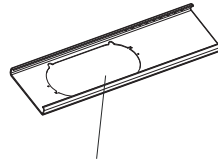

Panel A (25")

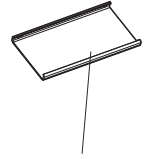

Panel B (25")

1 Window Vent Panel

1 Extension Panel

Window Installation Kit  
(Includes 1 window vent panel and 1 Extension Panel)

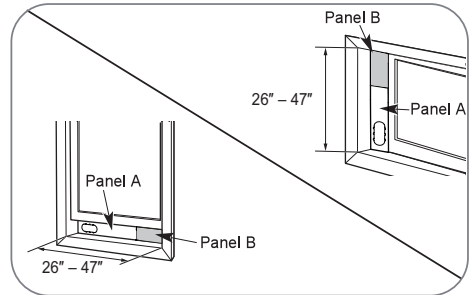
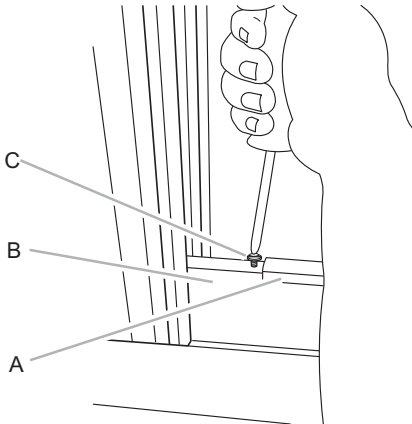

For window openings from 26" to 47", use the window vent panel (Panel A) and extension Panel B.

Fig. b

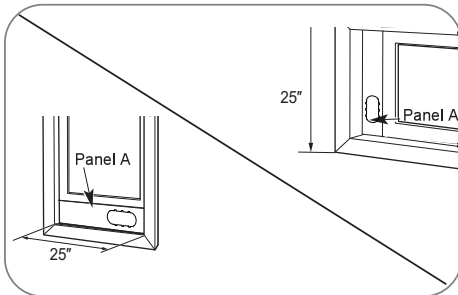

For an 25" window opening, use the window vent panel (Panel A) by itself.

Fig. a

## Installing Vent Panels

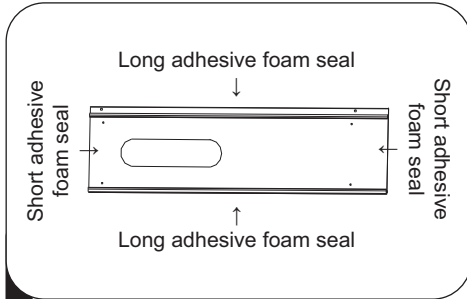

- 1 Attach the long adhesive foam weather seals to the top and bottom sides of the window vent panel assembly. Attach the short foam weather seals to the right and left sides of the panel assembly. (Attaching the foam weather seals to the panel assembly rather than the window sash and frame makes for easier cleanup when removing the panel assembly.)

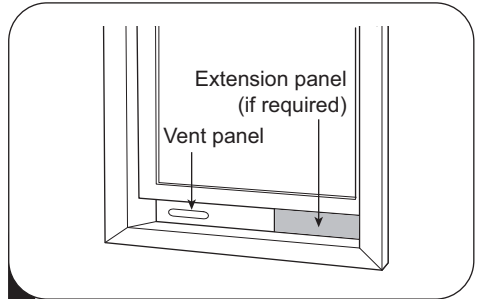

- 2 Insert the panel assembly in the bottom sash channel. Use care when installing the assembly, which will now fit very tightly in the opening. Close the sash tightly against the top of the panel assembly.

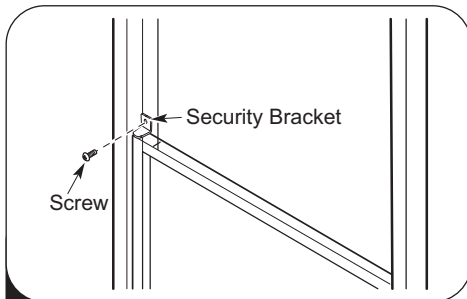

- 3 If needed, install the included security bracket with screws.

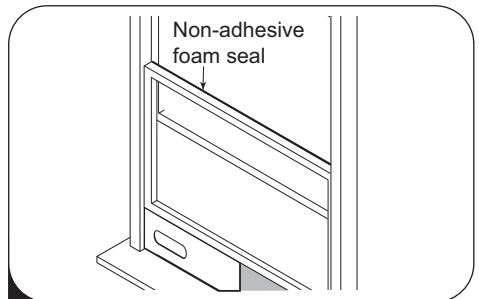

- 4 Measure and cut the included non-adhesive foam to fit the window opening. Stuff it between the window sashes to prevent air and insects from getting into the room.

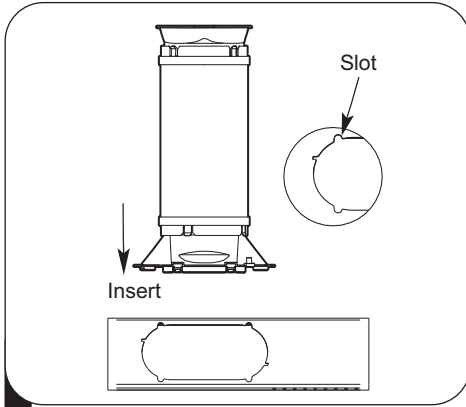

**5** Align the tabs on the diffuser with slots in the outer slide section. Insert the diffuser into the opening in the vent panel.

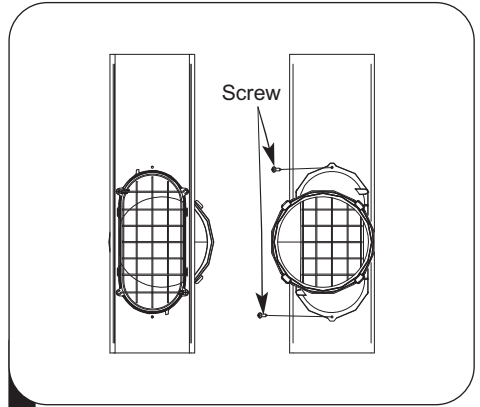

**6** Insert the screw in the hole in the diffuser to prevent the diffuser from sliding out of the vent opening.

**NOTE**

- For a tighter seal, use "no residue" duct tape (not provided) to seal any gaps around the installed panel assembly, around the diffuser, and between the sashes.
- For best results, keep the vent hose as short and straight as possible. However, shape the diffuser end of the vent hose into an inverted U shape just inside the window to allow any rain or condensation to drain out the window.

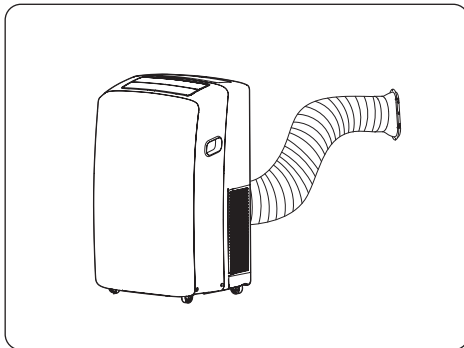

**Best positioning**

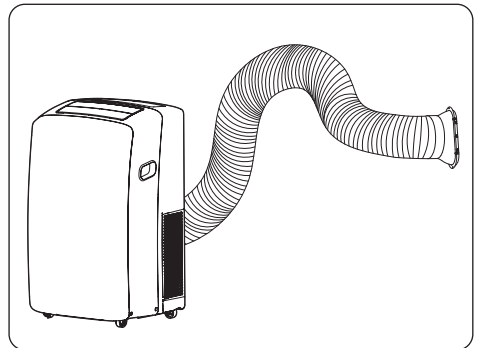

**Inverted U shape**

## Garden Hose Installation for Dehumidifying (Dry Mode Only)

1. Remove the drain plug when using the Dry (dehumidifying) mode.
2. Install a 5/8" (16 mm) inside diameter garden hose (not provided) into the continuous drain port and place the open end of the hose over a floor drain or bucket.

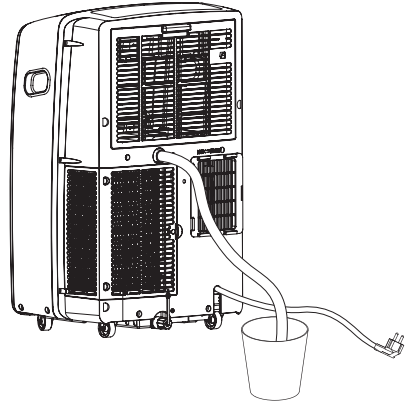
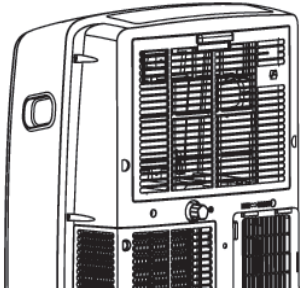

### NOTE

- Install the garden hose when you need dehumidification in high humidity.
- This product has a self-evaporative system. The condensing water will be recycled to cool the condenser. This not only improves cooling efficiency, but also saves energy for you.

# OPERATION

## Control Panel and Remote Control

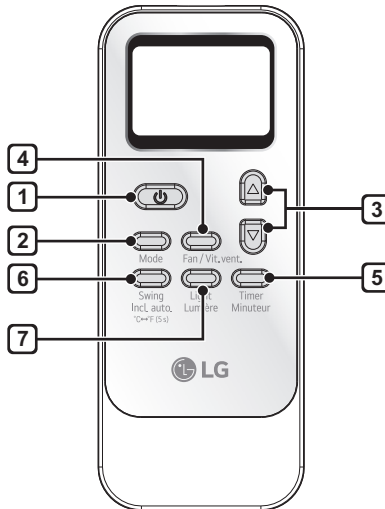
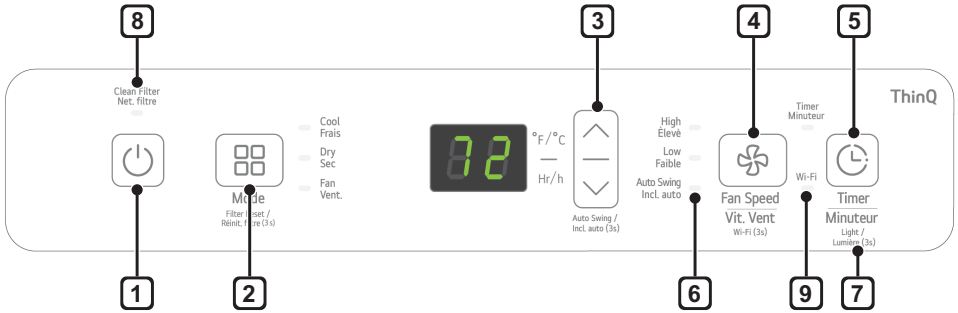
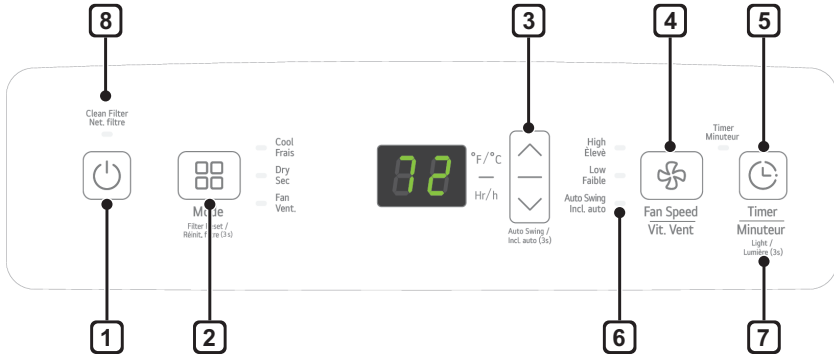

**1 Power (⏻)**

Turns the air conditioner on and off.  
A chime sounds to confirm you have turned it on or off.

**2 Mode**

Press this button repeatedly to toggle through and select the operating mode. Modes include Cool, Dry (dehumidify), Fan. An LED illuminates to indicate the selected mode. The default mode is Cool.

**Cool**

Compressor runs and cools the room. Use the  $\wedge/\vee$  and Fan Speed buttons to set the desired temperature and fan speed.

**Dry**

Use the Dry mode to remove humidity from the room without additional cooling. The fan speed is preset and cannot be adjusted.

**Fan**

Fan circulates air but compressor does not run. Use the Fan Speed button to set the desired fan speed to either High, Low.

**3 Temperature Control  $\wedge/\vee$** 

In Cool, Dry mode, the  $\wedge/\vee$  buttons adjust the set temperature up to 86 °F (30 °C) or down to 60 °F (16 °C), in one-degree increments.

**NOTE**

- To switch the temperature units on the display between Fahrenheit (°F) and Celsius (°C), press and hold the  $\wedge$  and  $\vee$  buttons on the control panel at the same time for 5 seconds.

**4 Fan Speed**

Press repeatedly to toggle the fan speed between High and Low settings. An LED illuminates to indicate the selected fan speed. The fan speed can be changed in the Cool, Fan modes. The fan speed is preset in the Dry mode. After pressing the button, there is a brief delay before the fan motor changes speed.

**5 Timer**

**Delay ON** - When the air conditioner is off, set it to automatically turn on from 1 to 24 hours later, at its previous mode and fan settings.

**Delay OFF** - When the air conditioner is on, set it to automatically turn off from 1 to 24 hours later.

**NOTE**

- When the Timer is selected, use the  $\wedge/\vee$  buttons to adjust time from 1 to 24 hours, in one-hour increments.
- To cancel the Timer function, press the Timer button on control panel.

**6 Auto Swing**

This function automatically moves the louvers to adjust the direction of the air flow. Press the Swing button on remote control repeatedly to select the desired direction.

**NOTE**

- Press and hold the  $\nabla$  button on the control panel for 3 seconds to enter the Auto Swing.

**7 Light**

Sets the display screen brightness:

On → Off

**NOTE**

- Press and hold the Timer button on the control panel for 3 seconds to adjust the brightness.

**8 Clean Filter**

The Clean Filter LED lights up to notify you that the filter needs to be cleaned.

After cleaning the filter, press and hold the Mode button on the control panel for 3 seconds to turn off the Clean Filter light.

**NOTE**

- The filter reset must be done using the control panel, not the remote control.
- This feature is a reminder to clean the air filter for more efficient operation. The LED light turns on after 250 hours of operation.

**9 Wi-Fi**

Enables connection of the air conditioner to the home Wi-Fi.

To connect Wi-Fi, press the Fan Speed button on the control panel for 3 seconds.

**NOTE**

- This functions may not be supported, depending on the model.

**10 Removing Condensation Buildup**

Condensation can build up inside the unit when the Cool and Dry modes are used.

The fan can be set to run for a short period after the product is turned off to help keep the inside of the appliance dry. This option is off by default.

**Turning Condensation Fan On**

- 1 Turn on the product, set it to Cool mode and let it run for at least 10 seconds.
- 2 Press and hold the Mode and Fan Speed buttons on control panel for 3 seconds until On appears in the display.
- 3 The condensation fan is now turned on. When the appliance is turned off, Co appears in the display and the fan will continue to run for 10 minutes. The appliance will then shut down as normal.

**Turning Condensation Fan Off**

- 1 When the product is powered on, press and hold the Mode and Fan Speed buttons on control panel for 3 seconds until OF appears in the display.
- 2 The condensation fan is now turned off. The appliance will shut down immediately when it is turned off.

**NOTE**

- Some functions cannot be used while this option is turned on.

# SMART FUNCTIONS

## LG ThinQ Application

This feature is only available on models with the **ThinQ** logo

The **LG ThinQ** application allows you to communicate with the appliance using a smartphone.

### LG ThinQ Application Features

Communicate with the appliance from a smartphone using the convenient smart features.

### Settings

Allows you to set various options on the appliance and in the application.

#### NOTE

- If you change your wireless router, internet service provider, or password, delete the registered appliance from the **LG ThinQ** application and register it again.
- The application is subject to change for appliance improvement purposes without notice to users.
- Functions may vary by model.

### Before Using LG ThinQ Application

- 1 Check the distance between the appliance and the wireless router (Wi-Fi network).
  - If the distance between the appliance and the wireless router is too far, the signal strength becomes weak. It may take a long time to register or installation may fail.
- 2 Turn off the **Mobile data** or **Cellular Data** on your smartphone.

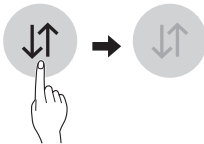

- 3 Connect your smartphone to the wireless router.

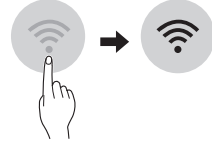

#### NOTE

- To verify the Wi-Fi connection, check that  icon on the control panel is lit.
- The appliance supports 2.4 GHz Wi-Fi networks only. To check your network frequency, contact your Internet service provider or refer to your wireless router manual.
- **LG ThinQ** is not responsible for any network connection problems or any faults, malfunctions, or errors caused by network connection.
- If the appliance is having trouble connecting to the Wi-Fi network, it may be too far from the router. Purchase a Wi-Fi repeater (range extender) to improve the Wi-Fi signal strength.
- The Wi-Fi connection may not connect or may be interrupted because of the home network environment.
- The network connection may not work properly depending on the Internet service provider.
- The surrounding wireless environment can make the wireless network service run slowly.
- The appliance cannot be registered due to problems with the wireless signal transmission. Unplug the appliance and wait about a minute before trying again.
- If the firewall on your wireless router is enabled, disable the firewall or add an exception to it.
- The wireless network name (SSID) should be a combination of English letters and numbers. (Do not use special characters.)
- Smartphone user interface (UI) may vary depending on the mobile operating system (OS) and the manufacturer.
- If the security protocol of the router is set to **WEP**, you may fail to set up the network. Please change it to other security protocols (**WPA2** is recommended) and register the product again.

## Installing the LG ThinQ Application

Search for the **LG ThinQ** application from the Google Play Store or Apple App Store on a smartphone. Follow instructions to download and install the application.

## Open Source Software Notice Information

To obtain the source code under GPL, LGPL, MPL, and other open source licenses, that is contained in this product, please visit <https://opensource.lge.com>.

In addition to the source code, all referred license terms, warranty disclaimers and copyright notices are available for download.

LG Electronics will also provide open source code to you on CD-ROM for a charge covering the cost of performing such distribution (such as the cost of media, shipping, and handling) upon email request to [opensource@lge.com](mailto:opensource@lge.com). This offer is valid for a period of three years after our last shipment of this product. This offer is valid to anyone in receipt of this information.

## Industry Canada Statement

This device contains licence-exempt transmitter(s)/ receiver(s) that comply with Innovation, Science and Economic Development Canada's licence-exempt RSS(s). Operation is subject to the following two conditions:

- 1) This device may not cause interference.
- 2) This device must accept any interference, including interference that may cause undesired operation of the device.

## IC Radiation Exposure Statement

This equipment complies with IC radiation exposure limits set forth for an uncontrolled environment. This equipment should be installed and operated with a minimum distance of 20 cm (7.8 inches) between the antenna and your body.

### NOTE

- THE MANUFACTURER IS NOT RESPONSIBLE FOR ANY RADIO OR TV INTERFERENCE CAUSED BY UNAUTHORIZED MODIFICATIONS TO THIS EQUIPMENT. SUCH MODIFICATIONS COULD VOID THE USER'S AUTHORITY TO OPERATE THE EQUIPMENT.

## Wireless LAN Module Specifications

Frequency Range	2412 MHz - 2462 MHz
Output Power (Max)	< 30 dBm

## Bluetooth module Specifications

Frequency Range	2402 MHz - 2480 MHz
Output Power (Max)	< 30 dBm

## MAINTENANCE

### **⚠ WARNING**

Before cleaning or performing maintenance, unplug the product and wait until the fan stops.

## Emptying the Water Collection Tank

When the internal water collection tank is full, the LED display will show FL and the air conditioner will turn off until the tank is emptied.

- Unplug the air conditioner, disconnect the exhaust hose from the back, and move the air conditioner to a suitable drain location or outdoors. You may also place a pan under the drain that will hold up to 2 pints of water.
- Remove the drain cap from the bottom drain outlet.
- Once the water collection tank is drained, reinstall the drain cap, making sure it is on securely.
- Place the air conditioner in the desired location, reconnect the exhaust hose, and plug in the air conditioner.

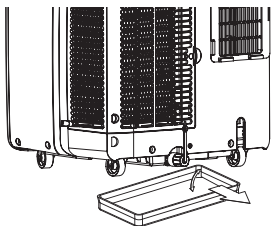

## Cleaning the Air Filter

The air filters should be cleaned every two weeks. Depending on indoor air quality, more frequent cleaning may be needed. A dirty air filter will decrease airflow and reduce efficiency.

1. Pull out each air filter by the handle.
2. Use a vacuum cleaner to clean the filters. If the filters are heavily soiled, they can be washed in warm water using a mild detergent.
  - Do not use harsh cleaners or very hot water.
  - Do not wash in a dishwasher.
3. Dry the filters in the shade.
4. Reinsert the filters.

### NOTE

- Turn off the product and clean the filter after 30 minutes.
- Be careful as hot parts may come into contact with the filter when the filter is removed.

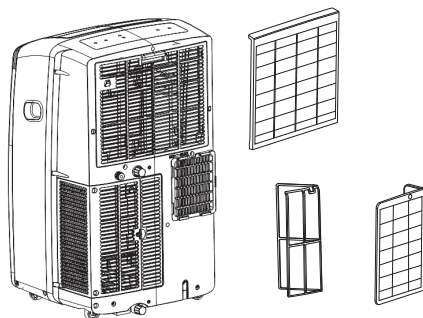

## Cleaning the Case

Wipe the case with a slightly damp cloth, then wipe dry with a dry cloth or towel.

- To prevent damage to the finish, do not use gasoline, benzene, thinners or any abrasive cleansers to clean the air conditioner.
- Never pour water onto or into the air conditioner. It could damage internal components and create a shock and fire hazard.

# TROUBLESHOOTING

## Before Calling for Service

The appliance is equipped with an automatic error-monitoring system to detect and diagnose problems at an early stage. If the appliance does not function properly or does not function at all, check the following before you call for service.

Problem	Possible Cause	Solutions
<b>Air conditioner does not start.</b>	<b>The air conditioner is unplugged.</b>	Make sure the air conditioner plug is pushed completely into the outlet.
	<b>The fuse is blown/circuit breaker is tripped.</b>	Check the house fuse/circuit breaker box and replace the fuse or reset the breaker.
	<b>Power failure.</b>	If power failure occurs, turn the mode control to off. When power is restored, wait 3 minutes to restart the air conditioner to prevent tripping of the compressor overload.
	<b>The current interrupter device is tripped.</b>	Press the <b>RESET</b> button located on the power cord plug. If the <b>RESET</b> button will not stay engaged, discontinue use of the air conditioner and contact a qualified service technician.
	<b>FL appears in the display.</b>	The water collection tank is full. Drain the tank and reset your settings.
<b>Air conditioner does not cool as it should.</b>	<b>Airflow is restricted.</b>	Make sure there are no curtains, blinds, or furniture blocking the front of the air conditioner.
	<b>The temp control may not be set correctly.</b>	Set the desired temperature to a level lower than the current temperature.
	<b>The air filter is dirty.</b>	Clean the filter at least every 2 weeks. See the 'MAINTENANCE' section.
	<b>The room may have been hot.</b>	When the air conditioner is first turned on, you need to allow time for the room to cool down.
	<b>Cold air is escaping.</b>	Check for open furnace floor registers and cold air returns.
	<b>Cooling coils have iced up.</b>	See 'Air conditioner freezing up' below.

<b>Problem</b>	<b>Possible Cause</b>	<b>Solutions</b>
<b>Air conditioner freezing up.</b>	<b>The cooling coils are iced over.</b>	Ice may block the air flow and obstruct the air conditioner from properly cooling the room. Set the mode control at High Fan or <b>High Cool</b> .
<b>Water collects in base pan.</b>	<b>Moisture removed from air and drains into base pan.</b>	This is normal for a short period in areas with little humidity; normal for a longer period in very humid areas.
<b>Air conditioner turns on and off rapidly.</b>	<b>Dirty air filter - air restricted.</b>	Clean air filter.
	<b>Outside temperature extremely hot.</b>	Refer to installation instructions or check with installer.
<b>Noise when unit is cooling.</b>	<b>Air movement sound.</b>	This is normal. If too loud, adjust the fan speed to low.
<b>Remote sensing deactivating prematurely.</b>	<b>Remote control not located within range.</b>	Place remote control within 20 feet & 120° radius of the front of the unit.
	<b>Remote control signal obstructed.</b>	Remove obstruction.
<b>Room too cold.</b>	<b>Set temperature too low.</b>	Increase set temperature.

**NOTE**

- If you see "CH" in the display, please call 1 888 542-2623.

## Wi-Fi

Problem	Possible Cause	Solutions
<b>Trouble connecting appliance and smartphone to Wi-Fi network.</b>	<b>The password for the Wi-Fi network was entered incorrectly.</b>	Delete your home Wi-Fi network and begin the registration process again.
	<b>Mobile data for your smartphone is turned on.</b>	Turn off the <b>Mobile data</b> on your smartphone before registering the appliance.
	<b>The wireless network name (SSID) is set incorrectly.</b>	The wireless network name (SSID) should be a combination of English letters and numbers. (Do not use special characters.)
	<b>The router frequency is not 2.4 GHz.</b>	Only a 2.4 GHz router frequency is supported. Set the wireless router to 2.4 GHz and connect the appliance to the wireless router. To check the router frequency, check with your Internet service provider or the router manufacturer.
	<b>The distance between the appliance and the router is too far.</b>	If the appliance is too far from the router, the signal may be weak and the connection may not be configured correctly. Move the router closer to the appliance or purchase and install a Wi-Fi repeater.
<b>Can't connect the LG ThinQ App. to the air conditioner.</b>	<b>Air conditioner is turned off.</b>	Turn the air conditioner on.
	<b>Wireless router is turned off.</b>	Turn the router on.
<b>The air conditioner is not connecting to the Wi-Fi.</b>	<b>The Wi-Fi router is too far from the air conditioner.</b>	Move the router closer to the air conditioner or purchase and install a Wi-Fi repeater (signal booster).
	<b>You do not have permission to use the router or it is incompatible.</b>	Make sure you are selecting the correct wireless router from the list. The router must be set to 2.4 GHz.

# WARRANTY

## WHAT THIS WARRANTY COVERS:

LG Electronics Canada, Inc. ("LG") warrants your LG Room Air Conditioner ("product") against defect in materials or workmanship under normal household use, during the warranty period set forth below. This limited warranty (except where otherwise prohibited) is valid only to the original retail purchaser of the product, is not assignable or transferrable to any subsequent purchaser or user, and applies only when the product is purchased through an LG authorized dealer or distributor and used within Canada for normal and usual household use.

## NOTE

- Replacement products may be new or factory-remanufactured at LG's option and are warranted for the remaining portion of the original unit's warranty period or ninety (90) days, whichever is longer. Please retain dated receipt or delivery ticket as evidence of the date of purchase. If the date of purchase cannot be verified, the warranty period will begin 15 months from the date of manufacture.

## Warranty Period:

1 Year from the Date of Purchase.

## HOW SERVICE IS HANDLED:

LG will provide a replacement product via an authorized service exchange through the distribution center you originally purchased the product from.

## THIS LIMITED WARRANTY DOES NOT COVER:

Service trips to deliver, pick up, or install or set up the Product; Instruction on Product use.

Adjustments of user controls.

Products that have had a serial number or any part thereof altered, defaced or removed.

Property damages, malfunction or failure of the product, or personal injury caused by or resulting from:

- (a) accident, abuse, negligence or misuse;
- (b) operating the Product in a corrosive or wet environment containing chlorine, fluorine or any other hazardous chemicals;
- (c) installation, alteration or service by anyone other than a licensed, authorized LG contractor
- (d) improper matching of Product components;
- (e) improper sizing or design of the Product;
- (f) improper or deferred maintenance contrary to the manufacturer's instructions;
- (g) physical abuse to or misuse of the Product (including failure to perform any maintenance as
- (h) Product used in other than normal use or in any manner contrary to the Operation Manual;
- (i) freight damage or damage caused by force majeure or other factors such as power surge damage or other than pursuant to the manufacturer's instructions, including installation not in accordance described in the Operation Manual such as air filter cleaning, or any Product damaged by caused by lightning and fluctuations in or interruptions of electrical power.
- (j) Usage of the product in other than normal and usual household use (including without limitation, commercial use).

THIS LIMITED WARRANTY SHALL NOT BE ENLARGED, EXTENDED OR AFFECTED BY, AND NO OBLIGATION OR LIABILITY SHALL ARISE OR GROW OUT OF, LG PROVIDING, DIRECTLY OR INDIRECTLY, ANY TECHNICAL ADVICE, INFORMATION AND/OR SERVICE TO OWNER IN CONNECTION WITH THE PRODUCT. EXCEPT AS OTHERWISE PROVIDED IN THIS LIMITED WARRANTY, LG MAKES NO OTHER WARRANTIES OR CONDITIONS OF ANY KIND WHATSOEVER REGARDING THE PRODUCT. LG DISCLAIMS AND EXCLUDES ALL WARRANTIES AND CONDITIONS NOT EXPRESSLY PROVIDED HEREIN AND ALL REMEDIES WHICH, BUT FOR THIS PROVISION, MIGHT ARISE BY IMPLICATION OR OPERATION OF LAW, INCLUDING, WITHOUT LIMITATION, THE IMPLIED WARRANTIES AND CONDITIONS OF MERCHANTABILITY AND (EXCEPT IN QUEBEC AND WHERE OTHERWISE PROHIBITED) OF FITNESS FOR ANY PARTICULAR PURPOSE. NO ONE IS AUTHORIZED TO CHANGE THIS LIMITED WARRANTY IN ANY RESPECT OR TO CREATE ANY OTHER OBLIGATION OR LIABILITY FOR LG IN CONNECTION WITH THE PRODUCT. LG DISCLAIMS ALL LIABILITY FOR THE ACTS, OMISSIONS AND CONDUCT OF ALL THIRD PARTIES (INCLUDING, WITHOUT LIMITATION, THE INSTALLING CONTRACTOR) IN CONNECTION WITH OR RELATED TO THE PRODUCT.

UNDER NO CIRCUMSTANCES SHALL LG BE LIABLE FOR ANY INCIDENTAL, SPECIAL, PUNITIVE, EXEMPLARY OR CONSEQUENTIAL DAMAGES INCLUDING, WITHOUT LIMITATION, LOST GOODWILL, LOST REVENUES OR PROFITS, WORK STOPPAGE, PRODUCT FAILURE, IMPAIRMENT OF OTHER GOODS, COSTS OF REMOVAL AND REINSTALLATION OF THE PRODUCT, LOSS OF USE, INJURY TO PERSONS OR PROPERTY ARISING OUT OR RELATED TO THE PRODUCT WHETHER BASED ON BREACH OF WARRANTY, BREACH OF CONTRACT, TORT OR OTHERWISE, EVEN IF LG HAS BEEN ADVISED OF THE POSSIBILITY OF SUCH DAMAGE. IN NO EVENT SHALL LG'S LIABILITY EXCEED THE ACTUAL PURCHASE PRICE OF THE PRODUCT WITH RESPECT TO WHICH ANY CLAIM IS MADE.

SOME PROVINCES (INCLUDING QUEBEC) DO NOT ALLOW LIMITATIONS ON WARRANTIES OR EXCLUSIONS OR LIMITATION OF DAMAGES, SO THE ABOVE LIMITATIONS OR EXCLUSIONS MAY NOT APPLY. WHERE ANY TERM OF THIS WARRANTY IS PROHIBITED BY SUCH LAWS, IT SHALL BE NULL AND VOID, BUT THE REMAINDER OF THIS WARRANTY SHALL REMAIN IN EFFECT. THIS LIMITED WARRANTY GIVES THE OWNER SPECIFIC LEGAL RIGHTS AND THE OWNER MAY ALSO HAVE OTHER RIGHTS THAT VARY FROM PROVINCE TO PROVINCE.

**HOW TO OBTAIN WARRANTY SERVICE & ADDITIONAL INFORMATION:**

Call 1-888-LG-CANADA (542 2623) or visit our website at [www.lg.com](http://www.lg.com).

Mail to: LG Electronics Canada Inc.  
20 Norelco Drive  
North York, ON M9L 2X6

**FOR YOUR RECORDS**

Write the model and serial numbers here:

Model No. \_\_\_\_\_

Serial No. \_\_\_\_\_

- You can find them on a label on the side of each unit.

Dealer's Name \_\_\_\_\_

Date Purchased \_\_\_\_\_

- Staple your receipt to this page in the event you need it to prove date of purchase or for warranty issues.

**ARBITRATION NOTICE:** THIS LIMITED WARRANTY CONTAINS AN ARBITRATION PROVISION THAT REQUIRES YOU AND LG TO RESOLVE DISPUTES BY BINDING ARBITRATION INSTEAD OF IN COURT, UNLESS THE LAWS OF YOUR PROVINCE OR TERRITORY DO NOT PERMIT THAT, OR, IN OTHER JURISDICTIONS, IF YOU CHOOSE TO OPT OUT. FOR FURTHER CLARITY, THIS ARBITRATION PROVISION IS NOT APPLICABLE TO CUSTOMERS RESIDING IN ONTARIO. IN ARBITRATION, CLASS ACTIONS AND JURY TRIALS ARE NOT PERMITTED. PLEASE SEE THE SECTION TITLED "PROCEDURE FOR RESOLVING DISPUTES" BELOW.

**PROCEDURE FOR RESOLVING DISPUTES:**

EXCEPT WHERE PROHIBITED AT LAW, ALL DISPUTES BETWEEN YOU AND LG ARISING OUT OF OR RELATING IN ANY WAY TO THIS LIMITED WARRANTY OR THE PRODUCT SHALL BE RESOLVED EXCLUSIVELY THROUGH BINDING ARBITRATION, AND NOT IN A COURT OF GENERAL JURISDICTION. EXCEPT WHERE PROHIBITED AT LAW, YOU AND LG BOTH IRREVOCABLY AGREE TO WAIVE THE RIGHT TO A JURY TRIAL AND TO BRING OR PARTICIPATE IN A CLASS ACTION. FOR CLARITY, THIS PROVISION DOES NOT APPLY TO CONSUMERS RESIDING IN ONTARIO.

**Definitions.** For the purposes of this section, references to "LG" mean LG Electronics Canada, Inc., its parents, subsidiaries and affiliates, and each of their officers, directors, employees, agents, beneficiaries, predecessors in interest, successors, assigns and suppliers; references to "dispute" or "claim" shall include any dispute, claim or controversy of any kind whatsoever (whether based in contract, tort, statute, regulation, ordinance, fraud, misrepresentation or any other legal or equitable theory) arising out of or relating in any way to the sale, condition or performance of the product or this Limited Warranty.

**Notice of Dispute.** In the event you intend to commence an arbitration proceeding, you must first notify LG in writing at least 30 days in advance of initiating the arbitration by sending a letter to LGECI Legal Team at 20 Norelco Drive, North York, Ontario, Canada M9L 2X6 (the "Notice of Dispute"). You and LG agree to engage in good faith discussions in an attempt to amicably resolve your claim. The notice must provide your name, address, and telephone number; identify the product that is the subject of the claim; and describe the nature of the claim and the relief being sought. If you are unable to resolve the dispute within 30 days of LG's receipt of the Notice of Dispute, the dispute shall be resolved by binding arbitration in and LG accordance with the procedure set out herein. You and LG both agree that, during the arbitration proceeding, the terms (including any amount) of any settlement offer made by either you or LG will not be disclosed to the arbitrator until the arbitrator determines the dispute.

**Agreement to Binding Arbitration and Class Action Waiver.** Upon failure to resolve the dispute during the 30 day period after LG's receipt of the Notice of Dispute, you and LG agree to resolve any claims between you and LG only by binding arbitration on an individual basis, unless you opt out as provided below, or you reside in a jurisdiction that prevents full application of this clause in the circumstances of the claims at issue (in which case if you are a consumer, this clause will only apply if you expressly agree to the arbitration). To the extent permitted by applicable law, any dispute between you and LG shall not be combined or consolidated with a dispute involving any other person's or entity's product or claim. More specifically, without limitation of the foregoing, except to the extent such a prohibition is not permitted at law, any dispute between you and LG shall not under any circumstances proceed as part of a class or representative action. Instead of arbitration, either party may bring an individual action in small claims court, but that small claims court action may not be brought on a class or representative basis except to the extent this prohibition is not permitted at law in your province or territory of jurisdiction as it relates to the claims at issue between you and LG. This does not apply to consumers in Ontario. In accordance with provincial legislation, the consumer and LG may agree to resolve the dispute using any procedure available, including commencing the action in the Superior Court of Justice.

**Arbitration Rules and Procedures.** To begin arbitration of a claim, either you or LG must make a written demand for arbitration. The arbitration will be private and confidential, and conducted on a simplified and expedited basis before a single arbitrator chosen by the parties under the provincial or territorial commercial arbitration law and rules of the province or territory of your residence. You must also send a copy of your written demand to LG at LG Electronics, Canada, Inc., Attn: Legal Department- Arbitration, 20 Norelco Drive, North York, Ontario M9L 2X6. This arbitration provision is governed by your applicable provincial or territorial commercial arbitration legislation. For consumers in Ontario, the applicable arbitration legislation only applies if consumers agree to submit the dispute to arbitration. Judgment may be entered on the arbitrator's award in any court of competent jurisdiction. All issues are for the arbitrator to decide, except that, issues relating to the scope and enforceability of the arbitration provision and to the arbitrability of the dispute are for the court to decide. The arbitrator is bound by the terms of this provision.

**Governing Law.** The law of the province or territory of your purchase shall govern this Limited Warranty and any disputes between you and LG except to the extent that such law is preempted by or inconsistent with applicable federal or provincial/territorial law. Should arbitration not be permitted for any claim, action, dispute or controversy between you and LG, you and LG attorn to the exclusive jurisdiction of the courts of the province or territory of your purchase for the resolution of the claim, action, dispute or controversy between you and LG.

**Fees/Costs.** You do not need to pay any fee to begin an arbitration. Upon receipt of your written demand for arbitration, LG will promptly pay all arbitration filing fees unless you seek more than \$25,000 in damages, in which case the payment of these fees will be governed by the applicable arbitration rules. Except as otherwise provided for herein, LG will pay all filing, administration and arbitrator fees for any arbitration initiated in accordance with the applicable arbitration rules and this arbitration provision. If you prevail in the arbitration, LG will pay your attorneys' fees and expenses as long as they are reasonable, by considering factors including, but not limited to, the purchase amount and claim amount. Notwithstanding the foregoing, if applicable law allows for an award of reasonable attorneys' fees and expenses, an arbitrator can award them to the same extent that a court would. If the arbitrator finds either the substance of your claim or the relief sought in the demand is frivolous or brought for an improper purpose (as measured by the applicable laws), then the payment of all arbitration fees will be governed by the applicable arbitration rules. In such a situation, you agree to reimburse LG for all monies previously disbursed by it that are otherwise your obligation to pay under the applicable arbitration rules. Except as otherwise provided for, LG waives any rights it may have to seek attorneys' fees and expenses from you if LG prevails in the arbitration.

**Hearings and Location.** If your claim is for \$25,000 or less, you may choose to have the arbitration conducted solely (1) on the basis of documents submitted to the arbitrator, (2) through a telephonic hearing, or (3) by an in-person hearing as established by the applicable arbitration rules. If your claim exceeds \$25,000, the right to a hearing will be determined by the applicable arbitration rules. Any in-person arbitration hearings will be held at the nearest, most mutually-convenient arbitration location available within the province or territory in which you reside unless you and LG both agree to another location or agree to a telephonic arbitration.

**Severability and Waiver.** If any portion of this Limited Warranty (including these arbitration procedures) is unenforceable, the remaining provisions will continue in full force and effect to the maximum extent permitted by applicable law. Should LG fail to enforce strict performance of any provision of this Limited Warranty (including these arbitration procedures), it does not mean that LG intends to waive or has waived any provision or part of this Limited Warranty.

**Opt Out.** The arbitration provision requires you and LG to resolve disputes by binding arbitration instead of court, unless the laws of your province or territory do not permit that, or, in other jurisdictions, if you choose to opt out. The arbitration provision does not apply to consumers in Ontario.

For individuals that fall within the binding arbitration provisions, You may opt out of this dispute resolution procedure. If you opt out, neither you nor LG can require the other to participate in an arbitration proceeding. To opt out, you must send notice to LG no later than 30 calendar days from the date of the first consumer purchaser's purchase of the product by either (i) sending an e-mail to [optout@lge.com](mailto:optout@lge.com), with the subject line: "Arbitration Opt Out;" or (ii) calling 1-800-980-2973. You must include in the opt out e-mail or provide by telephone: (a) your name and address; (b) the date on which the product was purchased; (c) the product model name or model number; and (d) the serial number (the serial number can be found (i) on the product; or (ii) online by accessing [https://www.lg.com/ca\\_en/findmodel\\_serial/](https://www.lg.com/ca_en/findmodel_serial/) ). In the event that you "Opt Out", the law of the province or territory of your residence shall govern this Limited Warranty and any disputes between you and LG except to the extent that such law is preempted by or inconsistent with applicable federal or provincial/territorial law. Should arbitration not be permitted for any claim, action, dispute or controversy between you and LG, you and LG agree to attorn to the exclusive jurisdiction of the courts of the province or territory of your residence for the resolution of the claim, action, dispute or controversy between you and LG. You may only opt out of the dispute resolution procedure in the manner described above (that is, by e-mail or telephone); no other form of notice will be effective to opt out of this dispute resolution procedure. Opting out of this dispute resolution procedure will not affect the coverage of the Limited Warranty in any way, and you will continue to enjoy the full benefits of the Limited Warranty. If you keep this product and do not opt out, then you accept all terms and conditions of the arbitration provision described above.

**Conflict of Terms.** In the event of a conflict or inconsistency between the terms of this Limited Warranty and the End User License Agreement ("EULA") in regards to dispute resolution, the terms of this Limited Warranty shall control and govern the rights and obligations of the parties and shall take precedence over the EULA.



## MANUEL D'UTILISATION

# CLIMATISEUR

---



Veuillez lire ce manuel attentivement avant d'utiliser l'appareil et le garder à portée de main pour pouvoir le consulter en tout temps.

TYPE : CLIMATISEUR PORTABLE

LP0825WSB  
LP1025WSSM

FR FRANÇAIS



A2L

## **TABLE DES MATIÈRES**

### **3 CONSIGNES DE SÉCURITÉ**

---

### **8 APERÇU DU PRODUIT**

---

8 Pièces et composants principaux

### **9 INSTALLATION**

---

9 Données électriques

10 Avant d'installer le climatiseur

10 Télécommande sans fil

11 Préparation Pour L'installation

12 Choix de l'emplacement d'installatio

12 Fixation du jeu de tuyaux de ventilation flexibles

13 Panneau d'évacuation pour fenêtre et extensions(LP1025WSSM)

14 Panel de ventilación y extensiones de la ventana(LP0825WSB)

15 Installation des panneaux de ventilation

17 Installation de tuyau d'arrosage pour la déshumidification (Mode Sec uniquement)

### **18 FONCTIONNEMENT**

---

18 Panneau de commande et télécommande

### **21 FONCTIONS INTELLIGENTES**

---

21 Application LG ThinQ

### **23 ENTRETIEN**

---

23 Vidange du réservoir d'eau

23 Nettoyage du boîtier

23 Nettoyage du filtre à air

### **24 DÉPANNAGE**

---

24 Avant de faire un appel de service

### **27 GARANTIE**

---

# CONSIGNES DE SÉCURITÉ

## VEUILLEZ LIRE TOUTES LES CONSIGNES AVANT D'UTILISER L'APPAREIL.

### Votre sécurité et la sécurité des autres sont très importantes.

Ce manuel et votre appareil comportent de nombreux messages relatifs à la sécurité. Lisez et respectez toujours toutes les consignes relatives à la sécurité.

-  Ceci est le symbole d'alerte de sécurité. Ce symbole vous alerte de dangers potentiels qui peuvent causer la mort ou des blessures. Tous les messages de sécurité seront précédés du symbole d'alerte de sécurité et du terme AVERTISSEMENT ou MISE EN GARDE.

Ces mots signifient :

### AVERTISSEMENT

Vous pouvez être tué ou gravement blessé si vous ne suivez pas les consignes.

### MISE EN GARDE

Vous pourriez vous blesser ou endommager le produit si vous ne suivez pas les consignes.

Tous les messages relatifs à la sécurité vous indiqueront la nature du danger potentiel, la procédure pour réduire le risque de blessure et ce qui peut se produire si vous ne suivez pas les consignes.

Les symboles sont affichés sur les unités.



Ce symbole indique que cet appareil utilise un réfrigérant inflammable. Si le réfrigérant fuit et est exposé à une source d'allumage externe, cela présente un risque d'incendie.



Ce symbole indique que le manuel d'utilisation doit être lu attentivement.



Ce symbole indique qu'un technicien d'entretien devrait manipuler cet équipement en se reportant au manuel d'installation.



Ce symbole indique que de l'information est disponible, par exemple le manuel d'utilisation ou le manuel d'installation.

## CONSIGNES DE SÉCURITÉ IMPORTANTES

### AVERTISSEMENT

**Pour réduire les risques d'explosion, d'incendie, de décès, de décharge électrique, de brûlure ou de blessures corporelles lors de l'utilisation de cet appareil, suivez les précautions de base, y compris ce qui suit :**

#### INSTALLATION

- Avant d'être utilisé, l'appareil doit être installé correctement, conformément aux consignes données dans ce manuel.
- Contactez un technicien autorisé pour la réparation ou l'entretien de cet appareil.
- Contactez un installateur pour procéder à l'installation de cet appareil.

- Tout remplacement du cordon d'alimentation doit obligatoirement être effectué par un technicien autorisé utilisant seulement des pièces de rechange d'origine.
- Les travaux d'installation doivent être effectués conformément au Code national de l'électricité par des techniciens qualifiés et autorisés seulement.
- Branchez l'appareil sur un circuit d'alimentation de puissance nominale adéquate et correctement protégé et dimensionné pour éviter une surcharge électrique.
- Branchez toujours l'appareil dans une prise électrique mise à la terre.
- Ne coupez ou n'enlevez jamais la troisième broche (mise à la terre) du cordon d'alimentation.
- Lorsque vous installez ou déplacez l'appareil, évitez de pincer, d'écraser ou d'endommager le cordon d'alimentation.
- Branchez la fiche d'alimentation correctement.
- Ne modifiez pas ou ne prolongez pas le cordon d'alimentation.
- Ne démarrez pas ou n'arrêtez pas l'appareil en branchant ou en débranchant le cordon d'alimentation.
- Si le cordon d'alimentation ou la fiche d'alimentation sont endommagés, faites-les remplacer par un technicien autorisé utilisant des pièces de rechange autorisées.
- Utilisez un circuit dédié.
- N'essayez pas de démonter ou de modifier l'appareil.
- Veuillez suivre toutes les procédures de sécurité recommandées par l'industrie, ce qui inclut le port de lunettes de sécurité et de gants longs.
- Soyez prudent lorsque vous déballez et que vous installez l'appareil. Ses arêtes peuvent être tranchantes.
- Débranchez le cordon d'alimentation ou coupez le disjoncteur avant l'installation ou l'entretien de l'appareil.
- Gardez les matériaux d'emballage hors de la portée des enfants. Ces matériaux peuvent présenter un risque de suffocation pour les enfants.
- Entrez et installez l'appareil dans un endroit où il ne sera pas exposé au gel ou aux intempéries.
- N'entrez pas et n'utilisez pas d'essence ou d'autres gaz et liquides inflammables à proximité de cet appareil ou de tout autre électroménager.
- N'installez pas l'unité dans des atmosphères potentiellement explosives.
- Si le cordon d'alimentation est endommagé, il doit être remplacé par le fabricant, son agent de service ou des personnes de qualification similaire afin d'éviter tout danger.

## **FONCTIONNEMENT**

- N'utilisez cet appareil qu'aux fins prévues.
- N'essayez jamais de faire fonctionner cet appareil s'il est endommagé, défaillant, partiellement démonté ou si des pièces sont manquantes ou brisées, notamment si le cordon d'alimentation ou la fiche sont endommagés.
- Réparez ou remplacez immédiatement tout cordon d'alimentation qui s'effiloche ou qui est autrement endommagé. N'utilisez pas un cordon qui présente des fissures ou des traces d'abrasion sur sa longueur ou aux extrémités.
- Ne faites pas passer le cordon d'alimentation sous des tapis ou des matelas où on pourrait marcher dessus et l'endommager.
- Évitez que le cordon d'alimentation se retrouve sous des objets lourds tels que des tables ou des chaises.
- Ne placez pas le cordon d'alimentation près d'une source de chaleur.
- N'utilisez pas d'adaptateur et ne branchez pas l'appareil dans une prise de courant commune.
- Ne modifiez pas les commandes.

- Si vous entendez un son étrange ou si vous détectez une odeur de produit chimique, de brûlé ou de fumée provenant de l'appareil, débranchez-le immédiatement et communiquez avec le centre d'information à la clientèle de LG Electronics.
- Ne débranchez jamais l'appareil en tirant sur le cordon d'alimentation. Tenez toujours la fiche fermement pour la retirer de la prise.
- Ne saisissez pas le cordon d'alimentation ou ne touchez pas aux commandes de l'appareil si vos mains sont mouillées.
- Le climatiseur n'est pas conçu pour être utilisé sans surveillance par de jeunes enfants ou des personnes handicapées.
- Surveillez les jeunes enfants pour qu'ils ne jouent pas avec le climatiseur.
- En cas d'infiltration d'eau dans l'appareil, coupez l'alimentation du circuit principal, puis débranchez l'appareil et communiquez avec un centre de service.
- Si le produit a été immergé, communiquez avec le centre d'information à la clientèle de LG Electronics pour obtenir des instructions avant de reprendre l'utilisation.
- Débranchez l'appareil lorsqu'il n'est pas utilisé pendant de longues périodes.
- Débranchez l'appareil avant de le nettoyer.
- En cas de fuite de gaz (gaz propane, etc.), n'utilisez pas ce produit ni tout autre appareil. Ouvrez une fenêtre ou une porte pour faire aérer la zone immédiatement.
- Cet appareil n'est pas destiné à être utilisé par des personnes (y compris des enfants) ayant des capacités physiques, sensorielles ou mentales réduites, ou un manque d'expérience et de connaissances, à moins d'être sous surveillance ou d'avoir reçu des instructions concernant l'utilisation de l'appareil de la part d'une personne responsable de leur sécurité.
- Pour nettoyer l'intérieur, communiquer avec le centre d'information à la clientèle de LG ou un détaillant agréé. L'utilisation de détergents agressifs peut provoquer de la corrosion ou des dommages à l'unité.
- N'utilisez pas de détergent à base de solvant sur le produit. L'utilisation d'un tel produit peut entraîner des dommages ou de la corrosion, le bris de l'appareil, une décharge électrique ou un incendie.

## INSTRUCTIONS DE MISE À LA TERRE

- Le cordon d'alimentation de cet appareil est doté d'une fiche à trois broches (mise à la terre). Utilisez-le avec une prise murale standard à trois fentes (mise à la terre) afin de réduire les risques de décharge électrique. Le client doit faire vérifier la prise murale et le circuit par un électricien qualifié pour s'assurer que la prise murale est correctement mise à la terre.
- **NE COUPEZ PAS OU N'ENLEVEZ PAS LA TROISIÈME BROCHE (MISE À LA TERRE) DU CORDON D'ALIMENTATION.**
  - Si l'appareil est débranché occasionnellement : en raison des risques potentiels pour la sécurité, nous déconseillons fortement l'utilisation d'une fiche d'adaptation. Cependant, si vous souhaitez utiliser un adaptateur, un BRANCHEMENT TEMPORAIRE peut être effectué. Utilisez un adaptateur homologué UL, vendu dans la plupart des quincailleries locales. La grande fente de l'adaptateur doit être alignée avec la grande fente de la prise murale pour respecter la polarité lors du branchement.
- La fixation de la borne de mise à la terre de l'adaptateur à la vis du couvercle de la prise murale ne met pas l'appareil à la terre, à moins que la vis du couvercle soit faite de métal, qu'elle ne soit pas isolée et que la prise murale soit mise à la terre par l'entremise du câblage du domicile. Le client doit faire vérifier le circuit par un électricien qualifié pour s'assurer que la prise murale est correctement mise à la terre.
- Débranchez le cordon d'alimentation de l'adaptateur en les tenant chacun par une main. Sinon, la borne de mise à la terre de l'adaptateur pourrait se briser. N'utilisez pas l'appareil si la fiche d'adaptation est brisée.
  - Si l'appareil est souvent débranché : n'utilisez pas de fiche d'adaptation dans ces situations. Le fait de débrancher le cordon d'alimentation fréquemment peut éventuellement entraîner la rupture de la borne de mise à la terre. La prise murale doit plutôt être remplacée par une prise à trois fentes (mise à la terre).

## MISE EN GARDE

**Afin de réduire les risques de blessures corporelles mineures ou modérées, de dysfonctionnement ou de dommages au produit ou aux biens lors de l'utilisation de cet appareil, respectez les précautions de base qui suivent :**

### INSTALLATION

- Lorsque vous installez l'appareil, veillez à ce que l'air évacué ou la condensation n'endommagent pas les biens se trouvant à proximité.
- Suivez les consignes d'installation à la lettre pour éviter les vibrations excessives ou les fuites d'eau.
- N'installez pas l'unité dans des atmosphères potentiellement explosives.

### FONCTIONNEMENT

- Cet appareil n'est pas destiné à être utilisé comme un système de réfrigération de précision. Ne l'utilisez pas à des fins telles que pour prendre soin d'animaux domestiques, conserver des aliments ou entretenir des machines de précision ou des oeuvres d'art.
- Lorsque vous installez ou déplacez l'appareil, évitez de pincer, d'écraser ou d'endommager le cordon d'alimentation.
- Assurez-vous que l'entrée et la sortie d'air ne sont pas obstruées.
- Utilisez un chiffon doux pour nettoyer l'appareil. N'utilisez pas de cires, de diluants ou de détergents puissants.
- Ne montez pas sur l'appareil et ne placez pas d'objets lourds sur le dessus de l'appareil.
- Ne faites pas fonctionner l'appareil si le filtre n'est pas correctement installé.
- Ne buvez pas l'eau vidangée de l'appareil.
- Assurez-vous d'avoir une ventilation suffisante lorsque le climatiseur et un appareil de chauffage tel qu'un radiateur sont utilisés simultanément.
- Le fait d'être exposé à un débit d'air direct pendant une période prolongée peut être dangereux pour votre santé.
- Retirez les piles de la télécommande si vous ne l'utilisez pas pendant une période prolongée.
- Ne mélangez jamais différents types de piles et n'utilisez pas conjointement des piles usées et des piles neuves dans la télécommande.
- Cessez d'utiliser la télécommande s'il y a une fuite de liquide dans la pile. Si vos vêtements ou votre peau sont exposés au liquide de la pile qui fuit, lavez-les avec de l'eau propre.
- Si le liquide de la pile qui fuit a été avalé, rincez soigneusement l'intérieur de la bouche et consultez un médecin.
- Ne rechargez pas et ne démontez pas les piles.

### ENTRETIEN

- Nettoyez le filtre toutes les deux semaines.
- Ne touchez jamais les pièces métalliques du climatiseur lorsque vous retirez le filtre à air.
- N'utilisez jamais de nettoyants ou de solvants puissants lors du nettoyage du climatiseur et ne vaporisez pas d'eau. Utilisez un chiffon doux.
- Pour nettoyer l'intérieur, contactez le centre d'information client de LG Electronics ou un revendeur. L'utilisation de détergents agressifs peut provoquer de la corrosion ou endommager l'appareil.

## RÉFRIGÉRANT (DE TYPE R32 SEULEMENT)



### AVERTISSEMENTS

- N'essayez jamais d'accélérer le processus de dégivrage ou de nettoyage d'une manière différente de celles recommandées par le fabricant.
- L'appareil doit être entreposé dans une pièce qui ne renferme pas de sources d'inflammation fonctionnant en continu (par exemple : flammes nues, appareil au gaz ou radiateur électrique).
- Veillez à ne pas percer ou brûler l'appareil. Gardez à l'esprit que les réfrigérants inflammables n'ont pas forcément d'odeur.
- L'appareil doit être stocké dans une zone bien ventilée où la taille de la pièce correspond à la surface de la pièce spécifiée pour le fonctionnement.
- L'appareil doit être stocké de manière à éviter tout dommage mécanique.
- Toute personne impliquée dans des travaux ou des effractions dans un circuit de réfrigérant doit détenir un certificat en cours de validité délivré par une autorité d'évaluation accréditée par l'industrie, qui autorise sa compétence à manipuler les réfrigérants en toute sécurité conformément à une spécification d'évaluation reconnue par l'industrie.
- L'entretien ne doit être effectué que selon les recommandations du fabricant de l'équipement.
- L'entretien et les réparations nécessitant l'assistance d'autres personnes qualifiées doivent être effectués sous la supervision de la personne compétente dans l'utilisation des réfrigérants inflammables.
- Gardez toutes les ouvertures de ventilation requises dégagées de toute obstruction.



### MISES EN GARDE

- Cet appareil contient du réfrigérant inflammable et comporte des précautions de sécurité spéciales qui ne sont normalement pas associées aux appareils plus anciens. Veuillez suivre toutes les précautions et recommandations.
  - Soyez prudent lors de la manipulation et évitez d'endommager l'appareil. Ne percez aucun trou dans l'appareil pour quelque raison que ce soit. Cela peut endommager l'appareil et empêcher le refroidissement.
  - L'entretien et le nettoyage de l'appareil doivent être effectués par du personnel qualifié. Le fait de ne pas nettoyer correctement l'appareil peut endommager le système de réfrigération ou le système électrique.
  - Assurez-vous que toutes les ouvertures de circulation d'air et de ventilation ne sont pas obstruées.
  - L'entretien doit seulement être effectué par des techniciens correctement formés et certifiés relativement à l'utilisation de réfrigérants inflammables.
  - Tout entretien effectué par des réparateurs ou des particuliers non autorisés annulera toutes les garanties. N'entreposez pas l'appareil dans une pièce où se trouvent des appareils à flamme nue tels que des chauffe-eau au gaz ou des chaudières. Éloignez-le aussi des radiateurs électriques. Les appareils endommagés doivent être réparés avant d'être entreposés.
  - La quantité maximale de charge de réfrigérant. (Reportez-vous à la plaque signalétique indiquant la quantité de réfrigérant.)
  - L'appareil doit être stocké de manière appropriée pour éviter tout dommage mécanique.
  - Informations pour la manipulation, l'installation, le nettoyage, l'entretien et l'élimination du réfrigérant.
  - Un avis indiquant que l'entretien doit être effectué uniquement selon les recommandations du fabricant.
  - Un avertissement indiquant que l'appareil doit être stocké dans une pièce sans flammes nues en fonctionnement continu (par exemple un appareil à gaz en fonctionnement) et des sources d'inflammation (par exemple un radiateur électrique en fonctionnement).
  - Le fabricant doit spécifier d'autres sources potentielles fonctionnant en continu connues pour provoquer l'inflammation de réfrigérant utilisé. L'appareil doit être stocké de manière à éviter tout dommage mécanique.
  - Toute personne amenée à intervenir ou à s'introduire dans un circuit frigorifique doit détenir un certificat d'une autorité d'évaluation accréditée par l'industrie, qui autorise leur compétence à gérer les réfrigérants en toute sécurité conformément à une spécification d'évaluation reconnue par l'industrie.
  - L'entretien ne doit être effectué que selon les recommandations du fabricant de l'équipement. Entretien et les réparations nécessitant l'assistance d'autres personnes qualifiées doivent être effectuées sous la supervision de la personne compétente dans l'utilisation de fluides frigorigènes inflammables.

# CONSERVEZ CES CONSIGNES

# APERÇU DU PRODUIT

## Pièces et composants principaux

### 1 SORTIE D'AIR

L'orifice de décharge d'air à lames ajustable s'ouvre automatiquement lorsque le climatiseur est mis sous tension et se ferme lorsqu'il est mis hors tension. Il peut également être réglé pour osciller et distribuer l'air de façon plus uniforme dans la pièce.

### 2 PANNEAU DE COMMANDE ET ÉCRAN

L'écran numérique facilement lisible affiche la température réglée et les voyants lumineux indiquent le mode de fonctionnement. Vous n'avez qu'à appuyer sur les boutons pour modifier les réglages rapidement et facilement.

### 3 ROULETTES PIVOTANTES

Les roulettes pivotantes vous permettent de déplacer facilement le climatiseur sur la plupart des surfaces de plancher.

### 4 POIGNÉES INTÉGRÉES

Les poignées intégrées offrent une prise efficace lorsque vous soulevez le climatiseur.

### 5 TÉLÉCOMMANDE

La télécommande vous permet de régler la température et d'utiliser la plupart des fonctionnalités du climatiseur à l'autre bout de la pièce.

### 6 ORIFICE DE FUITE INFÉRIEUR

Avant de déplacer le climatiseur, vidangez l'eau du réservoir interne à l'aide de l'orifice de fuite.

### 7 ORIFICE DE VIDANGE CONTINU

Connectez un tuyau d'arrosage pour un drainage continu lorsque le climatiseur fonctionne en mode Sec.

### 8 TUYAU ET DIFFUSEUR

Utilisez le diffuseur et le tuyau pour raccorder le climatiseur à la trousse d'installation pour fenêtre et évacuer l'air extrait à l'extérieur.

### 9 FILTRE À AIR

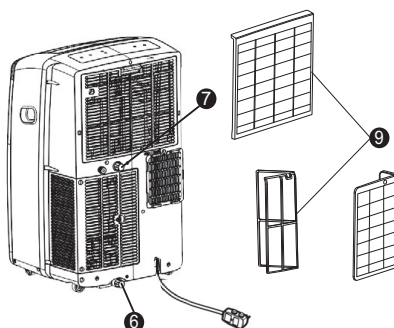
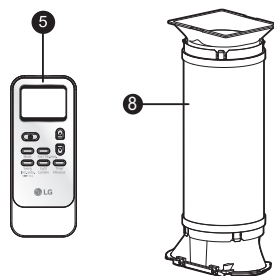
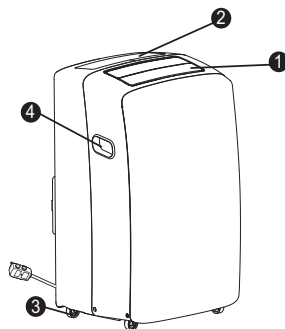



# INSTALLATION

## Données électriques

Le cordon d'alimentation peut être doté d'un dispositif d'interruption du courant. Les boutons **TEST** et **RESET** (réinitialisation) sont situés sur le boîtier de la prise. L'appareil doit être testé périodiquement en appuyant d'abord sur le bouton **TEST**, puis sur le bouton **RESET** (réinitialisation). Si le bouton **TEST** ne se déclenche pas ou si le bouton **RESET** (réinitialisation) ne reste pas enclenché, cessez d'utiliser le climatiseur et contactez un technicien qualifié.

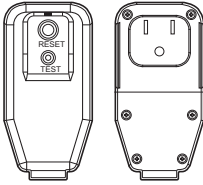
### Pour 120 V~



Utilisez une prise murale	Alimentation
 <p>Prise mise à la terre standard de 120 V~ à 3 fils d'une valeur nominale de 15 A / 120 V~ c.a. / 60 Hz</p>	<p>Utilisez 15 A, un fusible temporisé ou un disjoncteur de 15 A.</p>

## ⚠ AVERTISSEMENTS

- Cet appareil doit être installé conformément au Code national de l'électricité.
- L'utilisation de rallonges pourrait entraîner des blessures graves ou la mort.
  - N'utilisez pas de rallonge avec ce climatiseur portable.
  - N'utilisez pas de parasurtenseurs ou d'adaptateurs multiprises avec ce climatiseur portable.
- N'appuyez jamais sur le bouton **TEST** pendant le fonctionnement. Cela pourrait endommager la fiche.
  - Ne retirez pas, ne modifiez pas ou n'immergez pas cette prise. Si l'appareil se déclenche, la cause doit être corrigée avant toute nouvelle utilisation.

## ⚠ MISE EN GARDE

- Les conducteurs à l'intérieur de ce cordon sont entourés d'écrans de protection qui surveillent le courant de fuite. Ces écrans ne sont pas mis à la terre. Vérifiez régulièrement si le cordon est endommagé. N'utilisez pas cet appareil si les écrans sont à découvert. Évitez tout risque de décharge électrique. L'utilisateur ne peut faire lui-même l'entretien de cet appareil. N'ouvrez pas la partie scellée inviolable. Cela aura pour effet d'annuler toutes les garanties associées à l'appareil et à son rendement. Ce dispositif n'est pas destiné à être utilisé comme interrupteur Marche/Arrêt.

## Avant d'installer le climatiseur

### PRÉPARATION POUR LE FONCTIONNEMENT

Reportez-vous aux « Instructions d'installation » fournies dans le présent manuel avant d'utiliser le climatiseur. Une fois que le climatiseur est correctement assemblé et installé :

- ❶ Branchez le cordon d'alimentation dans une prise électrique dédiée et correctement mise à la terre. Ne branchez pas d'autres appareils dans la même prise, sans quoi vous pourriez la surcharger et risquer de causer un incendie.
- ❷ Assurez-vous que le climatiseur et le cordon sont placés à un endroit où personne ne risque de y trébucher et où la ventilation est adéquate. Ne placez pas l'appareil près de meubles ou d'objets qui pourraient obstruer les ouvertures de ventilation.
- ❸ Assurez-vous que tout objet pouvant être soufflé ou endommagé par le débit d'air provenant du ventilateur est hors de la trajectoire du débit d'air.

### IMPORTANT:

- Ne restez pas dans le débit d'air direct du climatiseur pendant des périodes prolongées.
- Lorsque l'appareil est utilisé en même temps qu'un poêle, un foyer ou d'autres appareils de combustion, assurez-vous que l'apport d'air frais est suffisant dans la pièce. N'utilisez pas l'appareil en même temps que de tels types de dispositifs si vous vous trouvez dans un espace clos.
- Ce climatiseur est destiné à une utilisation domestique et vise à fournir une solution de confort au consommateur. Ne l'utilisez pas comme système de régulation climatique de précision, ou à des fins telles que pour refroidir des instruments de précision, conserver des aliments, prendre soin d'animaux domestiques et de plantes, conserver des oeuvres d'art, etc. Ceux-ci pourraient être blessés ou endommagés.
- Ne pliez pas le tuyau vers le bas lorsque la trousse d'installation pour fenêtre n'est pas mise en place. Cela peut entraîner le dysfonctionnement du climatiseur ou une détérioration de son rendement.

### DÉBALLAGE DU CLIMATISEUR

- Retirez et rangez les matériaux d'emballage en vue de les réutiliser. Retirez tous les rubans adhésifs avant d'utiliser le climatiseur. Si le ruban laisse des résidus de colle, appliquez une petite quantité de savon à vaisselle liquide sur les résidus et essuyez à l'aide d'un chiffon humide. N'utilisez PAS d'instruments tranchants, d'alcool, de diluants ou de nettoyeurs abrasifs pour enlever les résidus de colle. De tels produits pourraient endommager le fini de l'appareil.

### TEMPÉRATURE DE FONCTIONNEMENT

Refroidissement : 70 °F (21 °C) ~ 95 °F (35 °C),  
45%RH ~ 78%RH

## Télécommande sans fil

### Insertion des piles

Si l'écran d'affichage de la télécommande commence à s'estomper, remplacez les piles. Insérez les piles AAA (1,5 V) avant d'utiliser la télécommande.

- 1 Retirez le couvercle à l'arrière de la télécommande.

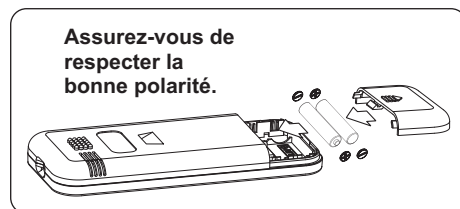

- 2 Insérez les nouvelles piles et assurez-vous que les bornes + et - des piles sont correctement orientées.

### REMARQUE

- Des piles neuves pour la télécommande sont fournies avec le climatiseur.
- N'utilisez pas de piles rechargeables. Assurez-vous que les piles sont neuves.
- Pour éviter que les piles se déchargent, retirez-les de la télécommande si le climatiseur n'est pas utilisé pendant une période prolongée.
- Éloignez la télécommande des endroits extrêmement chauds ou humides.
- Pour conserver un fonctionnement optimal de la télécommande, le capteur de télécommande ne doit pas être exposé directement à la lumière du soleil.
- La télécommande ne fonctionnera pas correctement si l'appareil est exposé directement à la lumière ou s'il y a des obstacles entre la télécommande et le climatiseur.

# Préparation Pour L'installation

## Matériel d'installation de base fourni

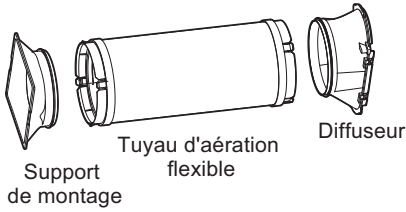

### LP0825WSB

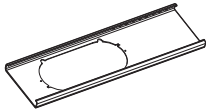

1 Panel A (25")  
Panel de ventilación de ventana

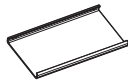

1 Panel B (25")  
Panel de extensión



4 Tornillos

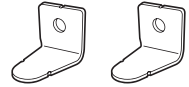

2 Soporte de seguridad



2 Sellos de espuma adhesiva largos



1 sello de espuma no adhesiva



2 sellos de espuma adhesiva cortos

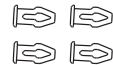

4 rivets

### LP1025WSSM

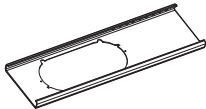

1 Panneau H (18 po)  
Volet d'aération de fenêtre

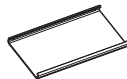

1 Panneau I (9 11/16 po)  
Panneau d'extension

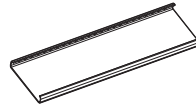

1 Panneau J (18 po)  
Panneau d'extension

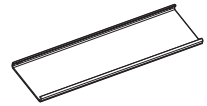

1 Panneau K (18 po)  
Panneau d'extension



2 longs joints mousse adhésifs



1 joint mousse non adhésif



2 joints courts en mousse adhésive

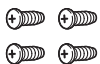

4 vis



2 Support de sécurité



4 rivets

### Outils d'installation

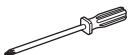

tournevis cruciforme



Couteau de coupe



Mètre à ruban



"Aucun résidu" ruban adhésif

## Choix de l'emplacement d'installatio

- ❶ Installez l'appareil sur un plancher de niveau.
- ❷ Pour obtenir des résultats optimaux, laissez un espace d'au moins 20 po de chaque côté de l'appareil pour assurer une bonne circulation d'air.
- ❸ Placez l'appareil près d'une fenêtre. Le tuyau et le diffuseur serviront à raccorder le climatiseur à la trousse d'installation pour fenêtre pour évacuer l'air extrait à l'extérieur.

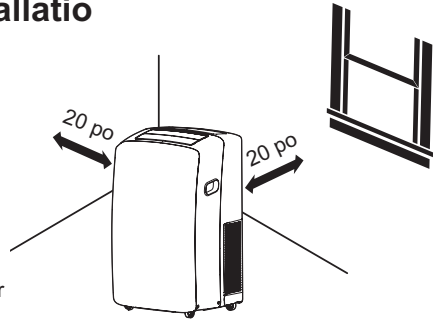

### REMARQUE

La longueur du tuyau d'évent flexible est spécialement conçue selon les spécifications de ce produit. Ne le remplacez pas ou ne le rallongez pas avec un tuyau qui n'est pas spécifiquement conçu pour être utilisé avec ce produit car cela pourrait entraîner un dysfonctionnement.

## Fixation du jeu de tuyaux de ventilation flexibles

1. Préparation de l'assemblage du tuyau d'échappement:  
Appuyez sur le support de montage et le diffuseur dans le tuyau d'échappement flexible.  
Le support de montage et le diffuseur ont des clips intégral qui s'accrochent sur le tuyau.
2. Insérez le support de montage dans la fente à l'arrière du climatiseur.
3. Glisser vers le bas pour verrouiller le tuyau en place.
4. Confirmez que le tuyau est verrouillé en place avant de fonctionner.

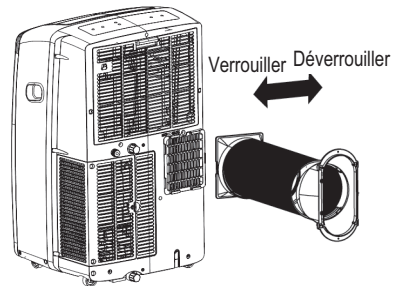
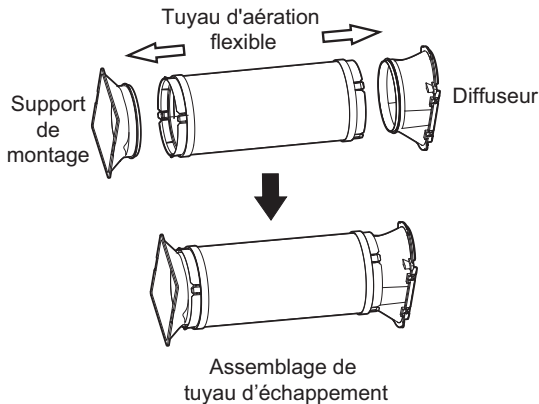

## Panneau d'évacuation pour fenêtre et extensions(LP1025WSSM)

La trousse d'installation pour fenêtre vous permet d'installer le climatiseur dans la plupart des fenêtres coulissantes verticales d'une largeur de 18 po à 50 po, ou dans les fenêtres coulissantes horizontales d'une hauteur de 18 po à 50 po.

Longueur du panneau	H	I	J	K	Fig.
Longueur du panneau	18"	9 <sup>11/16</sup> "	18"	18"	
18 po	✓				a
19 po - 26 po	✓	✓			b
27 po - 34 po	✓		✓		c
35 po - 50 po	✓		✓	✓	d

1. Veuillez vérifier la taille de votre fenêtre et choisir l'ajustement dans le tableau ci-dessus.
2. Si la taille de votre fenêtre nécessite plus de 2 panneaux, après avoir ajusté la longueur, veuillez fixer les panneaux avec rivets, E.

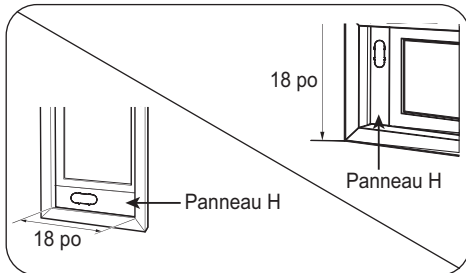
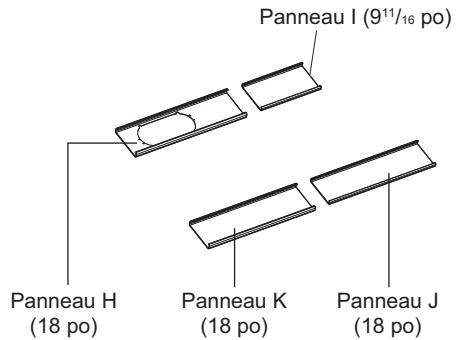
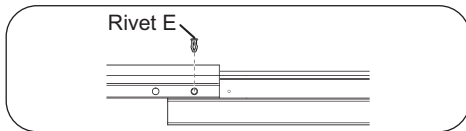

Si l'ouverture de fenêtre est de 18 po, utilisez uniquement le panneau d'évacuation pour fenêtre (panneau H).

Fig. "a"

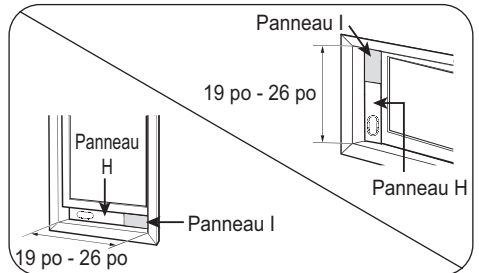

Si l'ouverture de fenêtre est de 19 po à 26 po, utilisez le panneau d'évacuation pour fenêtre (panneau H) et le panneau d'extension (panneau I)

Fig. "b"

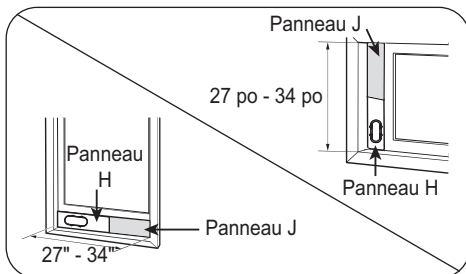

Si l'ouverture de fenêtre est de 27 po à 34 po, utilisez le panneau d'évacuation pour fenêtre (panneau H) et le panneau d'extension (panneau J).

Fig. "c"

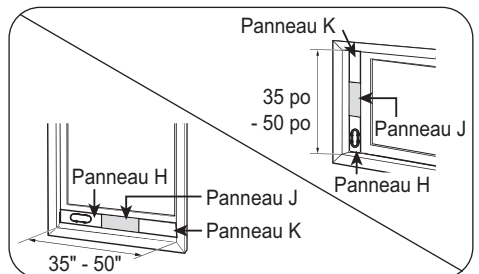

Si l'ouverture de fenêtre est de 35 po à 50 po, utilisez le panneau d'évacuation pour fenêtre (panneau H) et les deux panneaux d'extension (panneaux J et K).

Fig. "d"

## Panel de ventilación y extensiones de la ventana(LP0825WSB)

El kit de instalación de la ventana permite que usted instale los acondicionadores de aire en la mayoría de las ventanas vertical-que resbalan 25" to 47" de par en par, o las ventanas del marco-estilo a partir del 25" to 47" arriba.

Panel Longitud de la ventana.	A 25"	B 25"	Fig.
25"	√		a
26" - 47"	√	√	b

1. Compruebe por favor su longitud de la ventana y eligió los paneles aptos del tabel antedicho.
2. Para aberturas de ventanas más largas, ensamble y ajuste los paneles para que quepan en la abertura de la ventana. Utilice tornillos (incluidos) para fijar los paneles a la longitud adecuada.

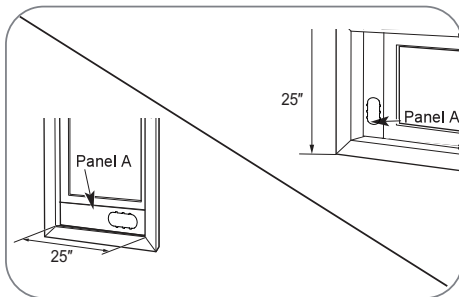
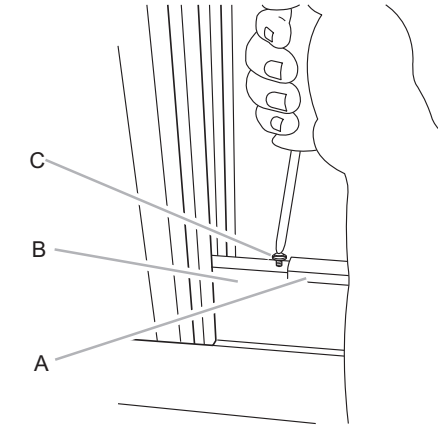

Para 25" la abertura de la ventana, utilice el panel de ventilación de ventana (Panel A) por sí mismo.

Fig. a

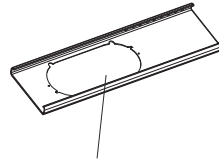

Panel A (25")



Panel B (25")

1 Panel de ventilación de ventana

1 Panel de extensión

Equipo de instalación en ventanas  
(incluye 1 panel de ventilación para ventanas y 1 panel de extensión)

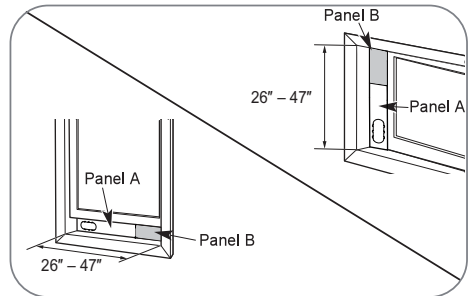

Para las aberturas de la ventana a partir de 26" a 47" utilice el panel de ventilación de ventana (Panel A) y panel de extensión B.

Fig. b

## Installation des panneaux de ventilation

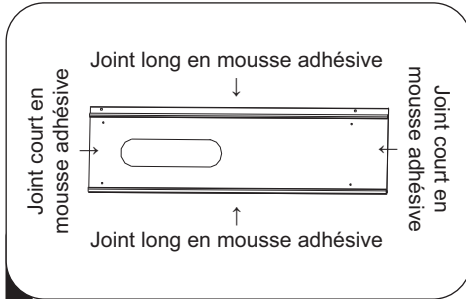

- 1** Fixez les longs joints d'étanchéité en mousse adhésive sur les côtés supérieur et inférieur de l'assemblage du panneau de ventilation de la fenêtre. Fixez les joints d'étanchéité courts en mousse sur les côtés droit et gauche de l'assemblage du panneau. (Fixer les joints d'étanchéité en mousse à l'assemblage du panneau plutôt qu'au châssis et au cadre de la fenêtre facilite le nettoyage lors du retrait de l'assemblage du panneau).

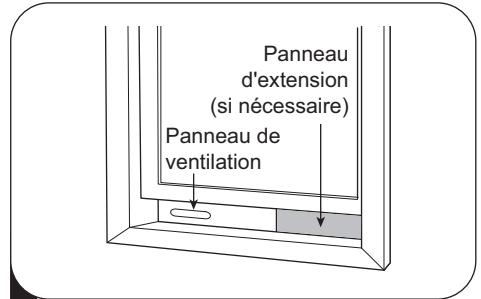

- 2** Insérez l'assemblage du panneau dans le profilé inférieur du châssis. Soyez prudent lors de l'installation de l'ensemble, qui s'adaptera désormais très étroitement dans l'ouverture. Fermez fermement le châssis contre le haut de l'assemblage du panneau.

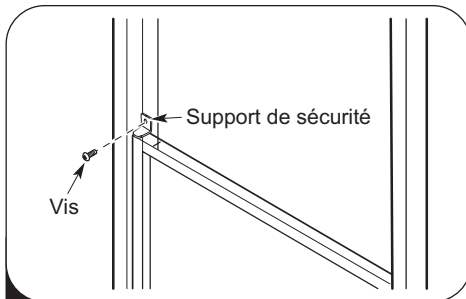

- 3** Si nécessaire, installez le support de sécurité inclus avec des vis.

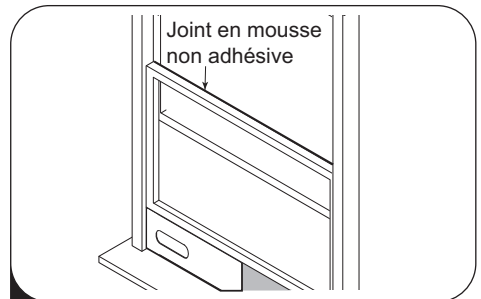

- 4** Mesurez et coupez la mousse non adhésive incluse pour l'adapter à l'ouverture de la fenêtre. Placez-le entre les châssis de la fenêtre pour empêcher l'air et les insectes de pénétrer dans la pièce.

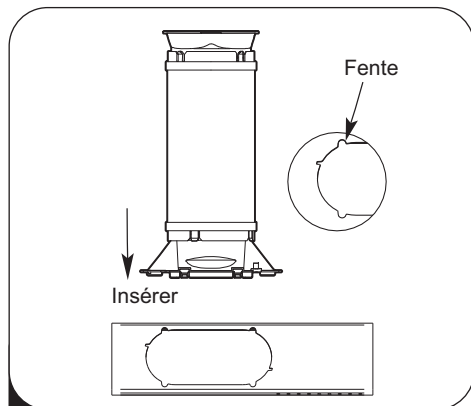

- 5** Alignez les languettes du diffuseur avec les fentes de la section coulissante extérieure. Insérez le diffuseur dans l'ouverture du panneau de ventilation.

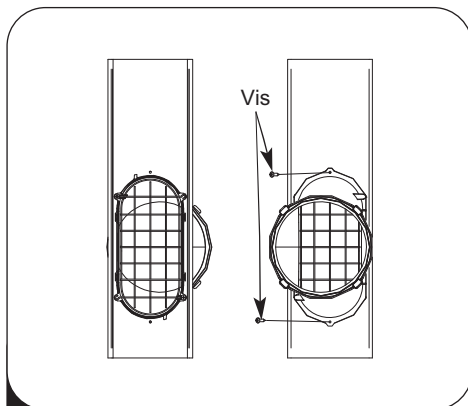

- 6** Insérez la vis dans le trou du diffuseur pour empêcher le diffuseur de glisser hors de l'ouverture de ventilation.

## REMARQUE

- Pour une meilleure étanchéité, utilisez du ruban adhésif « sans résidu » (non fourni) pour sceller tout espace autour de l'ensemble de panneaux installé, autour du diffuseur et entre les châssis.
- Pour de meilleurs résultats, gardez le tuyau d'aération aussi court et droit que possible. Cependant, formez l'extrémité du diffuseur du tuyau d'aération en forme de U inversé juste à l'intérieur de la fenêtre pour permettre à la pluie ou à la condensation de s'écouler par la fenêtre.

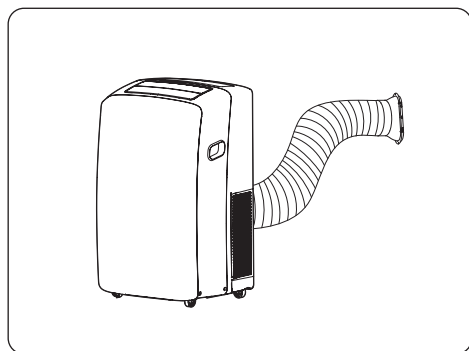

**Meilleur positionnement**

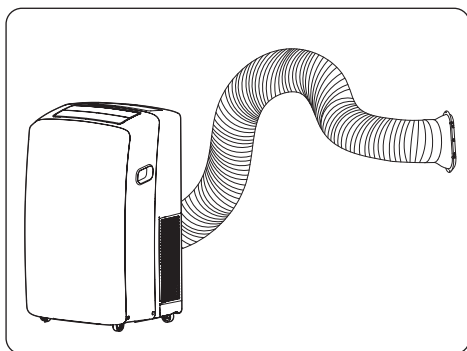

**Forme en U inversé**

## Installation de tuyau d'arrosage pour la déshumidification (Mode Sec uniquement)

1. Retirez le bouchon de vidange lorsque vous utilisez le mode Sec (déshumidification).
2. Installez un tuyau d'arrosage de 5/8 po (16 mm) de diamètre intérieur (non fourni) dans l'orifice de vidange continu et placez l'extrémité ouverte du tuyau sur un siphon de sol ou un seau.

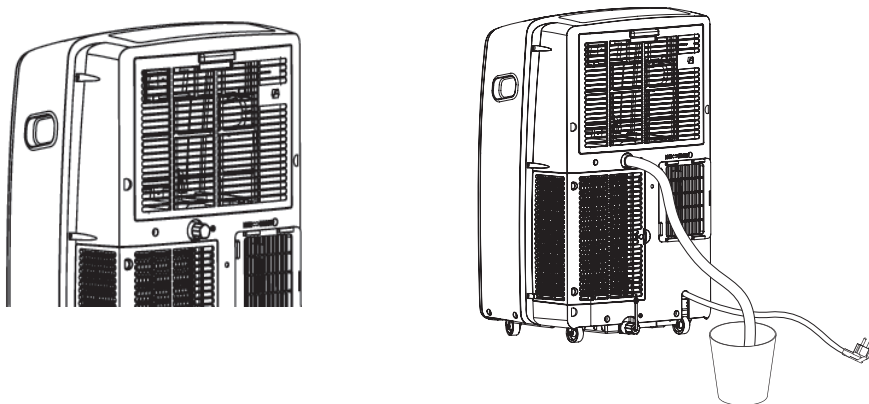

### Remarque

- Installez le tuyau d'arrosage lorsque vous avez besoin d'une déshumidification en cas d'humidité élevée.
- Ce produit est doté d'un système d'auto-évaporation. L'eau de condensation sera recyclée pour refroidir le condenseur. Cela améliore non seulement l'efficacité du refroidissement, mais vous permet également d'économiser de l'énergie.

# FONCTIONNEMENT

## Panneau de commande et télécommande

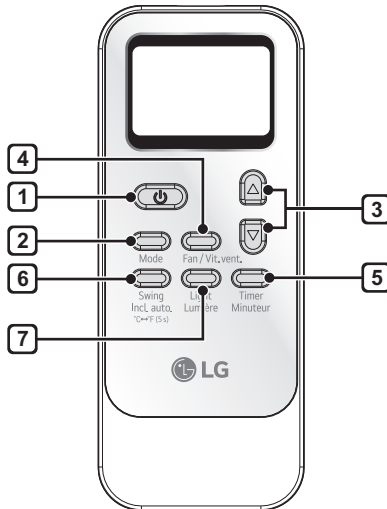
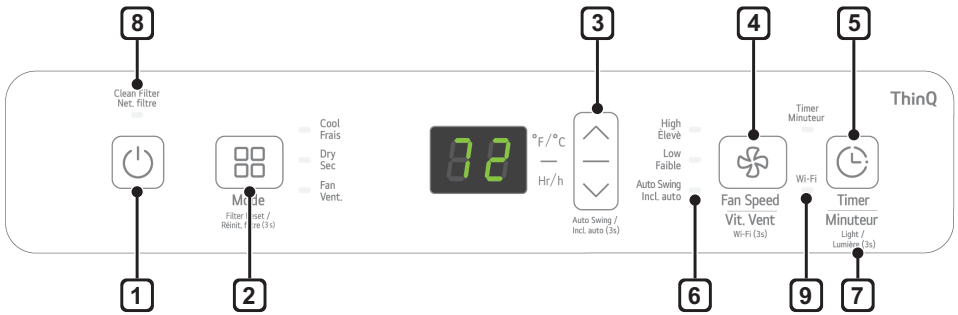
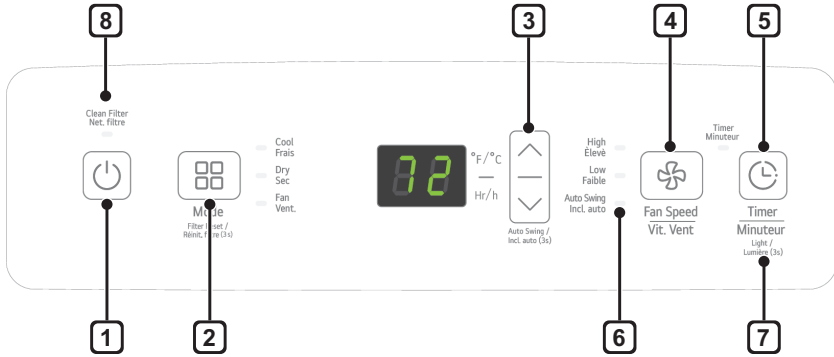

**1 Alimentation (⏻)**

Allume et éteint le climatiseur. Un carillon retentit pour confirmer que vous l'avez activé ou désactivé.

**2 Mode**

Appuyez plusieurs fois sur ce bouton pour parcourir et sélectionner le mode de fonctionnement. Les modes incluent Frais, Sec (déshumidifier), Ventilateur. Une LED s'allume pour indiquer le mode sélectionné. Le mode par défaut est Froid.

**Frais (Cool)**

Le compresseur fonctionne et refroidit la pièce. Utilisez les boutons  $\wedge/\vee$  et Fan Speed pour régler la température et la vitesse du ventilateur souhaitées.

**Sec (Dry)**

Utilisez le mode Séchage pour éliminer l'humidité de la pièce sans refroidissement supplémentaire. La vitesse du ventilateur est prédéfinie et ne peut pas être ajustée.

**Ventilateur (Fan)**

Le ventilateur fait circuler l'air mais le compresseur ne fonctionne pas. Utilisez le bouton de vitesse du ventilateur pour régler la vitesse du ventilateur souhaitée sur élevée ou faible.

**3 Contrôle de la température  $\wedge/\vee$** 

En mode Cool, Dry, les boutons  $\wedge/\vee$  ajustent la température réglée jusqu'à 86 °F (30 °C) ou jusqu'à 60 °F (16 °C), par incréments d'un degré.

**REMARQUE**

- Pour changer les unités de température sur l'affichage entre Fahrenheit (°F) et Celsius (°C), appuyez et maintenez les boutons  $\wedge$  et  $\vee$  sur le panneau de commande en même temps pendant 5 secondes.

**4 Vitesse du ventilateur (Fan speed)**

Appuyez à plusieurs reprises pour basculer la vitesse du ventilateur entre les réglages Haut et Bas. Une LED s'allume pour indiquer le ventilateur sélectionné la rapidité. La vitesse du ventilateur peut être modifiée dans les modes Frais, Ventilateur. La vitesse du ventilateur est pré-réglée en mode Sec. Après avoir appuyé sur le bouton, il y a un bref délai avant que le moteur du ventilateur ne change de vitesse.

**5 Minuteur (Timer)**

**Delay ON** - Lorsque le climatiseur est éteint, réglez-le pour qu'il s'allume automatiquement de 1 à 24 heures plus tard, à son mode précédent et aux réglages du ventilateur.

**Delay OFF** - Lorsque le climatiseur est allumé, réglez-le pour qu'il s'éteigne automatiquement de 1 à 24 heures plus tard.

**REMARQUE**

- Lorsque la minuterie est sélectionnée, utilisez les boutons  $\wedge/\vee$  pour régler l'heure de 1 à 24 heures, par incréments d'une heure.
- Pour annuler la fonction Minuterie, appuyez sur le bouton Minuteur du panneau de commande.

**6 Incl.auto (Auto swing)**

Cette fonction déplace automatiquement les volets pour ajuster la direction du flux d'air. Appuyez plusieurs fois sur le bouton Swing de la télécommande pour sélectionner la direction souhaitée.

**REMARQUE**

- Appuyez sur le bouton  $\nabla$  du panneau de commande et maintenez-le enfoncé pendant 3 secondes pour accéder à Incl. auto(Auto swing).

**7 Lumière (Light)**

Définit la luminosité de l'écran d'affichage : Marche → Arrêt

**REMARQUE**

- Appuyez et maintenez enfoncé le bouton Minuterie sur le panneau de commande pendant 3 secondes pour régler la luminosité.

**8 Nettoyer le filtre (Clean Filter)**

Le voyant Clean Filter s'allume pour vous avertir que le filtre doit être nettoyé.

Après avoir nettoyé le filtre, appuyez sur le bouton Mode du panneau de commande et maintenez-le enfoncé pendant 3 secondes pour éteindre le voyant Nettoyer le filtre.

**REMARQUES**

- La réinitialisation du filtre doit être effectuée à partir du panneau de commande et non de la télécommande.
- Cette fonctionnalité vous rappelle de nettoyer le filtre à air pour un fonctionnement plus efficace. Le témoin à DEL s'allume après 250 heures de fonctionnement.

**9 Wi-Fi**

Permet la connexion du climatiseur au Wi-Fi domestique.

Pour connecter le Wi-Fi, appuyez sur le bouton de vitesse du ventilateur sur le panneau de commande pendant 3 secondes.

**REMARQUES**

- Ces fonctions peuvent ne pas être prises en charge, selon le modèle.

**10 Élimination de l'accumulation de condensation**

La condensation peut s'accumuler à l'intérieur de l'appareil lorsque les modes Frais et Sec sont utilisés.

Le ventilateur peut être réglé pour fonctionner pendant une courte période après l'arrêt du produit pour aider à garder l'intérieur de l'appareil sec. Cette option est désactivée par défaut.

**Mise en marche du ventilateur de condensation**

- 1 Allumez l'appareil, mettez-le en mode Frais et laissez-le fonctionner pendant au moins 10 secondes.
- 2 Appuyez sur le bouton Inclinaison Automatique et maintenez-le enfoncé pendant 3 secondes jusqu'à ce que On apparaisse sur l'affichage.
- 3 Le ventilateur de condensation est maintenant en marche. Lorsque l'appareil est éteint, Co apparaît à l'écran et le ventilateur continue de fonctionner pendant 10 minutes. L'appareil s'éteint alors normalement.

**Arrêt du ventilateur de condensation**

- 1 Lorsque le produit est sous tension, appuyez sur le bouton Inclinaison Automatique et maintenez-le enfoncé pendant 3 secondes jusqu'à ce que OF apparaisse sur l'affichage.
- 2 Le ventilateur de condensation est maintenant arrêté. L'appareil s'éteint immédiatement lorsque le ventilateur est éteint.

**REMARQUES**

- Certaines fonctions ne peuvent pas être utilisées lorsque cette option est activée.

# FONCTIONS INTELLIGENTES

## Application LG ThinQ

Cette fonctionnalité est offerte uniquement sur les modèles portant le logo ThinQ.

L'application **LG ThinQ** vous permet de communiquer avec l'appareil à l'aide d'un téléphone intelligent.

### Caractéristiques de l'application LG ThinQ

Communiquez avec l'appareil depuis un téléphone intelligent à l'aide des caractéristiques intelligentes pratiques.

### Réglages

Cette fonctionnalité vous permet de régler diverses options de l'appareil et de l'application.

### REMARQUE

- Si vous changez de routeur sans fil, de fournisseur de services Internet ou de mot de passe, supprimez l'appareil enregistré de l'application **LG ThinQ**, puis enregistrez-le de nouveau.
- L'application est susceptible d'être modifiée aux fins d'amélioration de l'appareil, et ce, sans que l'utilisateur en soit préalablement avisé.
- Les fonctionnalités offertes peuvent varier selon le modèle.

### Avant d'utiliser l'application LG ThinQ

- 1 Vérifiez la distance entre l'appareil et le routeur sans fil (réseau Wi-Fi).
  - S'il y a une trop grande distance entre l'appareil et le routeur sans fil, l'intensité du signal s'affaiblit. L'enregistrement peut prendre du temps ou l'installation peut échouer.
- 2 Désactivez les **Données mobiles** ou les **Données cellulaires** sur votre téléphone intelligent.

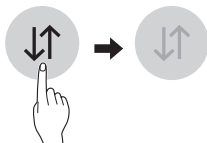

- 3 Connectez votre téléphone intelligent au routeur sans fil.

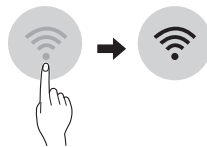

### REMARQUE

- Pour vérifier l'état de la connexion Wi-Fi, assurez-vous que l'icône  qui se trouve sur le panneau de commande est allumée.
- L'appareil prend seulement en charge les réseaux Wi-Fi de 2,4 GHz. Pour vérifier la fréquence de votre réseau, contactez votre fournisseur de services Internet ou référez-vous au manuel de votre routeur sans fil.
- **LG ThinQ** n'est pas responsable des problèmes de connexion au réseau ou des défauts, dysfonctionnements ou erreurs causés par la connexion au réseau.
- Si l'appareil a des difficultés à se connecter au réseau Wi-Fi, il est peut-être trop loin du routeur. Procurez-vous un répéteur Wi-Fi (rallonge de portée) pour améliorer la force du signal Wi-Fi.
- La connexion Wi-Fi peut ne pas se faire ou être interrompue à cause de l'environnement du réseau domestique.
- La connexion réseau peut ne pas fonctionner correctement selon le fournisseur de services Internet.
- L'environnement sans fil peut causer un ralentissement du fonctionnement du réseau sans fil.
- L'appareil ne peut pas être enregistré en raison de problèmes avec la transmission du signal sans fil. Débranchez l'appareil et attendez environ une minute avant de réessayer.
- Si le pare-feu de votre routeur sans fil est activé, désactivez-le ou ajoutez-y une exception.
- Le nom du réseau sans fil (SSID) doit être une combinaison de lettres et de chiffres anglais. (N'utilisez pas de caractères spéciaux.)
- L'interface utilisateur (IU) du téléphone intelligent peut varier en fonction du système d'exploitation (SE) mobile et du fabricant.
- Si le protocole de sécurité du routeur est configuré sur **WEP**, la configuration du réseau peut échouer. Veuillez changer le protocole de sécurité (nous recommandons **WPA2**) et enregistrer le produit à nouveau.

## Installation de l'application LG ThinQ

À partir d'un téléphone intelligent, cherchez l'application **LG ThinQ** dans la boutique Google Play ou l'App Store d'Apple.

Suivez les directives pour télécharger et installer l'application.

## Informations sur les logiciels libres

Pour obtenir le code source conformément aux dispositions de la licence publique générale, de la licence publique générale limitée, de la licence publique Mozilla et de toute autre licence régissant les logiciels à code source libre contenus dans cet appareil, visitez le site <http://opensource.lge.com>.

En plus du code source, toutes les dispositions de licence, les exonérations de garantie et les avis de droits d'auteurs peuvent aussi être téléchargés.

LG Electronics mettra également à votre disposition le code source libre sur CD-ROM pour un prix couvrant le coût de la distribution (coût du support, de l'expédition et de la manutention) sur simple demande par courriel à l'adresse [opensource@lge.com](mailto:opensource@lge.com). Cette offre est valable pendant une période de trois ans à compter de la date de la dernière distribution de ce produit. Cette offre est valide pour quiconque possède cette information.

## Avis d'Industrie Canada

L'émetteur/récepteur exempt de licence contenu dans le présent appareil est conforme aux CNR d'Innovation, Sciences et Développement économique Canada applicables aux appareils radio exempts de licence. L'exploitation est autorisée aux deux conditions suivantes :

- 1) Cet appareil ne doit pas provoquer d'interférences.
- 2) Cet appareil doit accepter toutes les interférences, y compris celles pouvant entraîner son dysfonctionnement.

## Énoncé d'IC concernant l'exposition à la radiation

Cet appareil est conforme aux limites d'exposition aux rayonnements d'Industrie Canada pour un environnement non contrôlé. Cet appareil doit être installé et utilisé de façon à garder une distance minimale de 20 cm entre la source de rayonnement et votre corps.

## REMARQUE

- LE FABRICANT N'EST PAS RESPONSABLE DES INTERFÉRENCES RADIOÉLECTRIQUES CAUSÉES PAR DES MODIFICATIONS NON AUTORISÉES APPORTÉES À CET APPAREIL. DE TELLES MODIFICATIONS POURRAIENT ANNULER L'AUTORISATION ACCORDÉE À L'UTILISATEUR DE FAIRE FONCTIONNER L'APPAREIL.

## Caractéristiques du module LAN sans fil

Plage de fréquences	2412 MHz - 2462 MHz
Puissance de sortie (max.)	< 30 dBm

## Spécifications du module Bluetooth

Plage de fréquences	2402 MHz - 2480 MHz
Puissance de sortie (max.)	< 30 dBm

## ENTRETIEN

### **⚠ AVERTISSEMENT**

Avant de nettoyer ou d'effectuer l'entretien de cet appareil, débranchez l'alimentation et attendez que le ventilateur s'arrête.

## Vidange du réservoir d'eau

Lorsque le réservoir interne est plein, l'écran à DEL affiche le message FL, et le climatiseur s'éteint, jusqu'à ce que le réservoir soit vidé.

- Débranchez le climatiseur, enlevez le tuyau d'évacuation à l'arrière et déplacez le climatiseur vers un endroit convenable pour vidanger le réservoir ou à l'extérieur. Vous pouvez également placer un bac d'une capacité de 950 ml sous l'orifice de drainage.
- Retirez le bouchon de vidange de l'orifice de vidange.
- Une fois le réservoir d'eau vidangé, remettez le bouchon en place en vous assurant qu'il est bien fixé.
- Remplacez le climatiseur à l'endroit souhaité, raccordez le tuyau d'évacuation et branchez le climatiseur.

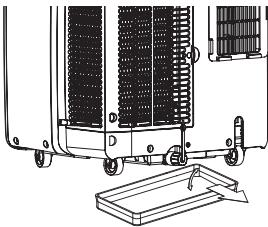

## Nettoyage du filtre à air

Les filtres à air doivent être nettoyés toutes les deux semaines. Selon la qualité de l'air intérieur, un nettoyage plus fréquent pourrait être nécessaire. Un filtre à air sale diminuera le débit d'air et réduira l'efficacité de l'appareil.

1. Sortez chaque filtre à air en tirant sur la poignée.
2. Utilisez un aspirateur pour nettoyer le filtre. Si les filtres sont très sales, ils peuvent être nettoyés à l'eau chaude à l'aide d'un détergent doux.
  - N'utilisez pas de nettoyeurs forts ni d'eau très chaude.
  - Ne lavez pas les filtres au lave-vaisselle.
3. Laissez sécher le filtre à l'ombre.
4. Réinsérez les filtres.

### REMARQUE

- Éteignez le produit et nettoyez le filtre après 30 minutes.
- Soyez prudent car des pièces chaudes peuvent entrer en contact avec le filtre lorsque le filtre est retiré.

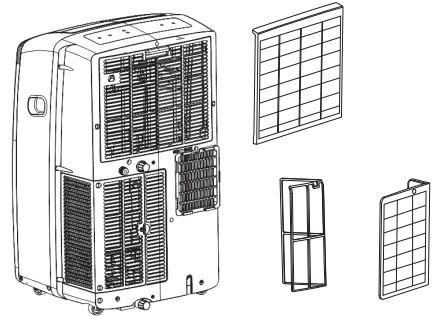

## Nettoyage du boîtier

Nettoyez le boîtier avec un chiffon légèrement humide, puis essuyez-le à l'aide d'un chiffon sec ou d'une serviette.

- Pour éviter d'endommager le fini de l'appareil, n'utilisez pas d'essence, de benzène, de diluant, etc., ou tout autre nettoyant abrasif pour nettoyer le climatiseur.
- Ne versez jamais d'eau sur le climatiseur ou à l'intérieur de celui-ci. Cela pourrait endommager les composants internes et entraîner un risque de décharge électrique ou d'incendie.

# DÉPANNAGE

## Avant de faire un appel de service

L'appareil est doté d'un système de surveillance automatique des erreurs qui détecte et diagnostique très tôt les problèmes. Si l'appareil ne fonctionne pas correctement ou ne fonctionne pas du tout, vérifiez ce qui suit avant de faire un appel de service :

Problème	Cause possible	Solutions
<b>Le climatiseur ne démarre pas.</b>	<b>Le climatiseur est débranché.</b>	Assurez-vous que la fiche du climatiseur est complètement enfoncée dans la prise.
	<b>Le fusible est grillé ou le disjoncteur s'est déclenché.</b>	Vérifiez le boîtier de fusibles ou de disjoncteurs de votre domicile et remplacez le fusible ou réinitialisez le disjoncteur.
	<b>Une panne de courant s'est produite.</b>	En cas de panne de courant, désactivez le contrôle de mode. Lorsque le courant est rétabli, attendez 3 minutes avant de redémarrer le climatiseur afin d'éviter le déclenchement de la surcharge du compresseur.
	<b>Le dispositif d'interruption du courant s'est déclenché.</b>	Appuyez sur le bouton <b>RESET</b> (réinitialisation) situé sur la fiche du cordon d'alimentation. Si le bouton <b>RESET</b> (réinitialisation) ne reste pas enclenché, cessez d'utiliser le climatiseur et contactez un technicien qualifié.
	<b>Le message FL s'affiche à l'écran.</b>	Le réservoir d'eau est plein. Vidangez le réservoir et réinitialisez les réglages.
<b>Le climatiseur ne refroidit pas comme il le devrait.</b>	<b>Le débit d'air est limité.</b>	Assurez-vous qu'il n'y a pas de rideaux, de stores ou de meubles bloquant l'avant du climatiseur.
	<b>Le contrôle de température n'est peut-être pas réglé correctement.</b>	Réglez la température désirée à un niveau inférieur à la température actuelle.
	<b>Le filtre à air est sale.</b>	Nettoyez le filtre à air au moins une fois toutes les deux semaines. Consultez la section « ENTRETIEN ».
	<b>La pièce a peut-être été trop chaude.</b>	Lorsque le climatiseur est allumé, vous devez laisser le temps à la pièce de refroidir.
	<b>De l'air froid s'échappe.</b>	Vérifiez s'il y a des ouvertures dans le plancher pour la chaudière et des retours d'air froid.
	<b>Les serpentins de refroidissement sont gelés.</b>	Consultez la section « Le climatiseur gèle » ci-dessous.

Problème	Cause possible	Solutions
<b>Le climatiseur gèle.</b>	<b>Les serpentins de refroidissement sont gelés.</b>	De la glace peut bloquer le débit d'air et empêcher le climatiseur de refroidir correctement la pièce. Réglez le mode sur <b>Ventilation élevée</b> ou <b>Refroidissement élevé</b> .
<b>L'eau s'accumule dans le bac de condensation.</b>	<b>L'humidité est éliminée de l'air et s'écoule dans le bac de condensation.</b>	Cela est normal pendant une courte période dans les endroits peu humides ou pendant une période plus longue dans les endroits très humides.
<b>Le climatiseur s'allume et s'éteint rapidement.</b>	<b>Le filtre à air est sale et obstrue le passage de l'air.</b>	Nettoyez le filtre à air.
	<b>La température extérieure est extrêmement chaude.</b>	Reportez-vous aux consignes d'installation ou consultez l'installateur.
<b>Un bruit se fait entendre lorsque l'appareil est en train de refroidir.</b>	<b>Le bruit est causé par le mouvement de l'air.</b>	Ceci est tout à fait normal. Si le bruit est trop fort, réglez la vitesse du ventilateur sur faible.
<b>La télédétection se désactive prématurément.</b>	<b>La télécommande n'est pas à portée de l'appareil.</b>	Placez la télécommande dans un rayon de 20 pieds et 120° de l'avant de l'appareil.
	<b>Le signal de la télécommande est bloqué.</b>	Enlevez ce qui bloque le signal de la télécommande.
<b>La pièce est trop froide.</b>	<b>La température réglée est trop basse.</b>	Augmentez la température réglée.

## REMARQUE

- Si le message « CH » apparaît à l'écran, veuillez composer le 1 888 542-2623.

## Wi-Fi

Problème	Cause possible	Solutions
L'appareil et le téléphone intelligent n'arrivent pas à se connecter au réseau Wi-Fi.	Le mot de passe du réseau Wi-Fi a été mal saisi.	Supprimez votre réseau Wi-Fi domestique et recommencez le processus d'enregistrement.
	Les données mobiles de votre téléphone intelligent sont activées.	Désactivez les <b>données mobiles</b> sur votre téléphone intelligent avant d'enregistrer l'appareil.
	Le nom du réseau sans fil (SSID) n'a pas été configuré correctement.	Le nom du réseau sans fil (SSID) doit être une combinaison de lettres et de chiffres anglais. (N'utilisez pas de caractères spéciaux.)
	La fréquence du routeur n'est pas de 2,4 GHz.	Seule une fréquence de routeur de 2,4 GHz est prise en charge. Réglez le routeur sans fil sur 2,4 GHz et connectez l'appareil au routeur sans fil. Pour confirmer la fréquence du routeur, vérifiez auprès de votre fournisseur de services Internet ou du fabricant du routeur.
	La distance entre l'appareil et le routeur est trop grande.	Si l'appareil est trop éloigné du routeur, le signal peut être faible et la connexion peut ne pas être configurée correctement. Placez le routeur plus près de l'appareil ou achetez et installez un répéteur Wi-Fi.
Impossible de connecter l'application LG ThinQ au climatiseur.	Le climatiseur est éteint.	Allumez le climatiseur.
	Le routeur sans fil est éteint.	Allumez le routeur.
Le climatiseur ne se connecte pas au Wi-Fi.	L'eau s'accumule dans le bac de condensation.	Placez le routeur plus près du climatiseur ou achetez et installez un répéteur Wi-Fi (amplificateur de signal).
	Vous n'êtes pas autorisé à utiliser le routeur ou celui-ci est incompatible.	Assurez-vous de sélectionner le bon routeur sans fil dans la liste. Le routeur doit être réglé sur 2,4 GHz.

# GARANTIE

## CE QUE COUVRE CETTE GARANTIE :

LG Electronics Canada inc. (« LG ») garantit votre climatiseur de pièce de LG (le « produit ») contre tous vices de matériaux ou de fabrication lors d'un usage domestique normal, au cours de la période de garantie énoncée ci-dessous. Cette garantie limitée (sauf lorsque cela est interdit) n'est valide que pour l'acheteur original du produit, ne peut être cédée ni transférée à un acheteur ou utilisateur ultérieur et s'applique uniquement lorsque l'appareil est acheté auprès d'un détaillant ou d'un distributeur LG autorisé et utilisé au Canada pour un usage domestique normal et habituel.

## REMARQUE

- Les produits de remplacement peuvent être neufs ou réusinés, au choix de LG, et sont couverts par une garantie qui s'étale sur le reste de la période de garantie initiale de l'appareil ou sur quatre-vingt-dix (90) jours, selon la période la plus longue. Veuillez conserver un reçu daté ou un bon de livraison comme preuve de la date d'achat. Dans le cas où la date d'achat ne peut pas être vérifiée, la garantie commence 15 mois après la date de fabrication.

## Période de garantie :

1 an à compter de la date d'achat du produit.

## PRESTATION DU SERVICE :

LG fournira un produit de remplacement par l'entremise d'un échange de service autorisé avec le centre de distribution auprès duquel vous avez initialement acheté le produit.

## CETTE GARANTIE LIMITÉE NE COUVRE PAS LES ASPECTS SUIVANTS :

Les déplacements du technicien d'entretien pour livrer, ramasser ou installer le produit, ou pour donner des directives sur son utilisation.

L'ajustement des commandes d'utilisation.

Les produits dont le numéro de série a été modifié, dégradé ou supprimé en tout ou en partie.

Les dommages matériels, le dysfonctionnement ou la défaillance du produit, ou les dommages corporels causés par les situations suivantes, ou résultant de celles-ci :

- (a) un accident, un abus, une négligence ou une mauvaise utilisation;
- (b) l'utilisation du produit dans un environnement corrosif ou humide contenant du chlore, du fluor ou tout autre produit chimique dangereux;
- (c) l'installation, la modification ou l'entretien par toute personne autre qu'un entrepreneur de LG autorisé;
- (d) une combinaison inadéquate de tout composant du produit;
- (e) un mauvais dimensionnement ou une mauvaise conception du produit;
- (f) un entretien incorrect ou différé, à l'encontre des instructions du fabricant;
- (g) les dommages physiques ou la mauvaise utilisation du produit (y compris le fait de ne pas effectuer l'entretien comme prévu);
- (h) l'utilisation du produit autrement que dans des conditions normales ou d'une manière contraire au manuel d'utilisation;
- (i) les dommages survenus pendant le transport ou les dommages causés par des cas de force majeure ou d'autres facteurs tels que les surtensions ou les situations de non-conformité aux instructions du fabricant, y compris une installation non conforme aux instructions du manuel d'utilisation, telle que le nettoyage du filtre à air, ou tout produit endommagé par la foudre et les fluctuations ou les interruptions de l'alimentation électrique;
- (j) l'utilisation du produit à des fins autres qu'un usage domestique normal et habituel (y compris, mais sans s'y limiter, un usage commercial).

CETTE GARANTIE LIMITÉE NE PEUT PAS ÊTRE AUGMENTÉE, PROLONGÉE OU AFFECTÉE NI ENGENDRER D'OBLIGATION OU DE RESPONSABILITÉ PAR LG À LA SUITE DE LA PRESTATION DIRECTE OU INDIRECTE DE CONSEILS TECHNIQUES, DE RENSEIGNEMENTS ET/OU D'UN SERVICE AU PROPRIÉTAIRE EN RAPPORT AVEC LE PRODUIT. SAUF COMME PRÉVU DANS CETTE GARANTIE, LG N'OFFRE AUCUNE AUTRE GARANTIE OU CONDITION QUE CE SOIT CONCERNANT LE PRODUIT. LG DÉCLINE ET EXCLUT TOUTE GARANTIE ET CONDITION NON EXPRESSÉMENT PRÉVUE DANS LA PRÉSENTE, AINSI QUE TOUS LES REMÈDES QUI, HORS DE CETTE PROVISION, POURRAIENT ÊTRE SOULEVÉS PAR IMPLICATION OU APPLICATION D'UNE LOI, Y COMPRIS, MAIS NON DE FAÇON LIMITATIVE, LES GARANTIES ET CONDITIONS IMPLICITES DE BONNE VENTE ET (SAUF AU QUÉBEC ET LÀ OÙ ELLE EST INTERDITE) L'APTITUDE À FOURNIR UNE TÂCHE PARTICULIÈRE. PERSONNE N'EST AUTORISÉ À MODIFIER CETTE GARANTIE LIMITÉE DE QUELQUE FAÇON QUE CE SOIT OU À CRÉER QUELQUE OBLIGATION OU RESPONSABILITÉ QUE CE SOIT AU NOM DE LG EN RAPPORT AVEC LE PRODUIT. LG DÉCLINE TOUTE RESPONSABILITÉ POUR LES ACTES, LES OMISSIONS ET LA CONDUITE DE TIERS (Y COMPRIS, MAIS NON DE FAÇON LIMITATIVE, L'ENTREPRENEUR INSTALLATEUR) CONCERNANT OU EN RAPPORT AVEC LE PRODUIT.

EN AUCUN CAS LG NE PEUT ÊTRE TENU RESPONSABLE DES DOMMAGES INDIRECTS, SPÉCIAUX, PUNITIFS, EXEMPLAIRES OU FORTUITS, Y COMPRIS, MAIS NON DE FAÇON LIMITATIVE, LA PERTE D'ACHALANDAGE, LA PERTE DE REVENUS OU DE PROFITS, LES ARRÊTS DE TRAVAIL, LES PANNES DE PRODUIT, LA DÉGRADATION D'AUTRES PRODUITS, LES COÛTS DE RETRAIT ET DE RÉINSTALLATION DU PRODUIT, LA PERTE D'UTILISATION, LES BLESSURES OU LES DOMMAGES À LA PROPRIÉTÉ LIÉS AU PRODUIT, QU'ILS SOIENT FONDÉS SUR UN BRIS DE GARANTIE, BRIS DE CONTRAT, TORT OU AUTRE, MÊME SI LG A ÉTÉ AVISÉ DE LA POSSIBILITÉ DE TELS DOMMAGES. EN AUCUN CAS LA RESPONSABILITÉ DE LG NE PEUT ÊTRE SUPÉRIEURE AU PRIX D'ACHAT DU PRODUIT EN CE QUI A TRAIT À UNE RÉCLAMATION QUELCONQUE.

CERTAINES PROVINCES (Y COMPRIS LE QUÉBEC) NE PERMETTENT PAS LA LIMITE DE GARANTIE OU L'EXCLUSION OU LA LIMITE DES DOMMAGES; CES LIMITES OU EXCLUSIONS PEUVENT NE PAS S'APPLIQUER. SI UNE CONDITION DE CETTE GARANTIE EST INTERDITE PAR DE TELLES LOIS, ELLE SERA CONSIDÉRÉE NUL ET SANS EFFET, MAIS LE RESTE DE LA GARANTIE RESTERA EN VIGUEUR. CETTE GARANTIE ACCORDE AUX PROPRIÉTAIRES DES DROITS PARTICULIERS AINSI QUE D'AUTRES DROITS QUI PEUVENT VARIER D'UNE PROVINCE À L'AUTRE.

#### **POUR OBTENIR UN SERVICE AU TITRE DE LA GARANTIE OU DES RENSEIGNEMENTS ADDITIONNELS:**

Composez le 1 888 LG-CANADA (542-2623) ou consultez notre site Web [www.lg.com](http://www.lg.com)

Poste : Centre de service à la clientèle LG (a/s du : CIC)  
20 Norelco Drive  
North York, ON M9L 2X6

#### **POUR VOS DOSSIERS**

Inscrivez le numéro du modèle et le numéro de série ici :

N° de modèle \_\_\_\_\_

N° de série \_\_\_\_\_

- Vous trouverez ces numéros sur une étiquette située sur le côté de chaque appareil.

Nom du détaillant \_\_\_\_\_

Date d'achat \_\_\_\_\_

- Agrafez votre reçu à cette page au cas où vous en auriez besoin pour prouver la date d'achat ou pour les besoins de la garantie.

**AVIS D'ARBITRAGE :** LA PRÉSENTE GARANTIE LIMITÉE CONTIENT UNE DISPOSITION RELATIVE À L'ARBITRAGE STIPULANT QUE VOUS ET LG DEVEZ RÉSOUDRE TOUT DIFFÉREND PAR ARBITRAGE PLUTÔT QUE DEVANT UN TRIBUNAL, À MOINS QUE LES LOIS DE VOTRE PROVINCE OU TERRITOIRE NE LE PERMETTENT PAS OU, DANS LE CAS D'AUTRES JURIDICTIONS, SI VOUS CHOISISSEZ DE VOUS RETIRER. PRÉCISONS QUE CETTE DISPOSITION D'ARBITRAGE N'EST PAS APPLICABLE AUX CLIENTS QUI RÉSIDENT EN ONTARIO. EN ARBITRAGE, LES RECOURS COLLECTIFS ET LES PROCÈS DEVANT JURY NE SONT PAS AUTORISÉS. VEUILLEZ CONSULTER LA SECTION INTITULÉE « PROCÉDURE DE RÈGLEMENT DES DIFFÉRENDS » CI-DESSOUS.

**PROCÉDURE DE RÈGLEMENT DE DIFFÉREND:**

SAUF LÀ OÙ LA LOI L'INTERDIT, TOUTS LES DIFFÉRENDS ENTRE VOUS ET LG DÉCOULANT OU SE RAPPORTANT DE QUELQUE MANIÈRE QUE CE SOIT À CETTE GARANTIE LIMITÉE OU AU PRODUIT SERONT RÉSOLUS EXCLUSIVEMENT PAR ARBITRAGE EXÉCUTOIRE, ET NON DEVANT UN TRIBUNAL DE DROIT COMMUN. SAUF LÀ OÙ LA LOI L'INTERDIT, VOUS ET LG RENONCEZ IRRÉVOCAblement AU DROIT À UN PROCÈS DEVANT JURY ET À INTENTER OU À PARTICIPER À UN RECOURS COLLECTIF. PRÉCISONS QUE CETTE DISPOSITION NE S'APPLIQUE PAS AUX CONSOMMATEURS QUI RÉSIDENT EN ONTARIO.

**Définitions.** Aux fins du présent article, « LG » désigne LG Electronics Canada inc., ses sociétés mères, filiales et sociétés affiliées, et leurs dirigeants, employés, administrateurs, agents, bénéficiaires, prédecesseurs titulaires des mêmes droits, successeurs, cessionnaires et fournisseurs; « différend » ou « réclamation » désignent tout différend ou litige ou toute réclamation de quelque nature que ce soit (qu'elle soit fondée sur un contrat, délit, statut, règlement, ordonnance, fraude, fausse déclaration ou toute autre théorie juridique ou équitable) liés de quelque manière que ce soit à la vente, à l'état ou au rendement du produit ou à la présente garantie limitée, ou découlant de ceux-ci.

**Avis de différend.** Dans l'éventualité où vous avez l'intention d'engager une procédure d'arbitrage, vous devez d'abord aviser LG par écrit au moins 30 jours avant le début de l'arbitrage en envoyant une lettre à l'attention de l'équipe juridique de LGECL au 20, Norelco Drive, North York (Ontario), Canada, M9L 2X6 (l'« avis de différend »). Vous et LG acceptez de discuter en toute bonne foi dans le but de régler votre réclamation à l'amiable. L'avis doit indiquer votre nom, adresse et numéro de téléphone, identifier le produit faisant l'objet de la réclamation et décrire la nature de la réclamation ainsi que le redressement demandé. Si vous et LG ne parvenez pas à résoudre le différend dans les 30 jours suivant la réception par LG de l'avis de différend, le différend sera résolu par un arbitrage exécutoire conformément à la procédure décrite dans les présentes. Vous et LG convenez tous deux que, pendant la procédure d'arbitrage, les modalités (y compris tout montant) de toute offre de règlement faite par vous ou LG ne seront pas divulguées à l'arbitre jusqu'à ce que l'arbitre tranche le différend.

**Accord sur l'arbitrage exécutoire et renonciation à un recours collectif.** À défaut de résoudre le différend au cours de la période de 30 jours suivant la réception par LG de l'avis de différend, vous et LG acceptez de résoudre toute réclamation entre vous et LG uniquement par arbitrage exécutoire sur une base individuelle, à moins que vous choisissiez de vous retirer, comme il est indiqué ci-dessous, ou que vous résidiez dans une province ou un territoire qui empêche la pleine application de cette clause dans les circonstances des réclamations en question (dans ce cas, si vous êtes un consommateur, cette clause ne s'appliquera que si vous acceptez expressément l'arbitrage). Dans la mesure permise par la loi applicable, tout différend entre vous et LG ne doit pas être combiné ou consolidé avec un différend impliquant le produit ou la réclamation de toute autre personne ou entité. Plus précisément, sans limitation de ce qui précède, sauf dans la mesure où une telle interdiction n'est pas permise par la loi, tout différend entre vous et LG ne pourra en aucun cas se poursuivre sous forme de recours collectif ou d'action dérivée. Au lieu de l'arbitrage, l'une ou l'autre des parties peut intenter une demande en justice auprès de la Cour des petites créances, mais cette demande auprès de la Cour des petites créances ne peut être intentée sous forme de recours collectif ou d'action dérivée, sauf dans la mesure où une telle interdiction n'est pas autorisée par la loi dans votre province ou territoire de compétence pour une réclamation en cause entre vous et LG. Cette disposition ne s'applique pas aux consommateurs de l'Ontario. Conformément à la législation provinciale, le consommateur et LG peuvent convenir de résoudre le litige en utilisant toute procédure disponible, y compris l'amorce d'une action devant la Cour supérieure de justice.

**Règles et procédures d'arbitrage.** Pour engager l'arbitrage d'une réclamation, une demande écrite d'arbitrage doit être soumise par vous ou LG. L'arbitrage sera privé et confidentiel, et se déroulera sur une base simplifiée et accélérée devant un arbitre unique choisi par les parties en vertu de la loi et des règles provinciales ou territoriales sur l'arbitrage commercial de la province ou du territoire où vous résidez. Vous devez également envoyer une copie de votre demande écrite à LG à l'adresse LG Electronics, Canada, Inc., Attn: Legal Department- Arbitration, 20, Norelco Drive, North York (Ontario), M9L 2X6. Cette disposition relative à l'arbitrage est régie par la législation provinciale ou territoriale applicable en matière d'arbitrage commercial. Pour les consommateurs de l'Ontario, la législation applicable en matière d'arbitrage ne s'applique que si les consommateurs acceptent de soumettre le litige à l'arbitrage. Un jugement peut être rendu sur décision de l'arbitre devant tout tribunal compétent. Toute question doit être tranchée par l'arbitre, à l'exception des questions relatives à la portée et à l'applicabilité de la disposition relative à l'arbitrage et à l'arbitrabilité du différend, qui doivent être tranchées par la cour. L'arbitre est lié par les modalités de cette disposition.

**Loi applicable.** La loi de votre province ou territoire d'achat régira cette garantie limitée et tout différend entre vous et LG, sauf dans la mesure où cette loi est remplacée ou qu'elle entre en conflit avec la loi fédérale, provinciale ou territoriale applicable. Si l'arbitrage n'est pas autorisé pour régler une réclamation, une poursuite, un différend ou un litige vous opposant à LG, les deux parties s'en remettent à la compétence exclusive des tribunaux de votre province ou territoire d'achat pour le règlement de la réclamation, de la poursuite, du différend ou du litige qui vous oppose.

**Coûts/frais.** Vous n'avez pas besoin de payer des frais pour engager l'arbitrage. Dès réception de votre demande écrite d'arbitrage, LG réglera rapidement tous les frais de dépôt à l'arbitrage, à moins que vous réclamiez plus de 25 000 \$ en dommages-intérêts, et dans ce cas, le paiement de ces frais sera régi par les règles d'arbitrage applicables. Sauf indication contraire aux présentes, LG paiera tous les frais de dépôt, d'administration et d'arbitrage pour tout arbitrage engagé conformément aux règles d'arbitrage applicables et de cette disposition relative à l'arbitrage. Si vous obtenez gain de cause dans l'arbitrage, LG paiera les frais et honoraires de vos avocats, dans la mesure où ils sont raisonnables, en tenant compte de certains facteurs, y compris, mais sans s'y limiter, le montant de l'achat et de la réclamation. Nonobstant ce qui précède, si la loi applicable permet d'accorder une indemnité raisonnable de frais et d'honoraires d'avocats, l'arbitre peut l'accorder dans la même mesure qu'un tribunal. Si l'arbitre estime que votre réclamation ou que la mesure réparatoire demandée dans la réclamation est frivole ou qu'elle se base sur des motifs déplacés (déterminés par les normes énoncées dans les lois applicables), alors le paiement de tous les frais d'arbitrage sera régi par les règles d'arbitrage applicables. Dans un tel cas, vous convenez de rembourser LG pour toutes les sommes déjà versées par l'entreprise, sommes que vous seriez autrement dans l'obligation de payer en vertu des règles d'arbitrage applicables. Sauf indication contraire, LG renonce à tous les droits qu'elle pourrait avoir relativement à la réclamation de frais et honoraires d'avocats si LG prévaut lors de l'arbitrage.

**Audiences et emplacement.** Si votre réclamation est de 25 000 \$ ou moins, vous pouvez choisir que l'arbitrage soit mené seulement (1) sur la base des documents soumis à l'arbitre, (2) par l'intermédiaire d'une audience téléphonique, ou (3) par l'intermédiaire d'une audience en personne, tel qu'il est établi par les règles d'arbitrage applicables. Si votre réclamation est supérieure à 25 000 \$, le droit à une audience sera déterminé par les règles d'arbitrage applicables. Toute audience d'arbitrage en personne se tiendra au lieu d'arbitrage le plus proche et le plus pratique pour les deux parties, dans la province ou le territoire où vous résidez, à moins que vous et LG conveniez d'un autre lieu ou d'un arbitrage téléphonique.

**Divisibilité et renoncement.** Si une partie de la présente garantie limitée (y compris les présentes procédures d'arbitrage) est inapplicable, les autres dispositions resteront pleinement en vigueur dans la mesure maximale autorisée par la loi applicable. Si LG ne parvient pas à faire respecter strictement toute disposition de la présente garantie limitée (y compris les présentes procédures d'arbitrage), cela ne signifie pas que LG a l'intention de renoncer ou a renoncé à toute disposition ou partie de la présente garantie limitée.

**Option de retrait.** La disposition d'arbitrage stipule que vous et LG devez résoudre tout différend par arbitrage exécutoire plutôt que devant un tribunal, à moins que les lois de votre province ou territoire ne le permettent pas, ou, dans le cas d'autres systèmes juridiques, si vous choisissez de vous retirer. Cette disposition d'arbitrage ne s'applique pas aux consommateurs de l'Ontario. Pour les personnes qui relèvent des dispositions relatives à l'arbitrage obligatoire, vous pouvez choisir de vous retirer de la présente procédure de résolution des différends. Si vous choisissez de vous retirer, ni vous ni LG ne pouvez obliger l'autre partie à participer à une procédure d'arbitrage. Pour vous retirer, vous devez envoyer un avis à LG dans les 30 jours civils à compter de la date d'achat du produit par le premier acheteur (i) en envoyant un courriel à [optout@lge.com](mailto:optout@lge.com) avec pour objet : « Retrait de l'arbitrage » ou (ii) en composant le 1 800 980-2973. Vous devez indiquer dans le courriel de retrait ou fournir par téléphone : (a) votre nom et adresse; (b) la date à laquelle le produit a été acheté; (c) le nom de modèle du produit ou le numéro de modèle; et (d) le numéro de série (le numéro de série se trouve (i) sur le produit ou (ii) en ligne en vous rendant au [https://www.lg.com/ca\\_fr/trouvermodele\\_serie/](https://www.lg.com/ca_fr/trouvermodele_serie/)). Si vous vous prévalez de l'option de retrait, la loi de votre province ou territoire de résidence régira cette garantie limitée et tout litige entre vous et LG, sauf dans la mesure où cette loi est remplacée ou qu'elle entre en conflit avec la loi fédérale, provinciale ou territoriale applicable. Si l'arbitrage n'est pas autorisé pour régler une réclamation, une poursuite, un différend ou un litige vous opposant à LG, les deux parties acceptent de s'en remettre à la compétence exclusive des tribunaux de votre province ou territoire de résidence pour le règlement de la réclamation, de la poursuite, du différend ou du litige qui vous oppose. Vous pouvez uniquement vous retirer de la procédure de résolution des différends de la manière décrite ci-dessus (c'est-à-dire par courriel ou par téléphone); aucune autre forme d'avis ne sera valable pour vous retirer de la procédure de résolution des différends. Le retrait de cette procédure de résolution des différends n'aura aucune incidence sur la couverture de la garantie limitée, et vous continuerez de profiter de tous les avantages de cette dernière. Si vous conservez ce produit et ne vous retirez pas de la procédure, vous acceptez toutes les conditions de la disposition relative à l'arbitrage décrites ci-dessus.

**Conflit de modalités.** En cas de conflit ou d'incompatibilité entre les modalités de la présente garantie limitée et du contrat de licence d'utilisateur final (« CLUF ») en ce qui concerne le règlement des différends, les modalités de la présente garantie limitée contrôlent et régissent les droits et obligations des parties et ont préséance sur le CLUF.



LG ELECTRONICS CANADA INC.  
20 Norelco Drive  
North York, ON M9L 2X6

LG Customer Information Center	Centro de Información al Cliente LG	Centre de Service à la Clientèle de LG
For inquiries or comments, visit <b>www.lg.com</b> or call: <b>1-800-243-0000</b> U.S.A. <b>1-888-542-2623</b> CANADA	Para consultas o comentarios, visite <b>www.lg.com</b> o llame por teléfono: <b>1-800-243-0000</b> EE.UU. <b>1-888-542-2623</b> CANADÁ	Pour des questions ou des commentaires, visitez <b>www.lg.com/ca_fr</b> ou appelez : <b>1-800-243-0000</b> ÉTATS-UNIS <b>1-888-542-2623</b> CANADA
Register your product Online! <b>www.lg.com</b>	¡Registre su producto en línea! <b>www.lg.com</b>	Enregistrez votre produit en ligne! <b>www.lg.com/ca_fr</b>