



MANUAL DEL USUARIO

# REFRIGERADOR DE DOS PUERTAS

**Lea cuidadosamente este manual del usuario antes de poner en funcionamiento el refrigerador, y téngalo a la mano de referencia en todo momento.**

LS73SGG  
LS74SXS



MFL67653473

[www.lg.com](http://www.lg.com)

Copyright © 2018 LG Electronics Inc. Todos los Derechos Reservados.

---

# TABLA DE CONTENIDOS

## 3 CARACTERÍSTICAS DEL PRODUCTO

---

## 4 INSTRUCCIONES DE SEGURIDAD

---

- 5 Funcionamiento
- 6 Eliminación
- 7 Instalación

## 8 ESPECIFICACIONES DEL PRODUCTO

---

- 8 Descripción general del producto
  - Exterior
- 9 Interior

## 12 INSTALACIÓN

---

- 12 Descripción general de la instalación
  - Desempacando el refrigerador
- 13 Elección de la ubicación adecuada
- 15 Removiendo/Ensamblando Agarraderas
- 17 Cómo quitar/armar la puerta
- 18 Conectando la línea de agua
- 21 Nivelando y Alineando la Puerta
- 22 Encendido

## 23 FUNCIONAMIENTO

---

- 23 Antes de usar
- 24 Panel de control
- 26 Flujo de aire
- 28 Dispensador de Hielo y Agua
- 29 Almacenando Alimentos
- 31 Dispensador/Ensamblando los Recipientes de Almacenamiento
- 32 Función InstaView
- 33 Puerta-en-Puerta (Door-in-Door)
  - Ajustando los Estantes del Refrigerador

## 34 FUNCIONES INTELIGENTES

---

- 34 Aplicación Smart ThinQ
  - Función Red Inteligente (Smart Grid)
- 37 Función Smart Diagnosis™ (Diagnóstico Inteligente)

## 39 MANTENIMIENTO

---

- 39 Limpieza
- 40 Reemplazo del Filtro de Agua

## 44 SOLUCIÓN DE PROBLEMAS

---

- 44 Preguntas frecuentes
- 45 Antes de llamar al servicio técnico

## 54 GARANTÍA

---

## 58 NOTAS

---

# CARACTERÍSTICAS DEL PRODUCTO

## Nota

- Según el modelo, es posible que algunas de las siguientes funciones no estén disponibles.

### DISPENSADOR DE AGUA FLITRA Y HIELO

El dispensador de agua dispensa agua fresca y helada.  
El dispensador de hielo dispensa hielo en cubos y picado.

### ALARMA DE LA PUERTA

La función de alarma de la puerta está diseñada para prevenir el mal funcionamiento del refrigerador que podría producirse si se dejara abierta una puerta del refrigerador o un cajón del congelador. Si se deja abierta una puerta del refrigerador o un cajón del congelador por más de 60 segundos, sonará una alarma de advertencia en intervalos de 30 segundos.

### CENTRO DE REFRESCO PUERTA EN PUERTA

El centro de refrescos Puerta en Puerta ofrece una cómoda área para elementos de uso común que requieren de un acceso fácil.

### CAJONES DE ZONA FRESCA

Los cajones de zona fresca están diseñados para que las frutas y las verduras se mantengan frescas.

### BISAGRA DE CIERRE AUTOMÁTICO

Las puertas del refrigerador y los cajones del congelador se cierran automáticamente mediante una leve presión. (La puerta únicamente se cierra automáticamente cuando se encuentra abierta a un ángulo menor a 30°).

### FUNCIÓN ICE PLUS

La producción de hielo se incrementa cuando la sección del congelador se mantiene en la temperatura más baja.

### FUNCIÓN INSTAVIEW

La función InstaView en la Puerta en Puerta le permite ver si se están agotando sus artículos de consumo más frecuentes como bebidas y refrigerios, sin abrir la puerta del refrigerador.

# INSTRUCCIONES DE SEGURIDAD

## LEA TODAS LAS INSTRUCCIONES ANTES DE UTILIZAR

### Su seguridad y la de los demás son muy importantes.

Tanto en este manual como en el equipo, hemos proporcionado muchos mensajes de seguridad importantes. Siempre debe leer y respetar todos los mensajes de seguridad.

Estos términos significan lo siguiente:

### PRECAUCIÓN

Puede resultar lesionado o causar daño al producto si no sigue las instrucciones.

Todos los mensajes de seguridad le indicarán cuál es el riesgo potencial, le indicarán cómo reducir la probabilidad de lesiones y le proporcionarán información sobre qué podría suceder si no se siguen las instrucciones.

Este aparato está destinado a ser usado en aplicaciones domésticas y similares, tales como: aéreas de personal de cocina en tiendas, oficinas y otros ambientes de trabajo; casas de campo y por clientes en hoteles, moteles y otros ambientes tipo residencial; entornos de alojamiento y desayuno de tipo; hostelería y similares aplicaciones no comerciales.

## INSTRUCCIONES IMPORTANTES DE SEGURIDAD

### ADVERTENCIA

**Para disminuir el riesgo de explosiones, incendios, descargas eléctricas, quemaduras, lesiones o muerte para las personas que usen este artefacto, siga las precauciones básicas, incluidas las siguientes:**

• Este refrigerador contiene una pequeña cantidad de refrigerante isobutano (R600a), gas natural con una alta compatibilidad ambiental, también es combustible. Cuando la unidad sea transportada e instalada, tenga cuidado de asegurarse que ningún componente del circuito refrigerante esté dañado. Si el refrigerante fuga de la tubería puede encenderse o causar daños en los ojos. Si alguna fuga es detectada, evite el contacto con llamas o fuentes potenciales de incendio y mejore la ventilación del lugar donde se encuentra el refrigerador. En caso de detectar una fuga en el circuito del refrigerante y con el fin de evitar la creación de una mezcla de gas inflamable, el tamaño de la habitación del lugar donde el aparato está localizado debe depender de la cantidad de refrigerante usado. El lugar debe ser de 1m<sup>2</sup> por cada 8 gramos de refrigerante R600a que contenga el refrigerador. La cantidad de refrigerante usada en su refrigerador es mostrada en la etiqueta de especificación localizada en el interior. Nunca conecte el aparato si muestra algún signo de daño, si tiene alguna duda consulte a su centro de servicio.

### INSTALACIÓN

- Para reducir el riesgo de lesiones personales, respete todos los procedimientos de seguridad recomendados por la industria, incluso el uso de guantes de manga larga y gafas de seguridad.
- Nunca intente operar este artefacto si se encuentra dañado, si no funciona correctamente, si no está ensamblado por completo o si tiene piezas faltantes o rotas, incluido un cable o enchufe dañado.
- Conecte este producto únicamente a un tomacorriente exclusivo, conectado a tierra, apto para usar con este producto (115 voltios, 60 Hz, solo CA). El usuario tiene la responsabilidad de reemplazar un tomacorriente de pared estándar de 2 tomas por un tomacorriente de pared estándar de 3 tomas.
- No use un tomacorriente que pueda apagarse con un interruptor. No use un cable de extensión.
- Su refrigerador debe estar nivelado y sobre un piso firme.
- Posicione el electrodoméstico de un modo que le permita acceder fácilmente a la alimentación eléctrica.
- Al mover el electrodoméstico, tenga cuidado de no torcer ni dañar el cable de alimentación.
- Póngase en contacto con un centro de servicio autorizado antes de instalar o cambiar de lugar el electrodoméstico.
- Por ninguna razón debe cortar o quitar la tercera clavija (tierra) del cable de alimentación.

- Mantenga los materiales de empaque fuera del alcance de los niños. Los materiales de empaque pueden ser peligrosos para los niños. Corren riesgo de asfixia.
- No instale el electrodoméstico en un lugar húmedo o polvoriento, donde el aislamiento de las piezas eléctricas podría deteriorarse.
- No coloque el electrodoméstico bajo la luz solar directa ni lo exponga a electrodomésticos que emitan calor, como cocinas o calefactores.
- No doble ni pellizque en exceso el cable de alimentación, ni coloque objetos pesados sobre este.
- Mantener libres de obstrucción las aberturas de ventilación en el envoltorio del apartado o en la estructura de ensamble.
- No utilizar dispositivos mecánicos u otros medios para acelerar el proceso de deshielo, diferentes a los que recomienda el fabricante.
- No utilizar aparatos eléctricos dentro de los compartimientos de almacenamiento de comida del aparato, a menos que sean del tipo que recomienda el fabricante.

## FUNCIONAMIENTO

- No use este electrodoméstico para fines especiales, como para conservar medicamentos o materiales de ensayo, usar en barcos, etc.
- NO permita que los niños entren y se paren o se cuelguen de las puertas o los estantes del electrodoméstico. Podrían dañar el refrigerador o sufrir lesiones graves.
- No permita que los niños entren al electrodoméstico. Podrían quedar atrapados y sofocarse.
- Debe supervisar a los niños para asegurarse de que no jueguen con el electrodoméstico.
- Mantenga los dedos lejos de los puntos de riesgo de pinzamiento; las distancias de separación entre las puertas y los gabinetes son necesariamente pequeñas. Tenga cuidado al cerrar las puertas cuando haya niños cerca.
- No toque los alimentos congelados ni las partes metálicas del compartimento del congelador si tiene las manos mojadas o húmedas. Hacerlo podría causar congelación.
- No vuelva a congelar alimentos congelados que se hayan descongelado por completo. Esto podría ser peligroso para su salud.
- No use adaptadores ni enchufe el cable de alimentación en un alargador de múltiples tomacorrientes.
- No use un cable que tenga grietas o daño de abrasión en su longitud o en algún extremo del enchufe o conector. Haga que personal de servicio calificado repare inmediatamente todo cable de energía que esté gastado o dañado de alguna manera.
- No use el refrigerador ni toque el cable de alimentación con las manos mojadas.
- No modifique ni extienda el cable de alimentación.
- No use un tomacorriente que no esté certificado. No enchufe el electrodoméstico en un tomacorriente de pared dañado.
- No coloque las manos, los pies u otros objetos en la ventilación de aire ni en la parte inferior del refrigerador. Si lo hace, podría sufrir lesiones personales o descargas eléctricas.
- Si se produce una fuga de gas (propano/GPL), asegúrese de que el área esté adecuadamente ventilada y póngase en contacto con un centro de servicio autorizado antes de volver a usar el refrigerador. No toque ni desarme el electrodoméstico ni el cable de alimentación del electrodoméstico.
- Ante la presencia de ruidos u olores extraños, o si sale humo del electrodoméstico, desconecte el cable de alimentación de inmediato y póngase en contacto con un centro de servicio autorizado.
- No use fusibles (como cobre, alambre de acero, etc.) que no sean los fusibles estándar.
- No coloque ni use un aparato eléctrico dentro del electrodoméstico, a menos que sea de un tipo recomendado por el fabricante.
- No introduzca animales con vida dentro del electrodoméstico.
- No coloque objetos pesados o frágiles, contenedores llenos de líquido, sustancias combustibles u objetos inflamables (como velas y lámparas) sobre el electrodoméstico.
- Evite el contacto con las partes móviles del mecanismo eyector o con el elemento de calor que dispensa los cubos de hielo. NO introduzca los dedos en el mecanismo de fabricación automática de hielo con el refrigerador enchufado.
- Al retirar hielo del dispensador, no use un contenedor frágil.
- Si se conecta a un circuito protegido con fusibles, utilice un fusible de retardo.
- No almacene sustancias explosivas tales como latas de aerosol con propulsores inflamables en este electrodoméstico.

## MANTENIMIENTO

- No use secadoras eléctricas para secar el interior del producto.
- No prenda velas para remover el olor interno del producto.
- En el caso de fuga del refrigerante, aleje los objetos inflamables del refrigerador. Asegúrese de que el área esté bien ventilada y póngase en contacto con un centro de servicio autorizado.
- Mantenga materiales inflamables y vapores, como gasolina, alejados del refrigerador.
- Este aparato no se destina para utilizarse por personas (incluyendo niños) cuyas capacidades físicas, sensoriales o mentales sean diferentes o estén reducidas, o carezcan de experiencia o conocimiento, a menos que dichas personas reciban una supervisión o capacitación para el funcionamiento del aparato por una persona responsable de su seguridad.

- Antes de instalar y limpiar desconecte el refrigerador. Cuando haya terminado, vuelva a conectar el refrigerador y ajuste el control (del termostato, refrigerador o congelador, según su modelo) a la posición deseada.
- Desenchufe el cable de alimentación antes de limpiar o reparar el electrodoméstico.
- Las luces del refrigerador y el compartimento del congelador son luces LED para interiores, y un técnico calificado debe realizar el mantenimiento.
- En caso de apagón o tormenta eléctrica, desenchufe el cable de alimentación de inmediato.
- Apague la alimentación si ingresa agua o polvo en el electrodoméstico. Llame a un agente de servicio.
- No almacene contenedores de vidrio ni refrescos en el compartimento del congelador. Al congelarse, los contenidos pueden expandirse, romper el contenedor y provocar lesiones.
- No almacene, desarme ni repare el electrodoméstico usted mismo ni permita que el personal no calificado lo hagan.

### ELIMINACIÓN

- Los electrodomésticos desechados o abandonados son peligrosos, incluso si se dejan de usar solo por unos pocos días. Al momento de desechar el refrigerador, retire los materiales de embalaje de la puerta o quite las puertas, pero deje los estantes en su lugar, a fin de que los niños no puedan ingresar fácilmente a este.
- Si ya no requiere del uso de esta unidad, contacte a las autoridades locales para deshacerse de este producto de forma segura ya que usa Ciclo-Pentano o Pentano como gases inflamables espumantes para el aislamiento y gas R600a como refrigerante. Los gases del material de aislamiento y refrigerante requieren un proceso especial de eliminación. Este producto contiene gases aislantes y refrigerante inflamables.
- Su desechara un refrigerador, asegúrese de retirar el refrigerante para que un miembro calificado del personal de servicio lo deseché correctamente. Si usted libera el refrigerante, podría ser multado o encarcelado de conformidad con la ley ambiental vigente.

### INSTRUCCIONES DE CONEXIÓN A TIERRA

- La conexión inadecuada del conductor de conexión a tierra puede resultar en riesgo de choque eléctrico. Pregunte a un electricista calificado o al personal de servicio si no está seguro si el artefacto está adecuadamente conectado a tierra. No modifique el enchufe que viene con el artefacto. Si no cabe en el contacto, pida que un electricista calificado instale un contacto apropiado.
- Haga que un técnico certificado verifique que el tomacorriente de pared y los cables estén adecuadamente conectados a tierra.
- Si el cordón de alimentación es dañado, este debe sustituirse por el fabricante, por su agente de servicio autorizado o por personal calificado con el fin de evitar un peligro.
- Nunca tire del cable de alimentación para desenchufar el electrodoméstico. Agarre siempre el enchufe firmemente y tire del mismo para retirarlo del tomacorriente. Si no hace esto, podría dañar el cable de alimentación y generar un riesgo de incendio y descarga eléctrica.
- No utilizar extensiones o adaptadores sin puesta a tierra.

### PRECAUCIÓN

**Para reducir el riesgo de lesiones leves o moderadas a personas, el mal funcionamiento o daño al producto o propiedad cuando use este producto, siga las precauciones básicas, incluido lo siguiente:**

- No cuelgue ni coloque objetos pesados en el dispensador del electrodoméstico.
- Riesgo de Fuego o Explosión (Refrigerante Inflamable), el refrigerador solamente debe ser reparado por personal de servicio calificado. No perforar la tubería de refrigeración. Consulte el manual de usuario antes de poner en servicio este producto. Deben seguirse al pie de la letra todas las precauciones de seguridad. Riesgo de Incendio, tenga siempre en cuenta los siguientes puntos de precaución cuando mueva o repare el refrigerador ya que el refrigerante usado es un gas inflamable:
  - Evite el uso de cualquier llama o fuente de calor para acceder al sistema de sellado cuando la unidad esté siendo cargada con refrigerante.
  - En caso de alguna fuga de refrigerante, ventilar completamente el área de trabajo antes de comenzar a trabajar.
  - Tenga cuidado de NO dañar la tubería de refrigeración.
- Riesgo de Fuego o Explosión (Refrigerante Inflamable), el refrigerador solamente debe ser reparado por personal de servicio calificado. No perforar la tubería de refrigeración. Consulte el manual de usuario antes de poner en servicio este producto. Deben seguirse al pie de la letra todas las precauciones de seguridad.

## INSTALACIÓN

- No coloque el electrodoméstico en un lugar donde podría caerse.
- El refrigerador debe instalarse correctamente, teniendo en cuenta las instrucciones de instalación.

## FUNCIONAMIENTO

- No use aerosoles cerca del electrodoméstico.
- Este refrigerador está destinado únicamente a usos domésticos y similares.
- No golpee ni aplique demasiada fuerza en las superficies de vidrio. No toque las superficies de vidrio si están agrietadas o rotas.
- No llene ni envase en exceso los alimentos en los compartimentos de la puerta. Esto podría dañar el compartimento o provocar lesiones personales al retirar los alimentos aplicando una fuerza excesiva.
- No llene demasiado el electrodoméstico con alimento. Si lo hace, puede causar lesión personal o daño a la propiedad.
- No cuelgue ni coloque objetos pesados en el dispensador del electrodoméstico.

## MANTENIMIENTO

- No use detergentes fuertes como cera o diluyentes para la limpieza. Limpie con un trapo suave.
- Retire los objetos extraños (como polvo y agua) de las clavijas del enchufe y las áreas de contacto. No use un trapo mojado o húmedo para limpiar el enchufe.
- No rocíe agua directamente en el interior o exterior del electrodoméstico.
- Cuando estén fríos, no limpie los estantes de vidrio ni las tapas con agua caliente. Si se exponen a cambios de temperatura repentinos, podrían romperse.
- No utilice mangueras viejas, gastadas o usadas, sólo use nuevas para hacer un mejor uso y lograr un mejor servicio. Conecte sólo al suministro de agua potable por su seguridad y salud.

**GUARDE ESTAS INSTRUCCIONES**

# ESPECIFICACIONES DEL PRODUCTO

La apariencia y las especificaciones detalladas en este manual podrían variar debido a mejoras constantes en el producto.

**Requerimientos Eléctricos:** 115 V, 60 Hz

**Presión de agua mín. / máx.:** 20-120 psi (138-827 kPa) en modelos sin filtro de agua.  
40-120 psi (276-827 kPa) en modelos con filtro.

| LS73SGG            |   |
|--------------------|---|
| <b>Descripción</b> | Profundidad de la mesada, Refrigerador de lado a lado |
| <b>Peso neto</b>   | 120 kg (264.6 libras)                                 |

## DESCRIPCIÓN GENERAL DEL PRODUCTO

Las ilustraciones en esta guía pueden diferir de los componentes y accesorios reales, los cuales están sujetos a cambios sin previo aviso por parte del fabricante a fin de introducir mejoras en el producto.

### Nota

• Algunos componentes mostrados en esta ilustración pueden no estar incluidos en su refrigerador, ya que estos varían según las características de cada modelo.

### Exterior

#### LS73SGG

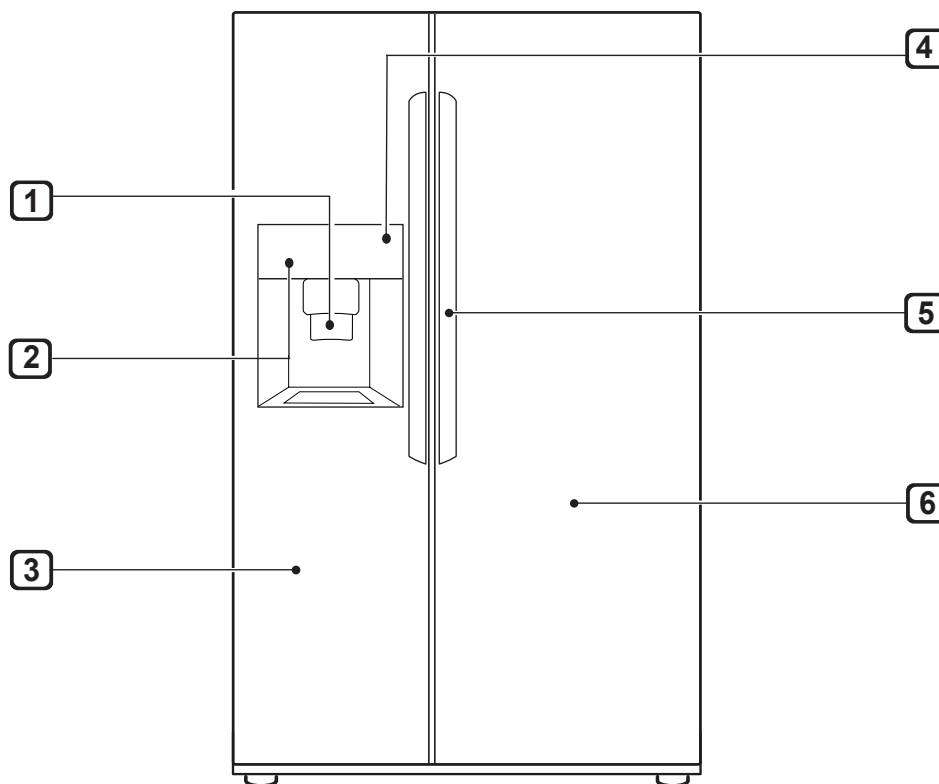

**1 Dispensador de agua y filtrada y hielo**  
Dispensa agua purificada y hielo.

**2 Pantalla LED**  
Muestra la temperatura del refrigerador y el congelador, el estado del agua filtrada y el modo del dispensador.

**3 Congelador**  
Mantiene los alimentos congelados.

**4 Panel de control**  
Fija la temperatura del refrigerador y el congelador, el estado del agua filtrada y el modo del dispensador.

**5 Manija**  
Abre y cierra la puerta del refrigerador.

**6 Refrigerador**  
Mantiene los alimentos frescos.

Interior

LS73SGG

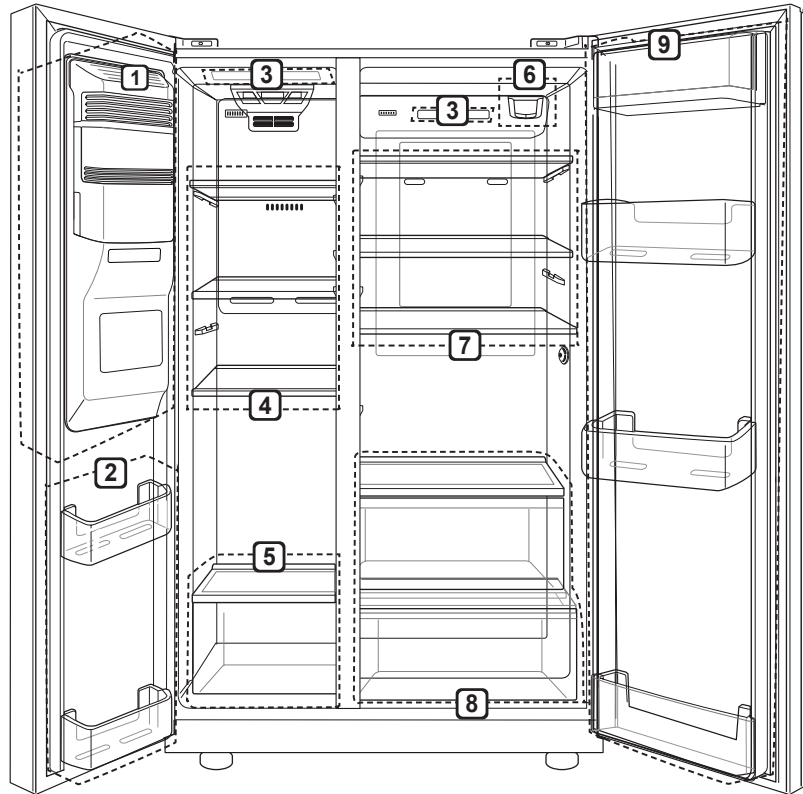

- 1 **Dispensador de Hielo Automático**  
Produce y almacena hielo de manera automática.
- 2 **Cesto de la Puerta del Congelador**  
Almacena pequeños paquetes de alimento congelado. No almacene helado o alimentos que estarán en almacenamiento por un largo período de tiempo en estas cestas.
- 3 **Lámparas LED interiores**  
Iluminan el interior del refrigerador.
- 4 **Estante del congelador**  
Ajuste los estantes del congelador para que se adapten a artículos grandes o altos.
- 5 **Cajón del congelador**  
Almacene artículos congelados durante períodos largos.

- 6 **Filtro de agua**  
Purifica el agua
- 7 **Estante del refrigerador**  
Los estantes son ajustables para adaptarse a las necesidades individuales de almacenamiento. Ajuste la altura del estante vaciando y quitando el estante e insertándolo en un soporte de estante diferente. La cantidad de estantes en el refrigerador puede variar según el modelo.
- 8 **Zona fresca**  
Almacene frutas, verduras o comidas selectas.
- 9 **Cesto de la puerta del refrigerador**  
Cestos estándar de la puerta que se ajustan para artículos más altos.

**Nota**

- El filtro debe cambiarse cada 6 meses. Consulte la sección Reemplazo del filtro de agua de este manual para obtener más información.
- Algunos componentes mostrados en esta ilustración pueden no estar incluidos en su refrigerador, ya que estos varían según las características de cada modelo.

# ESPECIFICACIONES DEL PRODUCTO

La apariencia y las especificaciones detalladas en este manual podrían variar debido a mejoras constantes en el producto.

**Requerimientos Eléctricos:** 115 V, 60 Hz

**Presión de agua mín. / máx.:** 20-120 psi (138-827 kPa) en modelos sin filtro de agua.  
40-120 psi (276-827 kPa) en modelos con filtro.

| LS74SXS            |   |
|--------------------|---|
| <b>Descripción</b> | Profundidad de la mesada, Refrigerador de lado a lado |
| <b>Peso neto</b>   | 140.6 kg (309 libras)                                 |

## DESCRIPCIÓN GENERAL DEL PRODUCTO

Las ilustraciones en esta guía pueden diferir de los componentes y accesorios reales, los cuales están sujetos a cambios sin previo aviso por parte del fabricante a fin de introducir mejoras en el producto.

### Nota

• Algunos componentes mostrados en esta ilustración pueden no estar incluidos en su refrigerador, ya que estos varían según las características de cada modelo.

### Exterior

#### LS74SXS

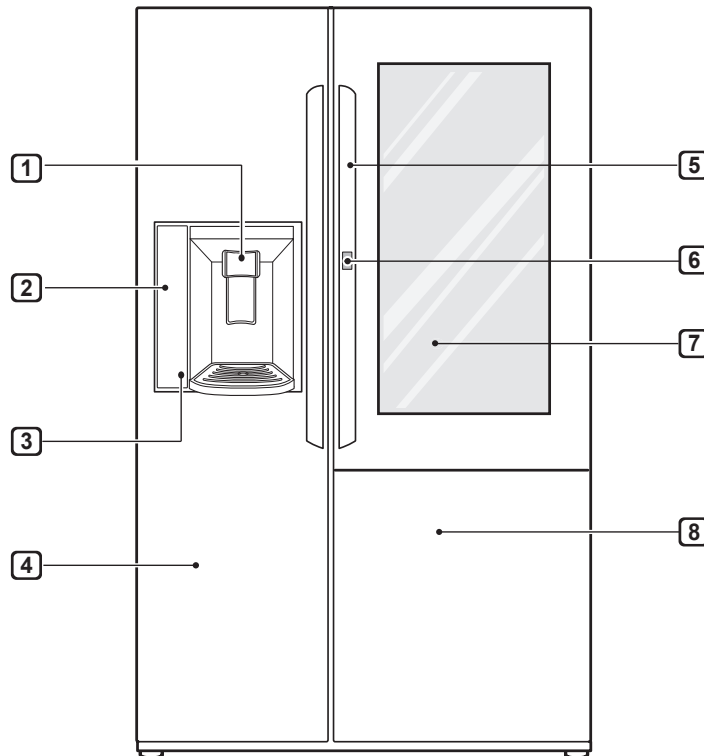

**1** **Dispensador de agua y filtrada y hielo**  
Dispensa agua purificada y hielo.

**2** **Pantalla LED**  
Muestra la temperatura del refrigerador y el congelador, el estado del agua filtrada y el modo del dispensador.

**3** **Panel de control**  
Fija la temperatura del refrigerador y el congelador, el estado del agua filtrada y el modo del dispensador.

**4** **Congelador**  
Mantiene los alimentos congelados.

**5** **Manija**  
Abre y cierra la puerta del refrigerador.

**6** **Botón Puerta en Puerta**  
Presione este botón para abrir la Puerta en Puerta.

**7** **InstaView Puerta en Puerta**  
El compartimento InstaView Puerta en Puerta facilita el acceso a artículos de consumo frecuentes.

**8** **Refrigerador**  
Mantiene los alimentos frescos.

Interior

LS74SXS

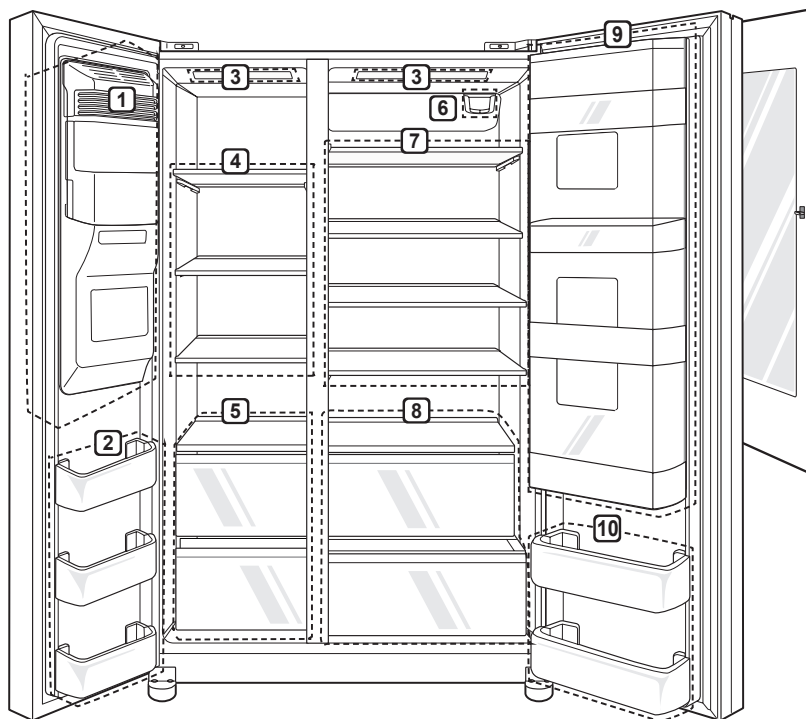

ESPAÑOL

- 1 Dispensador de Hielo Automático**  
Produce y almacena hielo de manera automática.
- 2 Cesto de la Puerta del Congelador**  
Almacena pequeños paquetes de alimento congelado. No almacene helado o alimentos que estarán en almacenamiento por un largo período de tiempo en estas cestas.
- 3 Lámparas LED interiores**  
Iluminan el interior del refrigerador.
- 4 Estante del congelador**  
Ajuste los estantes del congelador para que se adapten a artículos grandes o altos.
- 5 Cajón del congelador**  
Almacene artículos congelados durante períodos largos.
- 6 Filtro de agua**  
Purifica el agua

- 7 Estante del refrigerador**  
Los estantes son ajustables para adaptarse a las necesidades individuales de almacenamiento. Ajuste la altura del estante vaciando y quitando el estante e insertándolo en un soporte de estante diferente. La cantidad de estantes en el refrigerador puede variar según el modelo.
- 8 Zona fresca**  
Almacene frutas, verduras o comidas selectas.
- 9 Caja Door-In-Door (puerta a puerta)**  
Abra el compartimento Puerta en Puerta para un acceso fácil a artículos de uso frecuente sin dejar salir mucho aire frío del refrigerador.
- 10 Cesto de la puerta del refrigerador**  
Cestos estándar de la puerta que se ajustan para artículos más altos.

**Nota**

- El filtro debe cambiarse cada 6 meses. Consulte la sección Reemplazo del filtro de agua de este manual para obtener más información.
- Algunos componentes mostrados en esta ilustración pueden no estar incluidos en su refrigerador, ya que estos varían según las características de cada modelo.

# INSTALACIÓN

## Descripción general de la instalación

Lea las siguientes instrucciones de instalación antes de adquirir este producto o transportarlo a otra ubicación.

### Nota

• Algunos componentes mostrados en esta ilustración pueden no estar incluidos en su refrigerador, ya que estos varían según las características de cada modelo.

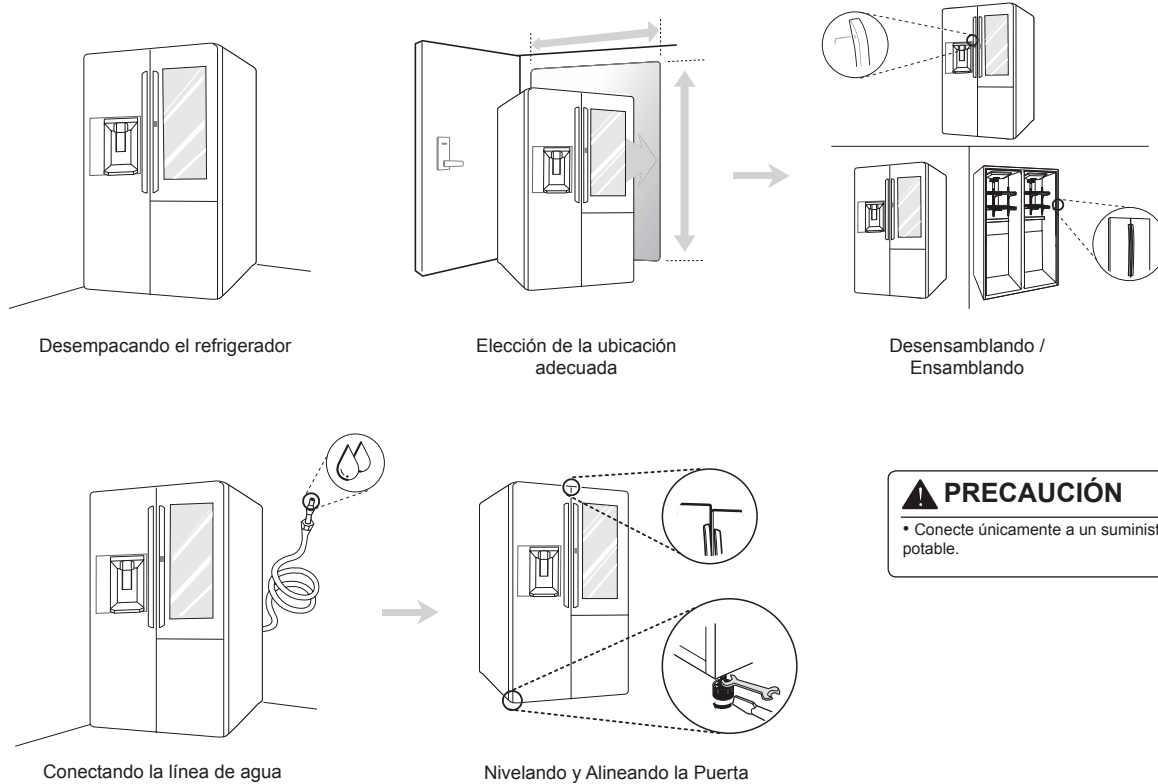

## Desempacando el refrigerador

### ⚠ ADVERTENCIA

- Utilice a dos o más personas para mover e instalar el refrigerador. Si no lo hace, puede resultar en lesiones en la espalda o de otro tipo.
- El refrigerador es pesado. Proteja el piso al mover el refrigerador para limpieza o servicio. Siempre empuje el refrigerador hacia afuera al moverlo. No menee o sacuda el refrigerador al intentar moverlo pues puede dañar el piso.
- Mantenga materiales inflamables y vapores, como gasolina, alejados del refrigerador. Si no lo hace puede provocar un incendio, explosión o muerte.

### Nota

• Remueva la tapa y cualquier etiqueta temporal de su refrigerador previo a su uso. No remueva ninguna etiqueta de precaución, modelo y número de serie, o la Hoja Técnica que se encuentra bajo la parte frontal del refrigerador.

• Para remover cualquier cinta adhesiva o goma restante frote enérgicamente el área con su pulgar. La cinta adhesiva o residuos de goma pueden ser fácilmente removidos frotando una pequeña cantidad de jabón líquido para platos con sus dedos. Limpie con agua caliente y seque.

- No utilice instrumentos puntiagudos, alcohol para frotar, fluidos inflamables o limpiadores abrasivos para remover cinta adhesiva o goma. Estos productos pueden dañar la superficie de su refrigerador.
- Reinstale o ajuste los estantes como sea necesario. Los estantes del refrigerador están instalados en su posición de embarque. Reinstale los estantes de acuerdo a sus necesidades de almacenamiento individuales.

## Elección de la ubicación adecuada

### Agua

El suministro de agua debe estar fácilmente conectado para el dispensador de hielo automático.

#### Nota

• La presión del agua debe ser de 20 - 120 psi ó 138 - 827 kPa o 1,4 - 8,4 kgf/cm<sup>2</sup>. Si el refrigerador es instalado en un área con baja presión de agua (debajo de 20 psi o 138 kPa o 1,4 kgf/cm) puede instalar una bomba de refuerzo para compensar la baja presión.

### ADVERTENCIA

• No use los orificios existentes, a menos que se encuentren en el área objetivo. De lo contrario, las mangueras de suministro de agua y de desagüe podrían dañarse por aplastamiento o pliegue.

### Electricidad

Utilice un enchufe con conexión a tierra individual: 115 Volts, 60 Hz, AC Amps mínimo.

### Suelo

Para evitar ruido y vibración, la unidad debe ser instalada y nivelada en un piso sólidamente construido. De ser necesario, ajuste el nivel de las patas para compensar la irregularidad del piso.

#### Nota

• No es recomendable la instalación sobre alfombrado, baldosas suaves o estructuras débilmente apoyadas.

### Temperatura ambiente

Instale este electrodoméstico en un área donde la temperatura esté entre 55 °F (13 °C) y 110 °F (43 °C). Si la temperatura alrededor del electrodoméstico es muy baja o alta, la capacidad de enfriamiento puede ser afectada negativamente.

• Revise las dimensiones del electrodoméstico y el proceso de instalación para asegurar que haya suficiente espacio para mover el refrigerador a través de aperturas angostas.

• Si una apertura es muy angosta para que quepa el refrigerador, remueva sus puertas. Ver Removiendo/Ensamblando las Puertas y Estantes en este manual.

• La ubicación de instalación elegida para el refrigerador debería considerar espacio en la parte trasera de la unidad para conexiones, circulación de aire y espacio en el frente para abrir las puertas y estantes.

• Una distancia muy pequeña entre los elementos adyacentes puede resultar en capacidad de enfriamiento reducida y en cargos altos de consumo eléctrico. Deje al menos 24 pulgadas (610 mm) frente al refrigerador para abrir las puertas, y al menos 2 pulgadas (50,8 mm) entre la parte trasera del refrigerador y la pared.

## Dimensiones y Espacios

- Algunos componentes mostrados en esta ilustración pueden no estar incluidos en su refrigerador, ya que estos varían según las características de cada modelo.
- Revise las dimensiones del electrodoméstico y el proceso de instalación para asegurar que haya suficiente espacio para mover el refrigerador a través de aperturas angostas.
- Si una apertura es muy angosta para que quepa el refrigerador, remueva sus puertas. Ver Removiendo/Ensamblando las Puertas y Estantes en este manual.
- La ubicación de instalación elegida para el refrigerador debería considerar espacio en la parte trasera de la unidad para conexiones, circulación de aire y espacio en el frente para abrir las puertas y estantes.
- Una distancia muy pequeña entre los elementos adyacentes puede resultar en capacidad de enfriamiento reducida y en cargos altos de consumo eléctrico. Deje al menos 24 pulgadas (610 mm) frente al refrigerador para abrir las puertas, y al menos 2 pulgadas (50,8 mm) entre la parte trasera del refrigerador y la pared.

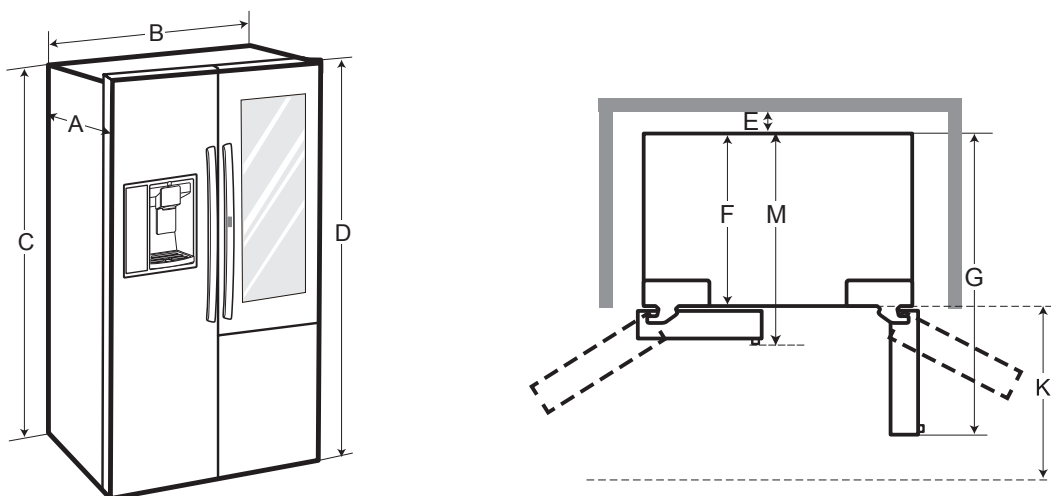

| - | Lista                                      |                       |
|---|--|-----------------------|
| A | Profundidad sin agarrador                  | 33 2/5"<br>(848 mm)   |
| B | Ancho                                      | 35 9/10"<br>(912 mm)  |
| C | Altura a la Punta de la Ceja               | 68 9/10"<br>(1750 mm) |
| D | Altura a la Punta de la Bisagra            | 70 3/10"<br>(1785 mm) |
| E | Espacio Trasero                            | 2"<br>(50 mm)         |
| F | Profundidad sin Puerta                     | 28 7/10"<br>(730 mm)  |
| G | Profundidad (Total con Puerta Abierta 90°) | 50 3/5"<br>(1285 mm)  |
| K | Espacio Frontal                            | 24"<br>(610 mm)       |
| M | Profundidad con manija                     | 31 4/5"<br>(807 mm)   |

## Removiendo/Ensamblando Agarraderas

- Es preferible remover las puertas del refrigerador al moverlo a través de una apertura estrecha.
- La apariencia de los agarradores puede variar de como se muestra.

### ADVERTENCIA

#### **Al armar o desarmar los agarradores del refrigerador:**

- Sujete el agarrador firmemente para evitar dejarlo caer.
- No balancee el agarrador cerca de personas o animales cercanos.
- Asegúrese de que el agujero en el soporte del agarrador calce adecuadamente en el tornillo de la tapa de la puerta. Ensamble los tornillos de presión para fijar el agarrador en su lugar.
- Asegúrese de que no existe una brecha entre la puerta y el agarrador luego de haber ensamblado el agarrador.

#### **Herramientas necesarias**

Llave Allen de 3/32 pulgadas

Llave Allen de 1/8 pulgadas

Llave Allen de 1/4 pulgadas

## Removiendo los Agarradores del Refrigerador

- 1 Afloje los tornillos de presión (1) con una llave Allen de 3/32 pulgadas y remueva el agarrador.
- 2 Afloje la tornillería de montaje (2) que conecta la puerta del refrigerador y el agarrador usando una llave Allen de 1/4 pulgadas, y remueva la tornillería.

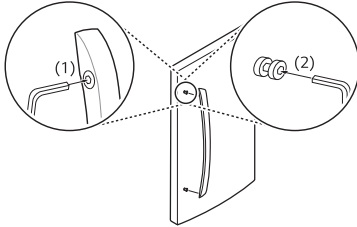

## Ensamblando los Agarradores del Refrigerador

- 1 Ensamble la tornillería de montaje (1) en ambos extremos del agarrador con una llave Allen de 1/4 pulgadas.
- 2 Coloque el agarrador en la puerta calzando la parte inferior del mismo con la tornillería de montaje y asegurando los tornillos de presión (2) con una llave Allen de 3/32 pulgadas.

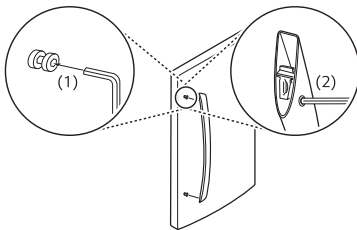

## Cómo quitar/ armar la puerta

Si la puerta de entrada es muy angosta para que el refrigerador pase, remueva las puertas del mismo y mueva el refrigerador, de costado, a través de la puerta.

### ⚠ ADVERTENCIA

- Es necesario contar con dos o más personas para quitar e instalar las puertas del refrigerador.
- Desconecte la fuente de electricidad del refrigerador previo a instalarlo.
- No coloque las manos, los pies u otros objetos en la ventilación de aire ni en la parte inferior del refrigerador.
- Tenga cuidado al manejar la bisagra y el tapón.
- Remueva alimentos y desechos previo a desprender las puertas y estantes.
- No sujete el agarrador mientras mueve o reemplaza las puertas y estantes pues puede desprenderse.

### Herramientas necesarias

- Llave Allen de 3/32 pulgadas
- Llave Allen de 1/8 pulgadas
- Llave Allen de 1/4 pulgadas

## Cómo quitar la puerta del congelador (con conexión de línea de agua)

- 1 Antes de quitar la puerta del congelador, desconecte los conectores de la línea de agua (un tubo blanco, un tubo azul)

•No quite la puerta del congelador si el tubo blanco o el azul están aún conectados.

•Use el bloque de soporte enviado en el estante superior en el refrigerador para mantener la parte delantera del refrigerador inclinada mientras quita los conectores.

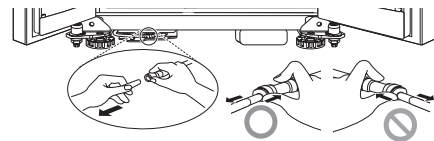

## Desensamblando / Ensamblando las Líneas de Agua

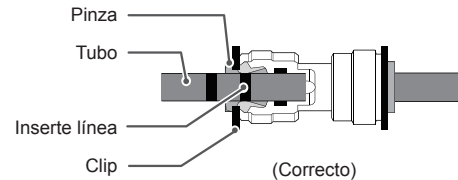

- 2 Afloje los tornillos de la bisagra y quite la tapa de la bisagra. Desconecte todos los arneses

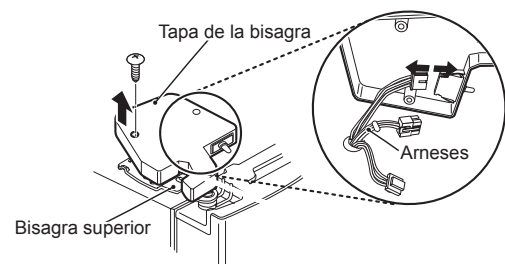

**3** Rote la placa de la bisagra en dirección de las agujas del reloj (1) y eleve la bisagra superior (2).

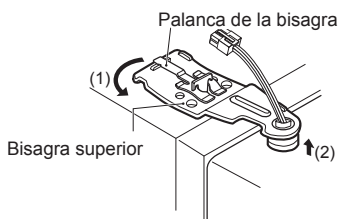

**4** Eleve la puerta para quitarla del pin inferior de la bisagra. Tenga cuidado al empujar las líneas de agua desde la puerta de atrás del pin inferior de la bisagra.

Lo suficiente como para quitar completamente el tubo de alimentación de agua.

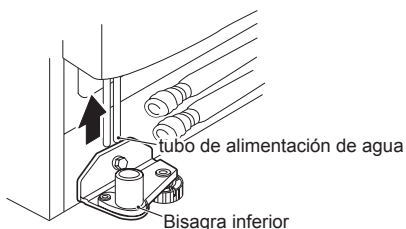

**! PRECAUCIÓN**

- Al liberar la bisagra del picaporte, tenga cuidado de que la puerta no se caiga hacia adelante.
- Coloque la puerta, la parte de adentro mirando hacia afuera, en una superficie antirrayado, tenga cuidado de no dañar líneas de agua.

**Cómo quitar la puerta del refrigerador**

**1** Abra la puerta y quite el tornillo de la tapa superior de la bisagra.

**2** Use un destornillador de hoja plana para levantar los ganchos (no aparecen) de la tapa de la bisagra desde la parte superior del gabinete del refrigerador. Quite la tapa y desconecte todos los anes.

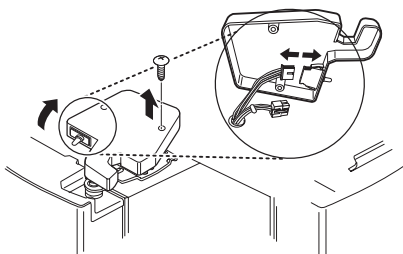

**3** Rote la manija de la bisagra hacia la izquierda (1). Levante la bisagra superior (2) libre del picaporte de la manija de la bisagra.

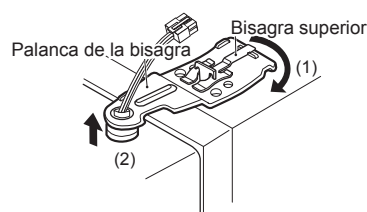

**4** Eleve la puerta desde el pin inferior de la bisagra.

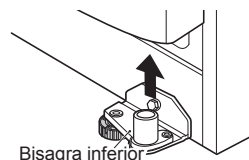

**! PRECAUCIÓN**

- Al liberar la bisagra del picaporte, tenga cuidado de que la puerta no se caiga hacia adelante.
- Coloque la puerta, la parte de adentro mirando hacia afuera, en una superficie antirrayado, tenga cuidado de no dañar líneas de agua.

**Nota**

- No quite la grasa en la superficie del casquillo o bisagra.
- No quite el ensamble sensor en la tapa derecha superior de la bisagra.

**Cómo armar la puerta del congelador**

**1** Conecte los tubos de agua a través del pin de la bisagra inferior y coloque la puerta en el pin de la bisagra inferior. Asegúrese de que las mangueras de agua estén detrás de la pata para impedir daños.

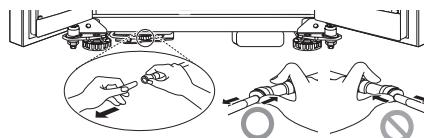

**Nota**

• Abra la puerta y gire la manguera hacia el interior. Las mangueras de agua deben estar detrás de la pata para impedir daños.

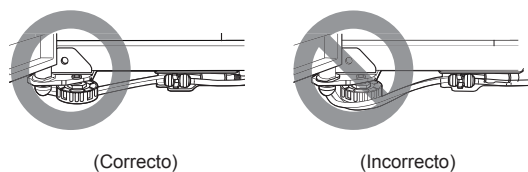

## Desensamblando / Ensamblando las Líneas de Agua

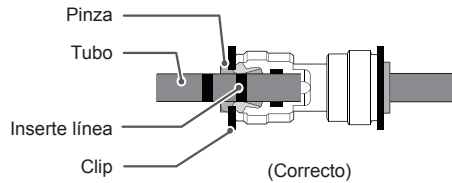

**2** Presione suavemente la pinza e inserte el tubo hasta que únicamente una línea se muestre en él.

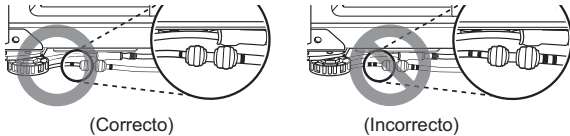

### Nota

• Las mangueras de agua deben cortarse dejando un borde limpio y recto para evitar pérdidas.

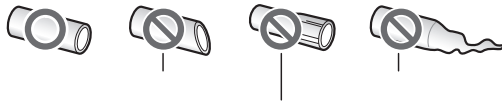

**3** Coloque la parte superior por encima del pestillo de la palanca de la bisagra y colóquela en su lugar. Rote la palanca en dirección de las agujas del reloj y asegure la bisagra.

**4** Instale los tornillos a tierra y conecte todos los arneses.

**5** Enganche la pestaña en el interruptor lateral de la tapa de la puerta, debajo del borde de la apertura en la parte de arriba del gabinete. Coloque la tapa en su lugar. Inserte y ajuste el tornillo de la tapa.

**6** Reconecte los tubos de agua insertando los tubos en los conectores. El tubo se inserta correctamente cuando solamente una de las dos líneas de guía aparece.

## Cómo amar la puerta del refrigerador

**1** Coloque la puerta desde el pin inferior de la bisagra.

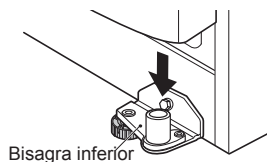

**2** Coloque la bisagra superior por encima del pestillo de la palanca de la bisagra y colóquela en su lugar. Rote la palanca en dirección contraria a las agujas del reloj y asegure la bisagra.

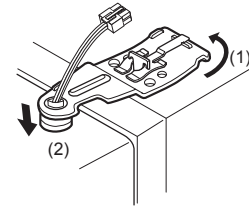

**3** Vuelva a conectar todos los arneses. Enganche la pestaña en el interruptor lateral de la tapa, debajo del borde de la apertura en la parte de arriba del gabinete. Coloque la tapa y reemplace el tornillo.

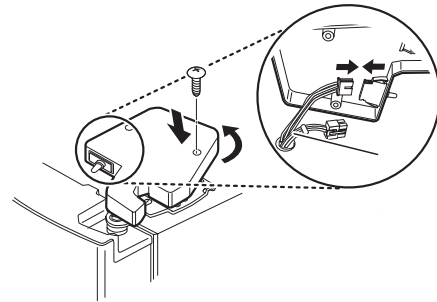

## Conectando la línea de agua

### Antes de Iniciar

La instalación de esta línea de agua no está cubierta por la garantía del refrigerador. Siga las instrucciones cuidadosamente para minimizar el riesgo de costosos gastos de agua.

De ser necesario, llame a un plomero calificado para corregir el golpe de ariete previo a instalar la línea de suministro de agua al refrigerador. Agua golpeando o forjando tuberías residenciales puede causar daños a partes del refrigerador y provocar fugas de agua o inundaciones.

• Apague el dispensador de hielo (OFF) si el refrigerador será usado previo a conectar la línea de agua.

• No instale la tubería del dispensador de hielo en áreas donde la temperatura ambiente cae al punto de congelación.

### ADVERTENCIA

• Conecte únicamente a un suministro de agua potable.

**⚠ PRECAUCIÓN**

- Para prevenir quemaduras y daños al producto, únicamente conecte la línea de agua del refrigerador a un suministro de agua fría.
- Utilice protección ocular durante la instalación para prevenir lesiones.

**Presión de Agua**

Necesitará un suministro de agua fría.

| Presión de Agua   |  |
|---|--|
| modelos con filtro de agua  | 20–120 psi (138 - 827 kPa)   |
| donde un sistema de filtración de agua de osmosis inversa está conectado a un suministro de agua fría | 40-60 psi mínimo para sistema de osmosis inversa (2,8 kgf/cm <sup>2</sup> - 4,2 kgf/cm <sup>2</sup> , o menos de 2-3 segundos para llenar una taza con capacidad de 7 oz o 210 ml) |

Si la presión del agua del sistema de osmosis inversa es menor a 20 psi o 138 kPa o 1,4 kgf/cm<sup>2</sup> (toma más de 4 segundos llenar una taza de 1,4 oz o capacidad de 210 ml)

- Revise para ver si el filtro de sedimentos en el sistema de osmosis inversa está bloqueado. Reemplace el filtro de ser necesario.
- Permita que el tanque de almacenamiento en el sistema de osmosis inversa se vuelva a llenar luego de uso intensivo.
- Si la presión del agua continúa baja, llame a un plomero calificado y con licencia.
- Todas las instalaciones deben ser de acuerdo a los requerimientos del código de plomería local.

**Suministros Requeridos**

- **Cobre o Tubería PEX**, ¼ pulgadas. diámetro externo, para conectar el refrigerador al suministro de agua. Asegúrese de que ambos extremos de la tubería sean cortados de forma recta. Para determinar cuánta tubería necesita, mida la distancia desde la válvula de agua en la parte trasera del refrigerador hasta la cañería de suministro de agua. Luego, agregue 8 pies (2,4m). Asegúrese de que haya suficiente tubería extra (alrededor de 8 pies [2,4m] enrollados en 3 vueltas de alrededor de 10 pulgadas. [25 cm] de diámetro) para permitir movimiento al refrigerador desde la pared luego de la instalación.
- **Taladro eléctrico.**
- **Llave de ½ pulg. o una llave inglesa.**
- **Destornillador de hoja plana y Phillips.**

- **Dos tuercas de presión de ¼ pulgadas de diámetro externo y 2 casquillos (fundas)** para conectar el tubo de cobre a la válvula de cierre y a la válvula de agua del refrigerador.

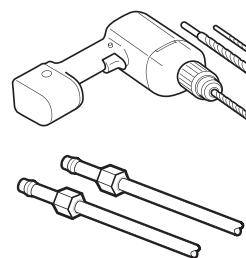

- Si su línea de agua de cobre existente tiene una adaptación acampanada al final, compre un adaptador (disponible en tiendas de plomería) para conectar la línea de agua al refrigerador O corte la adaptación acampanada con un cortador de tubos y luego use un accesorio de compresión.

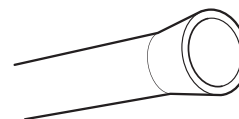

- **Válvula de cierre para conectar a la línea de agua fría.** La válvula de cierre debe tener una toma de agua con un diámetro interior mínimo de 5/32 pulgadas al punto de conexión a la LÍNEA DE AGUA FRÍA. Las válvulas de cierre tipo silla están incluidas en varios kits de suministro de agua. Previo a su compra, asegúrese de que la válvula de tipo silla acate sus códigos de plomería locales.

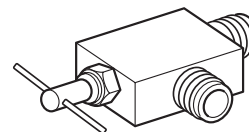

**Nota**

- Una válvula autopunzante de agua tipo silla no debería ser utilizada.

**Instrucciones de Instalación Línea de Agua**

**⚠ ADVERTENCIA**

**Peligro de Descarga Eléctrica:**

- Cuando use cualquier dispositivo eléctrico (Como un taladro eléctrico) durante la instalación, asegúrese de que su dispositivo está alimentado por batería, tenga doble aislado o esté en tierra de manera que prevenga el peligro de descarga eléctrica.

Instale la válvula de cierre en la línea frecuente de agua potable más cercana.

### 1 Cierre el suministro principal de agua

Abra el grifo más cercano para aliviar la presión en la línea.

### 2 Elija la ubicación de la válvula

Elija una ubicación para la válvula que sea fácilmente accesible. Es mejor conectar a un lado de la tubería vertical de agua. Cuando sea necesario conectar a una tubería horizontal de agua, haga la conexión a la parte superior o de costado, en vez de a la parte inferior, para evitar el trasiego de cualquier sedimento desde la tubería de agua.

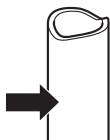

### 3 Perfore el agujero para la Válvula

• Perfore un agujero de 1/4 pulgadas en la tubería de agua utilizando una broca punzante. Remueva cualquier rebaba resultante de la perforación del agujero en la tubería. Tenga cuidado de no permitir que agua escurra dentro del taladro. No perforar un agujero de 1/4 pulgadas puede resultar en una producción reducida de hielo o en cubos más pequeños.

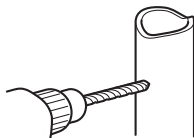

#### Nota

• La línea de montaje no puede ser tubería plástica blanca. Plomeros certificados deben usar únicamente tubería de cobre (tubería NDA #49595 o #49599) o tubería de Polietileno de Vínculo Cruzado (PEX).

### 4 Sujete la válvula de cierre.

Sujete la válvula de cierre a la tubería de agua fría con la abrazadera.

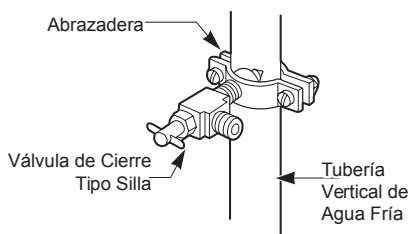

#### Nota

• Deberán cumplirse los códigos de plomería de la mancomunidad de Massachusetts 248CMR. Las válvulas de asiento son ilegales y su uso no está permitido en Massachusetts. Consulte con su plomero certificado de su país.

### 5 Apriete la abrazadera

• Apriete los tornillos de la abrazadera hasta que la arandela de sellado comience a hincharse.

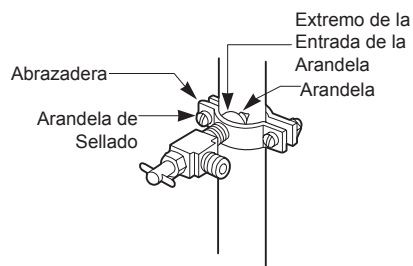

#### Nota

• No apriete en exceso la arandela o puede aplastar la tubería.

### 6 Encamine la tubería

Encamine la tubería entre la línea de agua fría y el refrigerador. Encamine la tubería a través del agujero en la pared o piso (detrás del refrigerador o gabinete base adyacente) lo más cerca de la pared posible.

#### Nota

• Asegúrese de que haya suficiente tubería extra (alrededor de 2,4 m enrollados en 3 vueltas de alrededor de 20,3 cm de diámetro) para permitir movimiento al refrigerador desde la pared luego de la instalación.

### 7 Conecte la tubería a la válvula

Coloque la tuerca de compresión y el casquillo (lengüeta) para tubería de cobre al final del tubo y conéctelo a la válvula de cierre. Asegúrese de que la tubería esté completamente introducida dentro de la válvula. Apriete la tuerca de compresión de forma segura.

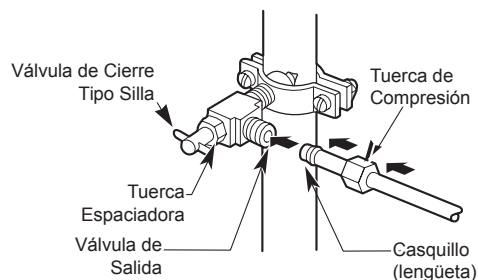

### 8 Enjuague el tubo

Encienda el suministro de agua y Enjuague el tubo hasta que el agua esté clara. Cierre el agua en la válvula de agua cuando se haya eliminado alrededor de 1/4 de agua a través del tubo.

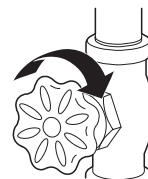

## 9 Conecte el tubo al refrigerador

### Nota

• Previo a llevar a cabo la conexión del refrigerador, asegúrese de que el cable de energía de este no esté conectado al enchufe de la pared.

• Remueva el tapón plástico flexible de la válvula de agua.

• Coloque la tuerca de presión y el casquillo (lengüeta) al final del tubo esté como se muestra.

• Introdúzca el final del tubo de cobre lo más lejos posible en la conexión. Mientras sujeta el tubo, apriete la adaptación.

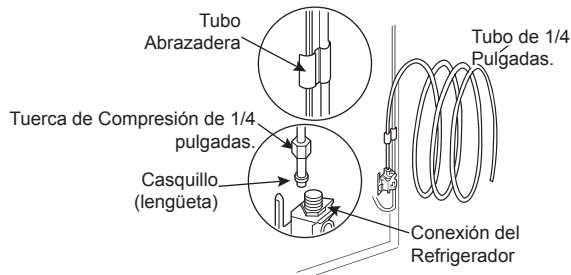

## 10 Abra el agua en la válvula de cierre

Apriete cualquier conexión que muestre fugas.

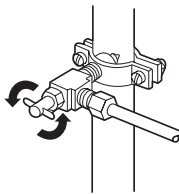

### ⚠ PRECAUCIÓN

- Revise para ver si hay fugas en las conexiones de la línea de agua.

## Nivelando y Alineando la Puerta

### Nivelando

El refrigerador tiene dos puertas niveladoras frontales. Ajuste las patas para alterar la inclinación de adelante hacia atrás o de un lado al otro. Si el refrigerador se ve inestable o las puertas no cierran fácilmente, ajuste la inclinación del mismo siguiendo las instrucciones a continuación:

**1** Gire la pata de nivelación hacia la izquierda para levantar ese lado del refrigerador o hacia la derecha para bajarlo. Puede ser necesario nivelar las patas varias veces para ajustar la inclinación del refrigerador.

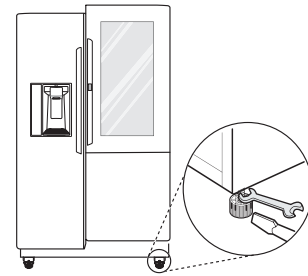

### Nota

• Una llave de tuerca acampanada funciona mejor, pero una llave abierta será suficiente. No apriete demasiado.

• Algunos componentes mostrados en esta ilustración pueden no estar incluidos en su refrigerador, ya que estos varían según las características de cada modelo.

**2** Abra ambas puertas y verifique que cierren fácilmente. Si las puertas no cierran fácilmente, mueva un poco el refrigerador hacia atrás girando ambas patas hacia la izquierda. Puede ser necesario hacerlo varias veces, asegúrese de girar ambas patas niveladoras en la misma proporción.

## Alineando de la Puerta

Tanto la puerta izquierda como la derecha del refrigerador tienen una tuerca ajustable en la bisagra inferior para levantarlas o bajarlas a manera de alinearlas apropiadamente. Si el espacio entre las puertas es desigual, siga las instrucciones a continuación para alinear las puertas de manera pareja. Use la llave (Incluida con el manual del usuario) para girar la tuerca en la bisagra de la puerta y así ajustar su altura. Gire la tuerca hacia la derecha para levantar la puerta o hacia la izquierda para bajarla.

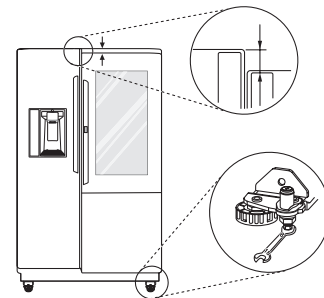

### ⚠ PRECAUCIÓN

- No ajuste demasiado el tornillo de ajuste de la puerta. El pin de la bisagra puede quitarse y ajustarse a la altura deseada de un máximo de 2 pulgadas (5 cm).

### Nota

• Algunos componentes mostrados en esta ilustración pueden no estar incluidos en su refrigerador, ya que estos varían según las características de cada modelo.

## Encendido

### Nota

- Luego de la instalación, conecte el cable de corriente a un enchufe con conexión a tierra de tres espigas y empuje el refrigerador a su posición final.

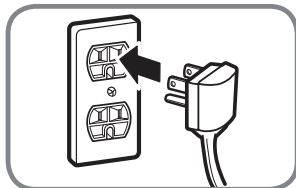

### PRECAUCIÓN

- Conecte a un enchufe de potencia nominal.
- Haga que un técnico certificado verifique que el tomacorriente de pared y los cables estén adecuadamente conectados a tierra.
- No dañe o corte la terminal de tierra del enchufe de poder.

## Posicione el Refrigerador

- Arregle la bobina de tubería para que esta no vibre contra la parte trasera del refrigerador o contra la pared. Empuje el refrigerador hacia la pared.

## Inicie el Dispensador de Hielo

- Si la línea de agua está conectada, ajuste el interruptor de encendido del dispensador de hielo a la posición ON.
- El dispensador de hielo no empezará a operar hasta que este alcance su temperatura de operación de 15 °F (-9 °C) o menos. Este empezará entonces a operar automáticamente si el interruptor de poder del dispensador de hielo está en la posición ON (I).

# FUNCIONAMIENTO

## Antes de Usar

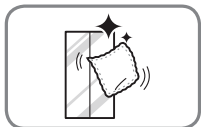

### Limpie el refrigerador.

Limpie el refrigerador intensivamente y sacuda todo el polvo acumulado durante el envío.

### ⚠ PRECAUCIÓN

- No raye el refrigerador con objetos puntiagudos ni use detergente que contenga alcohol, líquidos inflamables o abrasivos al remover cualquier cinta o adhesivo del mismo. Remueva los residuos de adhesivos borrándolos con su pulgar o detergente para platos.
- No despegue la etiqueta de número de serie, modelo o información técnica del panel trasero del refrigerador.

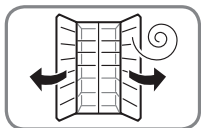

### Abra las puertas del refrigerador y los estantes del congelador para ventilar el interior.

El interior del refrigerador puede oler a plástico al inicio. Remueva toda cinta adhesiva del interior del refrigerador y abra las puertas del refrigerador y los estantes del congelador para ventilación.

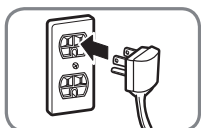

### Conecte la fuente de energía.

Verifique que la fuente de energía esté conectada previo a usar.

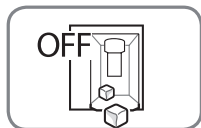

### Apague el dispensador de hielo.

Apague el dispensador de hielo si el refrigerador aún no está conectado al suministro de agua.

### Nota

- La válvula de agua del dispensador de hielo puede generar un zumbido si el dispensador de hielo es encendido mientras el refrigerador no está conectado al suministro de agua.

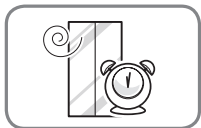

### Espera a que el refrigerador enfríe.

Permita que el refrigerador funcione por al menos dos o tres horas previo a colocar alimentos en él. Verifique el flujo de aire frío en el compartimento del congelador para asegurar el enfriado adecuado.

### ⚠ PRECAUCIÓN

- Si coloca alimentos en el refrigerador previo a que este haya enfriado puede causar que los alimentos se echen a perder o que un mal olor permanezca en su interior.

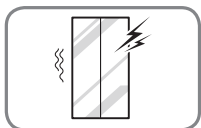

### El refrigerador hace un sonido fuerte luego de la operación inicial.

Esto es normal. El volumen disminuirá conforme la temperatura baje.

## Panel de control

### Funciones del panel de control

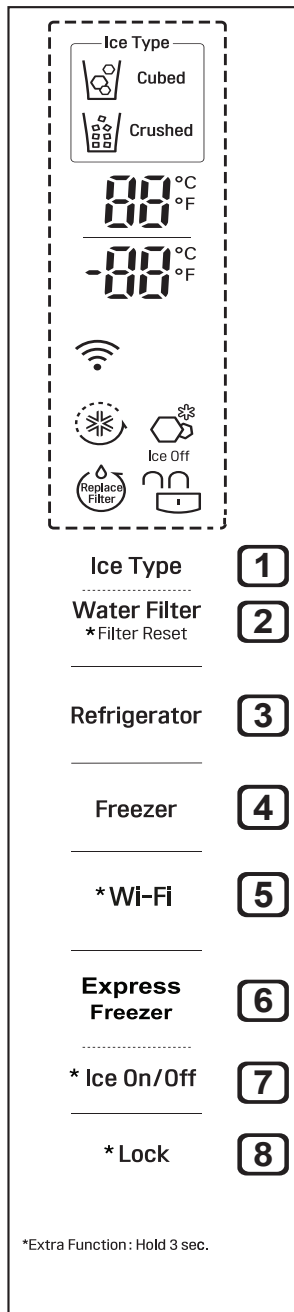

### Vertical Display

- 1 Ice Type (Tipo de Hielo) / Dispenser**  
Presione el botón Tipo de Hielo para elegir si desea hielo en cubos o triturado. El ícono cubos ó hielo triturado se ilumina.
- 2 \* Water Filter (Filtro de agua)**  
Reemplace el filtro de agua cuando el ícono Replace Filter se encienda. Luego de reemplazar el filtro de agua, mantenga presionado el botón de Water Filter por tres segundos para pagar la luz del ícono. Reemplace el filtro de agua aproximadamente cada seis meses.
- 3 Refrigerator Temperature (Temperatura del Refrigerador)**  
Indica la temperatura establecida del compartimento del refrigerador en grados Celsius (°C) o Fahrenheit (°F). La temperatura predeterminada del refrigerador es de 37 °F (3°C). Presione repetidamente el botón Refrigerator para seleccionar una nueva temperatura desde 33 °F hasta 46 °F (1 °C hasta 8 °C).
- 4 Freezer Temperature (Temperatura del Congelador)**  
Indica la temperatura establecida del compartimento del refrigerador en grados Celsius (°C) o Fahrenheit (°F). La temperatura predeterminada del congelador es de 0°F (-18 °C). Presione repetidamente el botón Freezer para seleccionar una nueva temperatura desde -6 °F hasta 8 °F (-21 °C hasta -13 °C).
- 5 \* Wi-Fi**  
El botón Wi-Fi, al ser usado con la aplicación para teléfonos inteligentes LG Smart Refrigerator, permite al refrigerador conectarse a la red Wi-Fi doméstica. Consulte las Funciones inteligentes para recibir información en la configuración inicial de la aplicación. El ícono Wi-Fi muestra el estado de la conexión de red del refrigerador. El ícono se ilumina cuando el refrigerador está conectado a la red Wi-Fi. Presione y mantenga presionado el botón Wi-Fi por 3 segundos para conectar a la red. El ícono parpadea mientras la conexión está en proceso, luego se enciende cuando se ha logrado exitosamente.
- 6 Express Freeze (Más Hielo) / Ice Plus**  
Esta función incrementa tanto la producción de hielo como la capacidad de congelamiento.
 
  - Presione el botón Ice Plus / Express Freeze para iluminar el ícono y activar la función por 24 horas. La función se desactiva automáticamente después de 24 horas.
  - Detenga la función manualmente presionando el botón una vez más.
- 7 \* Ice On/Off (Hielo Encendido/Apagado)**  
Presione el botón Ice On/Off por tres segundos para encender/apagar el dispensador de hielo.
- 8 Lock (Bloqueo) / Door Alarm**  
La función de Bloqueo (Lock) deshabilita todos los demás botones en la pantalla.
 
  - Cuando la energía es inicialmente conectada al refrigerador, la función de Bloqueo (Lock) está desactivada.
  - Para bloquear los botones del panel de control, mantenga presionado el botón Lock hasta que se muestre el ícono cerrado de Lock y la función sea activada.
  - Para deshabilitar la función de Bloqueo (Lock) mantenga presionado el botón Lock por aproximadamente tres segundos.
  - Cuando se conecta el refrigerador a la corriente, la alarma de la puerta está inicialmente activada. Si pulsa el botón **Door Alarm** (Alarma de la puerta), la pantalla cambiará a OFF (Apagada) y la función Alarma de la puerta se desactivará.
  - Si la puerta del refrigerador o del congelador se deja abierta durante más de 60 segundos, sonará el tono de la alarma para avisarle de que la puerta está abierta.
  - Cuando se cierre la puerta, la alarma de la puerta dejará de sonar.

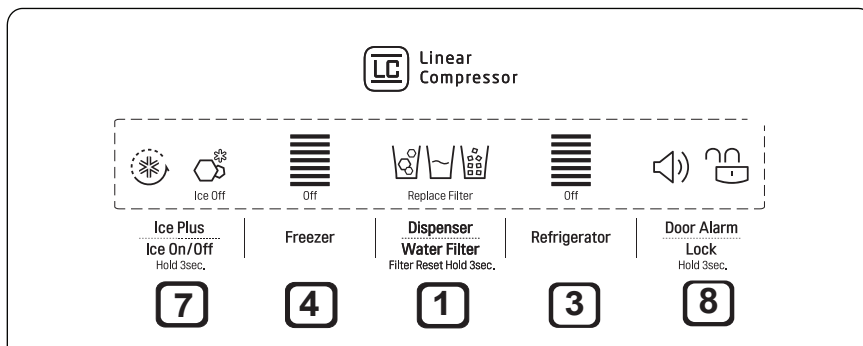

### Horizontal Display

ESPAÑOL

**Nota**

- Cuando el refrigerador está en Modo de Ahorro de Energía (Power Saving Mode), la pantalla permanecerá apagada hasta que se abra una puerta o se presione un botón. Una vez hecho, la pantalla se mantendrá encendida por 20 segundos.
- Para cambiar el modo de temperatura de °F a °C (o viceversa) mantenga presionado el botón Refrigerador y Freezer Temperature simultáneamente por aproximadamente cinco segundos. El indicador de temperatura en la ventana de visualización cambia entre Celsius y Fahrenheit.
- La temperatura mostrada es la temperatura objetivo y no la temperatura actual del refrigerador. La temperatura actual del refrigerador depende de los alimentos dentro de él.

### PRECAUCIÓN

**Modo de Visualización (Únicamente Para Uso de Tiendas)**

- El Modo de Visualización deshabilita toda refrigeración en las secciones del refrigerador y congelador para conservar energía mientras se exhibe en una tienda minorista. Cuando se activa, se muestra apagado (OFF) en el panel de control y la pantalla permanece encendida por 20 segundos.

Para desactivar / activar:

- Con cualquier puerta del refrigerador abierta, mantenga presionados los botones Refrigerador (Refrigerator) e Ice Plus al mismo tiempo por cinco segundos. El panel de control emite un pitido y la configuración de que el Modo de Visualización está desactivado. Use el mismo procedimiento para activar el Modo de Visualización.

## Flujo de aire

El aire frío circula desde el congelador hasta la sección de alimentos frescos y nuevamente por las ventilaciones de aire en la pared dividiendo las dos secciones. Asegúrese de no bloquear las ventilaciones mientras almacena alimentos en el refrigerador. Si lo hace, limitará el flujo de aire y puede causar que la temperatura del refrigerador se vuelva demasiado cálida o cause descongelamiento interior. (Vea el diagrama de flujo de aire de abajo).



### Nota

- Las piezas, las funciones y las opciones varían según el modelo. Es posible que su modelo no incluya todas las opciones, aparezca con un nombre diferente y/o posición diferente.
- Debido a que el aire circula entre ambas secciones, todo olor que se forme en una sección se trasladará a la otra. Deberá limpiar cuidadosamente ambas secciones para eliminar olores.
- Para impedir que el olor se traslade y seque los alimentos, envuélvalos y tápelos cuidadosamente. (Consulte la sección de Guía de almacenamiento de alimentos para conocer más detalles).
- Si cierra la puerta del refrigerador, quizás vea que se abre la puerta del congelador y deberá cerrarla nuevamente debido al flujo de aire interno.
- Algunos componentes mostrados en esta ilustración pueden no estar incluidos en su refrigerador, ya que estos varían según las características de cada modelo.

## ⚠ PRECAUCIÓN

- Mantenga a los niños alejados del dispensador. Pueden jugar o dañar los controles.
- Deseche las primeras series de hielo (alrededor de 140-160 cubos) luego de la instalación. Eso también es necesario si el refrigerador no ha sido usado por un largo tiempo.
- Si inesperadamente se dispensa hielo o agua, apague el suministro de agua y contacte al Centro de Información al Cliente LG Electronic.
- Nunca use un vaso que sea excepcionalmente puntiagudo o filoso. El hielo puede atascarse en el paso de hielo y el desempeño del refrigerador puede verse afectado.

### Nota

- Para dispensar agua fría, presione el Interruptor de agua con un vaso.
- Para dispensar hielo, presione el Interruptor de hielo con un vaso.
- El agua y hielo dispensado en el primer uso puede incluir partículas u olor provenientes de la línea de suministro o el tanque de agua. Deseche las primeras series de hielo (alrededor de 140-160 cubos). También es necesario si el refrigerador no ha sido usado por un largo tiempo.
- El dispensador no funcionará cuando alguna de las puertas esté abierta.
- Si el hielo decolorado está siendo dispensado, verifique el filtro y el suministro de agua. Si el problema continúa, contacte al Centro de Información al Cliente LG Electronics. No utilice agua o hielo hasta que el problema sea corregido.
- Dispense hielo dentro de un vaso previo a llenarlo con agua u otra bebida. Pueden ocurrir salpicaduras si el hielo es dispensado dentro de un vaso que ya contiene líquido.
- Algo de goteo puede ocurrir luego de dispensar. Sostenga la taza debajo del dispensador por algunos segundos luego de dispensar para que esta recoja todas las gotas.
- Mantenga los contenedores a una distancia apropiada de los dispensadores. Los vasos altos y estrechos deben ser sostenidos a una distancia prudente de la salida de hielo para prevenir que el hielo se atasque en la bandeja de drenaje. Un contenedor con una apertura muy pequeña debe ser sostenido lo más cerca posible del dispensador para evitar derrames.
- Mantenga el vaso a una distancia apropiada de la salida de hielo. Un vaso sostenido muy cerca de la salida puede evitar que el hielo sea dispensado.
- No dispense hielo de manera continua por mas de 30 seg.

## Estructura del Dispensador

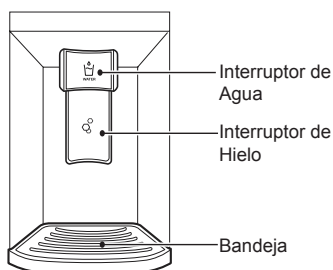

## Usando el Dispensador

|       | (Incorrecto) | (Correcto) |
|-------|--------------|------------|
| Agua  |              |            |
| Hielo |              |            |

### Nota

- Las piezas, las funciones y las opciones varían según el modelo. Es posible que su modelo no incluya todas las opciones, aparezca con un nombre diferente y/o posición diferente.

## Bloqueando el Dispensador

Mantenga presionado el botón de Bloqueo (Lock) por tres segundos para bloquear el dispensador y todas las funciones del panel de control. Siga las mismas instrucciones para desbloquear.

## Limpiando la Bandeja de Goteo del Dispensador

- 1 Agarre la bandeja de goteo con ambas manos y extráigala.

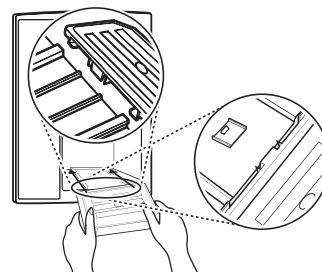

- 2 Limpie las áreas sucias con un paño limpio.

## Dispensador de Hielo Automático

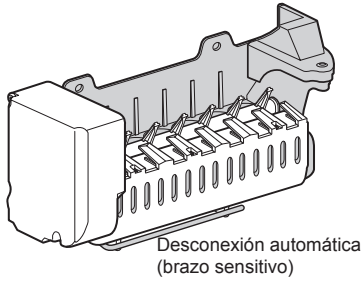

### Nota

- El hielo es producido en la máquina de hielo automática y enviado al dispensador. El dispensador de hielo produce 70 - 182 cubos en un período de 24 horas, dependiendo de la temperatura del compartimento del congelador, temperatura ambiente, cantidad de veces que la puerta se abre y otras condiciones operativas.
- Toma alrededor de 12 a 24 horas para que un refrigerador recién instalado empiece a producir hielo.
- La producción de hielo se detiene cuando el recipiente de hielo interior está lleno. Estando lleno, el recipiente de hielo interior contiene aproximadamente de 6 a 8 (12-16 oz) vasos de hielo.
- Sustancias desconocidas o escarcha en el sensor detector de hielo puede interrumpir la producción del mismo. Asegúrese de que el área del sensor está limpia todo el tiempo para que opere apropiadamente.
- Para incrementar la producción de hielo, use la función Ice Plus. Esta función incrementa tanto la producción de hielo como la capacidad de congelamiento.

### **⚠ ADVERTENCIA**

#### **Peligro de Lesión Personal**

- NO coloque los dedos o manos en el mecanismo de fabricación automática de hielo con el refrigerador enchufado.

### **⚠ ADVERTENCIA**

**Nunca almacene latas de bebidas u otros artículos en el recipiente de hielo con el propósito de rápido enfriamiento. Hacerlo puede dañar el dispensador de hielo o causar la explosión de los contenedores.**

- Para evitar lesiones personales, mantenga las manos fuera de la puerta de hielo y del paso.

## Encendiendo el Dispensador de Hielo Automático

Para encender/apagar (On/Off) el dispensador de hielo automático, mantenga presionado el botón **Hielo Encender / Apagar** en el panel de control por tres segundos.

## Sonidos Normales Que Puede Escuchar

- Mantener la energía encendida en el dispensador de hielo previo a conectar la línea de agua puede dañar el dispensador.
- La válvula de agua del dispensador de hielo genera un zumbido mientras este se llena de agua. Si el botón Hielo Encender/Apagar está en modo Encendido (ON) se generará un zumbido incluso sin que haya sido conectado al agua. Para detener el zumbido, presione el botón Hielo Encender/Apagar para apagarlo.
- Escuchará el sonido de cubos de hielo cayendo en el recipiente y agua corriendo por la tubería mientras el dispensador de hielo se llena nuevamente.

## Preparando para Vacaciones

Ajuste el botón **Hielo Encender/Apagar** en apagado (OFF) y desconecte el suministro de agua del refrigerador.

### Nota

- El recipiente de hielo debe ser vaciado cada vez que el botón **Hielo Encender/Apagar** es ajustado al modo apagado (OFF).

Si la temperatura ambiente cae al punto de congelación, contacte a un técnico calificado para drenar el sistema de suministro de agua y así prevenir serios daños a la propiedad debido a inundaciones causadas por la ruptura de líneas de agua o conexiones.

# Almacenando Alimentos

## Dónde Almacenar Alimentos

Cada compartimento dentro del refrigerador está diseñado para almacenar distintos tipos de alimentos. Almacene alimentos en el espacio óptimo para disfrutar del sabor más fresco.

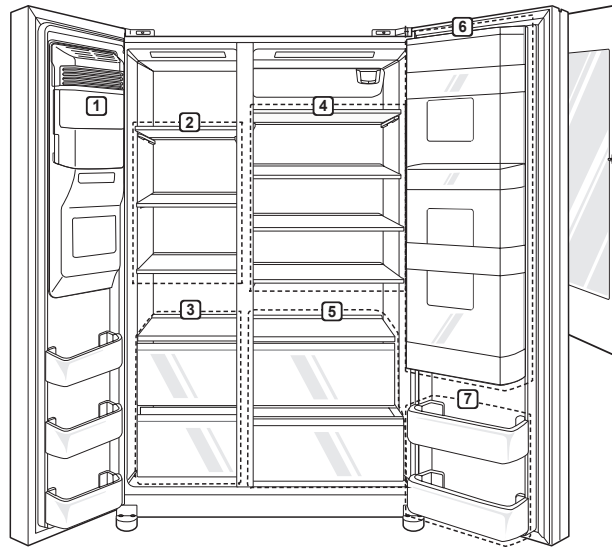

- 1 Recipiente de Hielo Interior**  
Si necesita una gran cantidad de hielo, traslade el hielo en el cesto de hielo de la puerta a un cesto de almacenamiento de hielo en el congelador.
- 2 Estantes del congelador**  
Almacenan varios alimentos congelados tal como carne, pescado y helado.
- 3 Cajones del congelador**  
Envuelva y almacene carne, pescado, pollo u otros elementos para un almacenamiento prolongado. Pueden también usarse para almacenamiento complementario de hielo.
- 4 Estante del refrigerador**  
Almacene varios elementos de alimento fresco. Ajuste las posiciones del estante para adaptarse a las necesidades individuales de almacenamiento. Almacene alimentos con contenidos elevados de agua al frente de los estantes.

- 5 Zona fresca**  
Almacene fruta y verduras en los cajones para verduras para mantenerlas frescas.
- 6 Caja Door-In-Door (puerta a puerta)**  
Almacenamiento conveniente para productos de uso frecuente como bebidas, manteca, margarina, queso crema, mantequilla de maní y condimentos.
- 7 Cesto de la puerta del refrigerador**  
Almacene elementos refrigerados pequeños tal como bebidas o condimentos.

### Nota

• Las piezas, las funciones y las opciones varían según el modelo. Es posible que su modelo no incluya todas las opciones, aparezca con un nombre diferente y/o posición diferente.

## PRECAUCIÓN

- No llene ni envase en exceso los alimentos en los compartimentos de la puerta. Esto podría dañar el compartimento o provocar lesiones personales al retirar los alimentos aplicando una fuerza excesiva.
- No almacene contenedores de vidrio en el congelador. Al congelarse, los contenidos pueden expandirse, romper el contenedor y provocar lesiones.

- Si se ausentará de casa por un corto período de tiempo, como unas pequeñas vacaciones, el refrigerador debe dejarse encendido. La comida refrigerada que pueda ser congelada se preservará por más tiempo si es almacenada en el congelador.
- Si dejará el refrigerador apagado por un período largo de tiempo, saque toda la comida y desconecte el cable de corriente. Limpie el interior y deje la puerta abierta para prevenir la formación de hongos en el refrigerador.
- No almacene alimentos con contenido muy húmedo cerca del área superior del refrigerador. La humedad podría entrar en contacto directo con el aire frío y congelarse.
- Lave los alimentos previo a almacenarlos en el refrigerador. Frutas y vegetales deben ser lavados, y empaques de alimentos deben ser limpiados para evitar que alimentos cercanos sean contaminados.
- Si el refrigerador se mantiene en un lugar caliente y húmedo, abrir frecuentemente la puerta o almacenar muchos vegetales en el refrigerador podría causar la formación de condensación. Limpie la condensación con un paño limpio o una toalla de papel.
- Si la puerta del refrigerador o el estante del congelador se abre y cierra muy a menudo, aire caliente puede penetrarlo y elevar así su temperatura. Esto puede incrementar los gastos de funcionamiento de la unidad.

## Consejos de Almacenamiento de Alimentos

Envuelva o almacene alimentos en el refrigerador en materiales herméticos y a prueba de humedad a menos que se indique lo contrario. Esto previene que el olor y sabor de los alimentos se transfiera a través del refrigerador. Para productos con fecha de caducidad, revise las fechas para asegurar su frescura.

| Comida   | Cómo   |
|--|--|
| <b>Manteca o Margarina</b>                         | Mantenga manteca abierta en un plato cerrado o compartimento cerrado. Cuando almacene suministros adicionales, envuélvalos en empaquetado de congelado y congele.  |
| <b>Queso</b>                                       | Almacene en empaquetado original hasta que se use. Una vez abierto, reempaque ajustadamente en envoltorio plástico o papel aluminio.   |
| <b>Leche</b>                                       | Limpie las cajas de leche Para leche más fría coloque los contenedores en un estante interior.   |
| <b>Huevos</b>                                      | Almacene en cartón original en el estante interior, no en el estante de la puerta.   |
| <b>Fruta</b>                                       | No lave o pele fruta hasta que esté lista para ser usada. Organice y mantenga la fruta en el cajón de verduras en sus contenedores originales, o almacénelas en bolsas de papel completamente cerradas en el estante del refrigerador. |
| <b>Vegetales Frondosos</b>                         | Remueva el empaquetado de la tienda, recorte o arranque áreas descoloridas y dañadas, lave en agua fría y escurra. Coloque en bolsas o contenedores plásticos y almacene en el cajón de verduras.                                      |
| <b>Vegetales con cáscaras (zanahorias, chiles)</b> | Coloque en bolsas o contenedores plásticos y almacene en el cajón de verduras.   |
| <b>Pescado</b>                                     | Almacene pescado fresco y mariscos si estos no son consumidos el mismo día de la compra. Es recomendable comer pescado fresco y mariscos el mismo día de la compra.  |
| <b>Restos de comida</b>                            | Cubra los restos de comida con envoltorio plástico o papel aluminio, o almacénelos en contenedores plásticos con tapas ajustadas.  |

## Almacenando Alimentos Congelados

Revise una guía de congelado o un libro de cocina confiable para mayor información acerca del preparado de alimentos para congelado o tiempos de almacenamiento.

### Congelando

Su congelador no congelará rápidamente una gran cantidad de alimentos. No coloque más alimentos descongelados en el congelador que los que se enfriarán durante las próximas 24 horas (no más de 0,9 a 4 kg de comida por pie cúbico (28,3 ml) del espacio del congelador). Deje suficiente espacio en el congelador para que circule aire alrededor de los empaquetados. Tenga cuidado de dejar suficiente espacio en la parte frontal para que la puerta pueda cerrar correctamente. El tiempo de almacenamiento variará dependiendo de la calidad y el tipo de alimentos, el tipo de empaquetado o envoltura utilizada (cuán hermética o a prueba de humedad) y la temperatura de almacenaje. Los cristales de hielo dentro de paquetes sellados son normales. Esto simplemente significa que la humedad en la comida y el aire dentro del empaquetado se han condensado, creando hielos de cristal.

### Nota

- Permita que los alimentos calientes se enfríen a temperatura ambiente por 30 minutos, y luego empaque y congele. Enfriar alimentos calientes previo a congelarlos ahorra energía.

### Empaquetado

El congelamiento exitoso dependerá del empaquetado correcto. Cuando cierre y selle el empaquetado, este no debe permitir que entre o salga aire o humedad. Si lo hace, puede que el olor y sabor de sus alimentos se transfieran a través del refrigerador y esto puede también causar que los alimentos congelados se sequen.

### Recomendaciones de empaquetado

- Contenedores plásticos rígidos con tapas ajustadas.
- Enlatado de lados rectos / tarros de congelamiento.
- Papel aluminio pesado.
- Papel plastificado.
- Empaques plásticos impermeables.
- Bolsas plásticas autosellables para congelador.

Siga las instrucciones del empaque o contenedor para métodos de congelamiento apropiados.

### No use

- Envoltorios de pan
- Contenedores plásticos que no sean de polietileno
- Contenedores sin tapas ajustadas
- Papel de cera o envoltorios de congelado recubiertos de cera.
- Envoltorio delgado y semipermeable.

## Desprende/Ensamblando los Recipientes de Almacenamiento.

### Cajón de zona fresca

Los cajones de zona fresca ofrecen almacenamiento para frutas y verduras.

- Cuando quite o instale el cajón de zona fresca inferior, eleve la tapa para ayudar a quitar o insertar el cajón.

**1** Para quitar los cajones de zona fresca, retire el cajón hasta su máxima extensión (1), eleve la parte de adelante hacia arriba (2) y tire en forma recta.

**2** Para instalarlo, incline levemente la parte de adelante, inserte el cajón en la estructura y empújelo hacia su lugar.

### PRECAUCIÓN

- Use ambas manos para armar y desarmar la Zona fresca. El compartimento es pesado cuando está lleno y puede causar una lesión al caer.
- Abra la puerta del refrigerador completamente cuando arme o desarme la zona fresca.
- Verá el tanque de agua cuando quite el cajón de zona fresca. No quite el tanque de agua o puede ocurrir una pérdida de agua. El tanque de agua no es una pieza que pueda desmontarse.

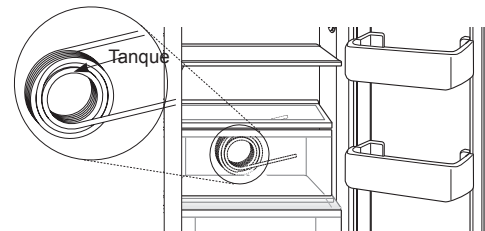

## Cómo quitar la tapa de la zona fresca

Sostenga la tapa con ambas manos y jale.

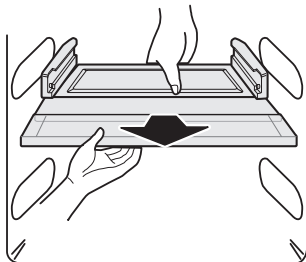

### Nota

- Quite los cajones de la zona fresca antes de quitar la tapa de la zona fresca.

## Recipientes de la Puerta

Los recipientes de la puerta son removibles para limpieza y ajuste fácil. Algunos recipientes pueden variar en apariencia y solo calzarán en una ubicación.

**1** Para remover el recipiente, simplemente levántelo y extraiga directamente hacia afuera.

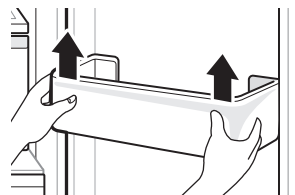

**2** Para reubicar el recipiente, deslícelo hacia adentro sobre el soporte deseado y empujelo hasta que calce en su lugar.

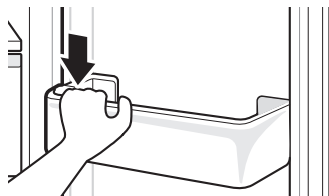

## Función InstaView

La función InstaView en la Puerta en Puerta le permite ver si se están agotando sus artículos de consumo más frecuentes como bebidas y refrigerios, sin abrir la puerta del refrigerador.

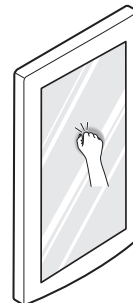

**1** Presione la pantalla dos veces para encender o apagar la luz LED del interior de la Puerta en Puerta.

**2** La luz led se apaga automáticamente luego de 10 segundos.

- La función InstaView Puerta en Puerta es deshabilitada cuando las puertas derecha e izquierda del refrigerador están abiertas, por 2 segundos luego de cerrar la puerta, y cuando el dispensador de hielo está en uso.

- Presione cerca del centro de la pantalla. Presionar cerca de los lados de la pantalla puede que no active la función InstaView Puerta en Puerta apropiadamente.

- Presione lo suficientemente fuerte para que le sonido sea audible.

- La función InstaView Puerta en Puerta podría activarse si ocurre un ruido fuerte cerca del refrigerador.

## Puerta-en-Puerta (Door-in-Door)

El compartimento Door-in-Door permite el acceso fácil a alimentos de uso común. Para acceder al compartimento Puerta en Puerta, presione suavemente el botón en la manija de la puerta del refrigerador hasta que escuche un clic y la puerta se abra.

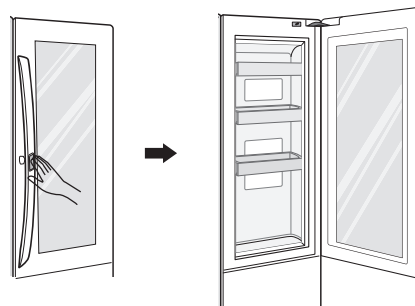

### Nota

- Las piezas, las funciones y las opciones varían según el modelo. Es posible que su modelo no incluya todas las opciones, aparezca con un nombre diferente y/o posición diferente.

## Caja Door-In-Door (puerta a puerta)

Para abrir el compartimento Puerta en Puerta, empuje de manera pareja en el área marcada. El compartimento Puerta en Puerta puede quitarse para una rápida limpieza y ajuste.

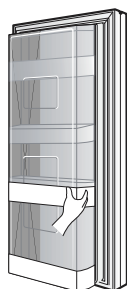

### **⚠ PRECAUCIÓN**

- Quite los contenidos del compartimento Puerta en Puerta antes de desarmar.

1 Para quitar el compartimento Puerta en Puerta, eleve y jale.

2 Para reubicar la caja Door-In-Door, alinee las pestañas en la caja Door-In-Door con las ranuras en la puerta y empuje hacia abajo hasta que calce en su lugar.

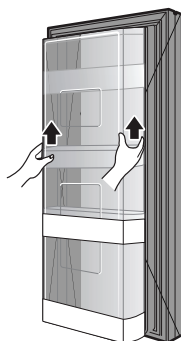

## Ajustando los Estantes del Refrigerador

Los estantes del refrigerador son ajustables para satisfacer necesidades de almacenamiento individuales. Su modelo puede tener estantes completos o divididos.

Ajustar los estantes para que quepan artículos de diferentes tamaños hará más fácil la búsqueda de artículos específicos.

### Nota

- Las piezas, las funciones y las opciones varían según el modelo. Es posible que su modelo no incluya todas las opciones, aparezca con un nombre diferente y/o posición diferente.

## Desprendiendo el Estante

1 Quite todos los elementos del estante. Eleve la parte de atrás del estante suavemente para desenganchar las detenciones del riel.

2 Sostenga el estante con ambas manos, incline el estante y jale.

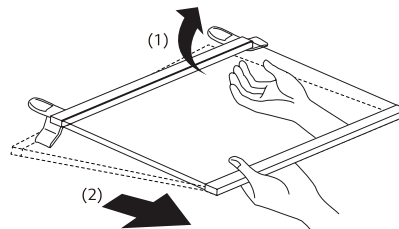

## Ensamblando el Estante

1 Incline la parte de adelante del estante hacia arriba y guíe el estante en las ranuras en la altura deseada, manteniendo el sostén del estante hacia abajo. (1)

2 Deslice el estante hacia adentro, luego baje la parte delantera del estante. (2)

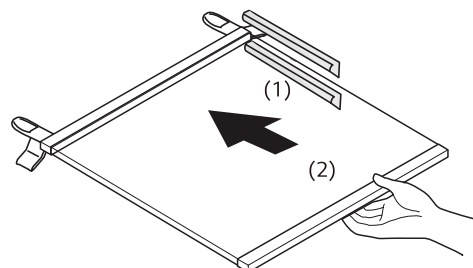

### **⚠ PRECAUCIÓN**



- Asegúrese de que los estantes estén nivelados de un lado al otro. No hacerlo puede ocasionar que el estante caiga o los alimentos se derramen.
- No limpie los estantes de vidrio con agua caliente mientras estén fríos. Los estantes podrían romperse si se expone a cambios de temperatura o impactos repentinos.
- Los estantes de vidrio son pesados. Tenga especial cuidado al removerlos.

# FUNCIONES INTELIGENTES

## Aplicación LG SmartThinQ

La aplicación LG Smart ThinQ le permite comunicarse con el electrodoméstico usando un teléfono inteligente.

### Previo a utilizar LG SmartThinQ

- Para electrodomésticos con el  o  logo

**1** Utilice un teléfono inteligente para verificar la potencia del enrutador (Red Wi-Fi) cerca del electrodoméstico.

- Si la distancia entre el electrodoméstico y el enrutador inalámbrico es muy grande, la señal será débil. Puede que le tome más tiempo registrarse o que falle la instalación.

**2** Desactive los **Datos Móviles** o **Datos Celulares** en su teléfono inteligente.

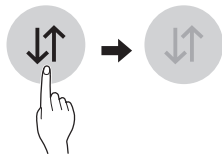

**3** Conecte su teléfono inteligente al enrutador inalámbrico.

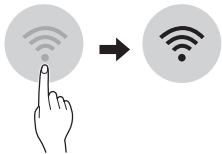

#### NOTA

- Para verificar la conexión Wi-Fi, revise que el icono **Wi-Fi**  en el panel de control esté encendido.
- El electrodoméstico funciona únicamente con redes Wi-Fi de 2.4 GHz. Contacte a su proveedor de servicios de internet o verifique el manual del enrutador inalámbrico para revisar la frecuencia de su red.
- LG SmartThinQ no es responsable por ningún problema de conexión en red, falla, mal funcionamiento o error causado por la conexión de red.
- El entorno inalámbrico circundante puede hacer que el servicio de red inalámbrica funcione lentamente.
- Si el aparato tiene problemas para conectarse a la red Wi-Fi, es posible que se encuentre demasiado lejos del router. Adquiera un repetidor Wi-Fi (extensor de alcance) para mejorar la intensidad de la señal Wi-Fi.
- Es posible que la conexión de red no funcione bien por cuestiones relacionadas con su proveedor de servicios de Internet.
- Es posible que la conexión Wi-Fi no se conecte o se interrumpa debido al entorno de la red doméstica.

- Si el electrodoméstico no puede registrarse debido a problemas con la transmisión de la señal inalámbrica, desconéctelo y espere alrededor de un minuto previo a intentarlo de nuevo.

- Si el cortafuegos de su enrutador inalámbrico está activado, desactívelo o añada una excepción a éste.

- El nombre de la red inalámbrica (SSID) debe ser una combinación de letras y números. (No utilice caracteres especiales)

- La interfaz de usuario (IU) del teléfono inteligente puede variar dependiendo del sistema operativo (OS) del móvil y del fabricante.

- Puede que la configuración de red falle si el protocolo de seguridad del router está en WEP. Cambie el protocolo de seguridad por otro (es recomendado el WPA2) y registre el producto de nuevo.

## Instalando la aplicación LG SmartThinQ

Busque la aplicación LG SmartThinQ desde la tienda Google Play o Apple App Store en un teléfono inteligente. Siga las instrucciones para descargar e instalar la aplicación.

#### NOTA

- Si elige el inicio de sesión simple para acceder a la aplicación LG SmartThinQ, deberá realizar el proceso de registro del electrodoméstico cada vez que cambie de teléfono o reinstale la aplicación.

## Funciones de la aplicación LG SmartThinQ

- Para electrodomésticos con el  o  logo

#### Actualización de Firmware

Mantiene el rendimiento del electrodoméstico actualizado.

#### Administrador de Alimentos

Esta característica ayuda a buscar artículos en el refrigerador y congelador, envía alertas cuando artículos están cerca de sus fechas de caducidad, genera listas de compras y vincula a recetas relacionadas.

#### Energy Monitoring (Monitoreo de energía)

Esta función lleva un registro del consumo de energía del refrigerador y la cantidad de veces que se abrió la puerta.

#### Control Remoto

Controle la temperatura del refrigerador, el filtro de aire fresco y de hielo Ice Plus desde la aplicación del teléfono inteligente.

#### Mensajes Push

Si la puerta permanece abierta durante más de diez minutos, recibirá un mensaje automático. Cuando la función Ice Plus finalice, recibirá un mensaje automático.

#### Smart Diagnosis™

Esta función brinda información útil para diagnosticar y resolver problemas con el producto conforme a su patrón de uso.

**Configuración**

Le permite ajustar varias opciones en el refrigerador y en la aplicación.

**NOTA**

- Si cambia su enrutador inalámbrico, proveedor de servicios de internet, o su contraseña, por favor borre el producto de LG SmartThinQ Ajustes → Editar Producto y regístrelo de nuevo.
- Esta información está actualizada en el momento de su publicación. La aplicación está sujeta a cambios con fines de mejorar el producto sin previo aviso a los usuarios.

**Conexión a Wi-Fi**

El botón Wi-Fi, al ser usado con la aplicación LG SmartThinQ, permite al refrigerador conectarse a la red Wi-Fi doméstica. El ícono Wi-Fi muestra el estado de la conexión de red del refrigerador. El ícono se ilumina cuando el refrigerador está conectado a la red Wi-Fi.

**Registro Inicial del Electrodoméstico**

Ejecute la aplicación LG SmartThinQ y siga las instrucciones en ella para registrar el electrodoméstico.

**Volver a Registrar el Electrodoméstico o Registrar Otro Usuario**

Mantenga presionado el botón Wi-Fi por 3 segundos para un apagado temporal. Ejecute la aplicación LG SmartThinQ y siga las instrucciones en ella para registrar el electrodoméstico.

**NOTA**

- Para desactivar la función Wi-Fi, mantenga presionado el botón Wi-Fi por 3 segundos. El ícono Wi-Fi se apagará.

**Especificaciones módulo LAN inalámbrico**

|                                 |   |
|---------------------------------|---|
| <b>Modelo</b>                   | LCW-004   |
| <b>Rango de frecuencia</b>      | 2412~2462 MHz   |
| <b>Potencia de Salida (Máx)</b> | IEEE 802.11b: 22.44 dBm<br>IEEE 802.11g: 24.68 dBm<br>IEEE 802.11n: 24.11 dBm |

**Aviso de la FCC (para el módulo transmisor contenido en este producto)**

Este equipo fue probado y se determinó que cumple con los límites para los dispositivos digitales de Clase B, en conformidad con la parte 15 de las normas de la FCC. Estos límites están diseñados para ofrecer una protección razonable contra interferencias dañinas en una instalación residencial. Este equipo genera, usa y puede emitir energía de radiofrecuencia y, si no se instala y utiliza de acuerdo con las instrucciones, podría causar interferencias dañinas a las comunicaciones por radio. Sin embargo, no se garantiza que dicha interferencia no pueda ocurrir en instalaciones particulares. Si este equipo causa interferencia dañina a la recepción de radio o televisión, que se puede determinar encendiendo y apagando el equipo, se aconseja al usuario intentar corregir la interferencia realizando alguna de las siguientes acciones:

- Reorientar o reubicar la antena receptora.
- Aumentar la separación entre el equipo y el receptor.
- Conectar el equipo a una toma de corriente en un circuito diferente del utilizado por el receptor.
- Consultar al vendedor o a un técnico de radio/TV con experiencia para solicitar ayuda. Este dispositivo cumple con la parte 15 de las normas de la FCC. La operación está sujeta a las dos siguientes condiciones:
  - 1) Este dispositivo no debe causar interferencia dañina, y
  - 2) Este dispositivo debe aceptar cualquier interferencia recibida, incluso aquellas que pudieran causar un funcionamiento no deseado del dispositivo.

Cualquier cambio o modificación en la construcción de este dispositivo que no cuente con la aprobación expresa de la parte responsable del cumplimiento, puede anular la autorización del usuario para operar este equipo.

**Declaración sobre exposición a la radiación de RF de la FCC**

Este equipo cumple con los límites de exposición a la radiación de la FCC establecidos para entornos no controlados. Este transmisor no se debe ubicar ni operar junto con ninguna otra antena ni transmisor. El equipo se debe instalar y operar con una distancia mínima de 20 cm (7.8 pulg.) entre la antena y su cuerpo. Los usuarios deben seguir las instrucciones de operación específicas de manera tal cumplir con las normas de exposición a la RF.

**Declaración de Industry Canada (Para el módulo transmisor contenido en este producto)**

Este dispositivo cumple con las RSS exentas de licencia de la industria de Canadá. Su funcionamiento queda sujeto a las siguientes condiciones:

- 1) Este dispositivo no debe causar interferencia; y
- 2) Este dispositivo debe aceptar alguna interferencia, incluyendo interferencia que puede causar el funcionamiento no deseado del dispositivo.

**Declaración sobre Exposición a Radiación de la IC**

Este equipo cumple con los límites de exposición a la radiación de la IC establecidos para entornos no controlados.

Este equipo debe ser instalado y operado con una distancia mínima de 20 cm (7.8 pulg.) entre la antena y su cuerpo.

**NOTA**

• EL FABRICANTE NO SE HACE RESPONSABLE DE CUALQUIER INTERFERENCIA DE TV O RADIO CAUSADA POR MODIFICACIONES NO AUTORIZADAS A ESTE EQUIPO. TALES MODIFICACIONES PODRÍAN ANULAR LA AUTORIDAD DEL USUARIO PARA PONER EL EQUIPO EN FUNCIONAMIENTO.

## Información de anuncio de programas de código abierto

Para obtener el código fuente bajo GPL, LGPL, MPL y otras licencias de código abierto que contiene este producto, visite <http://opensource.lge.com>. Además del código fuente, se pueden descargar los términos de la licencia, las anulaciones de la garantía y los avisos de derechos de autor.

LG Electronics también le proporcionará el código abierto en un CD-ROM por un costo que cubra los gastos de dicha distribución (como el costo del medio, del envío y de la manipulación) una vez realizado el pedido por correo electrónico a la dirección [opensource@lge.com](mailto:opensource@lge.com). Esta oferta es válida solo durante un período de tres años después de que se envíe el último cargamento de este producto. Esta oferta es válida para todo aquel que reciba esta información.

## Función Red Inteligente (Smart Grid)

Cuando el refrigerador opera en modo Red Inteligente, la función Refrigerador Inteligente (Smart Refrigerator) puede controlar el uso de energía o retrasar la operación de algunas funciones para ahorrar energía durante períodos de uso pico.

- Puede anular la función Red Inteligente en cualquier momento (usando el botón o aplicación Smart Grid).
- Para usar la función Red Inteligente, necesita registrar su electrodoméstico con su compañía eléctrica.

## Características de la Aplicación Red Inteligente

### Ahorro Inteligente\_Respuesta bajo Demanda

Puede bajar el uso de energía de acuerdo a las señales de Respuesta a la demanda (DR) de la compañía de energía. Si el refrigerador está funcionando en modo ahorro inteligente de acuerdo a la señal DR, verá un mensaje emergente. Ahorro de Energía por Temporada Menor uso de energía basado en un período de tiempo.

### Ahorro de Energía por Temporada

Menor uso de energía basado en un período de tiempo.

## Usando la Función Red Inteligente

Esta característica responde a eventos de notificación de su compañía eléctrica para llevar a cabo tareas de alto consumo energético durante períodos no pico cuando la demanda es baja. Estos eventos de notificación son conocidos como señales de Respuesta Bajo Demanda.

Si el refrigerador recibe una señal de Respuesta Bajo Demanda de la compañía eléctrica, activará el LED de Red (Grid LED) en la pantalla y controlará su consumo energético de acuerdo a la señal.

El refrigerador responderá a las señales recibidas desde la compañía eléctrica siempre y cuando se le dé mantenimiento al desempeño del producto.

Si el refrigerador recibe una señal de Respuesta Bajo Demanda, operará en modo Retardo de Carga del Electrodoméstico (DAL) o Reducción Temporal de Carga del Electrodoméstico (TALR).

## Retardo de Carga del Electrodoméstico (DAL)

El refrigerador responde a la señal DAL proporcionando una reducción moderada de carga durante la duración del período de retraso.

Este modo controla funciones que consumen mucha energía como el ajustado del sistema de enfriado, ciclo de descongelado y producción de hielo.

- Cuando el refrigerador opera en modo DAL, el LED de Red (Grid LED) se ilumina en la pantalla del refrigerador.
- El modo DAL es desactivado automáticamente luego del período estipulado por la señal DAL (máx. 4 horas) o cuando anula la función Red Inteligente.

## Reducción Temporal de Carga del Electrodoméstico (TALR)

El refrigerador responde a la señal TALR reduciendo agresivamente la carga por un período corto de tiempo, típicamente 10 minutos. Este modo reduce el consumo de energía deteniendo el compresor y controlando las funciones con mayor consumo de energía como el ciclo de descongelado y el ventilador.

- Cuando el refrigerador opera en modo TALR, el LED de Red (Grid LED) se ilumina en la pantalla del refrigerador.
- El modo TALR es desactivado automáticamente luego de la duración recibida (máx. 10 minutos), o cuando anula la función Red Inteligente. El modo es desactivado inmediatamente y el refrigerador regresará a su estado normal cuando la puerta sea abierta o cerrada, o el dispensador sea usado.

## Anule el Modo Red Inteligente

Para ignorar la señal de Respuesta bajo Demanda de la compañía eléctrica y anular la función Red Inteligente, presione el botón **Smart Grid** mientras el refrigerador está en modo Red Inteligente.

Cuando anula la función Red Inteligente, el refrigerador ignora la señal de Respuesta bajo Demanda y este ya no es controlado por la compañía eléctrica hasta que la siguiente es enviada. También puede anular la función Red Inteligente usando la aplicación para teléfonos inteligentes.

## LG Abrir API

Puede administrar las características de Red Inteligente para el Refrigerador Inteligente LG.

Sírvase revisar las especificaciones detalladas en la página de aviso en [us.smarththing.com](http://us.smarththing.com).

## Lista API

### Respuesta bajo Demanda

- Enviar señal de respuesta bajo demanda

### Ahorro de Energía

- Configurar modo de ahorro
- Obtener programación de DR/Retraso de Descongelado

Energy Monitoring (Monitoreo de energía)

- Obtener evento puerta abierta
- Obtener consumo de energía



Capacidad de Retraso de Descongelado

- Introducir un evento de programación de retraso de descongelado.
- Actualizar un evento de programación de retraso de descongelado.
- Borrar un evento de programación de descongelado atrasado
- Obtener programación de descongelado atrasado.

**Función Smart Diagnosis™ (Diagnóstico Inteligente)**

En caso de experimentar algún problema con el aparato, el mismo tiene la capacidad de transmitir datos a través de su teléfono al Centro de información del cliente de LG. Los modelos equipados con NFC o Wi-Fi pueden también transmitir datos a un teléfono inteligente usando la aplicación LG Smart ThinQ.

**Smart Diagnosis™ a través del Centro de información al cliente**

• Para electrodomésticos con el  o  logo Este método le permite hablar directamente con uno de nuestros especialistas calificados. El especialista registrara los datos transmitidos desde el aparato y los usa para analizar el problema, así le brinda un diagnostico efectivo y rápido.

**1** Comuníquese con el Centro de información al cliente de LG Electronics llamando al:

(LG EE. UU.) 1-800-243-0000  
(LG Canadá) 1-888-542-2623

**2** Mantenga presionado el botón de bloqueo durante tres segundos.

• Si la pantalla ha sido bloqueada por más de cinco minutos, debe desactivar el bloqueo y luego reactivarlo.

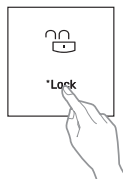

**3** Abra la puerta derecha del refrigerador.

**4** Mantenga el micrófono de su teléfono frente al altavoz que se encuentra ubicado en la bisagra derecha de la puerta del refrigerador, cuando así se lo indique el centro de llamadas.

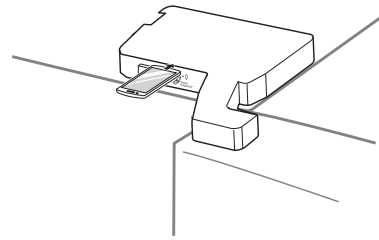

**5** Mantenga presionado el botón Freezer por tres segundos mientras continúa sujetando su teléfono frente al altavoz.

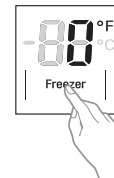

**6** Tras escuchar tres pitidos, suelte el botón Freezer.

**7** Mantenga el teléfono en su sitio hasta que haya terminado la transmisión de tonos. La pantalla mostrará el recuento de tiempo. Una vez que haya finalizado el recuento de tiempo y los tonos se hayan detenido, reanude su conversación con el especialista, quien podrá entonces asistirle en utilizar la información transmitida para el análisis.

**NOTA**

- Para obtener resultados óptimos, no mueva el teléfono mientras se transmitan los tonos.
- Si el agente del centro de atención no puede obtener una grabación precisa de los datos, es posible que le pida que lo intente nuevamente.
- La calidad de la función Smart Diagnosis™ depende de la calidad de la llamada local.
- Una llamada de mala calidad puede resultar en la mala transmisión de los datos desde su teléfono al centro de llamadas, lo que podría hacer que Smart Diagnosis™ tenga un mal funcionamiento.

## LG SmartThinQ Smart Diagnosis™

•Para electrodomésticos con el  o  logo

Use la función de diagnóstico inteligente en la aplicación LG SmartThinQ para ayudar a diagnosticar problemas sin la ayuda del Centro de información del cliente de LG. Siga las instrucciones en la aplicación LG SmartThinQ para realizar un diagnóstico inteligente usando su teléfono inteligente.

### Wi-Fi

| Problema  | Causa posible  | Soluciones   |
|---|--|--|
| <b>Problema al conectar el electrodoméstico y el teléfono inteligente a la red Wi-Fi.</b> | <b>La contraseña de la red Wi-Fi fue ingresada incorrectamente.</b>              | ∞Borre su red Wi-Fi doméstica e inicie el proceso de registro de nuevo.  |
|   | <b>Los Datos Móviles para su teléfono inteligente están activados.</b>           | ∞Desactive los <b>Datos Móviles</b> en su teléfono inteligente previo a registrar el electrodoméstico.   |
|   | <b>El nombre de la red inalámbrica (SSID) se ha configurado incorrectamente.</b> | ∞El nombre de la red inalámbrica (SSID) debe ser una combinación de letras y números. (No utilice caracteres especiales)   |
|   | <b>La frecuencia del enrutador no es de 2.4 GHz.</b>                             | ∞Sólo se admite una frecuencia de enrutador de 2.4 GHz. Configure el enrutador inalámbrico a 2.4 GHz y conecte el electrodoméstico a éste. Para verificar la frecuencia del enrutador, consulte con su proveedor de servicios de internet o con el fabricante del enrutador. |
|   | <b>La distancia entre el enrutador y el electrodoméstico es muy grande.</b>      | ∞Si el electrodoméstico se encuentra muy lejos del enrutador, puede que la señal sea débil y que la conexión no sea configurada correctamente. Coloque el enrutador más cerca del electrodoméstico o compre e instale un repetidor Wi-Fi.                                    |

## MANTENIMIENTO

### Limpieza

#### **⚠ ADVERTENCIA**

- Utilice un limpiador no inflamable. Si no lo hace, puede resultar en incendio, explosión o muerte.

#### **⚠ PRECAUCIÓN**

- No use un trapo abrasivo o esponja mientras limpia el interior y exterior del refrigerador.
- No coloque su mano en la superficie inferior del refrigerador cuando abra y cierre las puertas.
- Al liberar la bisagra del picaporte, tenga cuidado de que la puerta no se caiga hacia adelante.

### Consejos Generales de Limpieza

- Tanto las secciones del refrigerador como del congelador se descongelan automáticamente; sin embargo, limpie ambas secciones una vez al mes para prevenir olores.
- Limpie derrames inmediatamente.
- Desconecte el refrigerador o la corriente eléctrica previo a la limpieza.
- Remueva todas las partes removibles, como los estantes.
- Use una esponja limpia o un paño suave y un detergente ligero en agua tibia. No utilice abrasivos o limpiadores ásperos.
- Lave a mano, enjuague y seque todas las superficies intensivamente.

### Exterior

El encerado de las superficies metálicas pintadas externas ayuda a prevenir la oxidación. No encere partes plásticas. Encere superficies metálicas pintadas al menos dos veces al año usando cera para electrodoméstico (o cera en pasta para autos). Aplique cera con un paño limpio y suave. Para productos con un exterior de acero inoxidable negro, rocíe limpiador de vidrio en un paño limpio de microfibra y frote en dirección de la fibra. No rocíe limpiador de vidrio directamente al panel de pantalla. No utilice limpiadores ásperos o abrasivos.

Para productos con un exterior de acero inoxidable estándar, use un paño húmedo de microfibra y frote en dirección de la fibra. Seque con una toalla de papel para evitar rayones. Para manchas rebeldes y huellas digitales, use algunas gotas de jabón líquido para platos en agua y enjuague con agua caliente antes de secar. No utilice abrasivos o limpiadores ásperos.

### Paredes Interiores

- Permita que el congelador se caliente para que el paño no se pegue.

Como ayuda para remover olores, lave el interior del refrigerador con una mezcla de bicarbonato de sodio y agua tibia. Mezcle 2 cucharadas de bicarbonato de sodio con 1 cuarto de galón de agua (26 g de bicarbonato en 1 litro de agua). Asegúrese de que el bicarbonato de sodio está completamente disuelto para que este no raye las superficies del refrigerador.

### Revestimientos de Puertas y Juntas

Use una esponja limpia o un paño suave y un detergente ligero en agua tibia. No utilice ceras de limpieza, detergentes concentrados, lejías o limpiadores que contengan petróleo en las partes plásticas del refrigerador.

### Partes Plásticas (Cubiertas y Paneles)

Use una esponja limpia o un paño suave y un detergente ligero en agua tibia. No utilice limpiadores de vidrio, limpiadores abrasivos o líquidos inflamables. Estos pueden rayar o dañar el material.

### Bobinas del Condensador

Use una aspiradora con un cepillo o hendedura adjunta para limpiar la cubierta y los respiraderos del condensador. No remueva el panel que cubre el área de las bobinas del condensador.

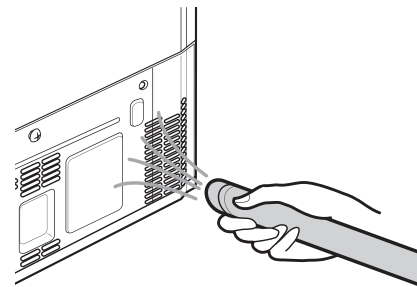

## Reemplazo del Filtro de Agua

Reemplace el filtro de agua:

- Aproximadamente cada seis meses.
- Cuando el ícono **Replace Filter** se encienda.
- Cuando disminuya la potencia del dispensador de agua.



### Antes de Reemplazar el Filtro de Agua:

Si el estante superior, localizado debajo del filtro de agua, está en la posición más alta, este deberá ser removido previo a reemplazar el filtro de agua.

Para retirar cualquier estante : Levante el frente del estante (1) y tire hacia arriba (2). Retire el estante.

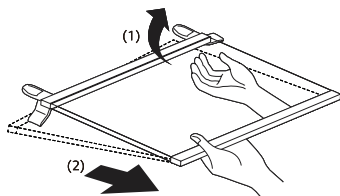

### 1 Retire el filtro de agua viejo

Baje o remueva el estante superior izquierdo para permitir al filtro de agua girar totalmente hacia abajo. Pulse el botón de presión para abrir la cubierta del filtro de agua.



#### Nota

- Reemplazar el filtro de agua causa que una pequeña cantidad de agua (alrededor de 1 oz o 25 cc) se drene.
- Envuelva un paño alrededor de la parte delantera de la cubierta del filtro de agua para recoger cualquier goteo. En cuanto sea removido, sostenga el filtro de agua en posición vertical, para prevenir que cualquier remanente de agua salga del filtro.

2 Asegúrese de rotar el filtro hacia abajo completamente previo a extraerlo de la cabeza del filtro. Empuje el filtro de agua hacia abajo y gírelo hacia la izquierda.

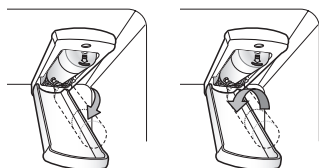

### 3 Reemplace con un nuevo filtro de agua.

Retire el nuevo filtro de agua de su empaque y remueva la cubierta protectora de los anillos. Con las pestañas del filtro de agua en una posición horizontal, empuje el nuevo filtro de agua en la cabeza del filtro y gírelo hacia la derecha.

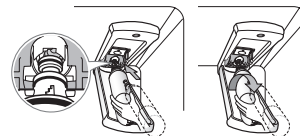

4 Gire el filtro de agua hacia arriba en su posición y cierre la cubierta. La cubierta hará clic cuando esté cerrada correctamente.

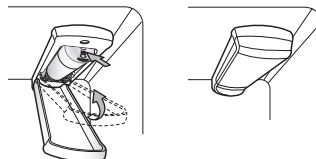

5 Luego de reemplazar el filtro de agua, dispense 2.5 galones de agua (deje correr el agua por aproximadamente 5 minutos) para remover el aire atrapado y los contaminantes del sistema.

#### Nota

- No dispense los 9,5 galones completos de manera continua. Presione y suelte el botón del dispensador en ciclos de 30 segundos ENCENDIDO y 60 segundos APAGADO.

6 Luego de cambiar el filtro, mantenga presionado el botón **Water Filter** por tres segundos para reiniciar el sensor del filtro.



#### Nota

Para comprar un filtro de agua de repuesto:

- Visite a su proveedor o distribuidor local
- Busque usando "filtro de agua" en lg.com
- Utilice un cartucho de reemplazo: ADQ74793501(LT1000P)

Para mayor asistencia, llame al:

**0800-888-5454 CABA y GBA)**  
**0810-555-5454 (Interior)**

## Hoja de Datos de Rendimiento

Modelo: LT1000P

Utilice un cartucho de reemplazo: MDJ64844601(LT1000P)

La concentración de las sustancias indicadas en el agua ingresando al sistema fue reducida a una concentración menor o igual a la del límite permisible para el agua que sale del sistema como se especifica en el Estándar 42 de NSF/ANSI, Estándar 53 y Estándar 401.



Sistema probado y certificado por NSF Internacional en contra de NSF/ANSI Estándar 42, Estándar 43 y Estándar 401 para la reducción de las siguientes sustancias.

| Reducción de sustancia                        | Dificultad de Afluencia Promedio | Concentración Objetivo especificada por NSF   | % Reducción Promedio | Concentración Media de Producto en Agua | Concentración Máxima Permissible de Producto en Agua | Requisitos de Reducción NSF |
|---|----------------------------------|---|----------------------|---|--|-----------------------------|
| Olor y Sabor a Cloro                          | 2.0 µg/L2                        | .0 µg/L ± 10%   | >97.5%               | 0.050 µg/LN                             | /A   | ≥ 50.00%                    |
| Partícula Nominal Clase I, , ≥ 0.5 a < 1.0 µm | 12,000,000 pts/mL                | Al menos 10,000 partículas/mL   | 99.80%               | 24,000 pts/mlN                          | /A   | ≥ 85.00%                    |
| Asbesto                                       | 180 MFL                          | De 10 <sup>7</sup> a 10 <sup>8</sup> MFL; fibras de una longitud mayor a 10 µg/L in | >99.00%<             | 1 MFL                                   | N/A  | ≥ 99.00%                    |
| Atracina8                                     | .5 µg/L                          | 9.0 µg/L ± 10%  | >94.10%0             | .500 µg/L3                              | .0 µg/LN   | A                           |
| Benceno                                       | 15.0 µg/L                        | 15.0 µg/L ± 10%   | >96.60%0             | .510 µg/L5                              | .0 µg/LN   | A                           |
| Carbofurano                                   | 74.0 µg/L                        | 80.0 µg/L ± 10%   | 98.30%1              | .258 µg/L4                              | 0 µg/LN  | A                           |
| Lindano                                       | 1.9 µg/L2                        | .0 µg/L ± 10%   | >99.00%0             | .019 µg/L0                              | .2 µg/LN   | A                           |
| P-Diclorobenceno                              | 230.0 µg/L                       | 225.0 µg/L ± 10%  | >99.80%              | 0.460 µg/L                              | 75.0 µg/L  | NA                          |
| 2,4-D   | 210.0 µg/L                       | 210.0 µg/L ± 10%  | >99.90%0             | .210 µg/L7                              | 0.0 µg/LN  | A                           |
| Plomo pH @6.5                                 | 140.0 µg/L                       | 150.0 µg/L ± 10%  | 99.60%0              | .560 µg/L1                              | 0.0 µg/LN  | A                           |
| Plomo pH @8.5                                 | 150.0 µg/L                       | 150.0 µg/L ± 10%  | >99.70%<             | 0.500 µg/L1                             | 0.0 µg/LN  | A                           |
| Mercurio @ pH 6.5                             | 5.9 µg/L                         | 6.0 µg/L ± 10%  | 91.00%0              | .531 µg/L2                              | .0 µg/LN   | A                           |
| Mercurio @ pH 8.5                             | 5.6 µg/L                         | 6.0 µg/L ± 10%  | 92.50%0              | .420 µg/L2                              | .0 µg/LN   | A                           |
| Bacterias*                                    | 100,000 quistes/L                | Mínimo de 50,000 bacterias/L  | >99.99%1             | 0 quistes/LN                            | /A   | ≥ 99.95%                    |

| Reducción de sustancia | Dificultad de Afluencia Promedio | Concentración Objetivo especificada por NSF | % Reducción Promedio | Concentración Media de Producto en Agua | Concentración Máxima Permissible de Producto en Agua | Requisitos de Reducción NSF |
|------------------------|----------------------------------|---|----------------------|---|--|-----------------------------|
| Atenolol               | 240 ng/L                         | 200 ± 40% ng/L>                             | 95.50%               | 10.80 ng/L                              | 30 ng/LN   | A                           |
| Carbamazepina          | 1600 ng/L                        | 1400 ± 40% ng/L                             | 98.40%               | 25.60 ng/L                              | 200 ng/LN  | A                           |
| DEET                   | 1600 ng/L                        | 1400 ± 40% ng/L                             | 97.10% <sup>4</sup>  | 6.40 ng/L                               | 200 ng/LN  | A                           |
| Trimetoprima           | 170 ng/L                         | 140 ± 40% ng/L                              | >96.80%              | 5.44 ng/L                               | 20 ng/LN   | A                           |
| Linuron                | 160 ng/L                         | 140 ± 40% ng/L                              | >96.60%              | 5.44 ng/L                               | 20 ng/LN   | A                           |
| Fenitoína              | 200 ng/L                         | 200 ± 40% ng/L                              | >94.80%              | 10.40 ng/L                              | 30 ng/LN   | A                           |
| Ibuprofeno             | 400 ng/L                         | 400 ± 40% ng/L                              | >94.50%              | 22.00 ng/L <sup>6</sup>                 | 0 ng/LN  | A                           |
| Naproxeno              | 140 ng/L                         | 140 ± 40% ng/L                              | >96.10%              | 5.46 ng/L                               | 20 ng/LN   | A                           |
| Estrona                | 120 ng/L                         | 140 ± 40% ng/L                              | >96.10%              | 4.68 ng/L                               | 20 ng/LN   | A                           |
| Bisfenol A             | 2000 ng/L                        | 2000 ± 40% ng/L                             | >98.90%              | 22.00 ng/L                              | 300 ng/LN  | A                           |
| Nonilfenol1            | 600 ng/L                         | 1400 ± 40% ng/L                             | >97.10% <sup>4</sup> | 6.40 ng/L                               | 200 ng/LN  | A                           |

<sup>∞</sup>Basado en el uso de oocistos de *Cryptosporidium parvum*.

| Lineamientos de Aplicación / Parámetros de Suministro de Agua |   |
|---|---|
| Flujo de Servicio   | 0.5 gpm (1.9 lpm)                         |
| Suministro de Agua  | Pozo Comunitario o Privado - Agua Potable |
| Presión de Agua   | 20 – 120 psi (138 – 827 kPa)              |
| Temperatura del Agua  | 33 °F – 100 °F (0.6 °C – 37.8°C)          |
| Capacidad   | 200 galones (757 litros)                  |

Es indispensable que se realicen la instalación recomendada por el fabricante, el mantenimiento y los requerimientos de remplazo del filtro para que el producto se desempeñe adecuadamente.

#### Nota

• Aunque se llevaron a cabo las pruebas en condiciones estándar de laboratorio, el desempeño real podría variar.

Cartucho de Reemplazo: **ADQ74793501(LT1000P)**

Código del nombre comercial del sistema NSF: **MDJ64844601**

Para filtros de reemplazo, visite a su proveedor o distribuidor local o busque “filtros de agua” en el sitio web **lg.com/ar**

Para asistencia adicional, el Centro de Información para Clientes LG Electronics está abierto 24 horas al día, 7 días a la semana.

**0800-888-5454 CABA y GBA)**

**0810-555-5454 (Interior)**

LG es una marca registrada de la corporación LG. NSF es una marca registrada de NSF Internacional. Manufacturado por LG® Electronics por: LG Electronics, INC 170, Sungsanpaechoungro, Seongsan-gu, Gyeongsangnam-do, LA REPÚBLICA DE COREA.

## PRECAUCIÓN

### Para reducir el riesgo asociado con daños a la propiedad debido a fugas de agua:

- Lea y siga las Instrucciones de Uso previo a la instalación y uso de este sistema.
- La instalación y uso DEBEN cumplir con toda la normativa de plomería estatal y local.
- No instale si la presión del agua excede 120 psi (551 kPa). Si su presión de agua excede los 80psi, deberá instalar una válvula limitadora de presión. Contacte a un plomero si no sabe cómo revisar la presión del agua.
- No lleve a cabo la instalación donde pueden producirse condiciones de golpes de ariete de agua. Si existen condiciones de golpes de ariete de agua, deberá instalar un supresor de golpes de ariete. Contacte a un plomero profesional si no sabe cómo revisar esta condición.
- No lleve a cabo la instalación en líneas de agua caliente. La temperatura máxima de operación de este sistema de filtro es 100 °F (37,8 °C).
- Evite la congelación del filtro. Drene el filtro cuando la temperatura caiga debajo de 40 °F (4,4 °C).
- El cartucho de filtro desechable DEBE sustituirse cada 6 meses, con la capacidad nominal o si se observa una significativa reducción del caudal.
- Para proteger de la congelación, remueva el cartucho del filtro cuando se prevea que las temperaturas puedan ser inferiores a 33° F.
- No instale sistemas en áreas donde la temperatura ambiente pueda superar los 110° F (43,3° C).
- Donde se instale un dispositivo de prevención de reflujo en un sistema de agua, deberá instalarse un dispositivo para controlar la presión debido a la expansión térmica.
- Asegúrese de que todas las tuberías y conexiones estén correctamente instaladas y sin fugas.

## ADVERTENCIA

### Para reducir el riesgo asociado con asfixia:

- No permita que los niños menores de 3 años tengan acceso a las piezas pequeñas durante la instalación de este producto.

### Para reducir el riesgo asociado con la ingesta de contaminantes:

- No utilice con agua que no sea segura en términos microbiológicos o de calidad desconocida, sin la adecuada desinfección previa o posterior del sistema. Los sistemas certificados para la reducción de quistes pueden ser utilizados en agua desinfectada que pueda contener quistes filtrables. EPA Establishment # 070595-MEX-001

# SOLUCIÓN DE PROBLEMAS

## Preguntas frecuentes

### P: ¿Cuál es la mejor configuración de temperatura para mi refrigerador y congelador?

**R:** La configuración predeterminada para el refrigerador es 37° Fahrenheit (3° Celsius). La configuración predeterminada para el congelador es 0° Fahrenheit (-18° Celsius). Ajuste esta configuración como sea necesario para mantener los alimentos a la temperatura deseada. La leche debe estar fría cuando se almacena en el estante interior del refrigerador. El helado debe estar firme y los cubos de hielo no deben derretirse en el congelador. Para cambiar la pantalla de Fahrenheit a Celsius, mantenga presionados los botones Freezer y Refrigerator hasta que escuche un pitido y los ajustes en la pantalla cambien.

### P: ¿Cómo establezco la temperatura del refrigerador y del congelador?

**R:** Presione continuamente el botón Refrigerator o Freezer en el panel de control hasta que aparezca la temperatura deseada. Los números irán en un ciclo de los más altos a los más bajos y luego regresarán nuevamente al más alto con el presionado continuo.

### P: ¿Por qué escucho un zumbido periódicamente desde mi refrigerador?

**R:** Esto puede suceder si no tiene una fuente de agua conectada a su refrigerador y el dispensador de hielo está encendido. Si no tiene una fuente de agua conectada a la parte trasera del refrigerador, debe apagar el dispensador de hielo.

### P: ¿Por qué el recipiente del dispensador de hielo se ve encorvado?

**R:** Esta es una parte normal del ciclo del dispensador de hielo. La bandeja del dispensador de hielo puede parecer nivelada o con una leve inclinación. El cambio de posición es para asistir el proceso de congelación.

### P: Mi refrigerador está encendido y los controles están funcionando, pero no está enfriando y la pantalla muestra “OFF” (Apagado) (Vea abajo). ¿Qué está mal?

**R:** El refrigerador está en Modo Demo. Este modo inhabilita el enfriado para ahorrar energía mientras el electrodoméstico está siendo exhibido en una tienda. Para restaurar la operación normal, mantenga presionados los botones Temperatura y Ice Plus por 5 segundos o hasta que escuche un pitido en la configuración de temperatura aparezca en la pantalla. Si así lo desea, use el mismo procedimiento para regresar el refrigerador a Modo Demo.

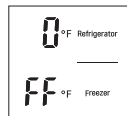

## Antes de llamar al servicio técnico

Revise esta sección antes de llamar para servicio; hacerlo le ahorrará tiempo y dinero.

### Enfriamiento

| Problema  | Causa posible   | Soluciones  |
|---|---|---|
| Las secciones del Refrigerador y Congelador no están enfriando. | El control del refrigerador está configurado en APAGADO (algunos modelos).                                  | Configure el control en ENCENDIDO. Consulte la Configuración en la sección Controles para los ajustes apropiados de temperatura.  |
|   | El Refrigerador está configurado en Modo Demo.  | Modo Demo permite que la iluminación y la pantalla de control funcionen normalmente mientras que deshabilita el enfriamiento para ahorrar energía mientras el refrigerador está en exhibición. Vea las Preguntas Frecuentes y la Configuración en la sección Controles de este manual para instrucciones sobre cómo deshabilitar el Modo Demo.  |
|   | El refrigerador está en el ciclo de descongelado.   | Durante el ciclo de descongelado, la temperatura de cada compartimento puede incrementarse levemente. Espere 30 minutos y confirme que la temperatura apropiada haya sido restaurada una vez que el ciclo de descongelado haya sido completado.   |
|   | El refrigerador fue instalado recientemente.  | Puede tomar hasta 24 horas para que cada compartimento alcance la temperatura deseada.  |
|   | El refrigerador fue reubicado recientemente.  | Si el refrigerador estaba almacenado por un período largo de tiempo o reclinado, es necesario que éste se mantenga en posición vertical por 24 horas previo a conectarlo a la corriente eléctrica.  |
| El sistema de enfriamiento se ejecuta mucho.                    | El refrigerador está reemplazando un modelo anterior.   | Los refrigeradores modernos requieren más tiempo de operación pero usan menos energía debido a tecnología más eficiente.  |
|   | El refrigerador fue conectado recientemente o su fuente de energía fue restablecida.                        | Puede tomar hasta 24 horas para que el refrigerador enfríe completamente.   |
|   | La puerta es abierta frecuentemente o una gran cantidad de alimentos / alimentos calientes fueron añadidos. | Al añadir alimentos y abrir las puertas el refrigerador se calienta, requiriendo que el compresor se ejecute más tiempo a manera de enfriarlo de nuevo. A manera de conservar energía, intente retirar todo lo que necesita del refrigerador al mismo tiempo, mantenga los alimentos organizados para que sea fácil encontrarlos, y cierre la puerta en cuanto los alimentos sean retirados. (Consulte la Guía de Almacenamiento de Alimentos.) |
|   | Las puertas no están completamente cerradas.  | Cierre las puertas firmemente. Si éstas no cierran completamente, vea la sección Puertas no cierran o abren completamente en Solución de Problemas.   |
|   | El refrigerador está instalado en una ubicación caliente.   | El compresor se ejecutará por más tiempo en condiciones templadas. En temperaturas normales de habitación (21 °F) espere que su compresor se ejecute de un 40% a un 80% del tiempo. Bajo condiciones más calientes, espere que éste se ejecute más seguido. El refrigerador no debe ser operado sobre 38 °F.  |
|   | Condensador / cubierta trasera está obstruida.  | Use una aspiradora con un accesorio adjunto para limpiar la cubierta y los respiraderos del condensador. No remueva el panel que cubre el área de las bobinas del condensador.  |

## Enfriamiento

| Problema   | Causa posible   | Soluciones   |
|--|---|--|
| <b>Acumulación de humedad interior.</b>  | <b>Las puertas están abiertas constantemente o por periodos largos de tiempo.</b>   | Cuando las puertas están abiertas constantemente o por periodos largos de tiempo, el aire caliente y húmedo entra al compartimento. Esto eleva la temperatura y el nivel de humedad dentro del compartimento. Para disminuir el efecto, reduzca la frecuencia y duración de apertura de la puerta. |
|  | <b>Las puertas no están cerradas correctamente.</b>   | Vea la sección Puertas no cierran o abren completamente en Solución de Problemas de Partes & Características.  |
|  | <b>El clima es húmedo.</b>  | El clima húmedo permite que humedad adicional ingrese a los compartimentos cuando las puertas se abren, provocando condensación o escarcha. Mantener un nivel de humedad razonable en el hogar ayudará a controlar la cantidad de humedad que pueda ingresar a los compartimentos.                 |
|  | <b>Ciclo de descongelado recientemente completado.</b>  | Durante el ciclo de descongelado, la temperatura de cada compartimento puede incrementar levemente y puede que se forme condensación en la pared trasera. Espere 30 minutos y confirme que la temperatura adecuada se ha restaurado una vez el ciclo de descongelado ha sido completado.           |
|  | <b>Los alimentos no están empacados correctamente.</b>  | Los alimentos almacenados, descubiertos o desenvueltos, y contenedores húmedos pueden llegar a generar acumulación de humedad dentro de cada compartimento. Seque todos los contenedores y almacene los alimentos en empaques sellados para prevenir condensación y escarcha.                      |
| <b>Los alimentos se están congelando en el compartimento del refrigerador.</b> | <b>Alimentos con contenido alto en agua fueron ubicados cerca de una ranura de ventilación.</b>   | Reorganice los artículos con contenido alto en agua alejados de las ranuras de ventilación.  |
|  | <b>La temperatura del refrigerador está configurada incorrectamente.</b>  | Si la temperatura es muy baja, ajuste el control mediante un incremento a la vez y espere a que la temperatura se estabilice. Consulte la sección Ajustando los Controles para más información.  |
|  | <b>El refrigerador está instalado en una ubicación fría.</b>  | Cuando el refrigerador es operado en una temperatura inferior a 41°F (5°C), los alimentos pueden congelarse en el compartimento del refrigerador. El refrigerador no debe ser operado en temperaturas inferiores a 55°F (13°C).  |
| <b>Las secciones del Refrigerador y Congelador están muy calientes.</b>        | <b>El refrigerador fue instalado recientemente.</b>   | Puede tomar hasta 24 horas para que cada compartimento alcance la temperatura deseada.   |
|  | <b>Los respiraderos están bloqueados. Aire frío circula desde el congelador hasta la sección de alimentos frescos y luego de regreso a través de los respiraderos en la pared que divide las dos secciones.</b> | Reorganice los artículos con contenido alto en agua alejados de las ranuras de ventilación.  |

## Enfriado/Agua &amp; Hielo

| Problema  | Causa posible   | Soluciones   |
|---|---|--|
| Las secciones del Refrigerador y Congelador están muy calientes.                            | Las puertas están abiertas constantemente o por periodos largos de tiempo.                  | Cuando las puertas están abiertas constantemente o por periodos largos de tiempo, el aire caliente y húmedo entra al compartimento. Esto eleva la temperatura y el nivel de humedad dentro del compartimento. Para disminuir el efecto, reduzca la frecuencia y duración de apertura de la puerta. |
|   | Reorganice los artículos con contenido alto en agua alejados de las ranuras de ventilación. | Reorganice los artículos con contenido alto en agua alejados de las ranuras de ventilación.  |
|   | Reorganice los artículos con contenido alto en agua alejados de las ranuras de ventilación. | Reorganice los artículos con contenido alto en agua alejados de las ranuras de ventilación.  |
|   | Reorganice los artículos con contenido alto en agua alejados de las ranuras de ventilación. | Vea la sección Puertas no cierran o abren completamente en Solución de Problemas de Partes & Características.  |
|   | Reorganice los artículos con contenido alto en agua alejados de las ranuras de ventilación. | Si la temperatura es muy alta, ajuste el control un incremento a la vez y espere a que la temperatura se estabilice.   |
|   | Reorganice los artículos con contenido alto en agua alejados de las ranuras de ventilación. | Durante el ciclo de descongelado, la temperatura de cada compartimento puede incrementar levemente y formar condensación en la pared trasera. Espere 30 minutos y confirme que la temperatura apropiada haya sido restaurada una vez el ciclo de descongelado haya sido completado.                |
| La sección del Refrigerador o Congelador está muy fría.                                     | Ajustes de control de temperatura incorrectos.  | Si la temperatura es muy fría, ajuste el control un incremento a la vez y espere a que la temperatura se estabilice. Consulte el Panel de Control para mayor información.  |
| Se forma escarcha o cristales de hielo en alimentos congelados (dentro de paquete sellado). | Condensación de alimentos con un alto contenido de agua se ha congelado dentro del paquete. | Esto es normal para alimentos con un alto contenido de agua.   |
|   | Alimentos se han dejado en el congelador por un largo periodo de tiempo.                    | No almacene alimentos con un alto contenido de agua en el congelador por un largo periodo de tiempo.   |
| Formación de escarcha o cristales de hielo en alimentos congelados (fuera del empaque).     | La puerta es abierta frecuentemente o por periodos prolongados de tiempo.                   | Cuando las puertas son abiertas constantemente o por periodos largos de tiempo, aire caliente y húmedo entra al compartimento. Esto eleva la temperatura y el nivel de humedad dentro del compartimento. Para disminuir el efecto, reduzca la frecuencia y duración de apertura de la puerta.      |
|   | La puerta no cierra correctamente.  | Vea la sección de Las puertas no cierran o abren correctamente en la sección de Resolución de problemas.   |

## Hielo & Agua

| Problema  | Causa posible   | Soluciones   |
|---|---|--|
| El dispensador de hielo no está produciendo suficiente hielo. | La demanda excede la capacidad de almacenamiento de hielo.  | El dispensador de hielo producirá aproximadamente 70- 184 cubos en un período de 24 horas.   |
|   | El suministro de agua principal no está conectado, la válvula no está completamente encendida o la válvula está obstruida.  | Conecte el refrigerador a un suministro de agua fría con presión adecuada y abra la válvula de cierre de agua completamente. Si el problema continúa, puede que sea necesario contactar a un plomero.  |
|   | El filtro de agua ha sido agotado.  | Se recomienda reemplazar el filtro de agua:<br><br>- Cada seis meses aproximadamente.<br>- Cuando se encienda el indicador de filtro de agua.<br>- Cuando disminuya la potencia del dispensador de agua.<br>- Cuando los cubos de hielo sean más pequeños de lo normal.              |
|   | Baja presión de suministro de agua principal.   | La presión del agua debe estar entre los 20 y los 120 psi en modelos sin filtro de agua y entre los 40 y 120 psi en modelos con filtro de agua. Si el problema continúa, puede que sea necesario contactar a un plomero.   |
|   | Se está usando el Sistema de Filtración de Osmosis Inversa.   | Los sistemas de filtración de osmosis inversa pueden reducir la presión de agua por debajo de la cantidad mínima y provocar problemas en el dispensador de hielo. (Consulte la sección Conectando la Línea de Agua.)   |
|   | La tubería que conecta el refrigerador a la válvula de suministro del hogar está retorcida.   | La tubería se puede retorcer cuando el refrigerador es movido durante la instalación o limpieza, provocando un flujo reducido de agua. Enderece o repare la línea del suministro de agua y arrégla para prevenir futuras torceduras.   |
|   | Las puertas están abiertas constantemente o por períodos largos de tiempo.  | Si las puertas de la unidad se abren a menudo, el aire ambiental calentará el refrigerador, lo que impedirá que la unidad pueda mantener la temperatura establecida. Puede ayudar el bajar la temperatura del refrigerador, así como no abrir las puertas con tanta frecuencia.      |
|   | Las puertas no están completamente cerradas.  | Si las puertas no están cerradas correctamente, la producción de hielo se verá afectada. Para obtener mayor información, vea la sección Las puertas no se cierran completamente o quedan abiertas en la sección Componentes y Características de la Guía de resolución de problemas. |
| El ajuste de temperatura del congelador es demasiado cálido.  | La temperatura recomendada para el compartimento del congelador para una producción normal de hielo es de 0 °F. Si la temperatura del congelador es superior, la producción se verá afectada. |  |
| El dispensador de hielo no está produciendo hielo.            | El refrigerador fue instalado recientemente o el dispensador de hielo fue conectado recientemente.  | Puede tomar hasta 24 horas para que cada compartimento alcance la temperatura deseada y para que el dispensador de hielo empiece a producir hielo.   |
|   | El dispensador de hielo no está conectado.  | Localice el botón Encendido/Apagado y confirme que está en la posición de Encendido (On).  |

## Hielo &amp; Agua

| Problema  | Causa posible  | Soluciones  |
|---|--|---|
| El dispensador de hielo no está produciendo hielo.        | El sensor de detección de hielo está obstruido.  | Las sustancias desconocidas o escarcha en el sensor detector de hielo pueden interrumpir la producción del mismo. Asegúrese de que el área del sensor está limpia todo el tiempo para que opere apropiadamente.   |
|   | El refrigerador no está conectado a un suministro de agua o la válvula de cierre del suministro no está abierta. | Conecte el refrigerador al suministro de agua y abra completamente la válvula de cierre de agua.  |
|   | Corte del dispensador de hielo (brazo o sensor) obstruido.   | Si su dispensador de hielo está equipado con un brazo de corte de hielo, asegúrese de que el brazo se mueve libremente. Si su dispensador de hielo está equipado con un sensor de corte de hielo, asegúrese de que haya un espacio limpio entre los dos sensores.   |
|   | El sistema de filtración de agua de osmosis inversa está conectado a su suministro de agua fría.                 | Los sistemas de filtración de osmosis inversa pueden reducir la presión de agua por debajo de la cantidad mínima y provocar problemas en el dispensador de hielo. (Consulte la sección Conectando la Línea de Agua.)  |
| El hielo tiene mal sabor u olor.                          | El suministro de agua contiene minerales como azufre.  | Puede ser necesario instalar un filtro de agua para eliminar problemas de sabor y olor. NOTA: En algunos casos, un filtro puede no ayudar. Puede no ser posible remover todo mineral/olor/sabor del suministro de agua.   |
|   | El dispensador de hielo fue instalado recientemente.   | El hielo que ha sido almacenado por mucho tiempo se encogerá, tornará turbio y podrá desarrollar un sabor a viejo. Tire el hielo viejo y haga un nuevo suministro.  |
|   | Los alimentos no han sido almacenados apropiadamente en los compartimentos.                                      | Empaque nuevamente los alimentos. Los olores pueden migrar hacia el hielo si los alimentos no son empacados apropiadamente.   |
|   | El interior del refrigerador debe ser limpiado.  | Vea la sección de Mantenimiento para mayor información.   |
|   | El recipiente de almacenamiento de hielo necesita ser limpiado.  | Vacíe y lave el recipiente (deseche cubos viejos). Asegúrese de que el recipiente está completamente seco previo a reinstalarlo.  |
| El dispensador de hielo está produciendo demasiado hielo. | Corte del dispensador de hielo (brazo/sensor) está obstruido.  | Vacíe el recipiente de hielo. Si su dispensador de hielo está equipado con un brazo de corte de hielo, asegúrese de que el brazo se mueve libremente. Si su dispensador de hielo está equipado con el sensor de corte de hielo electrónico, asegúrese de que haya un espacio limpio entre los dos sensores. Reinstale el recipiente de hielo y espere 24 horas para confirmar que opera apropiadamente. |
| No se está dispensando hielo.                             | ¿No escucha el sonido de hielo saliendo?   | En el panel de control, seleccione los modos para cubitos de hielo y hielo picado alternadamente para dispensar el hielo.   |
|   | Las puertas no están completamente cerradas.   | El hielo no será dispensado si alguna de las puertas del refrigerador se ha dejado abierta.   |

## Hielo & Agua

| Problema                                   | Causa posible   | Soluciones   |
|--|---|--|
| No se está dispensando hielo.              | Uso infrecuente del dispensador.                                      | El uso infrecuente del dispensador de hielo causará que con el tiempo los cubos se peguen unos con otros, lo que prevendrá el dispensado apropiado de los mismos. Revise si hay cubos de hielo aglutinados/pegados unos con otros en el recipiente de hielo. Si los hay, quiebre los cubos de hielo para permitir la operación apropiada.  |
|  | El paso de hielo puede bloquearse con escarcha o fragmentos de hielo. | Remueva la escarcha o fragmentos de hielo retirando el recipiente de hielo y despejando el paso con un utensilio plástico. Dispensar cubos de hielo también puede ayudar a prevenir la formación de escarcha o fragmentos de hielo.  |
|  | La pantalla del dispensador está bloqueada.                           | Mantenga presionado el botón Lock por tres segundos para desbloquear el panel de control y dispensador.  |
|  | El recipiente de hielo está vacío.                                    | Puede tomar hasta 24 horas para que cada compartimento alcance la temperatura deseada y para que el dispensador de hielo empiece a producir hielo. Asegúrese de que el corte del dispensador (brazo/sensor) no está obstruido. Una vez que el suministro de hielo en el recipiente se ha agotado completamente, puede tomar hasta 90 minutos para que haya hielo adicional disponible y aproximadamente 24 horas para llenar completamente el recipiente de nuevo. |
| El agua está siendo dispensada lentamente. | El filtro de agua ha sido agotado.                                    | Se recomienda reemplazar el filtro de agua: <ul style="list-style-type: none"> <li>- Cada seis meses aproximadamente.</li> <li>- Cuando se encienda el indicador de filtro de agua.</li> <li>- Cuando disminuya la potencia del dispensador de agua.</li> <li>- Cuando los cubos de hielo sean más pequeños de lo normal.</li> </ul>   |
|  | Se está usando el Sistema de Filtración de Osmosis Inversa.           | Los sistemas de filtración de osmosis inversa pueden reducir la presión de agua por debajo de la cantidad mínima y provocar problemas en el dispensador de hielo. Si el problema continúa, puede que sea necesario contactar a un plomero.   |
|  | Baja presión de suministro de agua principal.                         | La presión del agua debe estar entre los 20 y los 120 psi en modelos sin filtro de agua y entre los 40 y 120 psi en modelos con filtro de agua. Si el problema continúa, puede que sea necesario contactar a un plomero.   |
| No se está dispensando agua.               | Nueva instalación o línea de agua recientemente conectada.            | Dispense 2.5 galones de agua (deje correr por aproximadamente 5 minutos) para remover el aire atrapado y los contaminantes del sistema. No dispense los 2.5 galones completos de manera continua. Presione y suelte el botón del dispensador en ciclos de 30 segundos ENCENDIDO y 60 segundos APAGADO.   |
|  | El panel del dispensador está bloqueado.                              | Mantenga presionado el botón Lock por tres segundos para desbloquear el panel de control y dispensador.  |
|  | El dispensador no está ajustado para dispensar agua.                  | El dispensador puede ser ajustado para hielo o agua. Asegúrese de que el panel de control está ajustado para la operación adecuada. Press el botón Water en el panel de control para dispensar agua.   |

## Hielo &amp; Agua

| Problema                        | Causa posible  | Soluciones  |
|---------------------------------|--|---|
| No se está dispensando agua.    | Las puertas del refrigerador o congelador no están cerradas apropiadamente.  | El agua no será dispensada si alguna de las puertas del refrigerador se ha dejado abierta.  |
|                                 | El filtro de agua ha sido recientemente removido o reemplazado.  | Luego de reemplazar el filtro de agua, dispense 2.5 galones de agua (deje correr el agua por aproximadamente 5 minutos) para remover el aire atrapado y los contaminantes del sistema. No dispense los 2.5 galones completos de manera continua. Presione y suelte el botón del dispensador en ciclos de 30 segundos ENCENDIDO y 60 segundos APAGADO. |
|                                 | La tubería que conecta el refrigerador a la válvula de suministro del hogar está retorcida.                                | La tubería puede retorcerse cuando el refrigerador es trasladado durante la instalación o limpieza, resultando en flujo reducido de agua. Enderece o repare la línea de suministro de agua y acomódelo a manera de prevenir futuros dobleces.   |
|                                 | El suministro de agua principal no está conectado, la válvula no está completamente encendida o la válvula está obstruida. | Conecte el refrigerador al suministro de agua y abra completamente la válvula de cierre de agua. Si el problema continúa, puede que sea necesario contactar a un plomero.   |
| Dispensando agua caliente.      | El refrigerador fue instalado recientemente.   | Permita que pasen 24 horas luego de la instalación para que el tanque de almacenamiento de agua enfríe completamente.   |
|                                 | El dispensador de agua ha sido usado recientemente y el tanque de almacenamiento se agotó.                                 | Dependiendo de su modelo específico, la capacidad de almacenaje de agua será de aproximadamente 20 a 30 oz.   |
|                                 | El dispensador no ha sido usado por varias horas.  | Si el dispensador no ha sido usado por varias horas, el primer vaso dispensado puede estar tibio. Deseche las primeras 10 oz.   |
|                                 | El refrigerador está conectado al suministro de agua caliente.   | Asegúrese de que el refrigerador está conectado a una tubería de agua fría.<br><b>ADVERTENCIA:</b> Conectar el refrigerador a una línea de agua caliente puede dañar el dispensador de hielo.   |
| El agua tiene mal sabor u olor. | El suministro de agua contiene minerales como azufre.  | Puede ser necesario instalar un filtro de agua para eliminar problemas de sabor y olor.   |
|                                 | El filtro de agua ha sido agotado.   | Se recomienda reemplazar el filtro de agua:<br><br>- Cada seis meses aproximadamente.<br>- Cuando se encienda el indicador de filtro de agua.<br>- Cuando disminuya la potencia del dispensador de agua.<br>- Cuando los cubos de hielo sean más pequeños de lo normal.   |
|                                 | El refrigerador fue instalado recientemente.   | Dispense 2.5 galones de agua (deje correr por aproximadamente 5 minutos) para remover el aire atrapado y los contaminantes del sistema. No dispense los 2.5 galones completos de manera continua. Presione y suelte el botón del dispensador en ciclos de 30 segundos ENCENDIDO y 60 segundos APAGADO.  |

## Partes y Características

| Problema   | Causa posible   | Soluciones  |
|--|---|---|
| Las puertas no se cierran correctamente o se quedan abiertas.  | Paquetes de alimentos están bloqueando la puerta e impiden que se cierre.   | Reorganice los contenedores de alimentos para liberar la puerta y los estantes de la puerta.  |
|  | El recipiente de hielo, la tapa del cajón para verduras, las bateas, los estantes, las bandejas de las puertas o las cestas no están en su sitio. | Empuje correctamente hacia adentro las bandejas, la tapa del cajón para verduras, las bateas, los estantes y las cestas en su posición adecuada. Vea la sección Uso del Refrigerador para mayor información.  |
|  | Las puertas se desmontaron durante la instalación del producto y no se volvieron a colocar correctamente.   | Desmunte y vuelva a colocar las puertas siguiendo las instrucciones de la sección Desmontaje y Sustitución de los Agarradores y Puertas del Refrigerador.   |
|  | El refrigerador no está correctamente nivelado.   | Vea la sección Alineación de las Puertas en la sección Instalación del Refrigerador para nivelar el refrigerador.   |
| Es difícil abrir las puertas.                                  | Las juntas están sucias o pegajosas.  | Limpie las juntas y las superficies que tocan. Aplique una fina capa de cera para electrodomésticos o cera de cocina en las juntas después de limpiarlas.   |
|  | La puerta se acaba de cerrar.   | Cuando abre la puerta, aire más caliente entra al refrigerador. Al enfriarse, puede crear un vacío. Si le cuesta abrir la puerta, espere un minuto para permitir que la presión del aire se equalice y, a continuación, compruebe si se abre con más facilidad. |
| El refrigerador se tambalea o parece inestable.                | Las patas niveladoras no están correctamente ajustadas.   | Consulte la sección Nivelación y Alineación de Puertas.   |
|  | El piso no está nivelado.   | Puede ser necesario agregar calibradores debajo de las patas o rodillos de nivelación o para completar la instalación.  |
| Las luces no funcionan.  | Falla de iluminación interior LED.  | La lámpara del compartimento del refrigerador es una iluminación interior LED, por lo que el mantenimiento deberá ser realizado por un técnico calificado.  |
| El refrigerador tiene un olor inusual.                         | El Filtro de Aire puede necesitar ser ajustado a MAX o ser reemplazado.   | Ajuste el Filtro de Aire a MAX. Si no desaparece el olor dentro de las siguientes 24 horas, el filtro puede necesitar ser reemplazado. Consulte la sección Sustitución del Filtro de Aire para obtener instrucciones acerca del reemplazo.                      |
| El interior del refrigerador está cubierto con polvo u hollín. | El refrigerador está ubicado cerca de una fuente de fuego, como una chimenea o candela.   | Asegúrese de que el refrigerador no se encuentre ubicado cerca de una fuente de fuego, como una chimenea o candela.   |

## Ruidos

| Problema                     | Causa posible  | Soluciones   |
|------------------------------|--|--|
| Haciendo clic.               | El control de descongelado hará un “clic” cuando el ciclo de descongelado comience y termine. El control del termostato (o control del refrigerador en algunos modelos) también hará un clic al iniciar o finalizar un ciclo.  | Funcionamiento normal.   |
| Traqueteo.                   | Los ruidos de traqueteo pueden proceder del flujo del refrigerante, de la tubería de agua en la parte posterior de la unidad o de artículos almacenados encima o alrededor del refrigerador.   | Funcionamiento normal.   |
|                              | El refrigerador no está sólidamente apoyado en el suelo.   | El suelo es poco sólido o irregular, o es necesario ajustar las patas de nivelación. Consulte la sección Nivelación y Alineación de las Puertas. |
|                              | El refrigerador con compresor lineal se sacudió mientras estaba funcionando.   | Funcionamiento normal.   |
| Crujido.                     | El motor del ventilador del evaporador está circulando el aire a través de los compartimentos del refrigerador y del congelador.   | Funcionamiento normal.   |
|                              | El ventilador del condensador está forzando el paso de aire a través del condensador.  | Funcionamiento normal.   |
| Vibración.                   | El refrigerante está fluyendo a través del sistema de enfriamiento.  | Funcionamiento normal.   |
| Vibración.                   | Contracción y expansión de las paredes internas debido a cambios en la temperatura.  | Funcionamiento normal.   |
| Chisporroteo.                | El agua cayendo en el calentador de descongelación durante un ciclo de descongelado.   | Funcionamiento normal.   |
| Vibración.                   | Si el lateral o la parte posterior del refrigerador están en contacto con un mueble o una pared, algunas de las vibraciones normales pueden producir un sonido audible.  | Para eliminar el ruido, asegúrese de que los laterales y la parte posterior no puedan vibrar contra las paredes o los muebles.                   |
| Goteo.                       | Agua cayendo en la batea de drenaje durante el ciclo de descongelado.  | Funcionamiento normal.   |
| Sonido de pulsación o agudo. | Su refrigerador está diseñado para funcionar de forma más eficiente para conservar los alimentos a la temperatura deseada. El compresor de alta eficiencia puede hacer que su nuevo refrigerador funcione durante más tiempo que su antiguo refrigerador, y aun así será más eficiente energéticamente que los modelos anteriores. Mientras el refrigerador está en funcionamiento, es normal escuchar un sonido de pulsación o agudo. | Funcionamiento normal.   |

## CERTIFICADO DE GARANTÍA

Esta garantía es válida únicamente dentro del país donde se realizó la compra del producto

### TERMINOS DE LA GARANTÍA

**LG ELECTRONICS COLOMBIA LTDA** (en adelante LG), garantiza la calidad, idoneidad, seguridad, el buen estado y funcionamiento de todos sus productos. Esta garantía comprende la prestación gratuita del servicio técnico para el diagnóstico y en caso de ser necesario, la reparación del producto. El servicio técnico incluye la mano de obra necesaria para efectuar la reparación. Esta garantía estará vigente durante el periodo específico definido en este documento el cual inicia a partir de la fecha de entrega del producto. (Ver tabla periodos de garantía impresa al respaldo para cada tipo de producto).

### CONDICIONES DE LA GARANTÍA

1. La solicitud de efectividad de la garantía es válida únicamente en el territorio de la República de Colombia para los productos directamente importados por LG Electronics Colombia Ltda.
2. La solicitud de efectividad de la garantía deberá efectuarse dentro del término legalmente anunciado por LG para cada uno de sus productos en la "Tabla Periodos de Garantía".
3. El consumidor podrá presentar la factura de venta o su equivalente con el fin de agilizar el proceso de solicitud de efectividad de la garantía, señalando que esto no será condición de validez de la misma.
4. El servicio de garantía solo se prestará en los Centros de Servicio Autorizados por LG (CSA), indicados a través de la línea gratuita nacional de Call Center 01 8000 910 683.
5. Al realizar la compra es necesario verificar que la apariencia física del producto se encuentre en perfecto estado, así como su perfecto funcionamiento.
6. Cumplir con las condiciones, cuidados, advertencias, funciones, limitaciones y uso descritos en los manuales de instrucciones aportados a los electrodomésticos de la marca LG.

### CAUSALES DE LIMITACIÓN Y PÉRDIDA DE LA GARANTÍA

LG no será responsable durante el periodo de garantía ofrecido, cuando ocurran las siguientes causales:

1. Deterioros o daños causados al producto como resultado de una manipulación o transporte inadecuado ajenos a LG ELECTRONICS, así como alteraciones del producto original determinados por adaptaciones, modificaciones, adulteraciones o eliminación del número serial adherido al producto, montaje de partes o accesorios no genuinos ni autorizados por LG ELECTRONICS, entre otros.
2. No atender las instrucciones de instalación, uso o mantenimiento indicadas en el manual del producto o en esta garantía, así como por la falta de accesorios luego de recibido el producto.
3. Daños ocasionados como resultado de la intervención, instalación, manipulación, por un tercero no autorizado por LG.
4. Averías como resultado de catástrofes naturales de cualquier índole, accidentes sobre el producto no atribuibles a LG ELECTRONICS, inundaciones, desorden público, asonadas, condiciones ambientales inadecuadas, humedad, mala ventilación, hurto, fluctuaciones de voltaje de la energía eléctrica o descargas eléctricas atmosféricas o irregularidades de suministro hidráulico, gas o las aplicables al funcionamiento del producto, o por factores externos atribuibles e imputables al titular de la garantía o un tercero.
5. Problemas causados por factores externos y falta de cuidado, debido a la presencia de agua, líquidos, humedad, polvo, oxidación, golpes, ruptura de la carcasa, arena, insectos, roedores o cualquier otro similar que afecte el correcto funcionamiento e idoneidad del producto.
6. Daños causados por manipulación y/o uso indebido del producto, como por ejemplo: Golpes, rayones, fracturas, incorrecta limpieza, puntos de impacto o presión inadecuada etc.
7. Esta garantía no cubre partes cosméticas, tales como el acabado exterior, rayaduras, ruptura, levantamiento o soplo de la pintura, etc.
8. Productos sobre los cuales haya expirado el término de la garantía ofrecida inicialmente por LG.

## LA GARANTÍA NO CUBRE

1. Baterías, daños cosméticos, cintas, partes plásticas, filtros, gabinetes, bandejas, antenas, agujas, pilas de control remoto, piezas mecánicas, metálicas, eléctricas, caucho, tela, accesorios consumibles y demás partes y/o piezas que sufren deterioro o desgaste por la operación normal del producto, no están cubiertos por la garantía.
2. Accesorios faltantes una vez recibido el producto.
3. En el evento de adquirirse por parte del consumidor una garantía suplementaria sobre los productos de la marca LG Electronics, se solicita de manera atenta al consumidor hacerla efectiva directamente en el lugar donde se haya adquirido.
4. Pérdida de la información almacenada o contenida en el producto, softwares no instalados en fábrica, modificación o borrado de particiones originales del disco duro, pérdida de la información en medios de almacenamiento extraíbles. LG no se responsabilizará de la restauración o reinstalación de cualquier dato, información o programa instalado por el consumidor.
5. Daños ocasionados en el software y hardware del producto por el uso indebido, virus o programas que afecten el funcionamiento del producto.
6. Instalación de dispositivos software o accesorios externos al producto.
7. Sobre bienes, productos o accesorios dados gratuitamente en promociones u ofertas ofrecidas directamente por LG Electronics Colombia.

## BENEFICIOS ESPECIALES

LG otorgará los siguientes beneficios especiales:

**1. Instalación básica gratuita para lavadoras y neveras:** Para acceder a este beneficio se debe solicitar el servicio llamando a la línea gratuita nacional de Call Center 01 8000 910 683, dentro de los treinta (30) días calendario siguientes a la compra del electrodoméstico, igualmente el producto debe estar ubicado en el sitio en el que se realizará la instalación. Cabe señalar que el servicio de instalación básica gratuita para lavadoras y neveras estará sujeto al término de disponibilidad de cobertura a nivel nacional. El servicio de instalación gratuito no incluye:

- a) Obra civil, plomería, modificación del punto hidráulico, accesorios y materiales adicionales, ni desmonte de puertas.
- b) El transporte del producto al sitio de instalación,
- c) Valores adicionales a la instalación gratuita, los cuales deben ser asumidos por el cliente.

**2. Suministro gratuito de repuestos:** LG otorgará durante un periodo de tiempo determinado e improrrogable el suministro gratuito de los repuestos descritos en la “tabla suministro gratuito de repuestos”, bajo las siguientes condiciones:

- a) La parte y/o pieza deje de funcionar dentro del término establecido en la “tabla suministro gratuito de repuestos”.
- b) La falla de los repuestos deberá ser determinada por los centros de servicio autorizados de LG.
- c) El presente beneficio solo estará vigente durante el periodo de tiempo establecido en la “tabla suministro gratuito de repuestos”.
- d) El término establecido para este beneficio empezará a contar a partir de la venta del producto debidamente soportado mediante factura de venta.
- e) Los periodos de tiempo establecidos para el presente beneficio son improrrogables.
- f) Los costos causados por diagnóstico y mano de obra serán asumidos por el consumidor.
- g) En caso de repetirse la falla de los repuestos en mención se procederá al cambio de manera gratuita, sin que esto conlleve a una ampliación del término inicialmente establecido para el beneficio.
- h) El presente beneficio no se concederá si la falla del repuesto es a consecuencia de alguna de las causales de exoneración de responsabilidad de la garantía descritas en la ley y en el capítulo III “Causales de Limitación y Pérdida de la Garantía”.

## TABLA PERIODOS DE GARANTÍA

| PRODUCTO   | MESES |
|--|-------|
| NEVERAS  | 12    |
| LAVADORAS  | 12    |
| SECADORA   | 12    |
| CUBIERTA ELÉCTRICA / CUBIERTA A GAS / HORNO ELÉCTRICO EMPOTRABLE | 12    |
| LAVAVAJILLA  | 12    |
| ASPIRADORA   | 12    |
| HORNO MICROONDAS   | 12    |
| AIRE ACONDICIONADO   | 12    |

## TABLA SUMINISTRO GRATUITO DE REPUESTOS

| PRODUCTO           | REPUESTO   | MESES |
|--------------------|--|-------|
| NEVERAS            | Compresor Convencional para neveras de una (1) puerta        | 36    |
|                    | Compresor Convencional para neveras de dos (2) o más puertas | 120   |
|                    | Linear Compressor  | 120   |
| LAVADORAS          | Motor Convencional   | 36    |
|                    | Motor Inverter Direct Drive                                  | 120   |
| SECADORA           | Motor Convencional   | 36    |
| LAVAVAJILLA        | Motor Inverter Direct Drive                                  | 120   |
|                    | Panel de Control   | 0     |
| ASPIRADORA         | Motor  | 36    |
| HORNO MICROONDAS   | Smart Inverter Magnetron                                     | 120   |
| AIRE ACONDICIONADO | Compresor Convencional                                       | 36    |
|                    | Compresor Inverter Tipo Mini Split                           | 120   |

## TABLA GARANTÍA ESPECIAL SOBRE ACCESORIOS DE LA MARCA LG ELECTRONICS

| TERMINOS   | DESCRIPCION    | GARANTÍA |
|--|----------------|----------|
| Garantía sobre accesorios de la marca LG Electronics, entregados originalmente con el producto | Control remoto | 12 meses |
| Garantía sobre accesorios de la marca LG Electronics, vendidos o entregados por aparte.        |                |          |

## SUMINISTRO DE REPUESTOS, PARTES Y/O PIEZAS

LG garantiza para todos sus productos la disponibilidad de piezas y/o partes por el término de dos (2) años, contados a partir de la importación y/o nacionalización del producto al territorio Colombiano. Se exceptúan de esta condición las partes y/o piezas descritas en la tabla suministro gratuito de repuestos.

**ESTIMADO CONSUMIDOR**

Al adquirir un producto con el respaldo de la marca LG y requerir soporte y servicio, acuda primero a la línea de atención gratuita a nivel nacional 01 8000 910 683, en la página WEB [www.lg.com](http://www.lg.com) Para una atención más ágil al momento de solicitar un servicio, por favor disponga de los siguientes datos:

1. Modelo, 2. Serial, 3. Fecha de compra y/o entrega producto, 4. Lugar de compra del producto, 5. No. De factura.

LG quiere recordarle que antes de operar el Producto, por favor lea cuidadosamente el manual de usuario aportado para su mayor satisfacción. El presente certificado de garantía de LG tendrá validez y aplicación sobre todos los electrodomésticos de la marca LG, que sean producidos e identificados con serial de fábrica de origen a partir del mes de junio de 2017 (706).

| INFORMACIÓN CLIENTE | PRODUCTO VENDIDO |    |    |    |
|---------------------|------------------|----|----|----|
| Nombre del cliente  | Artículo         |    |    |    |
| Cédula No.          | Modelo           |    |    |    |
| Teléfono: /         | Serie            |    |    |    |
| Cel: /              |                  |    |    |    |
| E-mail:             | Fecha de compra  | DD | MM | AA |
| Ciudad compra:      | Serial No.       |    |    |    |
| Almacén:            |                  |    |    |    |



# ¡REGISTRESE!

<http://www.lg.com/co>

LG agradece su elección y lo invita a registrar su producto, para disfrutar de:

1. Soporte para su producto
2. Información sobre tecnología superior
3. Información sobre promociones
4. Invitaciones a eventos y rifas

### Servicio de Garantía

Bogotá : 3907959  
 Medellín : 6052233  
 Resto del país : 01 8000 910683







**Atención al Cliente LG y Soporte Técnico.**

Llame a un representante LG al:

|                       |                |
|-----------------------|----------------|
| <b>3907959</b>        | Bogotá         |
| <b>6052233</b>        | Medellín       |
| <b>01 8000 910683</b> | Resto del país |

**Para mayor información visite nuestra página**

**[www.lg.com/co](http://www.lg.com/co)**