

MANUAL DEL PROPIETARIO

Sistema Mini Hi-Fi

Lea este manual detenidamente antes de utilizar su equipo y guárdelo para referencias futuras.

MODELO

CM9960 (CM9960, NS9960F)



Información de seguridad



PRECAUCIÓN
RIESGO DE DESCARGAS ELÉCTRICAS
NO ABRIR



PRECAUCIÓN: PARA REDUCIR EL RIESGO DE DESCARGAS ELÉCTRICAS, NO RETIRE LA TAPA (O PARTE TRASERA). NO HAY NINGUNA PIEZA QUE PUEDA SER REPARADA POR EL USUARIO. ACUDA A PERSONAL TÉCNICO CUALIFICADO.

Este símbolo de relámpago con punta de flecha dentro de un triángulo equilátero está diseñado para alertar al usuario de la presencia de voltajes peligrosos no aislados en el interior del producto, que podrían tener la suficiente magnitud como para constituir un riesgo de descarga eléctrica.

El signo de exclamación dentro de un triángulo equilátero está diseñado para alertar al usuario de la presencia de instrucciones importantes de operación y mantenimiento (reparación) en la documentación incluida con el producto.

ADVERTENCIA: PARA PREVENIR RIESGOS DE INCENDIO O DESCARGAS ELÉCTRICAS, NO EXPONGA EL APARATO A LA LLUVIA NI LA HUMEDAD.

PRECAUCIÓN: El aparato no debe exponerse al agua (goteo o salpicaduras) y no debe colocar sobre el aparato objetos llenos de líquidos, como floreros.

ADVERTENCIA: No instale este equipo en un espacio cerrado, como una estantería o mueble similar.

PRECAUCIÓN: No utilice productos de alta tensión alrededor de este producto. (ej. matamoscas eléctrico) Este producto podría no funcionar correctamente debido a las descargas eléctricas.



PRECAUCIÓN: Este producto utiliza un sistema láser. Para garantizar el uso adecuado de este producto, por favor, lea detenidamente este manual del propietario y consérvelo para futuras referencias. Si la unidad requiere mantenimiento, póngase en contacto con un servicio técnico autorizado.

El uso de los controles, ajustes o la realización de procedimientos diferentes de los aquí especificados puede causar una exposición peligrosa a la radiación. Para evitar la exposición directa al rayo láser, no intente abrir el cerramiento.

PRECAUCIÓN: No bloquee las salidas de ventilación. Realice la instalación según las instrucciones del fabricante.

Las ranuras y los orificios del gabinete cumplen un propósito de ventilación y aseguran el correcto funcionamiento del producto, ya que lo protegen contra el sobrecalentamiento. No bloquee las aberturas colocando el aparato sobre una cama, sofá, alfombra o superficie similar. Este producto no debería colocarse en una instalación empotrada como una estantería o repisa, a menos que se disponga de la ventilación adecuada o se haya cumplido con las instrucciones del fabricante.

AVISO: Para la información de marcado de seguridad, incluida la identificación del producto y la alimentación nominal, consulte la etiqueta principal de la parte inferior o la otra superficie del producto.

PRECAUCIÓN sobre el cable de alimentación

Para la mayor parte de los aparatos eléctricos se recomienda la utilización de un circuito dedicado;

Es decir, un circuito de salida utilizado solo por ese aparato y sin salidas o adicionales o derivaciones. Para asegurarse, consulte la página de especificaciones del manual del propietario. No sobrecargue las tomas de pared. Las tomas sobrecargadas, sueltas o dañadas, las alargaderas, los cables de alimentación desgastados o el aislamiento de los cables dañados pueden ser peligrosos. Las citadas condiciones pueden dar lugar al riesgo de descargas eléctricas o un incendio. Examine periódicamente el cable del aparato y, si su aspecto indica algún daño o deterioro, desenchúfelo, no lo utilice y solicite su reparación a un servicio técnico autorizado. Proteja el cable de alimentación de los abusos físicos o mecánicos, evitando que se retuerza o se enganche en una puerta y no pisándolo. Preste especial atención a los enchufes, tomas eléctricas y el punto en el que el cable sale del aparato.

El enchufe es el dispositivo de desconexión. En caso de emergencia, el enchufe debe estar fácilmente accesible.

Este aparato está equipado con una pila o acumulador.

Manera segura de retirar la pila del equipo:

Retire la pila usada o el pack de baterías, y siga los pasos en el orden inverso al de la instalación. Para impedir la contaminación del medio ambiente o los posibles efectos adversos sobre la salud de humanos y animales, deposite la pila usada o el acumulador en el contenedor apropiado de los puntos de recogida designados para tal fin. No elimine las pilas o el acumulador junto con otros residuos. Se recomienda utilizar pilas y acumuladores con sistema de reembolso gratuito en su localidad. No exponga las pilas a un calor excesivo, por ejemplo, la luz solar directa, fuego, etc.

PRECAUCIÓN: No coloque sobre el aparato fuentes de calor con llama, como velas encendidas.

Símbolos

~	Hace referencia a corriente alterna (CA)
≡	Hace referencia a corriente continua (CC)
☐	Hace referencia a equipos de clase II.
⏻	Hace referencia a reposo.
I	Hace referencia a "ENCENDIDO" (alimentación).
⚡	Hace referencia a voltaje peligroso.

Nota: No mire directamente a la parte emisora de luz con LIGHTING encendida.

Si el brillo de la iluminación deslumbra, encienda las luces de la habitación, o apague la LIGHTING de la unidad.

Índice

1 Inicio

- 3 Información de seguridad
- 8 Funciones únicas
- 9 Requisitos de archivos reproducibles
- 9 – Requisitos de archivos de música
- 9 – Dispositivos USB compatibles
- 9 – Requisitos de dispositivos USB
- 10 Mando a distancia
- 12 Panel frontal
- 12 Panel Trasero
- 13 Panel superior

2 Conexión

- 15 Colocación del núcleo de ferrita
- 15 – Acerca de núcleo de ferrita
- 15 Conexión a los altavoces
- 16 Conexión de equipos opcionales
- 16 – Conexión AUX IN
- 17 – Conexión PORT. IN
- 17 – Conexión USB
- 18 – Conexión de la antena

3 Funcionamiento

- 19 Funcionamiento básico
- 19 – Funcionamiento CD /USB
- 19 – Reproducción automática
- 20 – Seleccionar una carpeta y un archivo MP3/WMA
- 21 – Eliminación de archivos MP3/WMA
- 21 Efectos de reproducción
- 21 – DJ EFFECT
- 21 – Efecto SCRATCH
- 22 – AUTO DJ
- 22 – DJ PRO
- 22 – Ajuste de TEMPO
- 23 – MIX
- 23 – AUTO SYNC
- 24 Cómo usar la tecnología inalámbrica Bluetooth®
- 24 – Escuchar música almacenada en dispositivos Bluetooth
- 26 Uso de la aplicación Music Flow Bluetooth
- 26 – Acerca de la aplicación “Music Flow Bluetooth”
- 26 – Instale la aplicación “Music Flow Bluetooth” en su dispositivo Bluetooth
- 27 – Active el Bluetooth con la aplicación “Music Flow Bluetooth”
- 28 Funcionamiento de la radio
- 28 – Cómo escuchar la radio
- 28 – Cómo mejorar una baja calidad de recepción de emisiones en FM
- 28 – Presintonización de las emisoras de radio
- 28 – Eliminación de todas las emisoras guardadas
- 29 – Visualizar la información acerca de una emisora de radio
- 30 Ajuste de sonido
- 30 – Ajuste del modo sonido
- 30 – Configurar USER EQ
- 31 Operaciones avanzadas
- 31 – Grabación a USB
- 33 – Reproducción JUKE BOX
- 34 Otras operaciones
- 34 – Apagar el sonido temporalmente.
- 34 – Modo CHILDSAFE
- 34 – Visualización de la información del archivo (ETIQUETA ID3)
- 34 – DEMO
- 34 – Uso del micrófono

- 35 – Uso de H/P MODE
- 35 – CANCELADOR DE VOZ
- 36 – CAMBIADOR DE CLAVE
- 36 – Efectos de iluminación
- 36 – PARTY THRUSTER
- 36 Ajuste del reloj
- 36 – Ajuste del reloj con la aplicación “Music Flow Bluetooth”
- 36 – Utilización del reproductor como despertador
- 37 – Ajuste del programador de apagado
- 37 – Atenuador de luces
- 37 Apagado automático
- 38 – Encendido AUTO POWER
- 38 – Cambio de función automático
- 39 LG Sound Sync
- 40 Conexión WIRELESS PARTY LINK

4 Solución de problemas

- 41 Solución de problemas
- 41 – General

5 Apéndice

- 43 Especificaciones generales
- 44 Especificaciones de los altavoces
- 44 Marcas comerciales y licencias
- 45 Mantenimiento
- 45 – Notas sobre los discos
- 45 – Manejo de la unidad

1

2

3

4

5

Funciones únicas

Bluetooth®

Le permite escuchar la música almacenada en su dispositivo **Bluetooth**.

Entrada portátil

Para escuchar música con su dispositivo portátil. (MP3, notebook, etc.)

Efectos de reproducción

Le permite escuchar música con varios efectos de sonido y reproducción.

Grabación directa USB

Graba música en su dispositivo USB.

Music Flow Bluetooth

Music Flow Bluetooth es una aplicación diseñada para permitirle tomar el control de algunos de los aparatos de audio más recientes de LG. Consulte la página 26.

LG Sound Sync

Controla el nivel del volumen de esta unidad con el mando a distancia de los televisores LG compatibles con LG Sound Sync.

Requisitos de archivos reproducibles

Requisitos de archivos de música

La compatibilidad de los archivos MP3/WMA con este equipo está limitada del modo siguiente.

- Frecuencia de muestreo: de 32 a 48 kHz (MP3), de 32 a 48 kHz (WMA)
- Velocidad de transferencia de bits: de 32 a 320 kbps (MP3), de 40 a 192 kbps (WMA)
- Número máximo de archivos: CD de datos: 999 / USB: 2000
- Número máximo de carpetas: CD de datos: 99 / USB: 200
- Extensiones de archivo: ".mp3" / ".wma"
- Es posible que ciertos archivos MP3/WMA no puedan reproducirse según el tipo o el formato del archivo.
- Formato de archivo CD-ROM: ISO 9660/ JOLIET
- Recomendamos que utilice el programa Easy-CD Creator, el cual crea un sistema de archivos ISO 9660.

DTS no es compatible. En el caso del formato de audio DTS, no hay salida de audio.

Debe seleccionar la opción de formato de disco en [Mastered] para compatibilizar los discos con los reproductores LG a la hora de formatear discos regrabables. Cuando configure la opción en Sistema Archivo en Directo, no podrá usarla en reproductores LG.

(Digitalizado/Sistema de Archivo en Directo: Sistema de formato de disco para Windows Vista)

Dispositivos USB compatibles

- Reproductor MP3: reproductor MP3 tipo flash.
- Controlador USB flash: dispositivo que admite USB2.0 o USB1.1.
- La función USB de esta unidad no es compatible con algunos dispositivos USB.

Requisitos de dispositivos USB

- No se admiten los dispositivos que requieran la instalación de un programa adicional cuando los haya conectado a un ordenador.
- No retire el dispositivo USB durante el funcionamiento.
- Para los USB de gran capacidad, puede necesitarse más de un minuto para realizar la búsqueda.
- Para evitar la pérdida de datos, haga una copia de seguridad de todos los datos.
- Si utiliza un cable de extensión USB o un hub USB, no se reconocerá el dispositivo USB.
- El sistema de archivos NTFS no es compatible. (Solo el sistema de archivos FAT (16/32) es compatible).
- Esta unidad reconoce hasta 2000 archivos.
- No se admiten unidades de discos duros externos, lectores de tarjetas, dispositivos bloqueados o dispositivos USB de tipo rígido.
- No se puede conectar el puerto USB de la unidad a un ordenador. La unidad no puede utilizarse como un dispositivo de almacenamiento.
- Es posible que algunos dispositivos USB no funcionen con esta unidad.

Mando a distancia

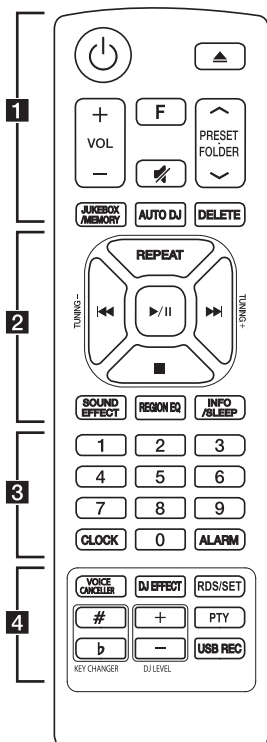

..... **1**

⏻ (Reposo/Encendido) : ENCIENDE o APAGA la unidad.

▲ (Abrir/Cerrar) : Abre y cierra la bandeja para el disco.

VOL (Volumen) +/- : Ajusta el volumen del altavoz.

F (Función) : Selecciona la función y la fuente de entrada.

🔇 (Silencio) : Silencia el sonido.

PRESET-FOLDER ▲/▼ :

- Busca una carpeta de archivos MP3/WMA. Cuando se está reproduciendo un CD/USB con archivos MP3/WMA en varias carpetas, pulse **PRESET-FOLDER ▲/▼** para seleccionar la carpeta que desea reproducir.
- Selecciona un número presintonizado para una emisora de radio.

JUKEBOX/MEMORY :

- Memoriza emisoras de radio
- Borra todas las emisoras guardadas
- Selecciona el modo JUKE BOX.
- Crea su lista de favoritos.

AUTO DJ : Selecciona el modo AUTO DJ. (Para obtener más información, consulte la página 22)

DELETE :

- Borra los archivos MP3/WMA. (solo USB)
- Borra una canción de la lista programada.

Sustitución de la pila

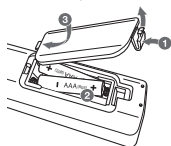

Retire la tapa de la batería situada en la parte posterior del mando a distancia e inserte dos pilas R03 (tamaño AAA) con los polos + y - orientados correctamente.

2

REPEAT : Le permite escuchar sus pistas/archivos repetidamente o aleatoriamente.

TUNING-/+ : Selecciona las emisoras de radio.

◀◀/▶▶ (Saltar/Buscar) :

- Salta el avance o retroceso rápido.
- Busca una sección en pistas/archivos.

▶/|| (Reproducir/Pausa) :

- Inicia la reproducción o realiza una pausa.
- Selecciona STEREO/MONO.

■ (Parar) :

- Detiene la reproducción o la grabación.
- Cancela la función DELETE.

SOUND EFFECT : Selecciona impresiones de sonido.

REGION EQ : Elige el ecualizador de la región.

INFO / SLEEP

- Ve información sobre su música. Los archivos MP3 a menudo tienen una etiqueta ID3. La etiqueta indica el título, el artista o el álbum.
- Ve el nombre del dispositivo Bluetooth conectado en modo Bluetooth.
- En estado de conexión WIRELESS PARTY LINK, el nombre de dispositivo de la unidad ESCLAVA aparece en la unidad MAESTRA y el nombre de dispositivo de la unidad MAESTRA aparece en la unidad ESCLAVA.
- Mantenga presionado para ajustar el sistema de modo que se apague automáticamente a una hora especificada.
(Atenuador: la pantalla se oscurecerá a medias).

3

Botones numéricos **0** a **9** : Selecciona pistas/archivos numerados, o un número preconfigurado.

CLOCK : Configura el reloj y comprueba la hora.

ALARM : Con la función ALARM puede encender la reproducción de CD o USB y la recepción del sintonizador a la hora deseada.

4

VOICE CANCELLER : Puede disfrutar de la reproducción de la música, reduciendo el sonido de la voz de la música en las diferentes fuentes.

DJ EFFECT : Selecciona el modo DJ EFFECT.
(Consulte la página 21)

RDS/SET :

- RDS (Sistema de Datos de Radio)
- Confirma los ajustes.

KEY CHANGER (#/b) : Cambia la clave para adecuarla al rango vocal.

DJ LEVEL +/- : Ajusta el nivel de sonido DJ EFFECT.

PTY : Ricerca le stazioni radio per tipo di radio.

USB REC : grabación directa USB.

Panel frontal

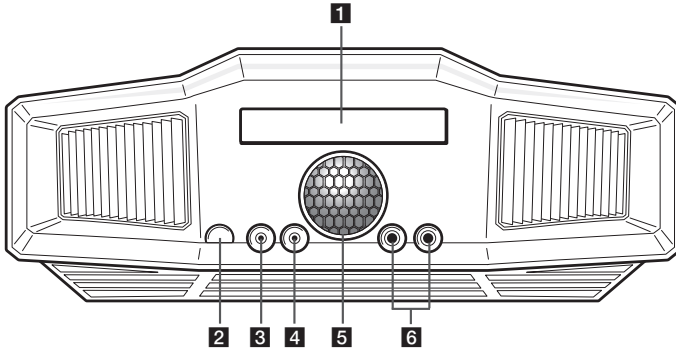

1 Bandeja del disco

2 Sensor remoto

3 HEADPHONE
Conecta unos auriculares.

4 PORT. (Portátil) IN
Conecte un dispositivo portátil.

5 DANCE LIGHTING (Bola luminosa)

- Muestra los diferentes patrones de iluminación y color.
- Puede controlar el ángulo ascendente y descendente con el dedo.

6 MIC (Micrófono) 1/2
Conecte un micrófono.

Panel Trasero

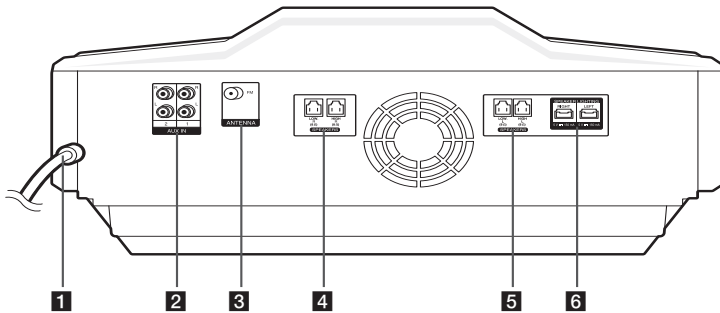

1 Cable de alimentación

Precaución

- Conecte el cable de alimentación a la toma de pared directamente si es posible. O cuando utilice una alargadera, se recomienda encarecidamente que sea de 110 V / 15 A o 230 V / 15 A, de lo contrario, la unidad puede no funcionar adecuadamente debido a la falta de alimentación eléctrica.
- No sobrecargue la alargadera con una carga eléctrica excesiva.

2 AUX IN 1/2 (L/R)

3 ANTENNA (FM)

4 R SPEAKERS

Conecta los cables del altavoz derecho.

5 L SPEAKERS

Conecta los cables del altavoz izquierdo.

6 SPEAKER LIGHTING

Conecte los cables de iluminación del altavoz.

Panel superior

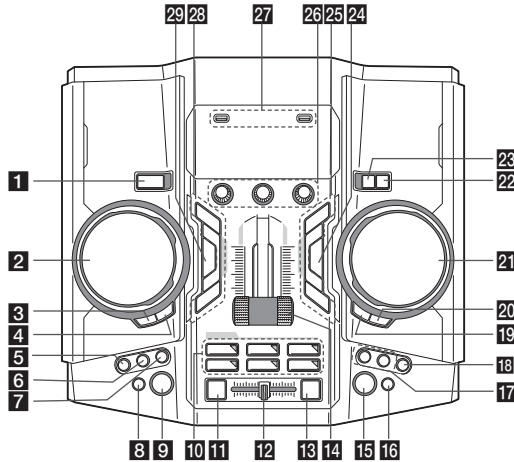

- 1** (Encendido/Apagado)
- 2** **SCRATCH / LEVEL CONTROL, SEARCH KNOB (A SIDE)**
 - Gira en sentido horario o antihorario para crear sonido Scratch.
 - Gira en sentido horario o antihorario para controlar el nivel de DJ EFFECT.
 - Gira en sentido horario o antihorario para buscar el archivo siguiente/anterior o la carpeta siguiente/anterior. (CD/USB 1 solamente)
- 3** **SEARCH (A SIDE)**
Busca el archivo siguiente/anterior o la carpeta siguiente/anterior pulsando SEARCH repetidamente. (CD/USB 1 solamente)
- 4** **OK (A SIDE)**
Selecciona el archivo o carpeta deseados tras buscar un archivo o carpeta. (CD/USB 1 solamente)
- 5** **H/P MODE**
Se pulsa para seleccionar el modo de monitorizado de unos auriculares.
- 6** **H/P VOLUME**
Se pulsa para seleccionar el modo de control de volumen de unos auriculares.
- 7** **MIC (Micrófono) VOLUME**
Se pulsa para seleccionar el modo de control de volumen de un micrófono.
- 8** **BASS BLAST**
Selecciona el efecto BASS BLAST directamente.
- 9** **LIGHTING**
Cambia los patrones o colores de iluminación de DANCE LIGHTING y SPEAKER LIGHTING.
- 10** **DJ PRO PAD**
Pulse un pad de sonido deseado.
- 11** **AUTO SYNC**
Cuando se utiliza MIX, se puede sincronizar el tempo de los archivos de audio que se están reproduciendo en USB 1 y USB 2 pulsando **AUTO SYNC**.
- 12** **Cross fader**
Ajusta el volumen de sonido de los archivo combinados cuando se utiliza MIX ON pulsando MIX.
- 13** **MIX**
Combina sonido de audio.
- 14** **PARTY THRUSTER**
Deslice la palanca para crear una atmósfera de fiesta.
- 15** **REGION EQ**
Elige el ecualizador de la región.
- 16** **EJECT**
Abre o cierra la bandeja del disco.
- 17** **KEY CHANGER (b/##)**
Cambia la clave para adecuarla al rango vocal.
- 18** **VOICE CANCELLER**
Puede disfrutar de la reproducción de la música, reduciendo el sonido de la voz de la música en las diferentes fuentes.
- 19** **SEARCH (B SIDE)**
Busca el archivo siguiente/anterior o la carpeta siguiente/anterior pulsando SEARCH repetidamente. (USB 2 solamente)

20 OK (B SIDE)

Selecciona el archivo o carpeta deseados tras buscar un archivo o carpeta. (USB 2 solamente)

21 SCRATCH / LEVEL CONTROL, SEARCH KNOB (B SIDE)

- Gira en sentido horario o antihorario para crear sonido Scratch.
- Gira en sentido horario o antihorario para controlar el nivel de USER EQ.
- Gira en sentido horario o antihorario para buscar el archivo siguiente/anterior o la carpeta siguiente/anterior. (USB 2 solamente)

22 F (Función) / WIRELESS LINK

- Selecciona la función y la fuente de entrada.
- Mantenga pulsado 3 segundos para seleccionar el modo WIRELESS PARTY LINK.

23 USB REC / DEMO

- Graba a USB 1.
- Copia USB 2 a USB 1.
- Aparece el modo DEMO.

24 USER EQ

Selecciona el efecto de sonido creado por usted mismo.

25 Basic controls (USB 2 solamente)

⏪/⏩ (Saltar/Buscar)

Avanza o retrocede rápidamente. /

Manteniendo pulsado, busca una sección dentro de una pista/archivo.

▶|| (Reproducir/Pausa)

Inicia la reproducción o la pone en pausa.

⏏ (Parar)

Detiene la reproducción o cancela la función DELETE.

26 A / B TEMPO

Ajusta el TEMPO en la función USB.

VOLUME

Ajusta el volumen de los altavoces, micrófono o auriculares.

27 USB 1 / USB 2

Puede reproducir o grabar archivos de sonido conectando el dispositivo USB.

28 Basic controls (CD / USB 1 / BLUETOOTH / RADIO solamente)

⏪/⏩ (Saltar/Buscar)

- Avanza o retrocede rápidamente. /

Manteniendo pulsado, busca una sección dentro de una pista/archivo.

- Selecciona las emisoras de radio.

▶|| (Reproducir/Pausa)

- Inicia la reproducción o la pone en pausa.

- Selecciona STEREO/MONO.

⏏ (Parar), RDS

- Detiene la reproducción o cancela la función DELETE.

- Sistema de datos por radio.

29 DJ EFFECT

Selecciona una DJ EFFECT deseado.

Colocación del núcleo de ferrita

El núcleo de ferrita puede no estar incluido, dependiendo de la normativa de cada país.

Acerca de núcleo de ferrita

Debe colocar un núcleo de ferrita para reducir o eliminar las interferencias eléctricas.

1. Tire del tope [a] del núcleo de ferrita para abrirlo.
2. Enrolle los cables de L SPEAKERS dos veces alrededor del núcleo de ferrita.
Enrolle los cables de R SPEAKERS dos veces alrededor del núcleo de ferrita.
Enrolle los cables de LEFT y RIGHT SPEAKER LIGHTING juntos alrededor del núcleo de ferrita dos veces.
3. Cierre el núcleo de ferrita hasta oír un clic.

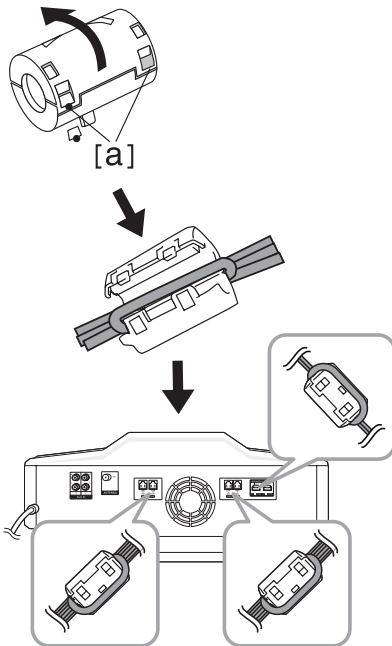

Conexión a los altavoces

Conecte las clavijas del cable del altavoz al conector los conectores **SPEAKERS**.

Para conectar el cable de luz del altavoz a la unidad, introduzca el cable en los conectores **SPEAKER LIGHTING** de la unidad.

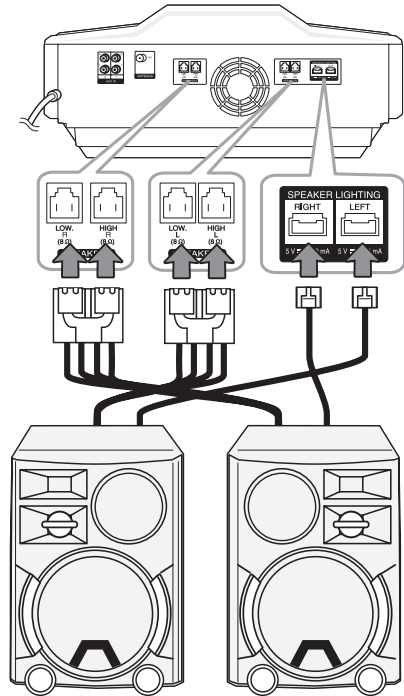

⚠ Precaución

- Asegúrese de que los conectores y los altavoces coinciden correctamente.
- Asegúrese de conectar los cables firmemente a los conectores de la unidad.

⚠ Precaución

- No intente levantar el altavoz sin ayuda. Se necesitan dos personas para levantar el altavoz. De lo contrario, puede conllevar el mal funcionamiento del altavoz y causar heridas personales y/o daños a los bienes.
- Al conectar los altavoces a la unidad, asegúrese de conectar el cable y el conector del altavoz al altavoz correspondiente.
- Los altavoces deben estar ubicados a un mínimo de 20 cm de la unidad para evitar la vibración provocada por los altavoces.

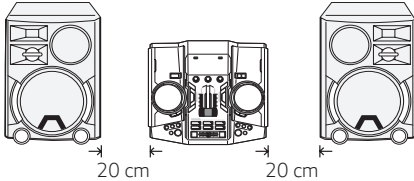

- Compruebe el nivel del volumen antes de reproducir música para evitar que los enfermos, los niños y las mujeres embarazadas sufran el sonido repentino y potente procedente de la unidad.
- No utilice la unidad en un espacio limitado. Puede dañar el oído. Se recomienda utilizarlo en un espacio amplio.
- Asegúrese de que los niños no coloquen las manos ni objetos en el conducto del altavoz.
- Utilice solamente la bocina que se incluye con la unidad. El uso de otras bocinas puede causar fallas de operación.
- Los altavoces contienen piezas magnéticas, por lo que pueden producirse irregularidades en los colores del televisor o el monitor del ordenador. Utilice los altavoces alejados del televisor o la pantalla del ordenador.
- Evite mirar a la luz de los altavoces durante mucho tiempo. Puede dañar la vista.

Conexión de equipos opcionales

Conexión AUX IN

Conecte una salida de un dispositivo auxiliar (videocámara, televisor, reproductor, etc.) al conector **AUX IN 1/2 (L/R)**.

Si su dispositivo tiene solo una salida para audio (mono), conéctelo a la toma de audio izquierda de la unidad.

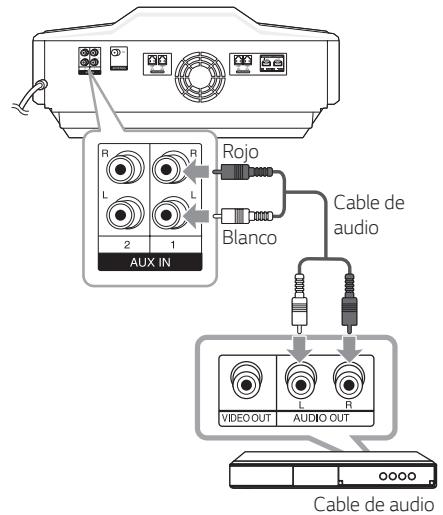

Conexión PORT. IN

Conecte una salida (auriculares o salida de línea) del dispositivo portátil (MP3 o PMP, etc.) al conector de entrada **PORT. IN**.

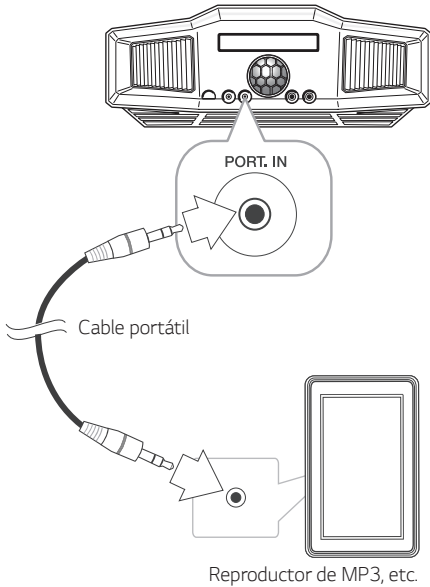



Escuchar música desde su reproductor portátil o un dispositivo externo

La unidad se puede utilizar para reproducir música desde muchos tipos de reproductores portátiles o dispositivos externos.

1. Conecte el reproductor portátil en el conector **PORT. IN** de la unidad.

O

Conecte el dispositivo externo al conector **AUX IN 1/2 (L/R)** de la unidad.

2. Encienda pulsando  en el mando a distancia o  en la unidad.
3. Pulse **F** en el mando a distancia o **F / WIRELESS LINK** en la unidad para seleccionar la función **AUX 1**, **AUX 2** o **PORTABLE**.
4. Encienda el reproductor portátil o dispositivo externo e inicie su reproducción.

! Nota

Cambia automáticamente a la función **PORTABLE** cuando se conecta el dispositivo portátil al conector **PORT. IN**.

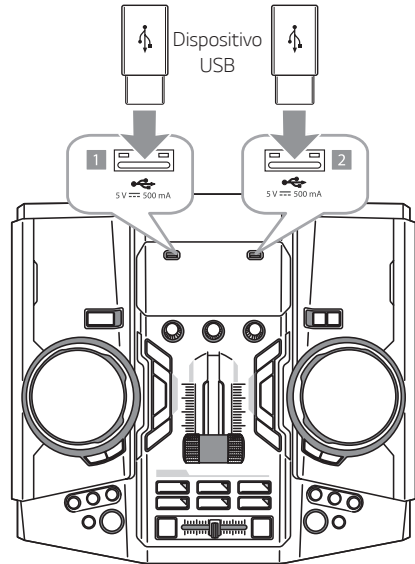

Conexión USB

Conecte un dispositivo USB (o un reproductor MP3, etc.) a los puertos USB de la unidad.



! Nota

Retirar el dispositivo USB de la unidad:

1. Elija una función/modo diferente o pulse  en el mando a distancia o  en la unidad dos veces seguidas.
2. Retire el dispositivo USB del aparato.

Conexión de la antena

Conecte la antena FM suministrada para escuchar la radio.

Conecte la antena del cable FM al conector de antena FM.

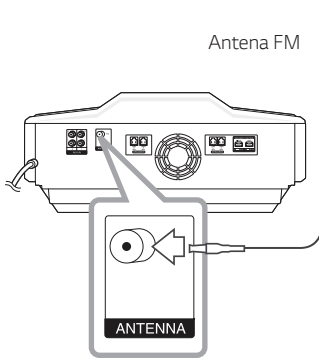

! **Nota**

Asegúrese de extender completamente el cable de la antena FM.

Funcionamiento básico

Funcionamiento CD /USB

1. Inserte el disco pulsando **▲** en el mando a distancia o **▲ EJECT** en la unidad o conecte el dispositivo USB al puerto USB.
2. Seleccione la función CD o USB pulsando **F** en el mando a distancia o **F / WIRELESS LINK** en la unidad.

Para	Haga esto
Detener	Pulse ■ en el mando a distancia o □ en la unidad.
Reproducción	Pulse ▶/ en el mando a distancia o > en la unidad.
Pausa	Pulse ▶/ en el mando a distancia o > en la unidad durante la reproducción.
Buscar una sección dentro de una pista / un archivo	Mantenga pulsado ◀◀/▶▶ en el mando a distancia o ◀◀/▶▶ en la unidad durante la reproducción y suelte en el punto que desee escuchar.
Selección directa de una pista/archivo	Pulse los botones numéricos 0 a 9 del mando a distancia para ir directamente al archivo o pista deseados.
Salta a la pista/ al archivo anterior/ siguiente.	- En estado de parada, Pulse ◀◀/▶▶ en el mando a distancia o ◀◀/▶▶ en la unidad para ir a la siguiente/anterior pista/ archivo. - Durante la reproducción, Usando los botones ◀◀/▶▶ : Pulse ▶▶ en el mando a distancia o >> en la unidad para ir a la siguiente pista/archivo. En menos de 2 segundos de reproducción, pulse ◀◀ en el mando a distancia o ◀◀ en la unidad para ir a la pista/archivo anterior. Tras 3 segundos de reproducción, pulse ◀◀ en el mando a distancia o ◀◀ en la unidad para ir al inicio de la pista/archivo.
	Reproducción repetida o aleatoria

! Nota

- La pantalla cambia en el orden siguiente.

USB	MP3/WMA CD	Audio CD
REPEAT TRK	REPEAT TRK	REPEAT TRK
REPEAT *DIR	REPEAT DIR	-
REPEAT ALL	REPEAT ALL	REPEAT ALL
RANDOM	RANDOM	RANDOM
OFF	OFF	OFF

*DIR : Directorio

- Cuando se reproduce la lista JUKE BOX, solo REPEAT TRK y REPEAT ALL están disponibles.
- Incluso tras haber reiniciado la unidad o pasado de una función a otra, puede escuchar música a partir del último punto reproducido.
- El nombre del archivo siguiente se visualiza cada 30 segundos. (Salvo reproducción RANDOM, reproducción AUTO DJ RANDOM, el último archivo de la lista de reproducción, etc.)
- Si deja la bandeja del disco abierta durante 5 minutos, se cerrará automáticamente.

Reproducción automática

- Se reproduce AUDIO/MP3/WMA CD automáticamente tras abrirse y cerrarse la bandeja de discos.
- Cambia automáticamente a la función de CD si se abre y se cierra la bandeja cuando no hay un disco en su interior.
- Cuando se inserta un CD o USB
 - Si pulsa **>||** en el **A SIDE** de la unidad, la función cambia a CD o USB 1 y se inicia la reproducción. (Excepto función Bluetooth / Tuner)
 - Si pulsa **>||** en el **B SIDE** de la unidad, la función cambia a USB 2 y se inicia la reproducción. (excepto modo MIXER ON)

! Nota

- Cuando se inserta un CD o USB
 - La función cambia a CD o USB 1 si se pulsa **⏮/⏭**, **□**, **SEARCH** en el **A SIDE** de la unidad. (Excepto la función Bluetooth/Tuner)
 - La función cambia a USB 2 si se pulsa **⏮/⏭**, **□**, **SEARCH** en el **B SIDE** de la unidad. (excepto modo MIXER ON)

Selecciónar una carpeta y un archivo MP3/WMA

En la unidad

1. Pulse **SEARCH** y gire **SCRATCH / LEVEL CONTROL**, **SEARCH KNOB** hasta que aparezca el archivo deseado. También puede buscar una carpeta si presiona **SEARCH** de nuevo.
2. Pulse **OK** o **>||** para reproducir el archivo seleccionado. Para buscar una carpeta, pulse **OK** para seleccionar un archivo de la carpeta y, a continuación, pulse **OK** o **>||** de nuevo. El archivo seleccionado se reproduce.

En el mando a distancia

1. Pulse **PRESET-FOLDER** **^/v** en el mando a distancia repetidamente hasta que aparezca la carpeta deseada.
2. Pulse **▶/||** para reproducirlo. Se reproducirá el primer archivo de la carpeta.

! Nota

- CD / Carpetas USB / Archivos se reconocen como a continuación.

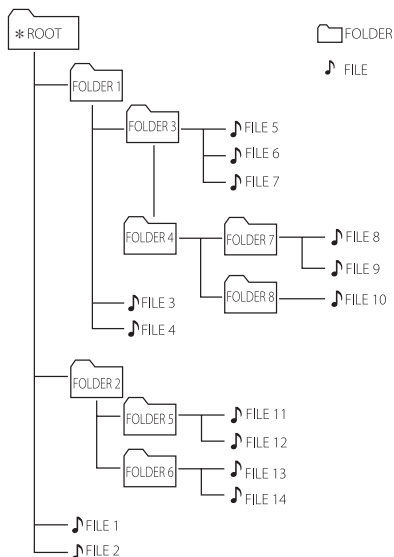

- Si no hay ningún archivo en una carpeta, la carpeta no aparecerá.
- Las carpetas se presentarán en el orden siguiente:
ROOT → FOLDER 1 → FOLDER 3 → FOLDER 7 → FOLDER 8 → FOLDER 5 → FOLDER 6
- El archivo se reproducirá de **🎵** archivo N° 1 a **🎵** archivo N° 14 uno por uno.
- Los archivos y las carpetas se presentarán en el orden en que han sido grabados y se pueden presentar de otra manera de acuerdo a las circunstancias de grabación.
- *ROOT: la primera pantalla que puede visualizar cuando un ordenador reconoce el USB es "ROOT"

Eliminación de archivos MP3/WMA

Se puede eliminar un archivo, carpeta o formato, pulsando **DELETE**. Esta función sólo está disponible en estado de parada. (Solo para USB)

- Seleccione el archivo que desea borrar y pulse **DELETE**.
-Seleccione el archivo que desea borrar pulsando **PRESET-FOLDER ^/V** en el mando a distancia y pulse **DELETE**.
-Mantenga pulsado **DELETE** para formatear el dispositivo USB.

O

Presione **DELETE** repetidamente durante la selección del archivo MP3/WMA.

La pantalla cambia en el orden siguiente.

- DEL FILE? : Borra el archivo
- DEL FOLDER? : Borra la carpeta
- FORMAT? : Formatea el USB

- Para borrar una carpeta/archivo o formatearlos, pulse **▶/||** en el mando a distancia o pulse **>||** en la unidad.
Si desea salir del modo actual, pulse **■** en el mando a distancia o pulse **□** en la unidad.

Precaución

- No retire el dispositivo USB durante el funcionamiento. (reproducir, borrar, etc.)
- Se recomienda hacer una copia de seguridad regularmente para evitar la pérdida de datos.
- La función de borrado puede no estar disponible dependiendo del estado del USB. (bloqueo, etc.)

Efectos de reproducción

La unidad es compatible con diferentes efectos de sonido y reproducción: DJ EFFECT, SCRATCH, DJ PRO, AUTO DJ, TEMPO, MIX, AUTO SYNC.

DJ EFFECT

Permite disfrutar DJ EFFECT como efecto de sonido FLANGER/PHASER/WAH/DELAY.

1. Pulse **DJ EFFECT** para seleccionar el DJ EFFECT deseado (FLANGER, PHASER, WAH, DELAY, OFF).
2. Gire **SCRATCH / LEVEL CONTROL, SEARCH KNOB** en sentido horario o antihorario a un ajuste del nivel DJ EFFECT entre 0 y 15.

Nota

- El modo DJ EFFECT se muestra durante 3 segundos cuando se presiona una tecla **DJ EFFECT**.
- Cuando se ajusta el nivel se muestra el indicador actual.
- Si cambia la función o se apaga y se enciende la unidad, se apaga el modo DJ EFFECT con DJ EFFECT.

Efecto SCRATCH

Puede reproducir y combinar los efectos de sonido de SCRATCH.

Gire el control **SCRATCH / LEVEL CONTROL, SEARCH KNOB** para mezclar el sonido de scratch.

- Puede escuchar dos tipos de sonido scratch dependiendo de la dirección en la que gire **SCRATCH / LEVEL CONTROL, SEARCH KNOB**.

AUTO DJ

AUTO DJ combina el final de una canción con el principio de otra para una reproducción homogénea. Ecualiza el volumen de las pistas/los archivos para una reproducción sin interrupciones.

Pulse **AUTO DJ** en el mando a distancia repetidamente, y la pantalla cambiará de la siguiente manera. RANDOM (AUTO DJ RANDOM) -> REPEAT ALL (AUTO DJ SEQUENTIAL) -> (AUTO DJ OFF)

Modo	Ventana de visualización	Descripción
RANDOM	RANDOM (AUTO DJ RANDOM)	En este modo la música se reproduce de forma aleatoria.
REPEAT	REPEAT ALL (AUTO DJ SEQUENTIAL)	En este modo la música se reproduce de forma repetitiva.
OFF	- (AUTO DJ OFF)	-

! Nota

- El modo AUTO DJ no es compatible con la búsqueda de una sección en una pista/archivo o para la reproducción repetida o al azar.
- Si se desplaza a otras funciones o detiene la música usando en la unidad (o en el mando a distancia) en el modo AUTO DJ, la función AUTO DJ se deshabilitará.
- AUTO DJ no es compatible en un archivo de música de longitud inferior a 60 segundos.
- Durante la grabación, la función AUTO DJ no está disponible.
- Solo se selecciona AUTO DJ SEQUENTIAL cuando se reproduce la lista del JUKE BOX.

DJ PRO

Permite combinar el efecto de sonido CLUB, DRUM o USER. Cada modo tiene hasta 6 efectos de sonido.

1. Mantenga pulsado **DJ PRO PAD (CLUB, DRUM o USER)** para seleccionar un efecto de sonido DJ PRO deseado.
2. Presione un **DJ PRO PAD (1,2,3,4,5,6)** del sonido deseado.

! Nota

- Si desea usar USER, debe registrar una fuente con la aplicación "Music Flow Bluetooth". Si la fuente no está registrada para USER, "EMPTY" o "NO SOUND" aparece en la pantalla.
- El modo DJ Pro inicial es el efecto de sonido CLUB.
- El modo DJ Pro se muestra durante 3 segundos cuando se presiona **DJ PRO PAD (CLUB, DRUM o USER)**.
- El sonido DJ PRO se muestra cuando se presiona un **DJ PRO PAD (1,2,3,4,5,6)**.
- El sonido DJ PRO que se está reproduciendo se para y se seleccionan las salidas de sonido DJ PRO si presiona un **DJ PRO PAD (1,2,3,4,5,6)** diferente mientras se reproduce sonido DJ PRO.

Ajuste de TEMPO

Puede ajustar el tempo para la función USB 1 o 2 de 50 (MÍN) a 150 (MÁX).

Gire **A TEMPO** para ajustar el tempo para USB 1.

Gire **B TEMPO** para ajustar el tempo para USB 2.

! Nota

- El tempo se establece en 100 si apaga la unidad, se cambia la función o se para completamente.
- El tempo se mantiene en pausa o cuando se reanuda la reproducción.

MIX

Puede combinar sonidos de audio.

1. Pulse **MIX**. Se muestra 'MIXER ON'. Seleccione la función deseada para **A SIDE** y reproduzca.
2. Durante la reproducción, inserte un dispositivo USB en el puerto USB **2** y reproduzca. **B SIDE** se fija como la función USB 2.
3. Mueva el Mix fader para ajustar el volumen de sonido del sonido combinado. Muévalo a la izquierda para bajar el volumen del **B SIDE** y muévalo a la derecha para bajar el volumen del **A SIDE**.

! Nota

- En modo MIXER ON,
 - Puede ajustar el Tempo para la función USB 1 o 2.
 - Si pulsa **I<</>>I**, **□** o **>II** en la unidad, funciona solo para cada lado.
 - Si pulsa **I<</>>I**, **▶▶I** o **▶II** o **■** en el mando a distancia, funciona para **A SIDE** y **B SIDE**.
 - Para el funcionamiento, se recomienda utilizar **I<</>>I**, **□** o **>II** en la unidad, en vez del mando a distancia.
 - Los botones numéricos no funcionan
 - Puede utilizar H/P MODE. (Consulte la página 35)
- Si apaga la unidad durante el proceso de combinación, el modo MIX se APAGA.

AUTO SYNC

Cuando se utiliza la combinación, se puede sincronizar el tempo de los archivos de audio que se están reproduciendo en USB1 y USB 2 pulsando **AUTO SYNC**.

Para detenerlo, pulse **AUTO SYNC** dos veces.

! Nota

- El tempo de la música que se está reproduciendo en USB1 se sincroniza con la música reproducida en USB2.
- **A TEMPO** no funciona cuando **AUTO SYNC** está activado.
- Si USB2 para completamente la función o la cambia, se cancela la función **AUTO SYNC**.
- En el caso siguiente, puede ocurrir un error **AUTO SYNC** dependiendo de la fuente de sonido.
 - La sección de silencio al inicio de la pista.
 - Aparece Intro o la función de puente en algunos instrumentos musicales.
 - En casos en los que cambia la velocidad de reproducción o el tempo de la canción.
 - Si los datos para la BPM se facilitan en tiempo real, no al inicio de la canción.
- Si la canción se está reproduciendo con demasiada rapidez o velocidad, mantenga pulsado **AUTO SYNC**. Se muestra 'AUTO SYNC/RE-ANALYZING'.
- **AUTO SYNC** solo cuando se selecciona USB 1 para **A SIDE** y se selecciona USB 2 para **B SIDE** en el modo MIXER ON y se reproducen ambos.

Cómo usar la tecnología inalámbrica Bluetooth®

Acerca de Bluetooth

Bluetooth es una tecnología de comunicación inalámbrica para conexiones de corta distancia.

El sonido puede interrumpirse si se producen interferencias de otras ondas electrónicas o si se conecta el **Bluetooth** en otras habitaciones.

La conexión de dispositivos individuales bajo tecnología inalámbrica **Bluetooth** no causa ningún cambio. Se puede usar un teléfono con tecnología inalámbrica **Bluetooth** a través de Cascade si la conexión se ha realizado con tecnología inalámbrica **Bluetooth**. Dispositivos disponibles: teléfono móvil, MP3, ordenador portátil, PDA.

Perfiles de Bluetooth

Para utilizar la tecnología inalámbrica **Bluetooth** los dispositivos deben tener capacidad para interpretar ciertos perfiles. Esta unidad es compatible con el perfil siguiente.

A2DP (Perfil de distribución de audio avanzado)

Codec : SBC

Escuchar música almacenada en dispositivos Bluetooth

Emparejar su equipo y un aparato Bluetooth

Antes de comenzar el procedimiento de emparejamiento, asegúrese de que se haya activado la función **Bluetooth** del aparato **Bluetooth**. Consulte la guía de usuario de su dispositivo **Bluetooth**. Una vez realizado con éxito el emparejamiento, no es necesario volver a realizarlo.

1. Encienda la unidad.
2. Encienda el dispositivo **Bluetooth** y realice el emparejamiento. Durante la búsqueda de esta unidad con el dispositivo **Bluetooth**, quizás se muestre una lista de los dispositivos encontrados en la pantalla del dispositivo **Bluetooth**, dependiendo del tipo de dispositivo de que se trate. Su unidad aparece como "LG CM9960(XX)".

! Nota

- XX son los dos últimos dígitos de la dirección **Bluetooth**. Por ejemplo, si su unidad tiene una dirección **Bluetooth** como 9C:02:98:4A:F7:08, usted verá "LG CM9960(08)" en el dispositivo **Bluetooth**.
- Dependiendo del tipo de dispositivo **Bluetooth**, algunos dispositivos tienen un proceso de emparejamiento diferente. Introduzca el código PIN (0000) según sea necesario.
- Puede conectar esta unidad hasta a 3 dispositivos **Bluetooth** de forma simultánea utilizando el método descrito anteriormente, solo en la función **Bluetooth**.
- La conexión de emparejamiento múltiple solo es compatible con dispositivos Android o iOS. (La conexión de emparejamiento múltiple puede no ser compatible dependiendo de las especificaciones del dispositivo conectado.)
- Los dispositivos **Bluetooth** desmontables/separables (Ej.: Dongle etc.) no son compatibles con el emparejamiento múltiple.

3. Cuando esta unidad se conecta con éxito a su dispositivo **Bluetooth**, aparece "BLUETOOTH PAIRED" en la pantalla y cambia al nombre del dispositivo **Bluetooth** en unos segundos.

! Nota

- “BLUETOOTH PAIRED” aparece momentáneamente en la pantalla cuando se conectan otros dispositivos para el emparejamiento múltiple.
- Si el nombre del dispositivo no está disponible, se mostrará “_”.

4. Escuchar música.

Para reproducir música almacenada en su dispositivo **Bluetooth**, consulte la guía de usuario del dispositivo **Bluetooth**.

! Nota

- Cuando utilice tecnología **Bluetooth®**, deberá hacer una conexión entre la unidad y el dispositivo **Bluetooth** lo más cerca posible y mantener la distancia. Sin embargo, puede no funcionar correctamente en determinadas situaciones, por ejemplo:
 - Hay un obstáculo entre la unidad y el dispositivo **Bluetooth**.
 - Hay un dispositivo que utiliza la misma frecuencia con tecnología **Bluetooth®**, como un aparato médico, un microondas o un dispositivo LAN inalámbrico.
- Debe conectar su dispositivo **Bluetooth** de nuevo a esta unidad cuando la reinicie.
- Incluso si esta unidad se ha conectado a 3 dispositivos **Bluetooth** en modo **Bluetooth**, puede reproducir y controlar la música usando solo uno de los dispositivos conectados.

Controles conectados a un dispositivo Bluetooth

Puede conectar con la unidad un dispositivo Bluetooth conectado; reproducir, pausa, parar, saltar.

! Nota

- Esta función sólo está disponible para los sistemas operativos Android e iOS.
- Esta función puede no estar disponible, dependiendo del dispositivo Bluetooth, o funcionar de manera diferente.

! Nota

- Cuando esta unidad está conectada a múltiples dispositivos **Bluetooth**, solo el dispositivo que se está reproduciendo mantiene la conexión **Bluetooth** cuando se cambia la función a los otros.
- El sonido podría interrumpirse cuando la conexión tenga interferencias electrónicas de otros dispositivos.
- Puede no ser posible controlar el dispositivo **Bluetooth** con esta unidad.
- Dependiendo del tipo de aparato, quizás no pueda usar la función **Bluetooth**.
- Puede disfrutar del sistema inalámbrico con el teléfono, el MP3, el notebook, etc.
- Cuando mayor sea la distancia entre la unidad y el dispositivo **Bluetooth**, peor será la calidad del sonido.
- La conexión **Bluetooth** se desconectará cuando se apague la unidad o se aleje el dispositivo **Bluetooth** de ella.
- Si se desconecta la conexión **Bluetooth**, vuelva a conectar el dispositivo **Bluetooth** a la unidad.
- Cuando un dispositivo **Bluetooth** no está conectado, aparece “BLUETOOTH READY” en la pantalla.
- Cuando utilice la función BT, ajuste el volumen a un nivel adecuado en el dispositivo **Bluetooth**.
- Si no está en función BT, solo se puede conectar un dispositivo.
- Si se conecta un dispositivo **Bluetooth** cuando se está usando LG TV, el televisor LG se desconecta, y se conecta el dispositivo **Bluetooth**.
- Cuando se conecta un dispositivo **Bluetooth** (dispositivo iOS, etc.) a esta unidad o cuando se utiliza el dispositivo, se puede sincronizar su nivel de volumen.

Uso de la aplicación Music Flow Bluetooth

! Nota

- Solo el sistema operativo Android está disponible para usar la aplicación "Music Flow Bluetooth" con esta unidad.
- Se recomienda utilizar la versión más reciente de la aplicación.

Acerca de la aplicación "Music Flow Bluetooth"

La aplicación "Music Flow Bluetooth" incluye un conjunto de nuevas funciones para esta unidad.

Para disfrutar de más funciones, le recomendamos que descargue e instale la aplicación gratuita "Music Flow Bluetooth".

Esta es una pequeña introducción a las funciones de la aplicación "Music Flow Bluetooth".

Caja Multi Juke : El entretenimiento se triplica cuando se conectan 3 teléfonos Bluetooth al mismo tiempo. Reproduzca la música de los tres teléfonos y cree una lista de reproducción personalizada de todos los teléfonos.

Creador de sampler : Grabe efectos en su smartphone y sincronícelos con el sistema muy fácilmente a través de Bluetooth. Lleve al máximo su creatividad.

Instale la aplicación "Music Flow Bluetooth" en su dispositivo Bluetooth

Hay dos formas de instalar la aplicación "Music Flow Bluetooth" en su dispositivo **Bluetooth**.

Instale la aplicación "Music Flow Bluetooth" a través del código QR

1. Instale la aplicación "Music Flow Bluetooth" a través del código QR. Utilice el software de escaneo para escanear el código QR.



2. Toque un icono para la instalación.
3. Toque un icono para la descarga.

! Nota

- Asegúrese de que su dispositivo **Bluetooth** esté conectado a Internet.
- Asegúrese de que su dispositivo **Bluetooth** tenga una aplicación de software de escaneo. Si no la tiene, descargue una de "Google Android Market (Google Play Store)".
- Dependiendo del área, el código QR podría no funcionar.

Instale la aplicación "Music Flow Bluetooth" a través de "Google Android Market (Google Play Store)"

1. Toque el icono "Google Android Market (Google Play Store)".
2. Escriba "Music Flow Bluetooth" en la barra de búsqueda y realice la búsqueda.
3. Encuentre y toque "Music Flow Bluetooth" en la lista de resultados para iniciar la descarga de la aplicación **Bluetooth**.
4. Toque un icono para la instalación.
5. Toque un icono para la descarga.

! Nota

- Asegúrese que su dispositivo **Bluetooth** esté conectado a Internet.
- Asegúrese de que el dispositivo **Bluetooth** está equipado con "Google Android Market (Google Play Store)".

Active el Bluetooth con la aplicación "Music Flow Bluetooth"

"Music Flow Bluetooth" permite conectar su dispositivo **Bluetooth** con esta unidad.

1. Toque el icono de la aplicación "Music Flow Bluetooth" en la pantalla de inicio para abrir la aplicación "Music Flow Bluetooth", y vaya al menú principal.
2. Toque [Menu] y seleccione la unidad que desee.
3. Si desea obtener más información relacionada con el funcionamiento, toque [Ayuda] en el menú [Configuración].

! Nota

- La aplicación "Music Flow Bluetooth" estará disponible en la versión de software como sigue;
 - SO Android: Ver 4.0.3 (o posterior)
- Si usa la aplicación "Music Flow Bluetooth" para manejarlo, podría haber algunas diferencias entre la aplicación "Music Flow Bluetooth" y el mando a distancia suministrado. Use el mando a distancia suministrado según lo requiera.
- Dependiendo del dispositivo **Bluetooth**, la aplicación "Music Flow Bluetooth" podría no funcionar.
- Tras la conexión de la aplicación "Music Flow Bluetooth", puede reproducirse música desde su dispositivo. En este caso, intente de nuevo el procedimiento de conexión.
- Si utiliza otras aplicaciones o cambia los ajustes de su dispositivo **Bluetooth** mientras está utilizando la aplicación "Music Flow Bluetooth", esta aplicación podría no funcionar correctamente.
- Cuando "Music Flow Bluetooth" no funcione correctamente, compruebe su dispositivo **Bluetooth** y la conexión de la aplicación "Music Flow Bluetooth" e inténtelo de nuevo.
- Dependiendo del sistema operativo del smartphone, pueden darse algunas diferencias en el uso de "Music Flow Bluetooth".
- Compruebe los ajustes de **Bluetooth** de su dispositivo **Bluetooth** si la conexión de la aplicación "Music Flow Bluetooth" no funciona correctamente.

Funcionamiento de la radio

Asegúrese de que esté conectada la antena de FM. (Consulte la página 18)

Cómo escuchar la radio

1. Pulse **F / WIRELESS LINK** en la unidad **F** en el mando a distancia hasta que aparezca **FM** en la pantalla.
Se sintoniza la última emisora recibida.
2. Sintonización automática:
Mantenga pulsado **TUNING -/+** en el mando a distancia o **|<</>>|** en el **A SIDE** de la unidad durante unos dos segundos hasta que comience a cambiar la indicación de frecuencia, y suelte. La búsqueda se detiene cuando la unidad sintoniza una emisora de radio.

○

Sintonización manual :

Pulse **TUNING -/+** en el mando a distancia o **|<</>>|** en el **A SIDE** de la unidad repetidamente.

3. Ajuste el volumen girando el mando de volumen de la unidad o pulsando **VOL +/-** en el mando a distancia repetidamente.

Cómo mejorar una baja calidad de recepción de emisiones en FM

Pulse **>||** en el **CD/USB 1** de la unidad o **▶/||** en el mando a distancia.

Esto cambiará el sintonizador de estéreo a mono y normalmente mejorará la recepción.

Presintonización de las emisoras de radio

Puede memorizar 50 emisoras de FM.

Antes de la sintonización, asegúrese de bajar el volumen.

1. Pulse **F / WIRELESS LINK** en la unidad o **F** en el mando a distancia hasta que aparezca **FM** en la pantalla.
2. Seleccione la frecuencia deseada presionando **TUNING -/+** en el mando a distancia o **|<</>>|** en la unidad.
3. Pulse **JUKEBOX/MEMORY** en el mando a distancia. Parpadeará un número predefinido en la pantalla.
4. Pulse **PRESET-FOLDER ^/V** en el mando a distancia para seleccionar el número presintonizado deseado.
5. Pulse **JUKEBOX/MEMORY** en el mando a distancia. Se memorizará la emisora.
6. Repita los pasos 2 a 5 para memorizar otras emisoras.
7. Para escuchar una emisora presintonizada, pulse **PRESET-FOLDER ^/V** o los botones numéricos **0 a 9** en el mando a distancia.

Eliminación de todas las emisoras guardadas

1. Mantenga pulsado **JUKEBOX/MEMORY** en el mando a distancia durante dos segundos. Parpadeará "ERASE ALL?" en la pantalla de la unidad.
2. Pulse **JUKEBOX/MEMORY** en el mando a distancia para borrar todas las emisoras de radio sintonizadas.

Visualizar la información acerca de una emisora de radio

El sintonizador de FM incorpora la función RDS (Radio Data System). De esta forma obtendrá información acerca de la emisora de radio que está escuchando. Pulse **RDS/SET** repetidamente en el mando a distancia para desplazarse por los diferentes tipos de datos:

- PS** (Nombre del servicio de programas)
Aparecerá en la pantalla el nombre del canal.
- PTY** (Reconocimiento de tipo de programa)
El tipo de programa (por ejemplo, Jazz o Noticias) aparecerá en la pantalla.
- RT** (Radio texto)
Un mensaje de texto que contiene información especial de la emisora.
Este texto puede desplazarse por la pantalla.
- CT** (Fecha y hora controladas por el canal)
Muestra la hora según la emite la emisora.

Puede buscar las emisoras de radio por tipo de programa pulsando **RDS/SET** en el mando a distancia. El último **PTY** en uso aparecerá en la pantalla. Pulse **PTY** una o varias veces para seleccionar su tipo de programa preferido. Mantenga pulsado **◀◀/▶▶**. El sintonizador buscará automáticamente. La búsqueda se detendrá cuando se encuentre la emisora.

Ajuste de sonido

Ajuste del modo sonido

Este sistema incorpora diferentes campos de sonido envolvente predefinidos. Los elementos visualizados para el ecualizador pueden ser diferentes, dependiendo de las fuentes de sonido y los efectos.

Puede seleccionar un modo de sonido deseado usando **SOUND EFFECT** en el mando a distancia.

En pantalla	Descripción
BASS BLAST	Refuerza los agudos, los graves y el efecto de sonido surround.
POP CLASSIC ROCK JAZZ	Este programa proporciona una atmósfera entusiasta al sonido, dándole la impresión que se encuentra realmente en un concierto de rock, pop, jazz o música clásica.
FOOTBALL	Puede disfrutar del efecto de sonido FOOTBALL STADIUM.
STANDARD	Puede disfrutar de un sonido optimizado.

Puede seleccionar un modo de sonido deseado utilizando **REGION EQ** en el mando a distancia.

En pantalla	Región	Descripción
FUNK, REGUETON, SAMBA, BANDA, MERENGUE, AXE, SALSAL, SERTANEJ, CUMBIA, TECNO BREGA, FORRO	Latinoamérica	Efecto de sonido optimizado para el género de música preferido en cada región.
ARABIC	Oriente Medio	
DANGDUT	Indonesia	
AFRO	África	
INDIA	India	

! Nota

- Es posible que el sonido no se escuche o que se escuche bajo en algunos altavoces dependiendo del modo de sonido.
- Pulsando **BASS BLAST** en la unidad puede seleccionar directamente el efecto BASS BLAST.

Configurar USER EQ

Puede ajustar el nivel de sonido de **BASS**, **MIDDLE** y **TREBLE** según sus preferencias.

1. Pulse **USER EQ** en la unidad. Se visualiza "USER EQ".
2. Pulse **USER EQ** repetidamente hasta que aparezca el ajuste deseado en la pantalla.
3. Gire **SCRATCH/LEVEL CONTROL**, **SEARCH KNOB** del **B SIDE** para ajustar el valor.

Operaciones avanzadas

Grabación a USB

Puede grabar varias fuentes de sonido en el USB 1. (CD, AUX, PORTABLE, Tuner, USB)

1. Conecte un dispositivo USB al puerto USB 1 de la unidad.
2. Pulse **F / WIRELESS LINK** en la unidad o **F** en el mando a distancia para seleccionar la función que desea grabar.

Grabación de una pista/archivo - Puede grabar a USB tras reproducir una pista/archivo.

Grabación de todas las pistas/archivos - Puede grabar a USB en estado de parada completa.

Grabación de lista JUKE BOX - Tras mostrarse la lista JUKE BOX, puede grabarla al USB. (Consulte la página 33)

3. Inicie la grabación pulsando **USB REC** en el mando a distancia o **USB REC/DEMO** en la unidad.
4. Para detener la grabación, mantenga pulsado **USB REC/DEMO** en la unidad o **USB REC** en el mando a distancia.

Grabación en modo MIXER ON

La grabación está disponible en modo MIXER ON. Si graba en modo MIXER ON, la unidad graba el sonido combinado desde el punto en que se pulse **USB REC**.

1. Iniciar combinación. Consulte la página 23.
2. Inicie la grabación pulsando **USB REC** en el mando a distancia o **USB REC/DEMO** en la unidad. Para detener la grabación, mantenga pulsado **USB REC/DEMO** en la unidad o **USB REC** en el mando a distancia. De lo contrario, continuará la grabación.

Pausar la grabación

Durante la grabación de una cinta, pulse **USB REC/DEMO** en la unidad o **USB REC** en el mando a distancia para hacer una pausa en la grabación. Pulse de nuevo para reiniciar la grabación. (Modo Tuner/AUX/PORTABLE/MIXER únicamente)

Nota

- Se reiniciarán VOICE CANCELLER o KEY CHANGER si utiliza la función de grabación durante el funcionamiento de VOICE CANCELLER o KEY CHANGER.
- VOICE CANCELLER o KEY CHANGER no pueden usarse durante la grabación.

Para seleccionar la velocidad de bits y velocidad de grabación

1. Mantenga pulsado **USB REC/DEMO** en la unidad o **USB REC** en el mando a distancia durante 3 segundos.
2. Presione **◀◀/▶▶** en el mando a distancia o **|◀◀/▶▶|** en el lado **A SIDE** de la unidad para seleccionar una velocidad de bits.
3. Presione **USB REC/DEMO** en la unidad o **USB REC** en el mando a distancia para finalizar el ajuste.
4. Pulse **◀◀/▶▶** en el mando a distancia o **|◀◀/▶▶|** en el lado **A SIDE** de la unidad para seleccionar la velocidad de grabación deseada. (Solo AUDIO CD)

X1 SPEED

- Puede escuchar la música mientras la graba.

X2 SPEED

- Puede solo grabar el archivo de música.

5. Presione **USB REC/DEMO** en la unidad o **USB REC** en el mando a distancia para finalizar el ajuste.

Copia de USB

Puede copiar archivos de audio de USB 2 a USB 1.

1. Conecte un dispositivo USB con los archivos de sonido deseados al puerto USB **2** y seleccione la función USB 2.
2. Conecte otro dispositivo USB al puerto USB **1**.
3. Pulse **USB REC/DEMO** en la unidad o **USB REC** en el mando a distancia.
4. Para detener la grabación, mantenga pulsado **USB REC/DEMO** en la unidad o **USB REC** en el mando a distancia.

Reproducción JUKE BOX

La función JUKE BOX permite almacenar una lista de reproducción de pistas/archivos favoritos desde cualquier disco o dispositivo USB 1. Se puede introducir una lista de reproducción de hasta 100 pistas/archivos.

Crear la lista JUKE BOX

Solo se admite en modo parada.

1. Mantenga pulsado **JUKEBOX / MEMORY** en el mando a distancia para acceder al modo de edición.
2. Seleccione una pista/archivo pulsando **◀◀ / ▶▶** en el mando a distancia o girando **SCRATCH/LEVEL CONTROL, SEARCH KNOB** en el **A SIDE** de la unidad.
3. Pulse **JUKEBOX / MEMORY** para guardar el archivo/pista.
4. Repita los pasos 2 - 3 para guardar otras pistas/archivos.
(Puede modificar la lista pulsando **PRESET-FOLDER ▲/▼** en el mando a distancia para seleccionar el número de programa de JUKE BOX.)
5. Pulse **JUKEBOX / MEMORY** de nuevo.

Para reproducir la lista del JUKE BOX, pulse **▶ / ||** tras crear la lista.

! Nota

Quando se elabora o modifica la lista JUKE BOX, el modo REPEAT se desactiva.

Disfrutar del JUKE BOX

Pulse **JUKEBOX / MEMORY** dos veces en el estado de parada.

Aparece "JUKE BOX ON" en la pantalla. Para reproducir la lista JUKE BOX, pulse **▶ / ||** en el mando a distancia o **>||** en la unidad.

Para cancelarlo, pulse **JUKEBOX / MEMORY** dos veces. Aparece "JUKE BOX OFF" en la pantalla.

Edición de JUKE BOX

Solo se admite en modo parada.

1. Mantenga pulsado **JUKE BOX / MEMORY** en la unidad para acceder a este modo.
2. Pulse **PRESET-FOLDER ▲/▼** en el mando a distancia para seleccionar la pista/archivo que desea editar.
3. Pulse **◀◀ / ▶▶** para guardar el archivo/pista.
4. Pulse **JUKE BOX / MEMORY**.
5. Repita los pasos 2 a 3 para almacenar otras pistas/archivos.
6. Pulse **JUKE BOX / MEMORY** de nuevo.

Para reproducir la lista de **JUKE BOX**, pulse **▶ / ||** después de editar la lista.

Borrar la lista del JUKE BOX

La función de borrado solo funciona en el modo de edición.

1. Mantenga pulsado **JUKE BOX / MEMORY** en el mando a distancia para acceder al modo de edición.
2. Seleccione una canción pulsando **PRESET-FOLDER ▲/▼** repetidamente en el mando a distancia.
3. Pulse **DELETE** cuando haya una canción seleccionada.

! Nota

- Para verificar el estado de JUKE BOX, pulse **JUKEBOX / MEMORY** una vez. También puede comprobarlo por la palabra "PROG." en la pantalla.
- Si el JUKE BOX no dispone de lista, "JUKE BOX NONE" aparece en la pantalla cuando pulsa **JUKE BOX / MEMORY**.
- JUKE BOX se apaga en los casos siguientes
 - Cambio a una función diferente.
 - Se apaga y se enciende la unidad.
 - Uso de los botones numéricos del mando a distancia.
 - Reproducción de un archivo usando **SEARCH** y **SCRATCH/LEVEL CONTROL, SEARCH KNOB**.
- La lista del JUKE BOX se borra en los casos siguientes.
 - Se retira el disco o el dispositivo USB.
 - Se borran o graban archivos de música en el dispositivo USB.

Otras operaciones

Apagar el sonido temporalmente.

Pulse  en el mando a distancia para silenciar la unidad.

Se puede silenciar la unidad para, por ejemplo, contestar el teléfono; el icono "X" parpadea en la pantalla.

Para cancelarlo, pulse  de nuevo o cambie el nivel de volumen.

Modo CHILDSAFE

Este modo evita sorpresas al encender la unidad si el volumen se encuentra en un nivel muy alto.

Para activar el modo CHILDSAFE, mantenga pulsado **OK** en la unidad cuando el volumen esté en nivel "MIN".

En modo CHILDSAFE el volumen aumenta gradualmente.

Para desactivar el modo CHILDSAFE, mantenga pulsado **OK** en la unidad cuando el volumen esté en nivel "MIN" y este modo activado.

! Nota

En el caso de la función CD, USB o BT, el modo CHILDSAFE no funciona después de aproximadamente 2 minutos tras el encendido en la unidad, incluso si se activa este modo.

Visualización de la información del archivo (ETIQUETA ID3)

Durante la reproducción de un archivo MP3 con información de archivo, puede mostrar la información pulsando **INFO / SLEEP**.

DEMO

En estado apagado, pulse una vez **USB REC / DEMO** en la unidad. La unidad se encenderá y mostrará cada una de las funciones en la pantalla. Para cancelar la función DEMO, pulse **USB REC / DEMO** una vez más.

! Nota

- En DEMO, la unidad permanecerá en estado DEMO, incluso si se desenchufa el cable de alimentación.
- Puede disfrutar de otras funciones en estado DEMO, que hará una pausa temporal.
 - Si no toca ninguna tecla en 10 segundos, la DEMO se reproducirá automáticamente.

Uso del micrófono

1. Conecte su micrófono a la toma del MIC.
2. Reproduzca la música que desee.
3. Cante con el acompañamiento. Ajuste el volumen del micrófono pulsando **MIC VOLUME** y girando **VOLUME** en sentido horario o antihorario en la unidad.

! Nota

- Cuando no esté utilizando el micrófono, ponga **VOLUME** al mínimo o apague MIC y retire el micrófono de la toma MIC jack.
- Si el micrófono se configura demasiado cerca del altavoz, se puede generar un sonido muy fuerte. En este caso, aleje el micrófono del altavoz o reduzca el nivel de sonido pulsando **MIC VOLUME** y girando **VOLUME**. Si se produce un pitido continuo, puede aplicarse la protección a esta unidad. En este caso, retire el cable de alimentación de esta unidad, y conecte el cable de alimentación de esta unidad y enciéndala.
- Si el sonido a través del micrófono es extremadamente potente, puede distorsionarse. En este caso, pulse **MIC VOLUME** y gire **VOLUME** al mínimo.
- Si el sonido del micrófono no es lo bastante alto, a pesar de que MIC está ajustado al máximo, puede ajustar únicamente el volumen de la fuente de volumen más bajo.
 - Siga este paso.
 1. Mantenga pulsado **VOICE CANCELLER** en la unidad.
 2. Reduzca el volumen de la fuente de audio girando **VOLUME** en sentido antihorario en la unidad. Para inicializarlo, apague.

Uso de H/P MODE

Se dispone de monitorizado de auriculares.

Pulse **H/P MODE** para escuchar la música con auriculares. Pulse **H/P VOLUME** y gire **VOLUME** para ajustar el volumen.

Al combinar, pulse **H/P MODE** para seleccionar un modo de monitorizado. Puede escuchar la música que se está combinando o reproduciendo en la Fuente A o la Fuente B.

! Nota

- No es compatible con una toma de 4 polos.

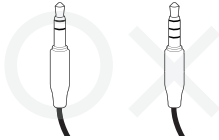

- Si selecciona una salida de fuente en el modo MIXER ON, no se aplican los efectos de reproducción (excepto TEMPO) a la salida a través de los auriculares.
- Si apaga o cambia a MIXER OFF, se cancela el H/P MODE seleccionado.

CANCELADOR DE VOZ

Puede disfrutar de la reproducción de la música, reduciendo el sonido de la voz de la música en las diferentes fuentes.

Pulse el **VOICE CANCELLER**, y aparecerá "ON" en la pantalla.

Para cancelarlo, pulse **VOICE CANCELLER** de nuevo.

La calidad del **VOICE CANCELLER** puede ser diferente, según las condiciones de grabación de los archivos de música.

! Nota

- Esta función está disponible en la función CD, USB o BT (Bluetooth).
- Si la función no está disponible, aparece "NOT SUPPORT" en la pantalla.
- Esta función está disponible solo cuando hay un micrófono conectado.
- Si no hay un micrófono conectado, aparece "NOT SUPPORT" en la pantalla.
- No está disponible en la fuente MONO.
- Para inicializarlo, cambie la función o desconecte el micrófono.
- Puede no ser posible inicializar esta función dependiendo del estado de los dispositivos conectados.

CAMBIADOR DE CLAVE

Puede ajustar la clave a 9 pasos (4 pasos más alta, 4 pasos más baja y la clave original).

- Para reforzar las teclas una a una, pulse KEY CHANGER(#) repetidamente durante la reproducción.
- Para suavizar la clave una a una, pulse KEY CHANGER(b) repetidamente durante la reproducción.

! Nota

- Esta función está disponible en la función CD, USB o BT (Bluetooth).
- Cuando no hay un micrófono conectado, aparece "NOT SUPPORT" en la pantalla.
- Para inicializarla, cambie la función, desconecte el micrófono o cambie la música.
- Puede no ser posible inicializar esta función dependiendo de los dispositivos conectados.

Efectos de iluminación

Esta función ofrece una atmósfera de fiesta con la bola de iluminación de la unidad y la iluminación de los altavoces.

Pulse **LIGHTING** en la unidad.

OFF → PEACEFUL → ROMANTIC → COOL →
UPBEAT → FIERY → EXCITED → DYNAMIC →
HEALING → SUNNY → PARTY → OFF ...

! Nota

- La función de iluminación está disponible en todas las funciones.
- La función de iluminación mantiene su modo anterior cuando se pulsa en primer lugar **LIGHTING**, pulse de nuevo para cambiar modos.

PARTY THRUSTER

Deslice la palanca para crear una atmósfera de fiesta.

PARTY THRUST OFF → PARTY THRUST 1 →
PARTY THRUST 2 → PARTY THRUST CLIMAX

La bola de iluminación de la unidad, la iluminación de los altavoces y el efecto de sonido reaccionarán según el movimiento de la palanca del **PARTY THRUSTER**.

Ajuste del reloj

1. Encienda el aparato.
2. Mantenga pulsado **CLOCK**.
3. Seleccione el modo de hora pulsando ◀◀/▶▶ en el control remoto.
 - AM 12:00 (para mostrar el formato AM y PM) o 0:00 (para mostrar el formato de 24 horas)
4. Pulse **RDS/SET** para confirmar su selección.
5. Seleccione las horas pulsando ◀◀/▶▶ en el mando a distancia.
6. Pulse **RDS/SET**.
7. Seleccione los minutos pulsando ◀◀/▶▶ en el control remoto.
8. Pulse **RDS/SET**.

Ajuste del reloj con la aplicación "Music Flow Bluetooth"

Instale la aplicación "Music Flow Bluetooth" en su dispositivo

Android. (Consulte la página 26)

El reloj de la unidad se sincronizará automáticamente con el dispositivo activando la conexión **Bluetooth** a través de la aplicación "Music Flow Bluetooth".

Utilización del reproductor como despertador

1. Encienda el aparato.
2. Mantenga pulsado **ALARM**.
3. Pulse ◀◀/▶▶ en el mando a distancia para cambiar las horas y los minutos y pulse **RDS/SET** para guardar.
4. Pulse ◀◀/▶▶ en el mando a distancia para seleccionar la función y pulse **RDS/SET** para guardar.
 - Pulse ◀◀/▶▶ en el mando a distancia para seleccionar un n° de memoria cuando seleccione el sintonizador y, a continuación, pulse **RDS/SET**. Si no hay n° de memoria, se omite este paso.
5. Pulse ◀◀/▶▶ en el mando a distancia para cambiar el volumen y pulse **RDS/SET** para guardarlo. El icono del reloj "⌚" muestra que la alarma está activada.

! Nota

- Si se pone el reloj en hora, podrá comprobar la hora pulsando **CLOCK** incluso con la unidad apagada.
- Puede configurar la alarma tras ajustar la hora del reloj.
- Si quiere configurar la hora del reloj y la alarma, puede comprobar el icono de la alarma "⌚" pulsando **CLOCK** incluso cuando el reproductor esté apagado.
- Si ajusta la hora y la alarma, puede comprobar el icono de alarma "⌚" y la información de configuración pulsando **ALARM** incluso con la unidad apagada.
- Puede configurar el modo ALARM ON/OFF pulsando **ALARM**.

Ajuste del programador de apagado

1. Mantenga pulsado **INFO / SLEEP**. La pantalla se oscurecerá a medias.
2. Pulse **INFO / SLEEP** repetidamente para seleccionar un tiempo de retardo entre 10 y 180 minutos. Tras el tiempo de retardo, la unidad se apagará.

Para cancelar la función de apagado automático, pulse **INFO / SLEEP** varias veces hasta que aparezca "SLEEP 10" y, a continuación, pulse **INFO / SLEEP** de nuevo mientras visualiza "SLEEP 10".

! Nota

- Puede comprobar el tiempo restante antes de que la unidad se apague.
- Mantenga pulsado **INFO / SLEEP** para comprobar o cambiar el tiempo restante.
- Puede editar el tiempo mientras se visualiza el tiempo restante o "DIMMER".

Atenuador de luces

Mantenga pulsado **INFO / SLEEP**. La pantalla se oscurecerá a medias. Para cancelarlo, mantenga pulsado **INFO / SLEEP** y, a continuación, púlselo repetidamente hasta que se apague.

! Nota

Se apagan todos los LED cuando se utiliza el atenuador.

Apagado automático

Esta unidad se apagará automáticamente para evitar el consumo de electricidad si la unidad principal no se conecta a un dispositivo externo y no se utiliza durante 20 minutos.

También se apagará después de seis horas si la unidad principal se conecta a otro dispositivo utilizando entradas analógicas.

La función de apagado automático se aplica solo a la unidad MAESTRA en el caso de la conexión WIRELESS PARTY LINK. Para la unidad ESCLAVA, el apagado automático está disponible tras desconectar la unidad ESCLAVA y la unidad MAESTRA.

Desconexión de la red inalámbrica o el dispositivo inalámbrico

Apague la unidad pulsando el botón de encendido/apagado durante más de 5 segundos.

Encendido AUTO POWER

Esta unidad se enciende automáticamente con una fuente de entrada: TV LG o **Bluetooth**.

Si intenta conectar su dispositivo **Bluetooth**, la unidad se encenderá y realizará la conexión con el dispositivo **Bluetooth**. Puede reproducir su música.

! Nota

- Dependiendo del dispositivo conectado, puede no estar disponible esta función.
- Dependiendo del dispositivo conectado, se enciende la unidad, pero puede no conectarse el dispositivo **Bluetooth**.
- Si desconecta la conexión **Bluetooth** desde esta unidad, algunos dispositivos **Bluetooth** intentarán conectarse con la unidad continuamente. Por lo tanto, se recomienda realizar la desconexión antes de apagar la unidad.
- Si intenta la conexión a la aplicación "Music Flow Bluetooth", se encenderá la función **Bluetooth** de esta unidad.
- Si enciende la unidad utilizando la función LG TV o **Bluetooth**, se activará la función adecuada de esta unidad.
- Si ya está emparejada con esta unidad, la unidad se puede encender automáticamente con una fuente de entrada cuando la unidad está apagada.
- Si apaga la unidad pulsando el botón de encendido/apagado durante más de 5 segundos, se desactivará la función de encendido automático. Para activarla, encienda la unidad.

Cambio de función automático

Esta unidad reconoce señales de entrada como **Bluetooth** y LG TV o dispositivos portátiles conectados, y cambia a la función adecuada automáticamente.

Cuando se intenta conectar un dispositivo Bluetooth

Cuando intente conectar su dispositivo **Bluetooth** a esta unidad, se seleccionará la función **Bluetooth**. Reproduzca la música en el dispositivo **Bluetooth**.

Cuando la conexión PORT.IN está conectada

Cuando se conecta el dispositivo portátil al conector PORT.IN, se selecciona la función PORTABLE. Reproduzca la música en el dispositivo portátil.

Cuando se conecta el televisor LG

Cuando encienda su televisor LG conectado con LG Sound Sync, esta unidad cambiará la función al televisor LG. Podrá oír el sonido del televisor.

! Nota

- Esta función no está disponible durante la grabación o borrado.
- Esta función solo se activa con dispositivos previamente conectados.



LG Sound Sync





Puede controlar algunas funciones de esta unidad con el mando a distancia de su televisor con LG Sound Sync. Puede utilizarse con televisores LG compatibles con LG Sound Sync. Asegúrese de que su televisor tiene el logo LG Sound Sync.

Funciones controlables mediante el mando a distancia del televisor LG: subir/bajar volumen, silencio.

Consulte el manual de instrucciones del televisor para más información sobre LG Sound Sync.

1. Encienda la unidad pulsando  en el mando a distancia o  en la unidad.
2. Pulse **F / WIRELESS LINK** en la unidad o **F** en el mando a distancia hasta que se seleccione la función LG TV .
3. Configure la salida de sonido del televisor para escuchar el sonido a través de esta unidad :
TV setting menu [Sound] -> [TV Sound output]
-> [LG Sound Sync (Wireless)]
Cuando se conecta el televisor, aparece "LG TV READY" en la pantalla.
Si el televisor y esta unidad están conectados con normalidad, aparecerá "LG TV PAIRED" en la pantalla.

! Nota

- También puede usar el mando a distancia de la unidad mientras utiliza LG Sound Sync. Si utiliza el mando a distancia del televisor de nuevo, la unidad se sincronizará con el televisor.
- Si falla la conexión, compruebe el estado de esta unidad y del televisor: encendido/ apagado, función.
- Asegúrese del estado de esta unidad y de la conexión en los casos abajo descritos cuando utilice LG Sound Sync.
 - Apagado de la unidad.
 - Cambio a una función diferente.
 - Desconexión de la conexión inalámbrica debido a una interferencia o a la distancia.
- El tiempo necesario para apagar esta unidad es diferente dependiendo de su televisor.
- Si intenta cambiar la función mientras está utilizando LG TV, el volumen cambiará de acuerdo al nivel de volumen de la función LG TV.
- Los detalles del menú de ajustes del televisor pueden variar dependiendo de los fabricantes o de los modelos de televisor.
- Si conecta LG Sound Sync cuando está conectada la aplicación "Music Flow Bluetooth", el control se puede hacer a través de la aplicación.
- Si ha apagado la unidad directamente pulsando  en el mando a distancia o  en la unidad, se desconectará LG Sound Sync. Para usar esta función de nuevo, deberá volver a conectar el TV y la unidad.
- Si se conecta un televisor LG mientras se está usando el **Bluetooth**, el **Bluetooth** se desconectará y se conectará el televisor LG.
- El volumen puede aumentar cuando el televisor y esta unidad se conectan a través de LG Sound Sync. Baje el volumen del televisor y, a continuación, conéctelo con esta unidad.

Conexión WIRELESS PARTY LINK

La salida de sonido de la unidad **A** (MAESTRA) se expande a la unidad **B** (ESCLAVA).

Es compatible con la unidad que acepta WIRELESS PARTY LINK.

El nombre de la función acerca de la expansión del sonido entre productos compatibles con cable o inalámbricos ha cambiado a PARTY LINK o WIRELESS PARTY LINK.

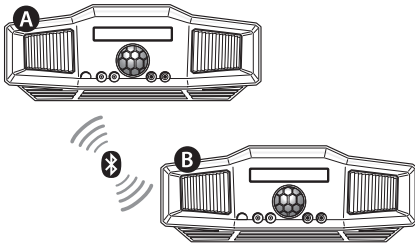

- Mantenga pulsado **F / WIRELESS LINK** en la unidad durante 3 segundos. Aparece PARTY LINK MODE SELECT en la pantalla.
- Gire **◀▶** en la unidad para seleccionar MASTER o SLAVE.
 - **A** Unidad: Selecciona MAESTRA.
 - **B** Unidad: Selecciona ESCLAVA.

Las dos unidades intentan conectar entre ellas.
- Cuando la conexión se realiza con éxito, aparece "Nombre de dispositivo esclavo CONNECTED" en la unidad MAESTRA. Aparece "CONNECTED TO Nombre de dispositivo maestro" en la unidad ESCLAVA y cambia a ESCLAVA en unos segundos.

! Nota

- Si está utilizando LG Sound Sync, esta función no está disponible. Si conecta la función LG TV, aparece "NOT SUPPORT" en la pantalla.
- Sólo puede usar el micrófono en la unidad ESCLAVA. En el caso de la unidad ESCLAVA, solo se aceptan algunas funciones.
- Cuando se desconecta WIRELESS PARTY LINK, la unidad ESCLAVA cambia a la función BT.
- Si falla la conexión, se mostrará "FAILED" en la pantalla.
- Se sincroniza la función de silencio.
- Se desconectará la conexión WIRELESS PARTY LINK cuando apague la unidad o mantenga pulsado **F / WIRELESS LINK** en la unidad durante 3 segundos.
- El sonido de la unidad MASTER y la unidad SLAVE puede ser diferente según el estado de reproducción o la fuente.
- Compruebe la información siguiente cuando haga la conexión a Bluetooth.
 - Solo puede conectar un dispositivo **Bluetooth** en la unidad MASTER. No puede conectar un dispositivo Bluetooth a la unidad SLAVE.
 - La conexión WIRELESS PARTY LINK inalámbrica solo es compatible con dispositivos Android o iOS. (La conexión WIRELESS PARTY LINK puede no ser compatible, dependiendo de las especificaciones del dispositivo conectado o el SO.)
 - Dispositivos Bluetooth desmontables/separables (por ejemplo, mochila dongle etc.) no son compatibles con la conexión WIRELESS PARTY LINK.
 - Cuando se conecta, WIRELESS PARTY LINK, la conexión Bluetooth no está disponible en estado de grabación o borrado.

Solución de problemas

General

Problema	Causa y solución
La unidad no funciona correctamente.	<ul style="list-style-type: none"> • Apague esta unidad y el dispositivo externo conectado (TV, Woofer, reproductor DVD, Amplificador, etc.) y vuelva a encenderlos. • Desconecte el cable de alimentación de esta unidad y el dispositivo externo conectado (TV, Woofer, reproductor DVD, Amplificador; etc.) e intente de nuevo la conexión. • Los ajustes previos podrían no guardarse cuando se apaga el dispositivo.
No hay corriente.	<ul style="list-style-type: none"> • El cable de alimentación no está conectado. Conecte el cable de alimentación • Compruebe si existe un fallo eléctrico. Compruebe el estado haciendo funcionar otros dispositivos electrónicos.
No hay sonido.	<ul style="list-style-type: none"> • Compruebe si ha seleccionado la función correcta. Pulse el botón de función y compruebe la función seleccionada. • Compruebe que los altavoces estén conectados correctamente. Cables de altavoz conectados correctamente.
La unidad no inicia la reproducción.	<ul style="list-style-type: none"> • Se ha insertado un disco no reproducible. Compruebe el disco reproducible. • No hay ningún disco insertado. Inserte un disco. • El disco está sucio. Limpie el disco. (Consulte la página 45) • El disco se ha introducido al revés. Coloque el disco con la etiqueta o el lado impreso hacia arriba.
Las emisoras de radio no se sintonizan correctamente.	<ul style="list-style-type: none"> • La antena está débilmente posicionada o conectada. Conecte la antena de manera segura. • La fuerza de la señal de la emisora de radio es demasiado débil. Sintonice la emisora manualmente. • No se ha presintonizado ninguna emisora o se han borrado las emisoras presintonizadas (cuando se sintonizan a través de la búsqueda de canales presintonizados). Presintonización de algunas emisoras de radio; para más información, consulte la página 28.

Problema	Causa y solución
El mando a distancia no funciona correctamente.	<ul style="list-style-type: none">• El mando a distancia está demasiado lejos de la unidad. No lo utilice a una distancia superior a aproximadamente 7 m.• Hay un obstáculo entre el mando a distancia y la unidad. Retírelo.• Las pilas del mando a distancia están agotadas. Sustitúyalas por unas nuevas.
No hay luz procedente del altavoz	<ul style="list-style-type: none">• Compruebe que los cables de la luz del altavoz están correctamente conectados a la unidad. Conecte los cables de la luz del altavoz a la unidad correctamente.• Compruebe los efectos de iluminación de los altavoces pulsando LIGHTING.
La sincronización del sonido no funciona.	<ul style="list-style-type: none">• Compruebe si su televisor LG es compatible con LG Sound Sync.• Compruebe la conexión de LG Sound Sync.• Compruebe el ajuste de sonido de su televisor y de esta unidad.

Especificaciones generales

General	
Requisitos de alimentación	Consulte la etiqueta principal de la unidad.
Consumo de energía	Consulte la etiqueta principal de la unidad.
	Reposo en red: 0,5 W (Si están activados todos los puertos de red.)
Dimensiones (An x Al x F)	Aprox. 470 mm x 240 mm x 420 mm
Peso neto	Aprox. 7,7 kg
Temperatura de funcionamiento	De 5 °C a 35 °C (41 °F a 95 °F)
Humedad de funcionamiento	60 %

Entradas	
Entrada de audio analógica (AUX IN)	2,0 Vrms (1 kHz, 0 dB), 600 Ω , conector RCA (izq., der)
Entrada portátil (PORT.IN)	1,4 Vrms (toma estéreo de 3,5 mm) x 1
Micrófono (MIC 1/2)	Sensibilidad 20 mV (1 kHz), 2 tomas de 6,3 mm

Sintonizador	
Rango de sintonía FM	De 87,5 a 108,0 MHz o de 87,50 a 108,00 MHz

Sistema	
Respuesta de frecuencia	40 a 20000 Hz
Relación señal a ruido	Más de 75 dB
Rango dinámico	Más de 80 dB
USB (Bus Power Supply)	5 V --- 500 mA

Amplificador (Potencia de salida RMS total)	
Salida total	4800 W
ALTA	1200 W X 2 (8 Ω a 1 kHz, 25 % THD)
BAJA	1200 W X 2 (8 Ω a 70 Hz, 25 % THD)

- El diseño y las especificaciones están sujetos a cambios sin previo aviso.

Especificaciones de los altavoces

Altavoz delantero	
Tipo	ALTA : 3 altavoces de 3 vía BAJA : 1 altavoces de 1 vía
Impedancia	ALTA : 8 Ω BAJA : 8 Ω
Potencia de entrada nominal	ALTA : 1200 W BAJA : 1200 W
Potencia máx. de entrada	ALTA : 2400 W BAJA : 2400 W
Dimensiones netas (An x Al x F)	Aprox. 508 mm x 711 mm x 470 mm
Peso neto	Aprox. 30,2 kg

- El diseño y las especificaciones están sujetos a cambios sin previo aviso.

Marcas comerciales y licencias



El término, la marca y los logotipos **Bluetooth**[®] son propiedad de **Bluetooth**[®] SIG, Inc. y cualquier uso que LG Electronics haga de ellos estará bajo licencia.

Otras marcas comerciales y nombre comerciales son propiedad de sus respectivos propietarios.

Mantenimiento

Notas sobre los discos

Manejo de los discos

No adhiera etiquetas ni adhesivos a ninguna cara de los discos.

Almacenar los discos

Tras la reproducción, guarde el disco en su caja. No exponga los discos a la radiación solar directa o a fuentes de calor, y no lo deje nunca en un coche aparcado expuesto a la luz solar directa.

Limpieza de los discos

Las huellas de los dedos y el polvo en el disco pueden conllevar una mala calidad de la imagen y la distorsión del sonido. Antes de reproducir, limpie el disco con un paño limpio. Limpie el disco del centro hacia fuera.

No utilice disolventes como el alcohol, la bencina, los diluyentes, los productos de limpieza disponibles en los comercios, o pulverizadores antiestáticos concebidos para los antiguos discos de vinilo.

Manejo de la unidad

Envío del aparato

Guarde la caja y los materiales de embalaje originales. Si necesita enviar la unidad, para la máxima protección, vuelva a embalarla como la recibió originalmente de fábrica.

Para mantener las superficies exteriores limpias

No utilice líquidos volátiles, del tipo de sprays insecticidas, cerca del aparato. Si limpia apretando con fuerza, podría dañar la superficie. No deje productos de goma o plástico en contacto con el aparato durante un periodo prolongado de tiempo.

Limpieza de la unidad

Para limpiar el reproductor, utilice un paño suave y seco. Si las superficies están muy sucias, utilice un trapo suave ligeramente humedecido con una solución de detergente suave. No utilice productos fuertes, como alcohol, bencina o disolvente, porque podrían dañar la superficie de la unidad.

Mantenimiento de la unidad

Esta unidad es un dispositivo de precisión de alta tecnología. Si la lente del lector óptico y las partes de la unidad de disco están sucias o gastadas, la calidad de la imagen podría verse reducida. Para más detalles, póngase en contacto con su centro de servicio autorizado más cercano.

